



การศึกษาและพัฒนาผลิตภัณฑ์ส่งเสริมกิจกรรมทางศาสนาสำหรับผู้สูงอายุ ในพื้นที่ชุมชนเมืองเก่า  
กรณีศึกษา: ชุมชนนางเลิ้ง กรุงเทพมหานคร



วิทยานิพนธ์นี้เป็นส่วนหนึ่งของการศึกษาตามหลักสูตรศิลปมหาบัณฑิต  
สาขาวิชาการออกแบบผลิตภัณฑ์ แผน ก แบบ ก 2 ระดับปริญญามหาบัณฑิต

ภาควิชาการออกแบบผลิตภัณฑ์

บัณฑิตวิทยาลัย มหาวิทยาลัยศิลปากร

ปีการศึกษา 2560

ลิขสิทธิ์ของบัณฑิตวิทยาลัย มหาวิทยาลัยศิลปากร

การศึกษาและพัฒนาผลิตภัณฑ์ส่งเสริมกิจกรรมทางศาสนาสำหรับผู้สูงอายุ ในพื้นที่ชุมชน  
เมืองเก่า กรณีศึกษา: ชุมชนนางเลิ้ง กรุงเทพมหานคร



โดย  
นายคณินันท์ โอฬารวงศ์สกุล

วิทยานิพนธ์นี้เป็นส่วนหนึ่งของการศึกษาตามหลักสูตรศิลปมหาบัณฑิต  
สาขาวิชาการออกแบบผลิตภัณฑ์ แผน ก แบบ ก 2 ระดับปริญญามหาบัณฑิต  
ภาควิชาการออกแบบผลิตภัณฑ์  
บัณฑิตวิทยาลัย มหาวิทยาลัยศิลปากร  
ปีการศึกษา 2560  
ลิขสิทธิ์ของบัณฑิตวิทยาลัย มหาวิทยาลัยศิลปากร

A STUDY AND PRODUCT DEVELOPMENT FOR SUPPORTING RELIGIOUS  
ACTIVITIES OF ELDERLY PEOPLE IN THE FORMER URBAN AREA'S. CASE  
STUDY: NANG-LOENG COMMUNITY IN BANGKOK THAILAND



By  
MR. Kaninnat OLANWONGSAKUL

A Thesis Submitted in Partial Fulfillment of the Requirements  
for Master of Fine Arts (Product Design)  
Department of Product Design  
Graduate School, Silpakorn University  
Academic Year 2017  
Copyright of Graduate School, Silpakorn University

หัวข้อ	การศึกษาและพัฒนาผลิตภัณฑ์ส่งเสริมกิจกรรมทางศาสนาสำหรับ ผู้สูงอายุ ในพื้นที่ชุมชนเมืองเก่า กรณีศึกษา: ชุมชนนางเลิ้ง กรุงเทพมหานคร
โดย	คณินณัฐ โอฬารวงศ์สกุล
สาขาวิชา	การออกแบบผลิตภัณฑ์ แผน ก แบบ ก 2 ระดับปริญญา มหาบัณฑิต
อาจารย์ที่ปรึกษาหลัก	ผู้ช่วยศาสตราจารย์ ดร. ปฐวี อารยภานนท์

บัณฑิตวิทยาลัย มหาวิทยาลัยศิลปากร ได้รับพิจารณาอนุมัติให้เป็นส่วนหนึ่งของการศึกษา  
ตามหลักสูตรศิลปมหาบัณฑิต

..... คณบดีบัณฑิตวิทยาลัย  
(รองศาสตราจารย์ ดร.จุไรรัตน์ นันทานิช)

พิจารณาเห็นชอบโดย

..... ประธานกรรมการ  
(ผู้ช่วยศาสตราจารย์ ดร. ลุ้ย กานต์สมเกียรติ )

..... อาจารย์ที่ปรึกษาหลัก  
(ผู้ช่วยศาสตราจารย์ ดร. ปฐวี อารยภานนท์ )

..... ผู้ทรงคุณวุฒิภายใน  
(รองศาสตราจารย์ ดร. รัฐไท พรเจริญ )

..... ผู้ทรงคุณวุฒิภายนอก  
(ผู้ช่วยศาสตราจารย์ ดร. อภิสักก์ สิ้นธุภัก )



57155204 : การออกแบบผลิตภัณฑ์ แผน ก แบบ ก 2 ระดับปริญญาโทบัณฑิต

คำสำคัญ : ชุมชนเมืองเก่า, กิจกรรมทางศาสนา

นาย คณินณัฐ โอฬารวงศ์สกุล: การศึกษาและพัฒนาผลิตภัณฑ์ส่งเสริมกิจกรรมทางศาสนาสำหรับผู้สูงอายุ ในพื้นที่ชุมชนเมืองเก่า กรณีศึกษา: ชุมชนนางเลิ้ง กรุงเทพมหานคร อาจารย์ที่ปรึกษาวิทยานิพนธ์ : ผู้ช่วยศาสตราจารย์ ดร. ปฐวี อารยภานนท์

การวิจัยครั้งนี้มีวัตถุประสงค์เพื่อศึกษากิจกรรมทางสังคม และกิจกรรมทางศาสนาที่สอดคล้องกับการใช้พื้นที่ชุมชนของผู้สูงอายุ ที่ส่งผลต่อการออกแบบผลิตภัณฑ์สนับสนุนกิจกรรมทางสังคมและศาสนา เพื่อออกแบบผลิตภัณฑ์ที่สามารถใช้งานสนับสนุนกิจกรรมทางศาสนาสำหรับผู้สูงอายุในชุมชนเมืองเก่า กรณีศึกษา: ชุมชนนางเลิ้ง กรุงเทพมหานคร ซึ่งมีขั้นตอนในการวิจัยดังนี้ 1.การเก็บข้อมูลกายภาพโดยการสำรวจเพื่อทราบรายละเอียด การสังเกตการณ์ทางตรงด้านพฤติกรรม และการดำเนินกิจกรรมทางศาสนา ร่วมกับการใช้แบบสัมภาษณ์อย่างมีโครงสร้าง โดยกลุ่มตัวอย่างผู้สูงอายุที่อยู่ในชุมชนมานานกว่า 30 ปี จำนวน 34 คน 2.ออกแบบผลิตภัณฑ์สนับสนุนกิจกรรมทางศาสนาสำหรับผู้สูงอายุใน ชุมชนนางเลิ้ง โดยมีแนวทางการออกแบบ 2 แนวทาง คือ รูปแบบ A ที่มีการใช้งานง่ายไม่ซับซ้อน และรูปแบบ B ที่ปรับเปลี่ยนรูปแบบได้ เพื่อการจัดเก็บ โดยทำการออกแบบแนวทางละ 3 แบบร่าง และแบบจำลองผลิตภัณฑ์ สำหรับใช้ในการสอบถามความคิดเห็นจากผู้เชี่ยวชาญ โดยใช้แบบสอบถามมาตราส่วนประเมินค่าเลือกแบบที่มีความเหมาะสมมากที่สุดแนวทางละ 1 แบบ เพื่อทำการพัฒนาต้นแบบต่อไป 3.สอบถามความพึงพอใจของกลุ่มเป้าหมาย โดยใช้กลุ่มตัวอย่างแบบเจาะจง จำนวน 20 คน ซึ่งคัดเลือกจากผู้สูงอายุในชุมชนนางเลิ้งที่มีการนับถือ และประกอบกิจกรรมทางศาสนา โดยใช้แบบสอบถามมาตราส่วนประเมินค่า การวิเคราะห์ข้อมูลใช้ค่าร้อยละ (Percentage) ค่าเฉลี่ย (Mean) ส่วนเบี่ยงเบนมาตรฐาน (Standard Deviation) และแสดงผลในรูปแบบการพรรณนา

ผลการวิจัยพบว่า ผลิตภัณฑ์ในรูปแบบ A1 (แนวคิดที่ใช้งานอย่างง่าย) เป็นรูปแบบที่เหมาะสมกับกิจกรรมทางศาสนาของผู้สูงอายุ สามารถใช้งานได้เหมาะสมกับพื้นที่ชุมชน โดยมีความพึงพอใจต่อรูปแบบของผลิตภัณฑ์มีส่วนช่วยในการช่วยพยุงร่างกายในการเดิน ของผู้สูงอายุในพื้นที่ชุมชน ในระดับมาก มีค่าเฉลี่ย 4.45 (S.D.=0.51) ด้านรูปลักษณะผลิตภัณฑ์ที่เหมาะสมกับกลุ่มเป้าหมาย เข้ากับความเป็นชุมชน และบริบทของพื้นที่กรณีศึกษา ในด้านรูปแบบของผลิตภัณฑ์มีส่วนช่วยนำพาผู้สูงอายุไปประกอบกิจกรรมทางศาสนา มีระดับความเหมาะสมเท่ากันในระดับมาก มีค่าเฉลี่ย 4.35 (S.D.=0.67) ด้านรูปแบบของผลิตภัณฑ์ในการใช้นั่งพักคอย นั่งพักชั่วคราวมีการใช้งานที่ง่ายในระดับมาก มีค่าเฉลี่ย 4.30 (S.D.=0.66) ด้านรูปแบบของผลิตภัณฑ์มีส่วนช่วยในการใช้แทนโต๊ะสำหรับประกอบกิจกรรมทางศาสนาในระดับมาก มีค่าเฉลี่ย 4.20 (S.D.=0.62) ด้านรูปแบบของผลิตภัณฑ์มีส่วนช่วยในการบรรจุสิ่งของเพื่อประกอบกิจกรรมทางศาสนา และด้านผลิตภัณฑ์มีภาพลักษณ์ที่ดูแข็งแรง ปลอดภัย สร้างความมั่นใจในการใช้งาน มีความพึงพอใจที่เท่ากันในระดับมาก มีค่าเฉลี่ย 4.05 (S.D.=0.69) ด้านรูปแบบของผลิตภัณฑ์ที่ผลิตได้ง่ายในระบบอุตสาหกรรม หรือผลิตได้ง่ายในชุมชนในระดับมาก มีค่าเฉลี่ย 4.10 (S.D.=0.45) ท้ายที่สุดด้านการมีโอกาสวางขายในท้องตลาด ต่อยอดเพื่อเป็นผลิตภัณฑ์ทางธุรกิจในระดับมาก มีค่าเฉลี่ย 3.85 (S.D.=0.49)

57155204 : Major (Product Design)

Keyword : OLD COMMUNITT AREA, RELIGIOUS ACTIVITIES

MR. KANINNAT OLANWONGSAKUL : A STUDY AND PRODUCT DEVELOPMENT FOR SUPPORTING RELIGIOUS ACTIVITIES OF ELDERLY PEOPLE IN THE FORMER URBAN AREA'S. CASE STUDY: NANG-LOENG COMMUNITY IN BANGKOK THAILAND THESIS ADVISOR : ASSISTANT PROFESSOR PTAVE ARRAYAPHARNON, Ph.D.

The main purpose of this research paper is to systematically investigate elderlies' social activities and religious activities performed in Nang-Loeng, an old community area in Bangkok, Thailand, that affect product design used to support those activities. The process of this research is as follows: (1) Collect physical data from the focus group of 34 elderlies, resided in the area for more than 30 years, via direct observation, together with structured interviews, of social activities and religious practices. (2) Design products to support social and religious activities in two categories: easy-to-use products (A model) and compact- Foldable products (B model). Three models in each category are produced using 3D simulation and are then investigated and rated by product professionals. Two most rated models, one from each category, are finally chosen for further developments. (3) Survey satisfaction among the focus group's subgroup of 20 elderlies who have been deeply religious and have been seriously practicing religious activities. by using questionnaires with discrete rating scale from 1 to 5. The statistics used for data analyses are mean and standard deviation, and the results are shown descriptively.

The results suggest that the A1 model (easy-to-use products) is deemed most appropriate among elderlies in the following aspects: Movement support: The study indicates 'high' level of satisfaction with mean score of 4.45 and standard deviation 0.51. Suitability: The study indicates 'high' level of with mean score of 4.35 and standard deviation 0.67. Religious activities promotion: The study indicates 'high' level of satisfaction with mean score of 4.35 and standard deviation 0.67. Seating support: The study indicates 'high' level of satisfaction with mean score of 4.30 and standard deviation 0.66. Support usage as a table: The study indicates 'high' level of satisfaction with mean score of 4.20 and standard deviation 0.62. Support usage as a container: The study indicates 'high' level of satisfaction with mean score of 4.05 and standard deviation 0.69. Durability: The study indicates 'high' level of satisfaction with mean score of 4.05 and standard deviation 0.69. Productivity: The study indicates 'high' level of satisfaction with mean score of 4.10 and standard deviation 0.45. Finally product continuation: The study indicates 'high' level of satisfaction with mean score of 3.85 and standard deviation 0.49.

## กิตติกรรมประกาศ

วิทยานิพนธ์ฉบับนี้สำเร็จลุล่วงไปได้ด้วยดีเพราะได้รับความกรุณาจากผู้ช่วยศาสตราจารย์ ดร. ปฐวี อารยภานนท์ อาจารย์ที่ปรึกษาวิทยานิพนธ์ที่ให้ความช่วยเหลือ และให้คำแนะนำที่เป็นประโยชน์อย่างยิ่งต่อผู้วิจัยมาโดยตลอด รวมทั้งผู้ช่วยศาสตราจารย์ ดร. ลุ้ย การ์ตสมเกียรติ ประธานกรรมการการสอบวิทยานิพนธ์ ผู้ช่วยศาสตราจารย์ ดร. อภิสักก์ สิ้นธฤค กรรมการภายนอก และ รองศาสตราจารย์ ดร.รัฐไท พรเจริญ กรรมการภายใน ที่ได้ให้ข้อเสนอแนะที่เป็นประโยชน์แก่ผู้วิจัย ส่งผลให้วิทยานิพนธ์เล่มนี้มีความสมบูรณ์ยิ่งขึ้น ผู้วิจัยขอกราบขอบพระคุณในความกรุณาของท่านเป็นอย่างสูง

ขอกราบขอบพระคุณ ผู้ช่วยศาสตราจารย์ อรสา จิรภิญโญ ดร.สาธิต เหล่าวัฒนพงษ์ และ คุณพลอยริน กุลชิต ที่ได้ให้ความอนุเคราะห์ในการเป็นผู้เชี่ยวชาญให้คำแนะนำ คำปรึกษาที่เป็นประโยชน์ต่อผู้วิจัยอย่างยิ่ง และผู้ช่วยศาสตราจารย์ ดร. สรนาถ สิ้นอุไรพันธ์ ที่มอบความรู้เพิ่มเติมเกี่ยวกับชุมชนในด้านต่างๆ รวมทั้งขอกราบขอบพระคุณกลุ่มผู้สูงอายุ และสมาชิกในชุมชนนางเลิ้งที่ได้เสียสละเวลาอันมีค่าในการให้ข้อมูลเชิงลึกแก่ผู้วิจัย จนวิทยานิพนธ์สำเร็จลุล่วง

ท้ายที่สุดนี้ ผู้วิจัยขอขอบคุณครอบครัวที่คอยให้ความช่วยเหลือ สนับสนุน ดูแลเอาใจใส่ และเป็นกำลังใจในทุก ๆ ด้านรวมทั้งเพื่อน พี่ น้อง เพื่อนนักศึกษาปริญญาโท ภาควิชาการออกแบบผลิตภัณฑ์ มหาวิทยาลัยศิลปากร ที่ร่วมทุกข์ร่วมสุขกันมา จนวิทยานิพนธ์ฉบับนี้สำเร็จสมบูรณ์ครบถ้วนทุกประการ

คณินณัฐ โอฬารวงศ์สกุล

## สารบัญ

	หน้า
บทคัดย่อภาษาไทย.....	ง
บทคัดย่อภาษาอังกฤษ.....	จ
กิตติกรรมประกาศ.....	ฉ
สารบัญ.....	ช
สารบัญตาราง.....	ฉ
สารบัญภาพ.....	๗
สารบัญแผนภูมิ.....	๘
บทที่ 1 บทนำ.....	1
1.1 ความเป็นมา และความสำคัญของปัญหา.....	1
1.2 วัตถุประสงค์ของการวิจัย.....	3
1.3 สมมติฐานการศึกษา.....	3
1.4 กรอบแนวคิดของการวิจัย.....	3
1.5 ขอบเขตของการวิจัย.....	4
1.6 ตัวแปรที่ใช้ในการวิจัย.....	6
1.7 ขั้นตอนการศึกษา.....	6
1.8 ประโยชน์ที่คาดว่าจะได้รับ.....	8
1.9 นิยามศัพท์เฉพาะที่ใช้ในการวิจัย.....	8
บทที่ 2 วรรณกรรมที่เกี่ยวข้อง.....	9
2.1 แนวคิดที่เกี่ยวข้องกับผู้สูงอายุ.....	9
2.1.2 การแบ่งช่วงวัยของผู้สูงอายุ.....	10
2.1.3 การเปลี่ยนแปลงด้านต่าง ๆ ในผู้สูงอายุ.....	11

2.2	ศึกษาชุมชนย่านเมืองเก่า นางเลิ้ง กรุงเทพมหานคร.....	18
2.2.1	ชุมชน (Community) .....	18
2.2.2	ชุมชนเมืองเก่า (Former Urban Area's).....	18
2.2.3	ชุมชนนางเลิ้ง กรุงเทพมหานคร.....	19
2.3	ศึกษาด้านศาสนา และความเชื่อในชุมชน.....	33
2.3.1	ความหมายของศาสนา และความเชื่อ.....	33
2.3.2	ศาสนา และความเชื่อในชุมชนนางเลิ้ง.....	35
2.4	วันสำคัญทางศาสนา ประเพณี และความเชื่อ.....	41
2.4.1	ความหมายของวันสำคัญและวันสำคัญทางศาสนา.....	41
2.4.2	วันสำคัญทางพระพุทธศาสนาและวันสำคัญต่างๆของชาติ.....	41
2.4.3	กิจกรรมทางศาสนา และพิธีกรรมทางศาสนา.....	45
2.4.4	ผู้สูงอายุกับศาสนาและการดำเนินกิจกรรมทางศาสนา.....	57
2.5	หลักการ และทฤษฎีที่เกี่ยวข้อง.....	60
2.5.1	การออกแบบโดยมีมนุษย์เป็นศูนย์กลาง.....	60
2.5.2	พฤติกรรมมนุษย์ที่เกี่ยวกับการออกแบบ.....	62
2.5.3	หลักการยศาสตร์.....	62
2.5.4	การออกแบบเพื่อคนทุกคน.....	70
บทที่ 3	วิธีดำเนินการวิจัย.....	72
3.1	การศึกษารูปแบบและกิจกรรมทางศาสนา และความเชื่อของผู้คนในชุมชนนางเลิ้งตลอดจน กายภาพชุมชนและประเด็นที่ส่งผลต่องานออกแบบ.....	72
3.1.1	การรวบรวมข้อมูลในระดับทุติยภูมิ.....	72
3.1.2	การรวบรวมข้อมูลในระดับปฐมภูมิ.....	72
3.1.3	เครื่องมือที่ใช้ในการรวบรวมข้อมูล.....	73
3.1.4	การเก็บข้อมูล.....	73

3.1.5 ประชากร และกลุ่มตัวอย่างในการวิจัย .....	73
3.1.6 การวิเคราะห์ข้อมูล .....	74
3.2 การออกแบบผลิตภัณฑ์ .....	75
3.2.1 การศึกษาข้อมูลเพื่อออกแบบผลิตภัณฑ์ .....	75
3.2.2 การประเมินผลแบบร่างโดยผู้เชี่ยวชาญ .....	75
3.2.3 การประเมินผลโดยกลุ่มตัวอย่าง .....	75
3.3 ขั้นตอนการศึกษาความเห็นของกลุ่มเป้าหมายที่มีต่อรูปลักษณ์ของผลิตภัณฑ์ .....	76
3.3.1 ประชากรและกลุ่มตัวอย่าง .....	76
3.3.2 เครื่องมือที่ใช้ในการวิจัย .....	76
3.3.3 สถิติที่ใช้ในการวิเคราะห์ข้อมูล .....	77
3.4 การผลิตต้นแบบ (Prototype) .....	78
บทที่ 4 ผลการดำเนินการวิจัย .....	79
4.1 ผลการวิเคราะห์ข้อมูลการศึกษากายภาพพื้นที่ชุมชนนางเลิ้ง กรุงเทพมหานคร .....	79
4.2 ผลการวิเคราะห์ข้อมูลการดำเนินกิจกรรมทางศาสนา และปัญหาของพื้นที่ชุมชนต่อการดำเนินกิจกรรมทางศาสนาของผู้สูงอายุในชุมชนนางเลิ้ง กรุงเทพมหานคร .....	90
4.2.1 ข้อมูลทั่วไปกลุ่มตัวอย่าง .....	90
4.2.2. ประสพการณ์เกี่ยวกับชุมชนของกลุ่มตัวอย่าง .....	92
4.2.3. การใช้งานพื้นที่สาธารณะในชุมชน และอุปสรรคในการสัญจรของกลุ่มตัวอย่าง .....	93
4.2.4. การดำเนินกิจกรรมทางศาสนาในวันสำคัญทางศาสนาของผู้สูงอายุในชุมชนนางเลิ้ง .	95
4.2.5. การดำเนินกิจกรรมทางศาสนาในวันสำคัญอื่นๆ .....	99
4.2.6. ปัญหาของพื้นที่ต่อการดำเนินกิจกรรมทางศาสนาของผู้สูงอายุในชุมชน .....	107
4.3 การออกแบบผลิตภัณฑ์ .....	116
4.3.1 แนวทางการออกแบบเพื่อรองรับปัญหาที่เกี่ยวข้องกับกายภาพทางพื้นที่และกิจกรรม .....	116

4.3.2 ผลการออกแบบผลิตภัณฑ์.....	119
4.4 ผลวิเคราะห์ของผู้เชี่ยวชาญต่อรูปแบบผลิตภัณฑ์.....	125
4.5 ผลวิเคราะห์ความพึงพอใจของกลุ่มตัวอย่างที่มีต่อผลิตภัณฑ์.....	150
4.5.1 ผลสรุปจากแบบสอบถามเพื่อประเมินความพึงพอใจต่อรูปแบบผลิตภัณฑ์.....	150
4.5.2 สรุปผลจากการสัมภาษณ์กลุ่มตัวอย่างจากการใช้งานรูปจำลองผลิตภัณฑ์ (Mock up) บนพื้นที่จริง .....	160
4.6 ขั้นตอนการผลิตชิ้นงานต้นแบบ (Prototype).....	167
4.6.1 การผลิตในส่วนโครงสร้างหลัก.....	167
4.6.2 การผลิตในส่วนอื่นๆ .....	167
บทที่ 5 สรุปผลการศึกษา อภิปรายผล และข้อเสนอแนะ.....	169
สรุปผลการศึกษา.....	169
ผลการประเมินการออกแบบโดยผู้เชี่ยวชาญ.....	171
ผลการประเมินความพึงพอใจของกลุ่มตัวอย่าง.....	173
อภิปรายผลการศึกษา.....	174
ข้อเสนอแนะ.....	175
รายการอ้างอิง.....	176
ภาคผนวก.....	182
ภาคผนวก ก เอกสารราชการ.....	183
ภาคผนวก ข เครื่องมือที่ใช้ในการวิจัย.....	189
ภาคผนวก ค แบบผลิตชิ้นงาน.....	215
ประวัติผู้เขียน.....	223



## สารบัญตาราง

	หน้า
ตารางที่ 1 ข้อมูลทางกายภาพของชุมชนศุภมิตร 1.....	22
ตารางที่ 2 ข้อมูลทางกายภาพของชุมชนศุภมิตร 2.....	22
ตารางที่ 3 สถานที่ตั้งวังที่ประทับพระบรมวงศานุวงศ์ในอดีตและสภาพปัจจุบัน .....	27
ตารางที่ 4 วันสำคัญทางพระพุทธศาสนาที่เกี่ยวข้องกับพุทธประวัติ .....	41
ตารางที่ 5 วันสำคัญทางประเพณีที่เกี่ยวข้องกับพุทธศาสนา .....	42
ตารางที่ 6 วันสำคัญของชาติที่เป็นวันหยุดราชการตามประกาศสำนักนายกรัฐมนตรี .....	43
ตารางที่ 7 วันสำคัญทางประเพณีนิยม หรือตามคติจีนนิยม .....	44
ตารางที่ 8 วันสำคัญทางประเพณี และความเชื่ออื่น ๆ ในชุมชนนางเลิ้ง.....	44
ตารางที่ 9 แสดงค่าตัวเลขขนาดสัดส่วน และระยะต่างๆ (หน่วยวัดมิลลิเมตร).....	64
ตารางที่ 10 แสดงค่าตัวเลขขนาดสัดส่วน มิติในการเดินของมนุษย์ (หน่วยวัดมิลลิเมตร).....	65
ตารางที่ 11 แสดงค่าตัวเลขขนาดสัดส่วน มิติในการเดินของมนุษย์ (หน่วยวัดมิลลิเมตร).....	65
ตารางที่ 12 แสดงอุปสรรคการสัญจร ลักษณะของอุปสรรคและพื้นที่ที่พบในชุมชนนางเลิ้ง .....	87
ตารางที่ 13 สรุปคำร้อยละข้อมูลทั่วไปกลุ่มตัวอย่าง .....	90
ตารางที่ 14 สรุปคำร้อยละของกลุ่มตัวอย่างที่มีปฏิสัมพันธ์ต่อชุมชน .....	92
ตารางที่ 15 แสดงคำร้อยละการใช้งานพื้นที่และการปฏิสัมพันธ์ชุมชนของกลุ่มตัวอย่าง.....	93
ตารางที่ 16 แสดงคำร้อยละของอุปสรรคในการใช้งานพื้นที่สาธารณะในชุมชน .....	94
ตารางที่ 17 แสดงคำร้อยละปัญหาของพื้นที่ต่อการดำเนินกิจกรรมทางศาสนาของผู้สูงอายุในชุมชน นางเลิ้ง.....	107
ตารางที่ 18 ระยะเวลาและปริมาตรของวัสดุสิ่งของสำหรับทำบุญใส่บาตร .....	111
ตารางที่ 19 แสดงข้อมูลทั่วไปของผู้เชี่ยวชาญ .....	127





ตารางที่ 30 ข้อเสนอแนะอื่นๆ จากผู้เชี่ยวชาญเพื่อพัฒนาผลงานการออกแบบผลิตภัณฑ์สนับสนุนกิจกรรมทางศาสนาสำหรับผู้สูงอายุในชุมชนเมืองเก่า กรณีศึกษา ชุมชนนางเลิ้ง รูปแบบ A3.....	144
ตารางที่ 31 ข้อเสนอแนะอื่นๆ จากผู้เชี่ยวชาญเพื่อพัฒนาผลงานการออกแบบผลิตภัณฑ์สนับสนุนกิจกรรมทางศาสนาสำหรับผู้สูงอายุในชุมชนเมืองเก่า กรณีศึกษา ชุมชนนางเลิ้ง รูปแบบ B1 .....	145
ตารางที่ 32 ข้อเสนอแนะอื่นๆ จากผู้เชี่ยวชาญเพื่อพัฒนาผลงานการออกแบบผลิตภัณฑ์สนับสนุนกิจกรรมทางศาสนาสำหรับผู้สูงอายุในชุมชนเมืองเก่า กรณีศึกษา ชุมชนนางเลิ้ง รูปแบบ B2.....	146
ตารางที่ 33 ข้อเสนอแนะอื่นๆ จากผู้เชี่ยวชาญเพื่อพัฒนาผลงานการออกแบบผลิตภัณฑ์สนับสนุนกิจกรรมทางศาสนาสำหรับผู้สูงอายุในชุมชนเมืองเก่า กรณีศึกษา ชุมชนนางเลิ้ง รูปแบบ B3.....	147
ตารางที่ 34 สรุปผลคำร้อยละข้อมูลทั่วไปของผู้ตอบแบบสอบถามของกลุ่มตัวอย่าง.....	150
ตารางที่ 35 สรุปผลคำร้อยละความพึงพอใจต่อผลิตภัณฑ์สนับสนุนกิจกรรมทางศาสนาสำหรับผู้สูงอายุในชุมชนเมืองเก่า กรณีศึกษา ชุมชนนางเลิ้ง ในแต่ละรูปแบบ.....	153
ตารางที่ 36 แสดงค่าเฉลี่ยและส่วนเบี่ยงเบนมาตรฐานของการประเมินความพึงพอใจสำหรับผลิตภัณฑ์สนับสนุนกิจกรรมทางศาสนาสำหรับผู้สูงอายุในชุมชนเมืองเก่า กรณีศึกษา ชุมชนนางเลิ้ง ในรูปแบบ A.....	154
ตารางที่ 37 แสดงค่าเฉลี่ยและส่วนเบี่ยงเบนมาตรฐานของการประเมินด้านความเหมาะสมสำหรับผลิตภัณฑ์สนับสนุนกิจกรรมทางศาสนาสำหรับผู้สูงอายุในชุมชนเมืองเก่า กรณีศึกษา ชุมชนนางเลิ้ง รูปแบบ B.....	156
ตารางที่ 38 เปรียบเทียบความพึงพอใจต่อผลิตภัณฑ์สนับสนุนกิจกรรมทางศาสนาสำหรับผู้สูงอายุในชุมชนเมืองเก่า กรณีศึกษา ชุมชนนางเลิ้ง ในรูปแบบ A และ B .....	158

## สารบัญภาพ

	หน้า
ภาพที่ 1 แผนที่ชุมชนนางเลิ้งในอดีต .....	21
ภาพที่ 2 แสดงพื้นที่ชุมชนในเขตย่านนางเลิ้ง และอาณาเขตย่านในปัจจุบัน และพื้นที่กรณีศึกษา ...	23
ภาพที่ 3 ต่อมสามโคก หรือ ต่อมอีเลิ้ง .....	26
ภาพที่ 4 ระดับความต้องการของมนุษย์ในการออกแบบผลิตภัณฑ์ .....	61
ภาพที่ 5 ทำทงในการใช้มือปฏิบัติงาน .....	66
ภาพที่ 6 ทำทงการทำงานของแขนและไหล่ .....	68
ภาพที่ 7 ทำทงการเคลื่อนไหวหลังและคอ .....	69
ภาพที่ 8 ทำทงในการยืน .....	70
ภาพที่ 9 ถนนหลวงและเส้นทางการสัญจรหลักเป็นเส้นทางการสัญจรรอบพื้นที่ชุมชน .....	80
ภาพที่ 10 ภาพตัดถนนนครสวรรค์ .....	80
ภาพที่ 11 ถนนขนาดใหญ่ภายในชุมชน (นางเลิ้ง 1) .....	81
ภาพที่ 12 ภาพตัดถนนขนาดใหญ่ภายในชุมชน (นางเลิ้ง 1) .....	81
ภาพที่ 13 ถนนขนาดกลางภายในชุมชน (ถนนรอบตลาด) .....	82
ภาพที่ 14 ภาพตัดถนนขนาดกลางภายในชุมชน (ถนนรอบตลาด) .....	82
ภาพที่ 15 ถนนขนาดเล็กภายในชุมชน .....	83
ภาพที่ 16 ภาพตัดถนนขนาดเล็กภายในชุมชน .....	83
ภาพที่ 17 ตรอกขนาดเล็กภายในชุมชน .....	84
ภาพที่ 18 ภาพตัดตรอกขนาดเล็กภายในชุมชน .....	84
ภาพที่ 19 แผนที่ชุมชนนางเลิ้ง และขนาดของทางสัญจร .....	86
ภาพที่ 20 แผนที่ชุมชนนางเลิ้ง และอุปสรรคการสัญจร .....	89
ภาพที่ 21 ลำดับสถานการณ์การทำบุญ ในโอกาสทั่วไปของผู้สูงอายุ .....	113

ภาพที่ 22 ลำดับสถานการณ์การทำบุญ ในโอกาสร่วมกับชุมชนของผู้สูงอายุ.....	114
ภาพที่ 23 ลำดับสถานการณ์การทำบุญ ในโอกาสพิเศษของผู้สูงอายุ.....	114
ภาพที่ 24 ลำดับสถานการณ์การทำบุญ ในโอกาสวันเทศกาลชุมชนของผู้สูงอายุ.....	115
ภาพที่ 25 รูปแบบล้อที่รองรับการเคลื่อนที่ในพื้นที่ต่างระดับ .....	117
ภาพที่ 26 ปริมาตรของอุปกรณ์สนับสนุนกิจกรรมทางศาสนาที่ช่วยการเคลื่อน .....	117
ภาพที่ 27 ขนาดพื้นที่ปริมาตรของชุดตัดกบตรต่อหนึ่งชุด.....	118
ภาพที่ 28 ผลิตรัณฑ์ในรูปแบบ A1 (Basket concept).....	119
ภาพที่ 29 ผลิตรัณฑ์ในรูปแบบ A2 (Easy concept) .....	120
ภาพที่ 30 ผลิตรัณฑ์ในรูปแบบ A3 (Day life concept).....	121
ภาพที่ 31 ผลิตรัณฑ์ในรูปแบบ B1 (Folding concept).....	122
ภาพที่ 32 ผลิตรัณฑ์ในรูปแบบ B2 (Shopping bag concept).....	123
ภาพที่ 33 ผลิตรัณฑ์ในรูปแบบ B3 (Origami concept).....	124
ภาพที่ 34 ผลการประเมินคุณค่าของผลิตรัณฑ์โดยผู้เชี่ยวชาญในรูปแบบ A.....	125
ภาพที่ 35 ผลการประเมินคุณค่าของผลิตรัณฑ์โดยผู้เชี่ยวชาญในรูปแบบ B.....	126
ภาพที่ 36 แบบจำลองมาตราส่วน 1:50 และภาพจำลอง3มิติผลิตรัณฑ์รูปแบบ A1 .....	129
ภาพที่ 37 แบบจำลองมาตราส่วน 1:50 และภาพจำลอง3มิติผลิตรัณฑ์รูปแบบ A2 .....	131
ภาพที่ 38 แบบจำลองมาตราส่วน 1:50 และภาพจำลอง3มิติผลิตรัณฑ์รูปแบบ A3.....	133
ภาพที่ 39 แบบจำลองมาตราส่วน 1:50 และภาพจำลอง3มิติผลิตรัณฑ์รูปแบบ B1 .....	135
ภาพที่ 40 แบบจำลองมาตราส่วน 1:50 และภาพจำลอง3มิติผลิตรัณฑ์รูปแบบ B2 .....	137
ภาพที่ 41 แบบจำลองมาตราส่วน 1:50 และภาพจำลอง3มิติผลิตรัณฑ์รูปแบบ B3 .....	139
ภาพที่ 42 ภาพจำลอง3มิติผลิตรัณฑ์รูปแบบ A ที่ปรับปรุงแก้ไขตามคำแนะนำผู้เชี่ยวชาญ.....	148
ภาพที่ 43 ภาพจำลอง3มิติผลิตรัณฑ์รูปแบบ B ที่ปรับปรุงแก้ไขตามคำแนะนำผู้เชี่ยวชาญ .....	149
ภาพที่ 44 การทดลองใช้งานรูปจำลองผลิตรัณฑ์ (Mock up) ในรูปแบบ A บนพื้นที่จริง.....	160
ภาพที่ 45 การทดลองใช้งานรูปจำลองผลิตรัณฑ์ (Mock up) ในรูปแบบ B บนพื้นที่จริง .....	163

ภาพที่ 46	ผลิตภัณฑ์ที่ปรับปรุงตามคำแนะนำและข้อเสนอแนะของกลุ่มตัวอย่าง.....	166
ภาพที่ 47	การเตรียมโครงสร้างชิ้นงานและการขึ้นรูปโครงสร้างหลักของผลิตภัณฑ์.....	167
ภาพที่ 48	การขึ้นรูปส่วนประกอบอื่นๆของ ผลิตภัณฑ์จากหวายเทียม.....	167
ภาพที่ 49	ผลิตภัณฑ์เมื่อผลิตเรียบร้อยสมบูรณ์.....	168
ภาพที่ 50	ผลิตภัณฑ์แนวคิด A1 (Basket concept) ที่ปรับปรุงแล้ว.....	172
ภาพที่ 51	ผลิตภัณฑ์แนวคิด B1 (Folding concept) ที่ปรับปรุงแล้ว.....	172
ภาพที่ 52	ผลิตภัณฑ์ต้นแบบ.....	222



## สารบัญแผนภูมิ

	หน้า
แผนภูมิที่ 1 แสดงจำนวนคนที่ประกอบกิจกรรมทางศาสนาในชุมชนนางเลิ้งในวันอันเกี่ยวเนื่องด้วย สมเด็จพระสัมมาสัมพุทธเจ้า.....	95
แผนภูมิที่ 2 แสดงจำนวนคนที่ประกอบกิจกรรมทางศาสนาในวันอันเกี่ยวเนื่องด้วยพุทธบัญญัติที่ เกี่ยวข้องกับพระภิกษุเป็นส่วนใหญ่.....	97
แผนภูมิที่ 3 แสดงจำนวนคนที่ประกอบกิจกรรมทางศาสนาในวันเทศกาลสำคัญทางประเพณีประจำ ชุมชน.....	99
แผนภูมิที่ 4 แสดงจำนวนคนที่ประกอบกิจกรรมทางศาสนาในวันเทศกาลที่เป็นประเพณีทั่วไปและ เกี่ยวข้องกับศาสนาโดยเกี่ยวข้องกับฆราวาส.....	101
แผนภูมิที่ 5 แสดงจำนวนคนที่ประกอบกิจกรรมทางศาสนาในเทศกาลหรือวันสำคัญที่เป็นประเพณี ทั่วไป.....	103
แผนภูมิที่ 6 แสดงจำนวนคนที่ประกอบกิจกรรมทางศาสนาในวันสำคัญส่วนบุคคล.....	105





## บทที่ 1

### บทนำ

#### 1.1 ความเป็นมา และความสำคัญของปัญหา

การอยู่ร่วมกันของมนุษย์นับแต่อดีตเป็นต้นมามีอยู่ด้วยกันแบบรวมกลุ่มเป็นรูปแบบของสังคมอย่างหนึ่งซึ่งเรียกว่า “ชุมชน” (Community) ซึ่งเป็นการอยู่อาศัยของมนุษย์ที่เป็นสัตว์สังคมมีมาแต่โบราณมีการสร้างระบบ พื้นที่ (Space) วัฒนธรรม (Culture) ประเพณี (Tradition) เดวิด คิงลีย์ ได้ให้คำนิยามของชุมชนว่า “กลุ่มคนที่อาศัยอยู่ร่วมกันในอาณาบริเวณใดบริเวณหนึ่ง ที่แน่นนอน และสามารถดำรงชีวิตทางสังคมร่วมกัน” (คิงลีย์, 1996 อ้างใน ชูชีพ เบียดนอก, 2553:114) ชุมชนเมือง หรือชุมชนเมืองเก่าที่แฝงตัวอยู่ในเมืองนั้นจะมีระบบโครงสร้างความสัมพันธ์ในลักษณะ มีความหลากหลายทางกายภาพ โดยสิ่งทีถือว่เป็นส่วนหลักในการขับเคลื่อนชุมชนเมืองเก่า และธำรงรักษาจิตวิญญาณของชุมชนให้ดำรงอยู่นั้นมีองค์ประกอบที่จำเป็นมากมาย ซึ่งหนึ่งในนั้นคือบทบาทของกลุ่มผู้สูงอายุในชุมชน โดยผู้สูงอายุเป็นส่วนสำคัญในการประกอบกิจกรรมของชุมชน ซึ่งผู้สูงอายุมักโดนชุมชนเห็นว่าเป็นกลุ่มคนที่มีคุณค่าในการเป็นผู้มีประสบการณ์สูง มีทักษะ และมีความชำนาญ โดยเฉพาะเป็นผู้ที่ถ่ายทอดความรู้ประสบการณ์ของประเพณีนิยมสู่บุตรหลาน

จากแผนพัฒนากรุงเทพมหานครโดยกองนโยบาย และสำนักผังเมือง กรุงเทพมหานคร ได้ให้ความเห็นเกี่ยวกับผู้สูงอายุในชุมชนเมืองเก่าว่า “พื้นที่ย่านเก่าในกรุงเทพมหานคร เข้าสู่สังคมผู้สูงวัยแล้ว การพัฒนาเมืองในระดับย่านจึงเป็นสัญญาณที่สำคัญเพราะเป็นพื้นที่ที่ต้นทุนสูง ไม่ว่าจะเป็นการส่งเสริมประสบการณ์ของผู้สูงอายุในพื้นที่ รวมทั้งความรู้ และเครือข่ายซึ่งจะเป็นตัวขับเคลื่อนที่สามารถเชื่อมโยงสถาบันทางสังคมได้ดี” (กองนโยบายและแผนงานสำนักผังเมืองกรุงเทพมหานคร, 2559:15) ซึ่งจะเห็นได้ว่า ชุมชนเมืองเก่าในเขตกรุงเทพมหานครประกอบไปด้วยกลุ่มผู้สูงอายุเป็นจำนวนมาก ที่ยังคงพยายามดำเนินชีวิตให้คงรูปแบบแนวคิด วิถีชีวิต และขนบจารีตแบบประเพณีนิยม (Conservative) เสมอมา เช่น การดำเนินกิจกรรมทางศาสนาต่าง ๆ การร่วมงานประเพณี หรือเทศกาลประจำชุมชน ตลอดจนเป็นผู้สืบสานงานภูมิปัญญาแขนงต่าง ๆ

ผู้สูงอายุที่อาศัยอยู่ในชุมชนเมืองขนาดเล็กมักเป็นกลุ่มที่เชื่อมโยงพื้นที่ในชุมชนเข้ากับวิถีชีวิต และความเป็นไปของชุมชน ส่วนมากมักแสดงออกผ่าน หรือกระทำผ่านพื้นที่สาธารณะ (Public Space) เพื่อให้ทัน และชุมชนบรรลุวัตถุประสงค์ของกิจกรรมต่าง ๆ เช่น หน้าบ้าน ลานในชุมชน ทางเท้า ต่าง ๆ เป็นต้น โดยมากพฤติกรรมการใช้พื้นที่สำหรับกิจกรรมชุมชนของผู้สูงอายุในยามว่างมักจะเป็นกิจกรรมเพื่อมีรูปแบบการของการผ่อนคลายต่าง ๆ ส่วนมากมักร่วมกลุ่มกันพูดคุย เป็นสภากาแฟ และการทำกิจกรรมที่มีแบบแผนทางวัฒนธรรมต่าง ๆ อันเกี่ยวข้องด้วยความเชื่อ และศาสนาต่าง ๆ ซึ่งการประกอบกิจกรรมทางศาสนามาร่วมกันของผู้สูงอายุนั้น เป็นสิ่งทำให้ผู้สูงอายุ

ทั้งชาย และหญิงมีความผูกพันทางอารมณ์ และความรู้สึกที่เป็นหนึ่งเดียวกัน (ผจงจิต ไกรถาวร & นพวรรณ เปี้ยชื่อ, 2556:143-156) ในแง่ของศาสนา และมิติทางสังคมนั้นถือว่า พื้นที่ทางศาสนาต่าง ๆ เป็นแหล่งพบปะของผู้สูงอายุเป็นส่วนใหญ่ เช่น วัด ในศาสนาพุทธ เมื่อมีความผูกพันกับวัด หรือ ศรัทธาในพระแล้วนั้น จะเกิดความรู้สึกว่าวัดคือบ้านหลังที่สองของตนเอง (เสาวภา พรสิริพงษ์, ขวัญจิต ศศิวงศาโรจน์, & ยงยุทธ บุราสิทธิ์, 2557:110) ศาสนา กิจกรรมประกอบทางศาสนา และความเชื่ออันมีผลต่อสุขภาวะของผู้สูงอายุ ทั้งทางกาย จิต สังคม และปัญญา โดยกิจกรรมเหล่านี้ส่วนมากมักจะอยู่แทรกกับกิจกรรมทั่วไปตลอดทั้งวัน และมีรูปแบบเป็นแบบแผนแต่เนื่องจากสภาพความเป็นเมืองที่แปรเปลี่ยนไปทำให้รูปแบบการดำเนินกิจกรรมทางศาสนาในชุมชนเมืองเหล่านี้เปลี่ยนแปลงไป คนสูงอายุที่อาศัยอยู่ในชุมชนยังคงมีความปรารถนาที่จะประกอบกิจกรรมทางศาสนาต่าง ๆ อย่างเดิมเหมือนสมัยในอดีต เช่น การหุงหาอาหารจากบ้านเรือนของตนแล้วนำไปใส่บาตรแก่พระภิกษุสงฆ์ หรือ การเดินไปวัดประจำชุมชนในทุกวันพระเพื่อสวดมนต์ และนั่งสมาธิ เป็นต้น เมื่อสภาพของเมืองเปลี่ยนแปลงไปนั้นสังคมส่วนใหญ่มุ่งเน้นความเจริญทางอุตสาหกรรม และเทคโนโลยีทำให้ชุมชนเมืองเก่าแก่ไม่สามารถรองรับความต้องการดังกล่าวได้ ชุมชนเหล่านี้จึงกลายเป็นชุมชนที่ไม่เติบโตอีกต่อไปแล้ว ด้วยกายภาพทั้งทางพื้นที่ และผู้คนในชุมชนที่เหลือนแต่เพียงผู้สูงอายุเท่านั้น

งานวิจัยชิ้นนี้มุ่งเน้นศึกษารูปกิจกรรมทางชุมชนของผู้สูงอายุ เพื่อหาแนวทางในการออกแบบผลิตภัณฑ์ที่สามารถใช้เพื่อสนับสนุนการดำเนินกิจกรรมทางศาสนาสำหรับผู้สูงอายุในชุมชนเมืองเก่า โดยผู้วิจัยได้เลือก “พื้นที่ชุมชนเมืองนางเลิ้ง” เป็นกรณีศึกษาด้วยชุมชนนางเลิ้งเป็นชุมชนเมืองที่มีพัฒนาการมาเป็นระยะเวลาอันตั้งแต่สมัยรัตนโกสินทร์ตอนต้น ซึ่งถือได้ว่าเป็นชุมชนเก่าแก่ที่สำคัญแห่งหนึ่งของกรุงเทพมหานคร ที่มีการเปลี่ยนแปลงของสภาพแวดล้อมโดยรอบ และบทบาทของพื้นที่ชุมชนเมืองอย่างชัดเจน เป็นพื้นที่ที่ประกอบไปด้วยย่านตลาดการค้าเก่า และมีชื่อเสียง ย่านพักอาศัย วัด สถานที่ราชการ และสถานที่ให้บริการต่าง ๆ มากมาย ถือว่าเป็นพื้นที่ทางประวัติศาสตร์ที่สำคัญ อันมีสัญญาณที่บ่งบอกถึงอัตลักษณ์ของความเป็นชุมชนเมือง (ธนศักดิ์ สายจำปา, 2551) นอกจากนี้นางเลิ้งยังเป็นพื้นที่ชุมชนเมืองที่มีรูปแบบ และลักษณะทางกายภาพที่หลากหลายประกอบด้วยพื้นที่สาธารณะขนาดเล็กภายในชุมชนที่เชื่อมต่อโครงข่ายการสัญจรอย่างเป็นระบบซึ่งส่งผลต่อการใช้พื้นที่สาธารณะขนาดเล็กในชุมชนที่หลากหลายตามช่วงเวลาที่แตกต่างกัน นอกจากนี้ชุมชนนางเลิ้งยังเป็นพื้นที่ที่มีความผูกพันทางศาสนา ด้วยการมีวัดขนาดบับชุมชนถึง 2 วัดอีกด้วย ดังนั้นงานวิจัยชิ้นนี้จึงมุ่งเน้นการสืบค้น และวิเคราะห์ลักษณะของพฤติกรรมผู้สูงอายุ และพฤติกรรมทางศาสนาที่เกิดขึ้นในพื้นที่ชุมชน รวมทั้งพื้นที่ว่างสาธารณะของชุมชนนางเลิ้งที่สอดคล้องกับรูปแบบของพื้นที่ และกิจกรรมการใช้ชีวิตของผู้สูงอายุในชุมชนเพื่อนำไปสู่การระบุรูปแบบ และลักษณะการออกแบบผลิตภัณฑ์เพื่อสนับสนุนกิจกรรมทางศาสนาสำหรับผู้สูงอายุในชุมชนเมืองเก่า ที่มีความกลมกลืน และธำรงไว้ซึ่งวิถีดั้งเดิม รวมทั้งสอดคล้องกับพฤติกรรมของผู้สูงอายุในชุมชนเมืองเก่าอย่างแท้จริง



## 1.2 วัตถุประสงค์ของการวิจัย

1.2.1. เพื่อศึกษากิจกรรมทางสังคม และกิจกรรมทางศาสนาที่สอดคล้องกับการใช้พื้นที่สาธารณะในชุมชนเมืองเก่าของผู้สูงอายุ ในชุมชนนางเลิ้ง ที่ส่งผลต่อการออกแบบผลิตภัณฑ์สนับสนุนกิจกรรมทางสังคมและกิจกรรมทางศาสนารูปแบบต่าง ๆ

1.2.2. เพื่อออกแบบผลิตภัณฑ์ที่สามารถใช้งานเพื่อสนับสนุนกิจกรรมทางศาสนาสำหรับผู้สูงอายุ

## 1.3 สมมติฐานการศึกษา

ผลิตภัณฑ์ที่สามารถใช้งานแบบปรับเปลี่ยนรูปแบบได้หลากหลายเพื่อสนับสนุนกิจกรรมทางศาสนาสำหรับผู้สูงอายุในชุมชนเมืองเก่ามีความเหมาะสมในการใช้งานกับผู้สูงอายุในพื้นที่และมากกว่ารูปแบบที่ตรงไปตรงมาแต่ไม่มีความปรับเปลี่ยนรูปร่าง

## 1.4 กรอบแนวคิดของการวิจัย

ผลิตภัณฑ์ที่สามารถใช้งานแบบชั่วคราวและปรับเปลี่ยนรูปแบบได้เพื่อสนับสนุนกิจกรรมทางศาสนาสำหรับผู้สูงอายุในชุมชนเมืองเก่า ใช้หลักการในการการออกแบบผลิตภัณฑ์ (Product design) บูรณาการร่วมกับการออกแบบเพื่อผู้สูงอายุในชุมชน ผ่านการวิเคราะห์พฤติกรรม สังคม วัฒนธรรมของกลุ่มเป้าหมายเพื่อได้รูปแบบกิจกรรมที่ส่งเสริม สนับสนุน การประกอบกิจกรรมทางศาสนาของผู้สูงอายุในชุมชนเมืองเก่า โดยการรวบรวมข้อมูลในด้านต่าง ๆ ผ่านเครื่องมือมาเป็นแนวทางในการออกแบบผลิตภัณฑ์เฉพาะ โดยใช้กรณีศึกษาชุมชนนางเลิ้ง เพื่อให้บรรลุตามวัตถุประสงค์การวิจัยผู้วิจัยได้กำหนดกรอบแนวคิดของการศึกษาวิจัยในขั้นตอนต่าง ๆ ดังต่อไปนี้

### 1.4.1 กรอบแนวคิดในการศึกษาเพื่อหาข้อมูลสนับสนุนการออกแบบผลิตภัณฑ์

1.4.1.1 การศึกษาข้อมูลด้านชุมชนในด้านชุมชน และพื้นที่สาธารณะ สังคมวิทยา และมานุษยวิทยา เช่น ระบบโครงข่ายการสัญจร ขนาดพื้นที่ กายภาพทางสังคม วัฒนธรรมประเพณี วิถีทางศาสนา ที่มีผลกับการออกแบบผลิตภัณฑ์สำหรับผู้สูงอายุในชุมชนนางเลิ้ง กรุงเทพมหานคร

1.4.1.2 การศึกษาข้อมูลด้านการออกแบบผลิตภัณฑ์ เช่น วัสดุที่ใช้ รูปลักษณ์ การใช้งาน ผสมผสานกับการออกแบบเพื่อผู้สูงอายุ ศึกษาพฤติกรรมกลุ่มเป้าหมาย เพื่อนำผลสรุปไปใช้ในการพัฒนาปรับปรุงต่อไป

## 1.4.2 คุณลักษณะด้านต่าง ๆ ของผลิตภัณฑ์

### 1.4.2.1 ด้านการออกแบบแบบสำหรับผู้สูงอายุ

- ความปลอดภัยทางโครงสร้าง
- การออกแบบเพื่อคนทุกคน (Universal design)
- ความสะดวกสบายในการใช้งาน
- วัสดุที่มีความปลอดภัยในการใช้งาน
- โครงสร้างที่สนับสนุน และตอบสนองกับรูปแบบการใช้งาน
- การผลิต

### 1.4.2.2 ด้านการใช้งานผลิตภัณฑ์ (Product design)

- สามารถนำไปได้ง่ายในพื้นที่ชุมชน
- มีส่วนช่วยในการพยุงและนำพาร่างกายไปประกอบกิจกรรมต่างๆ
- น้ำหนักเบา
- มีประโยชน์ใช้สอยอื่น ๆ อันสนับสนุนกิจกรรมทางศาสนาของผู้สูงอายุ

### 1.4.2.3 ด้านการใช้งานบนพื้นที่ชุมชน (Spatial design)

- ไม่เป็นผลิตภัณฑ์ที่สร้างความแตกต่าง หรือความแปลกแยกทางการมองเห็น และขัดแย้งต่ออัตลักษณ์ภาพรวมของชุมชน
- การสนับสนุนกิจกรรมทางศาสนาที่เกิดขึ้นในชุมชนของผู้สูงอายุ

## 1.5 ขอบเขตของการวิจัย

เพื่อให้กระบวนการศึกษา และออกแบบผลิตภัณฑ์สนับสนุนกิจกรรมทางศาสนาสำหรับผู้สูงอายุในชุมชนเมืองเก่า กรณีศึกษา ชุมชนนางเลิ้ง เป็นไปตามวัตถุประสงค์การวิจัย ผู้วิจัยได้กำหนดขอบเขตของการวิจัย การดำเนินงานตามวัตถุประสงค์ดังนี้

### 1.5.1 ขอบเขตเนื้อหา

1.5.1.1 ศึกษาพฤติกรรมผู้สูงอายุในชุมชนนางเลิ้งที่สอดคล้องกับการใช้พื้นที่สาธารณะรูปแบบต่าง ๆ ผ่านการศึกษาการใช้ชีวิตประจำวัน และรูปแบบทางวัฒนธรรม ที่เกิดขึ้นกับผู้สูงอายุภายในชุมชนนางเลิ้ง ประกอบกับการศึกษาวิถีการดำเนินชีวิตภายในชุมชนที่ โดยใช้การเก็บข้อมูลภาคสนาม และการสังเกต (Field survey and observation) รวมถึงการสัมภาษณ์ (Interview) แบบเชิงลึก

1.5.1.2 ศึกษารูปแบบกิจกรรมทางศาสนา และความเชื่อต่าง ๆ ในชุมชน ที่เกิดขึ้นในชุมชนนางเลิ้ง เขตป้อมปราบศัตรูพ่าย กรุงเทพมหานคร

1.5.1.3 วิเคราะห์รูปแบบกิจกรรมทางศาสนา และความเชื่อที่เกิดขึ้นกับพื้นที่  
สาธารณะโดยวิเคราะห์พื้นที่ต่าง ๆ ในชุมชน เช่น ตลาด วัด ศาลเจ้า เพื่อหารูปแบบของผลิตภัณฑ์ที่  
ช่วยสนับสนุนกิจกรรมทางศาสนาสำหรับผู้สูงอายุในชุมชนเมืองเก่า

1.5.1.4 ศึกษาการออกแบบผลิตภัณฑ์ที่ปรับเปลี่ยนรูปแบบการใช้งาน ที่เอื้อต่อการ  
ดำเนินกิจกรรมทางศาสนาของผู้สูงอายุ และกิจกรรมผ่อนคลายอิริยาบถอื่น

#### 1.5.2 ขอบเขตด้านพื้นที่

งานวิจัยเลือกศึกษาชุมชนในย่านนางเลิ้ง เขตป้อมปราบศัตรูพ่าย กรุงเทพมหานคร

#### 1.5.3 ขอบเขตด้านประชากร และกลุ่มตัวอย่าง

ประชากรหมายถึง ผู้สูงอายุที่มีอายุตั้งแต่ 60 ปีขึ้นไป โดยมีสมรรถภาพทางร่างกายที่ยัง  
สามารถช่วยเหลือตนเองได้ และนำพาตนเองไปยังสถานที่ต่าง ๆ ในพื้นที่ชุมชนกรณีศึกษา ซึ่งต้อง  
เป็นผู้อาศัยอยู่ในพื้นที่ชุมชนกรณีศึกษาเท่านั้น

กลุ่มตัวอย่าง หมายถึง การวิจัยครั้งนี้ศึกษาผ่านกลุ่มตัวอย่างที่เลือกโดยเจาะจง  
(Purposive sampling) แบบไม่อ้างอิงทฤษฎีความน่าจะเป็น โดยเป็นกลุ่มผู้สูงอายุที่มีช่วงอายุ 60-80  
ปี คัดเลือกโดยอาศัยเกณฑ์ การอาศัยอยู่ในชุมชนมาแล้วหรือมีประสบการณ์ในชุมชน 30 ปีขึ้นไป  
และเป็นผู้ประกอบกิจกรรมทางศาสนา และความเชื่อเป็นประจำชุมชน

1.5.4 ขอบเขตของผู้เชี่ยวชาญด้านการออกแบบผลิตภัณฑ์ โดยการพิจารณาจากกลุ่ม  
ผู้ทรงคุณวุฒิ 3 ท่าน ดังนี้

##### 1.5.4.1 ด้านการออกแบบผลิตภัณฑ์

- |   |   |      |
|---|---|------|
| 1).ผู้เชี่ยวชาญด้านการออกแบบผลิตภัณฑ์สำหรับผู้สูงอายุ | 1 | ท่าน |
| 2).ผู้เชี่ยวชาญด้านการออกแบบกลไกต่าง ๆ                | 1 | ท่าน |

##### 1.5.4.2 ด้านกายภาพ และสรีรวิทยา

- |  |   |      |
|--|---|------|
| 1).ผู้เชี่ยวชาญด้านภาพ และสรีรวิทยาเกี่ยวกับผู้สูงอายุ | 1 | ท่าน |
|--|---|------|

### 1.5.5 ขอบเขตของงานออกแบบ และการประเมินผล

การออกแบบกำหนดแนวทางต้นแบบที่แตกต่างกัน 2 แนวทาง แนวทางละ 3 แบบ และทำการคัดเลือกโดยผู้เชี่ยวชาญให้เหลือ แนวทางละ 1 แบบ และนำไปประเมินผลกับกลุ่มตัวอย่างให้เหลือแนวทางในการผลิตต้นแบบ 1 แนวทาง ในการสร้างผลิตภัณฑ์ต้นแบบ ซึ่งมีเครื่องมือที่ใช้ในการวิจัย และประเมินผลผลิตภัณฑ์ดังนี้

1.5.5.1.แบบสัมภาษณ์กลุ่มตัวอย่างในชุมชนโดยใช้แบบสัมภาษณ์แบบมีโครงสร้าง

1.5.5.2.แบบประเมินผลิตภัณฑ์ โดยคำถามแบบมาตราประมาณค่า (Rating scale) 5 ตัวเลือก

### 1.5.6 ขอบเขตของการศึกษาผลความพึงพอใจ และการประเมินผล

1.5.6.1 การประเมินผลผลิตภัณฑ์ต้นแบบ โดยกลุ่มตัวอย่าง จำนวน 20 คน ซึ่งใช้การสัมภาษณ์ ประกอบกับการใช้แบบสอบถามแบบมาตราประมาณค่า (Rating scale) 5 ตัวเลือก ร่วมกับแบบจำลองผลิตภัณฑ์ (Mock up) มาตรฐาน 1:1

## 1.6 ตัวแปรที่ใช้ในการวิจัย

ตัวแปรต้น คือ รูปแบบผลิตภัณฑ์ที่รองรับสนับสนุนกิจกรรมทางศาสนา ภายใต้แนวคิดรูปแบบ A คือ ใช้งานง่ายตรงไปตรงมา รูปแบบ B คือ สามารถปรับเปลี่ยนรูปแบบเพื่อการจัดเก็บ  
ตัวแปรตาม คือ ความพึงพอใจต่อผลิตภัณฑ์ในด้านต่าง ๆ ที่ช่วยสนับสนุนกิจกรรมทางศาสนา

## 1.7 ขั้นตอนการศึกษา

วิธีการดำเนินงานวิจัยแบ่งเป็น 4 ส่วน ได้แก่ การทบทวนวรรณกรรม, การเก็บข้อมูลภาคสนาม,การออกแบบผลิตภัณฑ์ ,การวิเคราะห์ และประเมินผล โดยมีรายละเอียดดังนี้

### 1.7.1 การทบทวนวรรณกรรม

โดยค้นคว้าเอกสารจากแหล่งข้อมูลระดับทุติยภูมิ (Secondary information) เช่น ประวัติความเป็นมาของพื้นที่ศึกษา แนวทางการปฏิบัติตนเกี่ยวกับพระพุทธศาสนา และความเชื่อและความสัมพันธ์กับการใช้งานของพื้นที่ในเชิงกายภาพ ซึ่งเกี่ยวข้องถึงลักษณะ และความสัมพันธ์ของชุมชน เพื่อวิเคราะห์บทบาทของพื้นที่ศึกษาที่มีผลต่อการออกแบบผลิตภัณฑ์

### 1.7.2 การเก็บข้อมูลภาคสนาม

เป็นการเก็บข้อมูลเชิงประจักษ์ของพื้นที่ โดยลงไปสังเกต และสำรวจ (Observation) ศึกษาลักษณะการใช้งานในพื้นที่ พฤติกรรมการใช้พื้นที่ และความนิยมของการใช้งานในส่วนต่าง ๆ ของพื้นที่ของผู้สูงอายุในชุมชน ซึ่งทำควบคู่ไปกับการทำแบบสอบถาม (Questionnaire) ของผู้กลุ่มเป้าหมาย การสัมภาษณ์ (Interview) ประชากรผู้สูงอายุที่อาศัยในพื้นที่ และกลุ่มบุคคลที่เกี่ยวข้องกับการเปลี่ยนแปลง และพัฒนาของพื้นที่ เช่น ประธานชุมชน หรือตัวแทนจากหน่วยงานของรัฐ เป็นต้น โดยสถานที่ทำการทดลอง และเก็บข้อมูลในพื้นที่กรณีศึกษาชุมชนย่านนางเลิ้ง กรุงเทพมหานคร

### 1.7.3 การศึกษาและออกแบบผลิตภัณฑ์

#### 1.7.3.1 ข้อมูลเกี่ยวกับการออกแบบผลิตภัณฑ์ในด้านต่าง ๆ

##### 1). ด้านการออกแบบเพื่อผู้สูงอายุ

- ด้านสรีรศาสตร์
- ด้านการใช้งาน
- ด้านสังคม
- ด้านจิตวิทยา

##### 2). ด้านการออกแบบเพื่อความเป็นเอกภาพกับชุมชน

- การออกแบบเพื่อความกลมกลืนกับวิถีชุมชนเมืองเก่า

#### 1.7.3.2 ขั้นตอนการออกแบบ และพัฒนาผลิตภัณฑ์

1). กำหนดกรอบแนวคิด และทฤษฎีที่ใช้ในการออกแบบ 2 แนวทาง แนวทางละ 3 แบบ เพื่อพัฒนาแบบร่าง

2). ประเมินด้านการออกแบบโดยผู้เชี่ยวชาญด้านการออกแบบ จำนวน 3 ท่าน ตามกรอบแนวคิด และทฤษฎีที่กำหนด เพื่อนำไปพัฒนาแบบขั้นสุดท้าย

3). คัดเลือกแบบที่ได้ทำการปรับปรุงแก้ไขนำไปสู่ขั้นตอนการผลิตต้นแบบ

4). การสร้างแบบจำลองผลิตภัณฑ์ (Mock up) เพื่อดูสัดส่วนของผลิตภัณฑ์และใช้ประกอบการประเมินโดยกลุ่มตัวอย่าง

5). สร้างแบบประเมินความพึงพอใจต่อผลิตภัณฑ์ของกลุ่มตัวอย่าง

### 1.7.4 ประเมินความพึงพอใจของผู้ผลิต และผู้บริโภค

ประเมินความพึงพอใจจากกลุ่มเป้าหมาย จำนวน 20 ท่าน

### 1.7.5 ปรับปรุงรูปแบบจากข้อเสนอแนะกลุ่มตัวอย่างและสร้างต้นแบบจริง

## 1.8 ประโยชน์ที่คาดว่าจะได้รับ

- 1.8.1 ได้ผลิตภัณฑ์ที่สามารถใช้งานแบบชั่วคราว และปรับเปลี่ยนรูปแบบได้เพื่อสนับสนุนกิจกรรมทางศาสนาสำหรับผู้สูงอายุในชุมชนเมือง
- 1.8.2 ต้องค์ความรู้ในการพัฒนาชุมชนเมืองให้เหมาะสมกับผู้สูงอายุด้วยผลิตภัณฑ์ที่ช่วยส่งเสริมความสัมพันธ์ระหว่างผู้สูงอายุกับคนในชุมชน
- 1.8.3 ต้องค์ความรู้ที่สามารถเป็นตัวอย่างแนวทางการพัฒนารูปแบบผลิตภัณฑ์เพื่อส่งเสริมกิจกรรมทางสังคมเพื่อชุมชนเมืองเก่า ที่มีลักษณะเฉพาะตัว

## 1.9 นิยามศัพท์เฉพาะที่ใช้ในการวิจัย

- 1.9.1 พื้นที่สาธารณะ หมายถึง พื้นที่ในชุมชนนางเลิ้งที่มีการใช้งานของผู้สูงอายุในทีนั้น ๆ เพื่อกิจกรรมต่าง ๆ ที่มีการปฏิสัมพันธ์กับคนในสังคม
- 1.9.2 กิจกรรมทางศาสนา หมายถึง กิจกรรมทางพระพุทธศาสนา และความเชื่อประจำชุมชน ที่เกิดขึ้น ภายในชุมชนนางเลิ้ง กรุงเทพมหานคร
- 1.9.3 ชุมชนเมืองเก่า หมายถึง ชุมชนนางเลิ้ง เขตป้อมปราบศัตรูพ่าย กรุงเทพมหานคร
- 1.9.4 ผลิตภัณฑ์แบบใช้งานง่าย หมายถึง ผลิตภัณฑ์ที่มีรูปแบบการใช้งานที่ตรงไปตรงมา โดยรูปร่างของผลิตภัณฑ์สัมพันธ์กับประโยชน์ใช้สอยอย่างตรงตัว ไม่มีการปรับเปลี่ยนขนาด และไม่มีกลไกซับซ้อน
- 1.9.5 ผลิตภัณฑ์แบบปรับเปลี่ยนรูปร่าง หมายถึง ผลิตภัณฑ์ที่มีรูปแบบการใช้งานที่หลากหลายปรับเปลี่ยนรูปแบบการใช้งานได้เพื่อให้ขนาดของผลิตภัณฑ์เหมาะสมกับพื้นที่ต่างๆ มีกลไกหลากหลาย

## บทที่ 2

### วรรณกรรมที่เกี่ยวข้อง

การวิจัยวิทยานิพนธ์ฉบับนี้เป็นการวิจัยเพื่อออกแบบผลิตภัณฑ์สนับสนุนการดำเนินกิจกรรมทางพระพุทธศาสนาสำหรับผู้สูงอายุในชุมชนเมืองเก่า กรณีศึกษา: ชุมชนนางเลิ้ง กรุงเทพมหานคร ผู้วิจัยได้ทำการศึกษาวรรณกรรม และทฤษฎีที่เกี่ยวข้อง เพื่อนำมาเป็นแนวทาง และสร้างกรอบแนวคิดในการวิจัย ประกอบด้วย

- 2.1 แนวคิดที่เกี่ยวข้องกับผู้สูงอายุ
- 2.2 ศึกษาชุมชนย่านเมืองเก่า ชุมชนนางเลิ้ง กรุงเทพมหานคร
- 2.3 ศึกษาด้านศาสนา และความเชื่อในชุมชนนางเลิ้ง
- 2.4 ศึกษาด้านกิจกรรมทางศาสนาที่เกิดขึ้นในชุมชนนางเลิ้ง
- 2.5 หลักการ และทฤษฎีที่เกี่ยวข้อง

#### 2.1 แนวคิดที่เกี่ยวข้องกับผู้สูงอายุ

##### 2.1.1 ความหมายของผู้สูงอายุ

“ผู้สูงอายุ” หรือ “Elderly” หรือ “Aging” ถูกบัญญัติขึ้นในที่ประชุมสมัชชาผู้สูงอายุ ในปี พ.ศ.2506 โดยมีมติว่าไม่สมควรใช้คำว่า “ผู้ชรา” ซึ่งเป็นคำที่ทำให้รู้สึกหดหู่จึงมีมติในสมัชชาให้ใช้คำว่า “ผู้สูงอายุ” ตั้งแต่นั้นมา (สุพัตรา สุภาพ, 2536)

“ผู้สูงอายุ” อาจหมายถึง บุคคลทั้งเพศชาย และหญิงที่มีอายุมากกว่า 60 ปีขึ้นไป ซึ่งกำหนดโดยองค์การสหประชาชาติ ในที่ประชุมสมัชชาโลกเรื่องผู้สูงอายุในปี พ.ศ.2525 ณ กรุงเวียนนา ประเทศออสเตรีย(กรมประชาสัมพันธ์กระทรวงมหาดไทย, 2525)

“ผู้สูงอายุ” หมายถึง ผู้มีอายุมาก ซึ่งอธิบายความหมายไว้ในพจนานุกรมไทยฉบับราชบัณฑิตยสถาน พ.ศ. 2554 (ราชบัณฑิตยสถาน, 2554)

“ผู้สูงอายุ” ตามนิยามของ สรุกุล เจนอบรม ได้อธิบายว่า คือ ผู้ชรา หรือบุคคลในช่วงวัยสุดท้ายของชีวิต โดยการกำหนดว่าเป็นผู้สูงอายุนั้นอาจกำหนดได้โดยบทบาททางสังคม ความรับผิดชอบ ในปัจจุบันนิยมใช้การกำหนดโดยการแบ่งเกณฑ์อายุ ซึ่งมีการแบ่งได้หลากหลายตามบริบทของประเทศนั้น ๆ ซึ่งมักใช้มาตรฐานอายุเกษียณเป็นเส้นแบ่งความสูงอายุ เช่น ในประเทศไทยการเกษียณอายุคือ 60 ปี เป็นต้น (สรุกุล เจนอบรม, 2541)



“ผู้สูงอายุ” ตามความหมายของ บริบูรณ์ พรพิบูรณ์ ได้อธิบายว่า ผู้ที่มีร่างกายสังขารเสื่อมโทรม มีพลังกำลังลดน้อยลงจากช่วงวัยกลางคน มีความต้องการการดูแลเอาใจใส่ และต้องการความอึดอ้อมทางจิตใจจากลูกหลาน หรือ สิ่งที่ตนเชื่อถือ (บริบูรณ์ พรพิบูรณ์, 2528)

โดยสรุป “ผู้สูงอายุ” หมายถึงผู้ที่มีอายุตั้งแต่ 60 ปีขึ้นไป โดยเป็นผู้มีความเสื่อมโทรมของร่างกาย และพลังกำลังที่ถดถอยลง เป็นผู้ต้องการการเอาใจใส่ และการดูแลทั้งทางด้านร่างกาย จิตใจ สังคม

### 2.1.2 การแบ่งช่วงวัยของผู้สูงอายุ

ศรีเรื่อน แก้วกังวาน ได้แบ่งช่วงวัยในผู้สูงอายุนั้น นักชราวิทยาได้ใช้หลักเกณฑ์ทางจิตวิทยา และชีววิทยา แบ่งได้เป็น 4 ช่วงวัย ดังนี้ (ศรีเรื่อน แก้วกังวาน, 2553)

2.1.2.1 ช่วงไม่ค่อแก่ (The young-old) คือ ผู้สูงอายุที่มีอายุ 60-69 ปีเป็นช่วงวัยเริ่มต้นของผู้สูงอายุที่มีความเปลี่ยนแปลงหลายด้านทั้งทางร่างกาย สังคม อารมณ์ ต่าง ๆ เช่น การเกษียณอายุงาน การมีสภาพเศรษฐกิจที่ลดลง การต้องพึ่งพาลูกหลาน โดยทั่วไปผู้สูงอายุในช่วงนี้ยังมีสุขภาพกายที่แข็งแรง และพึ่งพาตนเองได้เกือบสมบูรณ์ โดยส่วนมากในผู้ที่มีการศึกษาสูง และมีการปรับตัวที่กลมกลืนมันดูไม่แตกต่างจากกลุ่มช่วงวัยทำงานนัก ซึ่งทำให้กลุ่มคนในช่วงนี้ยังมีการเข้าร่วมกิจกรรมต่าง ๆ ทางสังคม และครอบครัวได้อย่างสมบูรณ์

2.1.2.2 ช่วงแก่ปานกลาง (The middle-aged old) คือ ผู้สูงอายุในช่วงอายุราว 70-79 ปี เป็นช่วงที่มีการเปลี่ยนแปลงทางกายภาพ และสุขภาพมากที่สุด และเป็นกลุ่มประชากรผู้สูงอายุที่มากที่สุด ซึ่งผู้สูงอายุในกลุ่มนี้จะมีการจากลาของเพื่อน และกลุ่มคนรู้จักมากขึ้น การเข้าสังคมลดลง การปรับเปลี่ยนตัวเองของช่วงวัยนี้จะมีการเข้าสังคมที่ลดน้อยลง

2.1.2.3 ช่วงแก่จริง (The old-old) คือ ผู้สูงอายุในช่วงอายุประมาณ 80-90 ปี เป็นกลุ่มผู้สูงอายุที่มีจำนวนน้อยในสังคม เป็นช่วงที่มีการปรับตัวให้เข้ากับสิ่งแวดล้อมได้ยากมากขึ้น มีการพึ่งพาอาศัยบุคคลอื่นมากขึ้น รวมถึงเป็นกลุ่มวัยที่ต้องการความเป็นส่วนตัวเพิ่มขึ้น และระลึกถึงอดีตมากขึ้น

2.1.2.4 ช่วงแก่จริง ๆ (The very old) คือ ผู้สูงอายุในช่วงอายุประมาณ 90-99 ปี เป็นกลุ่มผู้สูงอายุที่มีจำนวนน้อยที่สุดในสังคม เป็นวัยที่ต้องเผชิญกับปัญหาทางด้านสุขภาพมากที่สุด และมีความต้องการทางด้านจิตใจ และการดูแลมากด้วยเช่นกัน ซึ่งเป็นวัยที่มักติดบ้านติดเตียงด้วยข้อจำกัดทางด้านร่างกาย ผู้สูงอายุในกลุ่มนี้มักไม่แสวงหากิจกรรมใด ๆ แต่มักปรารถนาชีวิตที่สงบสุขเพื่อทบทวนเรื่องราวต่าง ๆ และเตรียมพร้อมเพื่อการจากลาโลกอย่างอุดมคตินิยม



### 2.1.3 การเปลี่ยนแปลงด้านต่าง ๆ ในผู้สูงอายุ

#### 2.1.3.1 การเปลี่ยนแปลงทางด้านร่างกาย

ผู้สูงอายุมีการเปลี่ยนแปลงทางด้านร่างกายที่ลักษณะที่ถดถอยลง อุบลรัตน์ เฟิงสติด กล่าวว่าการเปลี่ยนแปลงทางด้านร่างกายในผู้สูงอายุของแต่ละคนนั้นมีความแตกต่างกัน ส่วนใหญ่เป็นการเปลี่ยนแปลงที่เป็นไปในทางด้อยประสิทธิภาพเมื่อเทียบกับวัยทำงาน ซึ่งมีลักษณะการเปลี่ยนแปลงที่เด่นชัด ดังนี้ (อุบลรัตน์ เฟิงสติด, 2551:71)

1) รูปลักษณ์ทางกายภาพที่เปลี่ยนไป โดย ส่วนประกอบของศีรษะมีการเปลี่ยนแปลงของปาก และฟัน ซึ่งเหงือกมีการร่นทำให้ไม่สามารถยึดฟันไว้ได้เป็นเหตุให้ฟันมีการหลุดร่วงไปตามแต่สภาพของแต่ละบุคคล

- ตา มีการเปลี่ยนแปลงโดยมีลักษณะ ชุ่ม มัว แก้วตาเสื่อมสภาพ บริเวณ

เปลือกตามความเหี่ยว และหย่อนคล้อย มีถุงใต้ตาที่หย่อนคล้อย และชัดเจนขึ้น

- ผิวหนัง มีลักษณะเหี่ยวยุบ เกิดจากการเสื่อมสภาพของคอลลาเจนในชั้นผิวหนัง ต่อมไขมันเสื่อมสภาพ และผิวหนังต่อมไขมันเสื่อมสภาพ และผิวหนังบางลง

ลักษณะโดยรวมของร่างกาย แขนมีลักษณะคล้ายกับการหดสั้นเกิดจากการไม่กระชับ และหย่อนคล้อยของกล้ามเนื้อ มือเล็กเรียว และมีเส้นเลือดที่ปูดโปน นอกจากนี้ยังมีอาการไหล่ และ หลังงุ้มงอ

2) ระบบกล้ามเนื้อ และโครงกระดูก โดยมีการกร่อนของกระดูกซึ่งเริ่มต้นเมื่ออายุ 45 ปีรอยต่อต่าง ๆ ของกระดูกสันหลังจะมีการหดตัวลง ก่อเกิดความงุ้มงอของหลัง ซึ่งช่วงนี้หากขาดแร่ธาตุ หรือสารอาหารที่เป็นส่วนช่วยในการรักษาสุขภาพของระบบกระดูกจะทำให้เกิดภาวะโรคเกี่ยวกับกระดูกต่าง ๆ เช่น โรคกระดูกพรุน นงนุช วรโธสง (นงนุช วรโธสง, 2551) กล่าวว่า ปัจจัยที่ส่งผลต่อการหกล้มในผู้สูงอายุ ปัจจัยที่เกี่ยวข้องกับตัวบุคคลเองโดยมีผลโยงใยด้านสุขภาพการหกล้มมักเกิดขึ้นขณะเดิน หรือการเปลี่ยนอิริยาบถท่าทางในชีวิตประจำวัน โดยปัญหาที่พบมากที่สุดที่ส่งผลคือ ปัญหากระดูกสันหลัง และกระดูกมาถึงร้อยละ 61 Rahman and Bhatia (Rahmam & N and Bhatia, 2007) กล่าวว่า ความบกพร่องทางร่างกายเป็นสิ่งที่นำไปสู่การประกอบกิจกรรม และการปฏิบัติกิจกรรมต่าง ๆ ที่ไม่สมบูรณ์ของระบบร่างกาย เป็นผลให้การดำเนินกิจกรรมประจำวันต่าง ๆ ด้อยประสิทธิภาพลงด้วย เช่น การลุกขึ้นจากที่นอน การสัญจรไปมา การเดินขึ้นลงบันได และทางต่างระดับ ซึ่งเป็นข้อจำกัดที่ส่งผลในชีวิตประจำวันโดยพบว่า ร้อยละ 40 ของผู้สูงอายุนั้น ไม่สามารถเดินได้อย่างอิสระ และมากถึงร้อยละ 60 ที่พบว่ามีปัญหาเกี่ยวกับการประกอบกิจกรรมประจำวันที่สำคัญ ร้อยละ 50 ไม่สามารถที่จะเคลื่อนไหวร่างกายได้ในบางส่วน ซึ่งการเปลี่ยนแปลงดังกล่าวนี้ส่งผลเป็นอย่างยิ่งในการดำเนินชีวิตในช่วงบั้นปลายของผู้สูงอายุ

3) ระบบประสาทสัมผัส มีการเปลี่ยนแปลงที่ส่งผลกระทบต่อการทำงานในชีวิตต่าง ๆ (กรมการแพทย์ 2536 อ้างใน ขวัญดาว กล่ำรัตน์, 2554) ซึ่งประกอบด้วย

- ประสาทสัมผัสทางการมองเห็น (Sight) ซึ่งจะลดประสิทธิภาพลงเรื่อย ๆ ความยืดหยุ่นของเลนส์น้อยลงเรื่อย ๆ และกล้ามเนื้อตามีความเสื่อมสภาพเป็นผลให้การมองเห็นลำบากขึ้นซึ่งต้องอาศัยการเพ่งมอง ทั้งนี้ยังมีภาวะลานสายตาคาที่แคบลง รูม่านตาขยายตัวได้น้อยเป็นผลให้การมองเห็นในที่มืดนั้นเป็นไปโดยลำบากเนื่องจากการปรับขยายม่านตาเพื่อรับแสงไม่สามารถทำได้ดี

- ประสาทสัมผัสการรับความรู้สึก (Sensation) การตอบสนองทางด้าน การสื่อประสาทในเซลล์มีอัตราที่ช้าลงทำให้เกิดการตอบสนองต่ออุณหภูมิ และความดันลดลงส่งผลให้ ผู้สูงอายุรับรู้ความรู้สึกช้า ผิวหนังที่มีการเปลี่ยนแปลงระบบการไหลเวียนโลหิต ต่อมไร้ท่อ และระบบประสาท ต่าง ๆ ซึ่งทำให้ปฏิกิริยารีเฟล็กซ์ (Reflex) ของร่างกายช้าลง ซึ่งส่งผลให้เกิดอันตรายต่าง ๆ ได้

- ประสาทการได้ยิน การได้ยินจะเสื่อมลงอันเกิดมาจากเส้นเลือดในหูที่มีการแข็งตัวของผนังเส้นเลือดรวมถึงปลายประสาทการรับเสียงเสื่อมสภาพ ทำให้ได้รับรู้เสียงทั่วไปลดลง ซึ่งโทนเสียงต่ำเป็นโทนที่จะได้ยินดีที่สุด สังเกตได้จากการที่ผู้สูงอายุจะได้ยินเสียงกระซิบดีกว่าเสียงปกติ

- ประสาทการรับรส และกลิ่น ส่วนมากในผู้สูงอายุเรามักพบการอยากอาหารน้อยลง หรือทานอาหารได้น้อยอันเป็นผลมาจากประสาทรับรสที่เปลี่ยนแปลงไป โดยการเสื่อมสภาพของปุ่มรับรส ทำให้การรับประทานอาหารนั้นไม่มีรสชาติ นอกจากนี้ประสาทการรับกลิ่นที่เสื่อมสภาพยังส่งผลให้เกิดการอยากอาหารลดน้อยลงด้วยเช่นกัน

4) ระบบหัวใจ และโลหิต ในผู้สูงอายุมักพบการเพิ่มขึ้นของไขมัน และ คอเลสเตอรอลบริเวณหลอดเลือด ทำให้การทำงานของหัวใจลดประสิทธิภาพลง โดยปกติแล้วการสูบฉีดโลหิตไปเลี้ยงส่วนต่าง ๆ จะเป็นไปอย่างปกติ และเพียงพอ แต่ในผู้สูงอายุหากมีการทำกิจกรรมที่ต้องใช้แรงมาก เครียด หรือเกิดอาการเจ็บป่วย มักมีภาวะการสูบฉีดเลือดไปเลี้ยงไม่เพียงพอ ซึ่งสามารถป้องกันได้โดยการออกกำลังกายให้สม่ำเสมอเพื่อให้กล้ามเนื้อหัวใจแข็งแรง

5) ระบบการหายใจ ในผู้สูงอายุมักพบภาวะการหายใจน้อยลงอันมีผลมาจากการเปลี่ยนแปลงความจุปอดที่มีมาตราส่วนลดลง รวมถึงการขยายตัวของซี่โครง และกระบังลม เป็นไปโดยลำบาก และมีการยืดหยุ่นที่น้อยลงทำให้อัตราการหายใจอาจลดต่ำกว่าวัยทำงานมาก นอกจากนี้ยังพบการเสื่อมสภาพของเซลล์อีพิเทลิเยียม (Epithelium) ซึ่งเป็นกลุ่มเซลล์ที่ปกคลุมบริเวณผนังทางเดินหายใจ โดยมีการเปลี่ยนแปลงเป็นการเกี่ยวพันกันทำให้เกิดความหนาขึ้น และส่งผลให้มวลอากาศถ่ายเทน้อยลง จากภาวะดังกล่าวทำให้เกิดอัตราการหายใจที่ช้าลง ทำให้ร่างกายได้รับ

ออกซิเจนไม่เพียงพอ รวมถึงการคั่งค้างของคาร์บอนไดออกไซด์มากขึ้น นอกจากนี้ยังพบอีกว่า ผู้สูงอายุที่มีภาวะหลังโง่งง (Kypnosis) เป็นกลุ่มที่มีภาวะการหายใจลำบากกว่ากลุ่มปกติซึ่งพบได้ร้อยละ 86 ของกลุ่มผู้สูงอายุที่มีอายุ 75 ปีขึ้นไป

6) ระบบต่อมไร้ท่อ และฮอร์โมน ส่วนสำคัญของการควบคุมสมดุลต่าง ในร่างกายล้วนมาจากการหลั่งสารเคมีเพื่อควบคุมปฏิกิริยา โดยมาจากต่อมสำคัญ ได้แก่ ต่อมใต้สมอง ต่อมหมวกไต ต่อมไทรอยด์ ต่อมบ่งเพศ ในผู้สูงอายุมักพบการผลิตสารสื่อประสาทต่าง ๆ น้อยลงทำให้เข้าสู่ภาวะที่เรียกกันว่า “วัยทอง” ในเพศหญิงมักพบการเปลี่ยนแปลง หรือการเพิ่มขึ้นของเนื้อเยื่อเกี่ยวพันที่เพิ่มพอกเจริญขึ้นในต่อมเพศ โดยเซลล์แท้ของต่อมต่าง ๆ หมดประสิทธิภาพลงเป็นผลให้การผลิตฮอร์โมนลดลง และหมดลงในที่สุด เช่น รังไข่หยุดผลิตเอสโตรเจน (Estrogen) เป็นผลให้เกิดการห้อยคล้อยของมดลูก ทรวงอก และผิวหนังต่าง ๆ และหมดประจำเดือนในที่สุด ในเพศชายพบเพียงการหลั่งฮอร์โมนที่น้อยลงเท่านั้นแต่ยังคงมีการผลิตอยู่จนสิ้นอายุไข โดยการหลั่ง แอนโดรเจน (Androgen) ที่ลดลง ทำให้เกิดการเสียความต้องการทางเพศ, ภาวะหย่อนสมรรถภาพทางเพศ ออชชาติแข็งตัวน้อยลง และต่อมลูกหมากฝ่อ เป็นต้น

สรุป การเปลี่ยนแปลงในทางกายภาพของผู้สูงอายุนั้นเป็นการเปลี่ยนแปลงที่เป็นไปตามวัฏจักรการเสื่อมสภาพเริ่มตั้งแต่ระดับเซลล์ที่เล็กที่สุดจนถึงระบบโครงร่างกระดูก และกายภาพภายนอกของร่างกายซึ่งล้วนส่งผลต่อการดำเนินชีวิต การประกอบกิจวัตรประจำวัน รวมถึงการสัญจรไปมาในแต่ละสถานที่ และบริบทด้วยเช่นกัน ซึ่งบางปัจจัยอาจส่งผลถึงชีวิตของผู้สูงอายุ บางปัจจัยอาจส่งผลต่อสภาพจิตใจ ทั้งนี้ในแต่ละบุคคลจะมีการเปลี่ยนแปลงทางกายภาพไม่เท่ากัน โดยขึ้นอยู่กับสภาพแวดล้อม สังคม อารมณ์ จิตใจ การรับประทานอาหาร และการดูแลสุขภาพ

2.1.3.2 การเปลี่ยนแปลงด้านจิตใจ (Psychological) ในผู้สูงอายุการเปลี่ยนแปลงทางด้านจิตใจมักเป็นผลมาจากการเปลี่ยนแปลงทางด้านร่างกาย ซึ่งการเปลี่ยนแปลงทางด้านร่างกายส่งผลให้ผู้สูงอายุนั้นสามารถกระทำกิจกรรม หรือรับผิดชอบภาระได้น้อยลง ตลอดจนการเกษียณอายุซึ่งเป็นการสูญเสียตำแหน่ง และบทบาททางสังคม นอกจากนี้ยังมีประเด็นด้านสังคม และเศรษฐกิจที่มีผลต่อภาวะทางด้านจิตใจของผู้สูงอายุด้วยเช่นกัน ในประเด็นเรื่องสุขภาพนั้น ผู้สูงอายุมีสภาวะจิตใจที่สัมพันธ์กับสภาวะทางด้านร่างกายอย่างชัดเจน คือ เมื่อร่างกายเปลี่ยนแปลง และเสื่อมลงตามวัยที่มากขึ้นนั้นสภาวะทางอารมณ์ และจิตใจของผู้สูงอายุก็มีการเปลี่ยนแปลงไปด้วยอย่างสัมพันธ์กัน โดย สุชาติ โสมประยูร ได้กล่าวถึงการเปลี่ยนแปลงทางจิตใจของผู้สูงอายุว่ามีความสัมพันธ์กันอย่างแนบแน่น กล่าวคือ เมื่อมีสุขภาพกายที่ดีย่อมมีสุขภาพจิตที่ดีด้วยเช่นกัน นอกจากนี้จะเห็นได้ว่าการเปลี่ยนแปลงทางด้านสภาวะจิตใจนั้นมีความสัมพันธ์สอดคล้องกับการเปลี่ยนแปลงทางด้านร่างกาย และทางสังคมด้วย โดยมีการเปลี่ยนแปลงที่ส่งผลในทางจิตวิทยา ดังนี้ (สุชาติ โสมประยูร, 2526:12)

1) ด้านความจำ และการเรียนรู้ ความเสื่อมถอยทางการเรียนรู้จะเริ่มเมื่ออายุ 40-50 ปี และเมื่ออายุถึง 70 ปีเป็นช่วงที่มีการเรียนรู้เรื่องต่าง ๆ ได้ลำบากแล้ว โดยการเรียนรู้จำเป็นต้องมีความค่อยเป็นค่อยไปเป็นอย่างมากซึ่งอาจทำให้ผู้สูงอายุรับรู้ และปรับเปลี่ยนปัญหาได้ เพราะผู้สูงอายุสามารถคิดวิเคราะห์ได้ว่าจะต้องเรียนรู้อย่างไรจึงจะประสบความสำเร็จโดยอาศัยจากประสบการณ์ต่าง ๆ ซึ่งช่วยพัฒนาความสามารถของผู้สูงอายุในการปรับตัวเพื่อเรียนรู้สิ่งใหม่ ๆ ได้จากการศึกษาพบว่า ระบบความจำในผู้สูงอายุนั้นมีความยากลำบากที่จะดำรงความทรงจำระยะสั้นไว้หรือเป็นผู้ที่ตระหนักรู้สิ่งที่เกิดในปัจจุบันได้น้อย ถึงแม้ว่าเรื่องการณ์จำเหตุการณ์ในระยะยาวที่ผ่านมาจะยังคงมีอยู่สูง

- การเรียนรู้ในผู้สูงอายุ ผู้สูงอายุมักปฏิเสธการเรียนรู้ใหม่ ๆ ซึ่งทั้งนี้ขึ้นอยู่กับระบบความทรงจำที่ลดน้อยลงด้วยทำให้การเรียนรู้ในบริบทที่มีความซับซ้อนเป็นไปได้โดยยากลำบาก จึงมักจะปฏิเสธการเรียนรู้นั้น ๆ เช่น การเรียนรู้ที่จะใช้เทคโนโลยีต่าง ๆ ซึ่งต้องอาศัยความทรงจำมากเป็นต้น

- ความจำในผู้สูงอายุนั้นมักมีการเสื่อมถอยลงไปเรื่อย ๆ โดยความจำต่อสิ่งใหม่ ๆ จะมีน้อยลงเรื่อย ๆ ซึ่งสามารถกระทำได้เพียงการดำรงความทรงจำระยะสั้น ๆ ต่อสถานการณ์ที่เกิดขึ้นชั่วขณะหนึ่งเท่านั้นแล้วลืมอย่างรวดเร็ว แต่ในทางกลับกันผู้สูงอายุมักจำเหตุการณ์ระยะยาวที่เป็นการจำฝังใจในลักษณะภาพกว้าง ๆ เช่น การใช้ชีวิต และเหตุการณ์ที่ประทับใจ หรือสะเทือนใจ ซึ่งเป็นเหตุให้มักย้อนระลึกถึงเรื่องราวเหล่านี้เป็นประจำ

2) เซาว์ปัญญา (Intelligence) ระดับความเร็วของระบบการคิดวิเคราะห์จะลดลงตามอายุที่เพิ่มมากขึ้น แต่ระบบความแม่นยำยังคงมีเท่าเดิมเช่นเดียวกับวัยหนุ่มสาว หากจะให้ได้ประสิทธิภาพมากขึ้นในระบบการวิเคราะห์ของผู้สูงอายุอาจต้องให้เวลานานขึ้น ซึ่งผลที่ได้นั้นจะมีประสิทธิภาพมากด้วยผู้สูงอายุได้อาศัยประสบการณ์ และความสุขุมในการพิจารณา ทั้งนี้ความสามารถของสมอง และระบบเซาว์ปัญญาจะอยู่ในระดับสูงสุดเมื่ออายุได้ 24 ปี และจะเริ่มถดถอยลงเมื่ออายุเข้าสู่ช่วงวัย 30 ปีหากมีการปรับตัวได้ในสภาวะแวดล้อมต่าง ๆ การเปลี่ยนแปลงทางสติปัญญาอาจไม่มีการเปลี่ยนแปลงมากนัก หรือไม่เปลี่ยนแปลงเลย แต่ทั้งนี้ด้วยการทำงานของสมองที่ช้าลงจะส่งผลทางกายภาพเช่น การเคลื่อนไหวที่ช้าลง เนื่องจากสมองมีการตัดสินใจที่ช้าลงเป็นต้น

3) ความคิดสร้างสรรค์ (Creative) ในผู้สูงอายุพบว่าระบบความคิดสร้างสรรค์มีข้อจำกัดอยู่มากด้วยผู้สูงอายุมักตัดสินใจพิจารณา และคิดจากประสบการณ์ต่าง ๆ ทำให้เป็นข้อจำกัดในการคิดสิ่งใหม่ ๆ ทั้งนี้เป็นการคิดเพื่อหลีกเลี่ยงความเสี่ยง หรือป้องกันข้อผิดพลาดที่เคยประสบมาในอดีตโดยมากแล้วความคิดสร้างสรรค์บุคคลจะพัฒนาอย่างเต็มที่ที่มีช่วงอายุวัย 30 ถึง

60 ปี ซึ่งเป็นความคิดสร้างสรรค์ที่มาจากประสบการณ์หากอาศัยประสบการณ์ในการพิจารณา ก็จะ ทำให้ระบบความคิดริเริ่มนั้นถดถอยลงเรื่อย ๆ

4) บุคลิกภาพ (Personality) บุคลิกภาพในผู้สูงอายุลักษณะ และรูปแบบ บุคลิกภาพในผู้สูงอายุนั้นจะคงที่ดั้งเดิมคุณลักษณะต่าง ๆ ที่เป็นลักษณะเด่นทางบุคลิกภาพจะยังคง แสดงออกอย่างชัดเจนเรียกว่าลักษณะเด่นเฉพาะในทางจิตวิทยาพบว่าความสูงอายุไม่มีผลต่อการ เปลี่ยนแปลงทางบุคลิกภาพของบุคคลนั้น ๆ โดยบุคลิกภาพที่เป็นลักษณะเด่นแต่เดิมจะยังคงมีอยู่ แม้ว่าวัยวุฒิจะเพิ่มมากขึ้น เช่น คนที่มีอารมณ์ร้อน หรือซุนเขี้ยวง่าย ก็ยังคงลักษณะเด่นเฉพาะทาง บุคลิกภาพลักษณะเช่นนี้ไว้ อย่างไรก็ตาม สภาวะแวดล้อมรวมถึงการเปลี่ยนแปลงทางด้านร่างกาย และ จิตใจก็มีผลต่อบุคลิกภาพในปัจจุบันของผู้สูงอายุได้เช่นกัน การเปลี่ยนแปลงทางบุคลิกภาพในผู้สูงอายุ ซึ่งล้วนมีปัจจัยจากการเผชิญสภาวะแวดล้อม และภาวะวิกฤตรวมถึงลักษณะเด่นเฉพาะทาง บุคลิกภาพที่คงอยู่เป็นสิ่งที่ผู้สูงอายุต้องทำการปรับตัว ซึ่งล้วนส่งผลต่อการอยู่อาศัยกับบุคคลรอบข้าง โดยสะท้อนออกมาในภาวะ และอารมณ์ต่าง ๆ ดังนี้

- ภาวะเหงา (Loneliness) เป็นภาวะของอาการทางจิตใจชนิดหนึ่ง แสดงออกถึงการขาดการตอบสนองต่อต่อทางอารมณ์ จากการศึกษาพบว่าร้อยละ 42 ในผู้สูงอายุที่เป็นหม้ายซึ่งพบกับการสูญเสียคู่ชีวิตจะมีความกระทบกระเทือนทางจิตใจสูงอันเป็นผลมาจากการอยู่ อย่างโดดเดี่ยวขาดคู่คิดรวมถึงกลุ่มที่มีการสูญเสียมิตรสหายในวัยเดียวกัน และขาดการติดต่อทาง สังคมกลุ่มเหล่านี้จะเกิดความรู้สึกท้อแท้สิ้นหวังมีอารมณ์ฉุนเฉียวโมโหง่ายอันเป็นผลให้อยู่ร่วมกับผู้อื่น ได้ยากขึ้น และทำให้ระบบต่าง ๆ ของร่างกายอ่อนล้าจากภาวะทางอารมณ์

- การขาดเสถียรภาพทางจิตใจ หรือขาดความรู้สึกมั่นใจ (Insecure) ใน ผู้สูงอายุภาวะนี้มักเกิดขึ้นบ่อยครั้งอันเกิดจากข้อจำกัดทางด้านร่างกายที่ทำให้ผู้สูงอายุต้องพึ่งพิงผู้อื่น ในการดำเนินชีวิตประจำวันทำให้ตนเองรู้สึกเป็นบุคคลด้อยค่าขาดความสามารถอารมณ์เหล่านี้มัก ส่งผลให้รู้สึกสะเทือนใจง่ายด้วยเรื่องเล็ก ๆ น้อย ๆ อันเป็นสาเหตุนำไปสู่การขัดแย้งกับลูกหลาน หรือ ผู้ดูแลได้

- ความกลัวตาย (Fear of death) ความตายแม้จะเป็นเรื่องธรรมชาติที่ ทุกคนรับรู้อยู่แล้วแต่ในกลุ่มผู้สูงอายุซึ่งเป็นผู้ที่ต้องเผชิญกับความเจ็บป่วยมักมีความกังวลกับความ ตายบ่อยครั้ง ทำให้เกิดภาวะความหวาดหวั่นนำมาสู่โรคทางไกลอื่นโดยเราจะสังเกตได้ว่าผู้สูงอายุที่มี สภาวะร่างกายเจ็บป่วยมักรำพึงรำพันถึงภาวะความตายบ่อยครั้งซึ่งเป็นเหตุให้เกิดภาวะความขุ่นเคือง หรือรำคาญใจแก่ลูกหลาน และผู้ดูแลได้



- ความสิ้นหวัง และความรู้สึกหมดหวัง (Helplessness and Hopelessness) ในผู้สูงอายุจากข้อจำกัดทางด้านร่างกายการเปลี่ยนแปลงทางจิตใจรวมถึงข้อจำกัดทางความคิดริเริ่มสร้างสรรค์ทำให้ผู้สูงอายุมีข้อจำกัด และตั้งแยะในการที่ตนเองจะทำประโยชน์ให้แก่ลูกหลาน และสังคมในกลุ่มผู้สูงอายุบางกลุ่มมักคาดหวังการกระทำของตนว่าจะก่อให้เกิดประโยชน์สูงสุดแต่ด้วยข้อจำกัดดังกล่าวทำให้การกระทำไม่เป็นไปตามหวังก่อให้เกิดความรู้สึกหมดหวังความรู้สึกโกรธโทษตนเองอันนำไปสู่ภาวะซึมเศร้าในที่สุด

2.1.3.3 การเปลี่ยนแปลงทางด้านสังคมในผู้สูงอายุ (Social Change) ความต้องการทางสังคมเป็นความต้องการพื้นฐานของมนุษย์ ซึ่งมีการอยู่อาศัยร่วมกัน โดยแสดงออกในการตอบโต้ การแลกเปลี่ยนความคิด การพึ่งพาอาศัย การยอมรับนับถือ และรู้สึกเป็นอันหนึ่งอันเดียวกัน ในสังคมเตือนใจ ทองคำ (เตือนใจ ทองคำ, 2549:23) ได้อธิบายว่า ผู้สูงอายุโดยทั่วไปมักเป็นบุคคลที่ได้รับการยอมรับนับถือ และมีบทบาทในสังคมเริ่มจากหน่วยครอบครัวไปจนถึงระดับชุมชนหรือหน่วยที่ใหญ่ขึ้นตามลำดับ ซึ่งเป็นผลมาจากการปฏิบัติหน้าที่และประสบการณ์ที่สั่งสมมาแต่ในอดีต แต่เนื่องจากการเปลี่ยนแปลงทางด้านร่างกาย ฐานะ หรือการเกษียณอายุราชการ ทำให้บทบาททางสังคมของผู้สูงอายุได้ลดลง จากเหตุดังกล่าวส่งผลทำให้ผู้สูงอายุสูญเสียความมั่นใจในการสนทนา บางกลุ่มมักหลีกเลี่ยงการสนทนา หรือการร่วมกิจกรรมต่าง ๆ รวมถึงการปลีกตัวจากกลุ่มสังคมที่เกี่ยวข้อง การแสวงหามิตรใหม่ของผู้สูงอายุไม่ค่อยเกิดขึ้น ด้วยเพราะข้อจำกัดทางด้านร่างกายต่าง ๆ นอกจากนี้แล้วค่านิยมวัฒนธรรม และเทคโนโลยี ที่มีการพัฒนาอย่างรวดเร็ว ทำให้ผู้สูงอายุกับลูกหลานซึ่งแตกต่างวัยกันอย่างมากมีเรื่องสนทนา และความสัมพันธ์ที่ห่างกันมากขึ้น ทำให้หนุ่มสาวในปัจจุบันมีความเคารพนับถือในผู้สูงอายุน้อยลง

การเปลี่ยนแปลงทางสังคมของผู้สูงอายุอีกประการหนึ่งคือ การเปลี่ยนสถานะ หรือบทบาททางสังคม โดยเริ่มจากหน่วยที่เล็กที่สุดคือครอบครัว โดยเปลี่ยนผ่านจากสถานะหัวหน้าครอบครัวอาจกลายมาเป็นเพียงหนึ่งในสมาชิก หรือกลายเป็นผู้ให้คำปรึกษา หรือในหน่วยที่ใหญ่ขึ้นเช่น บทบาททางการงาน ที่ต้องปลดเกษียณอายุ หรือ การกลายเป็นผู้พึ่งพิงจากลูกหลานในทางเศรษฐกิจการเงิน ในสภาพสตรีมักมีความรู้สึกเหล่านี้น้อยกว่าผู้สูงอายุที่เป็นเพศชายมาก เพราะด้วยบริบททางสังคม แต่ในขณะเดียวกันเพศหญิงอาจสูญเสียสิทธิ หรืออำนาจในการจัดการบ้านเรือน เช่น การเคยเป็นผู้ควบคุมงานบ้าน และดูแลกิจกรรมของสมาชิก อาจโดนลดบทบาทเป็นเพียงผู้ให้คำแนะนำสมาชิก หรือคงสถานะเพียงความเป็นแม่ เท่านั้น

โดยสรุปการเปลี่ยนแปลงทางสังคมในผู้สูงอายุนั้นจะเป็นการเปลี่ยนผ่านที่เป็นการลดภาระบทบาท และหน้าที่ในสังคมของผู้สูงอายุ อันเนื่องด้วยผลเกี่ยวพันจากสภาพร่างกาย และจิตใจที่เปลี่ยนแปลงไปตามวัย การเปลี่ยนแปลงดังกล่าวนี้ อาจนำมาซึ่งความเหงา ความเศร้าในผู้สูงอายุ แต่หากผู้สูงอายุมีความเข้าใจบริบททางสังคมอย่างดี รวมถึงมีการปรับตัวตามสภาพแวดล้อม และ

สภาวะการณ์ รวมทั้งความเข้าใจของบุคคลใกล้ชิดก็จะทำให้ผู้สูงอายุรู้สึกเป็นบุคคลมีคุณค่า และคุณประโยชน์แก่ครอบครัว และสังคม

2.1.3.3 การเปลี่ยนแปลงทางด้านเศรษฐกิจในผู้สูงอายุ (Economic Chang) ปัจจุบัน ปัญหาการเพิ่มขึ้นของผู้สูงอายุในสังคมนับเป็นปัญหาหลักของโลกในหลายๆประเทศ การเกษียณอายุงาน ในหลายประเทศมีการขยับขยายเกณฑ์อายุเพิ่มขึ้นจาก 60 ปีไปเป็น 70 ปี ในประเทศไทยได้มีการเกษียณอายุในเกณฑ์ 70 ปีแล้วในบางอาชีพ เช่น ผู้พิพากษา เป็นต้น (สำนักวิชาการ สำนักงานเลขาธิการสภาผู้แทนราษฎร, 2559:19) ทั้งนี้ปัญหาการหยุดทำงาน หรือการถูกเลิกจ้างงานในผู้สูงอายุทำให้เกิดการเปลี่ยนแปลงสำคัญในสภาพการเงิน ของแต่ละบุคคล ซึ่งหากผู้สูงอายุมีการวางแผนการเงินที่ไม่รัดกุมพอ ก็จะต้องใช้ชีวิตอย่างลำบากในช่วงบั้นปลายชีวิต ทั้งนี้ปัจจัยที่เป็นผลกระทบต่อระบบสภาพการเงินมากที่สุดคือ ปัจจัยด้านสุขภาพในผู้สูงอายุ ซึ่งในปัจจุบันได้มีการคาดการณ์ถึงการสะสมเงินออมในผู้สูงอายุวัยเกษียณ เพื่อเป็นแนวทางในการออมเงินว่า หากผู้สูงอายุต้องการใช้ชีวิตหลังเกษียณ ด้วยความเป็นอยู่ที่สุขสบาย ต้องมีเงินสะสมเลี้ยงชีพถึง 6 ล้านบาท (Money Ideas, 2517)

โดยสรุป การเปลี่ยนแปลงด้านเศรษฐกิจในผู้สูงอายุจะพบว่าในภาวะที่รายได้ของผู้สูงอายุที่ลดลงอย่างมากแต่ในทางกลับกันนั้นรายจ่ายกลับเพิ่มขึ้นทั้งนี้มักหมดไปกับการรักษาพยาบาลและดูแลสุขภาพของตนเอง รวมทั้งการใช้จ่ายในชีวิตประจำวันและค่าภาษีสังคมต่างๆ การคิดคำนึงถึงการใช้จ่ายทรัพย์สินอย่างถี่ถ้วนจึงเป็นอีกอย่างหนึ่งที่ผู้สูงอายุมักให้ความสำคัญ ซึ่งส่งผลให้ใช้ชีวิตบั้นปลายอย่างมีคุณภาพ

## 2.2 ศึกษาชุมชนย่านเมืองเก่า นางเลิ้ง กรุงเทพมหานคร

### 2.2.1 ชุมชน (Community)

ชุมชนนั้นมีความหมายในหลากหลายมิติทั้งในด้านภูมิศาสตร์ (Geography) ด้านสังคมศาสตร์ (Sociology) และ ด้านจิตวิทยา (Psychology) ซึ่งได้ให้ความหมายจำแนกกันดังนี้

ด้านภูมิศาสตร์ (Geography) ให้ความหมายว่า “พื้นที่ที่มีกลุ่มผู้คนอาศัยอยู่ร่วมกัน ในพื้นที่นั้น ๆ” (สมชาย เกตุรัตน์มาลี, 2552:16)

ด้านสังคมศาสตร์ (Sociology) ให้ความหมายว่า “ชุมชนนั้นอธิบายได้ในระบบความสัมพันธ์ของผู้คนที่มิวัจนธรรมร่วมกัน ถือผลประโยชน์ร่วมกัน” (ชูชีพ เบียดนอก, 2553:150)

ด้านจิตวิทยา (Psychology) ให้ความหมายว่า “ชุมชนนั้นอธิบายในมุมมองความรู้สึกของการที่ผู้คนมีความรู้สึกเอื้ออาทร รักใคร่สามัคคี ต่อกัน และกัน มีการสื่อสารโต้ตอบกัน” (ประเวศ วะสี, 2541:14)

ซึ่งการจะจำแนกประเภทของชุมชนนั้นอาจแบ่งได้คร่าว ๆ เป็น 2 ประเภทด้วยกัน คือ ชุมชนเมือง ชุมชนเมืองเป็นชุมชนที่มีความเจริญทั้งทางสภาพสังคม และเศรษฐกิจ มีประชากรอาศัยอยู่อย่างมากมาย ความสัมพันธ์ระหว่างคนในชุมชนเมืองนั้นเป็นไป อย่างหละหลวม ผิวเผิน ด้วยคนในชุมชนเมืองถูกผูกติดอยู่กับการพาณิชย์เป็นหลักทำให้สภาพคนในชุมชนเมืองเป็นไปในลักษณะผ่านมา ค้าไป และอยู่กันด้วยผลประโยชน์ทางการค้า

ชุมชนชนบท ชุมชนชนบทเป็นชุมชนที่มีสภาพความเป็นอยู่อย่างเรียบง่ายมีวิถีชีวิตผูกติดกับธรรมชาติ ฐานะทางสภาพเศรษฐกิจไม่แตกต่างกันมากนัก มีสภาพการเป็นอยู่ที่พึ่งพาอาศัยเกื้อกูลกัน ความสัมพันธ์ของคนในชุมชนเป็นไปอย่างแน่นแฟ้น มีความสนิทสนมกลมเกลียวกันเป็นอย่างดี คล้ายระบบเครือญาติ

### 2.2.2 ชุมชนเมืองเก่า (Former Urban Area's)

ชุมชนเมืองเก่า หรือ ย่านชุมชนเมืองเก่านี้ เป็นชุมชนเมืองซึ่งแต่ก่อนเคยรุ่งเรืองด้วยสภาพเศรษฐกิจ และสังคมมาแต่ก่อน ซึ่ง ช.กษิมา (ช.กษิมา เพ็ชญาไพศิษฏ์, 2555:5-6) ได้กล่าวว่า เมืองประวัติศาสตร์ หรือเมืองเก่านี้ อาจจำแนกได้ 3 ประเภทด้วยกัน คือ

2.1.2.1 ย่านชุมชนประวัติศาสตร์ หรือหมู่บ้านประวัติศาสตร์ (National historical district or Village) คือ กลุ่มย่านอาคารพาณิชย์ อาคารที่อยู่อาศัย ที่มีความเชื่อมต่อ หรือแยกจากกันแต่ยังคงเอกลักษณ์ร่วมกัน โดยมีผู้คนอาศัยสืบมาแต่ในอดีต และยังคงรูปแบบสถาปัตยกรรมนั้น ๆ มาจนถึงปัจจุบัน รวมทั้งระบบสาธารณูปโภค และสาธารณูปการต่าง ๆ เช่น ย่านบางลำพู ย่านนางเลิ้ง ตลาดท่าพระจันทร์ เป็นต้น



2.1.2.2 อุทยานประวัติศาสตร์ (National historical park) คือ พื้นที่สวนสาธารณะของเมือง หรือชุมชน โดยประกอบไปด้วยองค์ประกอบสำคัญ 3 ประการ ดังนี้

- 1) สถาปัตยกรรม
- 2) สภาพแวดล้อมต่าง ๆ เช่น สนาม สวน หรือ บ่อน้ำ อันอยู่รอบ ๆ สถาปัตยกรรมนั้น ๆ มีประโยชน์ใช้สอยรองรับผู้คนต่าง ๆ
- 3) มีความกลมกลืน และเป็นหนึ่งเดียวกันระหว่างสถาปัตยกรรม และสภาพแวดล้อม

2.1.2.3 นครประวัติศาสตร์ (National historical city) คือ เมืองที่เป็นชุมชนอาศัยกันมาช้านาน มีสถาปัตยกรรมสิ่งปลูกสร้างที่เกี่ยวข้องกับประวัติศาสตร์ของเมือง มีกายภาพของเมืองที่ถูกพัฒนามาแต่โบราณ ทั้งอาคารสถานที่ และ พื้นที่สาธารณะของเมือง โดยแบ่งเป็น 3 ประเภทคือ

- 1) นครประวัติศาสตร์มีชีวิต (Living historical city) เช่น กรุงปารีส กรุงรัตนโกสินทร์
- 2) นครประวัติศาสตร์ตายแล้ว (Death city) เช่น เมืองศรีเทพ เมืองพุทรา
- 3) นครประวัติศาสตร์ผสมผสาน เช่น พระนครศรีอยุธยา สุโขทัย

#### 2.2.3 ชุมชนนางเลิ้ง กรุงเทพมหานคร

ชุมชนนางเลิ้งเป็นชุมชนเมืองเก่าแก่ของประเทศไทย ซึ่งมีประวัติการพัฒนาชุมชนเริ่มมาตั้งแต่ต้นกรุงรัตนโกสินทร์ตอนต้น และมีการพัฒนาอย่างก้าวกระโดดในรัชสมัยพระบาทสมเด็จพระจุลจอมเกล้าเจ้าอยู่หัว ซึ่งเป็นช่วงจุดเปลี่ยนสำคัญซึ่งทำให้ชุมชนแห่งนี้กลายเป็นชุมชนที่มั่งคั่งด้วยการค้า จนเกิดการขยายตัวของเมือง และการพัฒนาทางเศรษฐกิจ ซึ่งทำให้พื้นที่ชุมชนแห่งนี้ซบเซาลงจนเป็นดังเช่นสภาพปัจจุบัน ซึ่งการศึกษาพื้นที่ชุมชนนางเลิ้งสามารถแบ่งได้เป็น 2 ด้านคือ ด้านกายภาพ และ ด้านสังคม วัฒนธรรม

##### 2.1.3.1 อาณาเขต และพื้นที่ศึกษา

แต่เดิมนั้นพื้นที่ชุมชนเป็นย่านการค้าอยู่ในทิศตะวันออกเฉียงเหนือของพระนครแล้ว ยกกระตือรือร้นขึ้นเป็นอำเภอนางเลิ้ง ซึ่งกินอาณาบริเวณกว้างใหญ่กว่าปัจจุบันนี้มาก โดยมีอาณาเขตที่ประกาศตามราชการดังนี้ ดังนี้ (ราชกิจจานุเบกษา, 2458)

ทิศเหนือ	ต่ออำเภอคูสิตแต่คลองข้างวัดมกุฎกษัตริยารามไปตามคลองผดุง กรุงเกษมฝั่งใต้จนถึงสะพานจตุรภักตร์
ทิศตะวันออก	ต่ออำเภอคูสิตแต่สะพานจตุรภักตร์ตามลำคลองผดุงกรุงเกษม ฝั่งตะวันตกถึงสี่แยกมหานาค
ทิศใต้	ต่ออำเภอสายหยุด และอำเภอป้อมปราบศัตรูพ่ายแต่สี่แยกมหา นาค ไปตามลำคลองมหานาคฝั่งใต้ถึงสามแยกมหานาคริมบรมบรรพต (ภูเขาทอง)
ทิศตะวันตก	ต่ออำเภอชนะสงครามแต่สามแยกมหานาคริมบรมบรรพตไปตาม ลำคลองบางลำพูบนฝั่งตะวันตกถึงปากคลองวัดตรีทศเทพเลียวไป. ตามลำคลองวัดตรีทศเทพฝั่งใต้ตัดตรงไปตามเขตโรงเรียนนายร้อย มัธยมด้านตะวันตก ออกคลองข้างวัดมกุฎกษัตริยารามจดคลอง ผดุงกรุงเกษม

จากนั้นได้โอนยุบเป็นกิ่งอำเภอ และไปขึ้นกับอำเภอบางขุนพรหมตามลำดับ  
(ราชกิจจานุเบกษา, 2468) และได้ยุบกิ่งอำเภอนางเลิ้งเป็นตำบล และประกาศให้ไปขึ้นกับอำเภอป้อม  
ปราบศัตรูพ่าย(ราชกิจจานุเบกษา, 2481) โดยรวมตำบลนางเลิ้งเข้ากับตำบลวัดโสมนัสวิหาร และได้  
เปลี่ยนแปลงการปกครองพื้นที่จากอำเภอเป็นเขต โดย เขตป้อมปราบศัตรูพ่ายถูกจัดตั้งในเป็นเขตใน  
ปี พ.ศ. 2516 (ราชกิจจานุเบกษา, 2516)

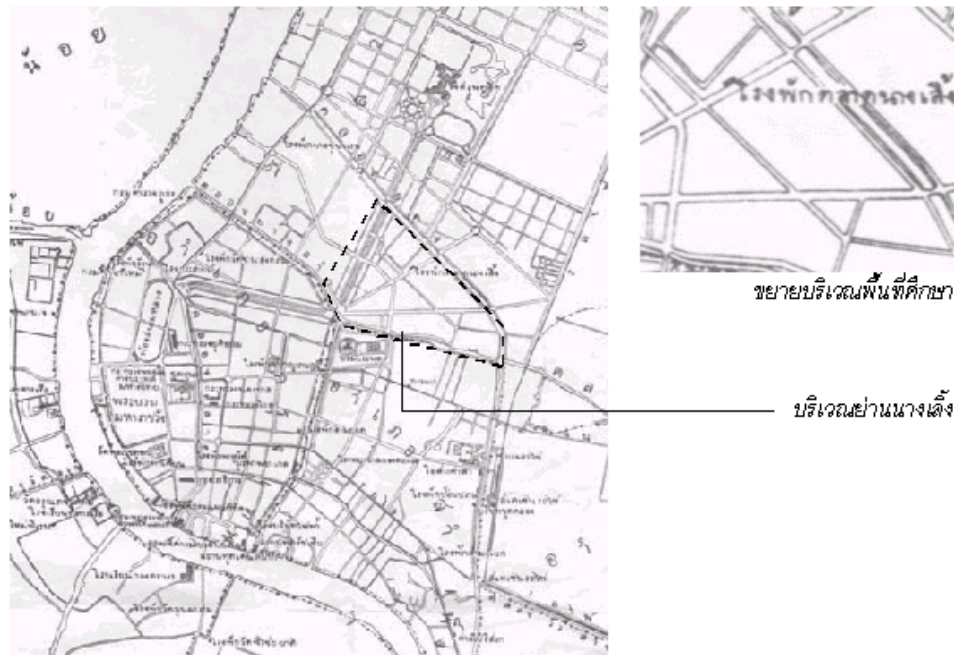

ภาพที่ 1 แผนที่ชุมชนนางเลิ้งในอดีต

ที่มา: (เทียมสุรย์ สิริศรีศักดิ์, 2543:23)

ในปัจจุบันพื้นที่ย่านนางเลิ้งกลายเป็นพื้นที่ที่แบ่งเป็นชุมชนย่อย ๆ แต่ศูนย์กลางของชุมชนนั้นคงเหลือเฉพาะพื้นที่ตลาดนางเลิ้งเท่านั้น เพราะความเจริญที่ขยายไปทางเขตอื่นในกรุงเทพมหานคร และเทคโนโลยีที่เปลี่ยนผ่านทำให้โรงหนังนางเลิ้งที่เคยเป็นอีกหนึ่งสถานที่ที่สร้างสีสันให้แก่ชุมชนต้องปิดตัวลง ซึ่งอาณาเขตของชุมชนที่กล่าวว่าเป็นชุมชนนางเลิ้งนั้น จึงมีพื้นที่เหลืออยู่ ดังนี้

ทิศเหนือ	ติดกับถนนพิษณุโลก
ทิศตะวันออก	ติดถนนหลานหลวง
ทิศตะวันตก	ติดถนนจักรพงษ์
ทิศตะวันตก	ติดถนนราชดำเนินนอก

ซึ่งทำให้พื้นที่ชุมชนนางเลิ้งที่เคยกินอาณาบริเวณไปจนถึง ถนนหลานหลวงในอดีตนั้น ต้องเหลือพื้นที่ของชุมชนโดยประมาณเพียงแค่ 2,200 ตารางวา และได้แบ่งการเป็นอยู่ของผู้คนภายในชุมชนออกเป็น 2 ชุมชนย่อย ซึ่งประกอบไปด้วย ชุมชนสุขุมมิตร 1 และ ชุมชนสุขุมมิตร 2 โดยมีรายละเอียดดังนี้

ชุมชนศุภมิตร 1 เป็นชุมชนที่อยู่ระหว่างตลาดนางเลิ้ง และถนนกรุงเกษมโดยมีซอยนางเลิ้ง 1 เป็นเส้นแบ่งพื้นที่ ซึ่งมีพื้นที่เล็กกว่าชุมชนศุภมิตร 2 โดยมีรายละเอียดดังนี้

ตารางที่ 1 ข้อมูลทางกายภาพของชุมชนศุภมิตร 1

ชุมชนศุภมิตร 1		
ประเภทชุมชน	ชุมชนแออัด	
กรรมสิทธิ์ที่ดิน	สำนักงานทรัพย์สินส่วนพระมหากษัตริย์	
จำนวนครอบครัว (ครอบครัว)	170	
จำนวนหลังคาเรือน (หลัง)	141	
จำนวนประชากร (คน)	ช 312	ญ 360
สถานที่ตั้งชุมชน	ตลาดนางเลิ้ง	
ก่อตั้ง	4 มกราคม 2536	
ศาสนา	พุทธศาสนา	
พื้นที่ (ตารางวา)	600	

ที่มา: (สำนักงานเขตป้อมปราบศัตรูพ่าย, ม.ป.ป.)

ชุมชนศุภมิตร 2 เป็นชุมชนที่มีอาณาเขตถัดเข้ามาจากซอยนางเลิ้ง 1 ถัดมาจนถึงถนนพะเนียง เป็นชุมชนที่มีอาณาบริเวณกว้างกว่าชุมชนศุภมิตร 1 และเป็นที่ตั้งสถานที่สำคัญของย่านนางเลิ้งทั้งหมด ได้แก่ ตลาดนางเลิ้ง โรงหนังเฉลิมธานี

ตารางที่ 2 ข้อมูลทางกายภาพของชุมชนศุภมิตร 2

ชุมชนศุภมิตร 2		
ประเภทชุมชน	ชุมชนแออัด	
กรรมสิทธิ์ที่ดิน	สำนักงานทรัพย์สินฯ+กรมศาสนา	
จำนวนครอบครัว (ครอบครัว)	380	
จำนวนหลังคาเรือน (หลัง)	337	
จำนวนประชากร (คน)	ช 573	ญ 413
สถานที่ตั้งชุมชน	ถ.พะเนียง	
ก่อตั้ง	4 มกราคม 2536	
ศาสนา	พุทธศาสนา	
พื้นที่ (ตารางวา)	1,600	

ที่มา: (สำนักงานเขตป้อมปราบศัตรูพ่าย, ม.ป.ป.)



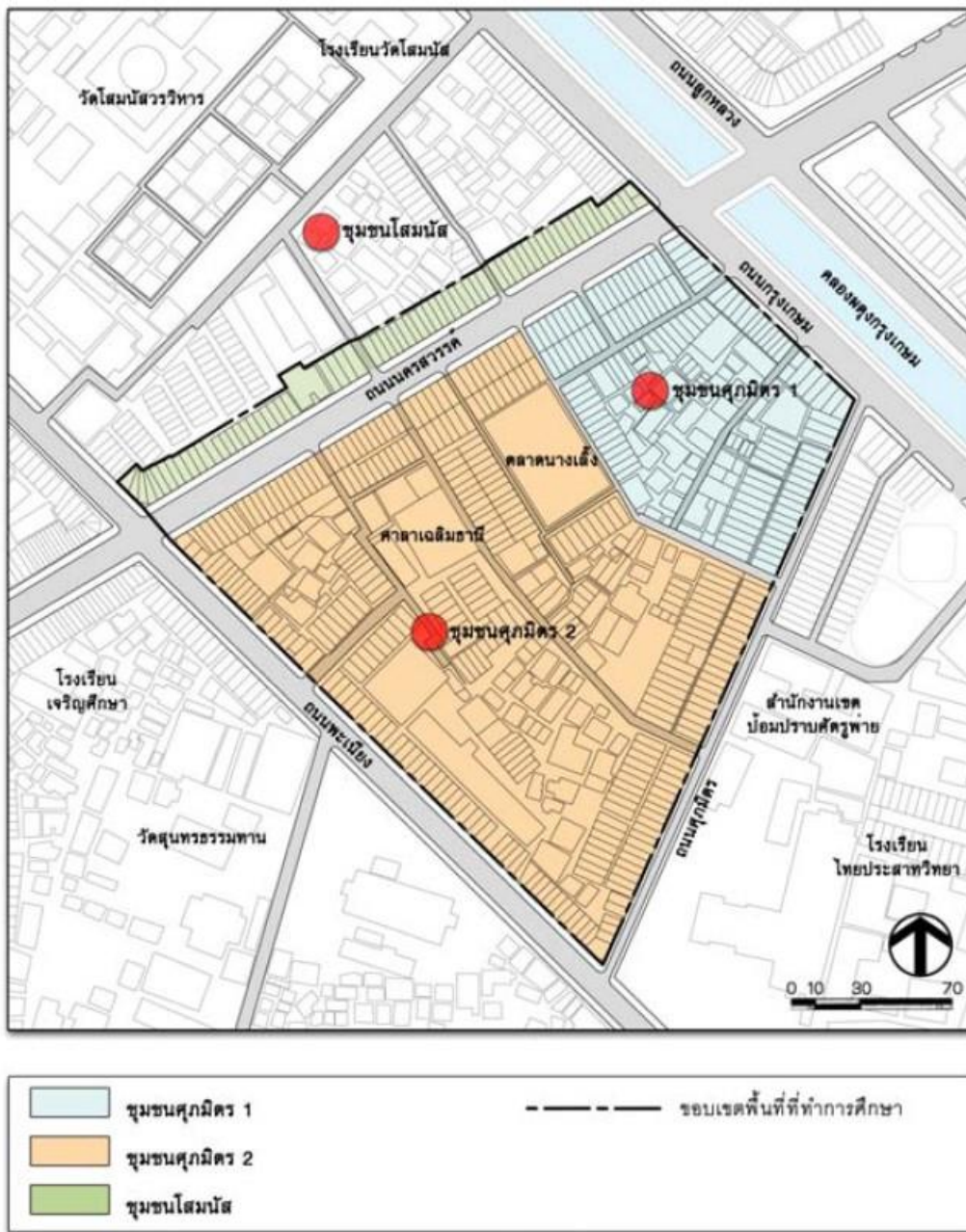

ภาพที่ 2 แสดงพื้นที่ชุมชนในเขตย่านนางเลิ้ง และอาณาเขตย่านในปัจจุบัน และพื้นที่กรณศึกษา  
ที่มา: (เทียมสุรีย์ สิริศรีศักดิ์, 2543:23)

### 2.2.3.2 ประวัติศาสตร์ย่านชุมชนนางเลิ้ง

คำว่า นางเลิ้ง พจนานุกรมฉบับราชบัณฑิตยสถาน พ.ศ. ๒๔๙๕ และ พ.ศ. ๒๕๒๕ ว่า “นางเลิ้ง” และ “อีเลิ้ง” เป็นคำนามหมายเรียกตุ่ม หรือโองไห้ใหญ่ว่าตุ่มอีเลิ้ง หรือนางเลิ้ง หรือ “โองนครสวรรค์” ก็เรียก และยังหมายเป็นนัยถึงอาการใหญ่เทอะทะ

นอกจากนี้ยังมีข้อสันนิษฐานเพิ่มเติมอีกว่า ว่าสมมติฐานหนึ่งซึ่งมีความเป็นไปได้สูงเนื่องกลุ่มชาติพันธุ์ในชุมชนเป็นชาวเขมร ดังนั้นจึงคาดว่าอาจมาจากคำว่า “ฉนัง” และคำว่า “เพ็ง” ในภาษาเขมร ซึ่งแปลโดยรวมจะหมายถึง ภาชนะขนาดใหญ่ แต่มีข้อสังเกตเพิ่มเติมว่า ในศัพท์ภาษาเขมรนั้นคำว่า “ฉนัง” และ “เพ็ง” จะไม่ได้นำมารวมกันเป็นคำเดียวกัน

ประวัติศาสตร์ และวิวัฒนาการของย่านนางเลิ้งเท่าที่พอจะหาหลักฐาน ยืนยันทางเอกสารได้ มีการกล่าวถึงพื้นที่บริเวณนางเลิ้งนี้มาตั้งแต่สมัยกรุงรัตนโกสินทร์ตอนต้น จนกระทั่งมีการขุดคลองผดุงกรุงเกษมทำให้นางเลิ้งเริ่มเป็นแหล่งค้าขายสินค้า และวิวัฒนาการของพื้นที่ตั้งแต่การเปิดตลาดนางเลิ้งอย่างเป็นทางการ และการพัฒนาโครงสร้างสาธารณูปโภค และระบบคมนาคมในรัชกาลพระบาทสมเด็จพระจุลจอมเกล้าเจ้าอยู่หัว จนกระทั่งมีการเปลี่ยนแปลงทางเศรษฐกิจ และสังคมหลายประการ ซึ่งนำไปสู่ความชบเซาของพื้นที่ในปัจจุบันในการศึกษา ประวัติศาสตร์ และวิวัฒนาการของย่านนางเลิ้งนี้ จะชี้ให้เห็นถึงความสำคัญในเชิงประวัติศาสตร์ของพื้นที่ศึกษา เทียมสุรย์ สิริศรีศักดิ์ (เทียมสุรย์ สิริศรีศักดิ์, 2543:16-27)กล่าวถึงประวัติศาสตร์ในภาพรวมของย่านนางเลิ้ง และประเด็นที่เกี่ยวข้องโดยตรงกับพื้นที่ศึกษา โดยแบ่งเป็นช่วงประวัติศาสตร์ของย่าน ดังนี้

#### 1) ช่วงรัตนโกสินทร์ตอนต้น พุทธศักราช 2325-2394

(รัชกาลที่1-รัชกาลที่3) ในช่วงสมัยแรกเริ่มนี้บริเวณย่านนางเลิ้งยังคงเป็นทุ่งรกร้างทั่วไป มีประชาชนอาศัยอยู่ทั่วไปตามสภาพพื้นที่ โดยย่านดังกล่าวนี้ยังเป็นย่านที่ให้เชลยศึก และชาวต่างประเทศมาตั้งรกรากบ้านเรือนที่บริเวณนี้

เจ้าพระยาทิพากรวงศ์ กล่าวว่า บริเวณย่านนี้ในอดีตมีชื่อเรียกคร่าว ๆ ว่า บ้านเขมร มีพื้นที่ตั้งแต่วัดสมอราย (วัดราชาธิวาสวิหาร) ลงมากินอาณาบริเวณบ้านสนามกระบือ พระบาทสมเด็จพระพุทธยอดฟ้าจุฬาโลกมหาราช พระราชทานที่ดินบริเวณนั้นเป็นที่อาศัยของเชลยศึกเขมรที่นครวัดลงมา 500 ครัว โดยให้กลุ่มที่นับถือพระพุทธศาสนาอาศัยอยู่บริเวณนี้ และให้สร้างบ้านเรือนอยู่ร่วมกับชาวบ้านเชื้อสายโปรตุเกสที่มีศูนย์กลางของชุมชนคือวัดคอนเซ็ปชันญ และบ้านญวนสามเสน ส่วนกลุ่มที่นับถือคริสตศาสนาให้ไปอยู่ที่ตำบลสามเสน และสร้างโบสถ์เซนต์ฟรังซิสเซเวียร์เป็นศูนย์กลางของชุมชนอีกแห่งหนึ่งเมื่อราว พ.ศ. 2396 (ทิพากรวงศ์ & รวี, 2555:47)



ในรัชสมัยพระบาทสมเด็จพระนั่งเกล้าเจ้าอยู่หัว ทรงพระกรุณาโปรดเกล้าโปรดกระหม่อม ให้ชาวไทยแขก ชาวละคร ชาวตะลุง ชาวสงขลา ที่มาตั้งรกรากที่กรุงเทพมหานคร ซึ่งเดิมเป็นข้ากองทัพในสมเด็จพระยาบรมมหาประยูรวงศ์ (ดิศ บุนนาค) มาตั้งรกรากบริเวณย่านนางเลิ้งนี้โดยกลุ่มไพร่หลวงนี้ เรียกว่า “ไพร่หลวงเกษมทับุญ” ซึ่งโปรดให้เป็นช่างปูนช่างศิลา สร้างวัดวิหารต่าง ๆ ซึ่งยังมีทายาทสืบทอดมาจนถึงปัจจุบัน เช่น กลุ่มละครครุฑน เรื่องนนท์ เป็นต้น (ทิพากรวงศ์ & รวี, 2555:93) กลุ่มชาวบ้านในยุคนั้นจะปลูกบ้านเรือนอาศัยอยู่บริเวณรอบวัด สุนทรธรรมาทาน (วัดแค) โดยยึดวัดเป็นศูนย์กลางของชุมชน

## 2) ช่วงพัฒนาประเทศ พุทธศักราช 2395-2468 (รัชกาลที่4-รัชกาลที่6)

ในรัชสมัยพระบาทสมเด็จพระจอมเกล้าเจ้าอยู่หัว เป็นช่วงที่กรุงเทพฯถูกพัฒนาขึ้นอย่างรวดเร็วทั้งในด้านสาธารณสุขโรค และการคมนาคม ด้วยจำนวนประชากรที่เพิ่มมากขึ้นเพราะสภาวะบ้านเมืองนั้นสงบสุขปลอดภัยสงคราม จึงทรงพระราชดำริในการขยายเขตของพระนครให้กว้างขวางออกไป โดยขยายเมืองออกไปทางทิศตะวันออก โดยทรงพระกรุณาโปรดเกล้าโปรดกระหม่อม ให้ขุดคูพระนครชั้นนอกใหม่ ตามความในพระราชพงศาวดาร ว่า

“จึงโปรดฯ ให้ผนฯ หัวเจ้าท่าน ท่านเจ้าพระยาศรีสุริยวงศ์ ซึ่งว่าที่สมุหพระกลาโหมเป็นแม่กอง เจ้าหมื่นไวยวรนาถเป็นกงซี จ้างเงินขุดคลองคูพระนครออกไปอีกชั้นหนึ่ง ปากคลองข้างทิศใต้ออกไปริมวัดแก้วฟ้า ปากคลองข้างทิศเหนือออกไปริมวัดเทวราชกุญชร ได้ลงมือขุดเมื่อ ณ วันเดือน ๑๒ ขึ้น ๑ ค่ำปีกุน ตรีศก คลองนั้นกว้าง ๑๐ วา ลึก ๖ ศอก ยาว ๑๓๗ เส้น ๑๐ วา ราคาเส้นละ ๒ ชั่ง ๑๐ ตำลึง  
... ในปีชวดการขุดคลอง ๑๐ เดือนจึงสำเร็จเมื่อ ณ เดือน ๙ แรม ๑๔ ค่ำ รวมเงินค่าคลองค่าต่อไม้คิดเป็นเงิน ๓๙๑ ชั่ง ๑๓ ตำลึง ๑ บาท ๑ เพื่อจะให้ชื่อ คลองผดุงกรุงเกษม”

จากการขุดคลองผดุงกรุงเกษมนี้ทำให้คลองเส้นนี้การเป็นเส้นทางคมนาคมที่คับคั่งอีกเส้นหนึ่งของชาวพระนคร มีการทำท่าเทียบเรือสินค้าเล็ก ๆ เป็นตลาดทางน้ำอย่างคึกครื้นทำให้ย่านนางเลิ้งในสมัยนั้นเป็นย่านศูนย์กลางทางการค้าแหล่งใหญ่ของพระนคร มีเรือสินค้าลำเล็กบรรทุกลินค้าทั้งจากใกล้ไกลเข้ามาแลกเปลี่ยนกันที่ขึ้นชื่อที่สุดนั่นคือ เครื่องปั้นดินเผาของชาวมอญสามโคก ซึ่งแรกนั้นขานกันว่า “ตุ่มสามโคก” หรือ “ตุ่มอีเลิ้ง” นอกจากนี้คนในพระนครยังเรียกว่า “ตุ่มนครสวรรค์” โดยมาจากชื่อถนนนครสวรรค์ที่ต่อเนื่องมาจากสะพานเทวกรรมฯ ซึ่งบริเวณย่านนี้เป็นย่านใหญ่ทางการค้าเพราะมีปากคลองทั้งใหญ่ทั้งน้อยที่จอดพักเรือสินค้า และเครื่องปั้นชาวมอญหรือ ตุ่มสามโคก ที่มีการค้าขายตุ่ม หรือโถ่งน้ำชนิดนี้เป็นจำนวนมากมาตั้งแต่ขุดคลองใหม่ ๆ



ภาพที่ 3 ตุ่มสามโคก หรือ ตุ่มอีเล็ง  
ที่มา: (วลัยลักษณ์ ทรงศิริ, 2543)

ผู้คนที่ย้ายมาจากหลายแหล่งทั้งภายในพระนคร และคนจากเรือมาขึ้นบก และมาจากต่างจังหวัดที่ใช้เรือสินค้ารอนแรมมาจากท้องถิ่นอื่น ๆ นอกจากนี้ยังมีกลุ่มคนเชื้อสายมอญที่เคยมาค้าขายภาษาชนต่าง ๆ บริเวณตรงข้ามกับแถบตลาดนางเลิ้งบน ถนนสุขุมวิท เรียกกันว่าฝั่ง ‘ตรอกกระดาน’ ซึ่งต่อเนื่องยาวมาจากริมคลองผดุงกรุงเกษมอยู่ทางฝั่งเหนือตลาดนางเลิ้งจากการค้าขายทางน้ำ ต่อมาได้พัฒนามาสู่การสร้างตลาดบกแห่งแรกขึ้นประจําย่านนางเลิ้ง

ในรัชสมัยพระบาทสมเด็จพระจุลจอมเกล้าเจ้าอยู่หัว ถือเป็นกาลเปลี่ยนผ่านของสยามประเทศสู่ความเป็นอารยประเทศทัดเทียมชาติตะวันตกอย่างถึงขีดสุด ทำให้เกิดสภาพบ้านเมืองที่เจริญแปลกตาขึ้นอย่างมากซึ่งตึกแถวรูปทรงอย่างยุโรปได้เฟื่องฟูถึง ในช่วงนี้หลังจากที่เสด็จนิวัติพระนครจากคราวเสด็จประพาสยุโรปได้ทรงพระราชดำริย้ายที่ประทับมายังพระราชวังดุสิต ในปี พ.ศ. 2411 นั้นได้ส่งผลความเจริญมายังพื้นที่ย่านนางเลิ้งเป็นอย่างมาก ด้วยทรงซื้อที่ดินระหว่างคลองผดุงกรุงเกษมยาวตลอดจนถึงคลองสามเสนด้วยเงินพระคลังข้างที่แล้วพระราชทานชื่อว่า “สวนดุสิต” (บัณฑิต จุลาสัย & พีรศรี โปวาทอง, 2549:5-9) จากนั้นทรงสร้างหมู่พระที่นั่ง พระตำหนัก ตำหนักพระราชทานแก่เจ้านายฝ่ายในทั้งหลายที่ได้ตามเสด็จย้ายออกมาอยู่ยังพระราชวังสวนดุสิต

และได้จัดเป็นพระราชฐานอย่างถาวร จากการสร้างพระราชวังสวนดุสิตก่อให้เกิดการตัดถนนสำคัญเพิ่มเติม คือ ถนนราชดำเนิน อันเชื่อมต่อพระราชวังสวนดุสิตกับพระบรมมหาราชวัง โดยเฉพาะถนนราชดำเนิน โปรดเกล้าฯ ให้ตัดถนนมีขนาดใหญ่โต หรือที่เรียกว่า “อเวนิว”(Avenue) ในประเทศทางยุโรป เมื่อ พ.ศ. 2442 เพื่อเป็นศรีสง่าแก่พระนคร โดยทรงอ้างอิงแบบให้คล้ายคลึงกับถนนควีนส์วอล์ก (Queen’s walk) ในกรีนปาร์ค (Green Park) กรุงลอนดอน ประเทศอังกฤษ (กรกช นาวานุเคราะห์, 2012)

จากการแปรพระราชฐานออกมาประทับยังพระราชวังสวนดุสิตทำให้ศูนย์กลางของเมืองจากเดิมคือพระบรมมหาราชวังถูกเปลี่ยนผ่านมาเป็นพื้นที่ดังกล่าว ซึ่งทำให้เกิดความเจริญขึ้นรอบ ๆ พระราชวังสวนดุสิต จากที่ได้ทรงพระราชทานที่ดินเพื่อสร้างวังสมเด็จพระเจ้าลูกยาเธอ ริมคลองผดุงกรุงเกษม ทำให้เกิดการตัดถนนขึ้น ทรงพระกรุณาโปรดเกล้าฯ ให้เรียกว่า “ถนนลูกหลวง” ซึ่งในปัจจุบันขนานกับ ถนนกรุงเกษม ซึ่งเป็นถนนขนานคลองผดุงกรุงเกษม วังพระเจ้าลูกยาเธอในบริเวณนี้ มีสถานที่ตั้งตั้งแต่ริมแม่น้ำเจ้าพระยา เรียงรายกันตามแนวถนน อันได้แก่

ตารางที่ 3 สถานที่ตั้งวังที่ประทับพระบรมวงศานุวงศ์ในอดีตและสภาพปัจจุบัน

วังนางเลิ้ง	ที่ประทับ	พระเจ้าบรมวงศ์เธอ พระองค์เจ้าอาภากรเกียรติวงศ์ กรมหลวงชุมพรเขตอุดมศักดิ์
	ปัจจุบัน	เป็นมหาวิทยาลัยเทคโนโลยีราชมงคล วิทยาเขต พลนิคมพระนคร
วังไชยา	ที่ประทับ	พระเจ้าบรมวงศ์เธอ พระองค์เจ้าสุริยงประยูรพันธ์ กรมหมื่นไชยาศรีสุริโยภาส
	ปัจจุบัน	สำนักทะเบียนราษฎร กรมการปกครอง กระทรวงมหาดไทย
วังสะพานขาว	ที่ประทับ	พระเจ้าบรมวงศ์เธอ พระองค์เจ้าวุฒิไชยเฉลิมลาภ กรมหลวงสิงหวิกรมเกรียงไกร
	ปัจจุบัน	กรมพัฒนาสังคม และสวัสดิการ กระทรวงการพัฒนาสังคม และความมั่นคงของมนุษย์

ตารางที่ 3 สถานที่ตั้งวังที่ประทับพระบรมวงศานุวงศ์ในอดีตและสภาพปัจจุบัน (ต่อ)

วังปารุสก์	ที่ประทับ	สมเด็จพระเจ้าบรมวงศ์เธอ เจ้าฟ้าจักรพงษ์ภูวนาถ กรมหลวงพิษณุโลก
	ปัจจุบัน	สำนักข่าวกรองแห่งชาติ สำนักงานตำรวจแห่งชาติ
วังลาดวัลย์	ที่ประทับ	สมเด็จพระเจ้าบรมวงศ์เธอ เจ้าฟ้ายุคลทิฆัมพร กรมหลวงลพบุรีราเมศวร์
	ปัจจุบัน	สำนักงานทรัพย์สินส่วนพระมหากษัตริย์
วังบางขุนพรหม	ที่ประทับ	สมเด็จพระเจ้าบรมวงศ์เธอ เจ้าฟ้าปริพัตรสุขุมพันธุ์ กรมพระนครสวรรค์วรพินิต
	ปัจจุบัน	ธนาคารแห่งประเทศไทย
วังเทเวศร์	ที่ประทับ	พระเจ้าบรมวงศ์เธอพระองค์เจ้ากิติยากรวรลักษณ กรมพระจันทบุรีนฤนาถ
	ปัจจุบัน	บางส่วนเป็นกรมตรวจบัญชีสหกรณ์ บ้านพักอาศัยของตระกูลอนิรุทธเวหา และ บางส่วนยังเป็นที่พำนักของราชสกุลกิติยากร

ที่มา: (สำนักงานเขตป้อมปราบศัตรูพ่าย, ม.ป.ป.)

และต่อมาใน พ.ศ. 2447 ได้พระราชทานที่ดินในบริเวณตำบลสนามกระบือ บริเวณ ไกล่คลองรอบกรุง หรือพื้นที่บริเวณย่านนางเลิ้ง ให้ดำเนินการก่อสร้างวังขึ้น 6 วัง เพื่อพระราชทานแด่พระราชชนัดดา 6 พระองค์ ซึ่งเป็นพระโอรสในสมเด็จพระเจ้าน้องยาเธอ เจ้าฟ้าจาตุรนต์รัศมี กรมพระจักรพรรดิพงษ์ โดยโปรดเกล้าฯ ให้สร้างวังเป็นคู่ หันหน้าวังออกไปคนละด้าน ด้านละ 3 วัง ประกอบด้วย วังกรมหมื่นอนุพงษ์จักรพรรดิ คู่กับ วังกรมหมื่นอนุวัตรจาตุรนต์ วังหม่อมเจ้าदनัยวรนุช คู่กับ วังหม่อมเจ้าดรณอัยวัฒน์ และ วังหม่อมเจ้าปิยบุตร คู่กับ วังหม่อมเจ้าทศสิริวงศ์ ต่อมาเมื่อมีการตัดถนนผ่านบริเวณนี้ รัชกาลที่ 5 จึงพระราชทานนามว่า “ถนนหลานหลวง” เพื่อเป็นอนุสรณ์ถึงสถานที่อันเป็นที่ตั้งของวังพระเจ้าหลานเธอ พระราชชนัดดาทั้ง 6 พระองค์นี้ (บูรพา โชติช่วง, 2557) นอกจากนี้ยังมีวังที่อยู่บริเวณถนนหลานหลวงอีก 2 วังอันได้แก่ วังวรดิศ ที่ประทับของสมเด็จพระเจ้าบรมวงศ์เธอ กรมพระยาดำรงราชานุภาพ และ วังมหานาค ที่ประทับของ พระเจ้าบรมวงศ์เธอ พระองค์เจ้าจิรประวัติวรเดช กรมหลวงนครไชยศรีสุรเดช

จากการขยายตัวของพระนครทำให้ประชากรเพิ่มขึ้นอย่างมาก รวมทั้งผู้คน พระบรมวงศานุวงศ์ ขุนนางเจ้านาย ต่างออกมาอยู่นอกกำแพงพระนคร เครื่องอุปโภค และบริโภคจึงเป็นสิ่งสำคัญ การเปลี่ยนแปลงครั้งใหญ่นี้ทำให้ย่านนางเลิ้งนั้นคึกคัก และคับคั่งไปด้วยผู้คนเพิ่มมากขึ้นกลายเป็นศูนย์กลาง การจับจ่ายสินค้าให้กับผู้คนในพระนคร การจับจ่ายสินค้าขยายตัวจากริมคลองขยายสู่บนบกต่อมาขยับตัวเข้าสู่ถนน เมื่อมีการสร้างถนนบ้านสนามกระบือ โดยเฉพาะถนนตลาด ซึ่งต่อมาคือ ถนนนครสวรรค์ ซึ่งตัดผ่านกลางย่านนี้ จากนั้นจึงเริ่มสร้างตัวอาคารอย่างตะวันตก และตึกที่อยู่อาศัยริมสองฝั่งถนน จากนั้นทรงพระกรุณาโปรดเกล้าฯ ให้สร้างโรงตลาดขึ้น และเรียกขานอาคารนี้ว่า “ตลาดนางเลิ้ง” โดยอาศัยที่ดินของวัดโสมนัสวรวิหารได้ เสด็จพระราชดำเนินเปิดตลาดอย่างเป็นทางการใช้ เมื่อวันที่ 29 มีนาคม พ.ศ.2443 ซึ่ง เดิมทีตลาดนางเลิ้งเป็นเพียงพื้นที่ขายของเท่านั้น ไม่ได้สร้างตัวอาคารเป็นโรงตลาด อย่างถาวรนับเป็น “ตลาดบกแห่งแรกของประเทศไทย” (ธนศักดิ์ สายจำปา, 2551:21)

ในรัชสมัยพระบาทสมเด็จพระมงกุฎเกล้าเจ้าอยู่หัวแนวทางการพัฒนาเมื่อยังคงขยายออกมาทางด้านตะวันออกของพระนคร ทรงสร้างพระตำหนักจิตรลดารโหฐาน เป็นที่ประทับส่วนพระองค์ ทำให้บริเวณย่านนางเลิ้งกลายเป็นศูนย์กลางทางการค้าแห่งใหม่ของพระนครขึ้นมาทันที

นอกจากนี้มีการตั้งโรงพักขึ้นบริเวณด้านหลังของตลาดนางเลิ้ง เรียกกันว่า “โรงพักตลาดนางเลิ้ง” และเมื่อข้ามคลองผดุงกรุงเกษมไปนั้นมีการตั้งสนามม้านางเลิ้งขึ้น ปัจจุบันเรียกอย่างเป็นทางการว่า ราชตฤณมัยสมาคม ในพระบรมราชูปถัมภ์ เมื่อมีประชากรในย่านมากขึ้นจึงเกิดการสร้างโรงหนังนางเลิ้งขึ้นเป็น แห่งแรก ทำให้ย่านนางเลิ้งมีความเจริญถึงขีดสุดรวมทั้งเกิดย่านผู้หญิงขายบริการ เรียกว่าตรอกสะพานยาวเกิดมีบ่อนการพนันโรงฝิ่นอีกทั้งพื้นที่การแสดงศิลปวัฒนธรรม หรือเรียกว่า “ตรอกละคร” โดยอยู่ฝั่งถนนหลานหลวง และติดกับวัดสุนทรธรรมทาน โดยมีศาสตร์การแสดงมากมายทั้ง โขน ละคร ลิเก ปี่พาทย์ และหนังตะลุง ซึ่งคณะที่มีชื่อเสียงที่สุดในย่านคือ “คณะครูพูน เรื่องนันท”

3) ช่วงรัชสมัยพระปกเกล้าเจ้าอยู่หัว และสมัยเปลี่ยนแปลงการปกครอง พุทธศักราช 2469-ปัจจุบัน (รัชกาลที่7-ปัจจุบัน) ในรัชสมัยพระบาทสมเด็จพระปกเกล้าเจ้าอยู่หัว นับเป็นช่วงที่เกิดเหตุการณ์สำคัญของย่านนางเลิ้งขึ้นหลายครั้ง เช่น เกิดเหตุเพลิงไหม้ใหญ่ในเดือนมกราคม พ.ศ. 2472 ซึ่งทำให้ห้องแถวหลังโรงหนังนางเลิ้งเสียหายไปทั้งหมด 7 ห้อง และบ้านเรือนทั่วไปเสียหายอีก 21 หลัง หลังจากนั้นเกิดเหตุเพลิงไหม้ซ้ำอีก ในเดือน เมษายน ทำให้บ้านเรือนใน



แถบสะพานเทวกรรมรังรักษ์เสียหายอีกหลายห้อง ต่อมาพื้นที่ดังกล่าวถูกพัฒนาให้เป็นตึกแถว และแฟลตในปัจจุบัน

ต่อมาในปี พ.ศ.2484-2489 เกิดสงครามโลกครั้งที่ 2 ขึ้นทำให้การค้าของย่านนางเลิ้งหยุดชะงักไปชั่วขณะแต่เมื่อภาวะสงครามสิ้นสุดลงบ้านเมืองกลับมาสู่สภาวะปกติย่านนางเลิ้งก็กลับมาคึกคัก และเจริญรุ่งเรืองดังเดิม สิ่งที่สนับสนุนให้ย่านนี้ยังคงความนิยมสำหรับผู้คนคือการคมนาคมที่สะดวกทั้งทางถนน และทางคลอง บริเวณรอบย่านมีบริการขนส่งสาธารณะที่เข้าถึงผู้คนหลากหลายรูปแบบ ทั้งรถราง รถยนต์ และรถม้า ส่วนการสัญจรทางน้ำก็ยังคงใช้คลองผดุงกรุงเกษมเป็นเส้นทางหลักในการสัญจร

สุภาพรณี จินตามณีโรจน์ กล่าวว่า จากภาพถ่ายของ วิลเลียม ฮันท์ ทำให้เห็นสภาพย่านนางเลิ้งในช่วงหลังสงครามโลกครั้งที่ 2 นั้นมีสภาพบ้านเรือนหนาแน่นโดยตั้งอยู่บริเวณรอบ ๆ วัดสุนทรธรรมทาน ตลาดนางเลิ้ง และวัดโสมนัสวรวิหาร การคมนาคมทางน้ำรอบพระนครนั้นยังมีอยู่ให้เห็นโดยเฉพาะคลองผดุงกรุงเกษมบริเวณย่านนางเลิ้ง (สุภาพรณี จินตามณีโรจน์, 2553:109)

หลังปี พ.ศ. 2500 ย่านนางเลิ้งค่อย ๆ ซบเซาลงเรื่อย ๆ การขยายตัวของเมืองถูกพัฒนาไปในฝั่งตะวันออก และฝั่งตะวันตกของกรุงเทพมหานคร ทำให้เกิดการเริ่มย้ายถิ่นฐานและการออกไปตั้งบ้านเรือนในบริเวณพื้นที่ดังกล่าว อีกทั้งการพัฒนาของระบบขนส่ง และการจราจรทำให้เกิดถนนหลายสายขึ้นมากมาย การสัญจรทางน้ำจึงเริ่มลดลงเรื่อย ๆ และแทบไม่เหลือเลยดังเช่นปัจจุบันยกเว้นระบบขนส่งมวลชนทางน้ำเท่านั้น

การพัฒนาของบ้านเมืองที่สำคัญอีกประการที่ทำให้ย่านนางเลิ้งซบเซามากคือการเกิดขึ้นของห้างสรรพสินค้า และศูนย์การค้าต่าง ๆ ที่มีความทันสมัย และใหญ่โตกว่าตลาด ทำให้ผู้คนหันไปให้ความนิยมกับการจับจ่ายใช้สอยในห้างสรรพสินค้ามากกว่าตลาด หรือย่านการค้าแบบเดิม

### 2.2.3.3 การเปลี่ยนแปลงต่าง ๆ ในย่านนางเลิ้งในยุคปัจจุบัน

- โรงฝิ่น ตั้งอยู่ริมถนนผดุงกรุงเกษมซึ่งได้ปิดตัวลงในปี พ. ศ. 2506

เนื่องจากรัฐบาลในขณะนั้นได้ออกกฎหมายเกี่ยวกับการส่งสินค้ามีสินไว้ในครอบครองทำให้โรงฝิ่นหมดไปจากประเทศไทย

- ตรอกสะพานยาว การเดินถือเป็นย่านโสเภณีแหล่งใหญ่ของย่านนางเลิ้งได้ปิดตัวลงหลังจากถูกไฟไหม้ในปี พ. ศ. 2513 ทำให้บริเวณตรอกสะพานยาวเหลือบ้านโสเภณีอยู่เพียงได้กึ่งเท่านั้น หลังต่อมาย่านดังกล่าวได้ถูกพัฒนาให้กลายเป็นตึก และที่อยู่อาศัยทดแทนโดยวัดสุนทรธรรมทานเป็นเจ้าของที่ดิน และดำเนินการพัฒนา



- ตรอกละคร ตรอกนี้อยู่ถัดจากตลาดนางเลิ้งเข้าไปทางด้านถนนหลวง หลวงอยู่ติดกับวัดสุนทรธรรมทาน เป็นกลุ่มบ้านเรือนของศิลปินทั้งนักแสดง ปี่พาทย์ ละครชาตรี หนังตะลุง และลิเกโดยมีบรรพบุรุษที่อพยพมาเป็นไพร่สมบุญในรัชสมัยพระบาทสมเด็จพระนั่งเกล้าเจ้าอยู่หัว ทุกวันนี้แม้โขงหนังตะลุง และลิเก จะเลิกทำการแสดงภายในย่านนี้แล้วหลงเหลือแต่เพียงละครชาตรีวังหลวง ซึ่งเป็นคณะของคุณครูพูน เรืองนนท์ และทนายาท ซึ่งสืบต่อมาจนถึงปัจจุบัน เหตุผลหลักที่ทำให้ธุรกิจโขงหนังตะลุง และลิเก ชบเซา และต้องเลิกกิจการนั้นเป็นผลกระทบจากเพลิงไหม้ในปี พ.ศ. 2525 ซึ่งได้ทำลายอุปกรณ์การแสดง บ้านเรือน และตัวหนังตะลุงเสียหายหมดสิ้นจึง ต้องยกเลิกการแสดงไปโดยปริยายทุกวันนี้ลูกหลานคณะครูพูน ยังคงพยายามที่จะรวบรวมเครื่องใช้อุปกรณ์ที่หลงเหลือมาแต่โบราณเพื่อสืบสานศิลปะการแสดง และดำรงภูมิปัญญาประจำย่านให้คงอยู่สืบไป

- โรงหนังเฉลิมธานี หรือโรงหนังนางเลิ้ง ซึ่งแต่เดิมเป็นโรงหนังที่ได้รับ ความนิยมของผู้คนในพระนครอย่างมากจนเมื่อเกิดห้างสรรพสินค้า และโรงภาพยนตร์สมัยใหม่จากการขยายเมืองขึ้น ทำให้โรงหนังเฉลิมธานีต้องปิดตัวลงในปี พ.ศ. 2536 ซึ่งจากเดิมมีผู้ชมภาพยนตร์มากกว่า 200 คนต่อวัน ต่อมาลดลงเหลือเพียง 10 ถึง 20 คนทำให้โรงหนังประสบภาวะขาดทุนอย่างหนัก และเนื่องจากตัวสถาปัตยกรรมที่เป็นอาคารไม้ทำให้โรงหนังทรุดโทรมเป็นอย่างมากตามกาลเวลา ซึ่งการซ่อมบำรุงไม่คุ้มค่ากับการลงทุนทำให้สุดท้ายแล้วโรงหนังต้องปิดตัวลงอย่างถาวร แต่ด้วยรูปแบบอาคารซึ่งมีลักษณะเฉพาะทำให้ผู้คนในย่านนางเลิ้งร่วมกันอนุรักษ์ และอยากจะทำฟื้นฟูโรงภาพยนตร์แห่งนี้ให้กลับมามีชีวิตอีกครั้งหนึ่ง

- ตลาดนางเลิ้ง หลังจากการขุดคลองผดุงกรุงเกษม และการตัดถนนทำให้ตลาดนางเลิ้งได้รับความนิยมซึ่งถือได้เป็นตลาดแนวหน้าของพระนครเช่นเดียวกับตลาดอีกหลายแห่งเช่น ตลาดเทวราชกุญชร ตลาดยอดพิมานวังบูรพาภิรมย์ ซึ่งถือเป็นตลาดที่มีระบบการขนส่งมวลชนเข้าถึงเป็นแห่งแรกคือรถรางสายสีแดง จากการสัมภาษณ์ผู้คนที่อยู่ในชุมชนได้บอกเล่าเรื่องราวเกี่ยวกับความเป็นไปของตลาดนางเลิ้งพบว่าเป็นตลาดที่ได้รับความนิยมมากแทบไม่มีเวลาปิดทำการ คือมีผู้คนจับจ่ายใช้สอยตลอดทั้งเวลากลางวัน และกลางคืนผู้คนซึ่งดูหนังจากโรงภาพยนตร์ก็จะออกมาจับจ่ายใช้สอยทำให้ย่านนี้เป็นย่านที่มีการค้าขาย และหมุนเวียนสินค้าตลอด 24 ชั่วโมง ปัจจุบันตลาดนางเลิ้งมีแผงขายสินค้าประมาณ 238 แผงแต่ถูกใช้งานจริง 150 แผง (สัมภาษณ์ สุวรรณ แวพลอยงาม, 2560) ตลาดสด และอาคารร้านค้าล้อมรอบมีความชบเซ้าลงจากเดิมเพราะผลกระทบจากการเปลี่ยนแปลงพื้นที่เมือง และความต้องการในการสัญจรของผู้คนที่ทำให้ตลาด

นางเล็งเป็นจุดที่เข้าถึงยากไม่มีที่จอดรถ และ ภาวการณ์จราจรติดขัดที่ยังคงเปิดกิจการร้านค้าอยู่เป็นเพียงกิจการเล็ก ๆ ซึ่งขายอาหาร และดำเนินกิจการมาแต่ครั้งบรรพบุรุษปัจจุบันตลาดจะมีผู้มาใช้บริการเป็นจำนวนมากในช่วงกลางวันเท่านั้นซึ่งส่วนใหญ่เป็นข้าราชการพนักงาน และเจ้าหน้าที่ของหน่วยงานราชการ และบริษัทที่ตั้งอยู่รอบรอบพื้นที่ย่านนางเล็งทำให้พื้นที่บริเวณตลาดในเวลาเย็นถูกปรับเปลี่ยนพื้นที่กลายเป็นสนามเตะฟุตบอลสำหรับเด็กในชุมชน หรือพื้นที่เต้นแอโรบิคคนนอกจากนี้พื้นที่บางส่วนของตลาดนางเล็งยังถูกตั้งขึ้นเป็นศาลสมเด็จพระเจ้าบรมวงศ์เธอฯกรมหลวงชุมพรเขตอุดมศักดิ์อีกด้วย

- ย่านการพนันต่าง ๆ จากความเจริญของย่านนางเล็งที่เพิ่มมากขึ้นทำให้มีผู้คน และธุรกิจมากมายเกิดขึ้นในบริเวณย่านดังกล่าว รวมทั้งธุรกิจความบันเทิง และอบายมุขที่เกิดขึ้นพร้อมการสร้างตลาดนางเล็ง สิ่งที่เป็นนิยม และมีการเปิดกันมากในย่านคือ “โรงบ่อน” ซึ่งมีในพื้นที่ย่านเป็นจำนวนมาก โดยจัดตั้งเป็นแหล่งการพนันอย่างถูกกฎหมาย ต่อมาได้มีพระบรมราชโองการให้ประกาศยกเลิกบ่อนเบี้ยขึ้นในสมัยรัชกาลที่ 5 (กรมพระยาดำรงราชานุภาพ, 2465:97) ทำให้โรงบ่อนทั้งหลายปิดตัว แต่เนื่องจากย่านนางเล็งนั้นอยู่ใกล้เคียงกับพื้นที่ราชตฤณมัยสมาคม และเวทีมวยราชดำเนิน ทำให้คนส่วนใหญ่หันไปให้ความนิยมกับการเล่นพนันม้าแข่ง และพนันมวยเวทีแทน ในปัจจุบันแม้ว่าการพนัน และบ่อนต่าง ๆ จะเป็นสิ่งผิดกฎหมาย แต่ชาวชุมชนบางส่วนก็ยังคงมีวิถีชีวิตที่ผูกพันกับการเล่นการพนันมาจนถึงปัจจุบัน จากการสำรวจของผู้วิจัยพบว่ามีชาวบ้านบางกลุ่มในชุมชนที่ใช้ช่วงเวลาว่างในช่วงวันหยุดในการจับกลุ่มเล่นการพนันเล็ก ๆ ในพื้นที่บ้านเรือนของตน ซึ่งส่วนใหญ่สมาชิกจะเป็นกลุ่มคนใกล้ชิด และญาติมิตรเท่านั้น

## 2.3 ศึกษาด้านศาสนา และความเชื่อในชุมชน

### 2.3.1 ความหมายของศาสนา และความเชื่อ

#### 2.3.1.1 ศาสนา

ราชบัณฑิตยสถาน ให้ความหมายของศาสนา ว่า ระบบความเชื่อของมนุษย์อันมีหลัก คือแสดงกำเนิด และความสิ้นสุดของโลกเป็นต้น แสดงหลักธรรมเกี่ยวกับบุญบาป หรือการทำ ความดี งดเว้นสิ่งที่ไม่ควรทำ พร้อมทั้งมีพิธีกรรมที่กระทำตามความเห็น หรือตามคำสั่งสอนในความ เชื่อนั้น ๆ (ราชบัณฑิตยสถาน, 2554:1142)

นิยพรรณ (ผลวัฒน์) วรณศิริ ให้ความหมายของศาสนาในแง่มานุษยวิทยา วัฒนธรรมว่า ศาสนา คือ “ระบบความเชื่อ ไม่ต้องการการพิสูจน์ หากพิสูจน์เสียแล้วจะ กลายเป็น วิทยาศาสตร์ไปทันที อย่างไรก็ดีทุกศาสนาล้วนมีวัตถุประสงค์เดียวกันหมด คือ ต้องการให้มนุษย์อยู่ ร่วมกันอย่างสงบสุข ไม่เบียดเบียน ประพฤติดีประพฤติชอบต่อกัน” (วรณศิริ., 2550:268)

จ้านงค์ อติวัฒน์สิทธิ์ และคณะ ได้ให้ความหมายของศาสนาในเชิง สังคมวิทยา ว่า “ศาสนา คือ การรวมเอาหลักความเชื่อ และการปฏิบัติทุกอย่างของบุคคลในสังคม ซึ่งดำเนินไปด้วย ระบบแบบแผนเดียวกัน กล่าวคือ สมาชิกส่วนใหญ่ล้วนยอมรับหลักการ ระเบียบประเพณี และการ ปฏิบัติ ตามหลักการในแนวที่ไม่แตกต่างกัน ฉะนั้นศาสนาในแง่นี้จึงเป็นความเชื่อ และการปฏิบัติ ร่วมกัน (Shared belief and practice) หรือ ระบบความเชื่อ และการปฏิบัติรูปแบบเดียวกัน (A unified system of belief and practices) โดยมีการปฏิบัติหน้าที่ทั้งที่เกี่ยวกับโลกนี้ และโลก หน้า”(จ้านงค์ อติวัฒน์สิทธิ์ & และคณะ, 2547:102)

สรุป ศาสนา หมายถึง ระบบแบบแผน อันเกิดจาก ปรากฎการณ์ บุคคล ความรู้สึก นึกคิดที่มีกลุ่มผู้ปฏิบัติยอมรับในแนวทางนั้น และปฏิบัติไปแนวทางเดียวกัน โดยยอมรับหลักการ ร่วมกัน มีเป้าประสงค์เพื่อความสันติสุข ของผู้นับถือ และของสังคมที่ยอมรับระบบแนวทางนั้น โดยมี ความสุขในอุดมคติเป็นจุดประสงค์สูงสุดของศาสนา

#### 2.3.1.2 ความเชื่อ

พระครูปริยัติสารการ ให้ความหมายของความเชื่อว่า “ความเชื่อ (Beliefs) หมายถึง การยอมรับนับถือ หรือยึดมั่นในสิ่งใดสิ่งหนึ่งทั้งที่มีตัวตน หรือไม่มีก็ตาม ว่าเป็นความจริง หรือมีอยู่จริง การยอมรับนับถือนี้อาจจะมีหลักฐานอย่างเพียงพอที่จะพิสูจน์ได้ หรืออาจไม่มี หลักฐานที่จะนำมาใช้ พิสูจน์ให้เห็นจริงเกี่ยวกับสิ่งนั้นก็ได้ และเมื่อมนุษย์เกิดความเชื่อแล้วมักแสดง ออกมาให้ปรากฏทาง กาย และวาจา”(พระครูปริยัติสารการ, 2551:19)

วิราวรรณ สมพงษ์เจริญ ให้ความหมายของความเชื่อว่า “คติความเชื่อ คือ ความคิด

ความรู้สึกรักของคนหนึ่ง ๆ หรือสังคมหนึ่ง ๆ ที่เชื่อว่าสิ่งใดสิ่งหนึ่งเป็นจริง ดำรงอยู่ และสามารถส่งผลกระทบต่อบุคคลนั้นหรือสังคมนั้น” (สมพงษ์เจริญ., 2550:62)

ธวัช ปุณโณทก ให้ความหมายของความเชื่อว่า “ความเชื่อนั้นเป็นการยอมรับ อันเกิดอยู่ในจิตใต้สำนึกของมนุษย์ที่มีต่อพลังอำนาจเหนือธรรมชาติ ที่ส่งผลดี หรือผลร้ายต่อมนุษย์หรือสังคมนั้น ๆ แม้พลังอำนาจเหนือธรรมชาติจะไม่สามารถพิสูจน์ได้ว่าเป็นความจริง แต่มนุษย์ในสังคมนั้นยอมรับ และให้ความเคารพยำเกรง” (ธวัช ปุณโณทก, 2531 อ้างในวัชรวรร วงศ์กัณหา, 2555:15)

สรุป ความเชื่อ การยอมรับในสิ่งใดสิ่งหนึ่ง สิ่งนั้นอาจเป็นรูปธรรม หรือนามธรรม พิสูจน์ได้ หรือไม่ได้ก็ได้ ซึ่งการยอมรับนั้นแสดงออกในแง่ของการเป็นคำตอบให้กับสิ่งไม่สามารถหาคำตอบที่มีการอ้างอิงได้ หรือแสดงออกในด้านการเป็นที่พึ่ง หรือยำเกรงในสิ่งนั้นต่อชีวิตผู้ที่นับถือ โดย เสถียร พันธรังสี (เสถียร พันธรังสี, 2521:3-10) จำแนกความเชื่อไว้ 11 ประเภท ดังนี้

- 1) ความเชื่อในความศักดิ์สิทธิ์ของธรรมชาติ เกิดจากความไม่รู้ของมนุษย์ ที่พยายามหาคำตอบให้กับปรากฏการณ์ทางธรรมชาติที่ได้พบเห็น
- 2) ความเชื่อในอำนาจลึกลับ (Dynamism) ความเชื่อนี้เป็นพื้นฐานความเชื่อเรื่อง ผีसाงเทวดา และเรื่องวิญญาณในเวลาต่อมา
- 3) ความเชื่อในระบบมายา (Magic) เชื่อในอำนาจลึกลับที่มองไม่เห็นด้วยตา แต่มายาเป็นสิ่งที่ ปรากฏแก่สายตาได้ด้วยวิธีการร้ายเวทย์มนตร์คาถา เป็นพื้นฐานของความเชื่อแบบไสยศาสตร์
- 4) ความเชื่อในระบบข้อห้าม (Taboo) เป็นความเชื่อที่มนุษย์ยึดถือตาม ๆ กันมาเป็น เวลานาน เช่น ขะล่า (ข้อห้าม) ต่าง ๆ ในวิถีชีวิตของคนภาคอีสาน
- 5) ความเชื่อในระบบพิธีชำระตนเองให้บริสุทธิ์ (Purification Rites) เชื่อว่าเมื่อผู้ใด ละเมิดข้อห้ามต้องทำพิธีอย่างใดอย่างหนึ่งเพื่อให้ตนกลับมาบริสุทธิ์โดยเฉพาะการชำระจิตใจ
- 6) เชื่อในระบบความมีชีวิต (วิญญาณ) ของทุกสรรพสิ่ง ไม่ว่าจะเป็นมนุษย์ สัตว์ สิ่งของ ต้นไม้ เชื่อว่าในธรรมชาติย่อมมีชีวิต ซึ่งอาจให้ความช่วยเหลือ หรือทำอันตรายแก่มนุษย์
- 7) ความเชื่อในระบบเรื่องสัตว์พิเศษ (Animal Worship) มีการนับถือและบูชาสัตว์ที่มี ลักษณะพิเศษ เช่น การนับถือโคของชาวฮินดู
- 8) ความเชื่อระบบเรื่องธาตุ (World Element's Worship) เชื่อว่ามีธาตุ

ประจำโลก คือ ดิน น้ำ ลม ไฟ และอากาศ เป็นสิ่งที่ทำให้สิ่งมีชีวิตสามารถดำรงอยู่ได้ ถ้าธาตุเหล่านี้ วิปริต แปรปรวนไป จะทำให้ร่างกายเจ็บป่วย และถึงความตายเมื่อธาตุเสื่อมจากร่างไป

9) ความเชื่อระบบการบูชาบรรพบุรุษ (Ancestor Worship) เป็นความเชื่อที่เกิดจากความรัก ความห่วงใยในความสัมพันธ์ระหว่างญาติมิตร โดยการเคารพบูชาเพื่อเป็นการระลึกถึงผู้ที่จากไป

10) ความเชื่อเรื่องระบบเครื่องรางของขลัง (Totemism) เกิดจากการนำ วัตถุมาเป็น เครื่องหมาย หรือเป็นตัวแทนสิ่งที่ตนเคารพต่าง ๆ

11) ความเชื่อเรื่องพิภพอื่น ๆ เป็นความเชื่อที่ว่า ได้พื้นดินเป็นดินแดนอีก ดินแดนหนึ่ง หรือเป็นเมืองนรก

### 2.3.2 ศาสนา และความเชื่อในชุมชนนางเลิ้ง

#### 2.3.2.1 ศาสนาพุทธในชุมชนนางเลิ้ง

##### 1) พระพุทธศาสนาเถรวาท

ในชุมชนนางเลิ้งชาวบ้านส่วนใหญ่ล้วนนับถือพระพุทธศาสนามาแต่ครั้ง ทรงพระราชทานที่ดินให้แก่ชาวเขมร ในครั้งรัชสมัยพระบาทสมเด็จพระพุทธยอดฟ้าจุฬาโลกมหาราช โดยชาวเขมรในสมัยนั้น ส่วนใหญ่นับถือพระพุทธศาสนาแบบเถรวาท ซึ่งนับถือกันมากในยุคหลังพระมหานคร (พ.ศ. 1975-ปัจจุบัน) โดยพระพุทธศาสนาแบบมหายาน และศาสนาพราหมณ์ก่อนหน้านั้น ในยุคยุคนคร หรือยุคมหานคร (Angkor) (พ.ศ.1345 -1975) ได้เสื่อมถอยความนิยมลงไป และกษัตริย์ในยุคนี้ได้ นับถือพระพุทธศาสนาแบบเถรวาทเรื่อยมา โดยสันนิษฐานว่า รูปแบบของพระพุทธศาสนาในสังคมชาวกัมพูชาในสมัยนั้นมีความใกล้เคียงกับพระพุทธศาสนาในประเทศไทยอยู่มาก (กรมการศาสนา, 2555)

โดยพระพุทธศาสนาแบบเถรวาทสามารถแบ่งแยกย่อยได้เป็น 2 นิกายย่อยดังนี้

##### - พระพุทธศาสนาเถรวาทแบบมหานิกาย

พระพุทธศาสนาเถรวาทแบบมหานิกายนี้เป็นแบบเก่าแก่ซึ่งมีสืบมาตั้งแต่เดิมทีในสมัยลพบุรีซึ่งประชาชนทั่วไปนับถือพระพุทธศาสนาแบบเถรวาทอยู่แล้วแต่เดิมตั้งแต่สมัยที่ พระโสมณะเถระ และพระอุตตระเถระ พระศาสนทูตของพระเจ้าอโศกมหาราชที่ได้นำพระพุทธศาสนา เข้ามาเผยแผ่ยังดินแดนสุวรรณภูมิ จนเมื่อถึงในสมัยทวารวดีราวพุทธศตวรรษที่ ๓ ได้เกิดอาณาจักร สุโขทัยขึ้นเมื่อราวพุทธศักราช ๑๘๐๐ ทำให้การนับถือพระพุทธศาสนาในยุคนั้นมีการเปลี่ยนแปลง จากลัทธิมหายาน และเถรวาทแบบเดิม มาเป็นลัทธิเถรวาทแบบลังกาวงศ์



ประเทศไทยนั้นมีการนับถือพระพุทธศาสนาแบบเถรวาทลัทธิลังกาวงศ์ อย่างจริงจังนั้นในรัชสมัยของ พ่อขุนรามคำแหงมหาราช ในปีพุทธศักราช ๑๘๒๐ เป็นต้นมา โดยเมื่อ ทรงขึ้นครองราชสิริราชสมบัติแล้ว ทรงเคารพเลื่อมใสในพระสงฆ์ที่ไปศึกษาที่ประเทศลังกาแล้วกลับมา สั่งสอนพระศาสนาอยู่ที่เมืองนครศรีธรรมราช โดยมีพระราชศรัทธา และทรงยกย่องว่า มีความรอบรู้ เชี่ยวชาญทั้งพระธรรมวินัย และพระอภิธรรม และมีวัตรปฏิบัติงดงามเป็นที่น่านับถือ ได้มีพระบรม ราชโองการโปรดให้อาราธนาหมู่สงฆ์ทั้งนั้นจากเมืองนครศรีธรรมราชนั้นขึ้นมาตั้งสำนัก และเผยแพร่ คำสอนในกรุงสุโขทัย โดยมีการเรียกขานหมู่สงฆ์นั้นว่า “ลังกาวงศ์” (กรมการศาสนา, 2554:122)

ในชุมชนนางเลิ้งแต่เดิมนั้นวัดที่เป็นวัดประจำชุมชนเก่าแก่ที่สุดคือ วัดสุนทร ธรรมทาน สังกัดคณะสงฆ์มหานิกาย อันเป็นนิกายดั้งเดิมตั้งแต่สมัยกรุงสุโขทัยแบบลังกาวงศ์สืบมาจน ปัจจุบัน โดยวัดมีฐานะเป็นวัดราษฎร์ เดิมนั้น วัดสุนทรธรรมทานนั้นเดิมมีประวัติความเป็นมาเริ่ม ตั้งแต่ครั้งรัชสมัยพระบาทสมเด็จพระนั่งเกล้าเจ้าอยู่หัว รัชกาลที่ 3 โดยมีการกล่าวถึง เจ้าพระยา แสนยากรตำแหน่งข้าราชการสังกัดกรมพระราชวังหน้า ได้เดินทางทางไปทางตำบลคอแหลมโดยเรือ ครั้งนั้นได้สังเกตเห็นสิ่งผิดปกติในลำน้ำโดยปรากฏเป็นร่องน้ำวนจึงให้คณะผู้ติดตามในคราวนั้นลงไป ทำการสำรวจ ซึ่งปรากฏว่าได้พบพระพุทธรูปปฏิมาลอยอยู่ในวังน้ำวนนั้นแต่ปรากฏปฏิมาหารีย์ว่าองค์ พระนั้นไม่เปียกน้ำจึงทำให้เป็นที่น่าอัศจรรย์ใจของคณะสำรวจ โดยลักษณะพระพุทธรูปปฏิมานั้นมีพุทธ ลักษณะที่ค่อนข้างแปลก โดยองค์พระมีท่อนบนเพียงช่วงพระอุระ และท่อนล่างถึงพระขง ด้วยแรง ศรัทธาในครั้งนั้นท่านเจ้าพระยาแสนยากรจึงอัญเชิญพระพุทธรูปปฏิมากรดังกล่าวกลับมาบูชาที่บ้าน ณ ตำบลสนามควายทำให้ชาวบ้านแตกตื่นเป็นอย่างมาก จึงแห่แหนกันมากกราบไหว้บูชาด้วยเครื่อง นมัสการไม่ขาดต่อมาภายหลังเจ้าพระยาแสนยากรได้อุทิศที่ดิน และบ้านของตนให้เป็นวัด เพื่อ ประดิษฐานพระพุทธรูปองค์นี้ ซึ่งแต่เดิมนั้นชาวบ้านเรียกว่า “วัดแค” ซึ่งเป็นสำเนียงการเรียกขาน ของชาวปักษ์ใต้ ก่อนจะเพี้ยนเสียงมาเป็น “วัดแค” ในปัจจุบัน และอีกชื่อหนึ่ง เรียกว่า “วัดสนาม กระบือ” โดยเรียกตามสถานที่ตั้งของวัดที่เป็นทุ่ง เรียกว่า ทุ่งสนามกระบือจากนั้นพระบาทสมเด็จพระ จอมเกล้าเจ้าอยู่หัว รัชกาลที่ 4 ทรงพระราชทานนามใหม่ว่า “วัดสุนทรธรรมทาน” แต่ชาวบ้าน ยังคงเรียกกันติดปากว่าวัดแคจนถึงปัจจุบัน (Rose1000, 2010: Cited Date 28 มิถุนายน)



วัดสุนทรธรรมทานถือเป็นวัดประจำชุมชนที่มีความสำคัญกับชาวนางเลิ้งเป็นอย่างมาก ด้วยเพราะเป็นวัดราษฎร์ มีระเบียบแบบแผนไม่ยุ่งยากเท่าวัดโสมนัสวรวิหารซึ่งมีฐานะเป็นวัดหลวง ดังนั้นประชาชนจึงนิยมที่จะมีงานประเพณี และงานบุญประจำปีต่าง ๆ ในบริเวณวัดนี้ โดยบุคคลที่มีชื่อเสียง และเกี่ยวเนื่องกับวัดสุนทรธรรมทาน ซึ่งทำให้วัดนี้มีชื่อเสียงมากนั้น ได้แก่

พระราชธรรมวิจารณ์ (2441-2533) นามเดิม รูป เขมสิริ เป็นเจ้าอาวาสวัดสุนทรธรรมทาน ครองวัดราว พ.ศ.2471-2533 เป็นเกจิอาจารย์ที่มีชื่อเสียงในยุคสมัยนั้น ในช่วงที่ท่านดำรงตำแหน่งเจ้าอาวาสได้พัฒนาวัดจนเจริญรุ่งเรืองขึ้นเป็นอย่างมากชาวบ้านในสมัยนั้นให้ความรัก และความเคารพเป็นอย่างยิ่ง ทุกวันนี้ชาวนางเลิ้งยังมีความเชื่อว่าด้วยอิทธิคุณของหลวงปู่รูป ช่วยให้ชาวมุสลิมรอดพ้นจากอัคคีภัยหลายครั้ง (สัมภาษณ์นพพร สุกิจวีณี, 2561:เมื่อ 2 กุมภาพันธ์ 2561) และนอกจากนี้วัดมุงกลของท่านยังมีพุทธคุณคุ้มครองเรื่องอยู่ยงคงกระพัน ทำให้นักเลงในย่านสมัยนั้นนิยมเสาะหาวัดมุงกลของท่านติดตัวเสมอ

มิตรชัย บัญชา มิตร ชัยบัญชา ดาราภาพยนตร์ไทยที่เป็นที่นิยมมากที่สุดคนหนึ่ง ได้เคยอาศัยอยู่ในกรุงเทพมหานครกับแม่ และพ่อเลี้ยงอยู่ที่ บริเวณถนนพะเนียง อ.นางเลิ้ง ตั้งแต่ พ.ศ.2485-2497 ซึ่งถือเป็นช่วงเวลาที่มิตรลำบากมาก และยังไม่ได้เข้าสู่วงการหนังไทย แม้ภายหลังที่มิตรประสบความสำเร็จแล้วก็ยังกลับมาทำบุญที่วัดแคนางเลิ้ง (วัดสุนทรธรรมทาน) เป็นประจำ จนกระทั่งวาระสุดท้ายของชีวิตที่ประสบอุบัติเหตุตกเฮลิคอปเตอร์ขณะถ่ายละคร จากนั้นศพของมิตรก็ยังนำมาบำเพ็ญกุศลที่วัดแค และบรรจุอัฐิที่วัดแคนี้ ซึ่งมีกลุ่มผู้นิยมศัลปินมาร่วมไว้อาลัยจำนวนมาก ทำให้ต้องใช้เวลาบำเพ็ญกุศลกว่า 106 วัน ปัจจุบันก็ยังคงมีบรรดาผู้ชื่นชอบมิตรชัย บัญชาเดินทางมาเคารพอัฐิของมิตรชัย บัญชาอยู่เป็นประจำ (เทียมสุรย์ สิริศรีศักดิ์, 2543:34-35)

- พระพุทธศาสนาเถรวาทแบบธรรมยุติกนิกาย

ธรรมยุติกนิกาย หรือ คณะสงฆ์ธรรมยุต ถูกสถาปนาขึ้นในคราวรัชสมัยพระบาทสมเด็จพระจอมเกล้าเจ้าอยู่หัวครั้งยังทรงผนวชเป็นพระภิกษุสงฆ์มีนามว่า “พระวชิรญาณเถระ” สถิต ณ วัดมหาธาตุ พระอารามหลวง โดยขณะนั้นทรงมีพระราชปณิธานที่จะฟื้นฟูบูรณะพระพุทธศาสนา และแก้ไขวัตรปฏิบัติทางธรรมวินัยของหมู่สงฆ์ให้ถูกต้อง เมื่อครั้งพระบาทสมเด็จพระจอมเกล้าเจ้าอยู่หัวผนวชอยู่นั้นได้ทรงมีพระราชศรัทธาในพระภิกษุมอญ ชื่อ ชาย ฉายา พุทฺธวิโส

ซึ่งได้ตอบพระวิเศษนาอธิบายหลักพระวินัยได้ชัดเจนจนเป็นที่พอพระราชหฤทัย ภูมินทร์ วาดเขียนได้กล่าวไว้ว่า จากที่ได้ทรงศึกษาสรรพวิชา และพระไตรปิฎกจนแตกฉานทำให้มีพระสติปัญญา และพระวิจารณ์ญาณในความเป็นมาเป็นไปของพระพุทธศาสนา การนั้นยังทรงเชี่ยวชาญในพระธรรมวินัยจึงวินิจฉัยหลักความประพฤติปฏิบัติของพระภิกษุสามเณรได้อย่างละเอียดถี่ถ้วน ในขณะที่ประทับอยู่ ณ วัดมหาธาตุนั้น พระองค์ทรงมีความไม่สบายในพระราชหฤทัยเป็นอย่างยิ่ง ด้วยเพราะหมู่ภิกษุในอารามปะปนไปหมู่ด้วยอลัชชี บ้างก็มีความประพฤติอันห่อนยานในพระวินัย มีพระราชวินิจฉัยว่าสถานที่นั้นไม่เป็นที่เหมาะสมแก่การจะประพฤติพรหมจรรย์ จึงเสด็จย้ายกลับมาประทับที่วัดสมอราย (ราชาธิวาสราชวรวิหาร) อันเป็นวันนอกกำแพงพระนคร ฝ่ายอรัญวาสี ในราวปี พ.ศ.2372 คราวนั้นมีพระภิกษุที่เลื่อมใสในพระราชดำริ 6 รูป ได้ตามเสด็จด้วย รวมทั้งยังมีหมู่พระภิกษุในอารามอื่น ๆ ที่ขึ้นขอบในแนวพระราชดำริ จึงเดินทางกันมาประชุมกันที่วัดสมอราย ในคราวนั้นจึงเกิดการสถาปนามหาหมู่พระภิกษุที่นิยมในสัมมาปฏิบัติว่า “ธรรมยุติกนิกาย” (ภูมินทร์ วาดเขียน, 2553:235) ซึ่งนับเอาปีที่เสด็จจากวัดมหาธาตุ ย้ายไปวัดสมอรายนั่น เป็นปีแห่งการสถาปนาคณะธรรมยุติกนิกาย โดยมีศาสนในสมเด็จพระเจ้าบรมวงศ์เธอ กรมพระยาดำรงราชานุภาพ ได้ทรงอธิบายที่มาของชื่อธรรมยุติกนิกาย ไว้ว่า

“ชื่อที่เรียกว่าธรรมยุตินั้น หม่อมฉัน (สมเด็จพระเจ้าบรมวงศ์เธอ กรมพระยาดำรงราชานุภาพ – ผู้วิจัย) เห็นที่ใช้เก่าก่อนเพื่อนมีอยู่ในสมณสาส์น ทูลกระหม่อมประทานไปเมืองลังกาเมื่อพ.ศ.2489 แต่ยังทรงผนวชอยู่วัดบวรนิเวศ ทรงพระราชนิพนธ์เป็นภาษามครว่า “ธมมยุตติกนิกาย” สันนิษฐานว่าจะทรงประดิษฐ์ขึ้นเมื่อเสด็จประทับอยู่ ณ วัดบวรนิเวศ คำที่เรียกพระมหานิกายเดิมว่า “มหานิกาย” ก็คงมีขึ้นในครั้งนั้น...” (ดำรงราชานุภาพ, 2505:202)

จากนั้นจึงสถาปนาอย่างถูกต้อง เรียกว่าคณะธรรมยุต ในปี พ.ศ. 2376 ภายหลังได้พระองค์ได้เสด็จมาประทับที่วัดบวรนิเวศวิหาร และตั้งเป็นศูนย์กลางของคณะธรรมยุตขึ้นสืบมาจนปัจจุบัน

สำหรับวัดที่สังกัดคณะธรรมยุติกนิกาย ที่ตั้งอยู่ในชุมชนนางเลิ้งนั้นมาช้านาน คือ “วัดโสมนัสวรวิหาร” โดยหลังจากการสิ้นพระชนม์ของ สมเด็จพระนางเจ้าโสมนัสวัฒนาวดี ในที่สมเด็จพระนางนาฏบรมอัครราชเทวี (พระอิสริยยศในขณะนั้น) พระอัครมเหสีพระองค์แรกในพระบาทสมเด็จพระจอมเกล้าเจ้าอยู่หัว ในปี พ.ศ. 2395 พระองค์ ทรงพระราชอนุสรณ์คำนึงถึงสมเด็จพระนางเป็นอย่างยิ่ง จึงได้ทรงสร้างวัดพระราชอุทิศสมเด็จพระนางเจ้าโสมนัสวัฒนาวดี (พระอิสริยยศสุดท้าย ในรัชกาลที่ 6) และในปี 2396 ได้เสด็จวางศิลาฤกษ์พระอุโบสถวิสุคามสีมาอุโบสถ พระบาทสมเด็จพระจอมเกล้าเจ้าอยู่หัวได้ทรงอาราธนาพระอริยมุนี

(ทับ พุทธสิริ) จากวัดราชาธิวาสราชวรวิหาร (วัดสมอราย) พร้อมด้วยพระสงฆ์ราว 40 รูปโดยขบวนแห่งทางเรือ เสด็จมาประทับที่กุฏิ ได้พระราชทานนามว่า “วัดโสมนัสวรวิหาร” (Watsomanas, 2004:Cited Date 25 เมษายน 2560)

วัดโสมนัสวรวิหาร สังกัดคณะสงฆ์ธรรมยุติกนิกาย มีฐานะเป็นพระอารามหลวงชั้นโท ชนิด ราชวรวิหาร เป็นที่มีอาณาบริเวณกว้าง และพื้นที่ของตลาดนางเลิ้งก็เป็นพื้นที่เก่าของวัดโสมนัส ซึ่งปัจจุบันได้จัดให้เป็น ฌาปนสถานของกองทัพบก จากการทำวัดโสมนัสวรวิหารนั้น จัดเป็นพระอารามหลวง และเป็นวัดที่เกี่ยวข้องกับข้าราชการต่าง ๆ ทำให้มีระเบียบแบบแผน และพิธีการในการปฏิบัติ และความยุ่งยากในการจัดงานต่าง ๆ รวมทั้งการเข้ามาใช้พื้นที่ของคนในชุมชน ทำให้ไม่นิยมที่ชาวบ้านจะจัดพิธีทางพระพุทธศาสนา และกิจกรรมทางประเพณีเท่ากับวัดสุนทรธรรมทาน ซึ่งเป็นวัดราษฎร์

## 2) พระพุทธศาสนamahayan

### - พระพุทธศาสนamahayanแบบอนัมนิกาย

พระสุริยา คั่นฟ้าบ (พระสุริยา คั่นฟ้าบ, ม.ป.ป.) กล่าวว่า ในรัชสมัยพระบาทสมเด็จพระนั่งเกล้าเจ้าอยู่หัว ราวปี พ.ศ. 2377 พระเจ้าแผ่นดินญวน ประกาศห้ามไม่ให้ชาวญวนนับถือศาสนาคริสต์ และจับชาวญวนที่เข้ารีตด้วยคริสตศาสนาทำโทษ พวกชาวญวนเข้ารีตเหล่านั้นจึงอพยพหนีภัยเข้ามาพึ่งพระบรมโพธิสมภาร โดยมาอยู่ที่เมืองจันทบุรี และมีบางส่วนอพยพเข้ามาอยู่ในพระนคร ทรงพระกรุณาฯพระราชทานที่อยู่ให้ที่ตำบลสามเสน และใน พ.ศ. 2376 เจ้าพระยาบดินทร์เดชาฯยกทัพไปตีเมืองญวนได้นครหลวงส่งเข้ามาที่พระนคร แบ่งเป็น 2 พวก คือพวกที่ถือพุทธศาสนา และพวกที่ถือคริสต์ศาสนา พวกชาวญวนที่ถือพระพุทธศาสนานั้น ได้โปรดเกล้าฯ ให้ไปตั้งบ้านเรือนอยู่ที่จังหวัดกาญจนบุรีเพื่อฝึกหัดเป็นทหารปืนใหญ่ ส่วนพวกญวนที่นับถือคริสต์ศาสนาตั้งให้ไปตั้งบ้านเรือนอยู่ที่สามเสนกับพวกชาวญวนเดิม

ชาวญวนที่เข้ามาอยู่อาศัยในประเทศไทยนั้น มีการนับถือทั้งพระพุทธศาสนา และคริสต์ศาสนา เมื่อมาปักหลักตั้งถิ่นฐานบริเวณใดก็จะมีภริมนต์พระญวนมาด้วย และสร้างวัดขึ้นสำหรับประกอบศาสนพิธีของตน ซึ่งเป็นแบบมหายาน ดังนั้นเมื่อเกิดวัดญวนขึ้น ซึ่งเป็นแบบมหายาน ทำให้ชาวจีนในสมัยนั้นมาประกอบศาสนกิจของตนที่วัดญวนด้วยเช่นกัน เนื่องจากยังไม่ได้มีการสร้างวัดจีนตามแบบจีนนิกายขึ้น ซึ่งรูปแบบอนัมนิกายนี้ก็ผสมกลมกลืนกันเป็นอันหนึ่งอันเดียวกับสังคม และวัฒนธรรมชาวไทยเป็นอย่างดี

วัดญวนในชุมชนนางเลิ้งนั้นมีประวัติความเป็นมาในรัชสมัยพระบาทสมเด็จพระจอมเกล้าเจ้าอยู่หัว รัชกาลที่ ๔ ได้พระราชทานพระบรมราชานุญาต ให้ญวนที่อยู่เมืองกาญจนบุรี มาตั้งบ้านเรือนอยู่ที่ริมคลองผดุงกรุงเกษมแล้ว จัดให้เป็นทหารปืนใหญ่ฝ่ายวังหลวง ชาวญวนนั้นได้สร้างวัดญวน ชื่อ วัดเกียงเพ็อกต้อ ขึ้นเป็นวัดประจำชุมชน จากนั้น พระบาทสมเด็จพระจอมเกล้าเจ้าอยู่หัว ได้ทรงพระกรุณาโปรดเกล้าฯ พระราชทานนามใหม่ว่า “วัดสมณานัมบริหาร” เป็นวัดญวนแห่งแรก ๆ ในพระนครซึ่งการนับถือพระพุทธศาสนาแบบมหายานนี้ส่งผลให้คนในชุมชนบางส่วนนิยมตั้งศาลเจ้าที่ในบ้านแบบชาวจีน และตั้งศาลเจ้าประจำชุมชนขึ้นมาอีกด้วยซึ่งเป็นวัดญวนประจำชุมชนนางเลิ้ง

### 2.3.2.2 ความเชื่อในชุมชนนางเลิ้ง

#### 1) ศาลเจ้านางเลิ้ง

ศาลเจ้านางเลิ้ง ตั้งอยู่บริเวณตลาดนางเลิ้งโดยถือเป็นจุดหนึ่งที่เป็นศูนย์กลางของชุมชนมาตั้งแต่อดีต โดยน่าจะได้รับอิทธิพลรูปแบบจากความเชื่อของชาวจีน และญวนที่เข้ามาตั้งถิ่นฐานในสมัยก่อน และพัฒนามาเป็นศาลประจำชุมชนในปัจจุบัน ศาลเจ้านางเลิ้งที่มีการอัญเชิญเจ้าแบบจีน เช่น ปุงเถ่ากง ปุงเถ่าม่า มาประดิษฐาน และพระรูปสมเด็จพระเจ้าบรมเธอฯ กรมหลวงชุมพรเขตอุดมศักดิ์ มาประดิษฐานอยู่ โดยพระรูปหล่อโลหะขนาดครึ่งพระองค์จริง ฉลองพระองค์ชุดเต็มยศทหารเรือ โดยชาวนางเลิ้งเชื่อว่าดวงพระวิญญาณของพระองค์จะปกปักรักษาชาวชุมชนนางเลิ้ง ด้วยบริเวณที่ตั้งชุมชนนั้นเป็นย่านบริเวณวังนางเลิ้ง ซึ่งเป็นที่ประทับของพระองค์จนสิ้นพระชนม์ ลักษณะศาลเจ้านั้นเป็นศาลไม้ 2 ชั้น ทาสีแดงชาด ตั้งอยู่ในตลาดนางเลิ้งส่วนหลัง การตั้งศาลในยุคแรก เมื่อประมาณปี พ.ศ.2502 มีการขออนุญาตตั้งศาลต่อสำนักงานทรัพย์สินส่วนพระมหากษัตริย์ ต่อมาจึงได้อัญเชิญพระรูปสมเด็จพระมหาลวงชุมพร ซึ่งชาวบ้านมักออกพระนามล้าลองว่า “เสด็จเตี้ย” มาประทับที่ศาลนี้ด้วย (จุงฮั่ว แซ่ฉั่ว, 2543 อ่างในเทียมสุรย์ สิริศรีศักดิ์, 2543:40-41) โดยผู้คนในชุมชนนั้นเชื่อว่า ศาลเจ้านางเลิ้งนี้มีชื่อในเรื่องการขอโชคลาภ และการเสี่ยงดวงทางการพนันต่าง ๆ มาตั้งแต่สมัยโบราณ ปัจจุบันศาลเจ้านางเลิ้งนั้นยังมีการจัดงานประจำปีทุกปี โดยกิจกรรมที่สำคัญคือ การจัดพิธีสักการะประจำปี และแห่เจ้ารอบชุมชนเพื่อความเป็นสิริมงคล โดยลักษณะของงานจะประกอบไปด้วยเป็นการทำบุญอุทิศส่วนกุศล การจัดเครื่องสังเวยแบบจีน การให้ประชาชนในชุมชนนำเครื่องสังเวยมาร่วมด้วย และมีการแสดงมหรสพสมโภชต่อเนื่องกันตลอดห้า วันทั้งกลางวัน กลางคืน โดยมี จิว ละคร ชาตรี และการแสดงลิเกถวาย สมเด็จพระมหาลวงชุมพร ๆ นอกจากนี้ยังมีการประมูลของมงคลต่าง ๆ เจ้าเพื่อนำเงินสบทบทุนบำรุงศาลเจ้านางเลิ้งด้วย

## 2.4 วันสำคัญทางศาสนา ประเพณี และความเชื่อ

### 2.4.1 ความหมายของวันสำคัญและวันสำคัญทางศาสนา

วันสำคัญ หมายถึง วันที่เกิดเหตุการณ์ในอดีตอันเป็นเหตุการณ์ที่ชวนให้ระลึกถึงความสำคัญของวันนั้น ๆ ซึ่งเกี่ยวข้องกับ สถาบันชาติ ศาสนา พระมหากษัตริย์ รัฐ หรือประเพณี นิยมที่ปฏิบัติสืบทอดกันมา โดยวันสำคัญมีหลายระดับ ตั้งแต่ระดับบุคคลเช่นวันเกิดเป็นต้น หรือมีความสำคัญระดับชาติได้แก่วันเฉลิมพระชนมพรรษา วันสงกรานต์ หรือ วันสำคัญอันเป็นที่นิยมทั่วโลก เช่น วันขึ้นปีใหม่ วันวิสาขบูชา (วันพระพุทธศาสนาโลก) เป็นต้น ทั้งนี้ วันสำคัญอาจเป็นวันหยุดทางราชการ หรือไม่ก็ได้ขึ้นอยู่กับข้อกำหนดของประเทศนั้น ๆ (พจนานุกรม สักกทัตติยกุล, 2551)

วันสำคัญทางศาสนา หมายถึง วันอันมีเหตุการณ์สำคัญที่เกี่ยวข้องกับศาสนาเกิดขึ้น โดยเป็นเหตุการณ์ที่เกิดขึ้นกับศาสดา สาวก หรือ เหตุอันเป็นหลักให้สืบทอด หรือระลึกถึง เหตุการณ์นั้น ๆ สืบมา (กรมการศาสนากระทรวงวัฒนธรรม, 2553)

### 2.4.2 วันสำคัญทางพระพุทธศาสนาและวันสำคัญต่างๆของชาติ

โดยกรมการศาสนาได้กำหนดวันสำคัญทางพระพุทธศาสนาไว้ดังต่อไปนี้

#### 1) วันสำคัญทางพระพุทธศาสนาที่เกี่ยวข้องกับเหตุการณ์ในพุทธประวัติโดยตรง

ตารางที่ 4 วันสำคัญทางพระพุทธศาสนาที่เกี่ยวข้องกับพุทธประวัติ

วันสำคัญ	วันที่/ช่วงเวลา	เหตุการณ์สำคัญ/ความสำคัญ
มาฆบูชา	ขึ้น 15 ค่ำ เดือน 3 หรือ – ขึ้น 15 ค่ำ เดือน 4	ทรงแสดงโอวาทปาฏิโมกข์
วิสาขบูชา	ขึ้น 15 ค่ำ เดือน 6	วันประสูติ ตรัสรู้ และปรินิพพาน
อาสาฬหบูชา	ขึ้น 15 ค่ำ เดือน 8	วันเกิดพระสังฆรัตนะทำให้มีพระรัตนตรัยคือ พระพุทธ พระธรรม และพระสงฆ์ ครบทั้ง 3 รัตนะ
อัฐมีบูชา	แรม 8 ค่ำ เดือน 6	เป็นวันถวายพระเพลิงพระพุทธสรีระของสมเด็จพระสัมมาสัมพุทธเจ้า หลังจากที่พระพุทธเจ้าทรงดับขันธปรินิพพานแล้ว 8 วัน
วันเข้าพรรษา	แรม 1 ค่ำ เดือน 8 – ขึ้น 15 ค่ำ เดือน 11	เป็นวันที่พระสงฆ์จะต้องเข้าจำพรรษา จะไปค้างแรมที่อื่นไม่ได้ คือต้องอยู่ประจำที่ตลอด 3 เดือน ในฤดูฝนตามพระวินัยบัญญัติ
วันออกพรรษา	ขึ้น 15 ค่ำ เดือน 11	เป็นวันสิ้นสุดการอยู่จำพรรษาของพระสงฆ์ตลอด 3 เดือน ในฤดูฝน



ตารางที่ 4 วันสำคัญทางพระพุทธศาสนาที่เกี่ยวข้องกับพุทธประวัติ (ต่อ)

วันสำคัญ	วันที่/ช่วงเวลา	เหตุการณ์สำคัญ/ความสำคัญ
ตักบาตรเทโว	แรม 1 ค่ำ เดือน 11	เป็นวันที่พระพุทธเจ้าเสด็จลงมาจากรวรรค์ชั้นดาวดึงส์หลังจากที่ทรงประทับจำพรรษาอยู่ตลอด 3 เดือน เพื่อโปรดพุทธมารดา โดยเสด็จลงที่ประตูเมืองสังกัสสะ
วันธัมมัสสวนะหรือวันพระ	วันขึ้น ๘ ค่ำ หรือแรม ๘ ค่ำ และวันขึ้น ๑๕ ค่ำ หรือแรม ๑๕ ค่ำ	วันซึ่งกำหนดขึ้นเพื่อให้พระภิกษุสงฆ์ ลงอุโบสถ เพื่อทบทวนพระปาฏิโมกข์

ที่มา: (กรมการศาสนา กระทรวงวัฒนธรรม, 2553)

## 2) วันสำคัญทางประเพณีที่เกี่ยวข้องกับพระพุทธศาสนา

ตารางที่ 5 วันสำคัญทางประเพณีที่เกี่ยวข้องกับพุทธศาสนา

วันสำคัญ	วันที่/ช่วงเวลา	เหตุการณ์สำคัญ/ความสำคัญ
วันปีใหม่	1 มกราคม	วันเปลี่ยน พระพุทธศักราช
วันสงกรานต์	13-15 เมษายน	ถือเป็นวันขึ้นปีใหม่ของไทยมาแต่โบราณ
วันสารทไทย	วันแรม 15 ค่ำ เดือน 10	เป็นการทำบุญกลางปีของไทย เป็นเวลาระหว่างพีชพันธุ์ผลไม้กำลังอุดมสมบูรณ์ จึงเป็นที่น่าปีติยินดี นำรื่นรมย์ ปัจจุบัน เป็นการทำบุญ ตักบาตร เพื่ออุทิศส่วนกุศลแก่บรรพบุรุษ คือ ปู่ ย่า ตา ยาย ที่ล่วงลับไปแล้ว
ประเพณีทอดกฐิน	เริ่มตั้งแต่วันแรม 1 ค่ำ เดือน 11 ถึงวันขึ้น 15 ค่ำ เดือน 12 (วันเพ็ญเดือน 12)	เป็นพิธีสังฆกรรม ให้ฆราวาสนำผ้ากฐินไปถวายแด่พระสงฆ์ที่จำพรรษาครบ และได้รับอานิสงค์กฐิน
ประเพณีเทศน์มหาชาติชาดก	หลังกฐินกาลล่วงไปแล้ว	เป็นบุญนิยมที่มักจัดกันเพื่อให้พระสงฆ์เทศนาเรื่องพระเวสสันดรชาดก
งานทอดผ้าป่า	ตามแต่กำหนด	เป็นบุญนิยมที่มักจัดกันเพื่อบำเพ็ญทานบารมี

ที่มา: (กรมการศาสนา กระทรวงวัฒนธรรม, 2556)



3) วันสำคัญของชาติที่เป็นวันหยุดราชการตามประกาศสำนักนายกรัฐมนตรี  
 ตารางที่ 6 วันสำคัญของชาติที่เป็นวันหยุดราชการตามประกาศสำนักนายกรัฐมนตรี

วันสำคัญ	วันที่/ช่วงเวลา	เหตุการณ์สำคัญ/ความสำคัญ
วันปีใหม่	1 มกราคม	วันเปลี่ยน พระพุทธศักราช
วันจักรี	6 เมษายน	วันที่ระลึกพระบาทสมเด็จพระพุทธยอดฟ้าจุฬาโลกมหาราช และวันที่ระลึกมหาจักรีบรมราชวงศ์ อันเป็นวันสถาปนากรุงรัตนโกสินทร์
วันสงกรานต์	13-15 เมษายน	ถือเป็นวันขึ้นปีใหม่ของไทยมาแต่โบราณ ทั้งนี้วันที่ 13 เมษายน ยังเป็นวันผู้สูงอายุ อีกด้วย
วันพืชมงคล	ข้างขึ้น เดือน 6	เป็นวันเกษตรกรไทยเพื่อระลึกถึงความสำคัญของเกษตรกรในเศรษฐกิจไทย
วันเฉลิมพระชนมพรรษา	28 กรกฎาคม	วันเฉลิมพระชนมพรรษาของสมเด็จพระเจ้าอยู่หัวมหาวชิราลงกรณ บดินทรเทพยวรางกูร
วันแม่แห่งชาติ	12 สิงหาคม	วันเฉลิมพระชนมพรรษาของสมเด็จพระนางเจ้าสิริกิติ์ พระบรมราชินีนาถ ในรัชกาลที่ 9
วันคล้ายวันสวรรคต ร.9	13 ตุลาคม	วันคล้ายวันสวรรคตของพระบาทสมเด็จพระปรเมนทรมหาอานันทมหิดล พระอัฐมรามาธิบดินทร
วันปิยมหาราช	23 ตุลาคม	วันคล้ายวันสวรรคตของพระบาทสมเด็จพระจุลจอมเกล้า เจ้าอยู่หัว
วันพ่อแห่งชาติ	5 ธันวาคม	วันคล้ายวันเฉลิมพระชนมพรรษาของพระบาทสมเด็จพระปรเมนทรมหาอานันทมหิดล พระอัฐมรามาธิบดินทร, วันชาติ, วันพ่อแห่งชาติ
วันรัฐธรรมนูญ	10 ธันวาคม	วันที่ระลึกวันพระราชทานรัฐธรรมนูญแห่งราชอาณาจักรไทย
วันสิ้นปี	31 ธันวาคม	วันสุดท้ายแห่งปี ก่อนเปลี่ยนพุทธศักราช

ที่มา: (กรมการศาสนากระทรวงวัฒนธรรม, 2553)

4) วันสำคัญทางประเพณีนิยม หรือตามคติจีนนิยมในชุมชนนางเลิ้ง  
ตารางที่ 7 วันสำคัญทางประเพณีนิยม หรือตามคติจีนนิยม

วันสำคัญ	วัน-เวลา	เหตุการณ์สำคัญ/ความสำคัญ
วันตรุษจีน	1 เดือน 1 ตามปฏิทินจีน	วันปีใหม่ตามคติจีน วันตรุษจีน คณะรัฐมนตรี มีมติให้เป็นวันหยุดราชการประจำปีเฉพาะในพื้นที่จังหวัดปัตตานี, ยะลา, นราธิวาส, สตูล และสงขลา
วันสาทรจีน	วันที่ 15 เดือน 7 ตามปฏิทินจีน	วันเซ่น-ไหว้ บรรพบุรุษตามความเชื่อ เพื่อแสดงความกตัญญู
เทศกาลเซ่งเม้ง	4-20 เมษายน	วันเซ่น-ไหว้บรรพบุรุษตามความเชื่อ เพื่อแสดงความกตัญญูที่สุสานบรรพชน

ที่มา: (จิตรา ก่อฉันทเกียรติ, 2014)

5) วันสำคัญทางประเพณี และความเชื่ออื่น ๆ ในชุมชนนางเลิ้ง  
ตารางที่ 8 วันสำคัญทางประเพณี และความเชื่ออื่น ๆ ในชุมชนนางเลิ้ง

วันสำคัญ	วัน-เวลา	เหตุการณ์สำคัญ/ความสำคัญ
งานนมัสการพระพุทธบาทจำลอง	เดือนมีนาคม	เป็นงานประจำปีของวันสุนทรธรรมทาน ในการจัดสมโภชพระพุทธบาทจำลอง
งานก่อดวงพระเจดีย์ทราย สะเดาะนพเคราะห์	เดือนพฤษภาคม (หลังจากวิสาขบูชา)	ก่อดวงพระเจดีย์ทราย และมีการจำลองพิธีถวายพระเพลิงพระพุทธเจ้า
ทำบุญหลวงปู่ (อดีตเจ้าอาวาสวัดสุนทรธรรมทาน)	ระหว่างกรกฎาคมถึงตุลาคม	งานทำบุญอุทิศ และระลึกถึงหลวงปู่
งานหล่อเทียนพรรษา	ก่อนเทศกาลเข้าพรรษา	ชาวชุมชนร่วมกันทำบุญเพื่อหล่อเทียนพรรษา
งานประจำปีศาลเจ้านางเลิ้ง	ระหว่างเดือนธันวาคม(ตรงตรงวันที่ 19)	การทำบุญไหว้เจ้า และมีมหรสพสมโภช รวมถึงงานสักการะสมเด็จพระหลวงชุมพรเขตอุดมศักดิ์ ประจำปีชุมชนนางเลิ้ง

ที่มา: (สมชาย เกตุรัตน์มาลี, 2552)

## 2.4.3. กิจกรรมทางศาสนา และพิธีกรรมทางศาสนา

### 2.4.3.1 ความหมายของกิจกรรมทางศาสนาและศาสนพิธี

กิจกรรมทางศาสนา และพิธีกรรมทางศาสนา หมายถึง แบบแผน หรือแนวทางปฏิบัติในแต่ละศาสนา ศาสนาพิธีนั้นเป็นเครื่องมือในการหล่อหลอมให้ศาสนิกชนของตน โดยใช้เป็นแนวทางในการยึดถือปฏิบัติกิจกรรมทางศาสนานั้น ๆ ที่มีลักษณะเป็นรูปธรรมร่วมกัน โดยศาสนาพิธีนั้นเปรียบเป็นดั่งเปลือกที่คอยห่อหุ้มแก่นของศาสนาซึ่งต้องพึ่งพาอาศัยซึ่งกัน และกันให้ศาสนาดำรงอยู่ พระพุทธศาสนานั้นก็มีพิธีกรรมทางศาสนาอยู่หลากหลายโดย หล่อหลอมรวมกับรูปแบบความเชื่อประจำท้องถิ่นนั้น ๆ ทำให้ปรากฏเป็นแบบแผนประเพณีที่ช่วยจรรโลงศาสนา และอารังให้พระพุทธศาสนาคงอยู่ โดยอาจเรียกได้ว่า “พุทธศาสนพิธี” (กรมการศาสนา กระทรวงวัฒนธรรม, 2556:13)

ปกรณ์ ต้นสกุล (ปกรณ์ ต้นสกุล & กรมการศาสนา, 2552:13-17)ได้แบ่งพิธีกรรมและกิจกรรมทางศาสนาออกเป็น 2 ประเภท คือ

1. พิธีที่เกี่ยวกับชีวิตประจำวัน ได้แก่ พิธีแต่งงาน พิธีขอขมา พิธีบายศรี พิธีศพพิธีเลี้ยงผี ฯลฯ

2. พิธีเกี่ยวกับศาสนา ได้แก่ การทำบุญบ้าน พิธีสิบสองเดือน ฯลฯ

นอกจากพิธีกรรมที่จัดเป็นประเภทใหญ่ ๆ เหล่านี้แล้ว ยังสามารถแบ่งเป็นประเภทย่อย ๆ อีก10 ประเภท คือ

1. พิธีกรรมที่ปฏิบัติเป็นประจำวัน อาทิ สวดมนต์ บำเพ็ญภาวนา สรรเสริญ กราบไหว้ครูอาจารย์ หรือเทพดา หรือสิ่งศักดิ์สิทธิ์ประจำสำนัก หรือโบสถ์ ฯลฯ

2. พิธีกรรมที่ปฏิบัติเป็นครั้งคราว เป็นการกระทำในกรณีที่ไม่สามารถทำเป็นประจำหรือพิธีกรรมที่กระทำเป็นปฐมฤกษ์ เช่น พิธีการวางศิลาฤกษ์ พิธีการบวงสรวงพระภูมิเจ้าที่ พิธีการอัญเชิญสิ่งศักดิ์สิทธิ์มาสถิตชั่วคราวแล้วเชิญกลับ ฯลฯ

3. พิธีกรรมที่เกี่ยวกับการชำระล้างบาป เป็นพิธีกรรมที่มีเกิดขึ้นในประเทศจีน และอินเดีย วันกระทำพิธีจะเป็นวันก่อนวันเพ็ญ และเดือนแรมในแต่ละเดือน และในช่วงก่อนกระทำพิธีกรรมที่สำคัญ

4. พิธีกรรมที่เกี่ยวกับการเลี้ยง ราชบัณฑิต พราหมณ์ หรือนักปราชญ์ ในวาระสำคัญของผู้ประสงค์เป็นเจ้าภาพ

5. พิธีกรรมที่เกี่ยวกับผู้ที่ล่วงลับไปแล้ว

6. พิธีกรรมที่เกี่ยวกับการเบิกปฐมฤกษ์ ด้วยการกระทำในฤกษ์งามยามดีสำหรับสถานที่การทำงาน หรือของนั้นอันเป็นการแสดงถึงการเริ่มต้น

7. พิธีกรรมที่เกี่ยวกับประเพณี เป็นพิธีที่หน่วยงานราชการ หรือประชาชนส่วนใหญ่ เป็นผู้กำหนดวัน โดยประชุมกัน เช่น วันพืชมงคล ประเพณีทำขวัญข้าว ฯลฯ

8. พิธีกรรมเฉพาะบุคคล จะเป็นการกระทำในโอกาสอันพึงเกิดความปิติ เช่น การตั้งศาลพระภูมิเจ้าที่ โคนจุก แต่งงาน ฯลฯ โดยมากมักถือเอาวันฤกษ์ดี ซึ่งถูกโฉลกกับผู้เป็นเจ้าของงาน พิธีนั้น ๆ เพื่อเสริมขวัญ และกำลังใจ

9. พิธีกรรมที่เกี่ยวกับการอ้อนวอนพระเจ้า เพื่อให้เกิดความเป็นสิริมงคล และสมหวัง เช่น พิธีการบนบานศาลกล่าว พิธีกรรมบูชาเพื่อขอบุตร ฯลฯ

10. พิธีกรรมที่เกี่ยวกับการพลีสุกรรม หรือการบูชาครู หรืองานพิธีประจำปี จะกระทำกันเพียงปีละหนึ่งครั้ง เช่น พิธีตรียัมปวาย พิธีพลีสุกรรมของพรหมสถาน ฯลฯ โดยพิธีตรียัมปวายเป็นวันที่มหาเทพเสด็จสู่โลกมนุษย์ และวันพลีสุกรรมเป็นวันขึ้นปีใหม่ของไทยโบราณ

#### 2.4.3.1 การจำแนกศาสนาพิธี

กรมการศาสนาได้จำแนกประเภทของศาสนาพิธี และกิจกรรมทางศาสนาในพระพุทธศาสนา ไว้ดังนี้ (กรมการศาสนา กระทรวงวัฒนธรรม, 2556:14-16)

1) กุศลพิธี คือ พิธีกรรมที่เกี่ยวข้องการอบรมเพื่อความดีงามทางพระพุทธศาสนาเฉพาะตัวบุคคล มักทำแล้วผู้ทำภาคภูมิใจในตนเอง เช่น การแสดงตนเป็นพุทธมามกา การเวียนเทียนในวันสำคัญทางพระพุทธศาสนา การรักษาศีลต่าง ๆ

2) บุญพิธี คือ การทำกุศล หรือบุญซึ่งเกี่ยวข้องกับวิถีชีวิต ประเพณี จารีตของสังคม เช่น พิธีทำบุญงานมงคล พิธีทำบุญงานอวมงคล

3) ทานพิธี คือ การทำบุญด้วยการสละทานต่าง ๆ เช่น ปาฏิบุคลิกทาน การถวายสังฆทาน การถวายกุฐิน ผ้าป่า ผ้าอาบน้ำฝน และอื่น ๆ

4) ปกิณกะพิธี คือ พิธีกรรมเบ็ดเตล็ดต่าง ๆ ในพระพุทธศาสนาเป็นส่วนประกอบย่อย ๆ ในพิธีกรรมต่าง ๆ เช่น วิธีตั้งโต๊ะหมู่บูชา จัดอาสนะสงฆ์ วิธีวางด้ายสายสิญจน์ วิธีจุดธูปเทียน วิธีแสดงความเคารพ วิธีประเคนของ

#### 2.4.3.1 เหตุแห่งการเกิดศาสนพิธี และกิจกรรมทางศาสนา

สำนักงานพระพุทธศาสนาแห่งชาติ (สำนักงานพระพุทธศาสนาแห่งชาติ, 2016) กล่าวว่า การเข้าถึงแก่นแท้ของศาสนานั้นจำเป็นต้องดำเนินตนตามหลัก ธรรมที่พระพุทธเจ้าได้บัญญัติไว้ นั่นคือ “โอวาทปาติโมกข์” อันประกอบด้วย

1. สัพพปาปสฺส อภินิ (การไม่ทำบาปทั้งปวง)
2. กุสลสฺสุปสมฺปทา (การทำกุศลให้ถึงพร้อม)
3. สจิตตปริโยทปนํ (การทำจิตของตนให้ขาวรอบ)

การประพฤติตนตามหลักธรรมคำสอนนี้เป็นการกระทำที่เรียกว่า “ทำบุญ” โดยสมเด็จพระสัมมาสัมพุทธเจ้าได้แสดงทางแห่งการเกิดกุศลไว้เรียกว่า “บุญกิริยาวัตถุ” พระพรหมคุณาภรณ์ (ป.อ. ปยุตโต) (พระพรหมคุณาภรณ์ (ป.อ. ปยุตโต), 2551:183) อธิบายความหมายของบุญกิริยาว่า เป็นที่ตั้งแห่งการทำบุญกุศล และทางแห่งความดี อันประกอบไปด้วย

- 1) ทานมัย (ทำบุญด้วยการให้เป็นสิ่งของ) การให้ และการแบ่งปันแก่ผู้อื่น เพื่อเกื้อกูลช่วยเหลือซึ่งกัน และกัน โดยประกอบด้วย อามิสทาน การให้สิ่งของ ธรรมทาน การให้ความรู้ และแนะนำสั่งสอน และอภัยทาน คือทานโดยการลดความอาฆาต พยาบาท เป็นต้น

- 2) สีลมัย (การทำบุญด้วยการรักษาศีล) ศีล โดยความหมายแล้วหมายถึง ปรกติ การรักษาศีลคือการคงความมีระเบียบในการใช้ชีวิต และการอยู่ร่วมกับผู้อื่นในสังคมให้เกิดความผาสุก โดยองค์แห่งศีลนั้นมีอยู่หลายระดับด้วยกันซึ่ง สามารถเลือกปฏิบัติได้ตามความเหมาะสมของการใช้ชีวิต เช่น ศีล 5 ซึ่งเป็นข้อพึงปฏิบัติสำหรับพุทธศาสนิกชนโดยทั่วไป ศีล 8 สำหรับพุทธศาสนิกชนที่พึงประพฤติพรหมจรรย์ และ ศีล 227 สำหรับพระภิกษุสงฆ์ เป็นต้น

- 3) ภาวนามัย (การอบรมเจริญปัญญา) เป็นการฝึกจิตใจของตนให้เกิดความงอกงามทางปัญญาขึ้น โดย แบ่งเป็น จิตภาวนา คือ การอบรมจิตสู่ความสงบ (สมถภาวนา) และ ปัญญาภาวนา คือ การเจริญปัญญาเพื่อบ่มให้เกิดความรู้แจ้งในสรรพสิ่ง

#### 2.4.3.2 กิจกรรมทางศาสนาที่สอดคล้องกับหลักบุญกิริยา

##### 1) ทานมัย

- การตักบาตร คือการถวายอาหารแด่พระภิกษุสงฆ์อย่างหนึ่ง โดย

คำว่า บาตร แปลว่า ข้าวตอก (พระธรรมกิตติวงศ์(ทองดี สุรเตโช)ป.ธ.9, 2548) การตักบาตรเป็นการที่พุทธศาสนิกชนนำอาหาร อันปรุงแล้วดีแล้วประณีตแล้ว มาถวายกับพระภิกษุสงฆ์โดยใส่ลงในภาชนะที่พระภิกษุสงฆ์ถือมา ส่วนมากผู้ใส่บาตรมนำอาหารที่ตอนเตรียมมาแล้วขึ้นจับบนศรีสะเกเพื่ออธิษฐานแล้วใส่ลงในบาตร ก่อนที่จะรับพร และกรวดน้ำ ตามลำดับ การตักบาตรนั้น ถือเป็นทานอย่างหนึ่งที่ชาวพุทธนิยมทำ (พระครูพิสัยปริยัติกิจ(แก่น อคฺควณโณ), 2553:3) กล่าวว่า การตักบาตรพระนั้น

เป็นสิ่งที่เกิดขึ้นในสังคมไทยมาแต่โบราณ โดยความคิดของผู้ให้ที่เห็นว่า การถวายอาหาร หรือสิ่งของแก่พระสงฆ์ เป็นการทำบุญที่มักนำมาซึ่งความสุข และกุศล ซึ่งการให้ในลักษณะนี้จึงมีเรื่องศรัทธา และปัญญาเข้ามาเกี่ยวข้องด้วย

การตักบาตรในปัจจุบันได้มีการปรับเปลี่ยนรูปแบบให้เหมาะสมตามยุคสมัย แต่ก็ยังคงต้องดำรงให้ถูกต้องตามพระวินัยสำหรับพระภิกษุสงฆ์ โดยแต่เดิมนั้นผู้ใส่บาตรมักเตรียมอาหารอันประณีต และ สดใหม่ โดยบางแห่งมีความเชื่อว่า ข้าวสวยหากเป็นข้าวที่หุงใหม่ และร้อนจะเป็นการใส่บาตรที่ได้านิสงค์มากโดยมากมักกดข้าวจากภาชนะที่เตรียมมาแล้วใส่ในบาตรพระ ปัจจุบันเนื่องด้วยการเปลี่ยนแปลงของยุคสมัย ปัจจุบันจึงมีการนิยมนำอาหารแห้งจำพวกข้าวสาร บะหมี่กึ่งสำเร็จรูปในการใส่บาตรด้วยเช่นกัน เรียกว่า “ตักบาตรข้าวสารอาหารแห้ง”

- ถวายสังฆทาน หรือ ถวายทานตามกาลต่าง ๆ สังฆทาน ตามความหมายพจนานุกรมพุทธศาสน์ ฉบับประมวลศัพท์ ให้ความหมายว่า สังฆทาน เป็นทาน เพื่อสงฆ์, การถวายแก่สงฆ์คือ ถวายเป็นกลาง ๆ ไม่จำเพาะเจาะจงภิกษุรูปใดรูปหนึ่ง เช่น จะทำพิธีถวายของที่มีจำนวนจำกัดพึงแจ้งแก่ทางวัดให้จัดพระไปรับตามจำนวนที่ต้องการ หัวหน้าสงฆ์จัดภิกษุใดไปพึงทำใจว่า ท่านมารับในนามของสงฆ์ หรือ เป็นผู้แทนของสงฆ์ทั้งหมด ไม่พึงเพ่งเล็งว่าเป็นบุคคลใด คิดตั้งใจแต่ว่าจะถวายอุทิศแก่สงฆ์; ในพิธีพึงจตุรรูปเทียนบูชาพระอาราธนาศีล รับศีลจบแล้ว ตั้งนะโม ๓ จบกล่าวคำถวายเสร็จแล้วพระเคนของ และเมื่อพระสงฆ์อนุโมทนา พึงกรวดน้ำรับพร เป็นเสร็จพิธี (พระพรหมคุณาภรณ์ (ป.อ.ปยุตฺโต), 2551:416)

- การถวายทานตามกาลต่างและตามจิตอนุเคราะห์ๆ เช่น การทำบุญทอดผ้าป่า หรือ การทำบุญกฐิน เป็นการทำกุศลที่เกี่ยวข้องกับพิธีกรรม หรือ พิธีทางประเพณีต่าง ๆ ซึ่งนับเป็นกุศลทานทั้งสิ้น หรือ การบริจาคทานทั่วไปตามแต่โอกาส และเวลาที่เหมาะสม เช่น การบริจาคทรัพย์ในการสร้างโรงพยาบาล หรือ บริจาคเสื้อผ้าให้แก่ผู้ยากไร้ เป็นต้น (พระครูพิสัยปริยัติกิจ (แก่น อคฺควณโณ), 2553:3)



## 2) ศีลมัย

- การรักษาเบญจศีล (ศีล5) สมเด็จพระพุทธโฆษาจารย์ อธิบายความหมายของคำว่า ศีล แปลว่า ความปกติ คือการดูแลกายวาจาให้เรียบร้อยไม่สร้างความเดือดร้อนให้แก่ผู้อื่น หรืออาจแปลความหมายได้ว่า เป็นความสงบเยือกเย็นไม่ต้องเดือดร้อนเพราะการทุศีล ศีลอีกนัยหนึ่ง มีความหมายจาก สีสนะ แปลว่า กิริยาที่รวมเอาไว้อย่างดีไม่กระจัดกระจาย (พระพุทธโฆสเถระ, 2554:10-11)

พระพรหมคุณาภรณ์ (ป.อ. ปยุตโต) ได้อธิบายถึงศีล 5 หรือที่เรียกว่าสิกขาบท 5 อันหมายถึง ข้อประพฤติปฏิบัติตน ข้อฝึกตน หรืออาจเรียกว่า ธรรม5 เมื่อปฏิบัติย่อมได้ชื่อว่าเป็นผู้มีศีล ต่อมาจึงเรียกว่า เบญจศีล ในสมัยหลังมีการเรียกเพิ่มเติมว่า นิจศีล อันหมายถึงศีลที่คฤหัสถ์ควรประพฤติ เรียกได้ว่า เป็นมนุษยธรรม ธรรมประจำของมนุษย์ (พระพรหมคุณาภรณ์ (ป.อ.ปยุตโต), 2552:24-25)

โดยองค์ประกอบของ เบญจศีล มีดังนี้

1. ปาณาติปาตาเวรมณี คือ การเว้นจากการทำลายชีวิตของผู้อื่น หรือ การดำเนินชีวิตที่ปราศจากการเบียดเบียนชีวิต
2. อทินนาทานาเวรมณี คือ เว้นจากการเอาของที่เจ้าของมิได้ให้มาเป็นของตน หรือ การลักขโมย
3. กาเมสุมิถาจาราเวระมะณี คือ เว้นจากการประพฤติดิฉินในกามทั้งหลาย
4. มุสาวาทาเวระมะณี คือ การเว้นจากการกล่าวมุสาวาท คือการโกหกหลอกลวง หรือเบียดเบียนผู้อื่นด้วยคำพูด
5. สุราเมรยมัชชปมาทัฏฐานา เวรมณี คือ การเว้นจากการดื่มสุราเครื่องดองของมีนเมาทั้งหลาย

- อุโบสถศีล (ศีล8) หรือ ศีล 8 ตามความหมายของพจนานุกรมพุทธศาสตร์ ฉบับประมวลศัพท์ ได้ให้ความหมายว่า เป็นศีลที่รักษาอุโบสถ หรือ ศีลที่รักษาในวันอุโบสถ ได้แก่ ศีล 8 ที่อุบาสกอุบาสิกา नियมสมาทานในวันธรรมะสวนะ หรือวันพระ (พระพรหมคุณาภรณ์ (ป.อ.ปยุตโต), 2551:564)

### วิธีการรักษาอุโบสถศีล

อรรถกถาอุโบสถสูตร กล่าวว่า ผู้จะเข้าถืออุโบสถศีลนั้น ถึงตั้งใจว่าเรานี้จะเป็นผู้รักษาอุโบสถ จะแจ้งกิจแห่งฆราวาสวิสัยให้เรียบร้อย เมื่อเข้าจำอุโบสถไม่ควรจัดแจงการทำงานที่เป็นการกระทำที่เบียดเบียนผู้อื่น หรือกระทำให้ผู้อื่นเดือดร้อน ซึ่งผู้เข้าจำอุโบสถควรเป็นผู้ปลดเปลื้องซึ่งความกังวลห่วงใย พิจารณากำหนดว่า เราจะเป็นผู้รักษาอุโบสถตลอดวันนี้คืนนี้ แล้วเปล่งวาจาสมათานองค์อุโบสถ 8 ประการ ในสำนักของภิกษุสงฆ์ภิกษุณี อุบาสกอุบาสิกาทั้งหลาย อันเป็นผู้รู้ลักษณะแห่งศีล 8 ประการ เปล่งวาจาสมათาน ว่า “ข้าพเจ้าอธิษฐานอุโบสถที่พระพุทธเจ้าทรงบัญญัติไว้แล้ว” (พุทธปณณุตต อุโปสถ อธิฏฐามิ)

ในฎีกาอุโบสถสูตร กล่าวว่า ผู้รักษาอุโบสถ เปล่งวาจาสมათานอุโบสถเฉพาะองค์ตามพระบาลีดังนี้

1. ปาณาติปาตา เวรมณี สิกขาปทัง สมายามิ. (ข้าพเจ้า ขอสมათานงดเว้นจากการฆ่าสัตว์ และเบียดเบียนชีวิตผู้อื่น)
2. อทินนาทานา เวรมณี สิกขาปทัง สมายามิ. (ข้าพเจ้า ขอสมათานงดเว้นจากการลักทรัพย์ และการการถือเอาสิ่งของที่เจ้าของมิได้ให้)
3. อพรหมจริยา เวรมณี สิกขาปทัง สมายามิ. (ข้าพเจ้า จากการประพฤติดนที่ไม่ใช่พรหมจรรย์ คือ เจตนาที่จะเสพเมถุน หรือเจตนาที่แสดงออกทางกายมุ่งหมายที่จะเสพเมถุนธรรม)
4. มุสาวาทา เวรมณี สิกขาปทัง สมายามิ. (ข้าพเจ้า ขอสมათานงดเว้นการพูดเท็จ)
5. สุราเมรยมชชปมาทภูฏานา เวรมณี สิกขาปทัง สมายามิ. (ข้าพเจ้า ขอสมათานงดเว้นการดื่มสุราเครื่องดองของมีนเมา)
6. วิกาลโภชนา เวรมณี สิกขาปทัง สมายามิ. (ข้าพเจ้า ขอสมათานงดเว้นจากการบริโภคอาหารในยามวิกาล)
7. นจจคิตวาทิตวิสุททสสนา มาลาคนุชวีเลปนธารณ มณฑนวิภูสนภูฏานา เวรมณี สิกขาปทัง สมายามิ. (ข้าพเจ้า ขอสมათานงดเว้นจากการขบรื้องประโคนดนตรี ฟ้อนรำ และดูการละเล่น อันเป็นหม่าศึกต่อการประพฤติพรหมจรรย์ และงดเว้นการตกแต่งร่างกายด้วยการทัดทรงเครื่องประดับ และดอกไม้ อีกทั้งเครื่องทา เครื่องหอม เครื่องย้อม เครื่องลูบไล้ต่าง ๆ)
8. อุจจาसनมหาสนา เวรมณี สิกขาปทัง สมายามิ. (ข้าพเจ้า ขอสมათานงดเว้นจากการนั่ง และนอนบนที่นั่ง และที่นอนอันสูงใหญ่วิจิตร)

อิมัง อฏฐังคสมนนาคต , พุทฺธปถญุตตัง อุโปสถัง , อิมญจ รตตี อิมญจ ทิวสั้ง , สมมเทว อภิริกขิตฺตุ สมาทียามิ.

เมื่อสมาทานอุโบสถศีลตั้งนี้แล้ว ผู้สมาทาน ควรรักษากายวาจาใจให้เรียบร้อยตามองค์แห่งศีล ตลอดวัน และคืนจนอรุณรุ่งขึ้นใหม่ จากนั้นจึงกล่าวสมาทานศีล 5 เพื่อเป็นการขอออกจากการรักษาอุโบสถศีล ถือเป็นการเสร็จสิ้นการรักษาอุโบสถศีล (พระมหาธนพัฒน์ ฐิตสาโร (สีหานาม), 2554:60)

### 3) ภาวนามัย

- การสวดมนต์ คำว่า มนต์ หมายถึง พระพุทฺธมนต์ หมายถึง พระธรรม คำสั่งสอนของสมเด็จพระสัมมาสัมพุทธเจ้า การสวดมนต์แต่โบราณเป็นการทบทวนคำสั่งสอนของสมเด็จพระสัมมาสัมพุทธเจ้า โดยเริ่มต้นจากการพยายามเพื่อการจดจำคำสั่งสอนของพระอริยสาวกทั้งหลายในครั้งพุทธกาล โดยการบอกต่อกปากต่อปากแบบมุขปาฐะ จนเมื่อมีการสังคายนาพระไตรปิฎกเกิดขึ้น พระธรรมคำสั่งสอนจึงถูกจัดเรียบเรียงหมวดหมู่ตามลำดับ เมื่อมีการสวดสาธยายเพื่อทบทวนธรรมคำสั่งสอนเป็นกิจวัตรของสงฆ์ จึงเรียกกิจกรรมนี้ว่า การทำวัตรสวดมนต์เย็น ซึ่งทุกวันนี้มีการทำวัตรเช้าประกอบด้วย ในปัจจุบันพระพุทฺธมนต์มีทั้งที่เป็นคำสั่งสอนของสมเด็จพระสัมมาสัมพุทธเจ้า และเป็นคำสรรเสริญพระคุณของพระพุทธเจ้าพระธรรม และพระสงฆ์ประกอบอยู่ด้วย ในบางบทบาทหมายถึงการสวดเพื่อป้องกันพยานอันตราย หรือคุ้มครองภัยต่าง ๆ เรียกว่า พระปริตร โดยการสวดมนต์นี้ หรือสาธยายมนต์นี้มีมาตั้งแต่สมัยพุทธกาล ซึ่งสามารถสรุปได้ถึงแนวทางวิธีสวดมนต์ได้ 3 ประการคือ

1. การสวดมนต์เพื่อสาธยายพระธรรม พระสูตร หรือพระพุทธพจน์ อันสมเด็จพระสัมมาสัมพุทธเจ้าได้ตรัสไว้ เช่น บทธัมมจักกัปปวัตตนสูตร
2. การสวดมนต์เพื่อเป็นการทบทวนบัญญัติสิกขาบทของพระภิกษุสงฆ์ โดยได้ทรงพุทธานุญาตให้นำสินค้ำบท หรือพระวินัยมาสวดเพื่อเป็นการทบทวนในคราวลงอุโบสถศีลของพระภิกษุ เรียกว่า การสวดปาฏิโมกข์

3. การสวดมนต์โดยการนำพระสูตรที่รวบรวมไว้มาสาธยายเพื่อให้เกิดสิริมงคลต่าง ๆ หรือเรียกว่า การสวดพระปริตร ซึ่งโดยมากเป็นการสรรเสริญคุณของพระพุทธพระธรรมพระสงฆ์ เพื่อให้เกิดความสวัสดี หรือเป็นการแผ่เมตตาจิตให้แก่สรรพสัตว์ทั้งหลาย

อุไรวรรณ พลจร ได้ทำการศึกษาและพบว่ารูปแบบ และวิธีการสวดมนต์ในปัจจุบัน มีดังนี้ (อุไรวรรณ พลจร, 2558:41)

1. การสวดมนต์ด้วยตนเอง เป็นวิธีที่นิยมมากที่สุดของ พุทธศาสนิกชน เนื่องจากสามารถทำได้ที่บ้านตนเอง โดยเป็นการเหนี่ยวนำตัวเองให้มีจิตใจ และ ความคิดที่ปรารถนาดีต่อตนเอง และผู้อื่น

2. การสวดมนต์ให้ผู้อื่นฟัง หรือฟังผู้อื่นสวด เป็นการเหนี่ยวนำโดย ใช้คลื่นเสียงการสวดมนต์ ผู้สวดมีสมาธิเสียงสวดมนต์จะมีความนุ่มนวล ทำให้เกิดความสงบ และผู้ฟัง ส่วนมากนิยมใช้กับผู้ป่วยต่าง ๆ เพื่อเป็นการบำบัดอาการเจ็บป่วย หรือใช้กับผู้ป่วยระยะสุดท้าย ใน ปัจจุบันมีการพัฒนาบทสวดมนต์ในรูปแบบนี้ร่วมกับทำนองดนตรี

3. การสวดมนต์ให้ผู้อื่น การสวดมนต์ให้ผู้อื่นมีความแตกต่างจาก การสวดมนต์ให้ผู้อื่นฟัง โดยมากการสวดมนต์ให้ผู้อื่น มักเป็นการอ่อนวอนขอให้สิ่งศักดิ์สิทธิ์คุ้มครองผู้ ที่ปรารถนา หรือ เป็นการอุทิศส่วนกุศลให้กับผู้ที่ปรารถนาดี ซึ่งการสอนในลักษณะนี้มักเป็นการส่ง ต่อความปรารถนาดีไปยังผู้อื่นโดยที่ผู้รับจะอยู่สถานที่ใดสถานภาพใดก็ได้

4. การสวดมนต์เป็นกลุ่ม การสวดมนต์ในลักษณะนี้มีลักษณะที่เป็น แบบแผน หรือพิธีกรรมมาเกี่ยวข้องด้วย เช่น การร่วมทำวัตรเย็นกับพระภิกษุสงฆ์ หรือ การนิมนต์ พระภิกษุสงฆ์เป็นหมู่คณะมาสาธยายพระปริตร เพื่อความเป็นสิริมงคล ในโอกาสต่าง ๆ มันต้องเกิด ในสถานที่สำคัญทางศาสนา หรือในโอกาสที่สำคัญ

#### วิธีการสวดมนต์

ในปัจจุบันรูปแบบของการสวดมนต์ให้พระมีความยืดหยุ่นมากขึ้น ซึ่งเป็นการปรับปรุงรูปแบบเพื่อให้เหมาะกับสภาพสังคม โดยมีขั้นตอนการปฏิบัติดังนี้

1. ผู้สวดมนต์โดยส่วนมากมักเลือกช่วงเวลาของตนเองว่างเว้นจาก การปฏิบัติภารกิจต่าง ๆ อาจเป็นช่วงหนึ่งในวัน หรือ ช่วงเวลาที่ตนสะดวก โดยมากมักสอดคล้อง กับความยาว หรือจำนวนบทของพระพุทธรูปที่ตนจะสวด

2. ผู้สวดมนต์ส่วนใหญ่มักอาบน้ำชำระร่างกายให้บริสุทธิ์ทั้งนี้อาจมี การแต่งกายด้วยสีขาวสื่อถึงความบริสุทธิ์ทางกาย

3. ผู้สวดมนต์จะทำการบูชาพระรัตนตรัย โดยการจุดรูปเทียน ถวายดอกไม้ หรือเครื่องสักการะตามกำลังศรัทธา บางรายอาจแค่กราบเพื่อทำการสักการะระลึกถึง เพียงเท่านั้น

4. รูปแบบการนั่งสวดมนต์ โดยส่วนมากตามแบบแผนในบท สักการะพระรัตนตรัยมักนั่งท่าเทพบุตรเทพธิดาโดยการนั่งบนส้นเท้า และชันเข่าลาดลงกับพื้นเพื่อง่าย ต่อการกราบแบบเบญจางคประดิษฐ์ ในบทสวดอื่น ๆ มักนิยมนั่งพับเพียบในการสวดมนต์ ทั้งนี้ในยุค ปัจจุบันมักอนุโลมให้ผู้สูงอายุ หรือผู้มีปัญหาด้านสุขภาพสามารถนั่งบนเก้าอี้เพื่อทำการสวดมนต์

5. ผู้สวดมนต์ส่วนใหญ่มักมีการเจริญสติภาวนา นั่งสมาธิหลังการสวดมนต์ตามแต่กำลัง และสุขภาพ โดยการนั่งสมาธิขัดสมาธิ บางรายในผู้สูงอายุมีก่อนุโลมให้นั่งสมาธิโดยนั่งบนเก้าอี้ห้อยขาตามปกติ

- การนั่งสมาธิพระพรหมคุณาภรณ์ ได้ให้ความหมายของคำว่าสมาธิ ว่า ความตั้งมั่นแน่วแน่ ๆ ของจิต หรือภาวะที่แน่วแน่ต่อสิ่งที่กำหนด คือ สภาพที่จิตมีอารมณ์เป็นหนึ่งแน่วหน้ากับสิ่งใดสิ่งหนึ่ง สมาธิตามหลักพระพุทธศาสนานั้น หมายถึงภาวะที่จิตตั้งมั่นเป็นอารมณ์เดียวในทางกุศลกรรม โดยดำเนินตามอริยมรรคมีองค์ 8 เป็นลำดับขั้น รู้เห็นตามความจริง สามารถใช้อำนาจแห่งสมาธิ ในการเป็นกุญแจสู่การเจริญปัญญา เพื่อถึงความดับทุกข์ในที่สุด

ในพระพุทธศาสนาโดยมากการเจริญสมาธิมักควบคู่กับการเจริญวิปัสสนากรรมฐาน คือสมาธิเป็นส่วนหนึ่งแห่งการเจริญกรรมฐาน อันเป็นการอบรมจิตให้เกิดปัญญาในที่สุด (พระพรหมคุณาภรณ์(ป.อ.ปยุตฺโต), 2552:305)

ประเภทของกรรมฐานในพระพุทธศาสนา

1. สมถกรรมฐาน คือการอบรมจิตให้สงบตั้งมั่นแน่วแน่อย่างยิ่ง สมถกรรมฐานเป็นวิธีการทำให้จิตระงับจากความคิด และความวุ่นวายทั้งปวง จนผู้ที่เจริญสมถกรรมฐานเข้าถึงสภาวะสุดยอดแห่งสมาธิ นั่นคือ ฌาน ระดับต่าง ๆ โดยผู้เจริญสมถกรรมฐานจะเพ่งจิตต่อสิ่งใดสิ่งหนึ่ง อารมณ์ใดอารมณ์หนึ่ง เพื่อให้เกิดความแน่วแน่ สงบระงับจากนิวรณ์ทั้งหลาย การเจริญสมถกรรมฐานนั้น กล่าวอีกนัยหนึ่งคือการเจริญสมาธิแบบทั่วไป ซึ่งไม่ได้มีเฉพาะเจาะจงในพระพุทธศาสนาเท่านั้น (วริยา ชินวรรโณ & และคณะ, 2548:17)

วิปัสสนากรรมฐาน คือการอบรมจิตให้เกิดปัญญาเพื่อความรู้อย่างแจ่มแจ้ง ต่อสภาวะต่าง ๆ ตามหลักไตรลักษณ์ โดยวิปัสสนากรรมฐานนั้นตามที่ปรากฏในพระไตรปิฎก คือ การที่ปัญญารู้ชัด รู้แจ้ง เลือกระงธรรมต่าง ๆ ตามสภาวะ อย่างละเอียดลออ จนเกิดความไม่หลงผิด เรียกว่าสัมมาทิฐิ(พระพรหมคุณาภรณ์ (ป.อ.ปยุตฺโต), 2548:81)

การเจริญวิปัสสนานั้น เป้าหมายคือเพื่อความเห็นแจ้งเห็นจริงเห็นตรง ต่อหลักไตรลักษณ์ เพื่ออบรมจิตใจให้ไม่หลงผิดในรูปสังขารทั้งหลาย โดยการเจริญวิปัสสนากรรมฐาน เป็นสิ่งที่ทำให้เกิดปัญญาอย่างยิ่ง อันเกิดจากการภาวนา หรือ ภาวนามยปัญญา นั่นเอง (พระธรรมธีรราชฆาตุมณี (โชตก ญาณสิทธิ ป.ธ. ๙), 2532:11)

การเจริญวิปัสสนากรรมฐานนั้น อาจต้องอาศัยพื้นฐานจากการเจริญสมถกรรมฐาน คือเมื่อจิตสงบเกิดขณิกสมาธิแล้วผู้เจริญวิปัสสนากรรมฐานควรใช้ความสงบนั้นพิจารณาสภาวะธรรมต่าง ๆ เมื่อมีความสงบเกิดขึ้นจิตย่อมพร้อมที่จะพิจารณาสิ่งต่าง ๆ อย่างละเอียดถี่ถ้วน อันเป็นหนทางให้ถึงสภาวะที่สุดแห่งธรรม นั่นคือพระนิพพานนั่นเอง



### ขั้นตอนการเจริญวิปัสสนากรรมฐาน

โดยส่วนมากนั้นมักไม่มีวิธีรูปแบบที่เป็นแบบแผนปฏิบัติชัดเจน โดยผู้ปฏิบัติส่วนใหญ่มักเริ่มต้นด้วยการสวดมนต์ไหว้พระ จากนั้นจึงนั่งขัดสมาธิแล้วเจริญกรรมฐานตามแนวทางที่ตนถนัด โดยมากผู้เจริญสมถกรรมฐาน มักใช้คำภาวนาเป็นเครื่องกำหนดอารมณ์ เช่น พุทโธ ยุบหนอ-พองหนอ เป็นต้น

ทั้งนี้การเจริญกรรมฐานเป็นความสามารถเฉพาะตนของผู้ปฏิบัติ ซึ่งไม่มีแบบแผนกำหนดเรื่องเงื่อนไขเวลา หรือวิธี หลังจากเจริญกรรมฐาน ผู้เจริญกรรมฐานส่วนใหญ่ มักที่จะทำการแผ่เมตตา และอุทิศส่วนกุศล ตามหลักความเชื่อทางพระพุทธศาสนา

ทั้งนี้ในผู้สูงอายุ หรือผู้ที่มีปัญหาด้านสุขภาพ มักนั่งสมาธิ และเจริญกรรมฐาน โดยนั่งบนเก้าอี้ และห้อยขา ซึ่งเป็นข้ออนุโลม และพบเห็นได้อย่างมากมายในปัจจุบัน

#### - การฟังเทศน์

การเทศนาธรรม หมายถึง การแสดง การเปิดเผย การบอกกล่าว ซึ่งพระธรรม การแสดงธรรมนั้น เป็นกิจสำคัญในบวรพระพุทธศาสนามาตั้งแต่ครั้งพุทธกาล ซึ่งพระธรรมทั้งหลายล้วนถูกถ่ายทอดจากการเทศนาธรรมทั้งสิ้น การเทศนาธรรมจึงเป็นการธำรงพระพุทธศาสนา และเผยแผ่พระพุทธศาสนาตั้งใจในอดีตจนถึงปัจจุบัน (พระธรรมกิตติวงศ์(ทองดี สุรเตโช), 2550: p. 4) การฟังพระธรรมเทศนานั้น เป็นการฟังอย่างลึกซึ้ง ซึ่งทำให้เกิดปัญญาชนิดหนึ่ง พระมหาอุทัย วชิรเมธี กล่าวว่า สิ่งสำคัญของการฟัง คือการฟังอย่างลึกซึ้งนั้น เป็นหลักธรรมสำคัญอย่างหนึ่งของพระพุทธศาสนา ตรงกับพระบาลีว่า สุตสฺสุสังละภะเตปัญญัง คือ ผู้ฟังอย่างตั้งใจย่อมเกิดปัญญา การฟังพระธรรมเทศนาโดยการฟังอย่างลึกซึ้งนี้ เป็นการเจริญปัญญาอย่างหนึ่ง หรือเรียกว่าสุตมยปัญญา แปลว่า ปัญญาเกิดจากการฟัง (พระมหาอุทัย วชิรเมธี, 2556:164)

#### รูปแบบของการฟังพระธรรมเทศนา

ปัจจุบันในการแสดงพระธรรมเทศนานั้นมีอยู่มากมายหลายรูปแบบ ซึ่งมีความสะดวกสบาย และยืดหยุ่นมากขึ้นกว่าในอดีตมาก ได้แก่

1.การเทศนาสอนพระธรรมทั่วไป การเทศนาประเภทนี้มักไม่มีพิธีรีตองอะไรมากนะ เป็นการเทศนาธรรมเพื่อมุ่งเน้นสอนพระธรรม ให้แก่พุทธบริษัทรับทราบโดยตรง เช่น การเทศนาพระธรรมในวันพระ หรือวันสำคัญต่าง ๆ

2.การเทศนาธรรมในงานพิธีต่าง ๆ การเทศนาธรรมประเภทนี้เป็นการเทศน์เนื่องในงานพิธีกรรมต่าง ๆ ที่กำหนดขึ้น มักมีเนื้อหาสอดคล้องกับงานพิธีนั้น ๆ โดยเจ้าภาพมักนิมนต์พระสงฆ์ มาเพื่อการเทศนาธรรมโดยเฉพาะ มีการตั้งแต่งธรรมาสน์ และเครื่องบูชา ถิ่นเทศน์ต่าง ๆ เช่น การเทศนาธรรมในงานศพ



3.การเทศนาธรรมในงานที่เป็นประเพณีสืบต่อมากันมา การเทศนาธรรมประเภทนี้มักเป็นส่วนหนึ่งของงานประเพณี หรือ เป็นประเพณีที่สืบทอดกันมาแต่โบราณ มักเป็นงานที่จัดอย่างยิ่งใหญ่ เรื่องที่เทศนาธรรม มักเป็นเรื่องเฉพาะเจาะจง หรือเรื่องพิเศษ เช่น การเทศนาธรรมเรื่องพระเวสสันดรชาดก ในงานบุญพิธีทศชาติชาดก หรือบุญผะเหวด เป็นต้น

ในปัจจุบันมีสื่ออิเล็กทรอนิกส์มากมายที่เอื้อต่อการเผยแพร่พระธรรมเทศนา และการรับฟังธรรมเทศนาของพุทธบริษัท ซึ่งมีรูปแบบที่เรียบง่าย และเข้าถึงง่าย มีทั้งระดับภาษาสามารถสื่อให้ผู้รับฟังเกิดความซาบซึ้งในพระธรรมคำสอนได้อย่างง่ายดาย โดยไม่จำเป็นต้องไปหาพระภิกษุสงฆ์ หรือนักเทศน์ที่มีชื่อเสียงต่าง ๆ

#### - การเดินเวียนเทียน

การเวียนเทียนหมายถึง การบูชาอย่างยิ่งประเภทหนึ่ง คือการที่พุทธบริษัทถือดอกไม้ธูปเทียนที่จุดไว้ จะทำประทักษิณ หรือทักษิณาวรรต รอบสิ่งที่ตนเองจะทำการเคารพสักการะ เช่นพระอุโบสถ ปูชนียสถานในวัด พุทธสถาน หรือปูชนียวัตถุ โดยสำรวมกายใจ ระลึกถึงคุณพระรัตนตรัยเป็นอารมณ์ โดยมาก มกราทำในวันสำคัญทางพระพุทธศาสนา คือ วันวิสาขบูชา วันอัฐมีบูชา(ในบางแห่ง) วันมาฆบูชา และวันอาสาฬหบูชา บางท่านผู้ถือปฏิบัติถือเป็นการเจริญสติเพื่อบูชาประการหนึ่ง โดยอนุমানเข้ากับการเดินจงกรม

#### ขั้นตอนการเวียนเทียน

เมื่อถึงวันสำคัญทางพระพุทธศาสนาโดยส่วนมากวัดจะทำการประกาศให้พุทธศาสนิกชนรับทราบถึงพิธีกรรมที่วัดนั้นจะจัดขึ้น การเวียนเทียนมักเริ่มจากการตีระฆังให้มาประชุมพร้อมกันทั้งพุทธบริษัท และพระภิกษุสงฆ์ในอุโบสถ วิหาร หรือสถานที่ประกอบพิธีตามที่กำหนด จากนั้นพระภิกษุสงฆ์จะนำกล่าวคำบูชาเนื่องในวันสำคัญนั้น ๆ ก่อนที่จะทำการจัดเรียงแถวโดยเริ่มจากพระภิกษุสงฆ์ที่เป็นพระเถรานุเถระ และภิกษุสงฆ์ทั่วไปรวมถึงสามเณร ตามลำดับก่อนจะเป็นอุบาสกอุบาสิกา โดยมากมักแยกคณะหญิงชายออกจากกัน เมื่อพร้อมแล้วจึงทำการเดินเวียนประทักษิณ ทั้งสิ้น 3 รอบเมื่อเสร็จสิ้นแล้วทั้งหมดจึงนำดอกไม้ธูปเทียน ที่ตนได้ใช้เวียนประทักษิณไปปักบูชาไว้ยังสถานที่ที่เตรียมไว้

ในสภาพสังคมปัจจุบันพิธีเวียนเทียนมีรูปแบบที่ยืดหยุ่นมากขึ้น จากอดีต ในบางวัดเปิดให้พุทธบริษัทสามารถเข้ามาเวียนเทียนได้ตลอดเวลา ในวันสำคัญนั้น ๆ โดยมีพระภิกษุสงฆ์นำทำพิธีการเงินเพียงแต่อย่างใด ซึ่งการเวียนเทียนเป็นการบูชาโดยน้อมสตรระลึกถึงคุณพระพุทธ พระธรรม และพระสงฆ์ ตามลำดับ ซึ่งถือเป็นการเจริญสติอย่างยิ่งอีกประการหนึ่ง (ปราณสุวีร์ อ่าวอร่ามรัศมี, 2552)

- การเดินจงกรม

พระธรรมโกศาจารย์ กล่าวว่า การเดินจงกรม หมายถึง การเคลื่อนไหวในอิริยาบถเดิน โดยมีสติสัมปชัญญะกำกับ การเคลื่อนไหว เป็นแบบแผนหนึ่งแห่งการเจริญกรรมฐาน (พระธรรมโกศาจารย์, 2542:58-59)

สิริ กรินชัย กล่าวว่า การเดินจงกรม คือ การเดินในแนว

เส้นตรง ระยะไป และกลับ ไม่เกิน 3 เมตร โดยผู้ทำการจงกรมต้องมีสติ กำหนดรู้ทันอิริยาบถในการเดินและเคลื่อนไหว ตลอดเวลา โดยการกำหนดรู้นั้นกระทำได้โดยการพูดถึงกิริยาที่ผู้จงกรมนั้นได้กำลังกระทำอยู่ และกำหนดมั่นในกิริยานั้นที่ตนได้กระทำ เรียกว่า ขนิกะสมาธิ (สิริ กรินชัย, 2535:49)

พระมหาจำลอง อชิโต กล่าวว่า การเดินจงกรม คือ การเคลื่อนไหวโดยการเดินที่กำหนดรู้ อิริยาบถเคลื่อนไหวนั้น ๆ ไม่ว่าจะก้าวซ้าย หรือก้าวขวา ต้องมีจิตควบคุมอิริยาบถอยู่เสมอ ไม่ส่งจิตไปสู่ภายนอกอิริยาบถ โดยมีปัจจุบันขณะเป็นอารมณ์สำคัญ พร้อมการเคลื่อนไหวร่างกายอย่างเป็นระเบียบ (พระมหาจำลอง อชิโต, 2535:93)

วิธีการเดินจงกรม

วิธีการเดินจงกรมนี้มีมากมายหลายวิธีแล้วแต่สำนักวิปัสสนาแต่ละที่จะกำหนดรูปแบบและคำภาวนาต่าง ๆ แต่โดยมากมักมีจุดมุ่งหมายเดียวกัน คือการเจริญสติเพื่อรู้ทันอิริยาบถและรู้ทันปัจจุบันขณะ ในที่นี้ผู้วิจัยขอยกตัวอย่างรูปแบบการเดินจงกรม ของ ดร. สิริ กรินชัย เพื่อเป็นแนวทางในการศึกษา โดยมีวิธีดังต่อไปนี้

วิธีการฝึก เริ่มต้นให้ทำจิตเป็นสมาธิ และกำหนดกิริยาอาการทางกายให้มีความพร้อมเป็นหนึ่งเดียวกับวาจาและใจ โดยให้ใจจดจ่อที่อาการเคลื่อนไหว มีสติตามรู้อาการเคลื่อนไหวนั้นทุกขณะมีทั้ง 7 ระยะ ดังนี้

1. ระยะที่ 1 ภาวนาว่า ขวาท่างหนอ-ซ้ายอย่างหนอ
2. ระยะที่ 2 ภาวนาว่า ยกหนอ-เหยียบหนอ
3. ระยะที่ 3 ภาวนาว่า ยกหนอ-ย่างหนอ-เหยียบหนอ
4. ระยะที่ 4 ภาวนาว่า ยกส้นหนอ-ยกหนอ-ย่างหนอ-เหยียบหนอ
5. ระยะที่ 5 ภาวนาว่า ยกส้นหนอ-ยกหนอ-ย่างหนอ-ลงหนอ-ถูกหนอ
6. ระยะที่ 6 ภาวนาว่า ยกส้นหนอ-ยกหนอ-ย่างหนอ-ลงหนอ-ถูกหนอ - กตหนอ
7. ระยะที่ 7 ภาวนาว่า ยกส้นหนอ-ยกหนอ-ย่างหนอ-ลงหนอ-ถูกหนอ - กตหนอ-คิดหนอหรือไม่คิดหนอ

### การเดินจงกรมกับผู้สูงอายุ

ภูชิต สุวรรณวัฒน์ กล่าวว่า การเดินจงกรม เป็นการเจริญสติประการหนึ่ง โดยต้องอาศัยการกำหนดอิริยาบถประกอบการเคลื่อนไหวเป็นหลัก ในแง่ของศาสนานั้น ได้ใช้การเดินจงกรมเป็นเครื่องมือในการบริหารจิต และการบริหารร่างกายของนักบวช เพื่อให้ร่างกายแข็งแรง การเดินจงกรม เป็นการเคลื่อนไหวร่างกายที่มีระบบและสอดคล้องประสานกันอย่างเป็นจังหวะ ทำให้สามารถผ่อนคลายอิริยาบถ และจิตใจได้เป็นอย่างดี รวมทั้งเป็นการบริหารระบบกล้ามเนื้อ ประสาท และการมองเห็น ให้ได้งานสอดคล้องกัน รวมทั้งยังสามารถช่วยลดภาวะกล้ามเนื้ออ่อนแรงในผู้สูงอายุได้เป็นอย่างดี

การเดินจงกรม นับเป็นกิจกรรมทางศาสนาประการหนึ่งที่เหมาะสมกับผู้สูงอายุ เนื่องจากมีกระบวนการการเคลื่อนไหวที่ช้า เป็นระบบ ส่งผลให้เกิดการพัฒนาทั้งสุขภาพกายและสุขภาพจิต เพราะฉะนั้น การเดินจงกรมจึงเป็นกิจกรรมหนึ่งที่ควรส่งเสริมให้ผู้สูงอายุปฏิบัติอย่างสม่ำเสมอ (ภูชิต สุวรรณวัฒน์, 2550:25-34)

#### 2.4.4 ผู้สูงอายุกับศาสนาและการดำเนินกิจกรรมทางศาสนา

2.4.4.1 สิ่งที่สามารถอธิบายเกี่ยวกับผู้สูงอายุ และความสัมพันธ์ทางศาสนา ซึ่ง บุขยมาส ได้อธิบายไว้ 2 ลักษณะ มีดังนี้

1) คุณลักษณะของผู้สูงอายุประการหนึ่งคือเป็นผู้ที่ผ่านชีวิตมายาวนาน กล่าวคือเป็นผู้มีประสบการณ์มากมีความรู้มากมีความเข้าใจโลกมากผ่านขนบธรรมเนียมวัฒนธรรมและประเพณีต่าง ๆ มาอย่างมากมายทำให้เป็นผู้สามารถดำรงความเชื่ออีกทั้งปฏิบัติกิจทางศาสนาได้อย่างถูกต้องด้วยสิ่งนี้เองจึงเป็นสิ่งที่ทำให้ผู้สูงอายุมักจะเป็นสื่อกลางที่จะเชื่อมโยงระหว่างบุคคลรุ่นใหม่ที่ลู่หลานกับบรรพบุรุษซึ่งล่วงลับไปแล้วได้เป็นอย่างดีผ่านพิธีกรรมทางศาสนา

2) ผู้สูงอายุมีความจริงประการหนึ่งที่มีกต้องทำใจยอมรับให้ได้ นั่นคือ การที่ตนเองเป็นวัยไม้ไถ่ฝิ่ง หมายถึงการใกล้ความตายนั่นเองผู้สูงอายุส่วนใหญ่จึงมักประกอบกิจทางศาสนา ด้วยความคิดที่ว่าเป็นการเตรียมตัวสู่โลกหน้าอย่างสุดดี

#### 2.4.4.2 ผู้สูงอายุและแนวทางการปฏิบัติตนเพื่อดำเนินกิจกรรมทางศาสนา

ประเด็นที่อธิบายเหตุผลเกี่ยวกับการที่ผู้สูงอายุมักจะมีคุณสมบัติเฉพาะในทางศาสนา ซึ่ง บุขยมาส สินธุประมา ได้อธิบายเกี่ยวกับผู้สูงอายุส่วนใหญ่ที่มักมีความเคร่งครัดในศาสนาในกรณีต่อไปนี้

1) ความเคร่งครัดทางด้านความเชื่อ ผู้สูงอายุส่วนใหญ่จะมีความเคร่งครัด และหันมาสนใจในศาสนามากขึ้นเนื่องจากความคิดที่ว่า ตนเองนั้นใกล้ความตายจึงสมควรที่จะเตรียม ตัวเองเพื่อไปสู่โลกหน้าตามความเชื่อทางศาสนาของตน เหตุผลประการหนึ่งคือผู้สูงอายุเป็นกลุ่มวัยที่ ว่างเว้นจากการทำงาน มักเป็นผู้คิดพิจารณาใคร่ครวญเกี่ยวกับศาสนา และความเชื่ออย่างละเอียด ซ้ำซ้อน แนวความคิดที่ว่าผู้สูงอายุเป็นผู้ที่ใกล้ชิดศาสนามากนั้น หรือเป็นผู้คบคิดแต่เรื่องศาสนานั้น ความเชื่อนี้ในบางแห่งกล่าวว่าเป็นมายาคติของบุคคลทั่วไป เพราะคนทั่วไปมักมองผู้สูงอายุ และ ศาสนาเป็นของที่สัมพันธ์กันเสมอ

2) ความสำคัญของพระศาสนากับผู้สูงอายุ จากการศึกษาพบว่า กลุ่ม ผู้สูงอายุนั้นให้ความสนใจในด้านศาสนามากกว่าวัยอื่นอื่น ๆ จากการศึกษาของ แฮริส พบว่า บุคคลที่มี อายุตั้งแต่ 65 ปีขึ้นไป รู้สึกว่าศาสนาเป็นสิ่งที่สำคัญในชีวิตมากถึงร้อยละ 71 ในขณะที่กลุ่ม บุคคลที่มีอายุต่ำกว่า 65 ปีนั้น ร้อยละ 49 มองว่าเรื่องศาสนาเป็นเรื่องรองลงมาจากภารกิจในการใช้ ชีวิตอื่น ๆ (บุษยามาส สินธุประมา, 2539:65-66)

#### 2.4.4.3 หน้าที่ทางสังคมของศาสนาที่สัมพันธ์กับผู้สูงอายุ

อรรวรรณ ฉ่ำชื่น กล่าวว่า สถาบันศาสนานั้นเป็นส่วนหนึ่งที่จะช่วยให้ผู้สูงอายุ ปรับตัวให้อยู่ในสังคม ใน 2 ระดับคือ

1) ป้จเจกบุคคล ศาสนาทำหน้าที่เยียวยาด้านจิตใจ ช่วยให้ความจริงได้ ในการเผชิญความตาย อธิบายความหมายของชีวิตที่ผ่านมาในอดีตทั้งหมด ทำให้ผู้สูงอายุเกิดความ ยอมรับ และเข้าใจในสิ่งต่าง ๆ รวมถึงเตรียมพร้อมกับความสูญเสียที่จะเกิดขึ้นในวัยชรา

2) ระดับสังคม ศาสนาเป็นเครื่องมือหนึ่งที่ทำให้ผู้สูงอายุมีกิจกรรมร่วมกัน มีปฏิสัมพันธ์ระหว่างกลุ่มผู้สูงอายุเอง และลูกหลานผ่านพิธีกรรมทางศาสนา โดยเชื่อมโยงกับบรรพ บุรุษที่ล่วงลับไปแล้วซึ่งศาสนานับเป็นเครื่องมือที่สำคัญในการลดความโดดเดี่ยวของผู้สูงอายุเป็นอย่าง ดี (อรรวรรณ ฉ่ำชื่น, 2541:25)

#### 2.4.4.4 ความศรัทธาในพระพุทธศาสนาของผู้สูงอายุ

ความเชื่อประการหนึ่งที่คนส่วนใหญ่มักมองผู้สูงอายุ คือ เห็นว่ากลุ่มผู้สูงอายุ เป็นกลุ่มที่มีแนวโน้มจะหันมาสนใจศาสนา และประกอบกิจกรรมทางศาสนามากขึ้น ด้วยความเชื่อที่ แน่นแฟ้น และด้วยเวลาที่ว่างเว้นจากการทำงานต่าง ๆ ล้วนเป็นส่วนประกอบที่สำคัญที่ทำให้ ผู้สูงอายุ หันมาสนใจในศาสนา ทั้งหมดล้วนส่งผลเกี่ยวข้องกับการดำเนินชีวิต และพิธีกรรมต่าง ๆ ที่ จะเกิดขึ้น รวมทั้งเป็นส่วนหนึ่งที่สำคัญยิ่งในการดำรงวัฒนธรรม การหันมาสนใจศาสนา และดำเนิน กิจกรรมทางศาสนาของผู้สูงอายุนี้ มีความสอดคล้องกับทฤษฎีมานุษยวิทยาวัฒนธรรม ที่ต้องพิจารณา ถึงหลักความเชื่ออย่างสมเหตุสมผล สุรกุล เจนอบรม (สุรกุล เจนอบรม, 2534:101)กล่าวว่า บุคคลที่ มีความเชื่อ หรือความผูกพันกับศาสนานั้น ไม่มีความจำเป็นใดๆที่จะต้องระบุเจาะจงว่าเป็นกลุ่ม ผู้สูงอายุเท่านั้น ความเชื่อในศาสนานั้นสามารถเกิดได้กับบุคคลทุกเพศทุกวัย และเมื่อก้าวเข้าสู่วัย สูงอายุ บุคคลเหล่านี้ก็จะยังคงให้ความเชื่อความและความศรัทธาในศาสนาที่ตนนับถือ ณ ขณะนั้น เหมือนเดิมซึ่ง การวิเคราะห์เกี่ยวกับหลักความเชื่อ และศรัทธาของบุคคลต่อระบบศาสนานั้น มีทั้งสิ้น 5 ประเภท คือ

1) The Experience Dimension (Religious Feeling) เป็นกลุ่มที่ ตระหนักถึงความสำคัญทางศาสนา โดยมีความเป็นอยู่ในปัจจุบัน และความตายเป็นอารมณ์ โดย ส่วนมากกลุ่มผู้สูงอายุเหล่านี้มักเคร่งครัด หรือปฏิบัติอย่างตรงตามแบบแผน เพื่อมุ่งหวังผลสูงสุดทาง ศาสนา คือการเข้าใจความจริงสูงสุดบางประการ ส่วนใหญ่คาดหวังที่จะหลุดพ้นจากความกลัว ทั้งหลายในวาระสุดท้ายของชีวิต

2) The Ideological Dimension (Religious Beliefs) เป็นกลุ่มผู้สูงอายุ ที่มีความเลื่อมใสในศาสนาอย่างยิ่ง โดยเชื่อมั่นในคำสอนของศาสดา ไม่มีความสงสัย หรือคำถามใด ๆ เกี่ยวกับพระเจ้า หรือกฎแห่งกรรม ความเชื่อลักษณะนี้ทางศาสนาจัดเป็นความเชื่อทางอุดมคติที่ใช้ ศรัทธายึดมั่นเป็นอย่างยิ่ง

3) The Ritualistic Dimension (Religious Practices) เป็นกลุ่ม ผู้สูงอายุ ที่นับถือศาสนาในแง่มุมของการประกอบพิธีกรรมเป็นหลัก เช่น การสวดมนต์ทุกวัน การ อ้อนวอนพระผู้เป็นเจ้า การเดินทางแสวงบุญ

4) The Intellectual Dimension (Religious Knowledge) เป็นกลุ่ม ผู้สูงอายุ ที่มีความสนใจในด้านศาสนา ในระดับปรัชญา ส่วนใหญ่มักเป็นผู้มีความรู้ หรือมีโอกาสทาง การศึกษา มักเป็นผู้ศึกษาค้นคว้าในเรื่องเกี่ยวกับศาสนาเป็นอย่างดี มีคลังความรู้เกี่ยวกับศาสนานั้น ๆ ทำให้ไม่เกิดการตระหนักรู้ เข้าใจ และพัฒนาเจตคติที่ดี รวมถึงเข้าใจแก่นแท้ในระดับปรัชญาของศาสนา ที่ตนนับถือ



5) The Consequential Dimension เป็นกลุ่มผู้สูงอายุ ที่มีความศรัทธาความเลื่อมใส อุทิศตนให้กับศาสนาเป็นอย่างยิ่ง เป็นกลุ่มที่เห็นประโยชน์ส่วนรวมมากกว่าประโยชน์ส่วนตัว

## 2.5 หลักการ และทฤษฎีที่เกี่ยวข้อง

การออกแบบที่มีประสิทธิภาพเป็นสิ่งสำคัญประการหนึ่งในการตอบสนองการใช้สอย หรือเพิ่มประสิทธิภาพของบุคคลในการใช้งานผลิตภัณฑ์ บุคคลที่มีความบกพร่องทางด้านร่างกาย หรือมีความเสื่อมถอยทางสมรรถภาพล้วนเป็นกลุ่มบุคคลที่ไม่สามารถเข้าถึงความต้องการในการใช้ผลิตภัณฑ์ทั้งหลายได้อย่างแท้จริง การออกแบบผลิตภัณฑ์ และอุปกรณ์ให้มีความสามารถในการปรับเปลี่ยนตามการใช้งานได้ โดยคำนึงถึงบุคคลที่มีข้อจำกัดทางด้านร่างกายต่าง ๆ ให้สามารถเข้าถึงประโยชน์ใช้สอยของผลิตภัณฑ์นั้นได้อย่างแท้จริง มีความปลอดภัยง่ายต่อการใช้งาน และตอบสนองความต้องการของผู้ใช้ เป็นสิ่งที่สมควรคำนึงถึงเป็นอย่างยิ่งสำหรับผู้ออกแบบผลิตภัณฑ์

ในด้านกระบวนการออกแบบ ให้ความสำคัญกับความต้องการของมนุษย์เป็นอย่างยิ่ง เพราะมนุษย์เป็นผู้กำหนดการใช้งานผลิตภัณฑ์ ลักษณะของการใช้งาน ขนาดสัดส่วน ทั้งนี้ผลิตภัณฑ์ทั้งหลายล้วนออกแบบจากมนุษย์เพื่อเพิ่มประสิทธิภาพในการทำงาน การฟื้นฟูแรง การชดเชย การป้องกันภัย ในขณะที่เดียวกันการออกแบบมีความสำคัญต่อชีวิตประจำวันของมนุษย์ เพราะเป็นส่วนช่วยในการอำนวยความสะดวกในการดำเนินกิจกรรม ทั้งที่เป็นกิจกรรมประจำวัน และกิจกรรมเฉพาะ การออกแบบจึงมีอิทธิพลอย่างยิ่งต่อพฤติกรรม และวิถีการดำเนินชีวิตของมนุษย์ในสังคมปัจจุบัน (ศิริพรรณ ปีเตอร์ อ่างใน พาณิกภัค บริบูรณ์, 2559)

2.5.1. การออกแบบโดยมีมนุษย์เป็นศูนย์กลาง (human centered Design) หมายถึง การออกแบบที่มีความต้องการของมนุษย์เป็นหลัก โดยความต้องการทางด้านจิตใจ หรือร่างกายของผู้ใช้ โดยมุ่งหวังว่า ผลของการออกแบบจะได้มีสิ่งที่จะช่วยให้ผู้ใช้งานมีศักยภาพในการทำงานมากขึ้น รวมถึงการเอื้อประโยชน์ให้สภาพแวดล้อมทางกายตอบสนองความต้องการ และความสามารถของผู้ใช้งานผลิตภัณฑ์ การออกแบบในลักษณะนี้เป็นกระบวนการขั้นตอนหนึ่งในการออกแบบ และพัฒนาผลิตภัณฑ์ โดยอาศัยข้อมูลเฉพาะของบุคคล หรือกลุ่มบุคคล อาจเพื่อสร้างโอกาส หรือแก้ปัญหาให้คนทุกคนสามารถเข้าถึงผลิตภัณฑ์ หรืองานออกแบบโดยไม่คำนึงถึงข้อจำกัดทางด้านกาย เช่น สมรรถภาพ อายุ หรือความพิการ ตัวอย่างเช่น การออกแบบลูกบิดประตูที่เอื้อต่อการเปิดปิดของเด็กและผู้พิการ เป็นต้น



การออกแบบที่ดีจำเป็นต้องตอบสนองความต้องการของกลุ่มเป้าหมาย และเข้าใจกลุ่มเป้าหมายเป็นอย่างดี ซึ่งสามารถกำหนดระดับความต้องการมีการออกแบบผลิตภัณฑ์ ดังนี้

1. ประโยชน์ใช้สอย
2. ความวางใจในการใช้งานผลิตภัณฑ์
3. ความใช้งานได้ดีของผลิตภัณฑ์
4. ทักษะ และความสามารถการใช้งานผลิตภัณฑ์ของผู้ใช้
5. ความคิดริเริ่มสร้างสรรค์ในการออกแบบผลิตภัณฑ์

จากระดับความต้องการการออกแบบผลิตภัณฑ์ของมนุษย์จะเห็นได้ว่ามีความต้องการที่แตกต่างกันออกไปเป็นอย่างยิ่งดังนั้นการออกแบบที่ดีต้องสอดคล้องกับความต้องการในแต่ละระดับ (Lidewll 2003, อ้างใน พาณิกภัค บริบูรณ์, 2559)



ภาพที่ 4 ระดับความต้องการของมนุษย์ในการออกแบบผลิตภัณฑ์  
ที่มา: (Lidewll 2003, อ้างใน พาณิกภัค บริบูรณ์, 2559)

ผู้วิจัย ได้ทำการออกแบบผลิตภัณฑ์สนับสนุนกิจกรรมทางศาสนาสำหรับผู้สูงอายุในชุมชนเมืองเก่า กรณีศึกษาชุมชนนางเลิ้ง โดยยึดหลัก ประโยชน์ใช้สอยเป็นหลัก ความไว้วางใจในการใช้งานผลิตภัณฑ์ ผลิตภัณฑ์สามารถใช้งานได้ดี ผู้สูงอายุใช้งานได้อย่างง่ายดาย และรูปแบบที่มีความคิดสร้างสรรค์ เป็นมิตรกับผู้สูงอายุ

### 2.5.2 พฤติกรรมมนุษย์ที่เกี่ยวข้องกับการออกแบบ

แนวทางการออกแบบ ประการหนึ่ง คือการออกแบบจากการสังเกตพฤติกรรมของมนุษย์ในการใช้งานผลิตภัณฑ์ต่าง ๆ ในชีวิตประจำวัน ทั้งนี้การศึกษาจากพฤติกรรมของมนุษย์โดยการสังเกตนั้นเพื่อช่วยให้นักออกแบบสามารถเข้าใจจิตวัตร และการใช้งานผลิตภัณฑ์ที่สัมพันธ์กับสภาพแวดล้อมต่าง ๆ เป็นแนวทางประการหนึ่งในการเกิดแรงบันดาลใจในการออกแบบผลิตภัณฑ์ เช่น จากการสังเกตพฤติกรรมของมนุษย์ในการหั่นผัก ผู้ศึกษาพบว่า การหั่นผักนั้นจะต้องมีพื้นที่ในการวางผักสำหรับหั่น และพื้นที่สำหรับไว้เศษผักที่หั่นเสร็จแล้ว ปัญหาที่พบจากการศึกษาพฤติกรรมนี้พบว่า ผู้ใช้ต้องย้ายผักที่หั่นเสร็จแล้วนำไปไว้ในภาชนะอื่นแล้วนำผักที่จะหั่นต่อมาจัดเรียงใหม่ จึงเกิดแนวทางในการออกแบบเสียงที่สามารถรองรับการหั่นผัก โดยมีพื้นที่รองรับผักที่หั่นแล้ว และพื้นที่ทิ้งเศษผัก โดยที่ผู้หั่นผักไม่มีความจำเป็นต้องหยุดหั่นผัก

และงานวิจัย เรื่องการออกแบบเสื้อผ้าให้ผู้สูงอายุเพศชาย พบว่า การออกแบบเสื้อผ้าสำหรับผู้สูงอายุนั้น สิ่งที่พูดสังเกต และศึกษาคำนิ้งถึงเป็นอันดับแรกคือการใช้งานได้สะดวก เช่น การออกแบบกระดุมให้ติดง่ายขึ้น ทั้งนี้ มาจากการสังเกตพฤติกรรมการติดกระดุมของผู้สูงอายุ (พาณิกค์ บริบูรณ์, 2559:48-49)

### 2.5.3 หลักการยศาสตร์

การยศาสตร์ มีความหมายว่า ศาสตร์ที่มุ่งเน้นการศึกษาเกี่ยวกับการทำงานทางกายของมนุษย์ การออกแบบผลิตภัณฑ์ หลักการยศาสตร์ เป็นหลักการที่คำนึงถึงการใช้งาน ท่วงท่าการเคลื่อนไหว โดยตอบสนองความต้องการของผู้ใช้ซึ่งอ้างอิงจากปัจจัยต่าง ๆ และความสัมพันธ์กับสภาพแวดล้อม (Openshaw & and Taylor, 2006:3-5)

หลักการยศาสตร์ให้ความสำคัญในเรื่องการมีปฏิสัมพันธ์ของมนุษย์กับสิ่งแวดล้อมต่าง ๆ โดยผ่านพฤติกรรม ซึ่งมีผลต่อการออกแบบผลิตภัณฑ์ ที่ส่งผลกับการใช้ชีวิต ทำงาน หรือหุ่นแรง ทั้งนี้เพื่อเพิ่มประสิทธิภาพในการประกอบกิจกรรมต่าง ๆ ของมนุษย์ ลดความเหนื่อยล้า ความผิดพลาด หรือความอันตราย รวมถึงตอบสนองทางด้านจิตใจ (ธนวิชา)

สุทธิ ศรีบูรพา ได้กำหนดข้อมูลสำคัญของขนาดร่างกายที่ส่งผลต่อการออกแบบ ดังนี้ (สุทธิ ศรีบูรพา, 2540)

1). การออกแบบสำหรับค่าเฉลี่ย คือการใช้ข้อมูลซึ่งเป็นค่าเฉลี่ยมาตรฐาน มีค่าเฉลี่ยกึ่งกลาง เปอร์เซ็นไทล์ ที่ 50 ของกลุ่มประชากรตัวอย่าง โดยส่วนมากการออกแบบโดยใช้ค่าเฉลี่ยนี้ มักใช้กับการผลิต หรือฝ่ายเทคนิควิศวกรรม เนื่องจากเป็นค่าเฉลี่ยที่ลดความยุ่งยากในการทำงาน การออกแบบโต๊ะ หรือเก้าอี้ในพื้นที่สาธารณะสำหรับคนทุกคน เป็นต้น

2). การออกแบบเพื่อค่าสูงสุด หรือต่ำสุด คือ การใช้ข้อมูลของกลุ่มตัวอย่างที่มีค่าอยู่ในกลุ่มสูงสุด คือ เปอร์เซ็นไทล์ที่ 90-100 และใช้เขตข้อมูลที่มีค่าต่ำสุด คือ เปอร์เซ็นไทล์ที่ 10-0 โดยการออกแบบที่ใช้กลุ่มค่าสูงสุด หรือต่ำสุดนี้ มักเป็นการออกแบบที่ให้ครอบคลุมถึงกลุ่มผู้ใช้หรือประชากรทั้งหมด โดยแบ่งได้ดังต่อไปนี้

- กรณีการใช้ค่าเปอร์เซ็นไทล์สูง สำหรับการออกแบบระยะเคลื่อนผ่าน โดยใช้ความสูงของกลุ่มประชากรชาย เปอร์เซ็นไทล์ที่ 95 ขึ้นไป ในการออกแบบทางเข้าอาคาร ทั้งนี้เป็นกลุ่มตัวอย่างที่ครอบคลุมกลุ่มประชากรทั้งหมด

- กรณีการใช้ค่าเปอร์เซ็นไทล์ต่ำ สำหรับการออกแบบระยะเอื้อม การออกแบบระยะเอื้อมที่ให้ทุกกลุ่มเป้าหมายสามารถเอื้อมถึง ในกรณีเช่นนี้ การใช้ค่าเปอร์เซ็นไทล์ ที่ 5 ของกลุ่มประชากรเพศหญิง ในการออกแบบระยะเอื้อมของเคาน์เตอร์ หรือสวิตช์ไฟต่าง ๆ เป็นค่าที่เหมาะสม และครอบคลุมทุกกลุ่มประชากร เพื่อให้ทุกคนสามารถใช้งานได้

- การออกแบบสำหรับการ เปลี่ยนแปลงค่าในช่วงที่เหมาะสม โดยมากการออกแบบในลักษณะนี้ ข้อมูลที่ใช้ในช่วงปรับเปลี่ยนค่า คือช่วงเปอร์เซ็นไทล์ที่ 5 ของประชากรหญิง ไปจนถึง ช่วงเปอร์เซ็นไทล์ที่ 95 ของประชากรชาย การใช้การออกแบบลักษณะนี้ เป็นการออกแบบผลิตภัณฑ์ ที่ตอบสนองการใช้งานของกลุ่มเป้าหมายที่แตกต่างกันไป เช่น การออกแบบเก้าอี้ในรถยนต์ การออกแบบตู้ Built in Furniture หรือ เฟอร์นิเจอร์เฉพาะสำนักงาน เป็นต้น

จากการศึกษาหลักการยศาสตร์ของมนุษย์ พบว่าขนาดสัดส่วนระยะการเดิน และการงอข้อเท้าข้อต่อ ต่าง ๆ ของชาวอังกฤษ อายุ 19-65 มีขนาดมิติต่าง ๆ ดัง ตารางต่อไปนี้

ตารางที่ 9 แสดงค่าตัวเลขขนาดสัดส่วน และระยะต่างๆ (หน่วยวัดมิลลิเมตร)

ที่	ขนาดสัดส่วนต่าง ๆ	ชาย				หญิง			
		5%	50%	95%	SD	5%	50%	95%	SD
1.	ความกว้างร่างกายสูงสุด	480	530	580	30	355	420	485	40
2.	ความลึกสูงสุดร่างกาย	255	290	330	22	225	275	325	30
3.	ความสูงจากเข่าถึงศีรษะ	1210	1295	1380	51	1130	1205	1285	45
4.	ความยาวเข่าถึงปลายเท้า	620	685	750	40	575	630	685	32
5.	ความยาวระยะคู้จากมือค้ำยัน พื้นถึงศีรษะ	655	715	775	37	605	660	715	33
6.	ความยาวระยะคู้จากศีรษะถึง ปลายเท้า	1215	1340	1465	75	1130	1240	1350	66
7.	ระยะยืดเหยียดจากกันถึง ปลายขา	985	1070	1160	53	875	965	1055	55
8.	ความยาวมือ	173	190	205	10	160	175	190	9
9.	ความกว้างมือ	80	85	95	5	70	75	85	4
10.	ความยาวเท้า	240	265	285	14	215	235	255	12
11.	ความกว้างเท้า	85	95	110	6	80	90	100	6
12.	ความกว้างร่างกายจากการ กางแขนทางด้านข้างลำตัวจา ปลายแขนถึงปลายแขน	1655	1790	1925	83	1490	1605	1725	71
13.	ความกว้างร่างกายจากการ กางแขนออกทางด้านข้าง ลำตัวจากข้อศอกถึงข้อศอก	856	945	1020	47	780	850	920	43
14.	ระยะนิ้วจับยึดได้ด้วยนิ้วโป้ง และนิ้วชี้	122	142	162	12	109	127	145	11
15.	ขนาดของฝ่ามือที่ลอดผ่าน พื้นที่สี่เหลี่ยม	56	66	76	6	50	58	67	5

ที่มา: (Book received: Body space anthropometry, ergonomics and design. Stephen Pheasant Taylor and Francis Ltd, 1986, 1986)

ตารางที่ 10 แสดงค่าตัวเลขขนาดสัดส่วน มิติในการเดินของมนุษย์ (หน่วยวัดมิลลิเมตร)

กิจกรรมประกอบการเดิน	สูง (มิลลิเมตร)	กว้าง (มิลลิเมตร)
การเดิน*	-	-
- ทำยืนขึ้น (upright)	1955	-
- ทำย่อตัว (stooped)	1600	-
- ระยะเดินตรง (straight ahead)	-	630
- ระยะก้าวข้าง	-	380

\*สำหรับการเดินที่ทำให้เกิดรูปพื้นที่สี่เหลี่ยมคางหมู โดยมีความกว้างของระยะไหล่ 630 มม. และความสูงไหล่ 145 มม.

ที่มา: (Book received: Body space anthropometry, ergonomics and design. Stephen Pheasant Taylor and Francis Ltd, 1986, 1986)

ตารางที่ 11 แสดงค่าตัวเลขขนาดสัดส่วน มิติในการเดินของมนุษย์ (หน่วยวัดมิลลิเมตร)

กิจกรรมการเดินต่าง ๆ	ระยะ (มิลลิเมตร)
ระยะเดินปกติ สำหรับ 1 คน	650 (600 จำกัดสูงสุด)
ระยะเดินปกติสำหรับ 2 คน เดินข้างกัน	1350 (1200 จำกัดสูงสุด)
ระยะเดินปกติ สำหรับ 1 คน และไม้ค้ำ	840
ระยะเดินปกติ สำหรับ 1 คน และที่พุงเดิน	1000

ที่มา: (Book received: Body space anthropometry, ergonomics and design. Stephen Pheasant Taylor and Francis Ltd, 1986, 1986)

### 2.5.3.1 ผลกระทบที่มีต่อสมรรถภาพการทำงานในมนุษย์

การนำทฤษฎีหลักการทางกายศาสตร์มาประยุกต์ใช้ในการออกแบบ และจัดการกับสภาพแวดล้อมนั้น จุดประสงค์เพื่อลดผลกระทบต่อร่างกายในมนุษย์ มักเกี่ยวข้อง เชื่อมโยงกับการใช้วัสดุอุปกรณ์ต่าง ๆ ที่มีความสัมพันธ์กับร่างกาย และการออกแรงกระทำกับวัสดุ และอุปกรณ์นั้น ตามแต่ลักษณะกิจกรรม

อย่างไรก็ตาม ธวัชชานนท์ สิปปภากุล (ธวัชชานนท์ สิปปภากุล, 2548:143-156) กล่าวว่า การใช้งานต่าง ๆ มักต้องเกิดจากการใช้งานวัสดุอุปกรณ์ที่มีความสอดประสานกันระหว่างร่างกาย และอุปกรณ์นั้น ๆ หากเกิดการผิดปกติ หรือความด้อยสมรรถภาพลงของร่างกายย่อมไม่สามารถที่จะใช้งาน หรือกระทำการใด ๆ ได้อย่างมีประสิทธิภาพ โดยมาร่างกาย มักมีการทำงานสอดประสานกันเป็นระบบด้วยเช่นกัน โดยโครงสร้างหลักของร่างกายที่มักถูกใช้งาน นั้นมักแบ่งเป็น 5 ส่วน สำคัญคือ มือ และข้อมือ แขน และไหล่ คอ และหลัง เข่า และขา หัว และดวงตา ดังนั้นการออกแบบควรคำนึงถึงการทำงานที่สอดประสานกันของอวัยวะของร่างกายเพื่อลด ความอันตรายจากการใช้ผลิตภัณฑ์ ดังนี้

#### 1) มือ และข้อมือ โครงสร้างของมือ และข้อมือมีระบบที่สำคัญ 2

ส่วนประกอบกัน คือ ส่วนกระดูกหลัก และ กล้ามเนื้อที่เป็นส่วนช่วยในการเคลื่อนไหว อีกส่วนหนึ่ง คือ ส่วนระบบประสาท สำหรับรับความรู้สึก ซึ่งการคำนึงถึงระบบมือ และข้อมือในหลักการยศาสตร์ มีข้อควรคำนึงดังนี้

มือ และข้อมือนั้นควรมีตำแหน่งการวางที่เหมาะสมในตำแหน่งที่เป็นธรรมชาติ โดยมีลักษณะที่เป็นแนวตรงแล้วมีนิ้วทั้งห้าที่เรียงกันอย่างเป็นธรรมชาติ คล้ายรูปแบบการจับมือหักท่าย การวางตำแหน่งของผลิตภัณฑ์ ควรสอดคล้องกับความสูงของการวางมือ และการวางข้อมือ เพื่อให้มองเห็น และทำงานได้โดยตรง ดังรูป

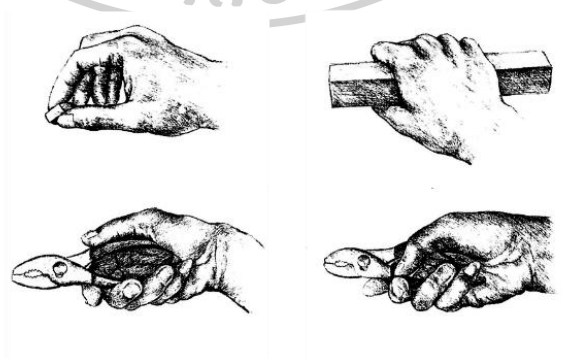

ท่าควรหลีกเลี่ยง

ท่าที่เหมาะสม

ภาพที่ 5 ท่าทางในการใช้มือปฏิบัติงาน

ที่มา: (ธวัชชานนท์ สิปปภากุล, 2548:145)



### การออกแรงจับ และออกแรงถือ

การจับถือสิ่งของไม่ควรมีขนาดใหญ่ หรือเล็กเกินไป หากออกแรงในการจับถือสิ่งของ หรือวัตถุอุปกรณ์โดยการจับ และถือ ไม่ควรที่จะออกแรงเฉพาะส่วนนิ้วมือ และควรใช้ทั้งสองมือประสานกัน

### ข้อควรระวังในการทำงานของข้อมือ และมือ

พยายามหลีกเลี่ยงการบิดข้อมือ หรือการงอของข้อมือบ่อย ๆ ครั้ง และไม่ควรที่จะออกแรงกดของนิ้วมือมากเกินไป หลีกเลี่ยงการทำงานข้อมือแบบซ้ำ ทั้งนี้ควรสลับตำแหน่งของการออกแรง และข้างของการออกแรงด้วยเช่นกัน

2) แขนและไหล่ จัดเป็นโครงสร้างรองรับของร่างกายทำหน้าที่ประสานงานกัน เป็นส่วนโครงสร้างที่สำคัญของมนุษย์ที่ถือว่าใช้งานบ่อยที่สุด แขน และไหล่เป็นส่วนประกอบที่ต้องทำงานประสานกันกับมือ และข้อมืออยู่ตลอดเวลา การเคลื่อนไหวของแขน และไหล่นั้น เป็นการเคลื่อนไหวแบบหลายทิศทาง เช่นรูปแบบการเคลื่อนไหวแบบ flexion ซึ่งเป็นการยืดเหยียดกล้ามเนื้อออกไปข้างหน้า โดยเป็นรูปแบบการทำงานที่ตรงกันข้ามกับการเคลื่อนไหวแบบ extension ที่แขน และไหล่จะเคลื่อนที่ไปข้างหลัง ทั้งนี้การเคลื่อนไหวของแขน และไหล่ยังสามารถออกออกไปทางข้างลำตัว เรียกว่าการเคลื่อนไหวแบบ abduction และการงอเข้าปรับหาลำตัว เรียกว่าการเคลื่อนไหว adduction การคำนึงถึงหลักการยศาสตร์เพื่อความปลอดภัยของแขน และไหล่นั้นมีดังนี้

ท่าทางปกติของแขน และไหล่ที่ถือว่าเป็นการทำงานที่สบายที่สุดจะอยู่ในระดับการจับมือทักทายกันนั่นคือ บริเวณแขนส่วนที่ติดกับมือขึ้นขึ้น หรือยังลงเล็กน้อย ทั้งนี้การทำงานข้อมือที่ดี ควรให้ข้อต่ออยู่ในระดับต่ำ หรือเป็นระดับที่รองรับการทำงานของท่านแขนต่าง ๆ เพื่อให้สามารถรับน้ำหนัก และทำงานได้โดยสะดวก

### ข้อควรระวัง

การเอื้อมจับวัตถุต่าง ๆ ควรหลีกเลี่ยงการยกไหล่ และแขน รวมถึงการเอื้อมมือที่มีการเป็ยง หรือรูปแบบการเอื้อมที่เรียกว่าการเอื้อมจนสุดมือ ทั้งนี้ในผู้สูงอายุควรลดความถี่ของการเอื้อมแขนจนสุดแขนซึ่งแก้ปัญหาได้โดยการเดินเข้าไปใกล้ใกล้วัตถุ หรือวางวัตถุในระดับที่หยิบได้โดยง่าย

ในการเคลื่อนไหวต่าง ๆ ควรหลีกเลี่ยงการโยน ซึ่งเป็นการเหวี่ยงข้อต่อของไหล่ และแขน ควรใช้วิธีการวางชิ้นงานลง หรือวางวัตถุลงแทนการโยน หรือการเหวี่ยง ทั้งนี้หากจำเป็นไม่ควรเหวี่ยงข้อต่ออย่างรวดเร็ว และรุนแรงแต่ควรค่อยค่อยกระทำด้วยแรงสม่ำเสมอ

การคงค่าเดิม การนั่ง หรือการทำงานต่าง ๆ ควรหลีกเลี่ยงท่าเดิม ซึ่งมีการคงที่เป็นเวลานานโดยแก้ปัญหาด้วยการขยับระบบข้อต่อไหล่ และแขนเพื่อการผ่อนคลายของกล้ามเนื้อ ทั้งนี้เพื่อผ่อนคลายความเครียด และเป็นการบริหารกล้ามเนื้อ และข้อต่อ

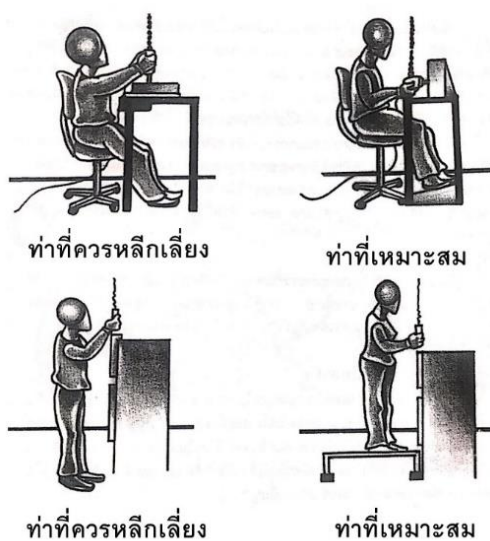

ภาพที่ 6 ท่าทางการทำงานของแขนและไหล่

ที่มา: (ธวัชชานนท์ สิปปภากุล, 2548:147)

3) คอ และหลังเป็นระบบโครงสร้างที่ถือว่ามีความสำคัญอย่างยิ่งของร่างกาย ประกอบด้วยกระดูกชิ้นเล็กชิ้นน้อยที่เรียกว่ากระดูกสันหลังหวักะโหลกจนถึงกระดูกเชิงกราน ทำหน้าที่ พยุงสรีระส่วนบนทั้งหมดของร่างกาย ทั้งนี้ยังเป็นศูนย์รวมของระบบประสาทต่าง ๆ ที่มีความสำคัญอย่างยิ่ง กระดูกสันหลังถือเป็นแกนของร่างกายที่ทำหน้าที่รับแรง และเป็นส่วนที่อยู่ของเส้นเลือด และระบบประสาทควรหลีกเลี่ยงการทำให้กระดูกสันหลัง หรือกล้ามเนื้อหลังบาดเจ็บ ซึ่งข้อควรคำนึงตามหลักการยศาสตร์ มีดังนี้

ในท่ายืนปกติ หรือการยืนลักษณะตัวตรง จะมีส่วนบิดโค้งคล้ายรูปตัวเอส โดยโค้งสลับกัน ซึ่งกระดูกสันหลังส่วนคอ และเอวจะมีความโค้งไปทางด้านหน้า เรียกว่า concave ส่วนกระดูกช่วงลำตัวสะโพก และก้นกบ จะมีส่วนโค้งกลับมาทางด้านหลัง เรียกว่า convex

ข้อควรระวังในการเคลื่อนไหวในรูปแบบชีวิตประจำวันที่ไม่ควรทำให้เกิดขึ้นกับรูปแบบของกระดูกคอ และหลัง นั่นคือการเอียงคอไปทางด้านข้างบ่อย ๆ ซึ่งการเอียงคอในลักษณะนี้จะทำให้ส่วน foramen ของกระดูกสันหลังนั้นยังไปในทางศีรษะ รวมถึงการก้มเงยคอไปมาบ่อย ๆ จะทำให้เกิดแรงกดบริเวณส่วนหมอนรองกระดูก (discs) บริเวณกระดูกทรงคอ ทำให้เกิดอาการเมื่อยล้า อีกครั้งการหันไปมาอย่างรวดเร็ว (side to side) จะทำให้กระดูกส่วนคอหมุนทับกันไปมา เป็นผลให้เกิดแรงกดลงบนหมอนรองกระดูก

การเคลื่อนไหวหลังขณะทำงาน พึงระวังการงอหลัง หรือการโน้มกิ้งตัวไปด้านหน้า (Forward bending) การบิดเอี้ยวส่วนเอว (Lumbar twisting) รายการเอียงลำตัวไปด้านข้างด้านใดด้านหนึ่งอย่างรวดเร็ว (Lack back movement)

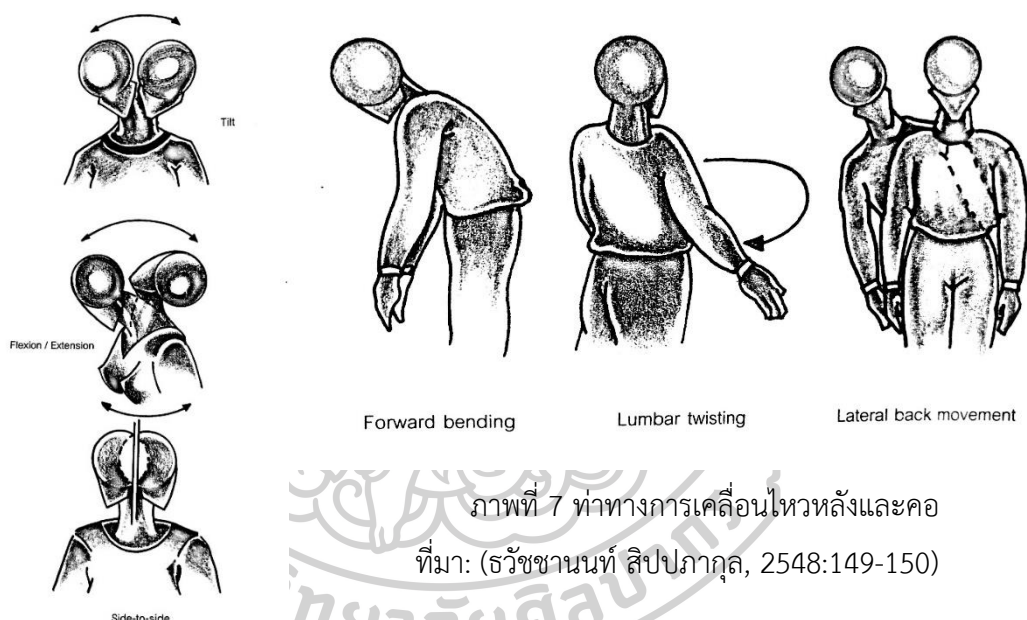

ภาพที่ 7 ท่าทางการเคลื่อนไหวหลังและคอ

ที่มา: (ธวัชชานนท์ สิปป์ภากุล, 2548:149-150)

4) ระบบเข่า และขา ระบบโครงสร้างที่สำคัญของหัวเข่า คือ Bursae เป็นถุงของเหลวที่ทำหน้าที่เปรียบเสมือนกับเบาะนุ่มเพื่อรองรับข้อต่อกระดูกเข่า การนั่งคุกเข่า การนั่งหรือ การยืนในอิริยาบถเดิมนาน ๆ เป็นผลทำให้เกิดความเมื่อยล้าของหัวเข่าได้ ฉะนั้นจึงควรมีรูปแบบที่เหมาะสมในการเคลื่อนไหว และการพักผ่อน

ท่าปกติของการเคลื่อนไหวเข่า และขา ในการย่อลงเพื่อยกวัสดุต้องสามารถทำได้โดยสะดวก หากจำเป็นต้องย่อตัวต่ำ ควรใช้การนั่งบนเก้าอี้ หรือ อาจใช้การรองด้วยแผ่นยางนึ่มในการคุกเข่า

ในกรณีการเคลื่อนไหวต่าง ๆ ควรระมัดระวังการสะดุดล้มจากพื้นที่ไม่  
สม่ำเสมอ และการยืนคงที่ในท่าเดิม ๆ

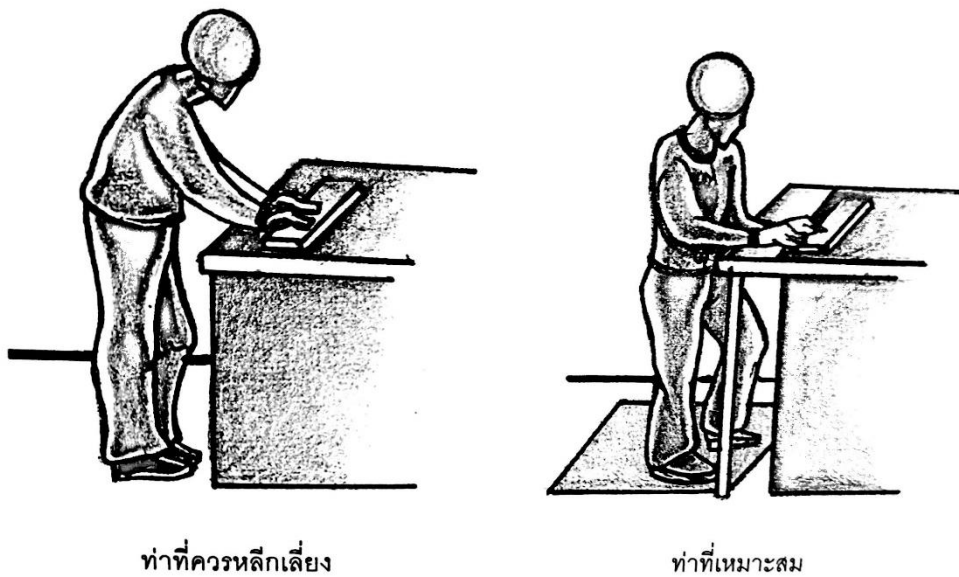

ท่าที่ควรหลีกเลี่ยง

ท่าที่เหมาะสม

ภาพที่ 8 ท่าทางในการยืน

ที่มา: (รัชชานนท์ ศิลปภากุล, 2548:155)

#### 2.5.4 การออกแบบเพื่อคนทุกคน

การออกแบบเพื่อคนทุกคนเป็นแนวทางการออกแบบที่เป็นแนวคิดหลักประการหนึ่ง ในการออกแบบทุก ๆ อย่างไม่ว่าจะเป็น เมือง ที่พักอาศัย สภาพแวดล้อมจนถึงสิ่งอำนวยความสะดวกต่าง ๆ โดยมีความมุ่งหมายเพื่อให้งานออกแบบนั้น ๆ เป็นงานที่สามารถเข้าถึงผู้ใช้ทุกคนในสังคม มีความสะดวกสบาย และความปลอดภัยในการใช้งาน โดยไม่เฉพาะเจาะจงกลุ่มบุคคลใดบุคคลหนึ่ง เพื่อมุ่งเน้นให้เกิดความทัดเทียมในการใช้สอย และความคล่องตัว ทั้งนี้งานออกแบบที่ใช้หลักการออกแบบเพื่อคนทุกคน ควรเป็นงานออกแบบที่เรียบง่าย สามารถใช้สามัญสำนึกในการใช้งาน หลีกเลี่ยงป้องกันความผิดพลาด ลดความต้องการการใช้ของขีดความสามารถของร่างกาย รวมถึงต้องคำนึงถึงพื้นที่ และขนาดที่เหมาะสมสำหรับการใช้งานนั้นนั้น แอคลาเคเซน ฟิน กล่าวว่า การออกแบบเพื่อคนทุกคน หรือการออกแบบเพื่อมวลชน เป็นการพัฒนาทฤษฎีการออกแบบ และแก้ไขปัญหา ที่

ช่วยให้คนทุกคนมีโอกาสที่เท่าเทียมกัน ไม่ว่าจะเป็เด็ก ผู้สูงอายุ หรือผู้พิการ โดยพิจารณาถึงความสามารถในการใช้งานอย่างรอบด้านของบุคคลนั้น ๆ (Aalaken 1997, อ้างใน พาณิกภัค บริบูรณ์, 2559:64)

หลักการออกแบบเพื่อคนทุกคน มีแนวคิด 7 ประการดังนี้คือ

1.มีความเท่าเทียมกันในการใช้งานประโยชน์ใช้สอย (Equitable Use) คือ ทุกคนสามารถใช้งาน หรือใช้ประโยชน์จากสิ่งที่ได้รับการออกแบบ ได้อย่างเสมอภาค

2.มีความยืดหยุ่นตามความเหมาะสมในการใช้งาน (Flexible in Use) คือ สิ่งที่ได้รับการออกแบบ ควรออกแบบ ให้มีความยืดหยุ่นต่อการใช้งาน เช่น ผลิตภัณฑ์ที่สามารถใช้ได้ทั้งมือซ้าย และมือขวา หรือ สามารถปรับเปลี่ยนระดับความสูง ความกว้าง ได้

3.มีความสะดวก ความปลอดภัย และความสวยงาม (Simple and Intuitive Use) คือ การที่ผลิตภัณฑ์ หรือสิ่งที้ออกแบบ มีการใช้งานได้ง่าย สามารถเข้าถึงประโยชน์ใช้สอยได้โดยไม่ต้องใช้ความรู้ หรือประสบการณ์ใหม่ อาจอาศัยเพียงสามัญสำนึกในการเข้าถึงประโยชน์ใช้สอย

4.มีการสื่อความหมายเป็นที่เข้าใจ (Perceptible information)คือ มีระบบการสื่อสาร สัญลักษณ์ หรือสิ่งที่สื่อสารระหว่างผลิตภัณฑ์กับผู้ใช้งานอย่างเข้าถึงทุกคู่ทุกคน เช่น การออกแบบสัญลักษณ์ประกอบผลิตภัณฑ์ที่มีลักษณะนูน หรืออักษรเบลล์ สำหรับผู้พิการทางสายตา

5.มีการป้องกันความผิดพลาดจากการใช้งาน (Tolerance for error)คือ การออกแบบควรคำนึงถึงความปลอดภัย และลดอันตราย หรืออุบัติเหตุจากการใช้งาน อันเกิดขึ้นโดยที่ไม่ตั้งใจของผู้ใช้งาน

6.ช่วยผ่อนแรง (Low Physical Effort) คือ ผลิตภัณฑ์ หรือผลงานการออกแบบ ควรสะดวก และง่ายต่อการใช้งานโดยมีการทุ่มแรงสำหรับผู้ใช้งาน เพื่อให้เกิดประสิทธิภาพสูงสุด

7.ขนาด และพื้นที่ที่เหมาะสมในการเข้าถึง และการใช้งาน (Size and Space for Approach and use) คือ การออกแบบทั้งหมด ควรคำนึงถึงขนาดรูปร่าง ปริมาตร และมีติของผลงาน รวมถึงพื้นที่ว่าง และเวลา (Space and Time) สำหรับผู้ที่จะใช้สอยผลงานการออกแบบ และผลิตภัณฑ์



### บทที่ 3

#### วิธีดำเนินการวิจัย

ในการศึกษาวิจัยครั้งนี้เป็นการวิจัยเพื่อการออกแบบผลิตภัณฑ์ส่งเสริมกิจกรรมทางศาสนาของผู้สูงอายุในชุมชนเมืองเก่า โดยการศึกษาข้อมูลจากแหล่งต่างๆผู้วิจัยได้ดำเนินการตามวัตถุประสงค์ดังนี้

ขั้นตอนที่ 1 การศึกษารูปแบบและกิจกรรม ทางศาสนาและความเชื่อของผู้คนในชุมชนนางเลิ้งตลอดจนกายภาพชุมชนและประเด็นที่ส่งผลต่องานออกแบบ

ขั้นตอนที่ 2 การออกแบบผลิตภัณฑ์

ขั้นตอนที่ 3 ขั้นตอนการศึกษาความเห็นของกลุ่มเป้าหมายที่มีต่อรูปลักษณะและประโยชน์ใช้สอยของผลิตภัณฑ์

#### 3.1 การศึกษารูปแบบและกิจกรรมทางศาสนา และความเชื่อของผู้คนในชุมชนนางเลิ้งตลอดจนกายภาพชุมชนและประเด็นที่ส่งผลต่องานออกแบบ

โดยศึกษาและเก็บรวบรวมข้อมูลจากแหล่งข้อมูลที่เกี่ยวข้อง ดังต่อไปนี้

##### 3.1.1 การรวบรวมข้อมูลในระดับทุติยภูมิ

คือเป็นการเก็บรวบรวมข้อมูลจากแหล่งต่าง ๆ ที่มีการเก็บบันทึกไว้ ทั้งในรูปของเอกสาร โดยศึกษาจากหนังสือ บทความ แนวคิด ทฤษฎี งานวิจัยต่างๆที่เกี่ยวข้อง เพิ่มข้อมูลคอมพิวเตอร์ หรืออื่น ๆ ข้อมูลทุติยภูมิที่นำมาใช้ในการทำวิจัยส่วนใหญ่เป็นข้อมูลที่ไม่สามารถเก็บรวบรวมได้ขณะทำการวิจัย

##### 3.1.2 การรวบรวมข้อมูลในระดับปฐมภูมิ

ข้อมูลที่เก็บรวบรวมจากผู้ให้ข้อมูลหรือแหล่งที่มาของข้อมูลโดยตรงในการลงภาคสนาม เป็นการเก็บรวบรวมข้อมูลโดยใช้แบบสัมภาษณ์และแบบสอบถามที่สร้างขึ้นเป็นเครื่องมือในการเก็บข้อมูล โดยไม่มีผู้ใดเคยเก็บมาก่อน ผ่านกระบวนการเก็บข้อมูลภาคสนามและการสังเกต (Field Survey and Observation) รวมถึงการสัมภาษณ์ (Interview) การประชุมกลุ่มย่อย (Focus Group) และ การสำรวจเพื่อทราบรายละเอียด (Information Surveying) โดยขอบเขตเนื้อหาข้อมูลประกอบด้วย

3.1.2.1 ข้อมูลเกี่ยวกับศาสนาและความเชื่อ และการปฏิบัติตนของผู้นับถือศาสนาและความเชื่อ

3.1.2.2 ข้อมูลกายภาพพื้นที่ชุมชนเมืองเก่าที่ส่งผลต่อการออกแบบ เช่น ภูมิประเทศ สถาปัตยกรรม เส้นทางการสัญจร



### 3.1.3 เครื่องมือที่ใช้ในการรวบรวมข้อมูล

เครื่องมือในการวิจัยในครั้งนี้ใช้แบบสัมภาษณ์อย่างมีโครงสร้าง ใช้เก็บข้อมูลร่วมกับการสัมภาษณ์กลุ่มตัวอย่าง โดยวัตถุประสงค์ของแบบสัมภาษณ์เป็นการสำรวจทัศนคติ และกิจกรรมการดำเนินทางศาสนาในพื้นที่สาธารณะในเขตพื้นที่การศึกษา ซึ่งมีรูปแบบตรวจสอบ (Checklist) และคำถามแบบปลายเปิด (Open-end) ร่วมด้วยในกรณีที่ได้รับคำตอบในมุมมองอื่นๆ โดยลักษณะแบบสอบถามแบ่งเป็นตอนดังนี้

ตอนที่ 1 ข้อมูลทั่วไปของกลุ่มตัวอย่าง

ตอนที่ 2 ปฏิสัมพันธ์ชุมชนของกลุ่มตัวอย่าง

ตอนที่ 3 การใช้งานพื้นที่สาธารณะในชุมชน และปัญหาอุปสรรคต่อการเคลื่อนที่

ตอนที่ 4 การดำเนินกิจกรรมทางศาสนา และ ปัญหาของพื้นที่การดำเนินกิจกรรมทางศาสนา

การสร้างแบบสัมภาษณ์นั้นมีประเด็นในการกำหนดข้อคำถามที่เกี่ยวข้องกับมิติทางด้านการใช้งานพื้นที่สาธารณะในชุมชน และการดำเนินกิจกรรมทางศาสนาของกลุ่มตัวอย่าง โดยผ่านการตรวจสอบคุณภาพของแบบสัมภาษณ์ และปรับปรุงแก้ไขให้เหมาะสมกับเงื่อนไข และง่ายต่อความเข้าใจของกลุ่มตัวอย่าง

### 3.1.4 การเก็บข้อมูล

การวิจัยในครั้งนี้เป็นการรวบรวมข้อมูลในทางสังคม และวัฒนธรรมที่มีประเด็นอันเป็นนัยยะสอดคล้องกับบริบททางกายภาพของพื้นที่ โดยต้องอาศัยการสัมผัสกับข้อมูลโดยตรง การวิจัยจึงจะเป็นไปตามวัตถุประสงค์ โดยการเก็บข้อมูลในครั้งนี้โดยมากใช้การสัมภาษณ์โดยตรงจากกลุ่มตัวอย่าง ผ่านข้อคำถามในแบบสัมภาษณ์แบบมีโครงสร้าง โดยผู้วิจัยทำการสอบถาม และจดบันทึกคำตอบร่วมกับการบันทึกเสียง นอกจากนี้ยังใช้การสังเกตการณ์พฤติกรรมอย่างไม่มีส่วนร่วม โดยการเฝ้าสังเกตการณ์ประกอบกิจกรรมของกลุ่มตัวอย่างที่ดำเนินกิจกรรมทางศาสนาผ่านพื้นที่การศึกษา

### 3.1.5 ประชากร และกลุ่มตัวอย่างในการวิจัย

3.1.5.1 ประชากรหมายถึง ผู้สูงอายุที่มีอายุตั้งแต่ 60 ปีขึ้นไป โดยมีสมรรถภาพทางร่างกายที่ยังสามารถช่วยเหลือตนเองได้ และนำพาตนเองไปยังสถานที่ต่างๆในพื้นที่ชุมชนการศึกษา ซึ่งต้องเป็นผู้อาศัยอยู่ในพื้นที่ชุมชนการศึกษานั้น

3.1.5.2 กลุ่มตัวอย่าง หมายถึง การวิจัยครั้งนี้ศึกษาผ่านกลุ่มตัวอย่างที่เลือกโดยเจาะจง (Purposive sampling) แบบไม่อ้างอิงทฤษฎีความน่าจะเป็น โดยเป็นกลุ่มผู้สูงอายุในชุมชนจำนวน 30 คน ผู้ให้สัมภาษณ์ส่วนหนึ่งเป็นกลุ่มผู้นำชุมชนที่มีบทบาททางพื้นที่ และวัฒนธรรมประเพณีประจำชุมชน จำนวน 4 คน รวมทั้งสิ้น 34 คน โดยกำหนดคุณลักษณะของกลุ่มตัวอย่างดังนี้

- 1) มีอายุ 55-80 ปี
- 2) การอาศัยอยู่ในชุมชนมาแล้ว 5 ปีขึ้นไป
- 3) เป็นผู้นับถือพระพุทธศาสนาประกอบกิจกรรมทางศาสนา และความเชื่อเป็นประจำ

### 3.1.5.3 การกำหนดขนาดกลุ่มตัวอย่าง

การคัดเลือกโดยใช้สูตรทาโร ยามาเน (Taro Yamane, 1973:125)

$$n = \frac{N}{1+Ne^2}$$

เมื่อ  $n$  = ขนาดของกลุ่มประชากร

$N$  = ขนาดประชากร

$e$  = ความคลาดเคลื่อนของกลุ่มประชากร

โดย ประชากรที่ผ่านการคัดเลือกตามเกณฑ์ มีทั้งสิ้น 52 คน

กำหนดค่าความคลาดเคลื่อนของกลุ่มประชากร 0.1

เมื่อแทนค่าตามสูตรแล้ว ได้ขนาดกลุ่มตัวอย่าง 34.21 คน

### 3.1.6 การวิเคราะห์ข้อมูล

การวิจัยใช้การวิเคราะห์ข้อมูลในเชิงปริมาณร่วมกับการวิเคราะห์ในเชิงคุณภาพ โดยส่วนของการวิเคราะห์เชิงปริมาณใช้หลักการทางสถิติพื้นฐานโดยใช้ ค่าความถี่ ค่าร้อยละ นำมาแปลผลข้อมูล และสรุปผลผ่านตารางการวิเคราะห์ข้อมูล เพื่อศึกษารูปแบบการดำเนินกิจกรรมทางศาสนา โดยมีตัวแปรต่างๆ เช่น ภายภาพทางพื้นที่ รูปแบบปริมาตรของวัตถุที่ใช้ดำเนินกิจกรรมทางศาสนา ระยะทาง

### 3.2 การออกแบบผลิตภัณฑ์

ขั้นตอนการออกแบบผลิตภัณฑ์ส่งเสริมกิจกรรมชุมชนสำหรับผู้สูงวัยในพื้นที่สาธารณะ  
กรณีศึกษา: ชุมชนนางเลิ้ง มีขั้นตอนการดำเนินงานดังนี้

#### 3.2.1 การศึกษาข้อมูลเพื่อออกแบบผลิตภัณฑ์

3.2.1.1 นำข้อมูลที่ได้จากการศึกษาและเก็บรวบรวมจากแบบสอบถาม การ  
สัมภาษณ์เป็นพื้นฐานในการออกแบบ

3.2.1.2 ทำการสร้างแบบร่างตามกรอบแนวคิดในการออกแบบจากการเก็บรวบรวม  
จากแบบสอบถาม การสัมภาษณ์จำนวน 2 แนวทาง การศึกษา โดยแบ่งเป็น

1) รูปแบบที่ใช้งานง่ายตรงไปตรงมา จำนวน 3 แบบร่าง

2) รูปแบบที่ปรับเปลี่ยนรูปร่าง จำนวน 3 แบบร่าง

#### 3.2.2 การประเมินผลแบบร่างโดยผู้เชี่ยวชาญ

3.2.2.1 ประเมินการออกแบบร่างทั้ง 2 แนวทาง รวม 6 แบบ และรับฟังคำแนะนำ  
จากที่ปรึกษาวิทยานิพนธ์ ที่ปรึกษาร่วม และผู้เชี่ยวชาญซึ่งมีประสบการณ์การทำงานไม่น้อยกว่า 5 ปี  
จำนวน 3 ท่าน ในด้านต่างๆตามหัวข้อที่กำหนดดังนี้

1) ด้านโครงสร้าง ความปลอดภัย แข็งแรง

2) ด้านประสิทธิภาพการใช้งานตรงตามวัตถุประสงค์

3) ด้านประโยชน์ใช้สอยเพิ่มเติม

4) ด้านความงามและสุนทรียศาสตร์

โดย มีรายนามผู้เชี่ยวชาญดังนี้

1. ผศ.อรสา จิรภิญโญ ผู้เชี่ยวชาญด้านการออกแบบผลิตภัณฑ์

2. ดร.สาธิต เหล่าวัฒนพงษ์ ผู้เชี่ยวชาญด้านการออกแบบกลไก

3. กพ.พลอยรินทร์ กุลชิต ผู้เชี่ยวชาญด้านสรีรวิทยาและกายภาพบำบัด

#### 3.2.3 การประเมินผลโดยกลุ่มตัวอย่าง

3.2.3.1 นำรูปแบบที่ได้รับคะแนนในการประเมินการออกแบบสูงที่สุดจำนวน 2  
แบบจากคณะกรรมการผู้เชี่ยวชาญการมาปรับปรุงแก้ไขตามข้อเสนอแนะก่อนผลิตรูปจำลองผลิตภัณฑ์  
(Mock up) มาตรฐาน 1:1

### 3.3 ขั้นตอนการศึกษาความเห็นของกลุ่มเป้าหมายที่มีต่อรูปลักษณ์ของผลิตภัณฑ์

#### 3.3.1. ประชากรและกลุ่มตัวอย่าง

3.3.1.1 กลุ่มประชากรหมายถึง ผู้สูงอายุที่มีอายุตั้งแต่ 60 ปีขึ้นไป โดยมีสมรรถภาพทางร่างกายที่ยังสามารถช่วยเหลือตนเองได้ และนำพาตนเองไปยังสถานที่ต่างๆในพื้นที่ชุมชนกรณีศึกษา ซึ่งต้องเป็นผู้อาศัยอยู่ในพื้นที่ชุมชนกรณีศึกษาเท่านั้น

3.3.1.2 กลุ่มตัวอย่าง หมายถึง การวิจัยครั้งนี้ศึกษาผ่านกลุ่มตัวอย่างที่เลือกโดยเจาะจง (Purposive sampling) แบบไม่อ้างอิงทฤษฎีความน่าจะเป็น โดยเป็นกลุ่มผู้สูงอายุในชุมชน จำนวน 20 คนโดยมีเกณฑ์การคัดเลือกกลุ่มตัวอย่างดังนี้

- 1) มีอายุ 60-80 ปี
- 2) การอาศัยอยู่ในชุมชนมาแล้ว 20 ปีขึ้นไป
- 3) เป็นผู้นับถือพระพุทธศาสนาประกอบกิจกรรมทางศาสนา และความเชื่อเป็นประจำ

#### 3.3.2 เครื่องมือที่ใช้ในการวิจัย

การสร้างแบบประเมินสำหรับกลุ่มตัวอย่างใช้รูปจำลองผลิตภัณฑ์ (Mock up) มาตรฐาน 1:1 เพื่อวัดประสิทธิภาพการงานและขนาดสัดส่วนของผลิตภัณฑ์ ประกอบกับแบบสอบถามชนิดมาตรประมาณค่า (Rating scale) เป็นแบบสอบถามที่มีลักษณะการตอบเป็นการประเมินความมากน้อย เพื่อวัดว่า ผู้ตอบมีความคิดเห็นและทัศนคติแบบใดเกี่ยวกับผลิตภัณฑ์ โดยแบ่งเป็น 5 ระดับคือ

- 5 หมายถึง มีความเห็นว่า เหมาะสมมากที่สุด
- 4 หมายถึง มีความเห็นว่า เหมาะสมมาก
- 3 หมายถึง มีความเห็นว่า เหมาะสมปานกลาง
- 2 หมายถึง มีความเห็นว่า เหมาะสมน้อย
- 1 หมายถึง มีความเห็นว่า เหมาะสมน้อยที่สุด

### 3.3.3 สถิติที่ใช้ในการวิเคราะห์ข้อมูล

วิเคราะห์ข้อมูลโดยผู้วิจัยใช้โปรแกรมสำเร็จรูปในการวิเคราะห์ข้อมูลทางสถิติ ประกอบการนำเสนอผลวิเคราะห์ดังต่อไปนี้

3.3.3.1. ค่าร้อยละ (Percentage) ใช้สูตรดังนี้ (บุญชม ศรีสะอาด, 2538:

10)

$$\rho = \frac{f}{n} \times 100$$

เมื่อ	$\rho$	แทน	ค่าร้อยละ
	f	แทน	ผลรวมของคะแนนทั้งหมด
	n	แทน	ขนาดของกลุ่มตัวอย่าง

3.3.3.2. ค่าเฉลี่ยเลขคณิตโดยใช้สูตร (ชูศรี วงศ์รัตน์, 2541:40)

$$\bar{X} = \frac{\sum x}{n}$$

เมื่อ	$\bar{X}$	แทน	ค่าเฉลี่ย
	x	แทน	ผลรวมของคะแนนทั้งหมด
	n	แทน	ขนาดของกลุ่มตัวอย่าง

3.3.3.3. สูตรความเบี่ยงเบนมาตรฐาน (Standard Deviation) (ชูศรี วงศ์รัตน์, 2541:66)

$$SD = \sqrt{\frac{\sum (X - \bar{X})^2}{n - 1}}$$

เมื่อ	SD	แทน	ค่าเบี่ยงเบนมาตรฐานของคะแนนกลุ่มตัวอย่าง
	X	แทน	คะแนนแต่ละตัวในกลุ่มตัวอย่าง
	$\bar{X}$	แทน	ค่าเฉลี่ยในกลุ่มตัวอย่าง
	n	แทน	ขนาดของกลุ่มตัวอย่าง

### 3.4 การผลิตต้นแบบ (Prototype)

3.4.1 นำรูปแบบที่ได้รับคะแนนในการประเมินการออกแบบสูงที่สุดจำนวน 1 แบบ จากกลุ่มตัวอย่างมาทำการปรับปรุงแก้ไขตามข้อเสนอแนะก่อนผลิตต้นแบบ

3.4.2 เขียนแบบแสดงรายละเอียดของผลิตภัณฑ์เพื่อนำไปผลิตต้นแบบ

3.4.3 ผลิตต้นแบบตามแบบที่กำหนด





## บทที่ 4

### ผลการดำเนินการวิจัย

การดำเนินการวิจัย เรื่อง การออกแบบผลิตภัณฑ์ส่งเสริมกิจกรรมทางพระพุทธศาสนา สำหรับผู้สูงอายุในชุมชนเมืองเก่า กรณีศึกษา: ชุมชนนางเลิ้ง กรุงเทพมหานคร สามารถสรุปผลการวิเคราะห์ข้อมูลได้ดังนี้

- 4.1 ผลการวิเคราะห์ข้อมูลการศึกษากายภาพพื้นที่ชุมชนนางเลิ้ง กรุงเทพมหานคร
- 4.2 ผลการวิเคราะห์ข้อมูลการดำเนินกิจกรรมทางศาสนา และ ปัญหาของพื้นที่การดำเนินกิจกรรมทางศาสนา ของผู้สูงอายุในชุมชนนางเลิ้ง กรุงเทพมหานคร
- 4.3 การออกแบบผลิตภัณฑ์
- 4.4 ผลวิเคราะห์ของผู้เชี่ยวชาญต่อรูปแบบผลิตภัณฑ์
- 4.5 ผลวิเคราะห์ความพึงพอใจของกลุ่มตัวอย่างต่อรูปแบบของผลิตภัณฑ์
- 4.6 การผลิตชิ้นงานต้นแบบ (Prototype)

#### 4.1 ผลการวิเคราะห์ข้อมูลการศึกษากายภาพพื้นที่ชุมชนนางเลิ้ง กรุงเทพมหานคร

การวิจัยในครั้งนี้เป็นการรวบรวมข้อมูลในทางสังคม และวัฒนธรรมที่มีประเด็นอันเป็นนัย สอดคล้องกับบริบททางกายภาพของพื้นที่ โดยต้องอาศัยการสัมผัสกับข้อมูลโดยตรงการวิจัยจึงจะเป็นไปตามวัตถุประสงค์ โดยการเก็บข้อมูลในครั้งนี้โดยมากใช้การสัมภาษณ์โดยตรงจากกลุ่มตัวอย่างผ่านข้อคำถามในแบบสัมภาษณ์แบบมีโครงสร้าง โดยผู้วิจัยทำการสอบถาม และจดบันทึกคำตอบ ร่วมกับการบันทึกเสียง นอกจากนี้ยังใช้การสังเกตการณ์พฤติกรรมอย่างไม่มีส่วนร่วม โดยการเฝ้าสังเกตการณ์ประกอบกิจกรรมของกลุ่มตัวอย่างที่ดำเนินกิจกรรมทางศาสนาผ่านพื้นที่กรณีศึกษา โดยแบ่งกระบวนการทำงานเป็น 2 ขั้นตอน ดังนี้

ขั้นที่ 1 การลงสำรวจพื้นที่ชุมชนโดยผู้วิจัยเพื่อเก็บข้อมูลทางกายภาพด้วยการจดบันทึกและถ่ายภาพ โดยมีประเด็นการสำรวจเกี่ยวกับ เส้นทางการสัญจร โดยสามารถสรุปผลได้ดังนี้

### 1. ถนนหลวงขนาดใหญ่

ถนนหลวงและเส้นทางการสัญจรหลักเป็นเส้นทางการสัญจรรอบพื้นที่ชุมชน มีขนาด 15.00 จนถึง 10.00 เมตร ประกอบด้วย ถนนนครสวรรค์ ถนนพะเนียง ถนนศุภมิตร และถนนกรุงเกษม



ภาพที่ 9 ถนนหลวงและเส้นทางการสัญจรหลักเป็นเส้นทางการสัญจรรอบพื้นที่ชุมชน

ที่มา: ผู้วิจัย เมื่อวันที่ 21 กุมภาพันธ์ 2561

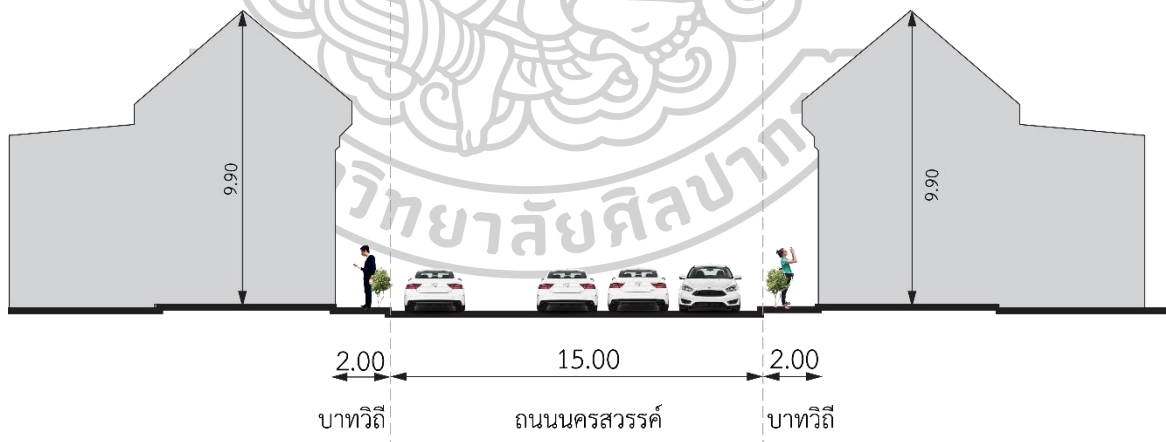

ภาพที่ 10 ภาพตัดถนนนครสวรรค์

ที่มา: ผู้วิจัย

## 2. ถนนขนาดใหญ่ภายในชุมชน

ถนนขนาดใหญ่ภายในชุมชนเป็นเส้นทางการสัญจรหลักสำหรับรถยนต์ที่จะเข้าไปในชุมชน ประกอบด้วย ถนนนางเลิ้ง 1 ถนนนางเลิ้ง 2 และถนนนครสวรรค์ บริเวณวัดโสมนัสวรวิหาร



ภาพที่ 11 ถนนขนาดใหญ่ภายในชุมชน (นางเลิ้ง 1)

ที่มา: ผู้วิจัย เมื่อวันที่ 21 กุมภาพันธ์ 2561

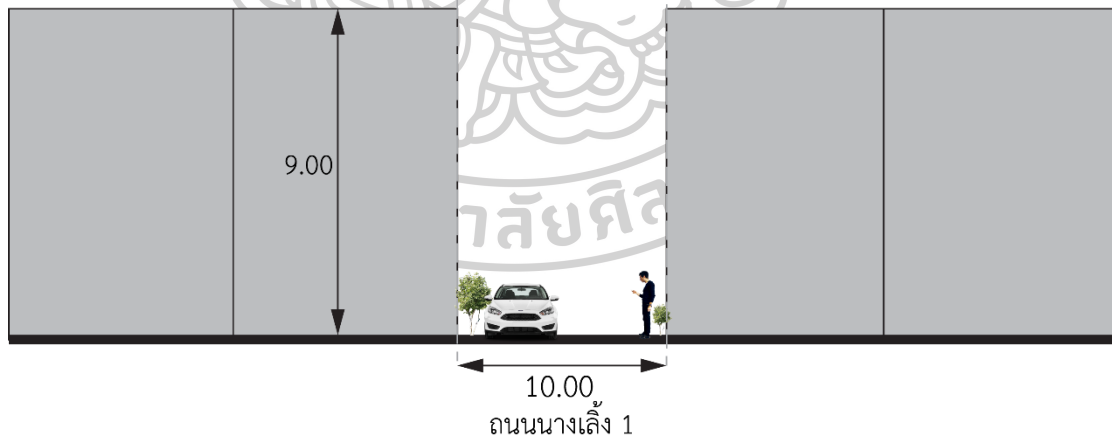

ภาพที่ 12 ภาพตัดถนนขนาดใหญ่ภายในชุมชน (นางเลิ้ง 1)

ที่มา: ผู้วิจัย

### 3. ถนนขนาดกลางภายในชุมชน

ถนนขนาดกลางภายในชุมชนเป็นเส้นทางการสัญจรหลักสำหรับรถจักรยานยนต์และผู้คน รวมถึงรถเข็นสำภาระต่างๆที่สัญจรไปมาในชุมชน ประกอบด้วย ถนนหลักบริเวณรอบตลาดนางเลิ้ง ถนนรอบๆโรงหนังเฉลิมธานี ทางเท้าบริเวณถนนพะเนียง และทางเท้าบริเวณถนนกรุงเกษม



ภาพที่ 13 ถนนขนาดกลางภายในชุมชน (ถนนรอบตลาด)

ที่มา: ผู้วิจัย เมื่อวันที่ 21 กุมภาพันธ์ 2561

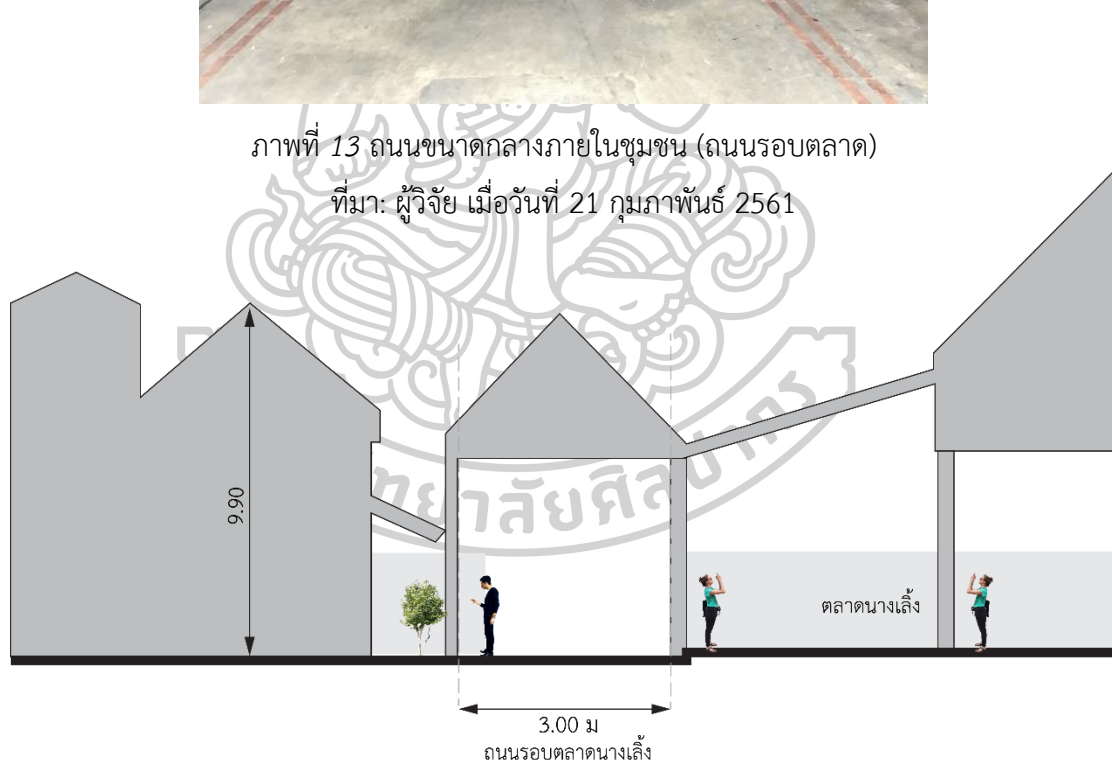

ภาพที่ 14 ภาพตัดถนนขนาดกลางภายในชุมชน (ถนนรอบตลาด)

ที่มา: ผู้วิจัย



#### 4. ถนนขนาดเล็กภายในชุมชน

ถนนขนาดเล็กภายในชุมชนเป็นเส้นทางการสัญจรของผู้คนเป็นหลักโดยมากเป็นทางเพื่อเข้าสู่บ้านแถวหรืออาคารชุดที่อยู่ภายในชุมชนมักโดนวางด้วยสิ่งของหรือต้นไม้ต่างๆ กระจายตัวอยู่ทั่วชุมชน ส่วนมากพบบริเวณหลังอาคารพาณิชย์ตามแนวถนนสุขุมมิตร และถนนพะเนียง



ภาพที่ 15 ถนนขนาดเล็กภายในชุมชน  
ที่มา: ผู้วิจัย เมื่อวันที่ 21 กุมภาพันธ์ 2561

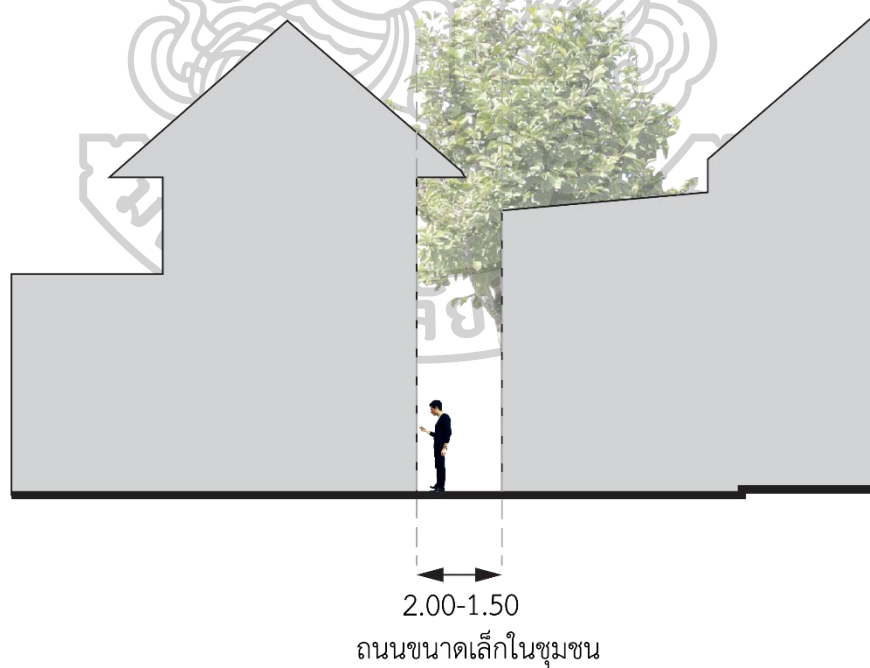

ภาพที่ 16 ภาพตัดถนนขนาดเล็กภายในชุมชน  
ที่มา: ผู้วิจัย

### 5. ตรอกขนาดเล็กภายในชุมชน

ถนนขนาดเล็กภายในชุมชนเป็นเส้นทางการสัญจรของผู้คนเป็นหลักโดยมากเป็นทางเพื่อเข้าสู่บ้านแถวหรืออาคารชุดที่อยู่ภายในชุมชนมักโดนวางด้วยสิ่งของหรือต้นไม้ต่างๆ กระจายตัวอยู่ทั่วชุมชน ส่วนมากพบบริเวณหลังอาคารพาณิชย์ตามแนวถนนสุขุมมิตร และถนนพะเนียง



ภาพที่ 17 ตรอกขนาดเล็กภายในชุมชน  
ที่มา: ผู้วิจัย เมื่อวันที่ 21 กุมภาพันธ์ 2561

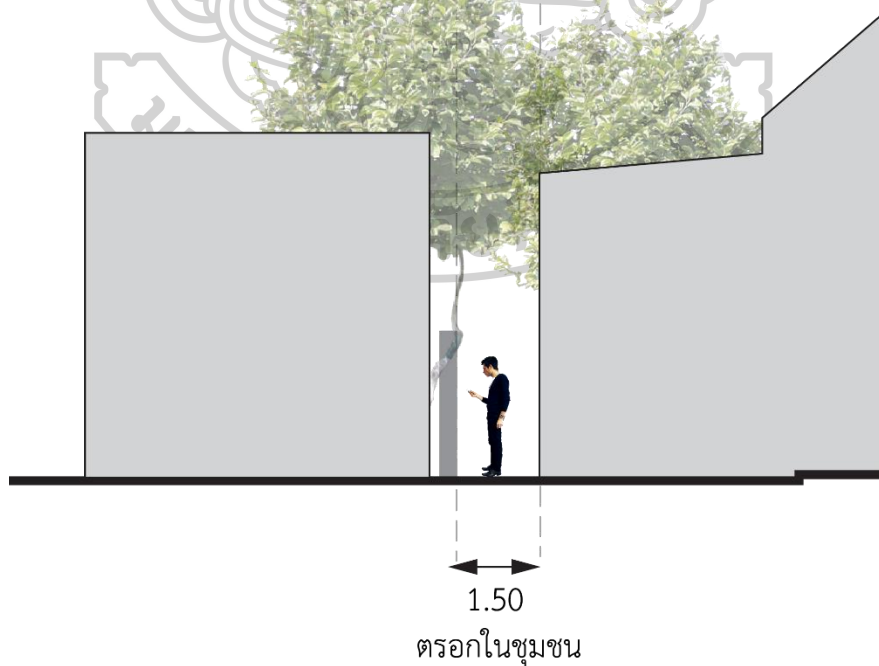

ภาพที่ 18 ภาพตัดตรอกขนาดเล็กภายในชุมชน  
ที่มา: ผู้วิจัย



ผลวิเคราะห์พบว่า พื้นที่ชุมชนนางเลิ้งนั้นมีถนนสายหลัก 4 เส้นทางซึ่งมีความกว้าง 15.00-10.00 เมตร ล้อมรอบอยู่ คือ ถนนกรุงเกษม ถนนสุขุมมิตร ถนนพะเนียง และ ถนนนครสวรรค์ ทางสัญจรหลักของชุมชนที่สามารถให้รถยนต์เข้าถึงได้มีเพียง ถนนนางเลิ้ง 1 ถนนนางเลิ้ง 2 ซึ่งเป็นถนนแบ่งพื้นที่ชุมชนภายในออกเป็น 2 ชุมชน และทางเข้าบริเวณถนนพะเนียง อีก 1 เส้นทาง รวมเป็น 3 เส้นทาง ส่วนทางสัญจรรอบตลาดและสถานที่สำคัญเป็นถนนขนาดกลางภายในชุมชน ที่สามารถสัญจรได้ด้วยรถจักรยานยนต์ ทางเท้ารอบชุมชนเป็นพื้นกระเบื้องซึ่งเป็นถนนขนาดเล็กภายในชุมชน และนอกจากนี้ทางสัญจรรอบอาคารพาณิชย์รวมถึงทางเดินรอบอาคารชุด ทั้งหมด 9 เส้นทาง และสุดท้ายคือ ตรอกขนาดเล็กที่ความกว้างไม่เกิน 1.50 เมตร ซึ่งกระจายตัวอยู่ตามพื้นที่แออัดของชุมชน บริเวณข้างตลาดนางเลิ้ง และตรอกบริเวณถนนพะเนียง

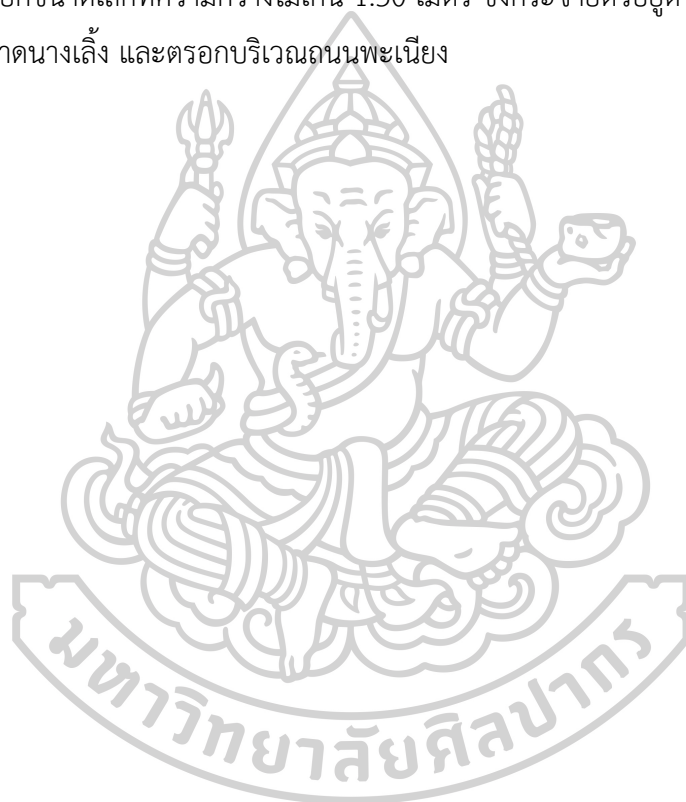

เมื่อแสดงชนิดของถนนต่างๆบนแผนที่ชุมชนนางเลิ้ง เขตป้อมปราบศัตรูพ่าย กรุงเทพมหานคร

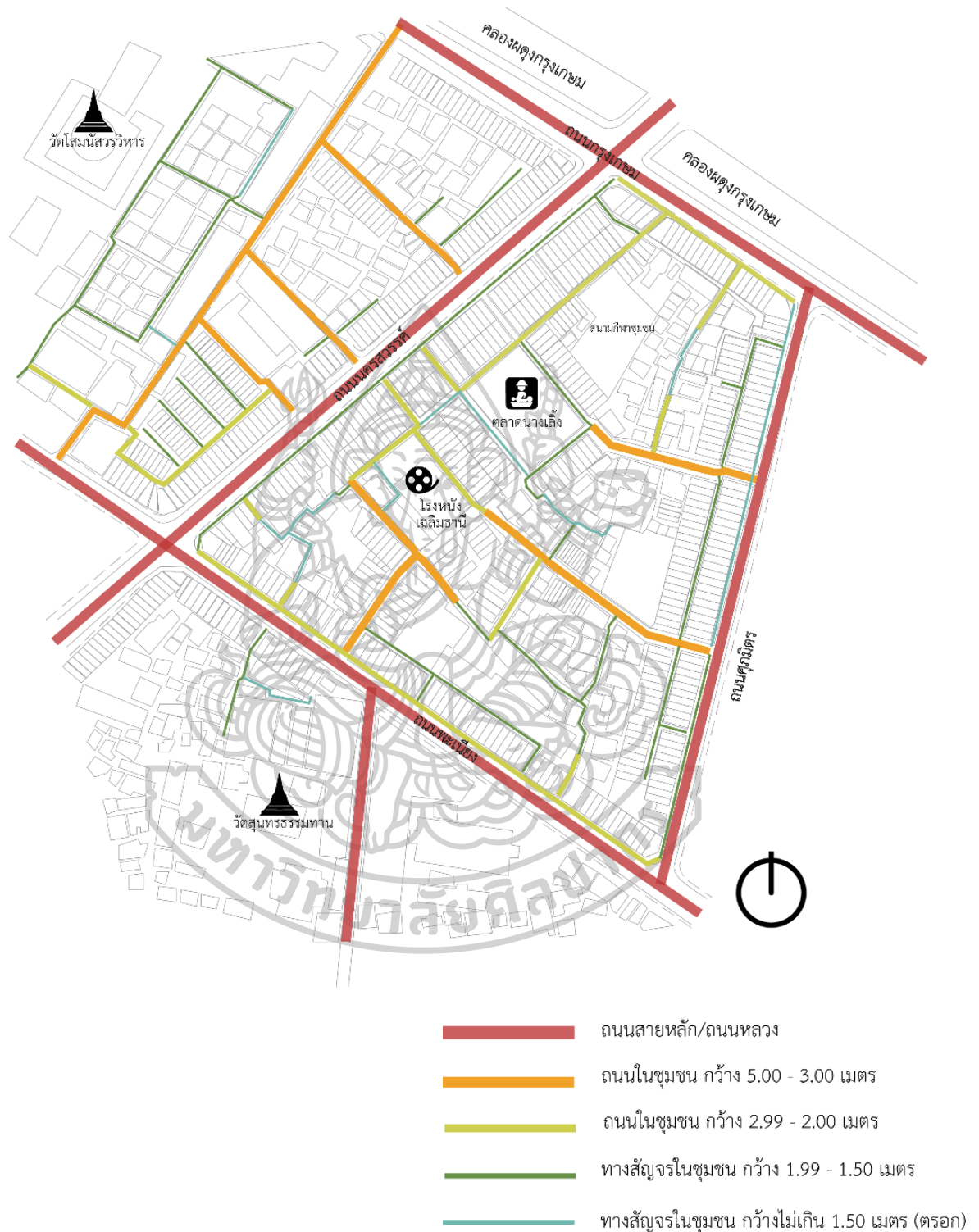

ภาพที่ 19 แผนที่ชุมชนนางเลิ้ง และขนาดของทางสัญจร

ที่มา: ผู้วิจัย

ขั้นที่ 2 การลงสำรวจพื้นที่ชุมชนโดยผู้วิจัยเพื่อเก็บข้อมูลทางกายภาพด้วยการจดบันทึกและถ่ายภาพ โดยมีประเด็นการสำรวจเกี่ยวกับ เส้นทางการสัญจร โดยสามารถสรุปผลได้ดังนี้ ตารางที่ 12 แสดงอุปสรรคการสัญจร ลักษณะของอุปสรรคและพื้นที่ที่พบในชุมชนนางเลิ้ง

อุปสรรคการสัญจร	ลักษณะ	พื้นที่ที่พบ
 <p>ทางต่างระดับ</p>	ทางต่างระดับที่มีการลดระดับของพื้นที่แบบ โดยไม่มีทางลาดช่วยในการสัญจรส่วนมาก พบการลดพื้นที่อยู่ในระยะ 10-20 ซม.	-พบกระจายทั่วไปในชุมชน โดยส่วนมากมักเป็นส่วนเชื่อมต่อระหว่างบ้านเรือน และทางสัญจร
 <p>ทางลาด</p>	มีระดับความลาดชันที่ไม่ได้มาตรฐานมีระยะ ความสูงโดยส่วนมากอยู่ที่ 10 -50 ซม. และระยะความยาวของทางลาดไม่เกิน 1 เมตร	-บริเวณบาทวิถีถนนหลักรอบชุมชน ซึ่งเป็นทางเข้าชุมชนโดยทางเดิน ตั้งแต่ บริเวณ ถนน กรุงเทพมหานคร ถนนศุภมิตร ถนนพะเนียง และ ถนนนครสวรรค์
 <p>พื้นผิวที่ไม่ราบเรียบ/ขรุขระ</p>	พื้นผิวทางสัญจรที่เป็นหลุม/บ่อมีน้ำขัง หรือทางสัญจรที่การวางระบบท่อระบายน้ำซึ่งฝาท่อเกิดการทรุดตัวทำให้เกิดความไม่ราบเรียบของพื้น	-กระจายตัวทั่วไป และพบมากในตอนกลางของชุมชนหรือภายในชุมชนส่วนมากเกิดขึ้นกับทางสัญจรขนาดเล็ก -ในกรณีของระบบท่อระบายน้ำจะพบบริเวณพื้นที่รอบตลาดนางเลิ้ง และบาทวิถีรอบชุมชน
 <p>ลูกระนาด</p>	สำหรับชะลอความเร็วของยานพาหนะที่สัญจรในชุมชน โดยมากเป็นการใช้ปูนก่อขึ้น ให้ได้ความสูงประมาณ 10-15 ซม. ซึ่งกระทำกันเองโดยผู้คนในชุมชน	พบบริเวณถนนที่มีการสัญจรของรถยนต์ และรถจักรยานยนต์ในพื้นที่ภายในชุมชน เช่น ถนนนางเลิ้ง 1 และ 2 พื้นที่รอบตลาด และโรงแรมเฉลิมธานี
 <p>สิ่งกีดขวาง</p>	ส่วนมากเป็นอุปกรณ์หรือวัสดุของผู้คนในชุมชนที่นำมาวางหรือเก็บบนพื้นที่ทางสัญจร นอกจากนี้ยังมีรถเข็นหรือโต๊ะที่ใช้ในการค้าขาย ทำให้เส้นทางสัญจรคับแคบลงไป โดยส่วนมากมักไม่ถูกเคลื่อนย้ายออกไป และครอบครองพื้นที่แบบถาวร	บริเวณรอบตลาดนางเลิ้ง และพื้นที่ด้านในชุมชนบางส่วน ในส่วนของถนนนางเลิ้ง 1 และ 2 นั้น บริเวณข้างทางถูกใช้เป็นที่จอดรถของคนในชุมชน
 <p>การข้ามทาง</p>	การสัญจรผ่านถนนหลักของชุมชน ซึ่งมีการจราจรคับคั่งโดยมากเป็นการรอบนบาทวิถี และข้ามผ่านทางโดยทางม้าลายไปยังพื้นที่นอกชุมชน	ถนนสายหลักรอบชุมชน ถนนกรุงเทพฯ ถนนศุภมิตร ถนนพะเนียง และถนนนครสวรรค์

จากตารางที่ 12 สรุปผลได้ว่า อุปสรรคในการสัญจรของชุมชนนางเลิ้งแบ่งได้ทั้งหมด 6 ลักษณะ ได้แก่ 1.ทางต่างระดับ 2.ทางลาด 3.พื้นผิวขรุขระ หลุมบ่อ น้ำขัง 4.ลูกระนาด 5.สิ่งกีดขวาง 6.การข้ามทาง ซึ่ง อุปสรรคที่พบมากที่สุดและกระจายตัวอยู่ทั่วทั้งชุมชน คือ พื้นที่ที่มีทางต่างระดับ โดยมากพบกระจายทั่วไปในชุมชน โดยส่วนมากมักเป็นส่วนเชื่อมต่อระหว่างบ้านเรือน และทางสัญจร แต่ไม่พบบริเวณพื้นที่ที่ได้รับการพัฒนาเช่น ตลาดนางเลิ้ง และสนามกีฬาชุมชน อันดับถัดไปที่พบ คือ อุปสรรคที่กระจายอยู่ตามทางสัญจรต่างๆ เช่น พื้นผิวขรุขระ หลุมบ่อ น้ำขัง ส่วนมากพบบริเวณตอนกลางของชุมชนและบริเวณด้านหน้าตลาดนางเลิ้ง เรื่อยไปจนถึงโรงหนังเฉลิมธานี และพบอุปสรรคจำพวกสิ่งกีดขวางทางเดินบริเวณพื้นที่ทางเข้าตลาด รอบตลาด และอาคารบ้านเรือนบริเวณชุมชนศุภมิตร 1 อันดับถัดไป คือ อุปสรรคการสัญจร จำพวก ลูกระนาดและแนวกันทาง พบบริเวณถนนที่มีการสัญจรของรถยนต์ และรถจักรยานยนต์ในพื้นที่ภายในชุมชน เช่น ถนนนางเลิ้ง 1 และ 2 พื้นที่รอบตลาด และโรงหนังเฉลิมธานี อุปสรรคสุดท้าย คือ ทางลาดต่างๆ เนื่องจากพื้นที่ชุมชนอยู่ต่ำกว่าถนนหลักรอบชุมชนทำให้เกิดการทำทางลาดเองของผู้คนในชุมชนเพื่อให้สะดวกในการสัญจร บริเวณบาทวิถีถนนหลักรอบชุมชนซึ่งเป็นทางเข้าชุมชนโดยทางเดินตั้งแต่ บริเวณถนนกรุงเกษม ถนนศุภมิตร ถนนพะเนียง และถนนนครสวรรค์ นอกจากนั้น คือ การข้ามทางซึ่งพบทั้งสิ้น 4 จุด บริเวณถนนสายหลักรอบชุมชน ถนนกรุงเกษม ถนนศุภมิตร ถนนพะเนียง และถนนนครสวรรค์



เมื่อแสดงชนิดของอุปสรรคบนแผนที่ชุมชนนางเลิ้ง เขตป้อมปราบศัตรูพ่าย กรุงเทพมหานคร

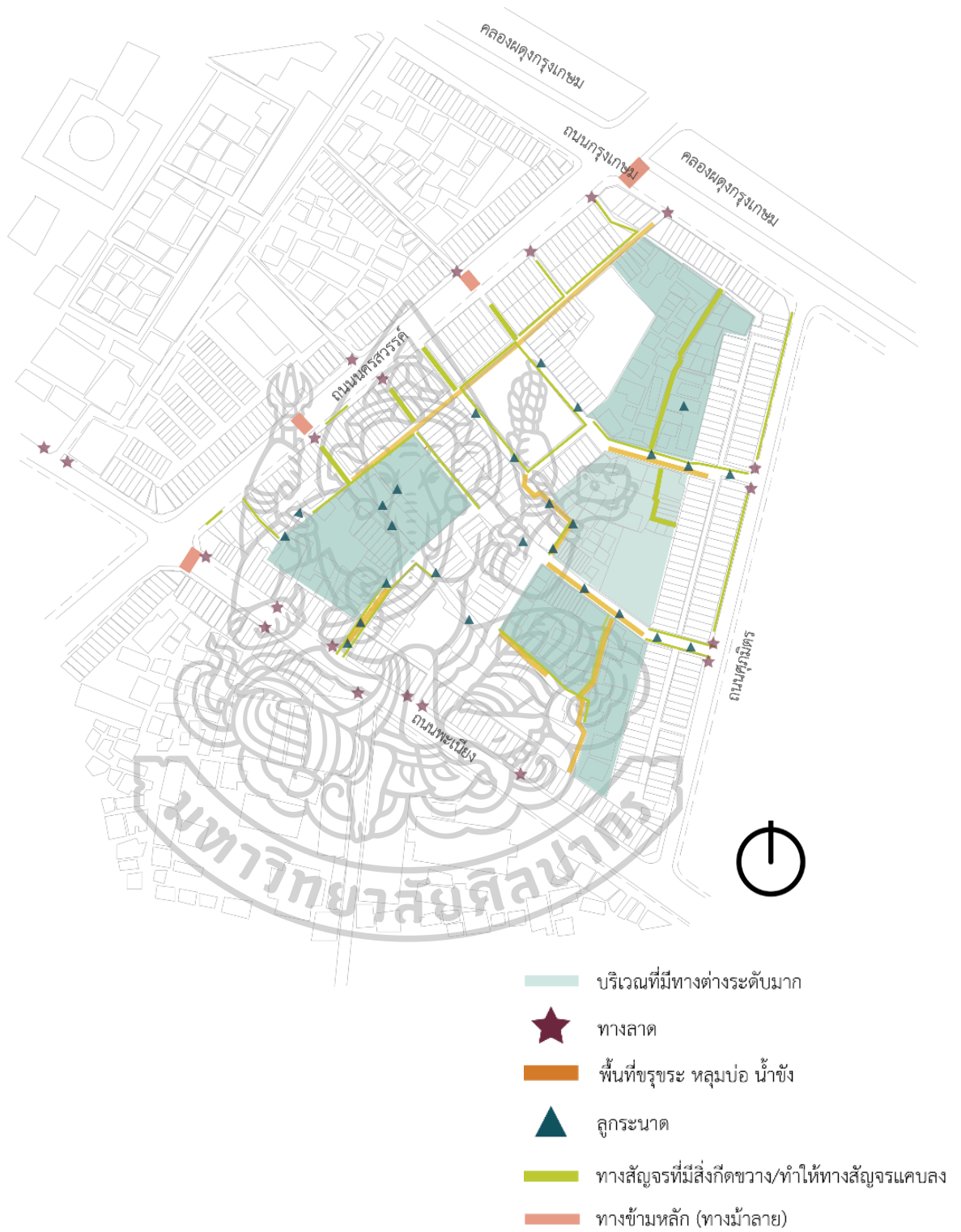

ภาพที่ 20 แผนที่ชุมชนนางเลิ้ง และอุปสรรคการสัญจร

ที่มา: ผู้วิจัย



#### 4.2 ผลการวิเคราะห์ข้อมูลการดำเนินกิจกรรมทางศาสนา และปัญหาของพื้นที่ชุมชนต่อการดำเนินกิจกรรมทางศาสนาของผู้สูงอายุในชุมชนนางเลิ้ง กรุงเทพมหานคร

การวิเคราะห์ข้อมูล และการแปรผลข้อมูลใช้รูปแบบการแสดงผลเป็นตารางพร้อมคำบรรยายประกอบ โดยแบ่งผลการวิเคราะห์ข้อมูลออกเป็น 4 ตอน ได้แก่ (1) ข้อมูลทั่วไปของกลุ่มตัวอย่าง (2) ประสบการณ์ทางพื้นที่ของกลุ่มตัวอย่าง (3) การใช้งานพื้นที่สาธารณะในชุมชน และปัญหาอุปสรรคต่อการเคลื่อนที่ (4) การดำเนินกิจกรรมทางศาสนา และ ปัญหาของพื้นที่การดำเนินกิจกรรมทางศาสนา โดยศึกษาผ่านกลุ่มตัวอย่างที่เลือกโดยเจาะจง (Purposive sampling) แบบไม่อ้างอิงทฤษฎีความน่าจะเป็น โดยเป็นกลุ่มผู้สูงอายุในชุมชน จำนวน 30 คน ผู้ให้สัมภาษณ์ส่วนหนึ่งเป็นกลุ่มผู้นำชุมชนที่มีบทบาททางพื้นที่ และวัฒนธรรมประเพณีประจำชุมชน จำนวน 4 คน รวมทั้งสิ้น 34 คน โดยกลุ่มตัวอย่างที่เลือกมีอายุ 55-80 ปี โดยกลุ่มผู้สูงอายุที่คัดเลือกเป็นกลุ่มตัวอย่างจะคัดเลือกโดยอาศัยเกณฑ์ การอาศัยอยู่ในชุมชนมาแล้ว 10 ปีขึ้นไป และเป็นผู้ประกอบการทางศาสนา และความเชื่อเป็นประจำ

##### 4.2.1 ข้อมูลทั่วไปกลุ่มตัวอย่าง

ตารางที่ 13 สรุปค่าร้อยละข้อมูลทั่วไปกลุ่มตัวอย่าง

สถานภาพทั่วไป	จำนวน (N=34)	ร้อยละ
1.เพศ		
ชาย	13	38.24
หญิง	21	63.76
2.อายุ		
60-65	8	23.52
66-70	13	38.23
71-75	8	23.52
76-80	5	16.32
81ปีขึ้นไป	0	0.00
3.อาชีพ		
ข้าราชการบำนาญ	6	17.64
ค้าขาย	12	35.29
รับจ้าง	5	14.70
เจ้าของกิจการ	5	14.70
อื่นๆ	6	17.64



ตารางที่ 13 สรุปค่าร้อยละข้อมูลทั่วไปกลุ่มตัวอย่าง (ต่อ)

สถานภาพทั่วไป	จำนวน (N=34)	ร้อยละ
4.ศาสนา		
พุทธศาสนา	34	100.00
คริสต์ศาสนา	0	00.00
อิสลาม	0	00.00
อื่นๆ	0	00.00
5.โรคประจำตัว		
โรคเบาหวาน	10	29.41
โรคหัวใจ	2	5.88
โรคความดัน	20	58.82
โรคเกี่ยวกับไขข้อ	17	50.00
อื่นๆ (ระบุ)	7	23.33
6.งานอดิเรก		
ออกกำลังกาย	5	14.70
นั่งดูโทรทัศน์/อ่านหนังสือ	20	58.82
สนทนา/สภากาแฟ	18	52.94
อื่นๆ	19	55.88

จากตารางที่ 13 กลุ่มตัวอย่างที่ใช้ศึกษา ซึ่งเป็นกลุ่มผู้สูงอายุใน ชุมชนนางเลิ้ง โดยเป็นเพศชายน้อยกว่าเพศหญิง โดยมีเพศชาย และเพศหญิงอยู่ที่ร้อยละ 38.23 และ 63.33 ตามลำดับ และส่วนใหญ่สามอันดับเป็นผู้สูงอายุที่อยู่ในช่วง 66-70 ปี ถึงร้อยละ 38.23 รองลงมาคือช่วงอายุ 60-65 ปี และ 71-75 ปี ที่ร้อยละ 23.52 และ 76-80 ปี ที่ร้อยละ 16.32

การประกอบอาชีพกลุ่มเป้าหมายประกอบอาชีพ ค่าขายทั่วไปถึงร้อยละ 35.29 รองลงมาคืออาชีพอื่นๆในหมวดของการไม่ได้ประกอบอาชีพร้อยละ 17.64 และข้าราชการบำนาญสัดส่วนร้อยละ 17.64 และ อาชีพรับจ้างทั่วไป มีจำนวนเท่ากับ เจ้าของกิจการที่ร้อยละ 14.70 การนับถือศาสนาของกลุ่มตัวอย่งนับถือพระพุทธศาสนา ซึ่งให้ความเคารพนับถือทั้งแบบ เถรวาท และมหายาน ร้อยละ 100

โรคประจำตัวของกลุ่มตัวอย่างที่ส่งผลต่อการเคลื่อนไหว พบว่า กลุ่มโรคที่พบมากที่สุด คือ โรคเกี่ยวกับความดันโลหิต ร้อยละ 58.82 รองลงมาคือโรคเกี่ยวกับไขข้อ และการเคลื่อนไหว ร้อยละ 50.00 โรคเบาหวาน ร้อยละ 29.41 โรคอื่นๆ เช่น โรคต่อตา ที่ร้อยละ 23.33 และอันดับสุดท้ายคือ โรคหัวใจ ที่ร้อยละ 5.88

งานอดิเรกของกลุ่มประชากรตัวอย่างที่พบมากที่สุดคือ การนั่งดูโทรทัศน์ และอ่านหนังสือพิมพ์ ร้อยละ 58.82 รองลงมาคือ กิจกรรมอื่นๆ เช่นการเล่นไพ่ มีสัดส่วนร้อยละ 55.88 รองลงมาคือ กิจกรรมนั่งสนทนาแบบสภากาแฟ ที่ร้อยละ 52.94 และอันดับสุดท้ายคือ การออกกำลังกาย ที่ร้อยละ 14.70

#### 4.2.2. ประสพการณ์เกี่ยวกับชุมชนของกลุ่มตัวอย่าง

ตารางที่ 14 สรุปค่าร้อยละของกลุ่มตัวอย่างที่มีปฏิสัมพันธ์ต่อชุมชน

ปฏิสัมพันธ์ชุมชน	จำนวน (N=34)	ร้อยละ
1.การอยู่อาศัยในชุมชน		
5-10 ปี	0	0.00
10-20 ปี	3	8.82
20-30 ปี	8	23.52
30 ปีขึ้นไป	23	67.64
2.ความสัมพันธ์กับชุมชน		
เป็นคนในชุมชนตั้งแต่กำเนิด	19	55.88
ย้ายมาจากแหล่งอื่น	15	44.12

จากตารางที่ 14 กลุ่มประชากรส่วนมากอยู่ในชุมชน มากกว่า 31ปีขึ้นไป มากถึงร้อยละ 67.64 ถัดมาคือกลุ่มที่อยู่ในชุมชน 21-30 ปี ร้อยละ 23.52 รองลงมาคือ 10-20ปี ร้อยละ 8.82 ในด้านความสัมพันธ์กับชุมชนโดยส่วนมากกลุ่มตัวอย่างเป็นคนในชุมชนตั้งแต่กำเนิด มากถึงร้อยละ 55.88 ความสัมพันธ์กับชุมชนโดยส่วนมากกลุ่มประชากรตัวอย่างเป็นคนในชุมชนตั้งแต่กำเนิด มากถึงร้อยละ 55.88 และย้ายมาจากแหล่งอื่น ร้อยละ 44.12 โดยแบ่งเป็น ย้ายมาเพราะแต่งงาน สัดส่วนร้อยละ 20.58

4.2.3.การใช้งานพื้นที่สาธารณะในชุมชน และอุปสรรคในการสัญจรของกลุ่มตัวอย่าง  
ตารางที่ 15 แสดงค่าร้อยละการใช้งานพื้นที่และการปฏิสัมพันธ์ชุมชนของกลุ่มตัวอย่าง

ปฏิสัมพันธ์ชุมชน	จำนวน (N=34)	ร้อยละ
1.การใช้งานพื้นที่ในชุมชน		
พื้นที่หน้าบ้าน	24	70.58
ทางเท้าริมคลองผดุงฯ	6	63.76
หน้าโรงแรมเฉลิมธานี	8	23.52
ตลาดนางเลิ้ง	12	35.29
พื้นที่วัดแคนางเลิ้ง	7	20.58
ลานพื้นที่วัดโสมนัส	5	14.70
อื่นๆ	0	00.00
2.ลักษณะการใช้งานพื้นที่		
นั่งพักผ่อน	8	23.52
สนทนา	11	32.35
ค้าขาย	18	52.94
สนทนาการ/นัดพบทางการ	17	50.00
กิจกรรมที่เกี่ยวกับความเชื่อศาสนา	17	50.00
อื่นๆ	5	14.70

จากตารางที่ 15 กลุ่มตัวอย่างพบว่าการใช้งานพื้นที่สาธารณะในชุมชนของกลุ่มตัวอย่างในการใช้งานพื้นที่สาธารณะในชุมชนของกลุ่มเป้าหมาย พบว่าการใช้งานพื้นที่ในชุมชนมากที่สุดคือ บริเวณพื้นที่หน้าบ้าน โดยมีอัตราส่วนร้อยละ 70.58 พื้นที่รองลงมาที่ถูกใช้งานคือ พื้นที่ทางเท้า บริเวณคลองผดุงกรุงเกษม ร้อยละ 63.76 รองลงมาคือ พื้นที่บริเวณตลาดนางเลิ้งร้อยละ 35.29 ถัดมาคือพื้นที่โรงแรมเฉลิมธานี ร้อยละ 23.52 รองลงมาคือ พื้นที่วัดแคนางเลิ้ง ร้อยละ 20.58 และ อันดับสุดท้ายคือ พื้นที่บริเวณวัดโสมนัสฯ ร้อยละ 14.70

โดยกลุ่มตัวอย่างมีการใช้พื้นที่เพื่อประกอบกิจกรรมดังนี้ กิจกรรมการค้าขาย 52.94 ส่วนกิจกรรมที่เกี่ยวกับความเชื่อศาสนา และกิจกรรมชุมชน มีความเท่ากันกับกิจกรรม ใช้พื้นที่เพื่อการสนทนาการ และนัดพบทางการ ร้อยละ 50.00 รองลงมาคือ การใช้พื้นที่เพื่อนั่งสนทนาพูดคุย

ร้อยละ 32.35 รองลงมาคือ การใช้พื้นที่เพื่อนั่งพักผ่อน ร้อยละ 23.52 และอันดับสุดท้ายคือการใช้งานพื้นที่เพื่อกิจกรรมอื่นๆ เช่น เพื่อทำกิจกรรมชุมชน ร้อยละ 14.70

ตารางที่ 16 แสดงค่าร้อยละของอุปสรรคในการใช้งานพื้นที่สาธารณะในชุมชน

อุปสรรคในการใช้งานพื้นที่	จำนวน	ร้อยละ
1.อุปสรรคในการใช้งาน		
ทางแคบ	8	23.52
สิ่งกีดขวาง	15	44.11
ทางต่างระดับ	15	44.11
ความสว่าง	2	5.88
ความซับซ้อนของทาง	1	2.94
สัมภาระ	10	29.41
สุขภาพและโรคประจำตัว	5	14.70

จากตารางที่ 16 อุปสรรคสำหรับกลุ่มเป้าหมายเพื่อการไปยังพื้นที่ต่างๆในชุมชน มากที่สุดคือ ทางเดินที่ไม่สม่ำเสมอ และสิ่งกีดขวางในชุมชน มีค่าเท่ากับมากถึงร้อยละ 44.11 ในเรื่องของการนำพาร่างกายไปพร้อมสัมภาระร้อยละ 29.41 ระยะทางเดินแคบร้อยละ 23.52 ในเรื่องปัญหาสุขภาพที่ส่งผลต่อการสัญจร มีอัตราส่วนร้อยละ 14.70 เรื่องปัญหาแสงสว่างในชุมชนมีเพียงร้อยละ 5.88 และความซับซ้อนในชุมชนมีปัญหาเพียง 2.94 ซึ่งน้อยที่สุด



#### 4.2.4. การดำเนินกิจกรรมทางศาสนาในวันสำคัญทางศาสนาของผู้สูงอายุในชุมชนนางเลิ้ง

จากการสำรวจกิจกรรมทางศาสนาของกลุ่มตัวอย่างพบว่า กลุ่มตัวอย่างนิยมประกอบกิจกรรมทางศาสนาโดยแบ่งได้ดังนี้

##### 4.2.4.1 การดำเนินกิจกรรมทางศาสนาของผู้สูงอายุในชุมชนนางเลิ้งเกี่ยวกับพิธีกรรมเจ้า

แผนภูมิที่ 1 แสดงจำนวนคนที่ประกอบกิจกรรมทางศาสนาในชุมชนนางเลิ้งในวันอันเกี่ยวเนื่องด้วยสมเด็จพระสัมมาสัมพุทธเจ้า

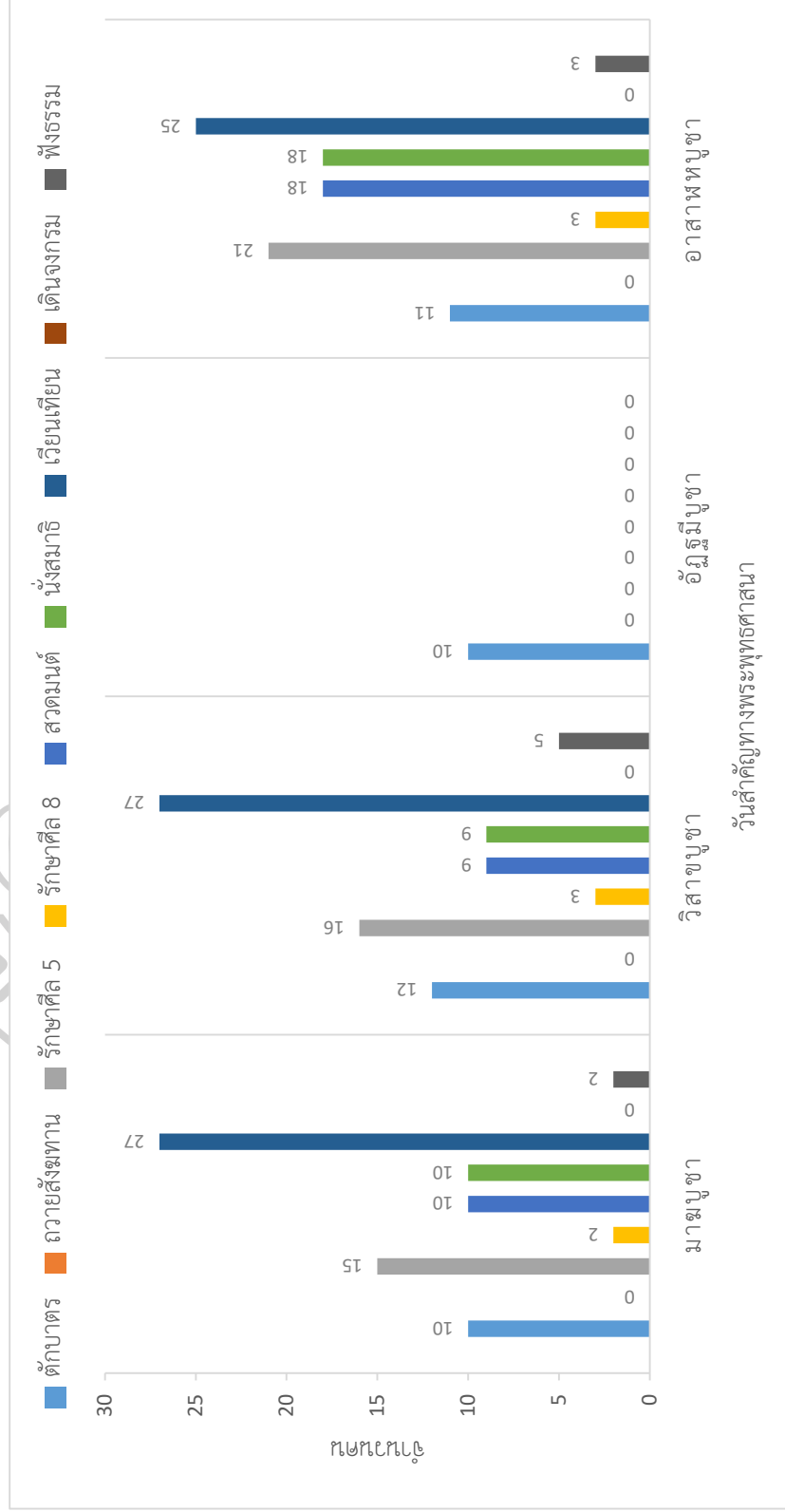

จากแผนภูมิที่ 1 พบว่าจากกลุ่มตัวอย่างจำนวน 34 คนที่ประกอบกิจกรรมทางศาสนาในวันสำคัญทางพระพุทธศาสนาอันเกี่ยวเนื่องด้วยสมเด็จพระสัมมาสัมพุทธเจ้าโดยตรง ซึ่งในแต่ละวันสำคัญมีผู้ประกอบกิจกรรมทางศาสนา ดังนี้ ในวันมาฆบูชา กลุ่มตัวอย่างประกอบกิจกรรมทางศาสนา มากที่สุดตามลำดับ คือ การเวียนเทียน จำนวน 27 คน การรักษาศีล 5 จำนวน 15 คน และการตักบาตร การสวดมนต์ และการนั่งสมาธิ มีจำนวนเท่ากันที่ 10 คน การรักษาศีลอุโบสถกับการฟังธรรมมีจำนวนเท่ากันที่ 2 คน ทั้งนี้ไม่มีผู้ถวายสังฆทานและเดินจงกรม

ในวันวิสาขบูชา กลุ่มตัวอย่างประกอบกิจกรรมทางศาสนา มากที่สุดตามลำดับ คือ การเวียนเทียน 27 คน การรักษาศีล 5 16 คน การตักบาตร 12 คน มีผู้สวดมนต์และนั่งสมาธิเท่ากันที่ 9 คน มีผู้ฟังธรรมจำนวน 5 คน ทั้งนี้ไม่มีผู้ถวายสังฆทานและเดินจงกรม

ในวันอัฐมีบูชา กลุ่มตัวอย่างประกอบกิจกรรมทางศาสนาเพียงอย่างเดียว คือ การทำบุญตักบาตร จำนวน 10 คน ซึ่งเป็นการทำบุญตักบาตรประจำวัน โดยมากในชุมชนมักไม่ได้จัดกิจกรรมในวันนี้ และส่วนใหญ่ก็ไม่ทราบถึงเหตุการณ์ในวันสำคัญนี้

ในวันอาสาฬหบูชา กลุ่มตัวอย่างประกอบกิจกรรมทางศาสนา มากที่สุดตามลำดับ คือ การเวียนเทียน 25 คน การรักษาศีล 5 21 คน และการสวดมนต์กับการนั่งสมาธิ มีจำนวนเท่ากันที่ 10 คน สามารถสรุปได้ว่า วันสำคัญทางพระพุทธศาสนาอันเกี่ยวเนื่องด้วยสมเด็จพระสัมมาสัมพุทธเจ้าโดยตรงนั้น กลุ่มตัวอย่างมักประกอบกิจกรรมทางศาสนาในด้าน ภาวนามัย โดยเรียงลำดับจำนวนคนในการประกอบกิจกรรมจากมากไปหาน้อยได้ดังนี้ ลำดับที่ 1 คือ การเวียนเทียน ลำดับที่ 2 คือ การรักษาศีล 5 ลำดับที่ 3 คือ การทำบุญตักบาตร ลำดับที่ 4 คือ การสวดมนต์และการนั่งสมาธิ ลำดับที่ 5 คือ การฟังพระธรรมเทศนา และลำดับสุดท้ายคือ การรักษาศีลอุโบสถศีล หรือศีล 8 ทั้งนี้ไม่มีผู้ถวายสังฆทานและเดินจงกรมในกลุ่มวันสำคัญนี้



4.2.4.2 การดำเนินการทางศาสนาของผู้สูงอายุในชุมชนวันอันเกี่ยวเนื่องด้วยพุทธบัญญัติที่เกี่ยวข้องกับพระภิกษุเป็นส่วนใหญ่  
 แผนภูมิที่ 2 แสดงจำนวนคนที่ประกอบกิจกรรมทางศาสนาในวันอันเกี่ยวเนื่องด้วยพุทธบัญญัติที่เกี่ยวข้องกับพระภิกษุเป็นส่วนใหญ่

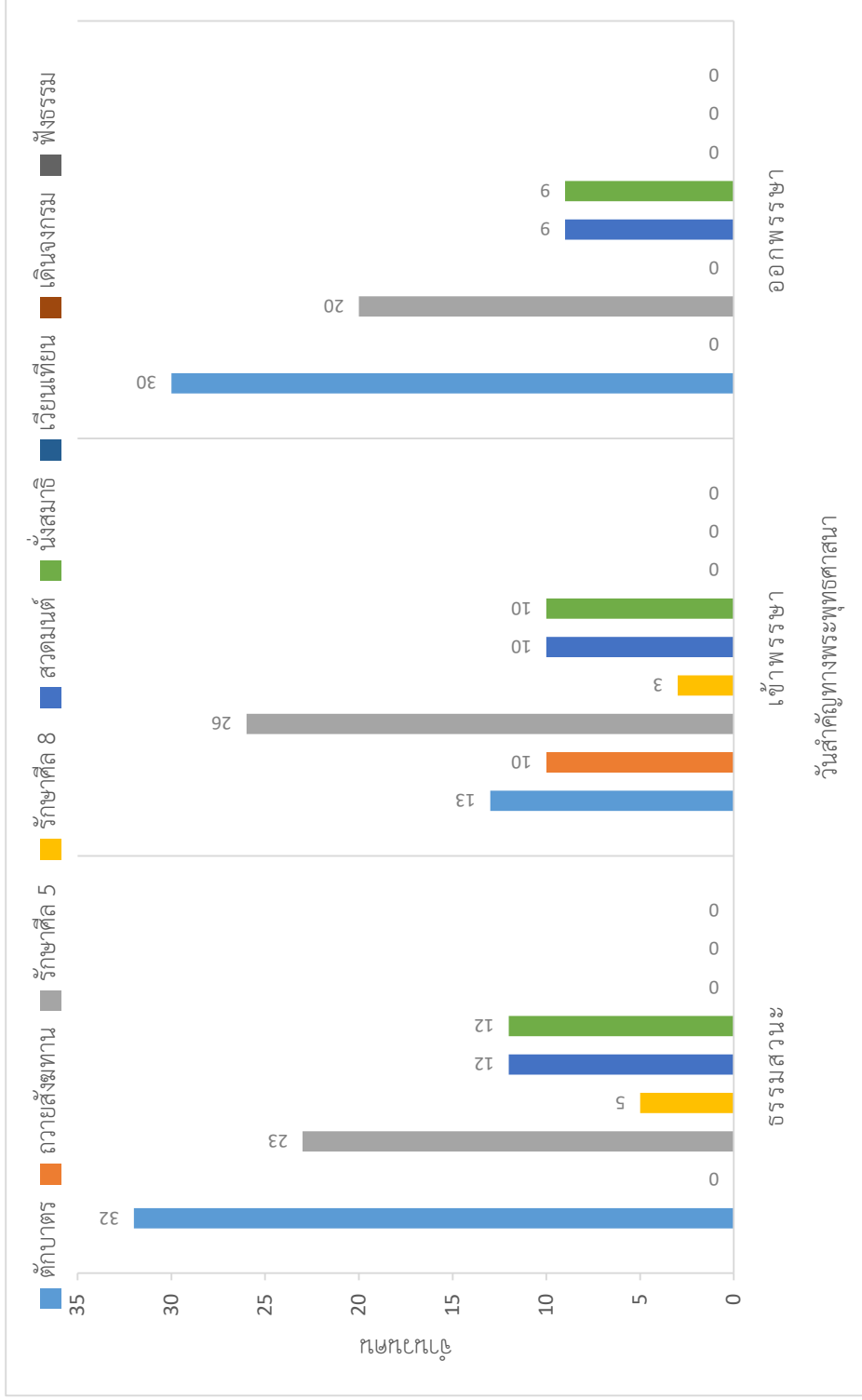

จากแผนภูมิที่ 2 พบว่าจากกลุ่มตัวอย่างจำนวน 34 คน ที่ประกอบกิจกรรมทางศาสนาของในวันอันเกี่ยวเนื่องด้วยพุทธบัญญัติที่เกี่ยวข้องกับพระภิกษุเป็นส่วนใหญ่ ซึ่งในแต่ละวันสำคัญมีผู้ประกอบกิจกรรมทางศาสนา ดังนี้ ในวันธรรมสวนะ (วันพระ) กลุ่มตัวอย่างประกอบกิจกรรมทางศาสนามากที่สุดตามลำดับ คือ การตักบาตร จำนวน 32 คน การรักษาศีล 5 จำนวน 23 คน การสวดมนต์ และการนั่งสมาธิ มีจำนวนเท่ากันที่ 12 คน และการรักษาศีลอุโบสถ 5 คน ทั้งนี้ไม่มีผู้ถวายสังฆทาน เติณจงกรม และเวียนเทียน

ในวันเข้าพรรษากลุ่มตัวอย่างประกอบกิจกรรมทางศาสนามากที่สุดตามลำดับ คือ การรักษาศีล 5 จำนวน 26 คน โดยมีจะปวารณาไว้ตลอดฤดูพรรษากาล การตักบาตร จำนวน 13 คน มีผู้สวดมนต์ นั่งสมาธิ และถวายสังฆทาน เท่ากันที่ 10 คน โดยการถวายสังฆทานในที่นี้ หมายถึงรวมถึงการถวายเทียนพรรษา และมีผู้รักษาศีลอุโบสถ จำนวน 3 คน ทั้งนี้ไม่มีผู้เวียนเทียน เติณจงกรม และฟังธรรม

ในวันออกพรรษากลุ่มตัวอย่างประกอบกิจกรรมทางศาสนามากที่สุดตามลำดับ คือ การตักบาตร จำนวน 30 คน โดยเป็นการตักบาตรเทโวโรหณะ การรักษาศีล 5 จำนวน 20 คน และการสวดมนต์กับการนั่งสมาธิ มีจำนวนเท่ากันที่ 9 คน ทั้งนี้ไม่มีผู้เวียนเทียน เติณจงกรม และฟังธรรม

สามารถสรุปได้ว่า วันสำคัญทางพระพุทธศาสนาอันเกี่ยวเนื่องด้วยพุทธบัญญัติที่เกี่ยวข้องกับพระภิกษุเป็นส่วนใหญ่ กลุ่มตัวอย่างมักประกอบกิจกรรมทางศาสนาในด้าน ทานมัย โดยเรียงลำดับจำนวนคนในการประกอบกิจกรรมจากมากไปหาน้อยได้ดังนี้ ลำดับที่ 1 การทำบุญตักบาตร ลำดับที่ 2 คือ การรักษาศีล 5 ลำดับที่ 3 คือ การสวดมนต์และการนั่งสมาธิ ลำดับที่ 4 คือ การถวายสังฆทาน ในที่นี้คือการถวายเทียนพรรษาในเทศกาลเข้าพรรษา และลำดับสุดท้ายคือ การรักษาศีลอุโบสถ หรือศีล 8 โดยทั้งนี้ไม่มีผู้เวียนเทียน เติณจงกรม และฟังธรรม ในกลุ่มวันสำคัญนี้

4.2.5. การดำเนินกิจกรรมทางศาสนาในวันสำคัญอื่นๆ

จากการสำรวจกิจกรรมทางศาสนาของกลุ่มตัวอย่างพบว่า กลุ่มตัวอย่างนิยมประกอบกิจกรรมทางศาสนาโดยแบ่งได้ดังนี้

4.2.5.1 การดำเนินกิจกรรมทางศาสนาของผู้สูงอายุในชุมชนในวันเทศกาลสำคัญทางประเพณีประจำชุมชน

แผนภูมิที่ 3 แสดงจำนวนคนที่ประกอบกิจกรรมทางศาสนาในวันเทศกาลสำคัญทางประเพณีประจำชุมชน

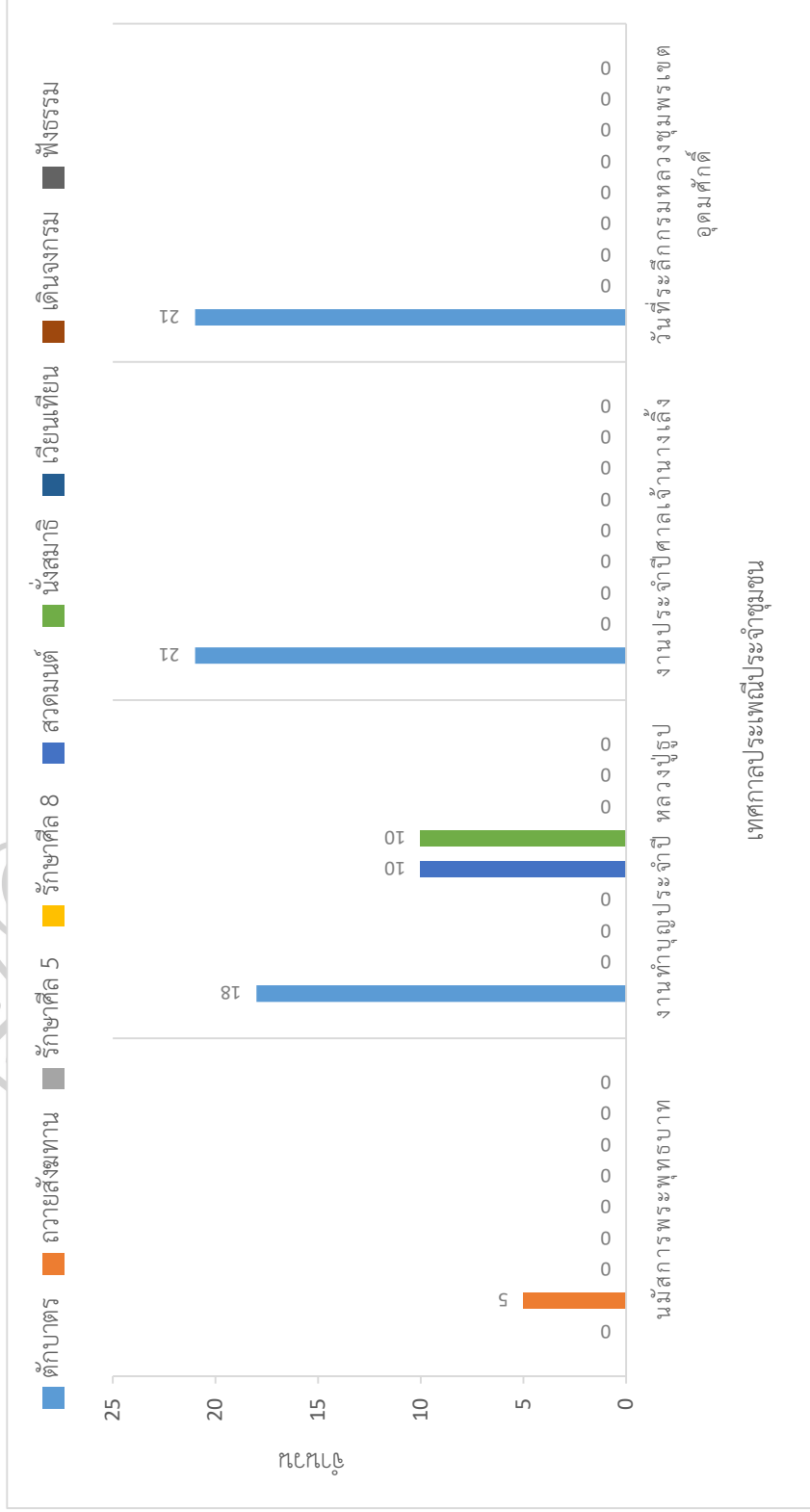

จากแผนภูมิที่ 3 พบว่าจากกลุ่มตัวอย่างจำนวน 34 คนที่ประกอบกิจกรรมทางศาสนาในวันเทศกาลสำคัญทางประเพณีประจำชุมชน ซึ่งในแต่ละวันสำคัญมีผู้ประกอบกิจกรรมทางศาสนา ดังนี้ เทศกาลงานนมัสการรอยพระพุทธรบาท กลุ่มตัวอย่างประกอบกิจกรรมทางศาสนามากที่สุดตามลำดับ คือ ทำบุญถวายสังฆทานเพียงอย่างเดียว โดยมีลักษณะการปฏิบัติโดยการซื้อชุดสังฆทานหมุนเวียนจากทางวัด จำนวน 5 คน

ในวันทำบุญประจำปี ครบรอบบรมณะกาล หลวงปู่รูป กลุ่มตัวอย่างประกอบกิจกรรมทางศาสนามากที่สุดตามลำดับ ซึ่งประกอบกิจกรรมเพียงแค่ 3 อย่าง คือ การทำบุญตักบาตรโดยเป็นการอุทิศถึงบูรพาจารย์ และหลวงปู่รูป อดีตเจ้าอาวาสวัดสุนทรธรรมทาน จำนวน 18 คน โดยมีผู้สวดมนต์และนั่งสมาธิ เท่ากันที่ 10 คน

ในงานประจำปีศาลเจ้านางเลิ้ง กลุ่มตัวอย่างประกอบกิจกรรมทางศาสนาเพียงกิจกรรมเดียว คือ การตักบาตร จำนวน 21 คน ซึ่งจัดขึ้นโดยชุมชน นอกจากนี้ยังมีการไหว้เจ้าประกอบด้วย

ในงานวันที่ระลึกสมเด็จพระนเรศวรมหาราช กลุ่มตัวอย่างประกอบกิจกรรมทางศาสนาเพียงกิจกรรมเดียว คือ การตักบาตร จำนวน 21 คน ซึ่งจัดขึ้นโดยชุมชน และหน่วยงานต่างๆที่เกี่ยวข้อง

สามารถสรุปได้ว่า เทศกาลสำคัญทางประเพณีประจำชุมชน กลุ่มตัวอย่างมักประกอบกิจกรรมทางศาสนาในด้าน ทานมัย โดยเรียงลำดับจำนวนคนในการประกอบกิจกรรมจากมากไปหาน้อยได้ดังนี้ ลำดับที่ 1 การทำบุญตักบาตร โดยเป็นการกระทำร่วมกับชุมชน หรือหน่วยงานที่จัดขึ้น โดยเฉพาะ ลำดับที่ 2 คือ คือ การสวดมนต์และการนั่งสมาธิ ลำดับที่ 3 คือ การถวายสังฆทาน ทั้งนี้ไม่มีผู้ประกอบกิจกรรมประเภท การรักษาศีล ทั้งศีล5และศีล8 รวมถึงการเวียนเทียน เติมน้ำมันและฟังธรรมในกลุ่มวันสำคัญดังกล่าว

4.2.5.2 การดำเนินกิจกรรมทางศาสนาของผู้สูงอายุในชุมชนในวันเทศกาลที่เป็นประเพณีทั่วไปและเกี่ยวข้องกับศาสนาโดยเกี่ยวข้องกับฆราวาส  
 แผนภูมิที่ 4 แสดงจำนวนคนที่ประกอบกิจกรรมทางศาสนาในวันเทศกาลที่เป็นประเพณีทั่วไปและเกี่ยวข้องกับศาสนาโดยเกี่ยวข้องกับฆราวาส

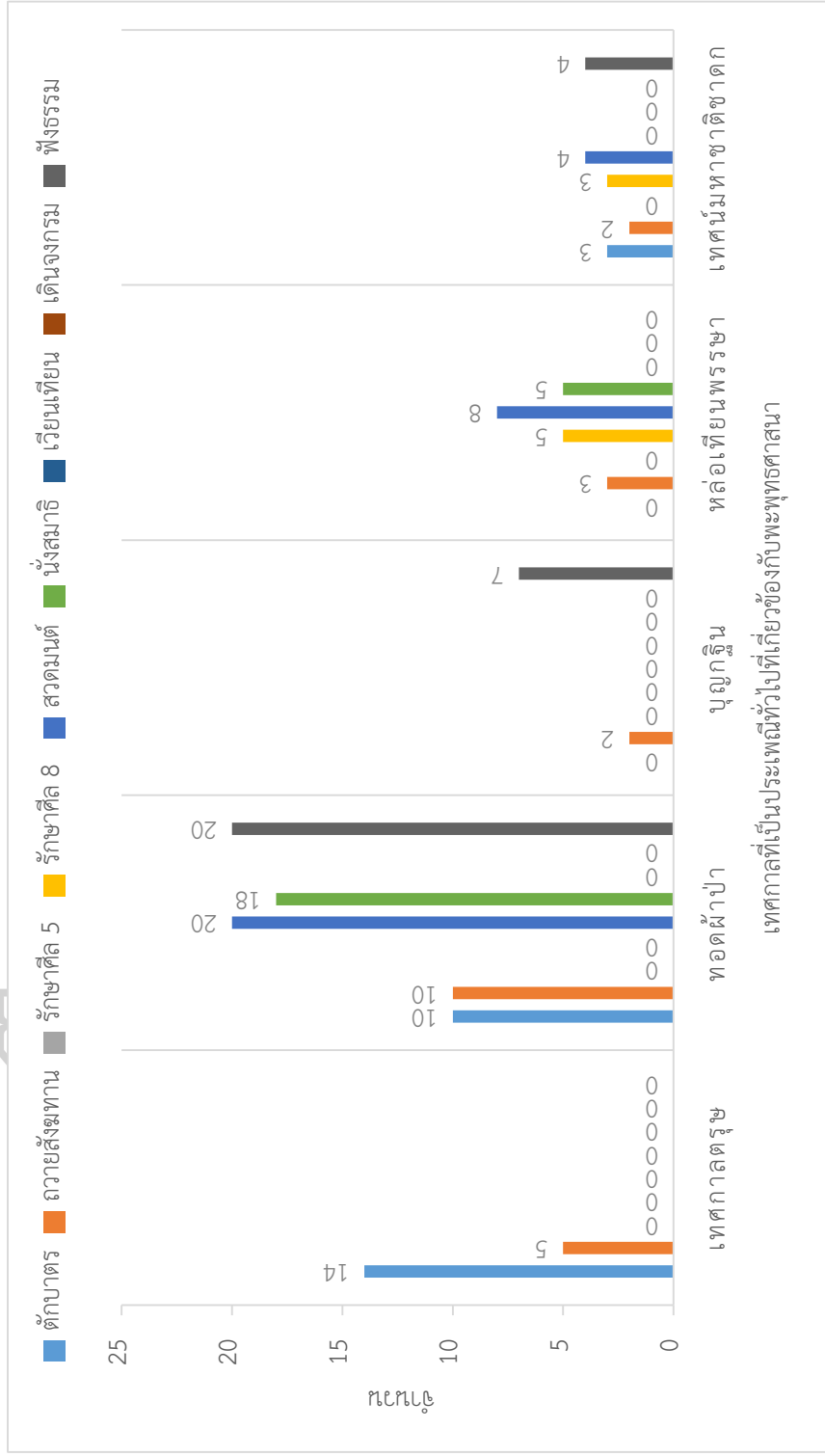

จากแผนภูมิที่ 4 พบว่าจากกลุ่มตัวอย่างจำนวน 34 คนที่ประกอบกิจกรรมทางศาสนาในวันเทศกาลที่เป็นประเพณีทั่วไปและเกี่ยวข้องกับศาสนาโดยเกี่ยวข้องกับฆราวาส ซึ่งในแต่ละวันสำคัญมีผู้ประกอบกิจกรรมทางศาสนา ดังนี้ เทศกาลวันตรุษ กลุ่มตัวอย่างประกอบกิจกรรมทางศาสนาเพียง 2 กิจกรรม คือ การทำบุญตักบาตรอุทิศให้บรรพบุรุษ จำนวน 14 คน ทำบุญถวายสังฆทานจำนวน 5

ในวันเทศกาลทอดผ้าป่า กลุ่มตัวอย่างประกอบกิจกรรมทางศาสนามากที่สุดตามลำดับ คือ การสวดมนต์และการฟังพระธรรมเทศนา ซึ่งมีจำนวนเท่ากันที่ 20 คน โดยมีผู้นั่งสมาธิเจริญภาวนาจำนวน 18 คน ทั้งนี้มีการตักบาตรและถวายสังฆทาน เท่ากันที่ 10 คน

ในงานบุญกฐินประจำปี กลุ่มตัวอย่างประกอบกิจกรรมทางศาสนาเพียง 2 กิจกรรม คือ การไปฟังธรรม การอนุโมทนา กงกฐิน จำนวน 7 คน และอาจารย์ร่วมถวายสังฆทานด้วย จำนวน 2 คน นอกนั้นให้คำตอบที่นอกเหนือจากแบบสอบถามคือ การบริจาคช่วยเหลือกรณีกฐินสามัคคี

ในงานเทศกาลหล่อเทียนพรรษา กลุ่มตัวอย่างประกอบกิจกรรมทางศาสนาทั้งหมด 4 กิจกรรม คือ การสวดมนต์ไหว้พระจำนวน 8 คน การรักษาศีลและการนั่งสมาธิ มีจำนวนเท่ากันที่ 5 คน และการถวายสังฆทาน จำนวน 3 คน

ในงานเทศกาลเทศน์มหาชาติชาดก กลุ่มตัวอย่างประกอบกิจกรรมทางศาสนาทั้งหมด 6 กิจกรรม คือ กิจกรรมสวดมนต์และฟังธรรม มีจำนวนเท่ากันที่ 4 คน การตักบาตรและรักษาศีล 8 มีจำนวนเท่ากันที่ 3 คนและการถวายวัตถุทานหรือสังฆทาน จำนวน 2 คน

สามารถสรุปได้ว่า เทศกาลที่เป็นประเพณีทั่วไปและเกี่ยวข้องกับศาสนาโดยเกี่ยวข้องกับฆราวาส กลุ่มตัวอย่างมักประกอบกิจกรรมทางศาสนาในด้าน ทานมัย โดยเรียงลำดับจำนวนคนในการประกอบกิจกรรมจากมากไปหาน้อยได้ดังนี้ ลำดับที่ 1 การทำบุญตักบาตร ลำดับที่ 2 คือ การฟังพระธรรมเทศนา โดยเป็นการไปฟังเนื่องในโอกาสงานบุญสำคัญและจัดขึ้นที่วัดเท่านั้น ลำดับที่ 3 คือ การถวายสังฆทาน ซึ่งส่วนมากเป็นการทำบุญร่วม หรือการถวายร่วมกันเป็นหมู่่มาก เนื่องในโอกาสเทศกาลเฉพาะ ทั้งนี้ไม่มีผู้ประกอบกิจกรรมประเภท รวมถึงการเวียนเทียน เติบจงกรม ในกลุ่มวันสำคัญดังกล่าว



4.2.5.3 เทศกาลหรือวันสำคัญที่เป็นประเพณีทั่วไป  
 แผนภูมิที่ 5 แสดงจำนวนคนที่ประกอบกิจกรรมทางศาสนาในเทศกาลหรือวันสำคัญที่เป็นประเพณีทั่วไป

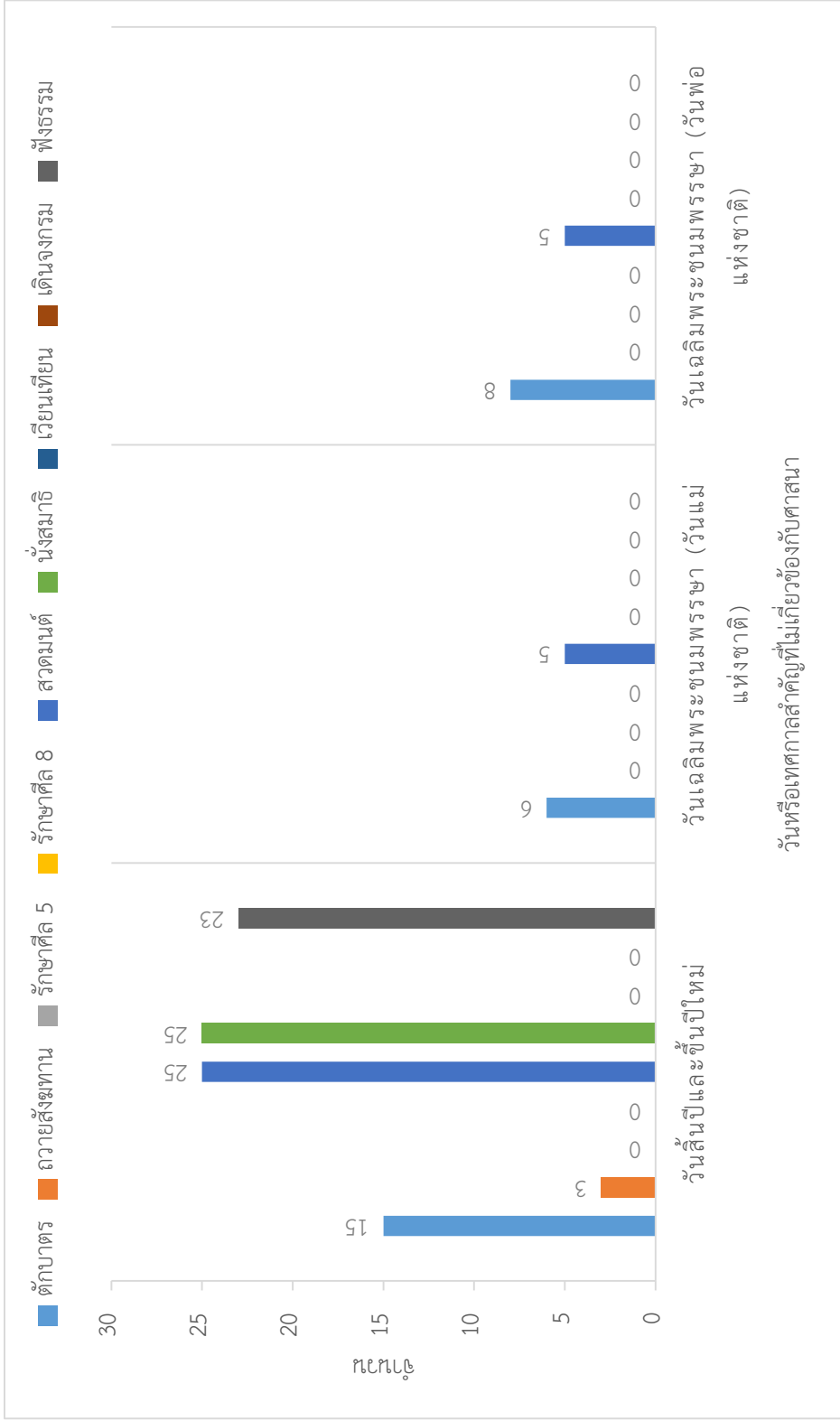

จากแผนภูมิที่ 5 พบว่าจากกลุ่มตัวอย่างจำนวน 34 คนที่ประกอบกิจกรรมทางศาสนาในเทศกาลหรือวันสำคัญที่เป็นประเพณีทั่วไป ซึ่งในแต่ละวันสำคัญมีผู้ประกอบกิจกรรมทางศาสนา ดังนี้ วันสิ้นปีและวันขึ้นปีใหม่ กลุ่มตัวอย่างประกอบกิจกรรมทางศาสนา 5 กิจกรรม คือ การสวดมนต์และการนั่งสมาธิ มีจำนวนเท่ากันที่ 25 คน ซึ่งเป็นการร่วมกิจกรรมการสวดมนต์ข้ามปีของวัดหรือชุมชน การนั่งสมาธิ จำนวน 23 คน การตักบาตรจำนวน 15 คน และการถวายสังฆทานจำนวน 3 คน นอกจากนี้ยังมีผู้ประกอบกิจกรรมประเภทไหว้เจ้าเพิ่มเติมด้วย

ในวันเฉลิมพระชนมพรรษาสมเด็จพระนางเจ้าฯ พระบรมราชินีนาถ (วันแม่แห่งชาติ) กลุ่มตัวอย่างประกอบกิจกรรมทางศาสนา 2 กิจกรรม คือ การทำบุญตักบาตร จำนวน 6 คน โดยมีทั้งการทำบุญตักบาตรประจำวัน และการทำบุญร่วมกับชุมชนเพื่อถวายเป็นพระราชกุศล โดยการร่วมกับชุมชนนี้ขึ้นอยู่กับการจัดงานในแต่ละปีของกรรมการชุมชน และการสวดมนต์ จำนวน 5 คน โดยเป็นการสวดมนต์ประจำวัน

ในวันเฉลิมพระชนมพรรษาพระบาทสมเด็จพระเจ้าอยู่หัวรัชกาลที่ 9 (วันพ่อแห่งชาติ) กลุ่มตัวอย่างประกอบกิจกรรมทางศาสนา 2 กิจกรรม คือ การทำบุญตักบาตร จำนวน 8 คน โดยมีทั้งการทำบุญตักบาตรประจำวัน และการทำบุญร่วมกับชุมชนเพื่อถวายเป็นพระราชกุศล โดยการร่วมกับชุมชนนี้ขึ้นอยู่กับการจัดงานในแต่ละปีของกรรมการชุมชน และการสวดมนต์ จำนวน 5 คน โดยเป็นการสวดมนต์ประจำวันและการสวดเพื่อถวายเป็นพระราชกุศล ซึ่งกลุ่มตัวอย่างอาจเดินทางไปร่วมในวัดที่จัดงาน

สามารถสรุปได้เทศกาลหรือวันสำคัญที่เป็นประเพณีทั่วไป กลุ่มตัวอย่างมักประกอบกิจกรรมทางศาสนาในด้าน ภาวนามัย คือ ลำดับที่ 1 การสวดมนต์ไหว้พระโดยเป็นการสวดมนต์ประจำวันและการสวดเพื่อถวายเป็นพระราชกุศล ซึ่งกลุ่มตัวอย่างอาจเดินทางไปร่วมในวัดที่จัดงาน ลำดับที่ 2 คือ การทำบุญตักโดยมีทั้งการทำบุญตักบาตรประจำวัน และการทำบุญร่วมกับชุมชนเพื่อถวายเป็นพระราชกุศล โดยการร่วมกับชุมชนนี้ขึ้นอยู่กับการจัดงานในแต่ละปีของกรรมการชุมชน ลำดับที่ 3 คือ การนั่งสมาธิ ทั้งนี้ไม่มีผู้ประกอบกิจกรรมประเภท รวมถึงการเวียนเทียน เติบจงกรม และรักษาศีล ในกลุ่มวันสำคัญดังกล่าว

4.2.5.4 วันสำคัญส่วนบุคคล  
 แผนภูมิที่ 6 แสดงจำนวนคนที่ประกอบกิจกรรมทางศาสนาในวันสำคัญส่วนบุคคล

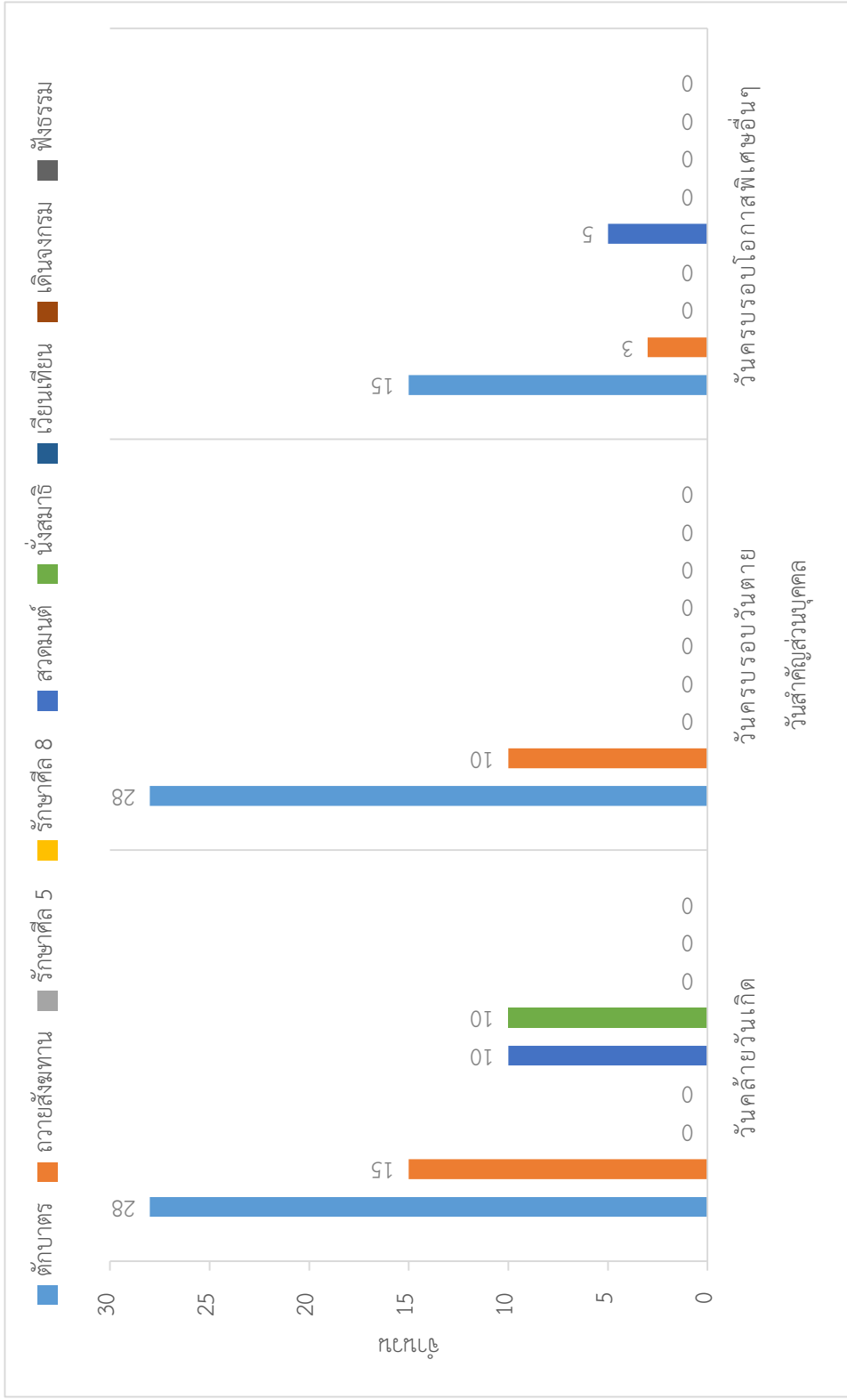

จากแผนภูมิที่ 6 พบว่าจากกลุ่มตัวอย่างจำนวน 34 คนที่ประกอบกิจกรรมทางศาสนาในวันสำคัญส่วนบุคคล ซึ่งในแต่ละวันสำคัญมีผู้ประกอบกิจกรรมทางศาสนา ดังนี้ วันคล้ายวันเกิด กลุ่มตัวอย่างประกอบกิจกรรมทางศาสนา 4 กิจกรรม คือ การทำบุญตักบาตรมีจำนวน 28 คน การถวายสังฆทาน มีจำนวน 15 คน การสวดมนต์และการนั่งสมาธิ มีจำนวนเท่ากันที่ จำนวน 10 คน

ในวันครบรอบวันตายของญาติหรือบุคคลสนิท กลุ่มตัวอย่างประกอบกิจกรรมทางศาสนา 2 กิจกรรม คือ การทำบุญตักบาตร จำนวน 28 คน และการทำบุญถวายสังฆทานอุทิศ จำนวน 10 คน

ในวันครบรอบโอกาสพิเศษอื่นๆ เช่น วันครบรอบแต่งงาน วันครบรอบการตั้งนามสกุล กลุ่มตัวอย่างประกอบกิจกรรมทางศาสนา 3 กิจกรรม คือ การทำบุญตักบาตร จำนวน 15 การถวายสังฆทานจำนวน 3 คน และการสวดมนต์ จำนวน 5 คน

สามารถสรุปได้ว่า วันสำคัญส่วนบุคคล กลุ่มตัวอย่างมักประกอบกิจกรรมทางศาสนาในด้านทานมัย โดยเรียงลำดับจำนวนคนในการประกอบกิจกรรมจากมากไปหาน้อยได้ดังนี้ ลำดับที่ 1 การทำบุญตักบาตร ลำดับที่ 2 คือ การถวายสังฆทาน โดยเป็นการถวายส่วนบุคคลเพื่ออุทิศ ลำดับที่ 3 คือ การสวดมนต์และการนั่งสมาธิ โดยมีจำนวนเท่ากัน ทั้งนี้ไม่มีผู้ประกอบกิจกรรมประเภท รักษาศีล รวมถึงการเวียนเทียน เติมน้ำมัน และพิธีกรรม ในกลุ่มวันสำคัญดังกล่าว

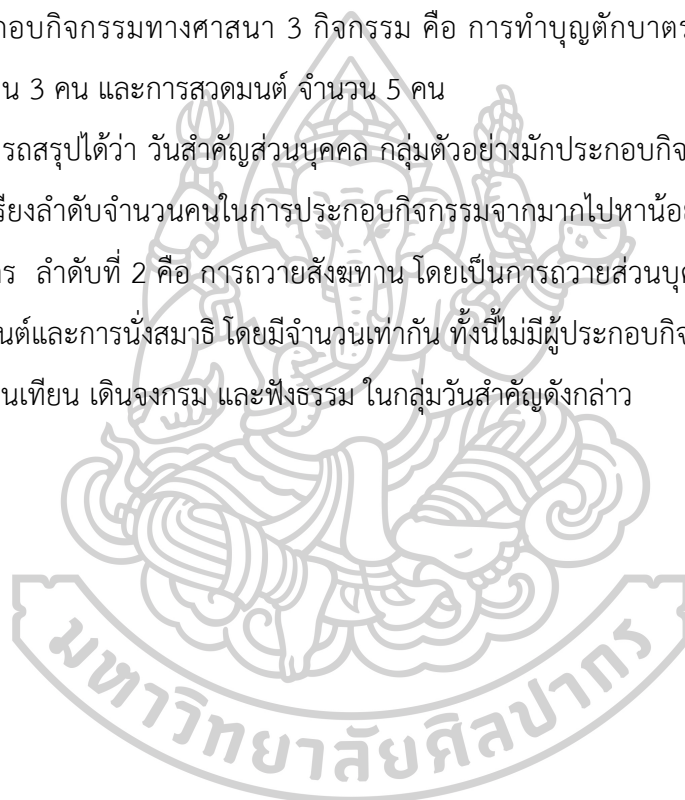

#### 4.2.6. ปัญหาของพื้นที่ต่อการดำเนินกิจกรรมทางศาสนาของผู้สูงอายุในชุมชน

จากการสัมภาษณ์กลุ่มตัวอย่างโดยแบบสัมภาษณ์สามารถรวบรวมปัญหาและข้อเสนอแนะของพื้นที่ชุมชนต่อการดำเนินกิจกรรมทางศาสนาของผู้สูงอายุในชุมชนนางเลิ้ง ได้ดังนี้ ตารางที่ 17 แสดงค่าร้อยละปัญหาของพื้นที่ต่อการดำเนินกิจกรรมทางศาสนาของผู้สูงอายุในชุมชนนางเลิ้ง

กิจกรรมทางศาสนา	ความคิดเห็น/ปัญหาที่พบ	จำนวน(N=34)	ร้อยละ
ตักบาตร	- ระยะทางจากบ้านมาสู่จุดตักบาตร	13	38.23
	- ทางเดินคับแคบ/มีสิ่งกีดขวาง	10	29.41
	- หลุมบ่อ และทางต่างระดับ	15	44.11
	- การขนย้ายสัมภาระ	22	64.70
	- รอคอยพระ	5	14.70
	- ควรเป็นอาหารสดใหม่ และ ประณีต	15 6	44.11 17.64
	- อาหารไม่ได้คุณภาพ	4	11.76
	- ตักบาตรโดยใช้ขันตักข้าวสอยลงใน บาตร		
	สังฆทาน	- ไม่มีผู้พาไป หรือต้องไปคนเดียว	25
- การขนของไปวัด		12	35.29
- ควรจัดชุดสังฆทานเอง		15	44.11
ศีล 5	- กิจวัตรประจำวันไม่เอื้ออำนวยต่อ การรักษาศีล	22	64.70
ศีล 8 (อุโบสถศีล)	- กิจวัตรประจำวันไม่เอื้ออำนวยต่อ การรักษาศีล	22	64.70
	- การงดอาหารเย็นเป็นปัญหา	1	2.94
	- สุขภาพไม่เอื้ออำนวย	4	11.76
	- ขาดความรู้ความเข้าใจในข้อวัตร	6	17.64

ตารางที่ 17 แสดงค่าร้อยละปัญหาของพื้นที่ต่อการดำเนินกิจกรรมทางศาสนาของผู้สูงอายุในชุมชน นางเลิ้ง (ต่อ)

กิจกรรมทางศาสนา	ความคิดเห็น/ปัญหาที่พบ	จำนวน(N=34)	ร้อยละ
สวดมนต์	- ไม่มีเวลาในการสวดมนต์ หรือ สวดได้สั้นๆ	12	35.29
	- การปวดเมื่อยร่างกาย หรือ ปัญหาสุขภาพ	5	14.70
	- กลัวเรื่องอัคคีภัย (จุดธูปเทียน)	4	11.76
นั่งสมาธิ	- สุขภาพไม่เอื้ออำนวย	16	47.05
	- ไม่มีความรู้ด้านการนั่งสมาธิ	6	17.64
	- เวลาไม่เพียงพอ	22	64.70
	- ไม่เคยนั่ง	4	11.76
ฟังเทศน์	- ไม่มีเวลา	22	64.70
	- ไม่ชอบฟัง	15	44.11
	- นั่งฟังนานไม่ได้ ด้วยปัญหาด้าน สุขภาพ	10	29.41
	- ต้องการเลือกฟังเฉพาะบุคคลที่ ตนนับถือ	10	29.41
เวียนเทียน	- การเคลื่อนไหว เดินไม่ไหว	14	41.14
	- ไม่มีคนพาไปวัด	3	8.82
	- คนเยอะ เบียดเสียด	12	35.29
	- กลัวอันตรายจากมิจฉาชีพ	6	17.64
เดินจงกรม	- ไม่มีความรู้เรื่องการเดินจงกรม	17	50.00
	- ไม่มีพื้นที่สำหรับประกอบ กิจกรรมดังกล่าว	2	5.88
การไหว้เจ้า	- ค่าใช้จ่ายที่มากขึ้นในการไหว้เจ้า	8	23.52
	- แผลงวัน/สัตว์ มาขโมยกิน อาหาร	12	35.29



จากตารางที่ 17 สรุปผลได้ดังนี้ ในกิจกรรมการใส่บาตร พบว่าปัญหา คือ การขนย้ายสำภาระในการตักบาตรจากบ้านเรือนไปสู่จุดตักบาตร ร้อยละ 64.70 ถัดมาคือ ความสดใหม่ของอาหาร และ หลุมบ่อทางต่างระดับ เท่ากันที่ร้อยละ 44.11 ถัดมา คือระยะทางจากบ้านมาสู่จุดตักบาตร ร้อยละ 38.23 ถัดมา คือ ทางเดินแคบและมีสิ่งกีดขวาง ร้อยละ 29.41 ถัดมา คืออาหารสำเร็จที่ไม่ได้คุณภาพ ร้อยละ 17.64 ถัดมาคือ การรอคอยพระนาน ร้อยละ 14.70 และอันดับสุดท้ายคือ การอยากตักบาตรโดยการใช้ขันตักข้าวลงในบาตร ร้อยละ 11.76

ในกิจกรรมการใส่บาตร พบว่าปัญหา คือ การไม่มีผู้พาไปวัด หรือต้องไปคนเดียว ร้อยละ 73.52 ถัดมาคือ การจัดชุดสังฆทานเอง ร้อยละ 35.29 และอันดับสุดท้ายคือ การขนของไปวัด ที่ร้อยละ 35.29

ในกิจกรรมรักษาศีล 5 พบว่าปัญหา คือ ในด้านกิจวัตรประจำวันไม่เอื้ออำนวย ร้อยละ 64.70

ในกิจกรรมรักษาศีลอุโบสถ (ศีล8) พบว่าปัญหา คือ ในด้านกิจวัตรประจำวันไม่เอื้ออำนวย ร้อยละ 64.70 ถัดมาคือ การขาดความรู้ในข้อวัตรปฏิบัติ ร้อยละ 17.64 ถัดมาคือ สุขภาพไม่เอื้ออำนวย ร้อยละ 11.76 และการงดอาหารเย็นเป็นปัญหา ร้อยละ 2.94

ในกิจกรรมการสวดมนต์ พบว่าปัญหา คือ ไม่มีเวลาในการสวดมนต์หรือสวดได้แค่สั้นๆ ร้อยละ 35.29 ถัดมา คือ การปวดเมื่อยร่างกาย และปัญหาสุขภาพ ร้อยละ 14.70 อันดับสุดท้ายคือ กลัวเรื่องอัคคีภัย ร้อยละ 11.76

ในกิจกรรมนั่งสมาธิ พบว่าปัญหา คือ เวลาไม่เพียงพอ ร้อยละ 64.70 ถัดมา คือ สุขภาพไม่เอื้ออำนวย ร้อยละ 47.05 ถัดมา คือ ไม่มีความรู้ด้านการนั่งสมาธิ ร้อยละ 17.64 และอันดับสุดท้าย คือ การไม่เคยนั่ง ร้อยละ 11.76

ในกิจกรรมการฟังเทศน์ พบว่าปัญหา คือ เวลาไม่เพียงพอ หรือ ไม่มีเวลา ร้อยละ 64.70 ถัดมา คือ ไม่ชอบฟัง ร้อยละ 44.11 ถัดมา คือ ปัญหาด้านสุขภาพและการเลือกฟังเฉพาะบุคคลที่ตนนับถือ มีจำนวนเท่ากันที่ ร้อยละ 29.41

ในกิจกรรมเวียนเทียน พบว่าปัญหา คือ ปัญหาด้านการเคลื่อนไหว ร้อยละ 41.14 ถัดมา คือ การไม่ชอบคนจำนวนมาก ร้อยละ 35.29 ถัดมา คือ กลัวอันตรายจากมัจฉาชีพ ร้อยละ 17.64 และอันดับสุดท้ายคือ การไม่มีคนพาไปวัด ร้อยละ 8.82

ในกิจกรรมเดินจงกรม พบว่าปัญหา คือ ไม่มีความรู้เรื่องการเดินจงกรม ร้อยละ 50.00 และ การไม่มีพื้นที่สำหรับประกอบกิจกรรมดังกล่าวในชีวิตประจำวัน ร้อยละ 5.88

ในกิจกรรมการไหว้เจ้า พบว่าปัญหา คือ แผลงวันและสัปดาห์กินอาหารที่ตนนำมาไหว้เจ้า ร้อยละ 35.29 และ ค่าใช้จ่ายที่มากขึ้นในการไหว้เจ้า ร้อยละ 23.52

กลุ่มตัวอย่างแสดงความคิดเห็นเพิ่มเติมเกี่ยวกับปัญหาด้านการดำเนินกิจกรรมทางศาสนา โดยกลุ่มตัวอย่างแสดงทัศนคติต่อปัญหาในที่เกี่ยวข้องกับพื้นที่ว่า การเดินและการช่วยพยุงเดินในกรณีการไปวัดคนเดียวหรือการเดินทางเป็นรถจักรยานยนต์ เป็นเรื่องที่เป็นภาระมากที่สุด อันดับสองคือการขนย้ายสัมภาระเกี่ยวกับการตักบาตรในกรณีที่ต้องตระเตรียมของใส่บาตรจากบ้านของกลุ่มตัวอย่างเอง และแสดงความคิดเห็นเพิ่มเติมเรื่องความประณีตของอาหารโดยควรเป็นอาหารที่สดใหม่ อุ่นร้อน ข้าวสวยควรร้อน และอยู่ในชั้นจะเป็นสิ่งที่ดีที่สุด รวมถึงการจัดแต่งชุดตักบาตรอย่างประณีตก็เป็นสิ่งที่สมควรทำ อันดับที่สาม ซึ่งกลุ่มตัวอย่างแสดงความคิดเห็นเกี่ยวกับทางสัญจรว่า หลุม บ่อ และทางต่างระดับ เป็นสิ่งที่ค่อนข้างสร้างความลำบากในการเดินทางไปสู่เป้าหมายการตักบาตร ปัญหารองลงมา คือ เรื่องของระยะทาง และ สิ่งกีดขวาง โดยกลุ่มตัวอย่างให้เหตุผลว่าคุ้นชินกับเส้นทาง และสิ่งกีดขวางต่างๆในชุมชนอยู่แล้ว จึงทำให้ไม่รู้สึกรู้สึกเป็นปัญหาในการสัญจรเท่าใดนัก

กลุ่มตัวอย่างแสดงความคิดเห็นที่เป็นปัญหาเกี่ยวกับการทำสังฆทานว่า ความคิดเห็นและปัญหาหลัก คือ การไม่มีผู้พาไปหรือต้องเดินไปวัดเพียงลำพังเพื่อทำสังฆทาน และความคิดเห็นที่เป็นประโยชน์คือ ควรจัดชุดสังฆทานเองให้เหตุผลว่าจะได้คุณภาพมากกว่าการซื้อสังฆทานที่มีวางจำหน่ายทั่วไป และพระภิกษุสงฆ์จะสามารถใช้งานสิ่งของได้อย่างเต็มที่มากกว่า การขนของไปวัด กลุ่มเป้าหมายมองว่าเป็นปัญหาอีกอย่างหนึ่งซึ่งส่วนมากเป็นกลุ่มเป้าหมายที่ตั้งใจจัดชุดสังฆทานด้วยตนเอง

กลุ่มตัวอย่างแสดงความคิดเห็นเพิ่มเติมเกี่ยวกับการเวียนเทียนว่า การเดินไม่ไหวหรือเดินแล้วปวดขา เป็นปัญหาหลักของการไม่ออกไปเวียนเทียน อันดับที่สองคือ การเบียดเสียดของผู้คนที่ส่งผลต่อสภาพอากาศโดยระบุว่า รู้สึกอึดอัด ร้อน และกลัวรูปเทียนจี เป็นต้น อันดับสามคือ การระแวงในมัจฉาชีพที่เข้ามาปะปนเพื่อฉวยทรัพย์ต่างๆ โดยกลุ่มเป้าหมายที่ให้ข้อคิดเห็นเรื่องมัจฉาชีพนี้ล้วนแล้วแต่เคยประสบปัญหาการถูกลักขโมยทั้งสิ้น อันดับสุดท้ายคือ การไม่มีคนพาไปวัด โดยในประเด็นนี้เกิดขึ้นกับกลุ่มเป้าหมายที่เป็นผู้สูงอายุที่อาศัยอยู่ในครอบครัวขนาดเล็ก และผู้ดูแลไม่สามารถพาไปได้

#### 4.2.7 การสำรวจรูปแบบการตักบาตรของผู้สูงอายุในชุมชนนางเลิ้ง

##### 4.2.7.1 ปริมาตรวัตถุที่ใช้ในการตักบาตร

จากการสำรวจพฤติกรรมกรรมการตักบาตรของผู้สูงอายุในชุมชนนางเลิ้ง พบว่า ผู้สูงอายุส่วนใหญ่นิยมตักบาตรที่บริเวณหน้าตลาดนางเลิ้ง โดยมีพระสงฆ์จากวัดโสมนัสวรวิหารและวัดสุนทรธรรมทานบิณฑบาต ช่วงเวลาประมาณ 06.00 น. - 8.00 น. ทั้งนี้โดยส่วนมากนิยมตักบาตรเป็นจำนวนเลขคู่ ได้แก่ 1 รูป , 3 รูป , 5 รูป และ 9 รูป โดยจำนวนที่นิยมมากที่สุด คือ 1 รูป และ 3 รูป

รูปแบบของการอาหารที่นำมาใส่บาตรทั้งหมดนิยมนำอาหารใส่ถุงโดยแยกข้าว แยกกับข้าว แยกขนมหวาน และน้ำเปล่า นำมาบรรจุในถุงรวมขนาดใหญ่เป็นชุด โดยมีรูปแบบดังนี้

รูปแบบที่ 1 ประกอบด้วย ข้าว+กับข้าว+ของหวาน+น้ำเปล่า(แก้ว/ขวดเล็ก)+ดอกไม้

รูปแบบที่ 2 ประกอบด้วย ข้าว+กับข้าว+ขนม/ของหวาน

รูปแบบที่ 3 ประกอบด้วย ข้าว+กับข้าว

โดยส่วนมากนิยมที่ตักบาตรโดยใช้ รูปแบบที่ 2 และ รูปแบบที่ 3 โดย รูปแบบที่ 1 นิยมที่จะกระทำในโอกาสสำคัญ หรือ ซื้ออาหารชุดสำเร็จจากตลาด โดยปริมาตรและขนาดมิติของอาหารในแต่ละชนิดเฉลี่ยดังนี้

ตารางที่ 18 ระยะเวลาและปริมาตรของวัตถุดิบของสำหรับทำบุญใส่บาตร

ประเภทอาหาร (Type)	มิติ/ระยะ (dimension)	ปริมาตร (volume)
ข้าวสวย 1 หน่วย		150-200 g
กับข้าว 1 หน่วย *โดยคิดจากน้ำหนัก กับข้าวประเภทแกง ซึ่ง น้ำหนักมากที่สุด		350-400 g
ของหวาน/ขนม		200-250g

ตารางที่ 18 ระยะมิติและปริมาตรของวัตถุดิบของสำหรับทำบุญใส่บาตร (ต่อ)

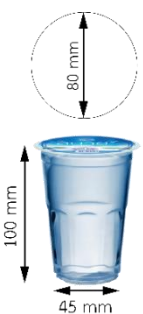
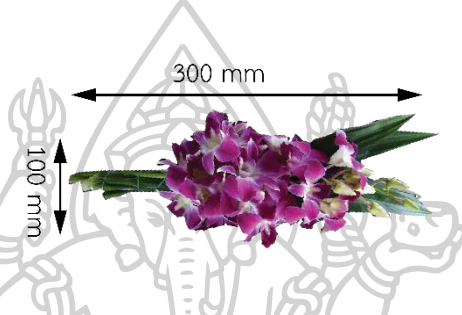
ประเภทอาหาร (Type)	มิติ (dimension)	ปริมาตร (volume)
น้ำดื่ม		250 g
ดอกไม้		15-30 g

จากตาราง 18 สามารถคาดคะเนน้ำหนักของอาหารสำหรับตักบาตรของกลุ่มผู้สูงอายุในชุมชนนางเลิ้งได้และพื้นที่บรรจุสิ่งของ โดยวัดจากพื้นที่ใช้งานจริง ดังนี้

รูปแบบที่ 1 ข้าว+กับข้าว+ของหวาน+น้ำเปล่า (แก้ว/ขวดเล็ก)+ดอกไม้  
 หนักประมาณ 1,130 กรัม  
 ใช้พื้นที่มากที่สุด 30x20 ซม.  
 ใช้พื้นที่น้อยที่สุด 20x20 ซม.

รูปแบบที่ 2 ข้าว+กับข้าว+ขนม/ของหวาน  
 หนักประมาณ 850 กรัม  
 ใช้พื้นที่มากที่สุด 15x20 ซม.  
 ใช้พื้นที่น้อยที่สุด 20x20 ซม.

รูปแบบที่ 3 ข้าว+กับข้าว  
 หนักประมาณ 600 กรัม  
 ใช้พื้นที่มากที่สุด 10x20 ซม.  
 ใช้พื้นที่น้อยที่สุด 10x10 ซม.

จากการสังเกตพบว่าสิ่งที่สำคัญที่สุดในการตกบาตรของผู้สูงอายุในชุมชนนางเลิ้ง คือ ข้าวและกับข้าว หรือเป็นอาหารพร้อมรับประทาน เช่น โจ๊ก หรือ ผัดไทย เป็นต้น สิ่งที่น่าคำนึงถึงถัดมา คือ ของหวาน หรือ ขนมขบเคี้ยวต่างๆ ส่วน น้ำเปล่าและดอกไม้ เป็นสิ่งที่ถูกคำนึงถึงเป็นลำดับสุดท้ายในการตกบาตร หากมีการซื้ออาหารชุดตกบาตร หรือ โอกาสพิเศษผู้ตกบาตรจึงจะคำนึงถึง

#### 4.2.7.2. สถานการณ์ในการประกอบกิจกรรมทางศาสนาของคนในชุมชน

จากการวิเคราะห์ข้อมูลจากการสำรวจพื้นที่ชุมชนนางเลิ้ง กรุงเทพมหานคร และการเก็บข้อมูลโดยใช้แบบสัมภาษณ์ ของผู้วิจัยสามารถสรุปเป็นความต้องการพื้นฐานที่จำเป็นต่อการออกแบบ โดยมีหลักเกณฑ์และประโยชน์ใช้สอยดังต่อไปนี้

โดยสถานการณ์ต่างๆเกิดจากการสัมภาษณ์ซึ่งสามารถนำไปสู่รูปแบบการออกแบบผลิตภัณฑ์ที่มีความเฉพาะตัว และเพื่อให้ผลิตภัณฑ์ตอบสนองและสนับสนุนกับกลุ่มเป้าหมายอย่างแท้จริง โดยสามารถแบ่งสถานการณ์หลักที่เกี่ยวข้องกับกลุ่มเป้าหมายได้ดังนี้

- 1) รูปแบบการบรรทุกของในสถานการณ์ทั่วไปในชีวิตประจำวัน
  - การจ่ายตลาด
- 2) รูปแบบการบรรทุกของในสถานการณ์ที่ต้องประกอบกิจกรรมทางศาสนา
  - การตกบาตรในยามเช้า โดยส่วนมากกลุ่มตัวอย่างที่ต้องการอาหารที่มีคุณภาพมักประกอบอาหารเองและใช้รูปแบบการบรรจุถุงเพื่อนำไปใส่บาตรยังจุดเป้าหมาย

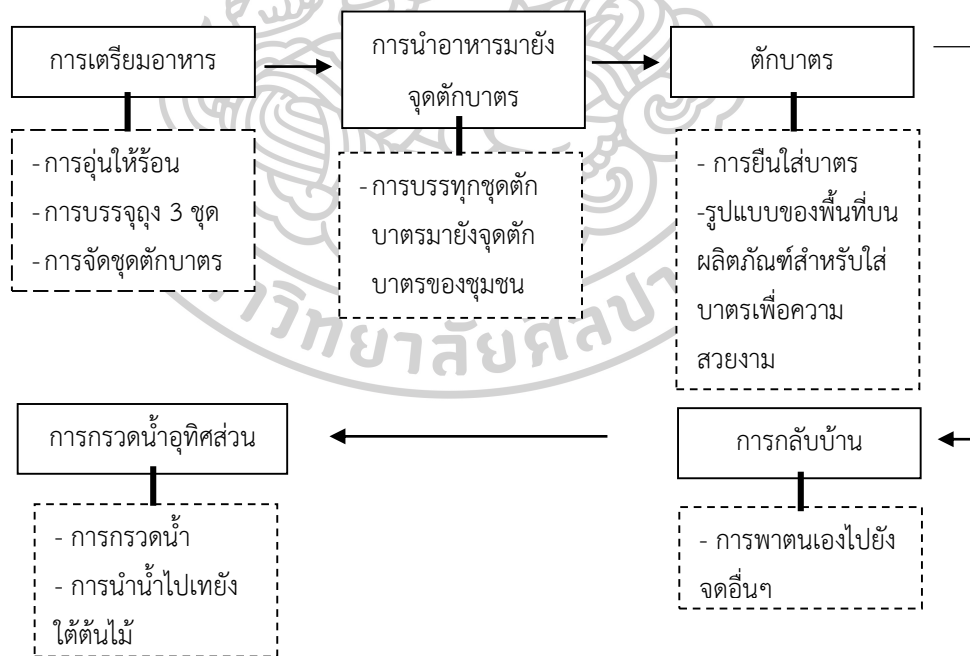

ภาพที่ 21 ลำดับสถานการณ์การทำบุญ ในโอกาสทั่วไปของผู้สูงอายุ  
ที่มา:ผู้วิจัย

- รูปแบบการบรรพทุกของในสถานการณ์ที่ต้องประกอบกิจกรรมทางศาสนาเป็นกรณีพิเศษในกรณีประกอบกิจกรรมทางศาสนาในการตักบาตรร่วมกับชุมชน

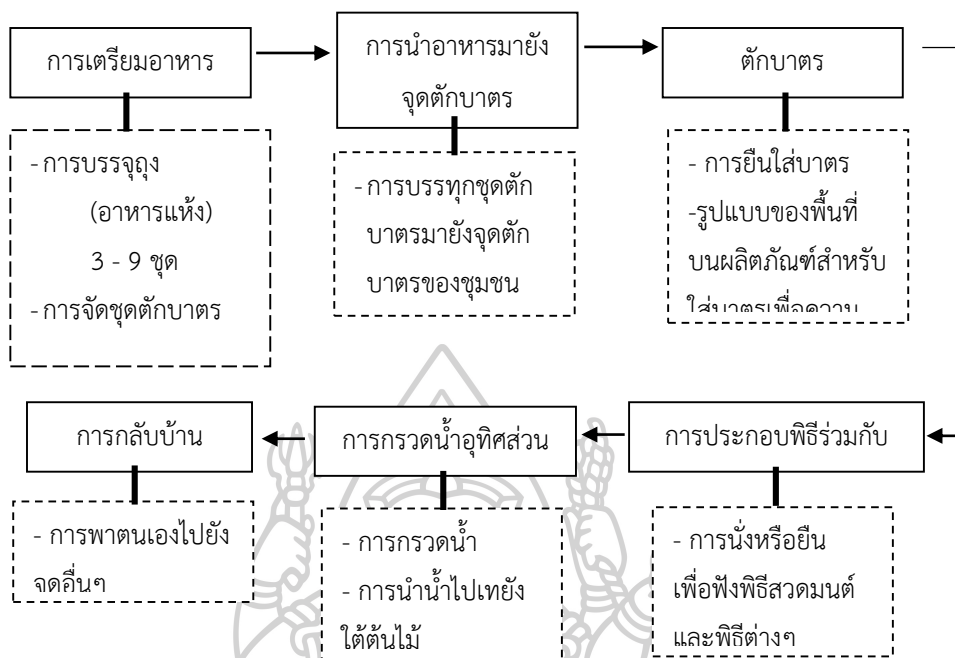

ภาพที่ 22 ลำดับสถานการณ์การทำบุญ ในโอกาสร่วมกับชุมชนของผู้สูงอายุ  
ที่มา:ผู้วิจัย

กรณีประกอบกิจกรรมทางศาสนาในวันพิเศษต่างๆ เช่น วันคล้ายวันเกิด วันคล้ายวันเสียชีวิตของญาติ

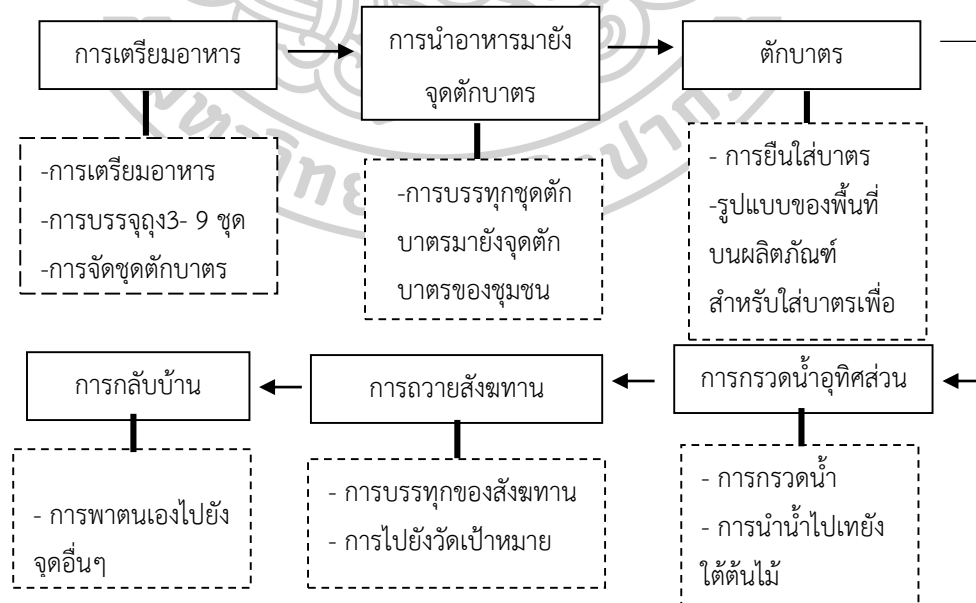

ภาพที่ 23 ลำดับสถานการณ์การทำบุญ ในโอกาสพิเศษของผู้สูงอายุ  
ที่มา:ผู้วิจัย





### 4.3 การออกแบบผลิตภัณฑ์

จากการสำรวจข้อคิดเห็นของกลุ่มตัวอย่างเกี่ยวกับการดำเนินกิจกรรมทางศาสนาในชุมชนเมืองเก่า โดยกรณีศึกษาชุมชนนางเลิ้ง กรุงเทพมหานคร พบว่าปัญหาหรือข้อคิดเห็นที่พบโดยมากเป็นปัญหาหรือข้อเสนอแนะโดยแบ่งได้ดังนี้

1. ปัญหา และข้อเสนอแนะที่เกี่ยวข้องกับกายภาพทางพื้นที่ (Existing problem ) ได้แก่ ปัญหาอุปสรรคทางการสัญจรต่างๆ

2. ปัญหา และข้อเสนอแนะที่เกี่ยวข้องกับสภาพร่างกายของกลุ่มตัวอย่าง (Physical problem) ได้แก่ ปัญหาเกี่ยวกับโรคประจำตัว หรือความสามารถในการเคลื่อนที่ หรือความสามารถในการแบกถือสิ่งของ หรือความสามารถในการช่วยเหลือตนเอง

3. ปัญหา และข้อเสนอแนะที่เกี่ยวข้องกับรูปแบบการดำเนินชีวิต และความรู้ของกลุ่มเป้าหมาย (Immaterial problem) ได้แก่ ปัญหาเกี่ยวกับความรู้ความเข้าใจ และการดำเนินชีวิต เศรษฐกิจ และครอบครัว

จากข้อมูลดังกล่าวสามารถนำไปสู่แนวทางในการออกแบบผลิตภัณฑ์ที่เหมาะสมเพื่อสนับสนุนการดำเนินกิจกรรมทางศาสนาสำหรับผู้สูงอายุในเขตชุมชนเมืองเก่าโดยเป็นเงื่อนไขของผลิตภัณฑ์ดังนี้

#### 4.3.1 แนวทางการออกแบบเพื่อรองรับปัญหาที่เกี่ยวข้องกับกายภาพทางพื้นที่และกิจกรรม

##### 4.3.1.1. การออกแบบเพื่อการเคลื่อนที่บนพื้นที่ขรุขระ และทางต่างระดับ

สำหรับกลุ่มผู้สูงอายุส่วนใหญ่การเคลื่อนที่ไปยังจุดเป้าหมายต่างๆที่มีอุปสรรคทางการสัญจร เช่น ทางต่างระดับ หลุมบ่อ ทางลาด สามารถช่วยเหลือการเคลื่อนที่ได้ด้วยเครื่องมือพยุงเดินต่างๆเพื่อยืนยันร่างกายหรือพยุงร่างกายให้ก้าวข้ามอุปสรรคต่างๆไปได้ เช่น การใช้ไม้เท้า การใช้เครื่องช่วยพยุงเดิน (Walker) เป็นต้น ซึ่งพบผู้สูงอายุในชุมชนบางส่วนมีการใช้อุปกรณ์พยุงเดินในลักษณะนี้ ซึ่งมีข้อจำกัดในการแบกถือสิ่งของเพราะต้องใช้มือข้างใดข้างหนึ่งหรือสองข้างในการทำงานอุปกรณ์ดังกล่าวหรือการใช้อุปกรณ์ที่ช่วยพยุงเดินในลักษณะรถเข็น ที่มีควมมีรูปแบบล้อที่รองรับการเปลี่ยนระดับ และมีโช้คอัพ (shock absorbers) สำหรับรองรับแรงกระแทก ซึ่งแตกต่างจากผลิตภัณฑ์ในท้องตลาดทั่วไปที่ไม่รองรับการสัญจรบนพื้นที่ต่างระดับแบบพื้นที่ชุมชนเมืองเก่า



ภาพที่ 25 รูปแบบล้อที่รองรับการเคลื่อนที่ในพื้นที่ต่างระดับ  
ที่มา: ruota-stella. (ม.ป.ป). <https://www.carrelli.it/it/ruota-stella-per-scale>

#### 4.3.1.2. ปัญหาเกี่ยวกับสมรรถภาพการเคลื่อนไหวในพื้นที่ชุมชนเมืองเก่า

การเคลื่อนที่ในผู้สูงอายุโดยเฉพาะในสภาพพื้นที่ที่ไม่ราบเรียบสิ่งที่ควรคำนึงถึงมากที่สุดคือ การช่วยพยุงเดินเพื่อไม่ให้เกิดการหกล้ม โดยการช่วยพยุงเดินในปัจจุบันมีอุปกรณ์สนับสนุนมากมาย เช่น ไม้เท้า รถช่วยเดิน ซึ่งต้องเลือกใช้ให้เหมาะสมกับกลุ่มบุคคล และกายภาพทางพื้นที่ โดยต้องมีส่วนช่วยในการประคองร่างกายในยามเคลื่อนที่ และลดการออกแรงของกล้ามเนื้อ ช่วยในการลุกขึ้น หรือเดินลำบากเนื่องจากปัญหาปวดข้อ ปวดเข่า หรือขาพิการข้างหนึ่ง ทำให้เดินไม่ปกติ ซึ่งการใช้อุปกรณ์พยุงเดินนับเป็นส่วนช่วยในการป้องกันการหกล้มในผู้สูงอายุ และช่วยเหลือให้ผู้สูงอายุช่วยเหลือตนเองได้ รวมถึงการปรับเปลี่ยนรูปร่างที่สอดคล้องกับพื้นที่ชุมชนเมืองเก่าซึ่งประกอบด้วยตรอก ซอก ซอย อันต่างจากพื้นที่ชุมชนเมืองแบบทั่วไป จากการสำรวจพบว่าอุปกรณ์หรือสิ่งที่จะช่วยพยุงเดินควรมีขนาดของเครื่องพยุงร่างกายที่มีปริมาตร กว้าง 40-55 cm ลึก 50-60 cm และ สูง 95-100 cm ซึ่งเหมาะสมกับบริบทของทางสัญจรในชุมชนเมืองเก่า

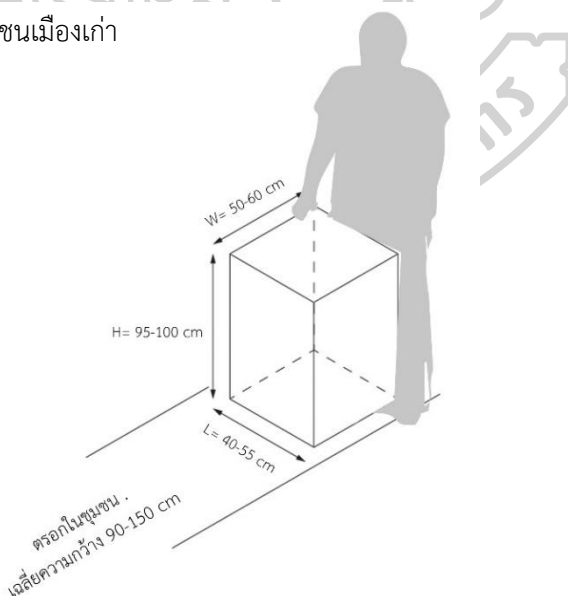

ภาพที่ 26 ปริมาตรของอุปกรณ์สนับสนุนกิจกรรมทางศาสนาที่ช่วยการเคลื่อนไหวและขนย้ายของที่ขนาดเหมาะสมกับพื้นที่ชุมชน

ที่มา: ผู้วิจัย

#### 4.3.1.3 ปัญหาการนั่งในการดำเนินกิจกรรมทางศาสนาของผู้สูงอายุในชุมชน

การวิจัยครั้งนี้มุ่งเน้นเฉพาะการนั่งที่เป็นการนั่งเพื่อประกอบกิจกรรมทางศาสนาเท่านั้น จากการศึกษาพบว่า การนั่งที่เหมาะสมกับกลุ่มตัวอย่างนั้นควรเป็นการนั่งที่มีการห้อยขาที่มีการรองรับกระดูกเชิงกราน ไม่ควรนั่งพับขาหรือนั่งราบ โดยต้องคำนึงถึงสรีระของผู้นั่งเป็นสำคัญจากการวิจัยพบว่า การนั่งพิงธรรม หรือการนั่งสมาธิในผู้สูงอายุนั้นควรเป็นรูปแบบการนั่งชนิดการนั่งพักผ่อนระยะสั้น โดยไม่เน้นความสะอาดสบายมากนัก แต่เน้นการรองรับสรีระเพื่อให้สามารถนั่ง ได้ราว 10-15 นาที และมีส่วนช่วยในการพุงร่างกายของผู้สูงอายุในการลุกขึ้นเดินต่อไปได้ง่าย โดยการนั่งควรรองรับสรีระบริเวณก้นกบ ที่นั่งควรมีความลาดเอียงเล็กน้อย 10-20 องศา เพื่อช่วยเหลือในการลุกขึ้นได้ง่าย

#### 4.3.1.4 ปัญหาเกี่ยวกับการขนย้ายสิ่งของหรือการบรรทุกสิ่งของ

ปัจจุบันกลุ่มตัวอย่างได้แก้ไขปัญหาการขนย้ายสัมภาระอย่างง่ายโดยการอุปกรณ์ในการหนุนแรง และแบกขนสัมภาระเพื่อมาใส่บาตรหรือไปถวายสังฆทาน หรือการจ่ายตลาดอย่างง่าย โดยการใช้รถเข็นขนาดเล็กเพื่อให้สามารถเข้าสู่พื้นที่แคบได้สะดวก และช่วยลดภาระการแบกขนแต่ด้วยข้อจำกัดเรื่องพื้นผิวชุมชนดังที่ผู้วิจัยได้สำรวจไปแล้วทำให้เกิดปัญหาเรื่องการออกแรงในการเข็น และการโน้มตัวลงเพื่อหยิบสิ่งของเป็นต้น แนวทางเพื่อการออกแบบเพื่อช่วยให้ผู้สูงอายุหยิบของได้โดยง่าย ควรเป็นอุปกรณ์หรือที่ใส่ที่มีระบบวางเลื่อนอุปกรณ์ขึ้นลงได้เพื่อให้ของที่บรรจุอยู่ในตะกร้าหรือที่ใส่ ขึ้นมาอยู่ในระดับที่ผู้สูงอายุไม่จำเป็นต้องก้มมากนัก ซึ่งควรมีระยะที่สูงจากพื้น โดยวัดจากก้นของที่บรรจุสิ่งของประมาณ 70-80 เซนติเมตร

ขนาดของพื้นที่สำหรับวางชุดตักบาตร จากการสำรวจพบว่าพื้นที่การจัดวางชุดตักบาตร 1 ชุดนั้นขนาดที่เหมาะสม อยู่ที่ 20x30 ซม./1ชุด ในกรณีวางสิ่งของทั้งหมด แต่ในกรณีเฉพาะสิ่งที่จะต้องเก็บความร้อนเพื่อควบคุมคุณภาพ อันได้แก่ ถุงข้าวสวย ถุงแกง และขนมหวานบางชนิด ใช้พื้นที่ประมาณ 15x20 ซม. ต่อ 1 ชุด

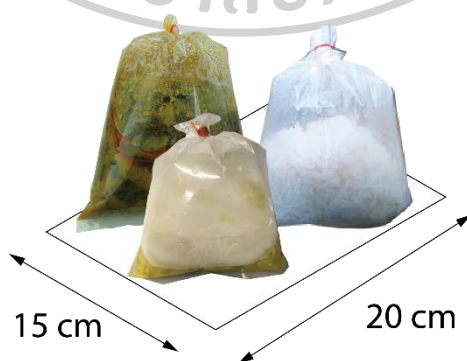

ภาพที่ 27 ขนาดพื้นที่ปริมาตรของชุดตักบาตรต่อหนึ่งชุด  
ที่มา: ผู้วิจัย

#### 4.3.2 ผลการออกแบบผลิตภัณฑ์

ผลการออกแบบผลิตภัณฑ์ส่งเสริมกิจกรรมทางพระพุทธศาสนาสำหรับผู้อายุในชุมชนนางเลิ้ง โดยแบ่ง ได้เป็น 2 แนวทางคือ

4.3.2.1 ผลิตภัณฑ์ในรูปแบบที่ “ใช้งานได้ง่าย” (Simple) โดยมีรูปแบบการใช้งานที่มีลักษณะที่ตรงไปตรงมา เน้นรูปแบบของประโยชน์ใช้สอยเป็นหลัก และรูปแบบการใช้งานที่ไม่ซับซ้อน โดยกำหนดให้เป็นรูปแบบ “A” มีทั้งสิ้น 3 รูปแบบดังนี้

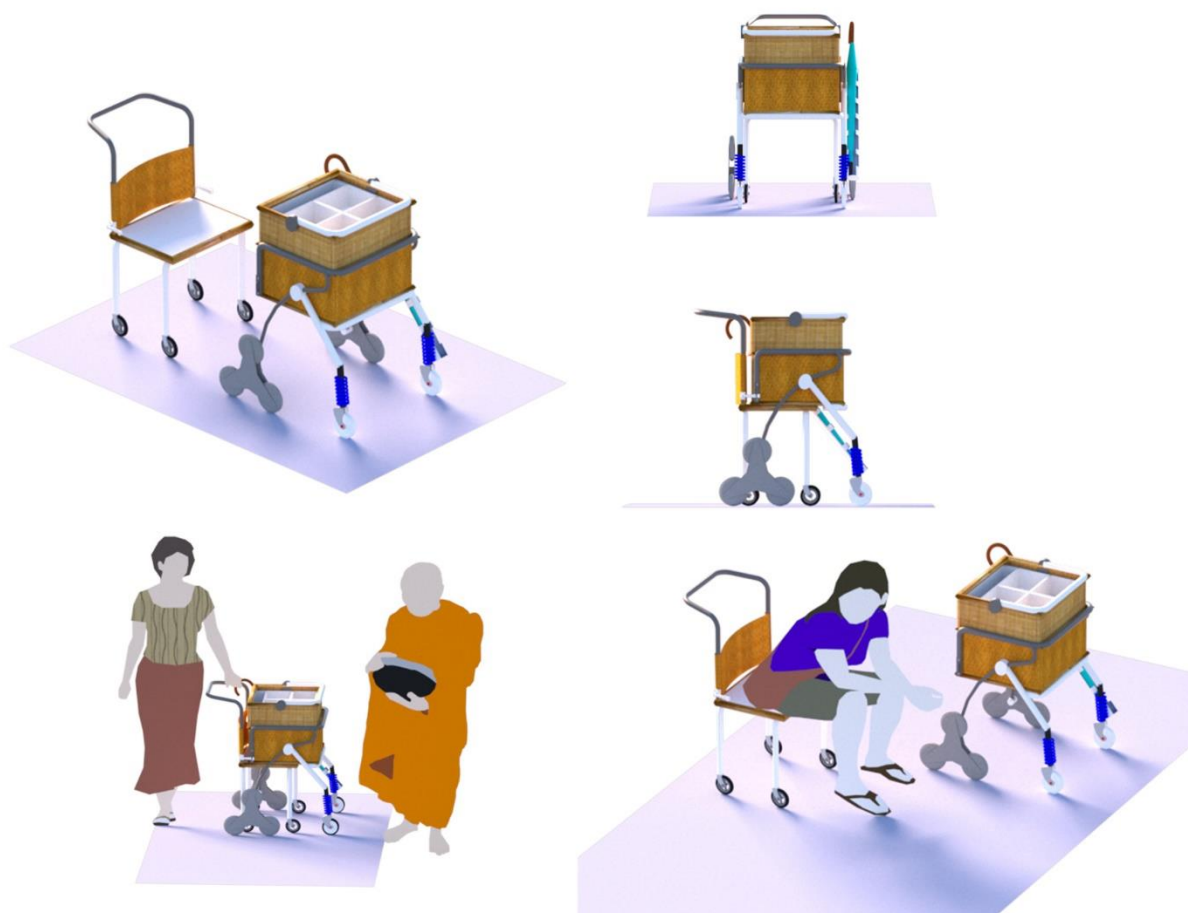

ภาพที่ 28 ผลิตภัณฑ์ในรูปแบบ A1 (Basket concept)

ที่มา: ผู้วิจัย

รูปแบบ A1 (Basket concept) เป็นรูปแบบผลิตภัณฑ์ที่เน้นการใช้งานด้วยสิ่งของที่ตรงไปตรงมา การออกแบบเก้าอี้ที่นั่งที่สามารถซ้อนเก็บในตัวของผลิตภัณฑ์ที่สามารถแยกส่วนกันได้อย่างอิสระ รวมถึงการใช้ตะกร้าแบบหวายสานที่ถอดประกอบได้เพื่อสร้างแนวทางการใช้งานที่หลากหลายแก่ผู้สูงอายุ

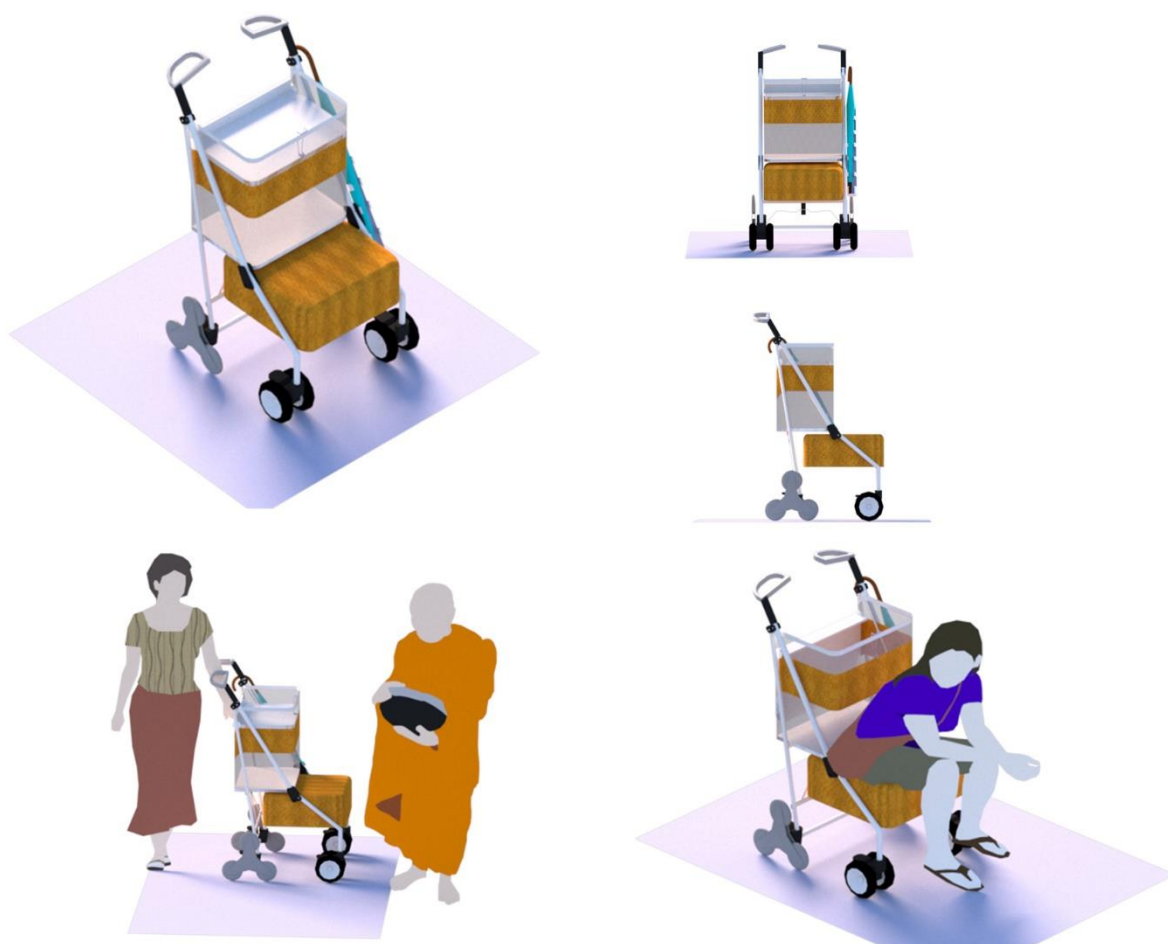

ภาพที่ 29 ผลิตภัณฑ์ในรูปแบบ A2 (Easy concept)  
ที่มา: ผู้วิจัย

รูปแบบ A2 (Easy concept) เป็นรูปแบบผลิตภัณฑ์ที่เน้นการใช้งานจากรูปลักษณะของผลิตภัณฑ์ รวมถึงการใช้วัสดุที่หาง่ายในท้องตลาด เช่น โครงตาข่ายในการทำตะกร้าใส่ของ โดยมีการออกแบบให้สามารถปรับระดับการขึ้นได้เพื่อให้ผู้สูงอายุได้ การนั่งที่ออกแบบให้เป็นรูปร่างที่เป็นขึ้นเดียวกับผลิตภัณฑ์ เพื่อให้ง่ายต่อการใช้งานและเก็บผลิตภัณฑ์ ที่สามารถผนวกการใช้สอยทั้งหมดในชั้นเดียว



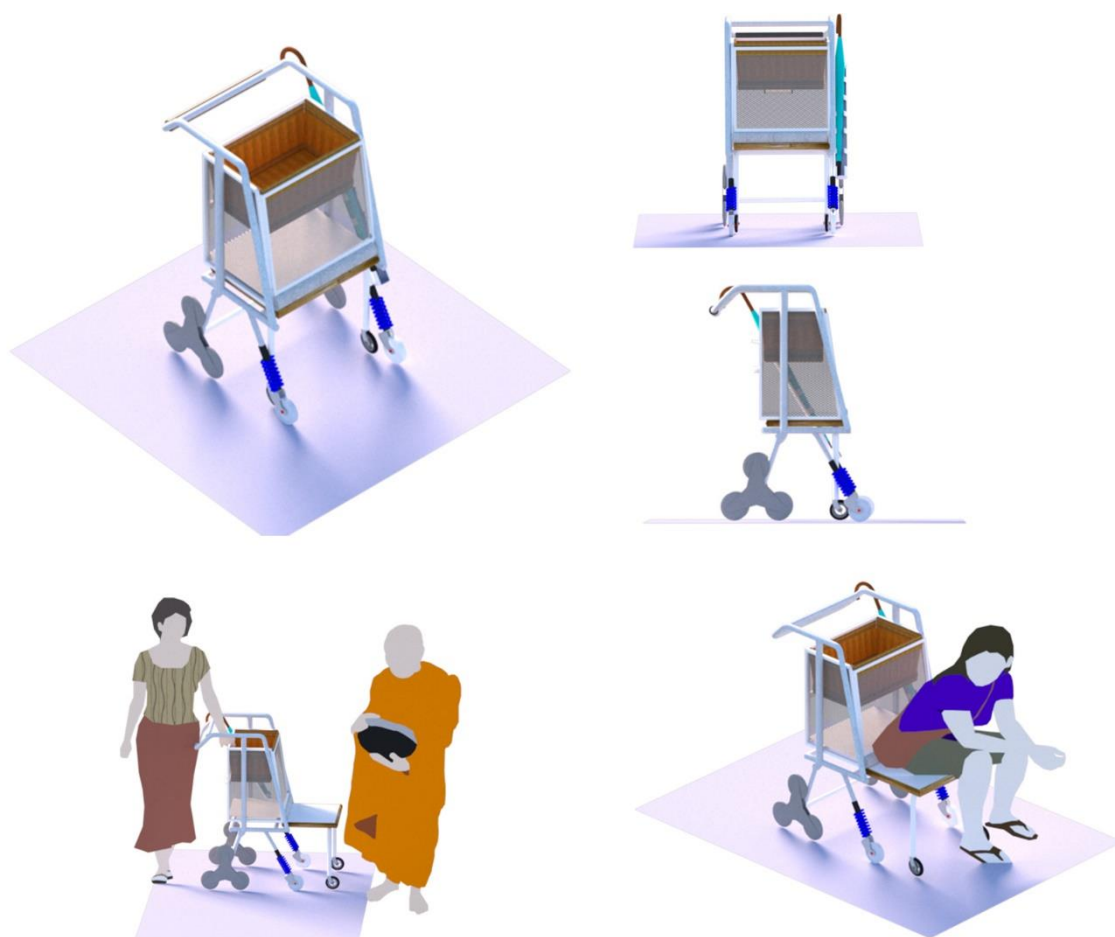

ภาพที่ 30 ผลิตภัณฑ์ในรูปแบบ A3 (Day life concept)

ที่มา: ผู้วิจัย

รูปแบบ A3 (Day life concept) เป็นรูปแบบผลิตภัณฑ์ที่ประยุกต์ผลิตภัณฑ์ที่ผู้สูงอายุในชุมชนพบเห็นได้ในชีวิตประจำวัน เช่น รถเข็นผัก ตะกร้าใส่ของจ่ายตลาด โดยใช้วัสดุที่หาง่ายในระบบการผลิต เช่น ตะกร้าสำเร็จรูป หรือ โดยมีการออกแบบให้ราวจับเข็นที่มีมิติในการจับที่หลากหลายในมุมต่างๆทั้งรูปแบบการเข็นและลาก การออกแบบนั่งที่ที่สามารถซ่อนเก็บได้และใช้งานได้สะดวก

4.3.2.1 ผลิตภัณฑ์ในรูปแบบที่ “ปรับเปลี่ยนรูปร่าง” (Foldable) โดยมีรูปแบบการใช้งานที่ค่อนข้างซับซ้อน มีประโยชน์ใช้สอยที่หลากหลาย รวมถึงสามารถพับเก็บให้ประหยัดพื้นที่ได้ ในการใช้งานบนพื้นที่ชุมชนหรือที่พักอาศัยขนาดเล็ก โดยกำหนดให้เป็นรูปแบบ “B” มีทั้งสิ้น 3 รูปแบบดังนี้

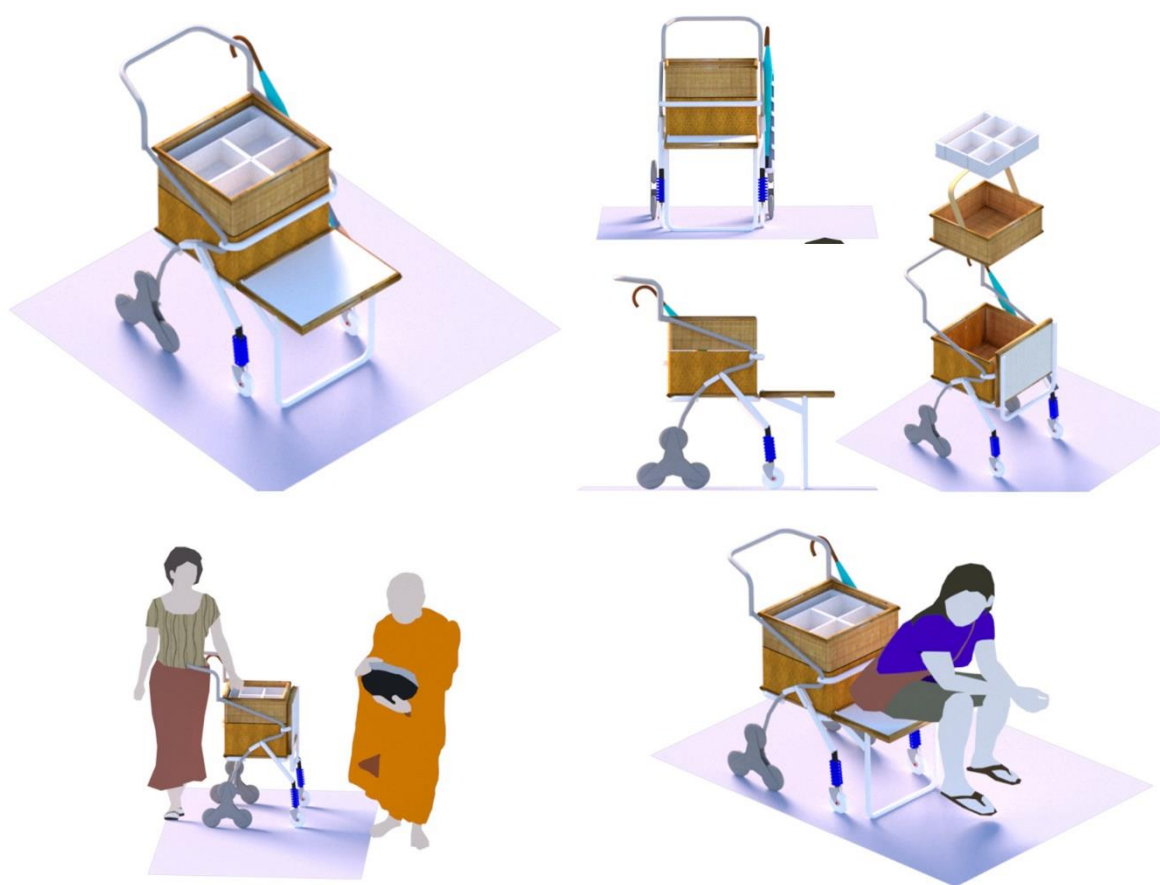

ภาพที่ 31 ผลิตภัณฑ์ในรูปแบบ B1 (Folding concept)

ที่มา: ผู้วิจัย

รูปแบบ B1 (Folding concept) เป็นรูปแบบผลิตภัณฑ์ที่ประยุกต์มาจากแบบ A1 โดยลดความยุ่งยากในการใช้งานแบบแยกที่นั่งให้ที่นั่งสามารถพับเก็บได้จากด้านหน้าของผลิตภัณฑ์ ทั้งนี้ ตะกร้าสามารถแยกรูปแบบการใช้งานได้หลากหลายขนาดและรวมกันได้ในกรณีเพิ่มปริมาตร โดยโครงสร้างของผลิตภัณฑ์สามารถพับเก็บได้เพื่อประหยัดพื้นที่



ภาพที่ 32 ผลิตภัณ์ทีในรูปแบบ B2 (Shopping bag concept)

ที่มา: ผู้วิจัย

รูปแบบ B2 (Shopping bag concept) เป็นรูปแบบผลิตภัณ์ทีที่ได้แนวความคิดจาก “ถุงช้อปปิ้ง” ที่สามารถพับเก็บได้เพื่อลดปริมาตรให้มีขนาดแบน โดยการออกแบบใช้แนวคิดการแยกส่วนประกอบการใช้งานที่สามารถนำมารวมกัน โดยที่นั้งมีแนวคิดการใช้ผ้าใบรับแรงและโครงสร้างรับน้ำหนัก โดยเมื่อแยกส่วนประกอบแล้วสามารถพับโครงผลิตภัณ์ทีเก็บได้เมื่อไม่ต้องการใช้งาน



ภาพที่ 33 ผลิตรถในรูปร่าง B3 (Origami concept)

ที่มา: ผู้วิจัย

รูปแบบ B3 (Origami concept) เป็นรูปแบบผลิตรถที่ได้แนวความคิดจาก “โครงสร้างการพับ” โดยมีแนวความคิดการเพิ่มลดปริมาตรของที่บรรจุของด้วยการยืดหด ของวัสดุที่ทำให้เกิดปริมาตรจากรอบพับซึ่งสามารถเพิ่มหรือลดพื้นที่ได้ตามแต่ความต้องการของผู้ใช้งาน โดยการออกแบบมีการคำนึงถึงระยะระดับการนั่งที่สามารถปรับเปลี่ยนได้ตามการยืดหดของโครงสร้างหลัก ซึ่งช่วยสร้างรูปแบบความหลากหลายให้แก่ผู้ใช้งาน และสามารถพับเก็บได้โดยใช้พื้นที่ ที่มีขนาดไม่มาก

#### 4.4 ผลวิเคราะห์ของผู้เชี่ยวชาญต่อรูปแบบผลิตภัณฑ์

ผลการประเมินแบบผลิตภัณฑ์จากผู้เชี่ยวชาญด้านการออกแบบ ด้านกลไก และด้านกายภาพสำหรับผู้สูงอายุ ซึ่งผู้เชี่ยวชาญมีประสบการณ์ในด้านที่เกี่ยวข้องไม่ต่ำกว่า 10 ปีได้ทำการประเมินแบบผลิตภัณฑ์ 2 แนวทาง รวม 6 แบบ ผ่านแบบสอบถาม ประกอบกับแบบจำลองสามมิติ และแบบจำลองผลิตภัณฑ์ (Model) ขนาด 1:50 เพื่อพิจารณาความเหมาะสมของแบบ โดยคัดเลือกให้เหลือแนวทางละ 1 แบบ ได้ผลดังนี้

1.การจัดผลการประเมินคุณค่าของการออกแบบผลิตภัณฑ์ส่งเสริมกิจกรรมทางศาสนาของผู้สูงอายุในชุมชนเมืองเก่า กรณีศึกษา: ชุมชนนางเลิ้ง กรุงเทพมหานคร พบว่า ผลงานการออกแบบในแนวทาง A (ใช้งานง่าย) รูปแบบ A1 มีน้ำหนักเป็นลำดับที่ 1 (3.81 คะแนน) รูปแบบ A3 มีน้ำหนักเป็นลำดับที่ 2 (3.78 คะแนน) รูปแบบ A2 มีน้ำหนักเป็นลำดับที่ 3 (3.63 คะแนน)



ลำดับที่ 1 A1 (3.81)

ลำดับที่ 2 A3 (3.63)

ลำดับที่ 3 A2 (3.63)

ภาพที่ 34 ผลการประเมินคุณค่าของผลิตภัณฑ์โดยผู้เชี่ยวชาญในรูปแบบ A

ที่มา: ผู้วิจัย

2.การจัดผลการประเมินคุณค่าของการออกแบบผลิตภัณฑ์ส่งเสริมกิจกรรมทางศาสนาของผู้สูงอายุในชุมชนเมืองเก่า กรณีศึกษา: ชุมชนนางเลิ้ง กรุงเทพมหานคร พบว่า ผลงานการออกแบบในแนวทาง B (กระทรัด) รูปแบบ B1 มีน้ำหนักเป็นลำดับที่ 1 (3.85 คะแนน) รูปแบบ B3 มีน้ำหนักเป็นลำดับที่ 2 (3.22 คะแนน) รูปแบบ B2 มีน้ำหนักเป็นลำดับที่ 3 (3.11 คะแนน)



ลำดับที่ 1 B1 (3.85)

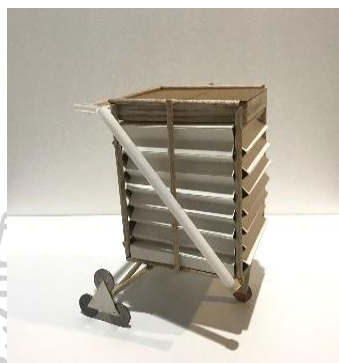

ลำดับที่ 2 B3 (3.22)



ลำดับที่ 3 B2 (3.11)

ภาพที่ 35 ผลการประเมินคุณค่าของผลิตภัณฑ์โดยผู้เชี่ยวชาญในรูปแบบ B

ที่มา: ผู้วิจัย





#### 4.4.1 ผลวิเคราะห์ข้อมูลจากแบบสอบถาม

##### ส่วนที่ 1 ข้อมูลทั่วไปของผู้ตอบแบบสอบถาม

ตารางที่ 19 แสดงข้อมูลทั่วไปของผู้เชี่ยวชาญ

ชื่อ-สกุล	อาชีพ/ตำแหน่ง	ประสบการณ์ (ปี)
ผศ.อรสา จิรภิญโญ	- ที่ปรึกษาของสมาคมการบรรจุภัณฑ์ไทย (Thai packaging association)	10
	- อดีตอาจารย์ประจำคณะสถาปัตยกรรมศาสตร์ ภาควิชาออกแบบอุตสาหกรรม สถาบันเทคโนโลยี พระจอมเกล้า เจ้าคุณทหารลาดกระบัง	50
ดร.สาธิต เหล่าวัฒนพงษ์	-อาจารย์ประจำคณะสถาปัตยกรรมศาสตร์และการ ออกแบบมหาวิทยาลัยเทคโนโลยีราชมงคลพระ นคร	20
กพ.พลอยรินทร์ กุลชิต	-นักกายภาพบำบัดชำนาญการ ประจำโรงพยาบาล กรุงเทพ	10

##### ส่วนที่ 2 ผลการประเมินคุณค่าและความเหมาะสมของผลิตภัณฑ์

ในการประเมินคุณค่าและความเหมาะสมของผลิตภัณฑ์ผู้วิจัยได้แบ่งเกณฑ์การประเมินไว้ดังนี้

4.50 - 5.00	หมายถึง	ดีมาก
3.50 - 4.99	หมายถึง	ดี
2.50 - 3.49	หมายถึง	ปานกลาง
1.50 - 2.49	หมายถึง	น้อย
1.00 - 1.49	หมายถึง	น้อยมาก

โดยผลการวิเคราะห์ข้อมูลของผู้เชี่ยวชาญทั้ง 3 ท่านต่อรูปแบบของผลิตภัณฑ์ทั้ง 2 แนวทาง แนวทาง  
ละ 3 แบบ รวมทั้งสิ้น 6 แบบ ได้ผลสรุปดังนี้

ตารางที่ 20 แสดงค่าเฉลี่ยและส่วนเบี่ยงเบนมาตรฐานของการประเมินด้านความเหมาะสมสำหรับผลิตภัณฑ์สนับสนุนกิจกรรมทางศาสนาสำหรับผู้สูงอายุในชุมชนเมืองเก่า กรณีศึกษา ชุมชนนางเลิ้ง รูปแบบ A1

คุณค่าและความเหมาะสมด้านต่างๆ ของแบบ A1 (N=3)	ค่าเฉลี่ย (Mean)	ส่วนเบี่ยงเบนมาตรฐาน (S.D.)	ความเหมาะสม
1.รูปแบบของผลิตภัณฑ์มีส่วนช่วยนำพาผู้สูงอายุไปประกอบกิจกรรมทางศาสนา เช่น การทำบุญตักบาตร เป็นต้น	3.67	0.58	ดี
2.รูปแบบของผลิตภัณฑ์มีส่วนช่วยในการบรรจุสิ่งของต่างๆเพื่อไปประกอบกิจกรรมทางศาสนา เช่น การทำบุญตักบาตร	4.00	0.00	ดี
3.รูปแบบของผลิตภัณฑ์มีส่วนช่วยในการช่วยพยุงร่างกายในการเดินและสนับสนุนการเคลื่อนที่ของผู้สูงอายุในพื้นที่ชุมชน	4.00	0.00	ดี
4.ผลิตภัณฑ์มีรูปลักษณะที่เหมาะสมกับกลุ่มเป้าหมายและเข้ากับความเป็นชุมชนและบริบทของพื้นที่ชุมชนกรณีศึกษา	4.33	0.58	ดี
5.รูปแบบของผลิตภัณฑ์ด้านการใช้นั่งพักคอยและนั่งพักชั่วคราวสำหรับผู้สูงอายุมีการใช้งานที่ง่ายและสะดวกสบายเมื่อใช้งาน	3.67	0.58	ดี
6.รูปแบบของผลิตภัณฑ์มีส่วนช่วยในการใช้แทนโต๊ะสำหรับวางสิ่งของสำหรับประกอบกิจกรรมทางศาสนา เช่น ใส่บาตร	3.33	0.58	พอใช้
7.ผลิตภัณฑ์มีภาพลักษณ์ที่ดูแข็งแรงและปลอดภัยสร้างความมั่นใจในการใช้งานแก่กลุ่มเป้าหมายอย่างไม่ลังเล	3.33	0.58	พอใช้
8.ผลิตภัณฑ์มีคุณค่าและโอกาสทางการตลาด สอดรับกับกระแสนิยม	4.00	0.00	ดี
9.รูปแบบของผลิตภัณฑ์ผลิตในระบบอุตสาหกรรมหรือหัตถอุตสาหกรรมได้อย่างง่ายดาย	4.00	0.00	ดี

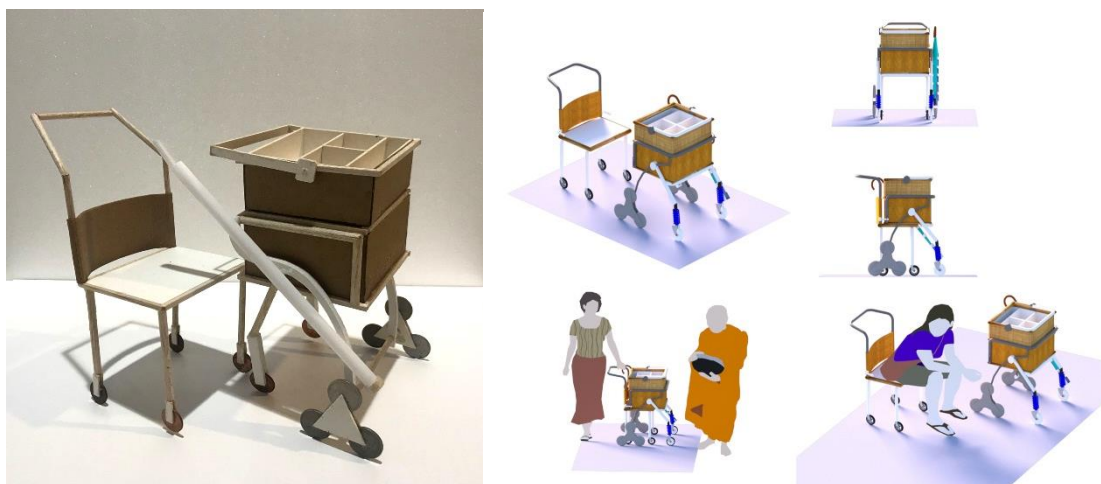

ภาพที่ 36 แบบจำลองมาตราส่วน 1:50 และภาพจำลอง 3 มิติผลิตภัณฑ์รูปแบบ A1

(Basket concept)

ทีม: ผู้วิจัย

จากตารางที่ 20 พบว่าผลิตภัณฑ์สนับสนุนกิจกรรมทางศาสนาสำหรับผู้สูงอายุในชุมชนเมืองเก่า กรณีศึกษา ชุมชนนางเลิ้ง ในรูปแบบ A1 มีส่วนช่วยในการนำพาผู้สูงอายุไปประกอบกิจกรรมทางศาสนาในระดับดี มีรูปแบบของการบรรจุสิ่งของเพื่อไปประกอบกิจกรรมทางศาสนาในระดับดี ส่วนการช่วยพยุงร่างกายในการเดินและสนับสนุนการเคลื่อนที่ของผู้สูงอายุในชุมชนในระดับดี ผลิตภัณฑ์มีรูปลักษณะที่เหมาะสมกับกลุ่มเป้าหมายและเข้ากับความเป็นชุมชนและบริบทของพื้นที่ชุมชนกรณีศึกษา ในระดับดี การใช้นั่งพักคอยและนั่งพักชั่วคราวสำหรับผู้สูงอายุมีการใช้งานที่ง่ายและสะดวกสบายเมื่อใช้งาน ในระดับดี ผลิตภัณฑ์มีส่วนช่วยในการใช้แทนโต๊ะสำหรับวางสิ่งของสำหรับประกอบกิจกรรมทางศาสนาในระดับดี ผลิตภัณฑ์มีภาพลักษณ์ที่ดูแข็งแรงและปลอดภัยสร้างความมั่นใจในการใช้งานแก่กลุ่มเป้าหมายอย่างไม่ลังเล ในระดับ พอใช้ ผลิตภัณฑ์มีคุณค่าและโอกาสทางการตลาด สอดรับกับกระแสนิยม ในระดับดี และ รูปแบบของผลิตภัณฑ์ผลิตในระบบอุตสาหกรรม หรือ หัตถอุตสาหกรรมได้อย่างง่ายดาย ในระดับ ดี

ตารางที่ 21 แสดงค่าเฉลี่ยและส่วนเบี่ยงเบนมาตรฐานของการประเมินด้านความเหมาะสมสำหรับผลิตภัณฑ์สนับสนุนกิจกรรมทางศาสนาสำหรับผู้สูงอายุในชุมชนเมืองเก่า กรณีศึกษา ชุมชนนางเลิ้ง รูปแบบ A2

คุณค่าและความเหมาะสมด้านต่างๆ ของแบบ A2 (N=3)	ค่าเฉลี่ย (Mean)	ส่วนเบี่ยงเบนมาตรฐาน (S.D.)	ความเหมาะสม
1.รูปแบบของผลิตภัณฑ์มีส่วนช่วยนำพาผู้สูงอายุไปประกอบกิจกรรมทางศาสนา เช่น การทำบุญตักบาตร เป็นต้น	4.00	0.00	ดี
2.รูปแบบของผลิตภัณฑ์มีส่วนช่วยในการบรรจุสิ่งของต่างๆเพื่อไปประกอบกิจกรรมทางศาสนา เช่น การทำบุญตักบาตร	3.33	0.58	พอใช้
3.รูปแบบของผลิตภัณฑ์มีส่วนช่วยในการช่วยพยุงร่างกายในการเดินและสนับสนุนการเคลื่อนที่ของผู้สูงอายุในพื้นที่ชุมชน	4.33	0.58	ดี
4.ผลิตภัณฑ์มีรูปลักษณะที่เหมาะสมกับกลุ่มเป้าหมายและเข้ากับความเป็นชุมชนและบริบทของพื้นที่ชุมชนกรณีศึกษา	3.33	0.58	พอใช้
5.รูปแบบของผลิตภัณฑ์ด้านการใช้นั่งพักคอยและนั่งพักชั่วคราวสำหรับผู้สูงอายุมีการใช้งานที่ง่ายและสะดวกสบายเมื่อใช้งาน	3.00	0.00	พอใช้
6.รูปแบบของผลิตภัณฑ์มีส่วนช่วยในการใช้แทนโต๊ะสำหรับวางสิ่งของสำหรับประกอบกิจกรรมทางศาสนา เช่น ใส่บาตร	4.00	0.00	ดี
7.ผลิตภัณฑ์มีภาพลักษณ์ที่ดูแข็งแรงและปลอดภัยสร้างความมั่นใจในการใช้งานแก่กลุ่มเป้าหมายอย่างไม่มีลังเล	4.00	0.00	ดี
8.ผลิตภัณฑ์มีคุณค่าและโอกาสทางการตลาด สอดรับกับกระแสนิยม	3.33	0.58	พอใช้
9.รูปแบบของผลิตภัณฑ์ผลิตในระบบอุตสาหกรรมหรือหัตถอุตสาหกรรมได้อย่างง่ายดาย	3.33	0.58	พอใช้

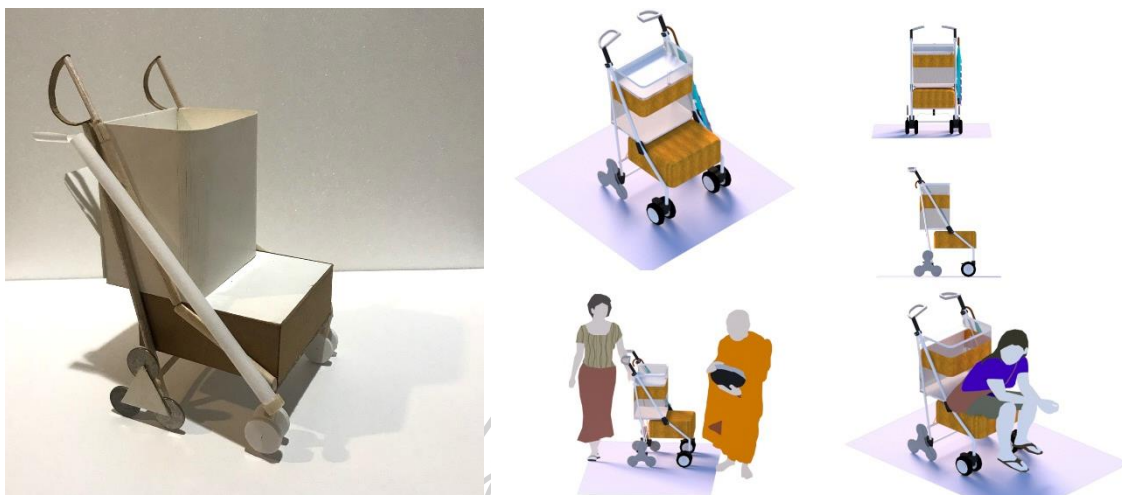

ภาพที่ 37 แบบจำลองมาตราส่วน 1:50 และภาพจำลอง 3 มิติผลิตภัณฑ์รูปแบบ A2

(Easy concept)

ที่มา: ผู้วิจัย

จากตารางที่ 21 พบว่าผลิตภัณฑ์สนับสนุนกิจกรรมทางศาสนาสำหรับผู้สูงอายุในชุมชนเมืองเก่า กรณีศึกษา ชุมชนนางเลิ้ง ในรูปแบบ A2 มีส่วนช่วยในการนำพาผู้สูงอายุไปประกอบกิจกรรมทางศาสนาใน ระดับดี มีรูปแบบของการบรรจุสิ่งของเพื่อไปประกอบกิจกรรมทางศาสนาใน ระดับพอใช้ ส่วนการช่วยพยุงร่างกายในการเดินและสนับสนุนการเคลื่อนที่ของผู้สูงอายุในชุมชนใน ระดับดี ผลิตภัณฑ์มีรูปลักษณะที่เหมาะสมกับกลุ่มเป้าหมายและเข้ากับความเป็นชุมชนและบริบทของพื้นที่ ชุมชนกรณีศึกษา ในระดับพอใช้ การใช้ที่นั่งพักคอยและนั่งพักชั่วคราวสำหรับผู้สูงอายุมีการใช้งานที่ง่ายและสะดวกสบายเมื่อใช้งาน ในระดับพอใช้ผลิตภัณฑ์มีส่วนช่วยในการใช้แทนโต๊ะสำหรับวางสิ่งของสำหรับประกอบกิจกรรมทางศาสนา ในระดับดี ผลิตภัณฑ์มีภาพลักษณ์ที่ดูแข็งแรงและปลอดภัยสร้างความมั่นใจในการใช้งานแก่กลุ่มเป้าหมายอย่างไม่ลังเล ในระดับดี ผลิตภัณฑ์มีคุณค่าและโอกาสทางการตลาด สอดรับกับกระแสนิยม ในระดับพอใช้และ รูปแบบของผลิตภัณฑ์ผลิตในระบบอุตสาหกรรม หรือ ผลิตอุตสาหกรรมได้อย่างง่ายดาย ในระดับพอใช้

ตารางที่ 22 แสดงค่าเฉลี่ยและส่วนเบี่ยงเบนมาตรฐานของการประเมินด้านความเหมาะสมสำหรับผลิตภัณฑ์สนับสนุนกิจกรรมทางศาสนาสำหรับผู้สูงอายุในชุมชนเมืองเก่า กรณีศึกษา ชุมชนนางเลิ้ง รูปแบบ A3

คุณค่าและความเหมาะสมด้านต่างๆ ของแบบ A3 (N=3)	ค่าเฉลี่ย (Mean)	ส่วนเบี่ยงเบนมาตรฐาน (S.D.)	ความเหมาะสม
1.รูปแบบของผลิตภัณฑ์มีส่วนช่วยนำพาผู้สูงอายุไปประกอบกิจกรรมทางศาสนา เช่น การทำบุญตักบาตร เป็นต้น	3.33	0.58	พอใช้
2.รูปแบบของผลิตภัณฑ์มีส่วนช่วยในการบรรจุสิ่งของต่างๆเพื่อไปประกอบกิจกรรมทางศาสนา เช่น การทำบุญตักบาตร	3.67	0.58	ดี
3.รูปแบบของผลิตภัณฑ์มีส่วนช่วยในการช่วยพยุงร่างกายในการเดินและสนับสนุนการเคลื่อนที่ของผู้สูงอายุในพื้นที่ชุมชน	4.33	0.58	ดี
4.ผลิตภัณฑ์มีรูปลักษณะที่เหมาะสมกับกลุ่มเป้าหมายและเข้ากับความเป็นชุมชนและบริบทของพื้นที่ชุมชนกรณีศึกษา	3.33	0.58	พอใช้
5.รูปแบบของผลิตภัณฑ์ด้านการใช้นั่งพักคอยและนั่งพักชั่วคราวสำหรับผู้สูงอายุมีการใช้งานที่ง่ายและสะดวกสบายเมื่อใช้งาน	4.67	0.58	ดีมาก
6.รูปแบบของผลิตภัณฑ์มีส่วนช่วยในการใช้แทนโต๊ะสำหรับวางสิ่งของสำหรับประกอบกิจกรรมทางศาสนา เช่น ใส่บาตร	3.00	0.00	พอใช้
7.ผลิตภัณฑ์มีภาพลักษณ์ที่ดูแข็งแรงและปลอดภัยสร้างความมั่นใจในการใช้งานแก่กลุ่มเป้าหมายอย่างไม่ลังเล	4.00	0.00	ดี
8.ผลิตภัณฑ์มีคุณค่าและโอกาสทางการตลาด สอดรับกับกระแสนิยม	3.33	0.58	พอใช้
9.รูปแบบของผลิตภัณฑ์ผลิตในระบบอุตสาหกรรมหรือหัตถอุตสาหกรรมได้อย่างง่ายดาย	4.33	0.58	ดี



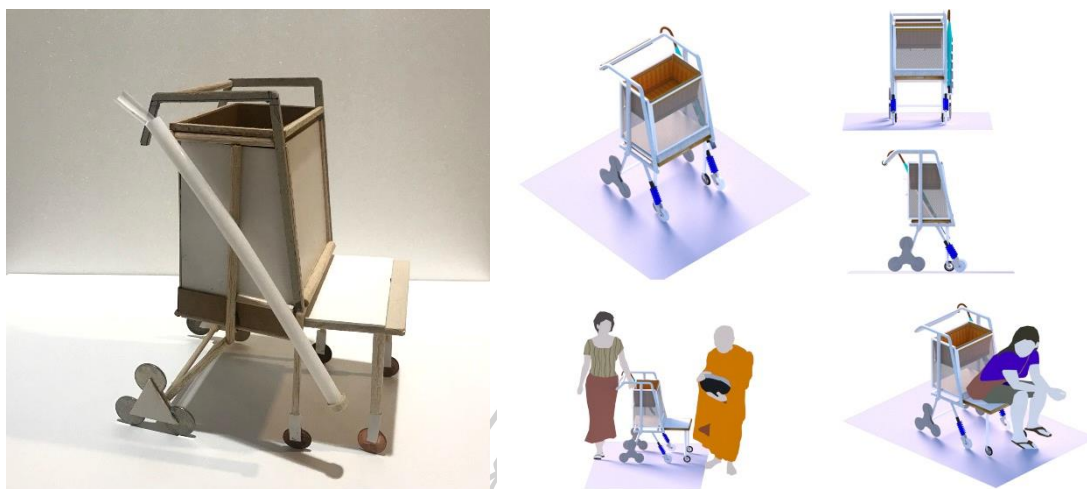

ภาพที่ 38 แบบจำลองมาตราส่วน 1:50 และภาพจำลอง 3 มิติผลิตภัณฑ์รูปแบบ A3

(Day life concept)

ที่มา: ผู้วิจัย

จากตารางที่ 22 พบว่าผลิตภัณฑ์สนับสนุนกิจกรรมทางศาสนาสำหรับผู้สูงอายุในชุมชนเมืองเก่า กรณีศึกษา ชุมชนนางเลิ้ง ในรูปแบบ A3 มีส่วนช่วยในการนำพาผู้สูงอายุไปประกอบกิจกรรมทางศาสนาใน ระดับพอใช้ มีรูปแบบของการบรรจุสิ่งของเพื่อไปประกอบกิจกรรมทางศาสนาใน ระดับดี ส่วนการช่วยพยุงร่างกายในการเดินและสนับสนุนการเคลื่อนที่ของผู้สูงอายุในชุมชนใน ระดับดี ผลิตภัณฑ์มีรูปลักษณะที่เหมาะสมกับกลุ่มเป้าหมายและเข้ากับความเป็นชุมชนและบริบทของพื้นที่ ชุมชนกรณีศึกษา ในระดับพอใช้ การใช้นั่งพักคอยและนั่งพักชั่วคราวสำหรับผู้สูงอายุมีการใช้งานที่ง่ายและสะดวกสบายเมื่อใช้งาน ในระดับดีมาก ผลิตภัณฑ์มีส่วนช่วยในการใช้แทนโต๊ะสำหรับวาง สิ่งของสำหรับประกอบกิจกรรมทางศาสนา ในระดับพอใช้ ผลิตภัณฑ์มีภาพลักษณ์ที่ดูแข็งแรงและปลอดภัยสร้างความมั่นใจในการใช้งานแก่กลุ่มเป้าหมายอย่างไม่ลังเล ในระดับดี ผลิตภัณฑ์มีคุณค่า และโอกาสทางการตลาด สอดรับกับกระแสนิยม ในระดับพอใช้ และ รูปแบบของผลิตภัณฑ์ผลิตในระบบอุตสาหกรรม หรือ หัตถอุตสาหกรรมได้อย่างง่ายดาย ในระดับดี

ตารางที่ 23 แสดงค่าเฉลี่ยและส่วนเบี่ยงเบนมาตรฐานของการประเมินด้านความเหมาะสมสำหรับผลิตภัณฑ์สนับสนุนกิจกรรมทางศาสนาสำหรับผู้สูงอายุในชุมชนเมืองเก่า กรณีศึกษา ชุมชนนางเลิ้ง รูปแบบ B1

คุณค่าและความเหมาะสมด้านต่างๆ ของแบบ B1 (N=3)	ค่าเฉลี่ย (Mean)	ส่วนเบี่ยงเบนมาตรฐาน (S.D.)	ความเหมาะสม
1.รูปแบบของผลิตภัณฑ์มีส่วนช่วยนำพาผู้สูงอายุไปประกอบกิจกรรมทางศาสนา เช่น การทำบุญตักบาตร เป็นต้น	4.00	0.00	ดี
2.รูปแบบของผลิตภัณฑ์มีส่วนช่วยในการบรรจุสิ่งของต่างๆเพื่อไปประกอบกิจกรรมทางศาสนา เช่น การทำบุญตักบาตร	4.00	0.00	ดี
3.รูปแบบของผลิตภัณฑ์มีส่วนช่วยในการช่วยพยุงร่างกายในการเดินและสนับสนุนการเคลื่อนที่ของผู้สูงอายุในพื้นที่ชุมชน	4.33	0.58	ดี
4.ผลิตภัณฑ์มีรูปลักษณะที่เหมาะสมกับกลุ่มเป้าหมายและเข้ากับความเป็นชุมชนและบริบทของพื้นที่ชุมชนกรณีศึกษา	4.00	0.00	ดี
5.รูปแบบของผลิตภัณฑ์ด้านการใช้นั่งพักคอยและนั่งพักชั่วคราวสำหรับผู้สูงอายุมีการใช้งานที่ง่ายและสะดวกสบายเมื่อใช้งาน	3.33	0.58	พอใช้
6.รูปแบบของผลิตภัณฑ์มีส่วนช่วยในการใช้แทนโต๊ะสำหรับวางสิ่งของสำหรับประกอบกิจกรรมทางศาสนา เช่น ใส่บาตร	3.00	0.00	พอใช้
7.ผลิตภัณฑ์มีภาพลักษณ์ที่ดูแข็งแรงและปลอดภัยสร้างความมั่นใจในการใช้งานแก่กลุ่มเป้าหมายอย่างไม่มีลังเล	4.00	0.00	ดี
8.ผลิตภัณฑ์มีคุณค่าและโอกาสทางการตลาด สอดรับกับกระแสนิยม	4.00	0.00	ดี
9.รูปแบบของผลิตภัณฑ์ผลิตในระบบอุตสาหกรรมหรือหัตถอุตสาหกรรมได้อย่างง่ายดาย	4.00	0.00	ดี

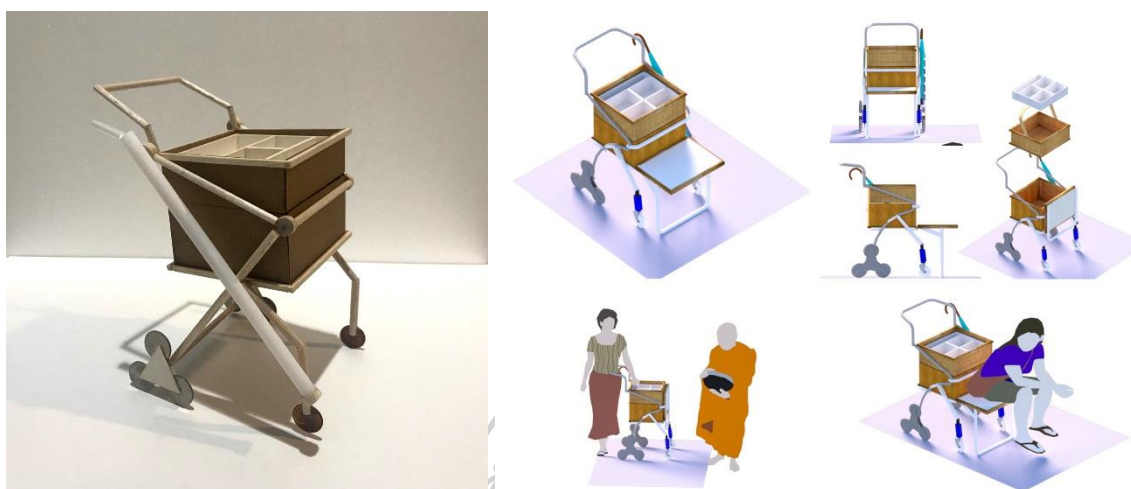

ภาพที่ 39 แบบจำลองมาตราส่วน 1:50 และภาพจำลอง 3 มิติผลิตภัณฑ์รูปแบบ B1

(Folding concept)

ที่มา: ผู้วิจัย

จากตารางที่ 23 พบว่าผลิตภัณฑ์สนับสนุนกิจกรรมทางศาสนาสำหรับผู้สูงอายุในชุมชนเมืองเก่า กรณีศึกษา ชุมชนนางเลิ้ง ในรูปแบบ B1 มีส่วนช่วยในการนำพาผู้สูงอายุไปประกอบกิจกรรมทางศาสนาใน ระดับดี มีรูปแบบของการบรรจุสิ่งของเพื่อไปประกอบกิจกรรมทางศาสนาใน ระดับดี ส่วนการช่วยพยุงร่างกายในการเดินและสนับสนุนการเคลื่อนที่ของผู้สูงอายุในชุมชนใน ระดับดี ผลิตภัณฑ์มีรูปลักษณะที่เหมาะสมกับกลุ่มเป้าหมายและเข้ากับความเป็นชุมชนและบริบทของพื้นที่ ชุมชนกรณีศึกษา ในระดับดี การใช้นั่งพักคอยและนั่งพักชั่วคราวสำหรับผู้สูงอายุมีการใช้งานที่ง่าย และสะดวกสบายเมื่อใช้งาน ในระดับพอใช้ ผลิตภัณฑ์มีส่วนช่วยในการใช้แทนโต๊ะสำหรับวางสิ่งของ สำหรับประกอบกิจกรรมทางศาสนา ในระดับพอใช้ ผลิตภัณฑ์มีภาพลักษณ์ที่ดูแข็งแรงและปลอดภัย สร้างความมั่นใจในการใช้งานแก่กลุ่มเป้าหมายอย่างไม่ลังเล ในระดับดี ผลิตภัณฑ์มีคุณค่าและโอกาสทางการตลาด สอดรับกับกระแสนิยม ในระดับดี และ รูปแบบของผลิตภัณฑ์ผลิตในระบบอุตสาหกรรม หรือ หัตถอุตสาหกรรมได้อย่างง่ายดาย ในระดับดี

ตารางที่ 24 แสดงค่าเฉลี่ยและส่วนเบี่ยงเบนมาตรฐานของการประเมินด้านความเหมาะสมสำหรับผลิตภัณฑ์สนับสนุนกิจกรรมทางศาสนาสำหรับผู้สูงอายุในชุมชนเมืองเก่า กรณีศึกษา ชุมชนนางเลิ้ง รูปแบบ B2

คุณค่าและความเหมาะสมด้านต่างๆ ของแบบ B2 (N=3)	ค่าเฉลี่ย (Mean)	ส่วนเบี่ยงเบนมาตรฐาน (S.D.)	ความเหมาะสม
1.รูปแบบของผลิตภัณฑ์มีส่วนช่วยนำพาผู้สูงอายุไปประกอบกิจกรรมทางศาสนา เช่น การทำบุญตักบาตร เป็นต้น	3.67	0.58	ดี
2.รูปแบบของผลิตภัณฑ์มีส่วนช่วยในการบรรจุสิ่งของต่างๆเพื่อไปประกอบกิจกรรมทางศาสนา เช่น การทำบุญตักบาตร	3.33	0.58	พอใช้
3.รูปแบบของผลิตภัณฑ์มีส่วนช่วยในการช่วยพยุงร่างกายในการเดินและสนับสนุนการเคลื่อนที่ของผู้สูงอายุในพื้นที่ชุมชน	3.67	0.58	ดี
4.ผลิตภัณฑ์มีรูปลักษณะที่เหมาะสมกับกลุ่มเป้าหมายและเข้ากับความเป็นชุมชนและบริบทของพื้นที่ชุมชนกรณีศึกษา	3.33	0.58	พอใช้
5.รูปแบบของผลิตภัณฑ์ด้านการใช้นั่งพักคอยและนั่งพักชั่วคราวสำหรับผู้สูงอายุมีการใช้งานที่ง่ายและสะดวกสบายเมื่อใช้งาน	2.67	0.58	พอใช้
6.รูปแบบของผลิตภัณฑ์มีส่วนช่วยในการใช้แทนโต๊ะสำหรับวางสิ่งของสำหรับประกอบกิจกรรมทางศาสนา เช่น ใส่บาตร	3.33	0.58	พอใช้
7.ผลิตภัณฑ์มีภาพลักษณ์ที่ดูแข็งแรงและปลอดภัยสร้างความมั่นใจในการใช้งานแก่กลุ่มเป้าหมายอย่างไม่ลังเล	2.33	0.58	ควรปรับปรุง
8.ผลิตภัณฑ์มีคุณค่าและโอกาสทางการตลาด สอดรับกับกระแสนิยม	3.00	0.00	พอใช้
9.รูปแบบของผลิตภัณฑ์ผลิตในระบบอุตสาหกรรมหรือหัตถอุตสาหกรรมได้อย่างง่ายดาย	2.67	0.58	พอใช้

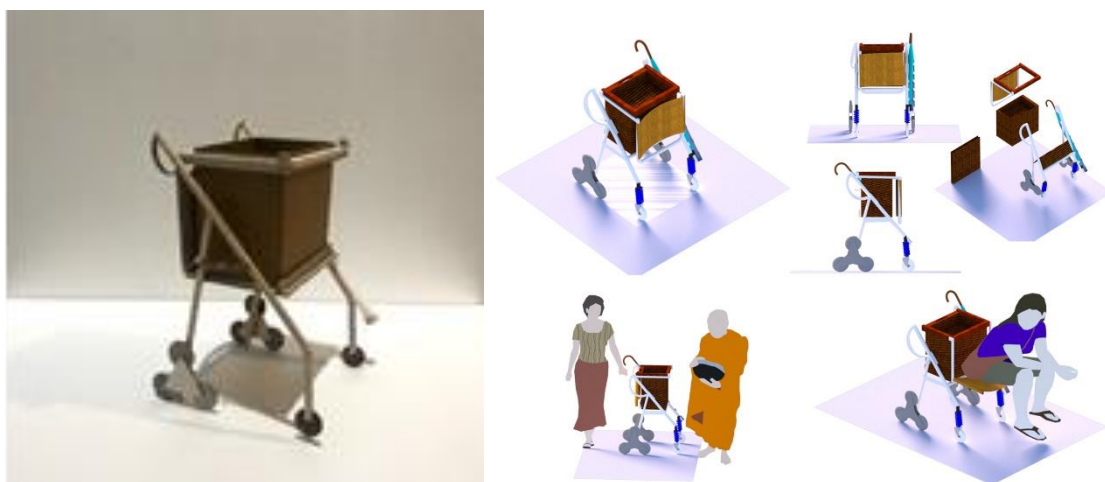

ภาพที่ 40 แบบจำลองมาตราส่วน 1:50 และภาพจำลอง 3 มิติผลิตภัณฑ์รูปแบบ B2  
(Shopping bag concept)

ที่มา: ผู้วิจัย

จากตารางที่ 24 พบว่าผลิตภัณฑ์สนับสนุนกิจกรรมทางศาสนาสำหรับผู้สูงอายุในชุมชนเมืองเก่า กรณีศึกษา ชุมชนนางเลิ้ง ในรูปแบบ B2 มีส่วนช่วยในการนำพาผู้สูงอายุไปประกอบกิจกรรมทางศาสนาใน ระดับดี มีรูปแบบของการบรรจุสิ่งของเพื่อไปประกอบกิจกรรมทางศาสนาใน ระดับพอใช้ ส่วนการช่วยพยุงร่างกายในการเดินและสนับสนุนการเคลื่อนที่ของผู้สูงอายุในชุมชนใน ระดับดี ผลิตภัณฑ์มีรูปลักษณะที่เหมาะสมกับกลุ่มเป้าหมายและเข้ากับความเป็นชุมชนและบริบทของพื้นที่ชุมชนกรณีศึกษา ในระดับพอใช้ การใช้ที่นั่งพักคอยและนั่งพักชั่วคราวสำหรับผู้สูงอายุมีการใช้งานที่ง่ายและสะดวกสบายเมื่อใช้งาน ในระดับพอใช้ ผลิตภัณฑ์มีส่วนช่วยในการใช้แทนโต๊ะสำหรับวางสิ่งของสำหรับประกอบกิจกรรมทางศาสนา ในระดับพอใช้ ผลิตภัณฑ์มีภาพลักษณ์ที่ดูแข็งแรงและปลอดภัยสร้างความมั่นใจในการใช้งานแก่กลุ่มเป้าหมายอย่างไม่ลังเล ในระดับ ควรปรับปรุงผลิตภัณฑ์มีคุณค่าและโอกาสทางการตลาด สอดรับกับกระแสนิยม ในระดับพอใช้ และ รูปแบบของผลิตภัณฑ์ผลิตในระบบอุตสาหกรรม หรือ หัตถอุตสาหกรรมได้อย่างง่ายดาย ในระดับพอใช้



ตารางที่ 25 แสดงค่าเฉลี่ยและส่วนเบี่ยงเบนมาตรฐานของการประเมินด้านความเหมาะสมสำหรับผลิตภัณฑ์สนับสนุนกิจกรรมทางศาสนาสำหรับผู้สูงอายุในชุมชนเมืองเก่า กรณีศึกษา ชุมชนนางเลิ้ง รูปแบบ B3

คุณค่าและความเหมาะสมด้านต่างๆ ของแบบ B3 (N=3)	ค่าเฉลี่ย (Mean)	ส่วนเบี่ยงเบนมาตรฐาน (S.D.)	ความเหมาะสม
1.รูปแบบของผลิตภัณฑ์มีส่วนช่วยนำพาผู้สูงอายุไปประกอบกิจกรรมทางศาสนา เช่น การทำบุญตักบาตร เป็นต้น	3.00	0.00	พอใช้
2.รูปแบบของผลิตภัณฑ์มีส่วนช่วยในการบรรจุสิ่งของต่างๆเพื่อไปประกอบกิจกรรมทางศาสนา เช่น การทำบุญตักบาตร	4.33	0.00	ดี
3.รูปแบบของผลิตภัณฑ์มีส่วนช่วยในการช่วยพยุงร่างกายในการเดินและสนับสนุนการเคลื่อนที่ของผู้สูงอายุในพื้นที่ชุมชน	3.33	0.58	พอใช้
4.ผลิตภัณฑ์มีรูปลักษณะที่เหมาะสมกับกลุ่มเป้าหมายและเข้ากับความเป็นชุมชนและบริบทของพื้นที่ชุมชนกรณีศึกษา	3.67	0.00	ดี
5.รูปแบบของผลิตภัณฑ์ด้านการใช้นั่งพักคอยและนั่งพักชั่วคราวสำหรับผู้สูงอายุมีการใช้งานที่ง่ายและสะดวกสบายเมื่อใช้งาน	2.33	0.58	ควรปรับปรุง
6.รูปแบบของผลิตภัณฑ์มีส่วนช่วยในการใช้แทนโต๊ะสำหรับวางสิ่งของสำหรับประกอบกิจกรรมทางศาสนา เช่น ใส่บาตร	3.33	0.00	พอใช้
7.ผลิตภัณฑ์มีภาพลักษณ์ที่ดูแข็งแรงและปลอดภัยสร้างความมั่นใจในการใช้งานแก่กลุ่มเป้าหมายอย่างไม่ลังเล	3.33	0.00	พอใช้
8.ผลิตภัณฑ์มีคุณค่าและโอกาสทางการตลาด สอดรับกับกระแสนิยม	3.00	0.00	พอใช้
9.รูปแบบของผลิตภัณฑ์ผลิตในระบบอุตสาหกรรมหรือหัตถอุตสาหกรรมได้อย่างง่ายดาย	2.67	0.00	พอใช้



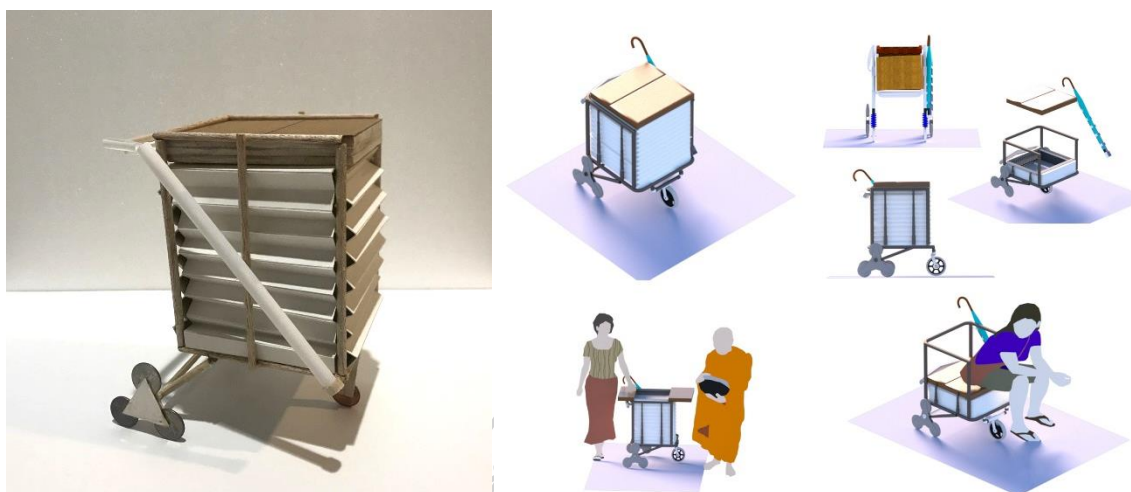

ภาพที่ 41 แบบจำลองมาตราส่วน 1:50 และภาพจำลอง 3 มิติผลิตภัณฑ์รูปแบบ B3  
(Origami concept)

ที่มา: ผู้วิจัย

จากตารางที่ 25 พบว่าผลิตภัณฑ์สนับสนุนกิจกรรมทางศาสนาสำหรับผู้สูงอายุในชุมชนเมืองเก่า กรณีศึกษา ชุมชนนางเลิ้ง ในรูปแบบ B3 มีส่วนช่วยในการนำพาผู้สูงอายุไปประกอบกิจกรรมทางศาสนาใน ระดับพอใช้ มีรูปแบบของการบรรจุสิ่งของเพื่อไปประกอบกิจกรรมทางศาสนาใน ระดับดี ส่วนการช่วยพยุงร่างกายในการเดินและสนับสนุนการเคลื่อนที่ของผู้สูงอายุในชุมชนใน ระดับพอใช้ ผลิตภัณฑ์มีรูปลักษณะที่เหมาะสมกับกลุ่มเป้าหมายและเข้ากับความเป็นชุมชนและบริบทของพื้นที่ชุมชนกรณีศึกษา ในระดับดี การใช้ที่นั่งพักคอยและนั่งพักชั่วคราวสำหรับผู้สูงอายุมีการใช้งานที่ง่ายและสะดวกสบายเมื่อใช้งาน ในระดับควรปรับปรุง ผลิตภัณฑ์มีส่วนช่วยในการใช้แทนโต๊ะสำหรับวางสิ่งของสำหรับประกอบกิจกรรมทางศาสนา ในระดับพอใช้ ผลิตภัณฑ์มีภาพลักษณ์ที่ดูแข็งแรงและปลอดภัยสร้างความมั่นใจในการใช้งานแก่กลุ่มเป้าหมายอย่างไม่ลังเล ในระดับพอใช้ ผลิตภัณฑ์มีคุณค่าและโอกาสทางการตลาด สอดรับกับกระแสนิยม ในระดับดีพอใช้ และ รูปแบบของผลิตภัณฑ์ผลิตในระบบอุตสาหกรรม หรือ หัตถอุตสาหกรรมได้อย่างง่ายดาย ในระดับพอใช้

ตารางที่ 26 ค่าเฉลี่ยและส่วนเบี่ยงเบนมาตรฐาน ของผลิตภัณฑ์สนับสนุนกิจกรรมทางศาสนาสำหรับ  
ผู้สูงอายุในชุมชนเมืองเก่า กรณีศึกษา ชุมชนนางเลิ้ง จากการประเมินของผู้เชี่ยวชาญในรูปแบบ A

N=3

รูปแบบ A แบบที่	ค่าเฉลี่ย (Mean)	ส่วนเบี่ยงเบน มาตรฐาน (S.D.)
 A1	3.81	0.32
 A2	3.63	0.32
 A3	3.78	0.45

ตารางที่ 27 ค่าเฉลี่ยและส่วนเบี่ยงเบนมาตรฐาน ของผลิตภัณฑ์สนับสนุนกิจกรรมทางศาสนาสำหรับ  
ผู้สูงอายุในชุมชนเมืองเก่า กรณีศึกษา ชุมชนนางเลิ้ง จากการประเมินของผู้เชี่ยวชาญในรูปแบบ B

N=3

รูปแบบ B แบบที่	ค่าเฉลี่ย (Mean)	ส่วนเบี่ยงเบน มาตรฐาน (S.D.)
 B1	3.85	0.13
 B2	3.11	0.51
 B3	3.22	0.56

จากตาราง 26-27 พบว่า รูปแบบ A ในแบบ A1-A3 (ใช้งานง่าย) แบบ A1 มีค่าเฉลี่ยมากที่สุด เท่ากับ 3.81 (S.D.=0.32) รองลงมาคือ แบบ A3 มีค่าเฉลี่ยเท่ากับ 3.76 (S.D.=0.45) และอันดับสุดท้าย คือ แบบ A2 มีค่าเฉลี่ยเท่ากับ 3.63 (S.D.=0.32)

ส่วนรูปแบบ B ในแบบ B1-B3 (ปรับเปลี่ยนรูปร่าง) แบบ B1 มีค่าเฉลี่ยมากที่สุด เท่ากับ 3.85 (S.D.=0.13) รองลงมาคือ แบบ B3 มีค่าเฉลี่ยเท่ากับ 3.22 (S.D.=0.56) และอันดับสุดท้าย คือ แบบ A2 มีค่าเฉลี่ยเท่ากับ 3.11 (S.D.=0.51)

ตารางที่ 28 ข้อเสนอแนะอื่นๆ จากผู้เชี่ยวชาญเพื่อพัฒนาผลงานการออกแบบผลิตภัณฑ์สนับสนุนกิจกรรมทางศาสนาสำหรับผู้สูงอายุในชุมชนเมืองเก่า กรณีศึกษา ชุมชนนางเลิ้ง รูปแบบ A1

รูปแบบ A	ข้อเสนอแนะจากผู้เชี่ยวชาญ		
	ผศ.อรสา จิรภิญโญ	ดร.สาธิต เหล่าวัฒนพงษ์	กพ.พลอยรินทร์ กุลชิต
 <p>A1</p>	<p>-รูปแบบของเก้าอี้ที่นั่ง อยากให้เป็นรูปแบบที่ ง่ายกว่านี้ เพราะการที่ มีหลายชิ้นทำให้ยากต่อ การดูแลรักษาและการ เคลื่อนที่</p>	<p>-รูปแบบของการใช้งาน มีรูปแบบที่หลากหลาย เหมาะสมกับเป็น ผลิตภัณฑ์เชิง Multifunction -ระบบนิรภัยในการ ห้ามล้อควรติดตั้งในรถ ตัวหลัก</p>	<p>-รูปแบบของการจับ ยัง ไม่ถูกต้องตามหลัก เท่าไหร่นัก</p>

ตารางที่ 29 ข้อเสนอแนะอื่นๆ จากผู้เชี่ยวชาญเพื่อพัฒนาผลงานการออกแบบผลิตภัณฑ์สนับสนุนกิจกรรมทางศาสนาสำหรับผู้สูงอายุในชุมชนเมืองเก่า กรณีศึกษา ชุมชนนางเลิ้ง รูปแบบ A2

รูปแบบ A	ข้อเสนอแนะจากผู้เชี่ยวชาญ		
	ผศ.อรสา จิรภิญโญ	ดร.สาธิต เหล่าวัฒนพงษ์	กพ.พลอยรินทร์ กุลชิต
 <p>A2</p>	<p>-ผลิตภัณฑ์มีรูปแบบการเปิดหีบของและใช้งานที่ค่อนข้างยาก</p> <p>-รูปแบบมีความง่ายในการใช้งาน</p>	<p>-รูปแบบโครงสร้างมีความมั่นคงแต่มีขนาดเทอะทะในการใช้งาน</p> <p>-ผลิตได้ง่ายไม่ซับซ้อนมากนัก</p>	<p>-มือจับมีความเหมาะสมในการใช้งาน</p> <p>-รูปแบบการนั่งค่อนข้างลำบากในการใช้งาน และการลุกขึ้น</p>

ตารางที่ 30 ข้อเสนอแนะอื่นๆ จากผู้เชี่ยวชาญเพื่อพัฒนาผลงานการออกแบบผลิตภัณฑ์สนับสนุนกิจกรรมทางศาสนาสำหรับผู้สูงอายุในชุมชนเมืองเก่า กรณีศึกษา ชุมชนนางเลิ้ง รูปแบบ A3

รูปแบบ A	ข้อเสนอแนะจากผู้เชี่ยวชาญ		
	ผศ.อรสา จิรภิญโญ	ดร.สาธิต เหล่าวัฒนพงษ์	กพ.พลอยรินทร์ กุลชิต
 <p>A3</p>	<p>-ผลิตภัณฑ์มีความง่ายในการผลิตและรูปแบบการใช้ที่เรียบง่าย</p> <p>-รูปแบบการนั่งมีความเหมาะสมมากทั้งการนั่งและการจัดเก็บเป็นรูปแบบการนั่งที่ควรนำไปพัฒนาต่อในรูปแบบอื่นๆ</p>	<p>-ผลิตภัณฑ์มีความแข็งแรงคงทนและสร้างง่าย</p>	<p>-รูปแบบของการนั่งมีการคิดถึงเรื่องการหนุนหลังและการเอียงขององศาผลิตภัณฑ์ที่สอดคล้องกับการใช้งานตามหลักการยศาสตร์</p>



ตารางที่ 31 ข้อเสนอแนะอื่นๆ จากผู้เชี่ยวชาญเพื่อพัฒนาผลงานการออกแบบผลิตภัณฑ์สนับสนุนกิจกรรมทางศาสนาสำหรับผู้สูงอายุในชุมชนเมืองเก่า กรณีศึกษา ชุมชนนางเลิ้ง รูปแบบ B1

รูปแบบ B	ข้อเสนอแนะจากผู้เชี่ยวชาญ		
	ผศ.อรสา จิรภิญโญ	ดร.สาธิต เหล่าวัฒนพงษ์	กพ.พลอยรินทร์ กุลชิต
 <p>B1</p>	<p>-รูปแบบของผลิตภัณฑ์ มีความหลากหลายมากที่สุดในการใช้งาน เหมือนเข็นหมาก แต่เส้นสายของโครงสร้างผลิตภัณฑ์ยังมีความไม่ลงตัว</p> <p>-รูปแบบของที่นั่งมีความยากในการใช้งาน เล็กน้อย</p>	<p>-รูปแบบของการใช้งาน มีรูปแบบที่หลากหลาย เหมาะสมกับเป็นผลิตภัณฑ์เชิง Multifunction และมีความปรับเปลี่ยนรูปร่างในการจัดเก็บ</p>	<p>-รูปแบบของการจับ มีความมั่นคงและหลากหลายกว่าแบบ A1 ซึ่งเหมาะสมในการพุงเดินมากกว่า</p>

ตารางที่ 32 ข้อเสนอแนะอื่นๆ จากผู้เชี่ยวชาญเพื่อพัฒนาผลงานการออกแบบผลิตภัณฑ์สนับสนุนกิจกรรมทางศาสนาสำหรับผู้สูงอายุในชุมชนเมืองเก่า กรณีศึกษา ชุมชนนางเลิ้ง รูปแบบ B2

รูปแบบ B	ข้อเสนอแนะจากผู้เชี่ยวชาญ		
	ผศ.อรสา จิรภิญโญ	ดร.สาธิต เหล่าวัฒนพงษ์	กพ.พลอยรินทร์ กุลชิต
 <p>B2</p>	<p>-มีความทันสมัยและประยุกต์ใช้ได้หลากหลาย</p> <p>ปรับเปลี่ยนรูปร่างที่สุด มีรูปแบบการประกอบที่หลากหลาย สามารถประยุกต์เป็นแบบ DIY ได้</p>	<p>-มีความเป็นไปได้ในแง่โครงสร้างที่บางและปรับเปลี่ยนรูปร่างนี้ แต่ในการนั่งมีความไม่ปลอดภัยในจุดรับน้ำหนักที่อาจทำได้ยากหรืออันตรายต่อผู้นั่ง</p>	<p>-รูปแบบของผลิตภัณฑ์ปรับเปลี่ยนรูปร่างดีมากเหมาะสำหรับผู้สูงอายุ</p> <p>-รูปแบบการจับเหมาะสมดี</p>

ตารางที่ 33 ข้อเสนอแนะอื่นๆ จากผู้เชี่ยวชาญเพื่อพัฒนาผลงานการออกแบบผลิตภัณฑ์สนับสนุนกิจกรรมทางศาสนาสำหรับผู้สูงอายุในชุมชนเมืองเก่า กรณีศึกษา ชุมชนนางเลิ้ง รูปแบบ B3

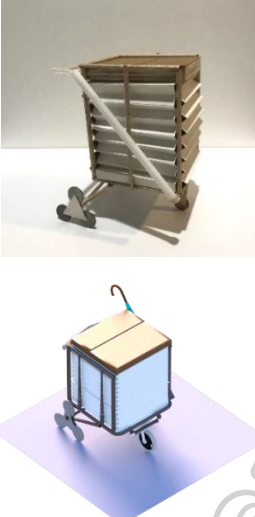
รูปแบบ B	ข้อเสนอแนะจากผู้เชี่ยวชาญ		
	ผศ.อรสา จิรภิญโญ	ดร.สาธิต เหล่าวัฒนพงษ์	กพ.พลอยรินทร์ กุลชิต
 <p>B3</p>	<p>-มีความท้าทายในการออกแบบและพัฒนาต่อในแง่ของการปรับใช้งาน เช่น การใช้เป็นเฟอร์นิเจอร์ในบ้าน</p> <p>-ในการใช้งานอาจมีความยากลำบาก</p>	<p>-รูปแบบของผลิตภัณฑ์มีความยากในการใช้งานเป็นอย่างยิ่ง</p> <p>-ความแข็งแรงของการนั่งและการรับน้ำหนักดูไม่มั่นคง</p>	<p>-ในด้านการพยุงเดินร่างกายผลิตภัณฑ์มีความเทอะทะไม่เหมาะแก่การช่วยพยุงเดินและสัญจร</p>

รูปแบบผลิตภัณฑ์สนับสนุนกิจกรรมทางศาสนาสำหรับผู้สูงอายุในชุมชนเมืองเก่า กรณีศึกษา  
ชุมชนนางเลิ้ง ที่ปรับปรุงตามข้อเสนอแนะของผู้เชี่ยวชาญ ในรูปแบบ A

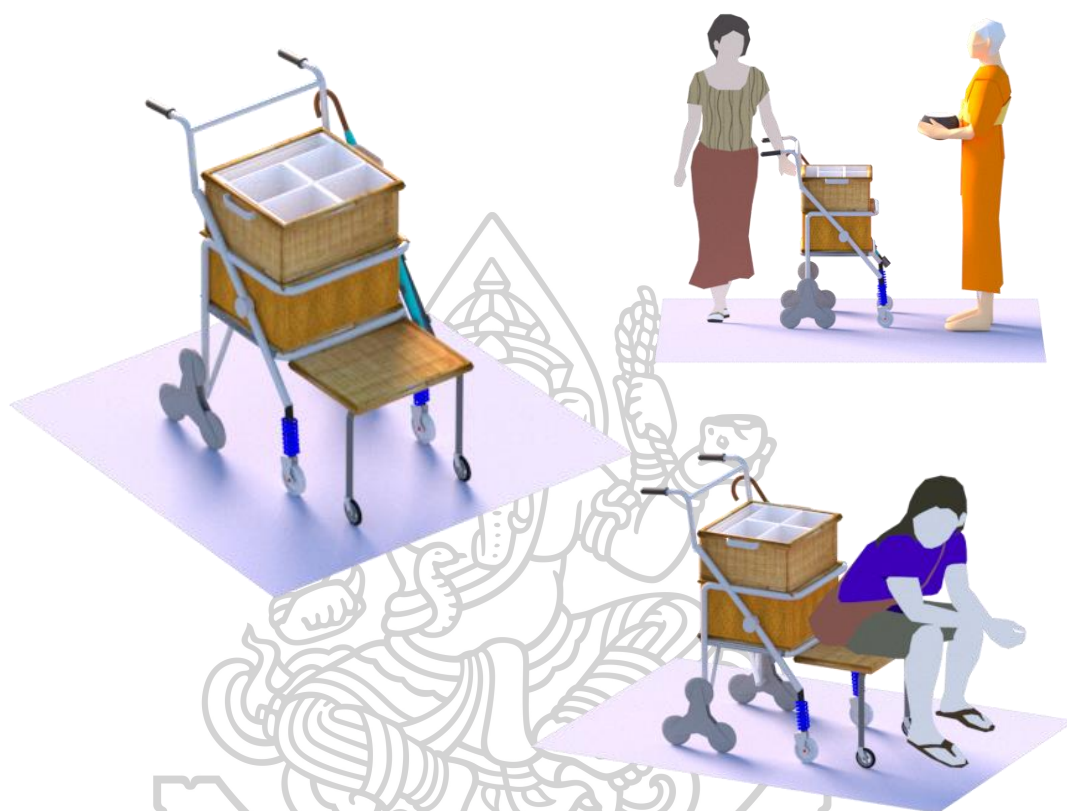

ภาพที่ 42 ภาพจำลอง 3 มิติ ผลิตภัณฑ์รูปแบบ A ที่ปรับปรุงแก้ไขตามคำแนะนำผู้เชี่ยวชาญ  
ที่มา: ผู้วิจัย

จากข้อเสนอแนะของผู้เชี่ยวชาญ ได้เลือกแบบ A1 เป็นตัวแทนของผลิตภัณฑ์สนับสนุนกิจกรรมทางศาสนาสำหรับผู้สูงอายุในชุมชนเมืองเก่า กรณีศึกษา ชุมชนนางเลิ้ง ในรูปแบบ A (ใช้งานง่าย) โดยให้ปรับปรุงดังนี้

1. ปรับปรุงรูปแบบการจับให้มั่นคงและยึดติดกับส่วนโครงสร้างหลักของผลิตภัณฑ์
2. ปรับที่นั่งใหม่โดยให้ใช้รูปแบบที่นั่งของแบบ A3 มาประยุกต์ใช้ในแบบ A1
3. รูปแบบที่จับให้ประยุกต์รูปแบบของที่จับจักรยานซึ่งจะทำให้ผู้ใช้งานไม่เมื่อยมือเวลาใช้งาน และให้มีที่จับสำหรับลาก
4. รูปแบบของผลิตภัณฑ์ควรใช้งานเป็นเฟอร์นิเจอร์ได้ในเวลาที่ไม่ใช้งาน

รูปแบบผลิตภัณฑ์สนับสนุนกิจกรรมทางศาสนาสำหรับผู้สูงอายุในชุมชนเมืองเก่า กรณีศึกษา ชุมชนนางเลิ้ง ที่ปรับปรุงตามข้อเสนอแนะของผู้เชี่ยวชาญ ในรูปแบบ B



ภาพที่ 43 ภาพจำลอง 3 มิติผลิตภัณฑ์รูปแบบ B ที่ปรับปรุงแก้ไขตามคำแนะนำผู้เชี่ยวชาญ  
ที่มา: ผู้วิจัย

จากข้อเสนอแนะของผู้เชี่ยวชาญ ได้เลือกแบบ B1 เป็นตัวแทนของผลิตภัณฑ์สนับสนุนกิจกรรมทางศาสนาสำหรับผู้สูงอายุในชุมชนเมืองเก่า กรณีศึกษา ชุมชนนางเลิ้ง ในรูปแบบ B (ปรับเปลี่ยนรูปร่างเพื่อการจัดเก็บ) โดยให้ปรับปรุงดังนี้

1. ปรับรูปแบบที่นั่งให้สามารถพับได้สะดวกมากขึ้นโดยอาจเสริมมือจับหรือรูปแบบของที่จับที่สะดวกในการพับ
2. รูปแบบของที่เก็บอาหารสำหรับใส่บาตรอาจมีเรื่องแนวความคิดการเก็บความร้อนหรือถนอมอาหารที่สามารถถอดประกอบได้ง่ายและแยกส่วนการใช้งานได้หลากหลาย

#### 4.5 ผลวิเคราะห์ความพึงพอใจของกลุ่มตัวอย่างที่มีต่อผลิตภัณฑ์

การประเมินผลความพึงพอใจของกลุ่มเป้าหมายที่มีต่อ ผลิตภัณฑ์สนับสนุนกิจกรรมทางศาสนาสำหรับผู้สูงอายุในชุมชนเมืองเก่า กรณีศึกษา ชุมชนนางเลิ้ง โดยสอบถามจากกลุ่มตัวอย่างจำนวน 20 คน โดยการเลือกกลุ่มตัวอย่างแบบเจาะจง ( Purposive sampling ) ประกอบการใช้แบบสอบถามแบบมาตราส่วนประมาณค่า (Rating scale) ประกอบกับการใช้รูปจำลองผลิตภัณฑ์ (Mock up) มาตราส่วน 1:1 เพื่อสำรวจประสิทธิภาพการงานและขนาดสัดส่วนของผลิตภัณฑ์ ได้ผลสรุปดังนี้

##### 4.5.1 ผลสรุปจากแบบสอบถามเพื่อประเมินความพึงพอใจต่อรูปแบบผลิตภัณฑ์

ตารางที่ 34 สรุปผลค่าร้อยละข้อมูลทั่วไปของผู้ตอบแบบสอบถามของกลุ่มตัวอย่าง

ข้อมูลทั่วไป	จำนวน (N=20)	ร้อยละ
1.เพศ		
ชาย	9	45
หญิง	11	55
2.อายุ		
60-65	10	50
66-70	5	25
71-75	5	25
76 ปีขึ้นไป	0	0
3.อาชีพ		
ข้าราชการบำนาญ	0	0
ค้าขาย	10	50
รับจ้าง	2	10
เจ้าของกิจการในชุมชน	4	20
อื่นๆ	4	20
4.รายได้		
ต่ำกว่า 10,000	3	15
10,001-20,000	8	40
20,001-30,000	5	25
30,001-40,000	2	10
40,001 ขึ้นไป	2	10



ตารางที่ 34 สรุปผลค่าร้อยละข้อมูลทั่วไปของผู้ตอบแบบสอบถามของกลุ่มตัวอย่าง (ต่อ)

ข้อมูลทั่วไป	จำนวน (N=20)	ร้อยละ
5.การอยู่อาศัยในชุมชน		
5-10 ปี	0	0
11-20 ปี	0	0
20-30 ปี	4	20
30 ปีขึ้นไป	16	80
6.ความสัมพันธ์กับชุมชน		
เป็นคนในชุมชนตั้งแต่กำเนิด	12	60
ย้ายมาจากแหล่งอื่น	8	40
7.ท่านทำบุญตักบาตรบ่อยเพียงใด		
1ครั้ง/สัปดาห์	5	25
2ครั้ง/สัปดาห์	1	5
3ครั้งขึ้นไป/สัปดาห์	4	20
อื่นๆ	10	50
8.ท่านไปวัดบ่อยเพียงใด		
1ครั้ง/เดือน	3	15
2ครั้ง/เดือน	5	25
3ครั้งขึ้นไป/เดือน	0	0
อื่นๆ	12	60

จากตารางที่ 34 พบว่า จากผู้ตอบแบบสอบถามทั้งหมด 20 คน เป็นเพศหญิง 11 คน คิดเป็นร้อยละ 55 และเป็นเพศชาย 9 คน คิดเป็นร้อยละ 45 ซึ่งอยู่ในช่วงอายุ 60 - 65 จำนวน 10 คน คิดเป็นร้อยละ 50 ช่วงอายุ 66-70 จำนวน 5 คน คิดเป็นร้อยละ 25 ช่วงอายุ 71 ถึง 75 ปี จำนวน 5 คนคิดเป็นร้อยละ 25 ช่วงอายุ 76 ปีขึ้นไป ไม่มีผู้ตอบในเขตข้อมูลนี้ อาชีพ ส่วนใหญ่ ประกอบอาชีพค้าขาย จำนวน 10 คน คิดเป็นร้อยละ 50 เจ้าของกิจการในชุมชน จำนวน 4 คน คิดเป็นร้อยละ 20 ประกอบอาชีพอื่นๆ เช่น ไม่ได้ประกอบอาชีพอะไรเลย 4 คน คิดเป็นร้อยละ 20 อาชีพรับจ้างทั่วไป จำนวน 2 คน คิด เป็นร้อยละ 10 มีรายได้อยู่ในช่วง 10,000-20,000 บาท จำนวน 8 คน คิดเป็นร้อยละ 40 รายได้ในช่วง 20,000-30,000 บาท จำนวน 5 คน คิดเป็นร้อยละ 25 รายได้มีช่วงต่ำกว่า 10,000 บาท จำนวน 3 คน คิดเป็นร้อยละ 15 มีผู้ตอบแบบสอบถามเท่ากัน

ที่ 2 คน คนในช่วงรายได้ 30,000-40,000 บาท และ 40,000 บาทขึ้นไป คิดเป็นร้อยละ 10 การอยู่อาศัยในชุมชน ส่วนใหญ่อาศัยอยู่ในชุมชน 30 ปีมากกว่า 30 ปี จำนวน 16 คน คิดเป็นร้อยละ 80 ผู้อาศัยอยู่ในชุมชน 20 -30 ปี จำนวน 4 คน คิดเป็นร้อยละ 20 ส่วนผู้ที่อาศัยอยู่ในชุมชนต่ำกว่า 20 ปี ไม่มีผู้ตอบในเขตข้อมูลนี้ โดยมีความสัมพันธ์กับชุมชน ซึ่งเป็นบุคคลในชุมชน ตั้งแต่กำเนิด จำนวน 12 คน คิดเป็นร้อยละ 60 ผู้ที่ย้ายมาจากแหล่งอื่น จำนวน 8 คน คิดเป็นร้อยละ 40 โดยเหตุผลที่ย้ายมาประกอบด้วย การมาค้าขาย ย้ายตามการแต่งงาน และมาอยู่กับญาติในยามบั้นปลาย ผู้ตอบแบบสอบถามมีการทำบุญตักบาตร มากที่สุด คือ อื่นๆ ได้แก่ ตักบาตรตามวันเกิดประจำสัปดาห์ ทำบุญตักบาตรตามวันสำคัญทางพระพุทธศาสนา จำนวน 10 คนคิดเป็นร้อยละ 50 ทำบุญตักบาตร 1 ครั้งต่อสัปดาห์ จำนวน 5 คน คน คิดเป็นร้อยละ 25 ตักบาตรจำนวน 3 ครั้งต่อสัปดาห์ขึ้นไป จำนวน 4 คน คิดเป็นร้อยละ 20 และตักบาตร 2 ครั้งต่อสัปดาห์ จำนวน 1 คน คิดเป็นร้อยละ 5 การปฏิบัติของผู้ตอบแบบสอบถาม ส่วนใหญ่จำนวน 12 คน คิดเป็นร้อยละ 60 ไปวัดในโอกาสถึงวันเช่น ไปวัดในวันสำคัญทางพระพุทธศาสนา หรือในวันที่ยากไป ไปวัด 2 ครั้งต่อเดือน จำนวน 5 คน คิดเป็นร้อยละ 25 ไปวัด 1 ครั้งต่อเดือน จำนวน 3 คน คิดเป็น ร้อยละ 15 และ ผู้ที่ไปวัด 3 ครั้งขึ้นไปต่อเดือน ไม่มีผู้ตอบในเขตข้อมูลนี้

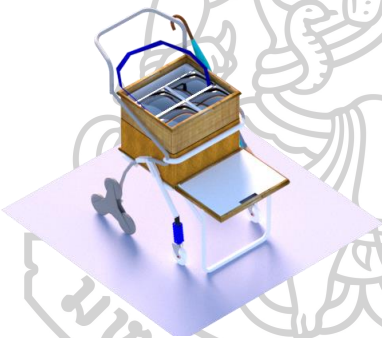

ตารางที่ 35 สรุปผลค่าร้อยละความพึงพอใจต่อผลิตภัณฑ์สนับสนุนกิจกรรมทางศาสนาสำหรับผู้สูงอายุในชุมชนเมืองเก่า กรณีศึกษา ชุมชนนางเลิ้ง ในแต่ละรูปแบบ

รูปแบบผลิตภัณฑ์	จำนวนจำนวน (N=20)	ร้อยละ
รูปแบบ A ใช้งานง่าย 	14	70
รูปแบบ B ปรับเปลี่ยนรูปร่าง 	6	30
รวม	20	100

จากตารางที่ 35 พบว่า กลุ่มเป้าหมายจำนวน 20 คน มีความพึงพอใจต่อผลิตภัณฑ์ในรูปแบบ A ซึ่งมีรูปแบบการใช้งานที่ง่ายและตรงไปตรงมา มากกว่ารูปแบบ B ซึ่งมีการใช้งานที่หลากหลายและมีรูปแบบการพับเก็บ โดยรูปแบบ A มีจำนวน 14 คน คิดเป็นร้อยละ 70 รูปแบบ B จำนวน 6 คน คิดเป็นร้อยละ 30

การประเมินค่าความพึงพอใจของแบบสอบถามเป็นแบบมาตราส่วนประมาณค่า (Rating Scale) โดยสังเคราะห์ข้อมูลออกมาเป็น ค่าเฉลี่ย (Mean) และค่าเบี่ยงเบนมาตรฐาน (Standard deviation) ของระดับความพึงพอใจทางด้านคุณค่าและคุณสมบัติของผลิตภัณฑ์ โดยแบ่งเกณฑ์การประเมินดังนี้

4.50 - 5.00	หมายถึง	ดีมาก
3.50 - 4.49	หมายถึง	มาก
2.50 - 3.49	หมายถึง	ปานกลาง
1.50 - 2.49	หมายถึง	น้อย
1.00 - 1.49	หมายถึง	น้อยที่สุด

ตารางที่ 36 แสดงค่าเฉลี่ยและส่วนเบี่ยงเบนมาตรฐานของการประเมินความพึงพอใจสำหรับผลิตภัณฑ์สนับสนุนกิจกรรมทางศาสนาสำหรับผู้สูงอายุในชุมชนเมืองเก่า กรณีศึกษา ชุมชนนางเลิ้ง ในรูปแบบ A

คุณค่าและความเหมาะสมด้านต่างๆ ของแบบ A (N=20)	ค่าเฉลี่ย (Mean)	ส่วนเบี่ยงเบน มาตรฐาน (S.D.)	ความ เหมาะสม
1.รูปแบบของผลิตภัณฑ์ที่มีส่วนช่วยนำพาผู้สูงอายุไปประกอบกิจกรรมทางศาสนา เช่น การทำบุญตักบาตร	4.35	0.67	มาก
2.รูปแบบของผลิตภัณฑ์ที่มีส่วนช่วยในการบรรจุสิ่งของต่างๆเพื่อไปประกอบกิจกรรมทางศาสนา เช่น การทำบุญตักบาตร	4.05	0.69	มาก
3.รูปแบบของผลิตภัณฑ์ที่มีส่วนช่วยในการช่วยพยุงร่างกายในการเดินและสนับสนุนการเคลื่อนที่ของผู้สูงอายุในพื้นที่ชุมชน	4.45	0.51	มาก
4.ผลิตภัณฑ์มีรูปลักษณ์ที่เหมาะสมกับกลุ่มเป้าหมายและเข้ากับความเป็นชุมชนและบริบทของพื้นที่ชุมชนกรณีศึกษา	4.35	0.67	มาก
5.รูปแบบของผลิตภัณฑ์ด้านการใช้นั่งพักคอยและนั่งพักชั่วคราวสำหรับผู้สูงอายุมีการใช้งานที่ง่ายและสะดวกสบายเมื่อใช้งาน	4.30	0.66	มาก

ตารางที่ 36 แสดงค่าเฉลี่ยและส่วนเบี่ยงเบนมาตรฐานของการประเมินด้านความเหมาะสมสำหรับ  
ผลิตภัณฑ์สนับสนุนกิจกรรมทางศาสนาสำหรับผู้สูงอายุในชุมชนเมืองเก่า กรณีศึกษา ชุมชนนางเลิ้ง  
(ต่อ)

6.รูปแบบของผลิตภัณฑ์มีส่วนช่วยในการใช้แทนโต๊ะ สำหรับวางสิ่งของสำหรับประกอบกิจกรรมทางศาสนา เช่น ใสบัตร	4.20	0.62	มาก
7.ผลิตภัณฑ์มีภาพลักษณ์ที่ดูแข็งแรงและปลอดภัยสร้าง ความมั่นใจในการใช้งานแก่กลุ่มเป้าหมายอย่างไม่ลังเล	4.05	0.69	มาก
8.ผลิตภัณฑ์มีโอกาสวางขายในท้องตลาด หรือ ต่อยอด เพื่อเป็นผลิตภัณฑ์ทางธุรกิจ	3.85	0.49	มาก
9.รูปแบบของผลิตภัณฑ์ผลิตได้ง่ายในระบบอุตสาหกรรม หรือ ผลิตได้อย่างง่ายในชุมชน	4.10	0.45	มาก

จากตารางที่ 36 พบว่า ผู้ตอบแบบสอบถามมีความพึงพอใจต่อรูปแบบของผลิตภัณฑ์มีส่วน  
ช่วยนำพาผู้สูงอายุไปประกอบกิจกรรมทางศาสนา ในระดับ มาก มีค่าเฉลี่ยเท่ากับ 4.35 (S.D.=0.67)  
ความพึงพอใจต่อรูปแบบของผลิตภัณฑ์มีส่วนช่วยในการบรรจุสิ่งของต่างๆเพื่อไปประกอบกิจกรรม  
ทางศาสนา เช่น การทำบุญตักบาตร ในระดับ มาก มีค่าเฉลี่ยเท่ากับ 4.05 (S.D.=0.69) ความพึง  
พอใจต่อรูปแบบของผลิตภัณฑ์มีส่วนช่วยในการช่วยพยุงร่างกายในการเดินและสนับสนุนการเคลื่อนที่  
ของผู้สูงอายุในพื้นที่ชุมชน ในระดับ มาก มีค่าเฉลี่ยเท่ากับ 4.45 (S.D.=0.51) ความพึงพอใจต่อ  
รูปลักษณะของผลิตภัณฑ์ที่เหมาะสมกับกลุ่มเป้าหมายและเข้ากับความเป็นชุมชนและบริบทของพื้นที่  
ชุมชนกรณีศึกษา ในระดับ มาก มีค่าเฉลี่ยเท่ากับ 4.35 (S.D.=0.67) ความพึงพอใจต่อรูปแบบของ  
ผลิตภัณฑ์ด้านการใช้นั่งพักคอยและนั่งพักชั่วคราวสำหรับผู้สูงอายุมีการใช้งานที่ง่ายและสะดวกสบาย  
เมื่อใช้งาน ในระดับ มาก มีค่าเฉลี่ยเท่ากับ 4.30 (S.D.=0.66) ความพึงพอใจต่อรูปแบบของผลิตภัณฑ์  
มีส่วนช่วยในการใช้แทนโต๊ะสำหรับวางสิ่งของสำหรับประกอบกิจกรรมทางศาสนา เช่น ใสบัตร ใน  
ระดับ มาก มีค่าเฉลี่ยเท่ากับ 4.20 (S.D.=0.62) ความพึงพอใจต่อผลิตภัณฑ์มีภาพลักษณ์ที่ดูแข็งแรง  
และปลอดภัยสร้างความมั่นใจในการใช้งานแก่กลุ่มเป้าหมายอย่างไม่ลังเล ในระดับ มาก มีค่าเฉลี่ย  
เท่ากับ 4.05 (S.D.=0.69) มีความพึงพอใจต่อผลิตภัณฑ์มีโอกาสวางขายในท้องตลาด หรือ ต่อยอด  
เพื่อเป็นผลิตภัณฑ์ทางธุรกิจ ในระดับ มาก มีค่าเฉลี่ยเท่ากับ 3.85 (S.D.=0.49) และ ความพึงพอใจ  
ต่อรูปแบบของผลิตภัณฑ์ผลิตได้ง่ายในระบบอุตสาหกรรม หรือ ผลิตได้อย่างง่ายในชุมชน ในระดับ  
มาก มีค่าเฉลี่ยเท่ากับ 4.10 (S.D.=0.45)

ตารางที่ 37 แสดงค่าเฉลี่ยและส่วนเบี่ยงเบนมาตรฐานของการประเมินด้านความเหมาะสมสำหรับ  
ผลิตภัณฑ์สนับสนุนกิจกรรมทางศาสนาสำหรับผู้สูงอายุในชุมชนเมืองเก่า กรณีศึกษา ชุมชนนางเลิ้ง  
รูปแบบ B

คุณค่าและความเหมาะสมด้านต่างๆ ของแบบ B (N=20)	ค่าเฉลี่ย (Mean)	ส่วนเบี่ยงเบน มาตรฐาน (S.D.)	ความ เหมาะสม
1.รูปแบบของผลิตภัณฑ์มีส่วนช่วยนำพาผู้สูงอายุไป ประกอบกิจกรรมทางศาสนา เช่น การทำบุญตักบาตร	3.90	0.31	มาก
2.รูปแบบของผลิตภัณฑ์มีส่วนช่วยในการบรรจุสิ่งของ ต่างๆเพื่อไปประกอบกิจกรรมทางศาสนา เช่น การทำบุญ ตักบาตร	4.60	0.60	มากที่สุด
3.รูปแบบของผลิตภัณฑ์มีส่วนช่วยในการช่วยพยุง ร่างกายในการเดินและสนับสนุนการเคลื่อนที่ของ ผู้สูงอายุในพื้นที่ชุมชน	3.50	0.69	มาก
4.ผลิตภัณฑ์มีรูปลักษณะที่เหมาะสมกับกลุ่มเป้าหมายและ เข้ากับความเป็นชุมชนและบริบทของพื้นที่ชุมชน กรณีศึกษา	4.30	0.57	มาก
5.รูปแบบของผลิตภัณฑ์ด้านการใช้นั่งพักคอยและนั่งพัก ชั่วคราวสำหรับผู้สูงอายุมีการใช้งานที่ง่ายและ สะดวกสบายเมื่อใช้งาน	3.90	0.72	มาก
6.รูปแบบของผลิตภัณฑ์มีส่วนช่วยในการใช้แทนโต๊ะ สำหรับวางสิ่งของสำหรับประกอบกิจกรรมทางศาสนา เช่น ใส่บาตร	4.15	0.49	มาก
7.ผลิตภัณฑ์มีภาพลักษณ์ที่ดูแข็งแรงและปลอดภัยสร้าง ความมั่นใจในการใช้งานแก่กลุ่มเป้าหมายอย่างไม่ลังเล	4.20	0.62	มาก
8.ผลิตภัณฑ์มีโอกาสวางขายในท้องตลาด หรือ ต่อยอด เพื่อเป็นผลิตภัณฑ์ทางธุรกิจ	3.80	0.41	มาก
9.รูปแบบของผลิตภัณฑ์ผลิตได้ง่ายในระบบอุตสาหกรรม หรือ ผลิตได้อย่างง่ายในชุมชน	3.65	0.49	มาก



จากตารางที่ 37 พบว่า ผู้ตอบแบบสอบถามมีความพึงพอใจต่อรูปแบบของผลิตภัณฑ์มีส่วนช่วยนำผู้สูงอายุไปประกอบกิจกรรมทางศาสนา ในระดับ มาก มีค่าเฉลี่ยเท่ากับ 3.90 (S.D.=0.31) ความพึงพอใจต่อรูปแบบของผลิตภัณฑ์มีส่วนช่วยในการบรรจุสิ่งของต่างๆเพื่อไปประกอบกิจกรรมทางศาสนา เช่น การทำบุญตักบาตร ในระดับ มากที่สุด มีค่าเฉลี่ยเท่ากับ 4.60 (S.D.=0.60) ความพึงพอใจต่อรูปแบบของผลิตภัณฑ์มีส่วนช่วยในการช่วยพยุงร่างกายในการเดินและสนับสนุนการเคลื่อนที่ของผู้สูงอายุในพื้นที่ชุมชน ในระดับ มาก มีค่าเฉลี่ยเท่ากับ 3.50 (S.D.=0.69) ความพึงพอใจต่อรูปลักษณะของผลิตภัณฑ์ที่เหมาะสมกับกลุ่มเป้าหมายและเข้ากับความเป็นชุมชนและบริบทของพื้นที่ชุมชนกรณีศึกษา ในระดับ มาก มีค่าเฉลี่ยเท่ากับ 4.30 (S.D.=0.57) ความพึงพอใจต่อรูปแบบของผลิตภัณฑ์ด้านการใช้นั่งพักคอยและนั่งพักชั่วคราวสำหรับผู้สูงอายุมีการใช้งานที่ง่ายและสะดวกสบายเมื่อใช้งาน ในระดับ มาก มีค่าเฉลี่ยเท่ากับ 3.90 (S.D.=0.72) ความพึงพอใจต่อรูปแบบของผลิตภัณฑ์มีส่วนช่วยในการใช้แทนโต๊ะสำหรับวางสิ่งของสำหรับประกอบกิจกรรมทางศาสนา เช่น ใส่บาตร ในระดับ มาก มีค่าเฉลี่ยเท่ากับ 4.15 (S.D.=0.49) ความพึงพอใจต่อผลิตภัณฑ์มีภาพลักษณ์ที่ดูแข็งแรงและปลอดภัยสร้างความมั่นใจในการใช้งานแก่กลุ่มเป้าหมายอย่างไม่มีสิ่งเล ในระดับ มาก มีค่าเฉลี่ยเท่ากับ 4.20 (S.D.=0.62) มีความพึงพอใจต่อผลิตภัณฑ์มีโอกาสวางขายในท้องตลาด หรือ ต่อยอดเพื่อเป็นผลิตภัณฑ์ทางธุรกิจ ในระดับ มาก มีค่าเฉลี่ยเท่ากับ 3.80 (S.D.=0.41) และ ความพึงพอใจต่อรูปแบบของผลิตภัณฑ์ผลิตได้ง่ายในระบบอุตสาหกรรม หรือ ผลิตได้อย่างง่ายในชุมชน ในระดับ มาก มีค่าเฉลี่ยเท่ากับ 3.65 (S.D.=0.49)



ตารางที่ 38 เปรียบเทียบความพึงพอใจต่อผลิตภัณฑ์สนับสนุนกิจกรรมทางศาสนาสำหรับผู้สูงอายุในชุมชนเมืองเก่า กรณีศึกษา ชุมชนนางเลิ้ง ในรูปแบบ A และ B

คุณค่าและความเหมาะสมด้านต่างๆ ของผลิตภัณฑ์ (N=20)	รูปแบบ A			รูปแบบ B		
	$\bar{x}$	S.D.	ความ เหมาะ สม	$\bar{x}$	S.D.	ความ เหมาะ สม
1.รูปแบบของผลิตภัณฑ์มีส่วนช่วยนำพาผู้สูงอายุไปประกอบกิจกรรมทางศาสนา	4.35	0.67	มาก	3.90	0.31	มาก
2.รูปแบบของผลิตภัณฑ์มีส่วนช่วยในการบรรจุสิ่งของต่างๆเพื่อไปประกอบกิจกรรมทางศาสนา เช่น การทำบุญตักบาตร	4.05	0.69	มาก	4.60	0.60	มากที่สุด
3.รูปแบบของผลิตภัณฑ์มีส่วนช่วยในการช่วยพยุงร่างกายในการเดินและสนับสนุนการเคลื่อนที่ของผู้สูงอายุในพื้นที่ชุมชน	4.45	0.51	มาก	3.50	0.69	มาก
4.ผลิตภัณฑ์มีรูปลักษณะที่เหมาะสมกับกลุ่มเป้าหมายและเข้ากับความเป็นชุมชนและบริบทของพื้นที่ชุมชนกรณีศึกษา	4.35	0.67	มาก	4.30	0.57	มาก
5.รูปแบบของผลิตภัณฑ์ด้านการใช้นั่งพักคอยและนั่งพักชั่วคราวสำหรับผู้สูงอายุมีการใช้งานที่ง่ายและสะดวกสบายเมื่อใช้งาน	4.30	0.66	มาก	3.90	0.72	มาก
6.รูปแบบของผลิตภัณฑ์มีส่วนช่วยในการใช้แทนโต๊ะสำหรับวางสิ่งของสำหรับประกอบกิจกรรมทางศาสนา เช่น ใส่บาตร	4.20	0.62	มาก	4.15	0.49	มาก
7.ผลิตภัณฑ์มีภาพลักษณ์ที่ดูแข็งแรงและปลอดภัยสร้างความมั่นใจในการใช้งานแก่กลุ่มเป้าหมายอย่างไม่มีสิ่ง	4.05	0.69	มาก	4.20	0.62	มาก
8.ผลิตภัณฑ์มีโอกาสวางขายในท้องตลาด หรือ ต่อยอดเพื่อเป็นผลิตภัณฑ์ทางธุรกิจ	3.85	0.49	มาก	3.80	0.41	มาก
9.รูปแบบของผลิตภัณฑ์ผลิตได้ง่ายในระบบอุตสาหกรรม หรือ ผลิตได้อย่างง่ายในชุมชน	4.10	0.45	มาก	3.65	0.49	มาก

จากตารางที่ 38 ในการเปรียบเทียบคุณค่าความเหมาะสมของผลิตภัณฑ์ในรูปแบบ A และ B พบว่า ในด้าน รูปแบบของผลิตภัณฑ์มีส่วนช่วยนำพาผู้สูงอายุไปประกอบกิจกรรมทางศาสนา รูปแบบ A อยู่ในระดับ มาก มีค่าเฉลี่ยเท่ากับ 4.35 (S.D.=0.67) ซึ่งรูปแบบ B อยู่ในระดับ มาก เช่นเดียวกัน แต่มีค่าเฉลี่ยที่น้อยกว่า แบบ A โดย มีค่าเฉลี่ยเท่ากับ 3.90 (S.D.=0.31) ในด้านของรูปแบบของผลิตภัณฑ์มีส่วนช่วยในการบรรจูล้างของต่างๆเพื่อไปประกอบกิจกรรมทางศาสนา เช่น การทำบุญตักบาตร รูปแบบ B อยู่ในระดับ มากที่สุด มีค่าเฉลี่ยเท่ากับ 4.60 (S.D.=0.60) แต่ในรูปแบบ A นั้น อยู่ในระดับ มาก มีค่าเฉลี่ยเท่ากับ 4.05 (S.D.=0.69) ในด้าน รูปแบบของผลิตภัณฑ์มีส่วนช่วยในการช่วยพุงร่างกายในการเดินและสนับสนุนการเคลื่อนที่ของผู้สูงอายุในพื้นที่ชุมชน ในรูปแบบ A อยู่ในระดับ มาก ซึ่งมีค่าเฉลี่ยเท่ากับ 4.45 (S.D.=0.51) ในขณะที่รูปแบบ B นั้นอยู่ในระดับ มาก เช่นกัน แต่มีค่าเฉลี่ยเท่ากับ 3.50 (S.D.=0.69) โดยมีช่วงห่างในระดับคะแนนที่สูงมาก ในด้านรูปลักษณะที่เหมาะสมกับกลุ่มเป้าหมายและเข้ากับความเป็นชุมชนและบริบทของพื้นที่ชุมชนกรณีศึกษา นั้น รูปแบบ A อยู่ในระดับ มาก โดยมีค่าเฉลี่ยเท่ากับ 4.35 (S.D.=0.67) ซึ่ง ไม่แตกต่างจากรูปแบบ B มากนัก โดย รูปแบบ B อยู่ในระดับ มาก มีค่าเฉลี่ยเท่ากับ 4.30 (S.D.=0.57) ในด้านรูปแบบของผลิตภัณฑ์ด้านการใช้นั่งพักคอยและนั่งพักชั่วคราวสำหรับผู้สูงอายุมีการใช้งานที่ง่ายและสะดวกสบายเมื่อใช้งาน ในรูปแบบ A อยู่ในระดับ มาก ซึ่งมีค่าเฉลี่ยเท่ากับ 4.30 (S.D.=0.66) โดยที่รูปแบบ B อยู่ในระดับ มาก เช่นกัน แต่มีค่าเฉลี่ยเท่ากับ 3.90 (S.D.=0.72) ในด้านรูปแบบของผลิตภัณฑ์มีส่วนช่วยในการใช้แทนโต๊ะสำหรับวางสิ่งของสำหรับประกอบกิจกรรมทางศาสนา อยู่ในระดับเดียวกัน คือ รูปแบบ A อยู่ในระดับ มาก โดยมีค่าเฉลี่ยเท่ากับ 4.20 (S.D.=0.62) และรูปแบบ B อยู่ในระดับ มาก โดยมีค่าเฉลี่ยเท่ากับ 4.15 (S.D.=0.49) ซึ่งใกล้เคียงกัน แต่ในด้านผลิตภัณฑ์มีภาพลักษณ์ที่ดูแข็งแรงและปลอดภัยสร้างความมั่นใจในการใช้งานแก่กลุ่มเป้าหมายอย่างไม่ลืมนี่ รูปแบบ B อยู่ในระดับ มาก โดยมีค่าเฉลี่ยเท่ากับ 4.20 (S.D.=0.62) ในขณะที่รูปแบบ A อยู่ในระดับ มาก เช่นกัน แต่มีค่าเฉลี่ยเท่ากับ 4.05 (S.D.=0.69) ในด้านผลิตภัณฑ์มีโอกาสวางขายในท้องตลาด หรือ ต่อยอดเพื่อเป็นผลิตภัณฑ์ทางธุรกิจ รูปแบบ A อยู่ในระดับ มาก โดยมีค่าเฉลี่ยเท่ากับ 3.85 (S.D.=0.49) และรูปแบบ B อยู่ในระดับ มาก เช่นกัน โดยมีค่าเฉลี่ยเท่ากับ 3.80 (S.D.=0.41) ซึ่งใกล้เคียงกันทั้งสองรูปแบบ และในด้านรูปแบบของผลิตภัณฑ์ผลิตได้ง่ายในระบบอุตสาหกรรม หรือ ผลิตได้อย่างง่ายในชุมชน นั้น รูปแบบ A อยู่ในระดับ มาก โดยมีค่าเฉลี่ยเท่ากับ 4.10 (S.D.=0.45) และรูปแบบ B อยู่ในระดับ มาก เช่นกัน โดยมีค่าเฉลี่ยเท่ากับ 3.65 (S.D.=0.49) ซึ่งน้อยกว่าในรูปแบบ A มาก

#### 4.5.2 สรุปผลจากการสัมภาษณ์กลุ่มตัวอย่างจากการใช้งานรูปจำลองผลิตภัณฑ์ (Mock up) บนพื้นที่จริง

จากการสอบถามกลุ่มตัวอย่างด้วยแบบสอบถามและให้กลุ่มตัวอย่างได้ทดลองใช้งานรูปจำลองผลิตภัณฑ์ (Mock up) โดยมีมาตราส่วน 1:1 ซึ่งมีรูปแบบกลไกต่างๆเสมือนจริง แต่ใช้วัสดุเทียบเคียงและวัสดุทดแทนผลิตภัณฑ์ต้นแบบ ซึ่งได้ข้อสรุปโดยจัดหมวดหมู่ได้ดังนี้

##### 4.5.2.1 ข้อเสนอแนะในด้านต่างๆของผลิตภัณฑ์ในรูปแบบ A



ภาพที่ 44 การทดลองใช้งานรูปจำลองผลิตภัณฑ์ (Mock up) ในรูปแบบ A บนพื้นที่จริง  
ที่มา: ผู้วิจัย เมื่อวันที่ 5 มิถุนายน 2561

#### 1) ด้านประโยชน์ใช้สอยหลัก

ในรูปแบบ A กลุ่มตัวอย่างได้ให้ข้อเสนอแนะของผลิตภัณฑ์ในด้านรูปแบบการ จับ เช่น ลากของผลิตภัณฑ์นั้นทำได้สะดวกและง่ายต่อการใช้งานเพราะ ไม่ต้องทำงานประกอบหรือเตรียมผลิตภัณฑ์ก่อนการใช้งานมากนัก ในแง่ของการหิ้วลื้อนั้นมีความถนัดมือ เพราะใช้รูปแบบของการหิ้วลื้อในแบบรถจักรยานซึ่งทุกคนคุ้นเคยเป็นอย่างดี รวมถึงในการจับและลากด้วยเช่นกัน แต่ในการเคลื่อนที่ไปในทางต่างระดับหรือถนนต่างๆมีความติดขัดเล็กน้อยเพราะมีรูปแบบลื้อที่เยอะทำให้ควบคุมค่อนข้างยาก ซึ่งลื้อของที่นั่งที่ไม่สามารถเคลื่อนที่ได้อย่างอิสระถือเป็นอุปสรรคต่อการเคลื่อนที่ของผลิตภัณฑ์ในรูปแบบนี้

การบรรจุสิ่งของในรูปแบบ A นั้นมีความสะดวกในระดับหนึ่งด้วยผู้นำสิ่งของมาใส่ในที่บรรจุของผลิตภัณฑ์ที่ติดตั้งอยู่กับโครงสร้างเลย ทั้งนี้รูปแบบนี้อาจใช้งานได้ง่ายแต่ก็มีความหลากหลายที่ไม่มากนักซึ่งอาจไม่ตอบสนองต่อการใช้งานในบางประเภท เช่น การเข้าไปซื้อของเล็กน้อยๆ ซึ่งไม่ต้องการปริมาณบรรจุที่เยอะ เป็นต้น

การช่วยพยุงร่างกายของผลิตภัณฑ์นั้น ด้วยตัวผลิตภัณฑ์มีความหนักที่พอเหมาะทำให้การโน้มตัวเพื่อค้ำยันหรือพยุงนั้นมีความเหมาะสม อีกทั้งกลุ่มตัวอย่างยังสามารถจับประครองตัวผลิตภัณฑ์ได้อย่างทั่วถึงทั้งคันทำให้ช่วยเรื่องการประครองในขณะที่เดินได้มาก

## 2) ด้านความงามและภาพลักษณ์

กลุ่มตัวอย่างได้ให้ข้อเสนอแนะเกี่ยวกับผลิตภัณฑ์ในรูปแบบ A โดยใช้ภาพจำลอง 3 มิติ ประกอบกับรูปจำลองผลิตภัณฑ์ (Mock up) ได้ให้ข้อเสนอแนะว่า รูปลักษณ์ของผลิตภัณฑ์มีความเหมาะสมกับผู้ใช้งานและชุมชน อาจจะถูกเป็นสิ่งแปลกใหม่เมื่อนำมาใช้งาน แต่ผลิตภัณฑ์มีความน่าใช้งานในชีวิตประจำวัน และไม่ห่วงเรื่องการสูญหายเนื่องจากวัสดุที่ใช้ประกอบผลิตภัณฑ์เป็นวัสดุที่หาได้ทั่วไปและมีราคาไม่สูง

การใช้รูปแบบของงานหัตถกรรมมาประยุกต์ในผลิตภัณฑ์ เช่น ตะกร้าหวายสาน ช่วยให้รูปลักษณ์ผลิตภัณฑ์ดูน่าใช้มากขึ้น ทั้งนี้ควรเลือกสีที่สดใสหรือสีที่ไม่หม่นหมองมากนัก

รูปลักษณ์ของรูปแบบกลไกต่างๆที่มีในผลิตภัณฑ์ไม่ได้ดูแปลกตามากนัก เนื่องจากเป็นการประยุกต์เอากลไกหรือส่วนประกอบเครื่องเรือน (Fitting) มาใช้ในผลิตภัณฑ์ แต่ควรคำนึงถึงความแข็งแรงของกลไกต่างๆมากกว่าความสวยงาม

## 3) ด้านประโยชน์ใช้สอยเพิ่มเติม

กลุ่มตัวอย่างได้ให้ข้อเสนอแนะเกี่ยวกับผลิตภัณฑ์ในรูปแบบ A ในรูปแบบการนั่งพักคอยและพักผ่อน โดยรูปแบบการใช้งานง่ายและเก็บง่ายเนื่องจากการใช้ระบบรางเลื่อนทำให้ไม่ต้องใช้รูปแบบการพับเก็บหรือกางที่ยุ่งยาก

กลุ่มตัวอย่างได้ให้ข้อเสนอแนะเกี่ยวกับผลิตภัณฑ์ในรูปแบบ A ในรูปแบบการใช้เป็นโต๊ะวางสิ่งของสำหรับใส่บาตร หรือ วางสิ่งของทั่วไป โดยให้ข้อเสนอแนะว่าไม่มีความจำเป็นต้องเป็นเหมือนรูปแบบของโต๊ะทั่วไป เพียงแต่ให้มีรูปแบบของการวางสิ่งของที่ต้องการใช้งานอยู่ในระดับพอเหมาะไม่ต้องเอื้อมมือมากนัก โดยรูปแบบ A มีความเหมาะสมในระดับหนึ่งซึ่งมีการแบ่งเป็นช่องใส่ของต่างๆ แต่รูปแบบของ ผลิตภัณฑ์มีความเป็นก้อนทื่อทื่อทำให้อาจไม่สะดวกในการใช้งานมากนัก



## 4) ด้านความปลอดภัย

กลุ่มตัวอย่างได้ให้ข้อเสนอแนะเกี่ยวกับผลิตภัณฑ์ในรูปแบบ A ในเรื่องความปลอดภัยและความมั่นใจในการใช้งานของ ผลิตภัณฑ์ว่า ด้วยรูปแบบโครงสร้างที่ทำจากโลหะซึ่งดูแล้วมีความมั่นคงแข็งแรงเป็นอย่างดี ในกรณีรับน้ำหนักจากด้านบนพบว่ามั่นใจในการใช้งานเนื่องจากมีขาที่สัมผัสพื้นถึง 6 จุด แต่มีความกังวลเรื่องการนั่งในกรณีที่ใช้ระบบรางเลื่อน ซึ่งอาจไม่แข็งแรงมากนัก อาจต้องใช้รางเลื่อนที่รับน้ำหนักได้มาก หรือรางเลื่อนพิเศษมาประกอบ

ระบบห้ามล้อในรูปแบบ ผลิตภัณฑ์ A นั้นมีการใช้งานที่ง่ายมากกว่า เนื่องจากมีความคล้ายรูปแบบของจักรยานและสะดวกในการจับ

## 5) ด้านการบำรุงรักษา

กลุ่มตัวอย่างได้ให้ข้อเสนอแนะเกี่ยวกับผลิตภัณฑ์ในรูปแบบ A ในเรื่องการบำรุงรักษา ผลิตภัณฑ์ว่า จากในภาพจำลอง 3 มิติของผลิตภัณฑ์ พบว่า ผลิตภัณฑ์ส่วนที่ใช้เป็นตะกร้าบรรจุของนั้นทำมาจากหวาย ซึ่งเสนอแนะว่าอาจทำความสะอาดและเป็นเชื้อราได้ง่าย และส่วนโครงสร้างหลักควรใช้วัสดุที่หาได้ง่ายตามท้องตลาด เพื่อการซ่อมแซมในเวลาชำรุด

## 6) ด้านการผลิตและการตลาด

กลุ่มตัวอย่างได้ให้ข้อเสนอแนะเกี่ยวกับผลิตภัณฑ์ในรูปแบบ A ในเรื่องการผลิตและการตลาด ซึ่งพบว่าข้อเสนอแนะส่วนใหญ่เกี่ยวกับเรื่องการผลิตที่ง่ายและเป็นไปได้ในระบบอุตสาหกรรมแต่อาจมีความลำบากในการผลิตในระบบที่เล็กเช่น ผลิตใช้ในครัวเรือน หรือ ในชุมชน เนื่องจากมีส่วนประกอบที่เฉพาะเช่น ล้อขึ้นบันได เป็นต้น

ในแง่การตลาดหรือโอกาสทางธุรกิจของ ผลิตภัณฑ์มีข้อเสนอแนะว่าอาจเป็นไปได้บ้าง แต่เนื่องจากรูปลักษณ์เหมาะกับชุมชนและชาวบ้าน ซึ่งหากวางขายในท้องตลาดอาจจะต้องปรับรูปร่างให้เรียบง่ายและใช้วัสดุที่น้อยกว่านี้ในการผลิตผลิตภัณฑ์



#### 4.5.2.1 ข้อเสนอแนะในด้านต่างๆของผลิตภัณฑ์ในรูปแบบ B



ภาพที่ 45 การทดลองใช้งานรูปจำลองผลิตภัณฑ์ (Mock up) ในรูปแบบ B บนพื้นที่จริง  
ที่มา: ผู้วิจัย เมื่อวันที่ 5 มิถุนายน 2561

##### 1) ด้านประโยชน์ใช้สอยหลัก

ในรูปแบบ B กลุ่มตัวอย่างได้ให้ข้อเสนอแนะของผลิตภัณฑ์ในด้านรูปแบบการ จับ เช่น ลากของผลิตภัณฑ์นั้นทำได้ค่อนข้างง่ายเนื่องจากรูปแบบการจับที่เป็นราวสามารถเลือกจับตำแหน่งใดก็ได้ และการจับค่อนข้างมีความมั่นคงรวมถึงการลาก ผลิตภัณฑ์ด้วยเช่นกันที่ทำได้ง่าย

การบรรจุสิ่งของในรูปแบบ B นั้นมีความสะดวกมากโดยสามารถเลือกปริมาตรความจุของตะกร้าสำหรับใส่สิ่งของได้และยังมีช่องที่สามารถเก็บความร้อนได้ซึ่งช่วยให้ผลิตภัณฑ์นั้นมีทางเลือกในการบรรจุสิ่งของหรืออาหารได้อย่างหลากหลาย

การช่วยพยุงร่างกายของผลิตภัณฑ์นั้นมีความมั่นคงในการใช้งานเช่นเดียวกับแบบ A แต่การจับเกาะโดยรอบ ผลิตภัณฑ์อาจทำได้ไม่สะดวกเท่าแบบ A ด้วยรูปแบบ B มีแนวจับทางด้านหลังทำให้การเข้าถึง ผลิตภัณฑ์ทางด้านหลังทำได้ยาก

##### 2) ด้านความงามและภาพลักษณ์

กลุ่มตัวอย่างได้ให้ข้อเสนอแนะเกี่ยวกับผลิตภัณฑ์ในรูปแบบ B โดยใช้ภาพจำลอง 3 มิติ ประกอบกับรูปจำลองผลิตภัณฑ์ (Mock up) ได้ให้ข้อเสนอแนะว่า รูปลักษณะของผลิตภัณฑ์มีความเหมาะสมกับผู้ใช้งานและชุมชน อาจจะเป็นสิ่งแปลกใหม่เมื่อถูกนำมาใช้งาน แต่ผลิตภัณฑ์มีความน่าใช้งานในชีวิตประจำวัน และไม่ห่วงเรื่องการสูญหายเนื่องจากวัสดุที่ใช้ประกอบผลิตภัณฑ์เป็นวัสดุที่หาได้ทั่วไปและมีราคาไม่สูง เช่นเดียวกับรูปแบบ A

การใช้รูปแบบของงานหัตถกรรมมาประยุกต์ในผลิตภัณฑ์ เช่น ตะกร้าหวายสาน ช่วยให้รูปลักษณะผลิตภัณฑ์ดูน่าใช้มากขึ้น ทั้งนี้ควรเลือกสีที่สดใสหรือสีที่ไม่หม่นหมองมากนัก เช่นเดียวกับรูปแบบ A แต่ในรูปแบบ B มีรูปแบบความทันสมัยและใช้งานง่ายมากกว่าในด้านการแบ่งส่วนใช้

รูปลักษณะของรูปแบบกลไกต่างๆที่มีในผลิตภัณฑ์ไม่ได้ดูแปลกตามากนัก เนื่องจากเป็นการประยุกต์เอากลไกหรือส่วนประกอบเครื่องเรือน (Fitting) มาใช้ในผลิตภัณฑ์ แต่ควรคำนึงถึงความแข็งแรงของกลไกต่างๆมากกว่าความสวยงาม เช่นเดียวกับรูปแบบ A

### 3) ด้านประโยชน์ใช้สอยเพิ่มเติม

กลุ่มตัวอย่างได้ให้ข้อเสนอแนะเกี่ยวกับผลิตภัณฑ์ในรูปแบบ B ในรูปแบบการนั่งพักคอยและพักผ่อน โดยมีการใช้งานที่ค่อนข้างยากกว่ารูปแบบ A เนื่องจากรูปแบบกลไกที่ต้องกางและพับที่ต้องเอื้อมตัวมากกว่าปกติ

กลุ่มตัวอย่างได้ให้ข้อเสนอแนะเกี่ยวกับผลิตภัณฑ์ในรูปแบบ B ในรูปแบบการใช้เป็นโต๊ะวางสิ่งของสำหรับใส่บาตร หรือ วางสิ่งของทั่วไป โดยให้ข้อเสนอแนะว่าไม่มีความจำเป็นต้องเป็นเหมือนรูปแบบของโต๊ะทั่วไป เพียงแต่ให้มีรูปแบบของการวางสิ่งของที่ต้องการใช้งานอยู่ในระดับพอเหมาะไม่ต้องเอื้อมมือมากนัก เช่นเดียวกับรูปแบบ A โดยรูปแบบ B มีความเหมาะสมมากซึ่งมีการแบ่งเป็นช่องใส่ของต่างๆและมีการถอดเปลี่ยนหรือปรับรูปแบบการวางและใส่สิ่งของได้หลากหลายกว่ารูปแบบ A

### 4) ด้านความปลอดภัย

กลุ่มตัวอย่างได้ให้ข้อเสนอแนะเกี่ยวกับผลิตภัณฑ์ในรูปแบบ B ในเรื่องความปลอดภัยและความมั่นใจในการใช้งานของ ผลิตภัณฑ์ว่า ด้วยรูปแบบโครงสร้างที่ทำจากโลหะซึ่งดูแล้วมีความมั่นคงแข็งแรงเป็นอย่างดี เช่นเดียวกับรูปแบบ A แต่ในรูปแบบการนั่งของรูปแบบ B นั้นมีความมั่นคงในการนั่งมากกว่าด้วยรูปแบบการรับน้ำหนักที่ใช้การค้ำยัน

ระบบห้ามล้อในรูปแบบ ผลิตภัณฑ์ B นั้นมีการใช้งานที่ค่อนข้างง่าย แต่มีการติดตั้งที่ค่อนข้างลำบากมากกว่าอีกทั้งมีรูปแบบการใช้งานที่ไม่คุ้นชิน

### 5) ด้านการบำรุงรักษา

กลุ่มตัวอย่างได้ให้ข้อเสนอแนะเกี่ยวกับผลิตภัณฑ์ในรูปแบบ B ในเรื่องการบำรุงรักษาผลิตภัณฑ์ว่า จากในภาพจำลอง 3 มิติของผลิตภัณฑ์ พบว่า ผลิตภัณฑ์ส่วนที่ใช้เป็นตะกร้าบรรจุของนั้นทำมาจากหวาย ซึ่งเสนอแนะว่าอาจทำความสะอาดและเป็นเชื้อราได้ง่าย และส่วนโครงสร้างหลักควรใช้วัสดุที่หาได้ง่ายตามท้องตลาด เพื่อการซ่อมแซมในเวลาชำรุด เช่นเดียวกับรูปแบบ A

#### 6) ด้านการผลิตและการตลาด

กลุ่มตัวอย่างได้ให้ข้อเสนอแนะเกี่ยวกับผลิตภัณฑ์ในรูปแบบ B ในเรื่องการผลิตและการตลาด ซึ่งพบว่าข้อเสนอแนะส่วนใหญ่เกี่ยวกับเรื่องการผลิตที่ง่ายและเป็นไปได้ในระบบอุตสาหกรรมแต่อาจมีความลำบากในการผลิตในระบบที่เล็กเช่น ผลิตใช้ในครัวเรือน หรือ ในชุมชน เนื่องจากมีส่วนประกอบที่เฉพาะเช่น ล้อขึ้นบันได เป็นต้น เช่นเดียวกับรูปแบบ A

ในแง่การตลาดหรือโอกาสทางธุรกิจของ ผลิตภัณฑ์มีข้อเสนอแนะว่าอาจเป็นไปได้บ้าง แต่เนื่องจากรูปลักษณ์เหมาะกับชุมชนและชาวบ้าน ซึ่งหากวางขายในท้องตลาดอาจจะต้องปรับปรุงบ้าง ให้เรียบง่ายและใช้วัสดุที่น้อยกว่านี้ในการผลิตผลิตภัณฑ์ เช่นเดียวกับรูปแบบ A

#### ข้อเสนอแนะโดยรวมทั้งสองผลิตภัณฑ์

กลุ่มตัวอย่างให้ข้อเสนอแนะว่า รูปแบบ A มีความเหมาะสมมากที่สุดในแง่ของผลิตภัณฑ์สนับสนุนกิจกรรมทางศาสนาของผู้สูงอายุในชุมชนเมืองเก่า กรณีศึกษา ชุมชนนางเลิ้ง ทั้งในด้านประโยชน์ใช้สอยหลักและประโยชน์ใช้สอยรองอื่นๆ ยกเว้นเรื่องการบรรจุสิ่งของในรูปแบบ B นั้นมีความสะดวกมากกว่าในเรื่องการเก็บรักษาคุณภาพอาหารโดยใช้กระเปาะความร้อนที่มีการถอดออกและเข้าได้ โดยกลุ่มตัวอย่างเสนอให้นำรูปแบบของผลิตภัณฑ์ A มาผสมผสานกับรูปแบบ ของการเก็บถนอมอาหารในรูปแบบ ผลิตภัณฑ์ B ที่สามารถถอดออกได้ในรูปแบบกระเปาะเก็บความร้อน รวมทั้งการแบ่งส่วนของตะกร้า เพื่อความสะดวกในการเลือกใช้งาน



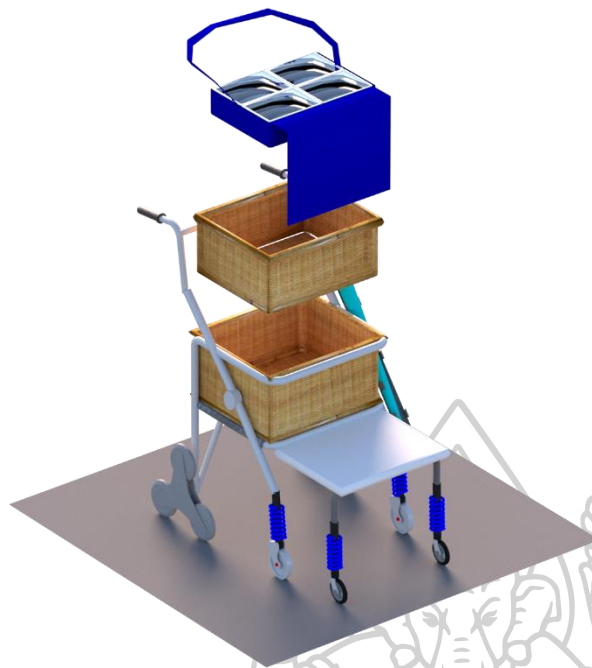

Assemble perspective



Font

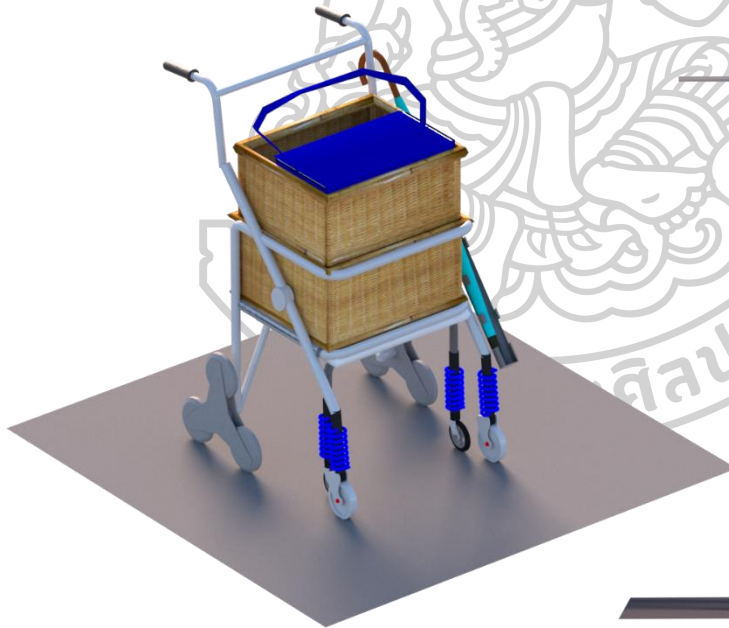

Perspective



Side

ภาพที่ 46 ผลิตภัณฑ์ที่ปรับปรุงตามคำแนะนำและข้อเสนอแนะของกลุ่มตัวอย่าง  
ที่มา: ผู้วิจัย



#### 4.6 ขั้นตอนการผลิตชิ้นงานต้นแบบ (Prototype)

##### 4.6.1 การผลิตในส่วนโครงสร้างหลัก

โดยการใช้อะลูมิเนียมตัดตามแบบเพื่อให้ ผลิตภัณฑ์มีน้ำหนักเบาและเคลื่อนที่ได้ง่ายโดยไม่ต้องใช้แรงในการทำให้เคลื่อนที่มากนัก ซึ่งในขั้นตอนนี้ต้องคำนึงถึงรอยต่อต่างๆเป็นสำคัญ ซึ่งหากพบว่าไม่แข็งแรงอาจทำให้ไม่สามารถรับน้ำหนักได้เท่าที่ควร หรือการบรรทุกของแล้วเกิดผลเสียต่อระบบโครงสร้างหลัก

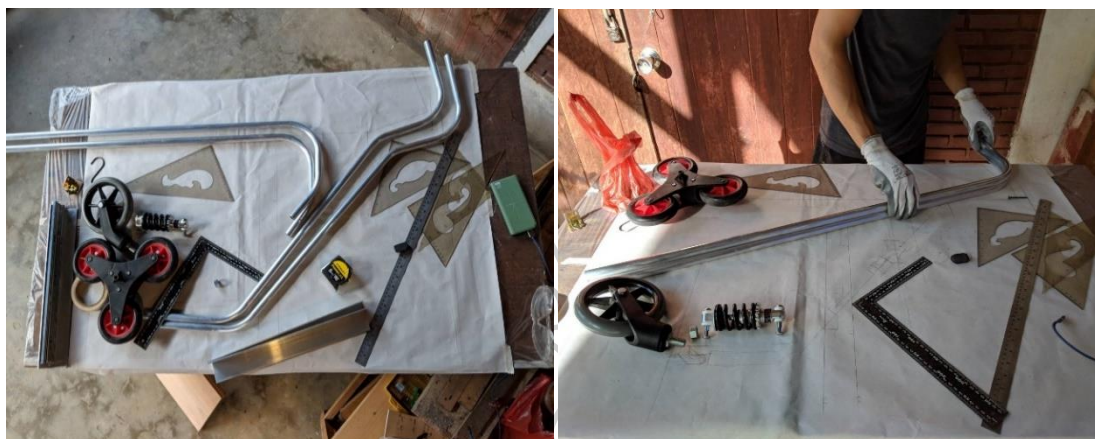

ภาพที่ 47 การเตรียมโครงสร้างชิ้นงานและการขึ้นรูปโครงสร้างหลักของผลิตภัณฑ์  
ที่มา: ผู้วิจัย

##### 4.6.2 การผลิตในส่วนอื่นๆ

การผลิตตะกร้าบรรจุของที่จะนำมาติดตั้งบน ผลิตภัณฑ์ต้นแบบนั้นจากข้อเสนอแนะของกลุ่มตัวอย่างผู้วิจัยได้ปรับเปลี่ยนรูปแบบให้เหมาะสม โดยปรับเปลี่ยนเป็นรูปแบบของหวายเทียม ที่สามารถแยกชิ้นส่วนได้และทำความสะอาดได้ง่าย



ภาพที่ 48 การขึ้นรูปส่วนประกอบอื่นๆของ ผลิตภัณฑ์จากหวายเทียม  
ที่มา: ผู้วิจัย



ภาพที่ 49 ผลิตภัณฑ์เมื่อผลิตเรียบร้อยสมบูรณ์

ที่มา: ผู้วิจัย เมื่อ 30 มิถุนายน 2561



## บทที่ 5

### สรุปผลการศึกษา อภิปรายผล และข้อเสนอแนะ

ในการวิจัยครั้งนี้ มีวัตถุประสงค์เพื่อศึกษารูปแบบ เทคนิค และความเหมาะสมของผลิตภัณฑ์ที่มีหลากหลายประโยชน์ใช้สอยเพื่อนำมาประยุกต์ใช้ในการวิจัยเรื่อง “การศึกษาและพัฒนาผลิตภัณฑ์สนับสนุนกิจกรรมทางศาสนาสำหรับผู้สูงอายุในชุมชนเมืองเก่า กรณีศึกษา ชุมชนนางเลิ้ง” ซึ่งสามารถสรุปผลการวิจัยได้ดังนี้

#### สรุปผลการศึกษา

จากการศึกษาและทำการสำรวจพื้นที่ชุมชนกรณีศึกษา รวมทั้งกิจกรรมและพฤติกรรมทางศาสนาของผู้สูงอายุ สามารถสรุปผลได้ดังนี้ คือ

1. ประโยชน์ใช้สอยของผลิตภัณฑ์ (Function) ที่สัมพันธ์กับรูปแบบบริบทพื้นที่บริบทชุมชน

1.) รูปแบบพื้นที่ของชุมชนเมืองเก่าที่แทรกตัวอยู่ในกรุงเทพมหานคร ซึ่งในงานวิจัยชิ้นนี้ได้ใช้พื้นที่ชุมชนนางเลิ้งเป็นกรณีศึกษานั้น พบว่ามักประกอบด้วยพื้นที่ที่มีการพัฒนาตัวมาแต่อดีตทั้งรูปแบบสถาปัตยกรรมที่มีรูปแบบที่ค่อนข้างแคบและรูปแบบทางสัญจรที่ประกอบด้วย ถนน ตรอก ซอก ซอย ซึ่งมีความซับซ้อนและมีขนาดความกว้างแตกต่างกันตั้งแต่ 5.00 เมตรและมีขนาดเล็กที่สุดกว้างเพียง 0.90 เมตร ทั้งนี้บริเวณตลอดทางสัญจรในชุมชนมักประกอบไปด้วยสิ่งกีดขวางต่างๆ เช่น กระจ่างต้นไม้ รถจักรยาน หรือข้างของเครื่องใช้ เป็นต้น ซึ่งส่งผลต่อรูปแบบของผลิตภัณฑ์ที่จะเป็นส่วนช่วยพยุงเดินของผู้สูงอายุที่ต้องเคลื่อนผ่านเส้นทางเหล่านี้ในชุมชน โดยพบว่าผลิตภัณฑ์ควรมีขนาดความกว้างที่จำกัดและสอดคล้องกับรูปแบบของพื้นที่ โดยควรคำนึงถึงองศาของการเลี้ยวและการเคลื่อนที่ อาจรวมถึงการกลับตัวต่างๆ โดยจากการวิจัยพบว่า ระยะที่เหมาะสมของสิ่งช่วงพยุงเดิน ควรมีปริมาตรไม่เกิน กว้าง 40-50 เซนติเมตร ยาว 50-60 เซนติเมตร และสูง 95-100 เซนติเมตร

2.) พื้นที่ชุมชนเมืองเก่า จากรูปแบบพื้นที่กรณีศึกษามักเป็นพื้นที่ที่มีระดับต่ำกว่าถนนโดยรอบชุมชน ซึ่งทำให้การเข้าถึงพื้นที่ต้องอาศัยการเปลี่ยนระดับ โดยมากการเปลี่ยนระดับมักประกอบไปด้วยทางลาด ทางต่างระดับ ทางลดขั้น หรือบันได ซึ่งรูปแบบอุปสรรคเหล่านี้มักเป็นข้อจำกัดของผู้สูงอายุในการสัญจรไปในที่ต่างๆ รวมถึงการไปประกอบกิจกรรมที่ตนอยากทำ เช่น การไปวัด การไปทำบุญตักบาตร หรือการไปประกอบกิจกรรมนันทนาการอื่น ๆ นอกที่พักอาศัย ซึ่งพบว่าอุปกรณ์ หรือ ผลิตภัณฑ์ที่จะช่วยพยุงเดิน หรือ บรรทุกสิ่งของอย่างง่ายที่สุด เพื่อผ่านอุปสรรคเหล่านี้ อาจสามารถทำได้ด้วยระบบล้อที่สามารถไต่ลงด้วยการเข็น และไต่ขึ้นด้วยการลาก รวมทั้งระบบรองรับน้ำหนัก หรือ โช้คอัพ (Shock absorbers) เพื่อสนับสนุนการสัญจรข้ามพ้นอุปสรรคดังกล่าว

2. ประโยชน์ใช้สอยของผลิตภัณฑ์ (Function) ที่สัมพันธ์กับรูปแบบกิจกรรมทางศาสนาของผู้สูงอายุในชุมชน

1.) รูปแบบกิจกรรมทางศาสนาของผู้สูงอายุในชุมชนกรณีศึกษา ส่วนมากเป็นรูปแบบกิจกรรมที่สอดคล้องเข้ากับวิถีชีวิตอย่างแนบเนียน โดยมากมักเป็นการทำบุญทานอย่างง่าย เช่น การตักบาตรวันเกิดประจำสัปดาห์ การตักบาตรทุกวันพระ หรือ การทำบุญถวายสังฆทาน ซึ่งการทำทานของผู้สูงอายุในชุมชนกรณีศึกษา มักเป็นรูปแบบที่ไม่ซับซ้อนและไม่ต้องมีพิธีรีตองมากนัก ซึ่งส่วนมากในการทำทานของผู้สูงอายุในชุมชน ต้องนำพาร่างกายพร้อมด้วยไทยทานต่างๆ ไปยังพื้นที่ที่เกิดการประกอบกิจกรรมทางศาสนา เช่น จุดตักบาตรประจำชุมชน หรือ วัดใกล้บ้าน หรือ ลานพิธีกิจกรรมประจำชุมชน ซึ่งทั้งหมดนี้ต้องอาศัยการแบกขน และบรรทุทุกของ ซึ่งมีปริมาตรที่เหมาะสม เช่น สามารถบรรจุชุดกับข้าวสำหรับตักบาตรได้ อย่างน้อย 3-5 ชุด เป็นต้น

2.) การต้องการที่วางของสำหรับประกอบกิจกรรมทางศาสนาสำหรับผู้สูงอายุในพื้นที่ชุมชนพบว่า ไม่มีความจำเป็นของการต้องการผลิตภัณฑ์ที่เป็นรูปแบบโต๊ะ เพียงแต่ต้องการผลิตภัณฑ์ที่สามารถทำให้สิ่งของหรือวัตถุที่กลุ่มตัวอย่างต้องการใช้งานนั้นอยู่ในระยะสูงจากพื้นในระยะ 50-90 เซนติเมตรเท่านั้น

3.) การเก็บรักษาคุณภาพของทำบุญควรมีรูปแบบของการคงสภาพในของของทำบุญ เช่น การเก็บความร้อน การปกปิดที่มิดชิด การหีบจับง่าย

4.) กิจกรรมอื่นที่ผลิตภัณฑ์ช่วยอำนวยความสะดวกแก่ผู้สูงอายุที่ประกอบกิจทางศาสนา เช่น การกรวดน้ำ ผู้สูงอายุส่วนมากหลังจากทำบุญมักกรวดน้ำเป็นประจำตามความเชื่อทางศาสนา โดยทางกายภาพมักมีการก้มตัวลงเพื่อเทน้ำลงบนพื้นดิน ผลิตภัณฑ์ควรมีส่วนช่วยในการลดกิจกรรมที่ก้มลูก เพื่อป้องกันการหน้ามืด หรือ การล้มได้

3. ประโยชน์ใช้สอยของผลิตภัณฑ์ (Function) ที่สัมพันธ์กับรูปแบบกิจกรรมอื่นๆ

1.) การนั่งพักคอยหรือการนั่งพักเพื่อรอทำกิจกรรมต่างๆ ของผู้สูงอายุในชุมชนมักมีอยู่เป็นประจำในเกือบทุกๆกิจกรรมประจำวัน ผลิตภัณฑ์จึงควรมีส่วนช่วยในการเป็นที่นั่งพักคอย หรือ นั่งเล่นแบบชั่วคราวได้สำหรับผู้สูงอายุ โดยที่นั่งควรเป็นรูปแบบที่ใช้งานได้ง่ายและเก็บได้ง่ายเพื่อความสะดวกในการใช้งานผลิตภัณฑ์หลักได้อย่างทันที

ในการวิจัยเรื่อง “การศึกษาและพัฒนาผลิตภัณฑ์สนับสนุนกิจกรรมทางศาสนาสำหรับผู้สูงอายุในชุมชนเมืองเก่า กรณีศึกษา ชุมชนนางเลิ้ง” ได้นำเสนอข้อมูลที่ได้จากการวิเคราะห์กายภาพพื้นที่และกิจกรรมทางศาสนาของผู้สูงอายุ โดยสรุปเป็น 2 รูปแบบแนวคิด ดังนี้ 1. รูปแบบ A การใช้งานที่ง่ายตรงไปตรงมา ซึ่งประกอบไปด้วย แบบร่างแนวคิด A1 (Basket concept) A2 (Easy concept) และ A3 (Day life concept) 2.รูปแบบ B การใช้งานที่ปรับเปลี่ยนรูปร่างประหยัดพื้นที่ที่ประกอบไปด้วย แบบร่างแนวคิด B1 (Folding concept) B2 (Shopping bag concept) และ B3 (Origami concept)

ซึ่งรูปแบบแนวคิดดังกล่าวเกิดจากการวิเคราะห์กายภาพชุมชนผนวกกิจกรรมทางศาสนาสำหรับผู้สูงอายุตลอดจนความต้องการเพิ่มเติมจากการสัมภาษณ์กลุ่มตัวอย่าง เพื่อนำเสนอแนวคิดผลงาน ผลิตภัณฑ์ต่อไป

### ผลการประเมินการออกแบบโดยผู้เชี่ยวชาญ

ผลการประเมินการออกแบบในเรื่อง “การศึกษาและพัฒนาผลิตภัณฑ์สนับสนุนกิจกรรมทางศาสนาสำหรับผู้สูงอายุในชุมชนเมืองเก่า กรณีศึกษา ชุมชนนางเลิ้ง” จากการสอบถามผู้เชี่ยวชาญจำนวน 3 ท่าน ดังนี้

ผู้เชี่ยวชาญด้านกายภาพบำบัดและการยศาสตร์ผู้สูงอายุ 1 ท่าน ผู้เชี่ยวชาญด้านการออกแบบกลไก 1 ท่าน และ ผู้เชี่ยวชาญด้านการออกแบบผลิตภัณฑ์และการออกแบบเพื่อผู้สูงอายุ 1 ท่าน โดยประเมินผลงานการออกแบบทั้ง 2 รูปแบบแนวคิด แนวคิดละ 3 แบบร่าง เพื่อให้เหลือแนวคิดละ 1 แบบร่าง โดยผลการประเมินในแต่ละแนวคิด พบว่า ในรูปแบบ A (การใช้งานที่ง่ายตรงไปตรงมา) ผู้เชี่ยวชาญได้คัดเลือกแบบ A1 (Basket concept) เป็นตัวแทนของรูปแบบการใช้งานที่ง่ายตรงไปตรงมา แต่มีข้อเสนอแนะให้ปรับเปลี่ยนรูปแบบที่นิ่งโดยให้ประยุกต์รูปแบบที่นิ่งในแบบร่าง A3 (Day life concept) มาผสมผสาน และปรับปรุงรูปแบบการจับในเหมาะสมมากกว่านี้ โดยเปลี่ยนเป็นรูปแบบของมือจับรถจักรยาน ก่อนนำไปประเมินผลโดยกลุ่มตัวอย่างต่อไป

ผู้เชี่ยวชาญได้คัดเลือกแบบ B1 (Folding concept) เป็นตัวแทนของรูปแบบ B การใช้งานที่ปรับเปลี่ยนรูปร่างประหยัดพื้นที่ แต่มีข้อเสนอแนะให้ปรับเปลี่ยนรูปแบบของการพับและการแยกชิ้นส่วนให้ง่ายมากขึ้น ทั้งนี้ให้ปรับปรุงรูปแบบการถนอมอาหารเป็นรูปแบบการเก็บความร้อยอย่างง่าย ก่อนนำไปประเมินผลโดยกลุ่มตัวอย่างต่อไป



A1 (Basket concept)  
การใช้งานที่ตรงไปตรงมา

ภาพที่ 50 ผลิตภัณฑ์แนวคิด A1 (Basket concept) ที่ปรับปรุงแล้ว  
ที่มา: ผู้วิจัย

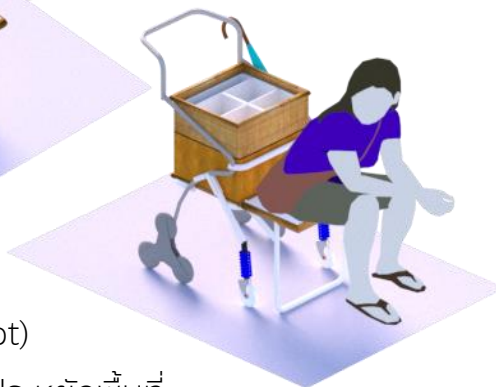

B1 (Folding concept)  
การใช้งานที่ปรับเปลี่ยนรูปร่างประหยัดพื้นที่

ภาพที่ 51 ผลิตภัณฑ์แนวคิด B1 (Folding concept) ที่ปรับปรุงแล้ว  
ที่มา: ผู้วิจัย

### ผลการประเมินความพึงพอใจของกลุ่มตัวอย่าง

ผลการประเมินความพึงพอใจของกลุ่มตัวอย่างที่มีต่อรูปแบบของผลิตภัณฑ์ในหัวข้อการวิจัย การศึกษาและพัฒนาผลิตภัณฑ์สนับสนุนกิจกรรมทางศาสนาสำหรับผู้สูงอายุในชุมชนเมืองเก่า กรณีศึกษา ชุมชนนางเลิ้ง โดยสอบถามจากกลุ่มตัวอย่าง จำนวน 20 คน โดยการเลือกกลุ่มตัวอย่าง แบบเจาะจง ( Purposive sampling ) สรุปผลได้ว่า

1. กลุ่มตัวอย่างเลือกผลิตภัณฑ์ที่มีความเหมาะสมกับกิจกรรมทางศาสนาที่เกิดขึ้นบนพื้นที่ ชุมชนนางเลิ้ง โดยเลือกรูปแบบผลิตภัณฑ์ในรูปแบบ A (ใช้งานง่าย) มากกว่า รูปแบบ B (ปรับเปลี่ยนรูปร่าง) โดยมีค่าคะแนนร้อยละต่างกัน ร้อยละ 40

2. ในด้านรูปแบบของผลิตภัณฑ์มีส่วนช่วยนำพาผู้สูงอายุไปประกอบกิจกรรมทางศาสนา กลุ่มตัวอย่างมีความพึงพอใจ ต่อรูปแบบ A (ใช้งานง่าย) มากกว่า รูปแบบ B (ปรับเปลี่ยนรูปร่าง)

3. ในด้านของรูปแบบของผลิตภัณฑ์มีส่วนช่วยในการบรรจุสิ่งของต่างๆเพื่อไปประกอบ กิจกรรมทางศาสนา เช่น การทำบุญตักบาตร กลุ่มตัวอย่างมีความพึงพอใจ ต่อรูปแบบ B (ปรับเปลี่ยนรูปร่าง)มากกว่า รูปแบบ A (ใช้งานง่าย)

4. ในด้านรูปแบบของผลิตภัณฑ์มีส่วนช่วยในการช่วยพยุงร่างกายในการเดินและสนับสนุน การเคลื่อนที่ของผู้สูงอายุในพื้นที่ชุมชน กลุ่มตัวอย่างมีความพึงพอใจ ต่อรูปแบบ A (ใช้งานง่าย) อยู่ใน ระดับ มากกว่า รูปแบบ B (ปรับเปลี่ยนรูปร่าง)

5. ในด้านรูปปลักษณ์ที่เหมาะสมกับกลุ่มเป้าหมายและเข้ากับความเป็นชุมชนและบริบทของ พื้นที่ชุมชนกรณีศึกษา กลุ่มตัวอย่างมีความพึงพอใจ ต่อ รูปแบบ A (ใช้งานง่าย) มากกว่า รูปแบบ B (ปรับเปลี่ยนรูปร่าง)

6. ในด้านรูปแบบของผลิตภัณฑ์ด้านการใช้นั่งพักคอยและนั่งพักชั่วคราวสำหรับผู้สูงอายุมีการ ใช้งานที่ง่ายและสะดวกสบายเมื่อใช้งาน กลุ่มตัวอย่างมีความพึงพอใจ ต่อ รูปแบบ A (ใช้งานง่าย) มากกว่า รูปแบบ B (ปรับเปลี่ยนรูปร่าง)

7. ในด้านรูปแบบของผลิตภัณฑ์มีส่วนช่วยในการใช้แทนโต๊ะสำหรับวางสิ่งของสำหรับ ประกอบกิจกรรมทางศาสนา กลุ่มตัวอย่างมีความพึงพอใจ ต่อ รูปแบบ A (ใช้งานง่าย) มากกว่า รูปแบบ B (ปรับเปลี่ยนรูปร่าง)

8. ในด้านผลิตภัณฑ์มีภาพลักษณ์ที่ดูแข็งแรงและปลอดภัยสร้างความมั่นใจในการใช้งานแก่ กลุ่มเป้าหมายอย่างไม่ลังเล กลุ่มตัวอย่างมีความพึงพอใจ ต่อรูปแบบ B (ปรับเปลี่ยนรูปร่าง) มากกว่า รูปแบบ A (ใช้งานง่าย)

9. ในด้านผลิตภัณฑ์มีโอกาสวางขายในท้องตลาด หรือ ต่อยอดเพื่อเป็นผลิตภัณฑ์ทางธุรกิจ กลุ่มตัวอย่างมีความพึงพอใจ ต่อ รูปแบบ A (ใช้งานง่าย) มากกว่า รูปแบบ B (ปรับเปลี่ยนรูปร่าง)



10. ในด้านรูปแบบของผลิตภัณฑ์ผลิตได้ง่ายในระบบอุตสาหกรรม หรือ ผลิตได้อย่างง่ายในชุมชน กลุ่มตัวอย่างมีความพึงพอใจ ต่อ รูปแบบ A (ใช้งานง่าย) มากกว่า รูปแบบ B (ปรับเปลี่ยนรูปร่าง)

### อภิปรายผลการศึกษา

การทำวิทยานิพนธ์เรื่องการศึกษาและพัฒนาผลิตภัณฑ์สนับสนุนกิจกรรมทางศาสนาสำหรับผู้สูงอายุในชุมชนเมืองเก่า กรณีศึกษา ชุมชนนางเลิ้ง เป็นการศึกษาความเป็นชุมชนทั้งทางกายภาพและทางวัฒนธรรม โดยมุ่งประเด็นไปยังกิจกรรมทางศาสนาที่กลุ่มผู้สูงอายุที่อาศัยอยู่ในชุมชนนางเลิ้งปฏิบัติกันมาช้านาน ด้วยรูปแบบของวิถีชุมชนที่เป็นย่านเมืองเก่า ผูกพันอยู่กับศาสนามาช้านาน ทั้งนี้โดยการสำรวจและการสัมภาษณ์เชิงลึกเพื่อให้เกิดผลิตภัณฑ์ที่สามารถช่วยสนับสนุนกิจกรรมทางศาสนาสำหรับผู้สูงอายุ ที่มีรูปแบบที่เหมาะสมกับชุมชน ซึ่งมีลักษณะเป็นชุมชนเมืองเก่าผ่านกระบวนการวิเคราะห์และสังเคราะห์ เพื่อให้เกิดแนวทางการออกแบบผลิตภัณฑ์ที่สอดคล้องกับบริบท ซึ่งพบว่า แม้รูปแบบชุมชนเมืองเก่า ซึ่งมีรูปแบบทางสัญจรที่เล็กและแคบ ประกอบกับการที่มีอุปสรรคในการสัญจรเป็นจำนวนมาก รวมถึงรูปแบบสถาปัตยกรรมที่พิกอาศัยประจำชุมชนที่มีขนาดแคบกว่ารูปแบบบ้านเรือนในปัจจุบันมาก กลุ่มตัวอย่างได้เลือกรูปแบบผลิตภัณฑ์ที่มีรูปแบบการใช้งานที่ง่าย มากกว่า รูปแบบที่ปรับเปลี่ยนรูปร่างและประหยัดพื้นที่มากกว่า โดยความรู้สึกของกลุ่มตัวอย่างต่อผลิตภัณฑ์นั้น ให้ความสำคัญกับรูปแบบการใช้งานมากกว่าการจัดเก็บหลังการใช้งาน

นอกจากนี้ยังพบว่ารูปแบบผลิตภัณฑ์ควรมีจุดเด่นหรือลูกเล่น (Gimmick) อย่างง่าย ประกอบเข้าในผลิตภัณฑ์ด้วยเพื่อสนับสนุนการใช้งานที่หลากหลาย และเพื่อสร้างประสบการณ์แปลกใหม่หรือแตกต่างในรูปแบบผลิตภัณฑ์ใกล้เคียง ทั้งนี้รูปแบบหรือกลไกที่เหมาะสมควรเป็นกลไกที่ง่ายต่อการใช้งานโดยประยุกต์จากกลไกที่ผู้สูงอายุในชุมชนคุ้นเคยในชีวิตประจำวัน เพื่อลดการเรียนรู้การใช้ผลิตภัณฑ์ใหม่และเพื่อสร้างความคุ้นชินในการใช้งาน เช่น กลไกลิ้นชัก กลไกจุดหมุน กลไกบานพับ ทั้งนี้รูปแบบของผลิตภัณฑ์สำหรับผู้สูงอายุในชุมชนควรเป็นรูปแบบที่ดูตรงไปตรงมา ไม่ควรมีรูปแบบที่ดูล้ำสมัยมากนัก โดยต้องประยุกต์รูปแบบของรูปทรงหรือชิ้นส่วนของอุปกรณ์ที่มีอยู่ในชีวิตประจำวัน และพบเห็นได้ทั่วไปมาใช้งานในการออกแบบผลิตภัณฑ์ ซึ่งผู้วิจัยได้ศึกษาเปรียบเทียบกับผลิตภัณฑ์ใกล้เคียงคือ รถเข็นสำหรับช่วยเดิน (Rollator) พบว่า รูปแบบของรถเข็นสำหรับช่วยเดินมักใช้สำหรับผู้สูงอายุที่มีอายุมากและมีปัญหาด้านการเคลื่อนไหว ทั้งนี้รูปแบบและรูปร่างมักไม่เหมาะกับรูปแบบทางที่มีความต่างระดับหรืออุปสรรคมากนัก โดยเป็นรูปแบบการใช้งานเพื่อทดแทนกำลังที่หายไปมากกว่าการใช้เพื่อสนับสนุนการทำกิจกรรมพิเศษใดๆให้เกิดขึ้นเพิ่มเติมจากกิจกรรมประจำวัน ทั้งนี้



การวิจัยนี้พบว่า การออกแบบเพื่อกลุ่มผู้สูงอายุที่อาศัยอยู่ในชุมชนเมืองเก่าที่มีความหนาแน่นและคับแคบนั้น ควรต้องคำนึงถึงบริบทแวดล้อมเป็นสำคัญทั้งทางด้านกายภาพและวัฒนธรรมที่ผูกพันกับชุมชนมาช้านาน รวมถึงรูปแบบของผลิตภัณฑ์ที่ง่ายต่อการใช้งาน ลดการเรียนรู้ใหม่ มีความคงทนต่อการใช้งานในระยะยาว ควรมีราคาที่เหมาะสมและหาวัสดุทนแทนซ่อมบำรุงได้อย่างง่ายดาย ซึ่งเมื่อนำแนวคิดปัจจัยเหล่านี้มาออกแบบผลิตภัณฑ์สำหรับผู้สูงอายุในชุมชนเมืองเก่าจะเป็นสิ่งที่จะช่วยส่งเสริมและอำนวยความสะดวกภาพชีวิตให้เป็นไปในทางที่ดีขึ้นซึ่งจะสอดคล้องกับวิถีชีวิตของผู้คนในชุมชนอย่างแท้จริง

### ข้อเสนอแนะ

เพื่อให้เกิดการศึกษาและพัฒนาารูปแบบผลิตภัณฑ์สำหรับผู้สูงอายุในชุมชนเมืองเก่าเป็นไปอย่างต่อเนื่อง ผู้วิจัยมีข้อเสนอแนะดังนี้

1. ในการศึกษาและพัฒนาผลิตภัณฑ์สำหรับผู้สูงอายุในชุมชนเมืองเก่า ควรศึกษาจากรูปแบบพฤติกรรมและบริบทสภาพแวดล้อมเป็นหลัก ซึ่งควรศึกษาโดยเชิงลึกและคลุกคลีกับชุมชนอย่างลึกซึ้ง เพื่อพัฒนาต้นแบบจากประโยชน์การใช้งานอย่างแท้จริงมากกว่าการออกแบบเพื่อความสวยงามเพียงเท่านั้น (Form follows function)

2. ในการออกแบบผลิตภัณฑ์ที่เกี่ยวข้องกับกลไกต่างๆ ควรศึกษารูปแบบของผลิตภัณฑ์และส่วนประกอบกลไก (Fitting) ที่มีอยู่ในท้องตลาด เพื่อให้เกิดการทำงานในขั้นตอนการผลิตต้นแบบที่รวดเร็วและลดปัญหาเรื่องความผิดพลาดในการผลิตต้นแบบ

3. ควรประยุกต์และต่อยอดเพื่อทำให้ผลิตภัณฑ์สามารถมีส่วนช่วยในการดำเนินกิจกรรมต่างๆกิจกรรมของผู้สูงอายุที่อาศัยในชุมชนให้ได้มากที่สุด เพื่อให้ผลิตภัณฑ์มีส่วนช่วยในการพัฒนาคุณภาพชีวิตของผู้สูงอายุให้ยิ่งขึ้นไป

## รายการอ้างอิง

- Book received: Body space anthropometry, ergonomics and design. Stephen Pheasant Taylor and Francis Ltd, 1986. (1986). (Vol. 17): Elsevier Ltd.*
- Money Ideas. (2517). ถ้าจะเกษียณต้องเตรียมเงินเท่าไร? Retrieved 28 มิถุนายน 2560 from <https://www.facebook.com/moneyideasth/posts/351179778661383>
- Openshaw, S., & Taylor, E. (2006). *Ergonomic and Design A Reference Guide*. Aurora Illinois USA.: Allsteel Inc.
- Rahmam, & N and Bhatia. (2007). *Impairments and disability associated with arthritis and osteoporosis*: Australian Institute of Health and Welfare Canberra.
- Rose1000. (2010). นางเลิ้ง ตอนที่ 2 วัดสุนทรธรรมทาน. Retrieved 28 มิถุนายน 2560 from <http://www.bansuanporpeang.com/node/2400>
- Watsomanas. (2004). ประวัติวัดโสมนัสสมรวิหาร. Retrieved 25 เมษายน 2560 from <http://www.watsomanas.com/thai/history/history02.php>
- เตือนใจ ทองคำ. (2549). พฤติกรรมการดูแลตนเองของผู้สูงอายุ ในอำเภอดากฟ้า จังหวัดนครสวรรค์. (ปริญาวิทยาศาสตรมหาบัณฑิต), มหาวิทยาลัยศิลปากร.
- เทียมสุรย์ สิริศรีศักดิ์. (2543). การศึกษาเพื่ออนุรักษ์ย่านนางเลิ้ง (วิทยานิพนธ์สถาปัตยกรรมศาสตรมหาบัณฑิต), จุฬาลงกรณ์มหาวิทยาลัย.
- เสถียร พันธรังสี. (2521). ศาสนาโบราณ. กรุงเทพฯ: มหาลงกรณ์ราชวิทยาลัย.
- เสาวภา พรสิริพงษ์, ขวัญจิต ศศิวงศาโรจน์, & ยงยุทธ บุราสิทธิ์. (2557). วัดในพุทธศาสนากับความพร้อมในการรองรับสังคมผู้สูงอายุ. วารสารภาษาและวัฒนธรรม, 33(1), 110-114.
- กรกช นาวานุเคราะห์. (2012). เดินเพลิน ณ ราชดำเนิน. *Plook*, 18, 22.
- กรมการศาสนา. (2554). ประวัติความเป็นมาของพระพุทธศาสนาและองค์การศาสนาต่างๆในประเทศไทย. กรุงเทพมหานคร: กรมการศาสนา กระทรวงวัฒนธรรม.
- กรมการศาสนา. (2555). บทความพิเศษ : ก้าวสู่อาเซียน ประชาคมแห่งสันติ : พระพุทธศาสนาในประเทศไทย. วารสารสายตรงศาสนา, 9(2), 54-56.
- กรมการศาสนา กระทรวงวัฒนธรรม. (2556). คู่มือการปฏิบัติศาสนพิธีเบื้องต้น. กรุงเทพมหานคร: กระทรวงวัฒนธรรม.
- กรมการศาสนากระทรวงวัฒนธรรม. (2553). วันสำคัญทางศาสนา. กรุงเทพฯ: โรงพิมพ์ชุมนุมสหกรณ์การเกษตรแห่งประเทศไทย จำกัด.

- กรมประชาสัมพันธ์ กระทรวงมหาดไทย. (2525). *คู่มือปฏิบัติ ฉบับพิเศษ ปีสุขภาพแห่งความสุข*. กรุงเทพฯ: รุ่งเรืองสาส์นการพิมพ์.
- กรมพระยาดำรงราชานุภาพ, พ. (2465). *ประชุมพงศาวดาร ภาคที่ 17 เรื่อง ตำนานการเลียบอ่อนเปียแล เลิกหวย / พระเจ้าบรมวงศ์เธอ กรมพระยาดำรงราชานุภาพ ทรงเรียบเรียง (ฉบับแก้ไขใหม่ ed.)*: พระนคร : โรงพิมพ์โสภณพิพรรฒธนากร, 2465.
- กองนโยบายและแผนงานสำนักผังเมืองกรุงเทพมหานคร. (2559, 12 มกราคม). *การออกแบบเมือง-เปิดพื้นที่สาธารณะรองรับสังคมผู้สูงอายุ, สังคมศาสตร์และวัฒนธรรม*. กรุงเทพฯธุรกิจ, p. 15.
- ขวัญดาว กล่ำรัตน์. (2554). *ปัจจัยเชิงสาเหตุของพฤติกรรมสุขภาพของผู้สูงอายุในเขตภูมิภาคตะวันตกของประเทศไทย*. (สาขาวิชาการศึกษาดนตรีและการพัฒนามนุษย์ ศึกษาศาสตร์ดุสิตบัณฑิต), มหาวิทยาลัยศิลปากร.
- จำนงค์ อติวัฒน์สิทธิ์, & และคณะ. (2547). *สังคมวิทยา (พิมพ์ครั้งที่ 11. ed.)*. [กรุงเทพฯ] :: สำนักพิมพ์มหาวิทยาลัยเกษตรศาสตร์.
- จิตรา ก่อหนันทเกียรติ. (2014). *ตั้งหนังกี๊*. กรุงเทพฯ: สำนักพิมพ์ แพรว.
- ช.กษิมา เพ็ชฌุไพศิษฏ์. (2555). *กฎหมายอนุรักษ์กรุงรัตนโกสินทร์*. (วิทยานิพนธ์นิติศาสตร์มหาบัณฑิต), มหาวิทยาลัยธรรมศาสตร์.
- ชูชีพ เปียดนอก. (2553). *ความเป็นชุมชนกับการเปลี่ยนแปลงในอุษาคเนย์*. วารสารวิชาการมหาวิทยาลัยปทุมธานี, 2(3), 144-151.
- ดำรงราชานุภาพ, ส. ก. (2505). *สาส์นสมเด็จพระเจ้าบรมวงศ์เธอ กรมพระยาดำรงราชานุภาพ*. กรุงเทพฯ: กรมศิลปากร.
- ทิพากรวงศ์, เ., & รวี, ส. (2555). *พระราชพงศาวดารกรุงรัตนโกสินทร์ รัชกาลที่ 1-4 ฉบับเจ้าพระยาทิพากรวงศ์ (ข้า บุนนาค)*. นนทบุรี: ศรีปัญญา.
- ธนศักดิ์ สายจำปา. (2551). *การพัฒนาชุมชนบนที่ดินทรัพย์สินส่วนพระมหากษัตริย์ในกรุงเทพมหานคร*. วารสารร่วมพฤษ, 26(2).
- ธวัชชานนท์ สิปปกากุล. (2548). *การยศาสตร์และกายวิภาคเชิงกล : ERGONOMICS*. กรุงเทพฯ: บริษัท วาดศิลป์ จำกัด.
- นงนุช วรโธสง. (2551). *ปัจจัยที่เกี่ยวข้องกับการหกล้มในผู้สูงอายุกลุ่มเสี่ยงที่อาศัยอยู่ในชุมชน*. (วิทยานิพนธ์ปริญญาพยาบาลศาสตรมหาบัณฑิต สาขาวิชาการพยาบาลผู้สูงอายุ บัณฑิตวิทยาลัย), มหาวิทยาลัยขอนแก่น.
- นวพร สุกิจวีณิ. (2561, 2 กุมภาพันธ์ 2561) *ชุมชนนางเลิ้งในอดีต/Interviewer: คณินณัฐ โอฬารวงศ์สกุล*.
- บริบูรณ์ พรพิบูรณ์. (2528). *โลกยามชรา แนวทางการเตรียมตัวเพื่อความสุข*. เชียงใหม่: พระสังข์การ

พิมพ์.

บัณฑิต จุลาสัย, & พีรศรี โปวาทอง. (2549). การศึกษาข้อมูลในเอกสารประวัติศาสตร์สถาปัตยกรรม : พระราชวังดุสิต

วารสารวิชาการ คณะสถาปัตยกรรมศาสตร์ จุฬาลงกรณ์มหาวิทยาลัย, 01, 4-8.

บุษยามาส สินธุประมา. (2539). สังคมวิทยาความสูงอายุ. เชียงใหม่: ภาควิชาสังคมวิทยาและมนุษยวิทยา มหาวิทยาลัยพายัพ.

บุรพา โชติช่วง. (2557, 29 มิถุนายน ). ถนนหลานหลวง เดิมเรียก ถนนสนามควาย. สยามรัฐ.

ปกรณ์ ต้นสกุล, & กรมการศาสนา. (2552). พิธีกรรมและประเพณี. กรุงเทพฯ: โรงพิมพ์ชุมนุมสหกรณ์ การเกษตรแห่งประเทศไทย จำกัด.

ประเวศ วะสี. (2541). บนเส้นทางใหม่การส่งเสริมสุขภาพอนามัยชีวิตและสังคม: สำนักพิมพ์หมอชาวบ้าน.

ปราณสุวีร์ อวอร่ามรัศมี. (2552, 6 พฤษภาคม 2552). ระเบียบเวียนเทียนในวันสำคัญทางพระพุทธศาสนา. ข่าวสดรายวัน.

ผจงจิต ไกรถาวร, & นพวรรณ เปียชื้อ. (2556). ความรู้สึกเป็นส่วนหนึ่งของชุมชน และการรับรู้สภาพสิ่งแวดล้อมละแวกบ้านของผู้สูงอายุไทยที่อาศัยอยู่ในชุมชนแออัด เขตกรุงเทพมหานคร. ราชานิติพิทยบาลสาร, 19(1), 143-156.

พระครูปริยัติสารการ. (2551). การศึกษาเปรียบเทียบอุปถัมภ์ความเชื่อในชาวกีฬากาษาไทยและภาษาจีน.

พระครูพิสัยปริยัติกิจ(แก่น อคควณโณ). (2553). ศึกษาวิเคราะห์วัฒนธรรมการให้เชิงพุทธในสังคมไทย. (ปริญาพุทธศาสตรมหาบัณฑิต), มหาวิทยาลัยมหาจุฬาลงกรณราชวิทยาลัย.

พระธรรมโกศาจารย์. (2542). วิปัสสนาในอิริยาบถเดิน. กรุงเทพฯ: ธรรมสภา.

พระธรรมกิตติวงศ์(ทองดี สุรเตโช). (2550). เทศน์: การเผยแผ่ที่สำคัญศกดิ์สิทธิ์. กรุงเทพฯ9: สำนักพิมพ์ เลียงเชียง.

พระธรรมกิตติวงศ์(ทองดี สุรเตโช)ป.ธ.9. (Ed.) (2548) พจนานุกรมเพื่อการศึกษาพุทธศาสน์. ธรรมสภา และสถาบันบันลือธรรม: กรุงเทพฯ.

พระธรรมธีรราชฆาณนี (โชดก ญาณสิทธิ ป.ธ. ๙). (2532). วิปัสสนากรรมฐาน. กรุงเทพฯ: อมรินทร์พริ้นติ้ง กรุ๊ปจำกัด.

พระพรหมคุณาภรณ์ (ป.อ.ปยุตโต). (2552). ภูมิธรรมชาวพุทธ. กรุงเทพฯ: โรงพิมพ์บริษัทสหธรรมมิก จำกัด.

พระพรหมคุณาภรณ์ (ป.อ.ปยุตโต). (Ed.) (2548).

พระพรหมคุณาภรณ์ (ป.อ.ปยุตฺโต). (Ed.) (2551).

พระพรหมคุณาภรณ์(ป.อ.ปยุตฺโต). (2552). พุทธธรรม ฉบับปรับปรุงและขยายความ. กรุงเทพฯ: โรงพิมพ์บริษัทสหธรรมิก จำกัด.

พระพุทฺธโฆสเถระ. (2554). คัมภีร์วิสุทธิมรรค (สมเด็จพระพุฒาจารย์(อาจ อาสภมหาเถร) Ed.). กรุงเทพฯ ธนาเพลส จำกัด.

พระมหาจำลอง อชิโต. (2535). การปฏิบัติกรรมฐานตามแนวสติปัฏฐานสูตร. กรุงเทพฯ: นีลนารากการพิมพ์.

พระมหาธนพัฒน์ ฐิตสาโร (สีหนาม). (2554). การศึกษาวิเคราะห์ผลการรักษาโอบุสสติของชาวบ้าน โนนเมืองที่มีต่อการพัฒนาคุณภาพชีวิต. (ปริญาพุทธศาสตรมหาบัณฑิต), มหาจุฬาลงกรณราชวิทยาลัย.

พระมหาวุฒิชัย วชิรเมธี. (2556). ธรรมสบายใจ กรุงเทพฯ: อมรินทร์ธรรมะ.

พระสุริยา คั่นฟ้าบ. (ม.ป.ป.). ประวัติความเป็นมาอนันนิกายแห่งประเทศไทย. Retrieved 20 มิถุนายน from [https://www.anamnikayathai.com/index.php?option=com\\_content&view=article&id=2&Itemid=104](https://www.anamnikayathai.com/index.php?option=com_content&view=article&id=2&Itemid=104)

พานิกัด บริบูรณ์. (2559). การออกแบบชุดอุปกรณ์รับประทานอาหารสำหรับผู้สูงอายุที่ช้อนิ้ว- มือเสื่อม. (ปริญาสถาปัตยกรรมศาสตรมหาบัณฑิต), สถาบันเทคโนโลยีพระจอมเกล้าเจ้าคุณทหารลาดกระบัง.

พูนศักดิ์ สักกทัตติยกุล. (2551). วันสำคัญทางศาสนา Retrieved 15 มีนาคม 2560 from [www.thaigoodview.com/library/teachershow/wansamkhan](http://www.thaigoodview.com/library/teachershow/wansamkhan)

ภูชิต สุวรรณวัฒน์. (2550). ผลการฝึกเดินจงกรมที่มีต่อการทรงตัวของผู้สูงอายุ. (วิทยาศาสตร์มหาบัณฑิต), มหาวิทยาลัยศรีนครินทรวิโรฒ.

ภูมินทร์ วาดเขียน. (2553). การสถาปนาธรรมเนียมุดิกนิกายของวชิรญาณภิกษุ : ปัญหาเรื่องสังฆเภท. (ศิลปศาสตรมหาบัณฑิต สาขาวิชาพุทธศาสนศึกษา), จุฬาลงกรณ์มหาวิทยาลัย.

"ประกาศยกเลิกอำเภอชั้นใน 7 อำเภอและตั้งอำเภอชั้นในขึ้นใหม่ 25 อำเภอ". (2458). ราชกิจจานุเบกษา เล่ม 32, (31 ตุลาคม): หน้า 339-340.

"พระราชกฤษฎีกา แบ่งกรุงเทพมหานครออกเป็นเขต พ.ศ. 2516". (2516). ราชกิจจานุเบกษา เล่ม 90, ฉบับพิเศษ ตอนที่ 107 (23 สิงหาคม): หน้า 4-7.

"ประกาศ เรื่อง ยุบอำเภอและลดเป็นกิ่งอำเภอ". (2468). ราชกิจจานุเบกษา เล่ม 42, (31 มีนาคม): หน้า 431.

"ประกาศสำนักนายกรัฐมนตรี เรื่อง ยุบรวมอำเภอและยุบอำเภอเป็นกิ่งอำเภอ". (2481). ราชกิจ



- นุเบกษา เล่ม 55, (29 สิงหาคม): หน้า 1840.
- ราชบัณฑิตยสถาน. (Ed.) (2554). กรุงเทพฯ: ราชบัณฑิตยสถาน.
- วรรณศิริ., น. (2550). มานุษยวิทยาสังคมและวัฒนธรรม / นียพรรณ (ผลวัฒน์) วรรณศิริ. กรุงเทพฯ :: มหาวิทยาลัยเกษตรศาสตร์.
- วริยา ชินวรรณ, & และคณะ. (2548). สมบัติในพระไตรปิฎกวิวัฒนาการการตีความคาสอนเรื่องสมบัติในพระพุทธศาสนา ฝ่ายเถรวาทในประเทศไทย. กรุงเทพฯ: โรงพิมพ์แห่งจุฬาลงกรณ์มหาวิทยาลัย.
- วลัยลักษณ์ ทรงศิริ. (2543). พ่อค้าโองแห่งบ้านศาลาแดงเหนือ. Retrieved 20 กันยายน 2559 form <http://lek-prapai.org/home/view.php?id=764>
- วัชรพร วงศ์กัณหา. (2555). ศาสนาชาวบ้าน : ภูมิปัญญาด้านการผสมผสานความเชื่อในฮินดูอิสลามต่อการสร้างความมั่นคงทางสังคมวัฒนธรรมจังหวัดมหาสารคาม. (วิทยานิพนธ์ศิลปศาสตรมหาบัณฑิต), มหาวิทยาลัยมหาสารคาม.
- ศรีเรือน แก้วกังวาน. (2553). จิตวิทยาพัฒนาการชีวิตทุกช่วงอายุ เล่ม 2. กรุงเทพฯ มหาวิทยาลัยธรรมศาสตร์.
- สมชาย เกตุรัตน์มาลี. (2552). ศักยภาพในการพัฒนาที่อยู่อาศัยของผู้อยู่อาศัยย่านเมืองเก่า: กรณีศึกษาชุมชนนางเลิ้ง กรุงเทพมหานคร. (วิทยานิพนธ์เคหพัฒนศาสตร์มหาบัณฑิต), จุฬาลงกรณ์มหาวิทยาลัย.
- สมพงษ์เจริญ., ว. (2550). คติความเชื่อของคนไทยสมัยสุโขทัย พ.ศ. 1726 - พ.ศ. 2006 / โดย วิรารรรถ สมพงษ์เจริญ. นครปฐม :: สาขาวิชาประวัติศาสตร์ศึกษา ภาควิชาประวัติศาสตร์ บัณฑิตวิทยาลัย มหาวิทยาลัยศิลปากร.
- สำนักงานเขตป้อมปราบศัตรูพ่าย. (ม.ป.ป.). ข้อมูลรายละเอียดชุมชน. Retrieved 23 มิถุนายน 2559 from <http://www.bangkok.go.th/pomprapsattruphai/page/sub/2507/> ี่ อ มู ล รายละเอียดชุมชน
- สำนักงานพระพุทธศาสนาแห่งชาติ. (2016). การปฏิบัติพิธีกรรมทางพระพุทธศาสนา. Retrieved 23 มิถุนายน 2559 <http://www.onab.go.th/service/การเผยแพร่หลักธรรม/การปฏิบัติพิธีกรรม>
- สำนักวิชาการ สำนักงานเลขาธิการสภาผู้แทนราษฎร. (2559). การขยายอายุเกษียณราชการกับระบบราชการไทย. Retrieved from
- สิริ กรินชัย. (2535). ธรรมทานของคุณแม่ ดร.สิริ กรินชัย. กรุงเทพฯ: หอรัตนชัยการพิมพ์.
- สุชาติ โสมประยูร. (2526). สุขภาพกับการพัฒนาคุณภาพชีวิต. ครุศาสตร์, 12(4).
- สุทธิ ศรีบุรพา. (2540). เออร์คอนอมิกส์ : วิศวกรรมมนุษย์ปัจจัย. กรุงเทพฯ: ซีเอ็ดดูเคชั่น.
- สุพัตรา สุภาพ. (2536). สังคมและวัฒนธรรมไทยค่านิยมครอบครัวศาสนาประเพณี. กรุงเทพฯ: ไทย



วัฒนาพานิช.

สุภาภรณ์ จินตามณีโรจน์. (2553). พัฒนาการย่านนางเลิ้ง. วารสารมหาวิทยาลัยศิลปากร ฉบับภาษาไทย, 30(2), 97-117.

สุรกุล เจนอบรม. (2534). วิทยาการผู้สูงอายุ. กรุงเทพฯ: ภาควิชาการศึกษาของโรงเรียน คณะครุศาสตร์ จุฬาลงกรณ์มหาวิทยาลัย.

สุรกุล เจนอบรม. (2541). การเรียนรู้ด้วยตนเอง: นวัตกรรมทางการศึกษาที่ไม่เคยเก่า. Paper presented at the การประชุมวิชาการเนื่องในโอกาสวันสถาปนาคณะครุศาสตร์, คณะครุศาสตร์ มหาจุฬาลงกรณ์ราชวิทยาลัย.

สุวรรณ แวพลอยงาม. (2560) ชุมชนนางเลิ้งในอดีต/Interviewer: คณินณัฐ โอฬารวงศ์สกุล.

อรรวรรณ ฉ่ำชื่น. (2541). ปัจจัยที่มีอิทธิพลต่อความพึงพอใจในชีวิต อันเกิดจากภาวะถดถอยทางสังคม และการร่วมกิจกรรมของผู้สูงอายุชาวพุทธ : ศึกษากรณีผู้สูงอายุในกรุงเทพมหานคร และปริมณฑล. (สังคมสงเคราะห์ศาสตร์มหาบัณฑิต), มหาวิทยาลัยหัวเฉียวเฉลิมพระเกียรติ.

อุไรวรรณ พลจร. (2558). ผลของการสวดมนต์แบบพุทธต่อความวิตกกังวลของผู้ป่วยมะเร็งโลหิตวิทยาที่ได้รับเคมีบำบัด. (พยาบาลศาสตร์มหาบัณฑิต), มหาวิทยาลัยสงขลานครินทร์.

อุบลรัตน์ เพ็งสฤติย์. (2551). จิตวิทยาผู้สูงอายุ. กรุงเทพฯ: คณะศึกษาศาสตร์ มหาวิทยาลัยรามคำแหง.





ภาคผนวก



ที่ ศธ 6806 (นฐ.) / 8645



บัณฑิตวิทยาลัย มหาวิทยาลัยศิลปากร  
วิทยาเขตพระราชวังสนามจันทร์  
อำเภอเมือง จังหวัดนครปฐม 73000

8 ธันวาคม 2560

เรื่อง แจ้งผลการพิจารณาบทความเพื่อจัดพิมพ์เผยแพร่ในวารสารวิชาการ Veridian E - Journal, Silpakorn University ฉบับภาษาไทย สาขามนุษยศาสตร์ สังคมศาสตร์ และศิลปะ ปีที่ 10 ฉบับที่ 3 เดือนกันยายน - ธันวาคม 2560

เรียน นายคณินณัฐ โอฬารวงศ์สกุล

ตามที่ท่านได้ส่งบทความเรื่อง “การศึกษาแนวทางการออกแบบผลิตภัณฑ์สนับสนุนการดำเนินกิจกรรมทางศาสนาของผู้สูงอายุในพื้นที่ชุมชนเมืองเก่ากรณีศึกษา: ชุมชนนางเลิ้ง กรุงเทพมหานคร” เพื่อพิจารณาจัดพิมพ์เผยแพร่ ในวารสารวิชาการ Veridian E - Journal, Silpakorn University ฉบับภาษาไทย สาขามนุษยศาสตร์ สังคมศาสตร์ และศิลปะ ปีที่ 10 ฉบับที่ 3 เดือนกันยายน - ธันวาคม 2560 นั้น

ในการนี้ บัณฑิตวิทยาลัย มหาวิทยาลัยศิลปากร ขอเรียนให้ทราบว่าบทความดังกล่าวได้ผ่านการพิจารณาจากผู้ทรงคุณวุฒิแล้ว เห็นสมควรให้ตีพิมพ์เผยแพร่ ในวารสารวิชาการ Veridian E - Journal, Silpakorn University ฉบับภาษาไทย สาขามนุษยศาสตร์ สังคมศาสตร์ และศิลปะ ปีที่ 10 ฉบับที่ 3 เดือนกันยายน - ธันวาคม 2560 บัณฑิตวิทยาลัย มหาวิทยาลัยศิลปากร ได้

จึงเรียนมาเพื่อโปรดทราบ

ขอแสดงความนับถือ

  
(รองศาสตราจารย์ ดร.ไชยยศ-ไพวิทยศิริธรรม)  
รองคณบดีบัณฑิตวิทยาลัยฝ่ายวิชาการและวิจัย  
รักษาการแทนคณบดีบัณฑิตวิทยาลัย

สำนักงานเลขานุการ

โทรศัพท์ 034 - 218791 โทรสาร 034 - 243435

เว็บไซต์เผยแพร่ <http://tci-thaijo.org/index.php/Veridian-E-Journal/issue/archive>



ที่ ศธ 6806(๙๕๕) 4112

บัณฑิตวิทยาลัย มหาวิทยาลัยศิลปากร  
พระราชวังสนามจันทร์  
อ.เมือง จ.นครปฐม 73000

22 พฤษภาคม 2561

เรื่อง ขอความอนุเคราะห์ในการเก็บรวบรวมข้อมูล

เรียน ผู้นำชุมชนนางเลิ้ง

ด้วย นายคณินฉัญญ์ โธหารวงศ์สกุล รหัสประจำตัว 57155204 นักศึกษาระดับปริญญาโท บัณฑิตวิทยาลัย สาขาวิชา การออกแบบผลิตภัณฑ์ บัณฑิตวิทยาลัย มหาวิทยาลัยศิลปากร กำลังทำวิทยานิพนธ์ เรื่อง " การออกแบบผลิตภัณฑ์สนับสนุนกิจกรรมทางศาสนาสำหรับผู้สูงอายุในพื้นที่สาธารณะ กรณีศึกษา: ชุมชนนางเลิ้ง " มีความประสงค์ จะขอเก็บรวบรวมข้อมูลจาก ผู้สูงอายุในชุมชนนางเลิ้ง เขตป้อมปราบศัตรูพ่าย กรุงเทพมหานคร เพื่อประกอบการทำวิทยานิพนธ์

ในการนี้ บัณฑิตวิทยาลัย มหาวิทยาลัยศิลปากร จึงขอความอนุเคราะห์จากท่าน โปรดแจ้ง ผู้สูงอายุ ทราบ เพื่อขอความร่วมมือในการเก็บรวบรวมข้อมูลให้แก่ นักศึกษาดังกล่าวด้วย

จึงเรียนมาเพื่อโปรดให้ความอนุเคราะห์ จักขอบพระคุณยิ่ง

ขอแสดงความนับถือ

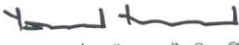
  
( รองศาสตราจารย์ ดร.ไชยยศ ไพทยศิริธรรม )  
รองคณบดีบัณฑิตวิทยาลัย ฝ่ายวิชาการและวิจัย  
รักษาการแทน คณบดีบัณฑิตวิทยาลัย

สำนักงานบัณฑิตวิทยาลัย  
นครปฐม โทร.034-218790



ที่ ศธ 6806 (ทศ) 4111

บัณฑิตวิทยาลัย มหาวิทยาลัยศิลปากร  
พระราชวังสนามจันทร์  
อ.เมือง จ.นครปฐม 73000

22 พฤษภาคม 2561

เรื่อง ขอเชิญเป็นผู้ตรวจคุณภาพเครื่องมือวิจัย

เรียน ผู้ช่วยศาสตราจารย์อรรสา จิรปัญญา

ด้วย นายคณินณัฐ โอบาทวงศ์สกุล รหัสประจำตัว 57155204 นักศึกษาระดับปริญญาโทบัณฑิต  
สาขาวิชาการออกแบบผลิตภัณฑ์ บัณฑิตวิทยาลัย มหาวิทยาลัยศิลปากร กำลังทำวิทยานิพนธ์ เรื่อง " การออกแบบ  
ผลิตภัณฑ์สนับสนุนกิจกรรมทางศาสนาสำหรับผู้สูงวัยในพื้นที่สาธารณะ กรณีศึกษา: ชุมชนนางเลิ้ง "

ในการนี้ บัณฑิตวิทยาลัย มหาวิทยาลัยศิลปากร มีความประสงค์ ขอเรียนเชิญท่านในฐานะผู้เชี่ยวชาญเป็นผู้  
ตรวจคุณภาพเครื่องมือวิจัยให้กับนักศึกษาดังกล่าว เพื่อประกอบการทำวิทยานิพนธ์

จึงเรียนมาเพื่อโปรดให้ความอนุเคราะห์ จักขอบพระคุณยิ่ง

ขอแสดงความนับถือ

( รองศาสตราจารย์ ดร.ไชยยศ ไพทยศิริธรรม )

รองคณบดีบัณฑิตวิทยาลัย ฝ่ายวิชาการและวิจัย

รักษาการแทน คณบดีบัณฑิตวิทยาลัย

สำนักงานบัณฑิตวิทยาลัย  
นครปฐม โทร.034-218790





ที่ ศธ 6806 (ขจ)/4110

บัณฑิตวิทยาลัย มหาวิทยาลัยศิลปากร  
พระราชวังสนามจันทร์  
อ.เมือง จ.นครปฐม 73000

22 พฤษภาคม 2561

เรื่อง ขอเชิญเป็นผู้ตรวจคุณภาพเครื่องมือวิจัย

เรียน ดร.สาธิต เหล่าวัฒนพงษ์

ด้วย นายคณินณัฐ โอฬารวงศ์สกุล รหัสประจำตัว 57155204 นักศึกษาระดับปริญญาโท บัณฑิต  
สาขาวิชา การออกแบบผลิตภัณฑ์ บัณฑิตวิทยาลัย มหาวิทยาลัยศิลปากร กำลังทำวิทยานิพนธ์ เรื่อง " การออกแบบ  
ผลิตภัณฑ์สนับสนุนกิจกรรมทางศาสนาสำหรับผู้สูงอายุในพื้นที่สาธารณะ กรณีศึกษา: ชุมชนนางเลิ้ง "

ในการนี้ บัณฑิตวิทยาลัย มหาวิทยาลัยศิลปากร มีความประสงค์ ขอเรียนเชิญท่านในฐานะผู้เชี่ยวชาญเป็นผู้  
ตรวจคุณภาพเครื่องมือวิจัยให้กับนักศึกษาดังกล่าว เพื่อประกอบการทำวิทยานิพนธ์

จึงเรียนมาเพื่อโปรดให้ความอนุเคราะห์ จักขอบพระคุณยิ่ง

ขอแสดงความนับถือ

(รองศาสตราจารย์ ดร.ไชยศ ไพวิทยศิริธรรม )

รองคณบดีบัณฑิตวิทยาลัย ฝ่ายวิชาการและวิจัย

รักษาการแทน คณบดีบัณฑิตวิทยาลัย

สำนักงานบัณฑิตวิทยาลัย  
นครปฐม โทร.034-218790



ที่ ศธ 6806(ข) 4109

บัณฑิตวิทยาลัย มหาวิทยาลัยศิลปากร  
พระราชวังสนามจันทร์  
อ.เมือง จ.นครปฐม 73000

22 พฤษภาคม 2561

เรื่อง ขอเชิญเป็นผู้ตรวจคุณภาพเครื่องมือวิจัย

เรียน นางสาวพลอยรินทร์ กุลชิต

ด้วย นายคณินฉวีรัฐ โอพรวงศ์สกุล รหัสประจำตัว 57155204 นักศึกษาระดับปริญญาโท บัณฑิต  
สาขาวิชา การออกแบบผลิตภัณฑ์ บัณฑิตวิทยาลัย มหาวิทยาลัยศิลปากร กำลังทำวิทยานิพนธ์ เรื่อง " การออกแบบ  
ผลิตภัณฑ์สนับสนุนกิจกรรมทางศาสนาสำหรับผู้สูงอายุในพื้นที่สาธารณะ กรณีศึกษา: ชุมชนนางเลิ้ง "

ในการนี้ บัณฑิตวิทยาลัย มหาวิทยาลัยศิลปากร มีความประสงค์ ขอเรียนเชิญท่านในฐานะผู้เชี่ยวชาญเป็นผู้  
ตรวจคุณภาพเครื่องมือวิจัยให้กับนักศึกษาดังกล่าว เพื่อประกอบการทำวิทยานิพนธ์

จึงเรียนมาเพื่อโปรดให้ความอนุเคราะห์ จักขอบพระคุณยิ่ง

ขอแสดงความนับถือ

  
( รองศาสตราจารย์ ดร.ไชยศ ไพวิทยศิริธรรม )  
รองคณบดีบัณฑิตวิทยาลัย ฝ่ายวิชาการและวิจัย  
รักษาการแทน คณบดีบัณฑิตวิทยาลัย

สำนักงานบัณฑิตวิทยาลัย  
นครปฐม โทร.034-218790





อศศึกษากิจกรรมทางสังคม และกิจกรรมทางศาสนาที่สอดคล้องกับการใช้พื้นที่สาธารณะใน  
องผู้สูงอายุ ในชุมชนนางเลิ้ง

ชื่อโครงการวิจัย การออกแบบผลิตภัณฑ์สนับสนุนการประกอบกิจกรรมทางพระพุทธศาสนาสำหรับผู้สูงอายุ

ในชุมชนเมืองเก่า กรณีศึกษา: ชุมชนนางเลิ้ง กรุงเทพมหานคร

นายคณินณัฐ โอฬารวงศ์สกุล ระดับปริญญาโทบัณฑิต ภาควิชาออกแบบผลิตภัณฑ์ คณะมัณฑนศิลป์

บัณฑิตวิทยาลัย มหาวิทยาลัยศิลปากร

วัตถุประสงค์งานวิจัย: 1.เพื่อศึกษากิจกรรมทางสังคม และกิจกรรมทางศาสนาที่สอดคล้องกับการใช้  
พื้นที่สาธารณะในชุมชนเมืองเก่าของผู้สูงอายุ ในชุมชนนางเลิ้ง ที่ส่งผลต่อการใช้ผลิตภัณฑ์ในรูปแบบต่าง ๆ

ชื่อ.....นามสกุล.....

**ส่วนที่ 1 ข้อมูลทั่วไปของผู้ตอบแบบสอบถาม** (โปรดทำเครื่องหมาย ✓ หน้าข้อความที่ตรงกับข้อมูลของ  
ท่าน)

- 1.1 เพศ ..... ชาย ..... หญิง
- 1.2 อายุ ..... 60-65 ปี ..... 66-70 ปี ..... 71-75 ปี ..... 76-80 ปี  
..... 80 ปีขึ้นไป
- 1.3 อาชีพ ..... ข้าราชการบำนาญ ..... ค้าขาย ..... รับจ้าง  
..... เจ้าของกิจการ ..... อื่นๆ (ระบุ) .....
- 1.4 รายได้ ..... ต่ำกว่า10,000 ..... 10,001-20,000 ..... 20,001-30,000  
..... 30,001-40,000 ..... 40,001-50,000 ..... 50,000 ขึ้นไป
- 1.5 ศาสนา ..... พุทธ ..... คริสต์ ..... อิสลาม ..... พราหมณ์-ฮินดู  
..... อื่นๆ (ระบุ).....
- 1.6 โรคประจำตัว ..... โรคเบาหวาน ..... โรคหัวใจ .....โรคความดัน  
..... โรคเกี่ยวกับไขข้อ ..... โรคเกี่ยวกับการมองเห็น  
..... อื่นๆ(ระบุ).....
- 1.7 งานอดิเรก ..... ออกกำลังกาย ..... นั่งดูโทรทัศน์/อ่านหนังสือ  
..... สนทนา/สภากาแฟ ..... กิจกรรมนันทนาการร่วมกับผู้อื่น (ระบุ  
เช่น หมากรูก สماعมพระเครื่อง ฯลฯ).....

**ส่วนที่ 2 ความสัมพันธ์กับชุมชน** (โปรดทำเครื่องหมาย ✓ หน้าข้อความที่ตรงกับข้อมูลของท่าน)

- 2.1 การอยู่อาศัยในชุมชน .... 5-10 ปี .....10-20 ปี ..... 20-30 ปี ..... 30 ปีขึ้นไป
- 2.2 ความสัมพันธ์กับชุมชน ..... เป็นคนในชุมชนตั้งแต่กำเนิด ..... ย้ายมาจากแหล่งอื่น  
(ระบุเหตุผลที่ย้ายมา).....

**ส่วนที่ 3 การใช้งานพื้นที่สาธารณะในชุมชน** (โปรดทำเครื่องหมาย ✓ หน้าข้อความที่ตรงกับข้อมูลของท่าน)

- 3.1 การใช้งานพื้นที่ในชุมชน
- ..... พื้นที่หน้าบ้าน ..... บาทวิถีริมคลองผดุงกรุงเกษม  
..... หน้าโรงแรมเฉลิมธานี ..... ตลาดนางเลิ้ง  
..... พื้นที่วัดแคนางเลิ้ง ..... ลานพื้นที่วัดโสมนัส  
..... พื้นที่อื่นๆ.....
- 3.2 ลักษณะการใช้งานพื้นที่
- ..... นั่งพักผ่อน ..... สนทนา ..... คำขาย ..... สันทนาการ/นันทนาการ  
..... กิจกรรมเฉพาะกลุ่ม (ระบุ).....  
..... กิจกรรมทางศาสนา  
(ระบุ).....
- 3.3 อุปสรรคในการสัญจรและใช้งานบนพื้นที่สาธารณะต่างๆ
- ..... ทางแคบ ..... สิ่งกีดขวาง ..... ต่างระดับ ..... ความสว่าง  
..... อื่นๆ (ระบุ).....
- 3.4 อุปสรรคในการประกอบกิจกรรมทางศาสนา
- ..... ระยะทาง (ระบุ).....  
..... อุปสรรคทางการสัญจร (ระบุ).....  
..... สัมภาระ (ระบุ).....  
..... ปัญหาสุขภาพ (ระบุ).....  
..... เวลา (ระบุ).....  
..... สถานที่ไม่เอื้ออำนวย (ระบุ).....

อื่นๆ(โปรดระบุ).....  
.....  
.....  
.....  
.....  
.....

**ส่วนที่ 4 การประกอบกิจกรรมทางศาสนา** (โปรดทำเครื่องหมาย ✓ หน้าข้อความที่ตรงกับข้อมูลของท่าน)

**4.1 วันสำคัญทางพระพุทธศาสนา**

**1.วันมาฆบูชา**

หมวดทาน: ..... ตักบาตร ..... ถวายสังฆทาน  
หมวดศีล: ..... รักษาศีล5 ..... รักษาศีลอุโบสถ (ศีล8)  
หมวดภาวนา: ..... สวดมนต์ ..... นั่งสมาธิ ..... เวียนเทียน ..... เติณจกรรม  
..... ฟังธรรม ..... กิจกรรมอื่นๆ(โปรดระบุ) .....

**2.วันวิสาขบูชา**

หมวดทาน: ..... ตักบาตร ..... ถวายสังฆทาน  
หมวดศีล: ..... รักษาศีล5 ..... รักษาศีลอุโบสถ (ศีล8)  
หมวดภาวนา: ..... สวดมนต์ ..... นั่งสมาธิ ..... เวียนเทียน ..... เติณจกรรม  
..... ฟังธรรม ..... กิจกรรมอื่นๆ(โปรดระบุ) .....

**3.วันอัฐมีบูชา**

หมวดทาน: ..... ตักบาตร ..... ถวายสังฆทาน  
หมวดศีล: ..... รักษาศีล5 ..... รักษาศีลอุโบสถ (ศีล8)  
หมวดภาวนา: ..... สวดมนต์ ..... นั่งสมาธิ ..... เวียนเทียน ..... เติณจกรรม  
..... ฟังธรรม ..... กิจกรรมอื่นๆ(โปรดระบุ) .....

**4.วันอาสาฬหบูชา**

หมวดทาน: ..... ตักบาตร ..... ถวายสังฆทาน  
หมวดศีล: ..... รักษาศีล5 ..... รักษาศีลอุโบสถ (ศีล8)  
หมวดภาวนา: ..... สวดมนต์ ..... นั่งสมาธิ ..... เวียนเทียน ..... เติณจกรรม  
..... ฟังธรรม ..... กิจกรรมอื่นๆ(โปรดระบุ) .....



## 4.2 วันสำคัญทางพระพุทธศาสนาอื่นๆ

### 1. วันพระ

หมวดทาน: ..... ตักบาตร ..... ถวายสังฆทาน  
หมวดศีล: ..... รักษาศีล5 ..... รักษาศีลอุโบสถ (ศีล8)  
หมวดภาวนา: ..... สวดมนต์ ..... นั่งสมาธิ ..... เวียนเทียน ..... เดินจงกรม  
..... ฟังธรรม ..... กิจกรรมอื่นๆ(โปรดระบุ) .....

### 2. วันเข้าพรรษา

หมวดทาน: ..... ตักบาตร ..... ถวายสังฆทาน  
หมวดศีล: ..... รักษาศีล5 ..... รักษาศีลอุโบสถ (ศีล8)  
หมวดภาวนา: ..... สวดมนต์ ..... นั่งสมาธิ ..... เวียนเทียน ..... เดินจงกรม  
..... ฟังธรรม ..... กิจกรรมอื่นๆ(โปรดระบุ) .....

### 3. วันออกพรรษา

หมวดทาน: ..... ตักบาตร ..... ถวายสังฆทาน  
หมวดศีล: ..... รักษาศีล5 ..... รักษาศีลอุโบสถ (ศีล8)  
หมวดภาวนา: ..... สวดมนต์ ..... นั่งสมาธิ ..... เวียนเทียน ..... เดินจงกรม  
..... ฟังธรรม ..... กิจกรรมอื่นๆ(โปรดระบุ) .....

## 4.3 วันสำคัญประเพณีชุมชนที่เกี่ยวข้องกับพระพุทธศาสนา

### 1. งานนมัสการรอยพระพุทธรูปบาทวัดสุนทรธรรมทาน

หมวดทาน: ..... ตักบาตร ..... ถวายสังฆทาน  
หมวดศีล: ..... รักษาศีล5 ..... รักษาศีลอุโบสถ (ศีล8)  
หมวดภาวนา: ..... สวดมนต์ ..... นั่งสมาธิ ..... เวียนเทียน ..... เดินจงกรม  
..... ฟังธรรม ..... กิจกรรมอื่นๆ(โปรดระบุ) .....

### 2. งานทำบุญประจำปี หลวงปู่รูป

หมวดทาน: ..... ตักบาตร ..... ถวายสังฆทาน  
หมวดศีล: ..... รักษาศีล5 ..... รักษาศีลอุโบสถ (ศีล8)  
หมวดภาวนา: ..... สวดมนต์ ..... นั่งสมาธิ ..... เวียนเทียน ..... เดินจงกรม  
..... ฟังธรรม ..... กิจกรรมอื่นๆ(โปรดระบุ) .....

### 3.งานทำบุญประจำปี ศาลเจ้านางเลิ้ง

หมวดทาน: ..... ตักบาตร ..... ถวายสังฆทาน  
หมวดศีล: ..... รักษาศีล5 ..... รักษาศีลอุโบสถ (ศีล8)  
หมวดภาวนา: ..... สวดมนต์ ..... นั่งสมาธิ ..... เวียนเทียน ..... เดินจงกรม  
..... ฟังธรรม ..... กิจกรรมอื่นๆ(โปรดระบุ) .....

### 4.วันที่ระลึกสมเด็จพระนางเจ้าสิริกิติ์ พระบรมราชินีนาถ

หมวดทาน: ..... ตักบาตร ..... ถวายสังฆทาน  
หมวดศีล: ..... รักษาศีล5 ..... รักษาศีลอุโบสถ (ศีล8)  
หมวดภาวนา: ..... สวดมนต์ ..... นั่งสมาธิ ..... เวียนเทียน ..... เดินจงกรม  
..... ฟังธรรม ..... กิจกรรมอื่นๆ(โปรดระบุ) .....

### 4.4 วันสำคัญทางพระพุทธศาสนาที่เป็นประเพณีชุมชน

#### 1.เทศกาลตรุษ-สารท

หมวดทาน: ..... ตักบาตร ..... ถวายสังฆทาน  
หมวดศีล: ..... รักษาศีล5 ..... รักษาศีลอุโบสถ (ศีล8)  
หมวดภาวนา: ..... สวดมนต์ ..... นั่งสมาธิ ..... เวียนเทียน ..... เดินจงกรม  
..... ฟังธรรม ..... กิจกรรมอื่นๆ(โปรดระบุ) .....

#### 2.ทอดผ้าป่า

หมวดทาน: ..... ตักบาตร ..... ถวายสังฆทาน  
หมวดศีล: ..... รักษาศีล5 ..... รักษาศีลอุโบสถ (ศีล8)  
หมวดภาวนา: ..... สวดมนต์ ..... นั่งสมาธิ ..... เวียนเทียน ..... เดินจงกรม  
..... ฟังธรรม ..... กิจกรรมอื่นๆ(โปรดระบุ) .....

#### 3.บุญกฐิน

หมวดทาน: ..... ตักบาตร ..... ถวายสังฆทาน  
หมวดศีล: ..... รักษาศีล5 ..... รักษาศีลอุโบสถ (ศีล8)  
หมวดภาวนา: ..... สวดมนต์ ..... นั่งสมาธิ ..... เวียนเทียน ..... เดินจงกรม  
..... ฟังธรรม ..... กิจกรรมอื่นๆ(โปรดระบุ) .....

#### 4.หล่อเทียนพรรษาประจำปี

หมวดทาน: ..... ตักบาตร ..... ถวายสังฆทาน  
หมวดศีล: ..... รักษาศีล5 ..... รักษาศีลอุโบสถ (ศีล8)  
หมวดภาวนา: ..... สวดมนต์ ..... นั่งสมาธิ ..... เวียนเทียน ..... เดินจงกรม  
..... ฟังธรรม ..... กิจกรรมอื่นๆ(โปรดระบุ) .....

#### 5.เทศน์มหาชาติ เวสสันดรชาดก

หมวดทาน: ..... ตักบาตร ..... ถวายสังฆทาน  
หมวดศีล: ..... รักษาศีล5 ..... รักษาศีลอุโบสถ (ศีล8)  
หมวดภาวนา: ..... สวดมนต์ ..... นั่งสมาธิ ..... เวียนเทียน ..... เดินจงกรม  
..... ฟังธรรม ..... กิจกรรมอื่นๆ(โปรดระบุ) .....

#### 4.4 วันสำคัญทั่วไป

##### 1.วันสิ้นปีและวันขึ้นปีใหม่

หมวดทาน: ..... ตักบาตร ..... ถวายสังฆทาน  
หมวดศีล: ..... รักษาศีล5 ..... รักษาศีลอุโบสถ (ศีล8)  
หมวดภาวนา: ..... สวดมนต์ ..... นั่งสมาธิ ..... เวียนเทียน ..... เดินจงกรม  
..... ฟังธรรม ..... กิจกรรมอื่นๆ(โปรดระบุ) .....

##### 2.วันเฉลิมพระชนมพรรษา สมเด็จพระนางเจ้าฯพระบรมราชินีนาถ (วันแม่แห่งชาติ)

หมวดทาน: ..... ตักบาตร ..... ถวายสังฆทาน  
หมวดศีล: ..... รักษาศีล5 ..... รักษาศีลอุโบสถ (ศีล8)  
หมวดภาวนา: ..... สวดมนต์ ..... นั่งสมาธิ ..... เวียนเทียน ..... เดินจงกรม  
..... ฟังธรรม ..... กิจกรรมอื่นๆ(โปรดระบุ) .....

##### 3.วันเฉลิมพระชนมพรรษา พระบาทสมเด็จพระเจ้าอยู่หัว (วันพ่อแห่งชาติ)

หมวดทาน: ..... ตักบาตร ..... ถวายสังฆทาน  
หมวดศีล: ..... รักษาศีล5 ..... รักษาศีลอุโบสถ (ศีล8)  
หมวดภาวนา: ..... สวดมนต์ ..... นั่งสมาธิ ..... เวียนเทียน ..... เดินจงกรม  
..... ฟังธรรม ..... กิจกรรมอื่นๆ(โปรดระบุ) .....

#### 4.5 วันสำคัญส่วนบุคคล

##### 1.วันคล้ายวันเกิด

หมวดทาน: ..... ตักบาตร ..... ถวายสังฆทาน  
หมวดศีล: ..... รักษาศีล5 ..... รักษาศีลอุโบสถ (ศีล8)  
หมวดภาวนา: ..... สวดมนต์ ..... นั่งสมาธิ ..... เวียนเทียน ..... เดินจงกรม  
..... ฟังธรรม ..... กิจกรรมอื่นๆ(โปรดระบุ) .....

##### 2.วันครบรอบวันตาย

หมวดทาน: ..... ตักบาตร ..... ถวายสังฆทาน  
หมวดศีล: ..... รักษาศีล5 ..... รักษาศีลอุโบสถ (ศีล8)  
หมวดภาวนา: ..... สวดมนต์ ..... นั่งสมาธิ ..... เวียนเทียน ..... เดินจงกรม  
..... ฟังธรรม ..... กิจกรรมอื่นๆ(โปรดระบุ) .....

##### 3.วันครบรอบอื่นๆ

(ระบุ).....

หมวดทาน: ..... ตักบาตร ..... ถวายสังฆทาน  
หมวดศีล: ..... รักษาศีล5 ..... รักษาศีลอุโบสถ (ศีล8)  
หมวดภาวนา: ..... สวดมนต์ ..... นั่งสมาธิ ..... เวียนเทียน ..... เดินจงกรม  
..... ฟังธรรม ..... กิจกรรมอื่นๆ(โปรดระบุ) .....

##### วันครบรอบอื่นๆ

(ระบุ).....

หมวดทาน: ..... ตักบาตร ..... ถวายสังฆทาน  
หมวดศีล: ..... รักษาศีล5 ..... รักษาศีลอุโบสถ (ศีล8)  
หมวดภาวนา: ..... สวดมนต์ ..... นั่งสมาธิ ..... เวียนเทียน ..... เดินจงกรม  
..... ฟังธรรม ..... กิจกรรมอื่นๆ(โปรดระบุ) .....

.....ขอขอบคุณ.....



แบบสอบถามเพื่อประเมินการออกแบบผลิตภัณฑ์โดยผู้เชี่ยวชาญ

ชื่อโครงการวิจัย การออกแบบผลิตภัณฑ์สนับสนุนการประกอบกิจกรรมทางพระพุทธศาสนาสำหรับ
ผู้สูงอายุในชุมชนเมืองเก่า กรณีศึกษา: ชุมชนนางเลิ้ง กรุงเทพมหานคร

นายคณินณัฐ โอฬารวงศ์สกุล ระดับปริญญาโทบัณฑิต ภาควิชาออกแบบผลิตภัณฑ์ คณะมัณฑนศิลป์

วัตถุประสงค์งานวิจัย: 1.เพื่อศึกษากิจกรรมทางสังคม และกิจกรรมทางศาสนาที่สอดคล้องกับการใช้พื้นที่
สาธารณะในชุมชนเมืองเก่าของผู้สูงอายุ ในชุมชนนางเลิ้ง ที่ส่งผลต่อการใช้ผลิตภัณฑ์ในรูปแบบต่าง ๆ

2. เพื่อออกแบบผลิตภัณฑ์ที่สามารถใช้งานเพื่อสนับสนุนกิจกรรมทางศาสนาสำหรับ
ผู้สูงอายุในชุมชนนางเลิ้งที่เข้ากับบริบทของกายภาพและเงื่อนไขข้อจำกัดทางด้านการศึกษาของชุมชน

ส่วนที่ 1 ข้อมูลทั่วไปของผู้ตอบแบบสอบถาม

ชื่อ.....สกุล.....

อาชีพ/ตำแหน่ง.....ประสบการณ์การทำงาน (นักร้อง/นักวิชาการ/นักกายภาพ).....ปี

ส่วนที่ 2 ประเมินคุณค่าของผลงานออกแบบผลิตภัณฑ์

ผลิตภัณฑ์ช่วยสนับสนุนการประกอบกิจกรรมทางพระพุทธศาสนาสำหรับผู้สูงอายุในชุมชนเมืองเก่าได้ในระดับใด
กรุณาทำเครื่องหมาย “/” ลงในช่องตารางที่ต้องการเลือกคำตอบ (1=น้อยที่สุด และ 5=มากที่สุด)

Table with 9 rows and 6 columns. Columns: Criteria (e.g., suitability for elderly, religious activity support), and Rating (1-5). Row 1: Criteria: 'คุณค่าและคุณลักษณะของผลิตภัณฑ์สนับสนุนการประกอบกิจกรรมทางพระพุทธศาสนาสำหรับผู้สูงอายุ รูปแบบ A1 (Basket concept)'. Row 2: Rating header 'ระดับคะแนน น้อยที่สุด -> มากที่สุด' with sub-headers 1, 2, 3, 4, 5. Rows 3-9: Criteria 1-9 regarding elderly suitability, religious activity support, and community fit.

คุณค่าและคุณลักษณะของผลิตภัณฑ์สนับสนุนการประกอบกิจกรรมทางพระพุทธศาสนาสำหรับผู้สูงอายุ รูปแบบ A2 (Easy concept)	ระดับคะแนน				
	น้อยที่สุด → มากที่สุด				
	1	2	3	4	5
1.ผลิตภัณฑ์ที่มีรูปแบบที่เหมาะสมกับการนำพาผู้สูงอายุไปประกอบกิจกรรมทางศาสนา เช่น การทำบุญตักบาตร การถวายสังฆทาน เป็นต้น					
2.ผลิตภัณฑ์ที่มีรูปแบบที่เหมาะสมกับการบรรจุสิ่งของไปประกอบกิจกรรมทางศาสนา เช่น การทำบุญตักบาตร การถวายสังฆทาน เป็นต้น					
3.ผลิตภัณฑ์ที่มีรูปแบบที่เหมาะสมในการช่วยพยุงร่างกายในการเดินและสนับสนุนการเคลื่อนที่ของผู้สูงอายุในชุมชนนางเลิ้ง					
4.ผลิตภัณฑ์ที่มีรูปลักษณะที่เหมาะสมกับกลุ่มเป้าหมายเข้ากับความเป็นชุมชนและบริบทของพื้นที่ชุมชนเมืองเก่าย่านนางเลิ้ง					
5.ผลิตภัณฑ์ที่มีความเหมาะสมในการใช้นั่งพักคอยและนั่งพักชั่วคราวสำหรับผู้สูงอายุ					
6.ผลิตภัณฑ์ที่มีความเหมาะสมในการใช้แทนโต๊ะสำหรับวางสิ่งของสำหรับประกอบกิจกรรมทางศาสนา เช่น ใส่บาตร					
7.ผลิตภัณฑ์มีลักษณะของความปลอดภัยและสร้างความมั่นใจในการใช้งาน					
8.ผลิตภัณฑ์มีคุณค่าและโอกาสทางการตลาด สอดรับกับกระแสนิยม					
9.ผลิตภัณฑ์สามารถผลิตได้ในระบบอุตสาหกรรมหรือหัตถอุตสาหกรรม					
คุณค่าและคุณลักษณะของผลิตภัณฑ์สนับสนุนการประกอบกิจกรรมทางพระพุทธศาสนาสำหรับผู้สูงอายุ รูปแบบ A3 (Day life Concept)	ระดับคะแนน				
	น้อยที่สุด → มากที่สุด				
	1	2	3	4	5
1.ผลิตภัณฑ์ที่มีรูปแบบที่เหมาะสมกับการนำพาผู้สูงอายุไปประกอบกิจกรรมทางศาสนา เช่น การทำบุญตักบาตร การถวายสังฆทาน เป็นต้น					
2.ผลิตภัณฑ์ที่มีรูปแบบที่เหมาะสมกับการบรรจุสิ่งของไปประกอบกิจกรรมทางศาสนา เช่น การทำบุญตักบาตร การถวายสังฆทาน เป็นต้น					
3.ผลิตภัณฑ์ที่มีรูปแบบที่เหมาะสมในการช่วยพยุงร่างกายในการเดินและสนับสนุนการเคลื่อนที่ของผู้สูงอายุในชุมชนนางเลิ้ง					
4.ผลิตภัณฑ์ที่มีรูปลักษณะที่เหมาะสมกับกลุ่มเป้าหมายเข้ากับความเป็นชุมชนและบริบทของพื้นที่ชุมชนเมืองเก่าย่านนางเลิ้ง					
5.ผลิตภัณฑ์ที่มีความเหมาะสมในการใช้นั่งพักคอยและนั่งพักชั่วคราวสำหรับผู้สูงอายุ					
6.ผลิตภัณฑ์ที่มีความเหมาะสมในการใช้แทนโต๊ะสำหรับวางสิ่งของสำหรับประกอบกิจกรรมทางศาสนา เช่น ใส่บาตร					
7.ผลิตภัณฑ์มีลักษณะของความปลอดภัยและสร้างความมั่นใจในการใช้งาน					
8.ผลิตภัณฑ์มีคุณค่าและโอกาสทางการตลาด สอดรับกับกระแสนิยม					
9.ผลิตภัณฑ์สามารถผลิตได้ในระบบอุตสาหกรรมหรือหัตถอุตสาหกรรม					



คุณค่าและคุณลักษณะของผลิตภัณฑ์สนับสนุนการประกอบกิจกรรมทาง พระพุทธศาสนาสำหรับผู้สูงอายุ      รูปแบบ B1 (Folding concept)	ระดับคะแนน				
	น้อยที่สุด → มากที่สุด				
	1	2	3	4	5
1.ผลิตภัณฑ์มีรูปแบบที่เหมาะสมกับการนำพาผู้สูงอายุไปประกอบกิจกรรมทางศาสนา เช่น การทำบุญตักบาตร การถวายสังฆทาน เป็นต้น					
2.ผลิตภัณฑ์มีรูปแบบที่เหมาะสมกับการบรรจุสิ่งของไปประกอบกิจกรรมทางศาสนา เช่น การทำบุญตักบาตร การถวายสังฆทาน เป็นต้น					
3.ผลิตภัณฑ์มีรูปแบบที่เหมาะสมในการช่วยพยุงร่างกายในการเดินและสนับสนุนการเคลื่อนที่ของผู้สูงอายุในชุมชนนางเลิ้ง					
4.ผลิตภัณฑ์มีลักษณะที่เหมาะสมกับกลุ่มเป้าหมายเข้ากับความเป็นชุมชนและบริบทของพื้นที่ชุมชนเมืองเก่าย่านนางเลิ้ง					
5.ผลิตภัณฑ์มีความเหมาะสมในการใช้นั่งพักคอยและนั่งพักชั่วคราวสำหรับผู้สูงอายุ					
6.ผลิตภัณฑ์มีความเหมาะสมในการใช้แทนโต๊ะสำหรับวางสิ่งของสำหรับประกอบกิจกรรมทางศาสนา เช่น ใส่บาตร					
7.ผลิตภัณฑ์มีลักษณะของความปลอดภัยและสร้างความมั่นใจในการใช้งาน					
8.ผลิตภัณฑ์มีคุณค่าและโอกาสทางการตลาด สอดรับกับกระแสนิยม					
9.ผลิตภัณฑ์สามารถผลิตได้ในระบบอุตสาหกรรมหรือหัตถอุตสาหกรรม					
คุณค่าและคุณลักษณะของผลิตภัณฑ์สนับสนุนการประกอบกิจกรรมทาง พระพุทธศาสนาสำหรับผู้สูงอายุ      รูปแบบ B2 (Shopping bag concept)	ระดับคะแนน				
	น้อยที่สุด → มากที่สุด				
	1	2	3	4	5
1.ผลิตภัณฑ์มีรูปแบบที่เหมาะสมกับการนำพาผู้สูงอายุไปประกอบกิจกรรมทางศาสนา เช่น การทำบุญตักบาตร การถวายสังฆทาน เป็นต้น					
2.ผลิตภัณฑ์มีรูปแบบที่เหมาะสมกับการบรรจุสิ่งของไปประกอบกิจกรรมทางศาสนา เช่น การทำบุญตักบาตร การถวายสังฆทาน เป็นต้น					
3.ผลิตภัณฑ์มีรูปแบบที่เหมาะสมในการช่วยพยุงร่างกายในการเดินและสนับสนุนการเคลื่อนที่ของผู้สูงอายุในชุมชนนางเลิ้ง					
4.ผลิตภัณฑ์มีลักษณะที่เหมาะสมกับกลุ่มเป้าหมายเข้ากับความเป็นชุมชนและบริบทของพื้นที่ชุมชนเมืองเก่าย่านนางเลิ้ง					
5.ผลิตภัณฑ์มีความเหมาะสมในการใช้นั่งพักคอยและนั่งพักชั่วคราวสำหรับผู้สูงอายุ					
6.ผลิตภัณฑ์มีความเหมาะสมในการใช้แทนโต๊ะสำหรับวางสิ่งของสำหรับประกอบกิจกรรมทางศาสนา เช่น ใส่บาตร					
7.ผลิตภัณฑ์มีลักษณะของความปลอดภัยและสร้างความมั่นใจในการใช้งาน					
8.ผลิตภัณฑ์มีคุณค่าและโอกาสทางการตลาด สอดรับกับกระแสนิยม					
9.ผลิตภัณฑ์สามารถผลิตได้ในระบบอุตสาหกรรมหรือหัตถอุตสาหกรรม					

คุณค่าและคุณลักษณะของผลิตภัณฑ์สนับสนุนการประกอบกิจกรรมทาง พระพุทธศาสนาสำหรับผู้สูงอายุ      รูปแบบ B3 (Origami concept)	ระดับคะแนน				
	น้อยที่สุด → มากที่สุด				
	1	2	3	4	5
1.ผลิตภัณฑ์มีรูปแบบที่เหมาะสมกับการนำพาผู้สูงอายุไปประกอบกิจกรรมทางศาสนา เช่น การทำบุญตักบาตร การถวายสังฆทาน เป็นต้น					
2.ผลิตภัณฑ์มีรูปแบบที่เหมาะสมกับการบรรจุสิ่งของไปประกอบกิจกรรมทางศาสนา เช่น การทำบุญตักบาตร การถวายสังฆทาน เป็นต้น					
3.ผลิตภัณฑ์มีรูปแบบที่เหมาะสมในการช่วยพยุงร่างกายในการเดินและสนับสนุนการเคลื่อนที่ของผู้สูงอายุในชุมชนนางเลิ้ง					
4.ผลิตภัณฑ์มีรูปลักษณะที่เหมาะสมกับกลุ่มเป้าหมายเข้ากับความเป็นชุมชนและบริบทของพื้นที่ชุมชนเมืองเก่าย่านนางเลิ้ง					
5.ผลิตภัณฑ์มีความเหมาะสมในการใช้นั่งพักคอยและนั่งพักชั่วคราวสำหรับผู้สูงอายุ					
6.ผลิตภัณฑ์มีความเหมาะสมในการใช้แทนโต๊ะสำหรับวางสิ่งของสำหรับประกอบกิจกรรมทางศาสนา เช่น ใส่บาตร					
7.ผลิตภัณฑ์มีลักษณะของความปลอดภัยและสร้างความมั่นใจในการใช้งานแก่กลุ่มเป้าหมาย					
8.ผลิตภัณฑ์มีคุณค่าและโอกาสทางการตลาด สอดรับกับกระแสนิยม					
9.ผลิตภัณฑ์สามารถผลิตได้ในระบบอุตสาหกรรมหรือหัตถอุตสาหกรรม					



ส่วนที่ 3 กรณำประเมินคุณค่าในควำมนำสนใจของผลงานออกแบบผลิตภัณฑ์สนับสนุนการประกอบกิจกรรมทางพระพุทธศาสนาสำหรับผู้สูงอายุในชุมชนเมืองเก่า โดยเรียงจากควำมสนใจมากที่สุดไปน้อยที่สุด

3.1 เมื่อเปรียบเทียบกับผลงานการออกแบบผลิตภัณฑ์ในกลุ่มเดียวกัน A1-A3 (1=มีควำมนำสนใจมากที่สุด)

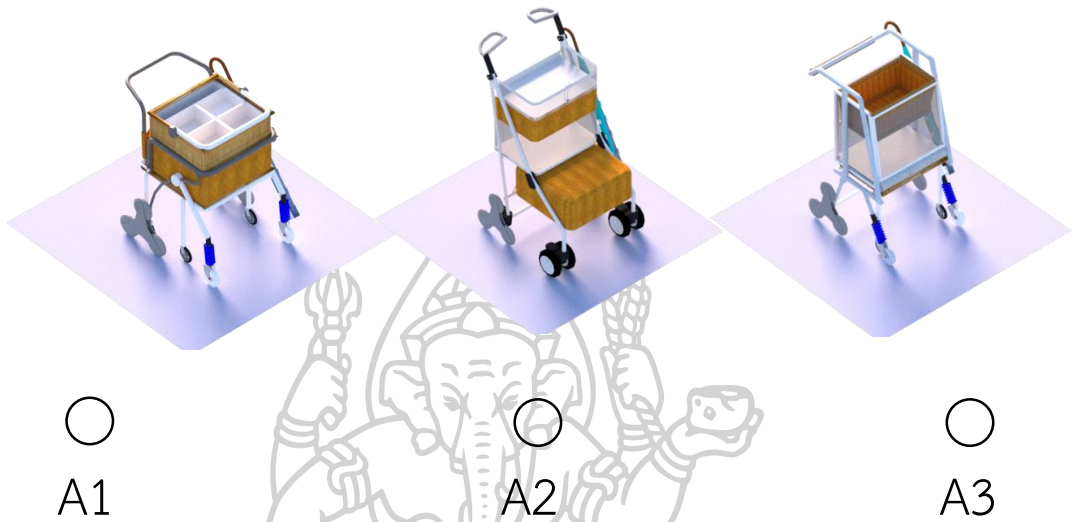

3.2 เมื่อเปรียบเทียบกับผลงานการออกแบบผลิตภัณฑ์ในกลุ่มเดียวกัน B1-B3 (1=มีควำมนำสนใจมากที่สุด)

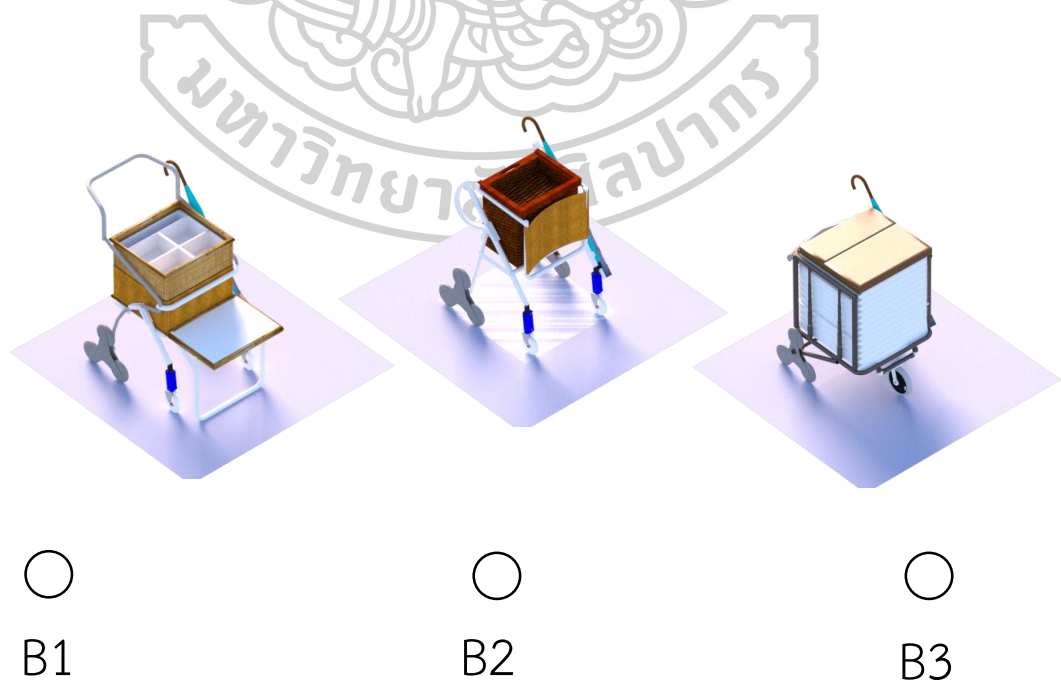

ส่วนที่ 4 ข้อเสนอแนะเพิ่มเติมเพื่อพัฒนาผลงานการออกแบบผลิตภัณฑ์สนับสนุนการประกอบกิจกรรมทาง  
พระพุทธศาสนาสำหรับผู้สูงอายุในชุมชนเมืองเก่า กรณีศึกษา: ชุมชนนางเลิ้ง กรุงเทพมหานคร

.....

.....

.....

.....

.....

.....

.....

.....



เอกสารประกอบแบบสอบถามเพื่อ แสดงการใช้งานผลิตภัณฑ์ในรูปแบบต่างๆ

รูปแบบ A1



รูปแบบ A2



ขณะใช้งานสำหรับใส่บาตร

ขณะใช้งานเป็นที่นั่ง



รูปแบบ A3

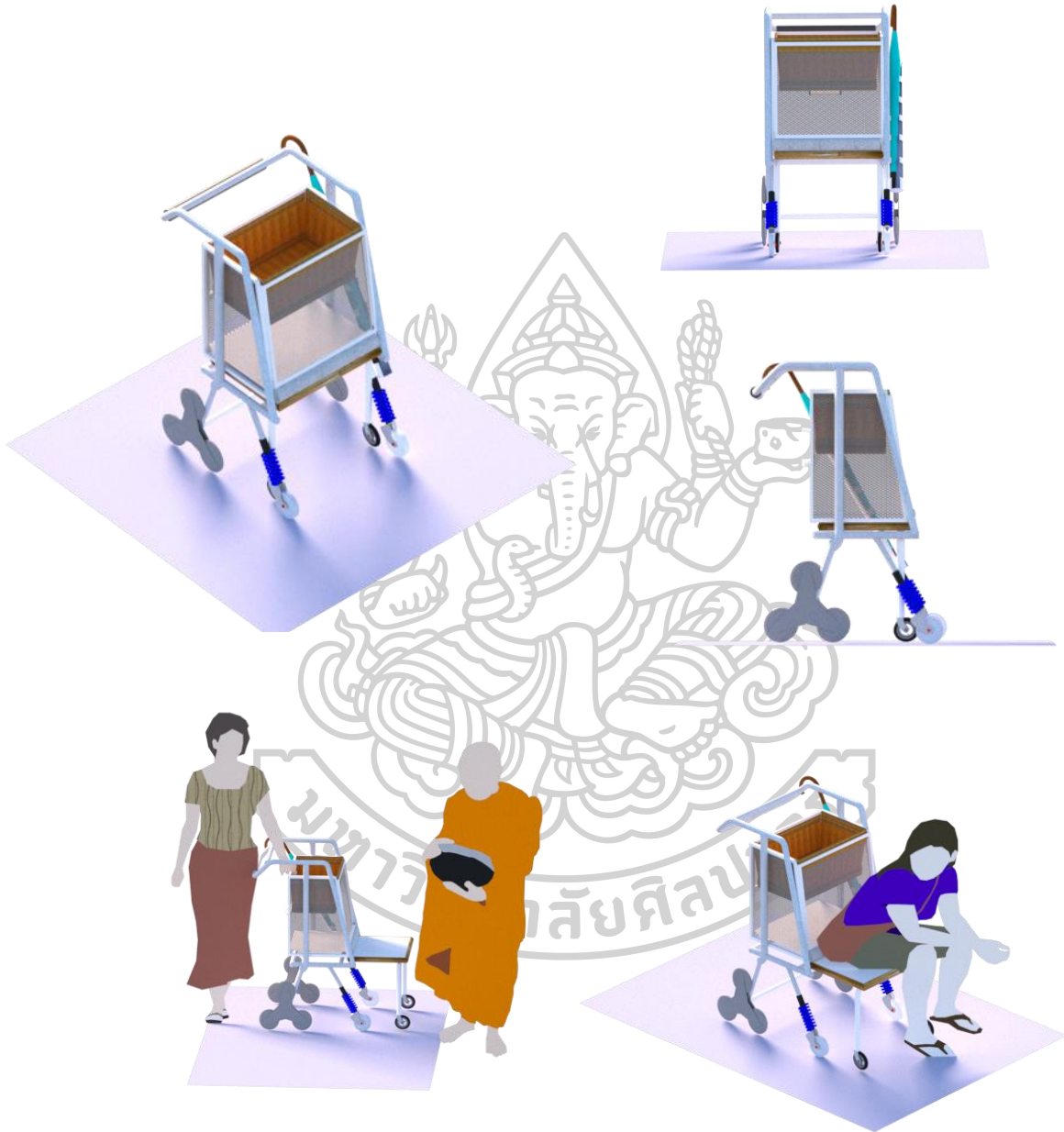

ขณะใช้งานสำหรับใส่บาตร

ขณะใช้งานเป็นที่นั่ง

รูปแบบ B1



ขณะใช้งานสำหรับใส่บาตร

ขณะใช้งานเป็นที่นั่ง

รูปแบบ B2

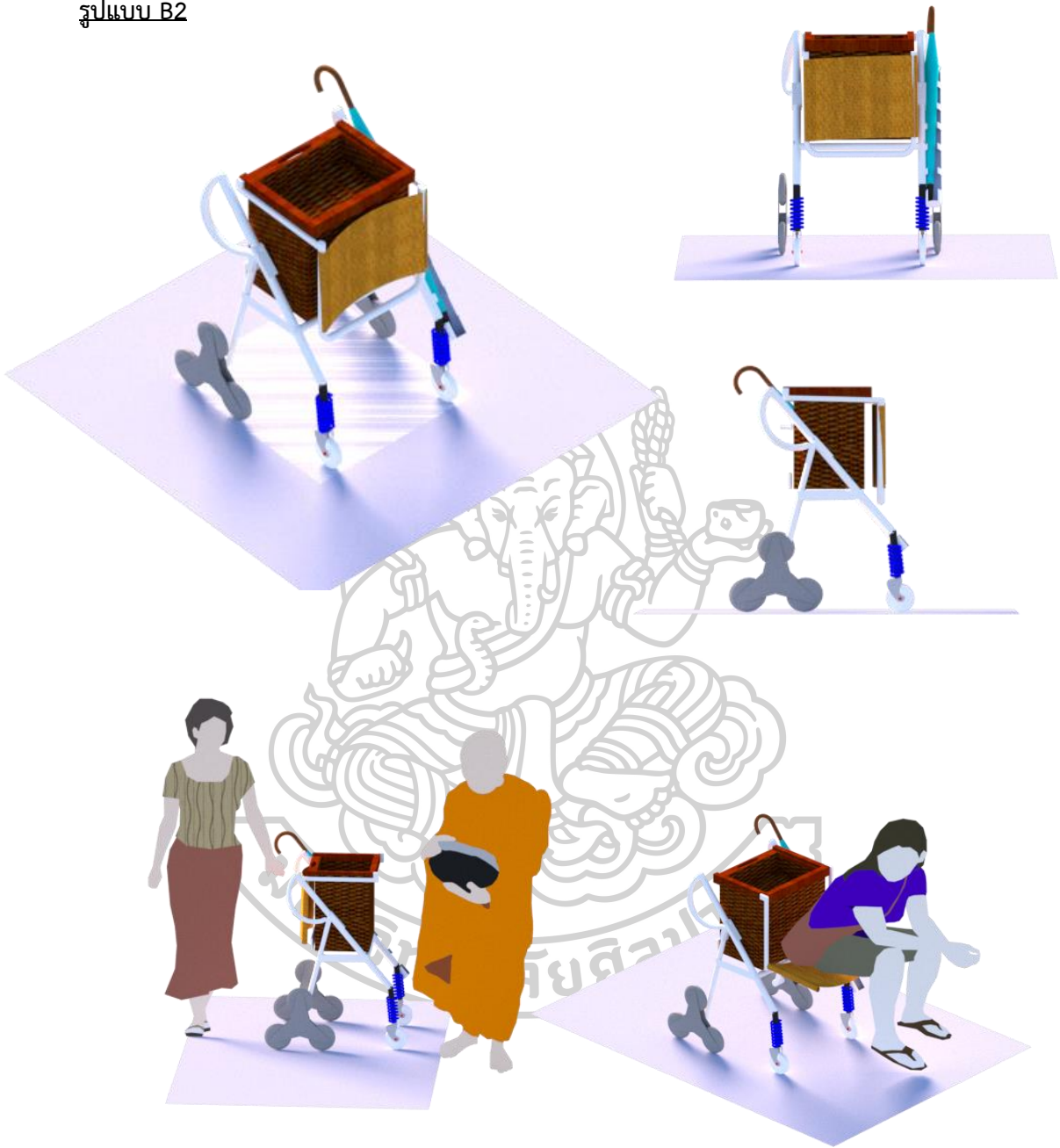

ขณะใช้งานสำหรับใส่บาตร

ขณะใช้งานเป็นที่นั่ง

รูปแบบ B3

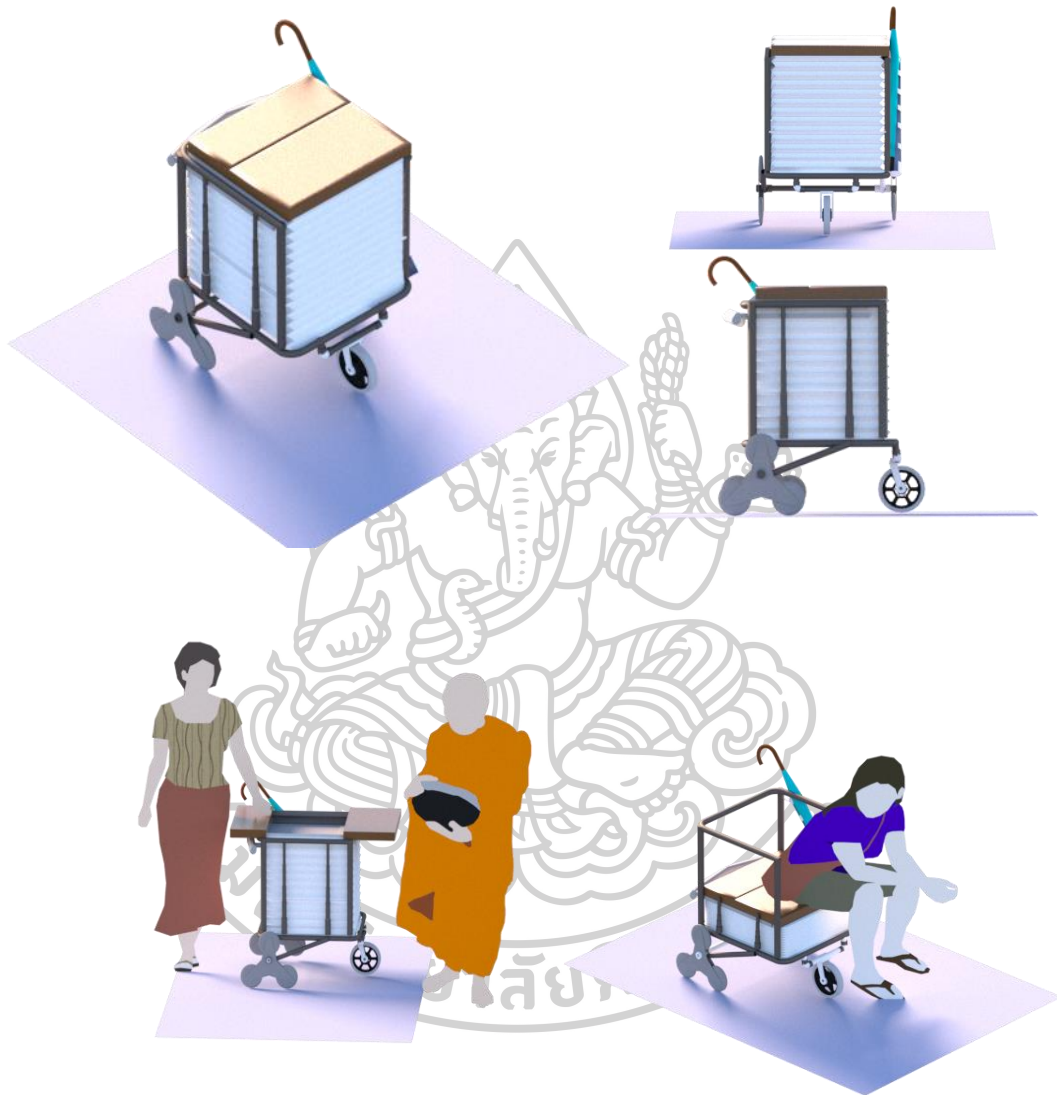

ขณะใช้งานสำหรับใส่บาตร

ขณะใช้งานเป็นที่นั่ง



แบบสอบถามเพื่อประเมินการออกแบบผลิตภัณฑ์

ชื่อโครงการวิจัย การออกแบบผลิตภัณฑ์สนับสนุนการประกอบกิจกรรมทางพระพุทธศาสนาสำหรับผู้สูงอายุ
ในชุมชนเมืองเก่า กรณีศึกษา: ชุมชนนางเลิ้ง กรุงเทพมหานคร
นายคณินณัฐ โอฬารวงศ์สกุล ระดับปริญญาโทบัณฑิต ภาควิชาออกแบบผลิตภัณฑ์ คณะมัณฑนศิลป์
บัณฑิตวิทยาลัย มหาวิทยาลัยศิลปากร

วัตถุประสงค์งานวิจัย: 1.เพื่อศึกษากิจกรรมทางสังคม และกิจกรรมทางศาสนาที่สอดคล้องกับการใช้พื้นที่
สาธารณะในชุมชนเมืองเก่าของผู้สูงอายุ ในชุมชนนางเลิ้ง ที่ส่งผลต่อการใช้ผลิตภัณฑ์ในรูปแบบต่าง ๆ 2. เพื่อ
ออกแบบผลิตภัณฑ์ที่สามารถใช้งานได้เพื่อสนับสนุนกิจกรรมทางศาสนาสำหรับผู้สูงอายุในชุมชนนางเลิ้งที่เข้ากับบริบท
ของกายภาพและเงื่อนไขข้อจำกัดทางการสัญจรของชุมชน

ชื่อ.....นามสกุล.....

ส่วนที่ 1 ข้อมูลทั่วไปของผู้ตอบแบบสอบถาม (โปรดทำเครื่องหมาย ✓ หน้าข้อความที่ตรงกับข้อมูลของท่าน)

- 1.1 เพศ ...ชาย ...หญิง
1.2 อายุ ...60-65 ปี ...66-70 ปี ...71-75 ปี ...76ปีขึ้นไป
1.3 อาชีพ ...ข้าราชการบำนาญ ...ค้าขาย ...รับจ้าง ...เจ้าของ
กิจการ ... อื่นๆ (ระบุ) .....
1.4 รายได้ .... ต่ำกว่า10,000 .... 10,001-20,000 .... 20,001-30,000
.... 30,001-40,000 .... 40,001-50,000 .... 50,000 ขึ้นไป
1.6 การอยู่อาศัยในชุมชน ... 5-10 ปี ....10-20 ปี .... 20-30 ปี .... 30 ปีขึ้นไป
1.7 ความสัมพันธ์กับชุมชน ..... เป็นคนในชุมชนตั้งแต่กำเนิด ..... ย้ายมาจากแหล่งอื่นๆ
(ระบุเหตุผลที่ย้ายมา).....
1.8 ท่านทำบุญตักบาตรบ่อยเพียงใด .... 1ครั้ง/สัปดาห์ .... 2ครั้ง/สัปดาห์ .... 3ครั้ง/สัปดาห์
.... 3 ครั้งขึ้นไป/สัปดาห์ .... อื่นๆ (ระบุ).....
1.9 ท่านไปทำบุญที่วัดบ่อยเพียงใด ... 1ครั้ง/เดือน ... 2ครั้ง/เดือน .... 3ครั้ง/เดือน
.... 3 ครั้งขึ้นไป/เดือน ....อื่นๆ (ระบุ).....







ส่วนที่ 3 กรุณาประเมินคุณค่าในความน่าสนใจของผลงานออกแบบผลิตภัณฑ์สนับสนุนการประกอบกิจกรรมทางพระพุทธศาสนาสำหรับผู้สูงอายุในชุมชนเมืองเก่า โดยเรียงจากความสนใจมากที่สุดไปน้อยที่สุด

3.1 เมื่อเปรียบเทียบผลงานการออกแบบผลิตภัณฑ์ทั้ง 2 ลักษณะ ระหว่าง A และ B รูปแบบใดมีความน่าสนใจมากที่สุด (v = มีความน่าสนใจมากที่สุด)



ส่วนที่ 4 ข้อเสนอแนะเพิ่มเติมเพื่อพัฒนาผลงานการออกแบบผลิตภัณฑ์สนับสนุนการประกอบกิจกรรมทางพระพุทธศาสนาสำหรับผู้สูงอายุในชุมชนเมืองเก่า กรณีศึกษา: ชุมชนนางเลิ้ง กรุงเทพมหานคร

.....

.....

.....

.....

.....

.....

.....

.....

เอกสารประกอบแบบสอบถามเพื่อ แสดงการใช้งานผลิตภัณฑ์ในรูปแบบต่างๆ

รูปแบบ A

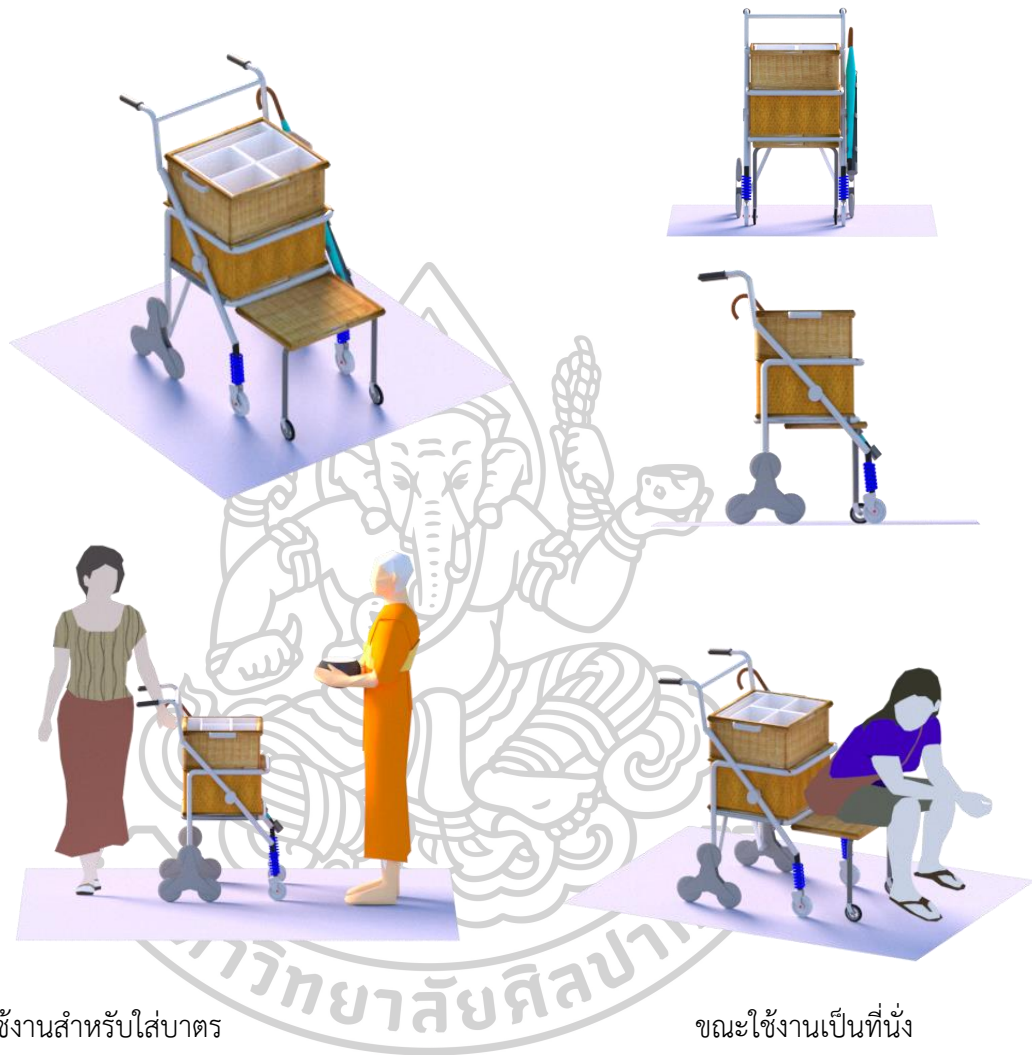

ขณะใช้งานสำหรับใส่บาตร

ขณะใช้งานเป็นที่นั่ง

รูปแบบ B



ขณะใช้งานสำหรับใส่บาตร

ขณะใช้งานเป็นที่นั่ง



ภาคผนวก ค  
แบบผลิตชิ้นงาน

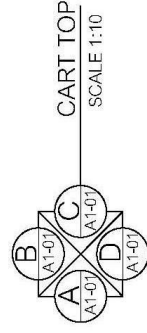
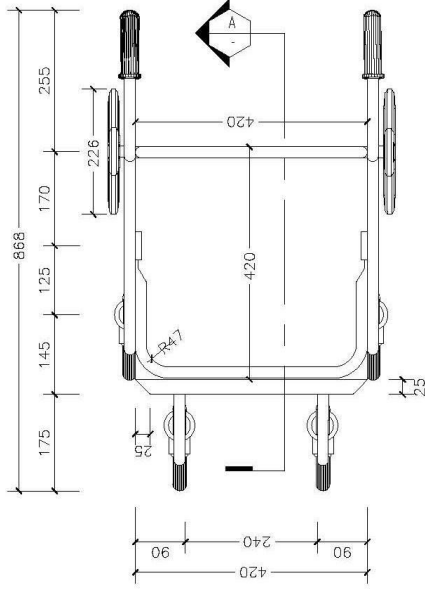

	DEPARTMENT OF PRODUCT DESIGN FACULTY OF DECORATIVE ARTS GRADUATED SCHOOL SILPAKORN UNIVERSITY DESIGNER: ศนิษฐ์ ใจพิงศ์จตุต ID 57155204		PRODUCT NAME: ผลิตภัณฑ์เสริมกิจกรรมทางานทำตู้ใส่ของในชุมชนเมืองเก่า		SHOW AS: TOP
	SCALE: 1:10	PART:	DRAWING:	PAGE: 1	TOTAL: 6
DATE: 01/08/2018		QUANTITY:	APPROVE:		



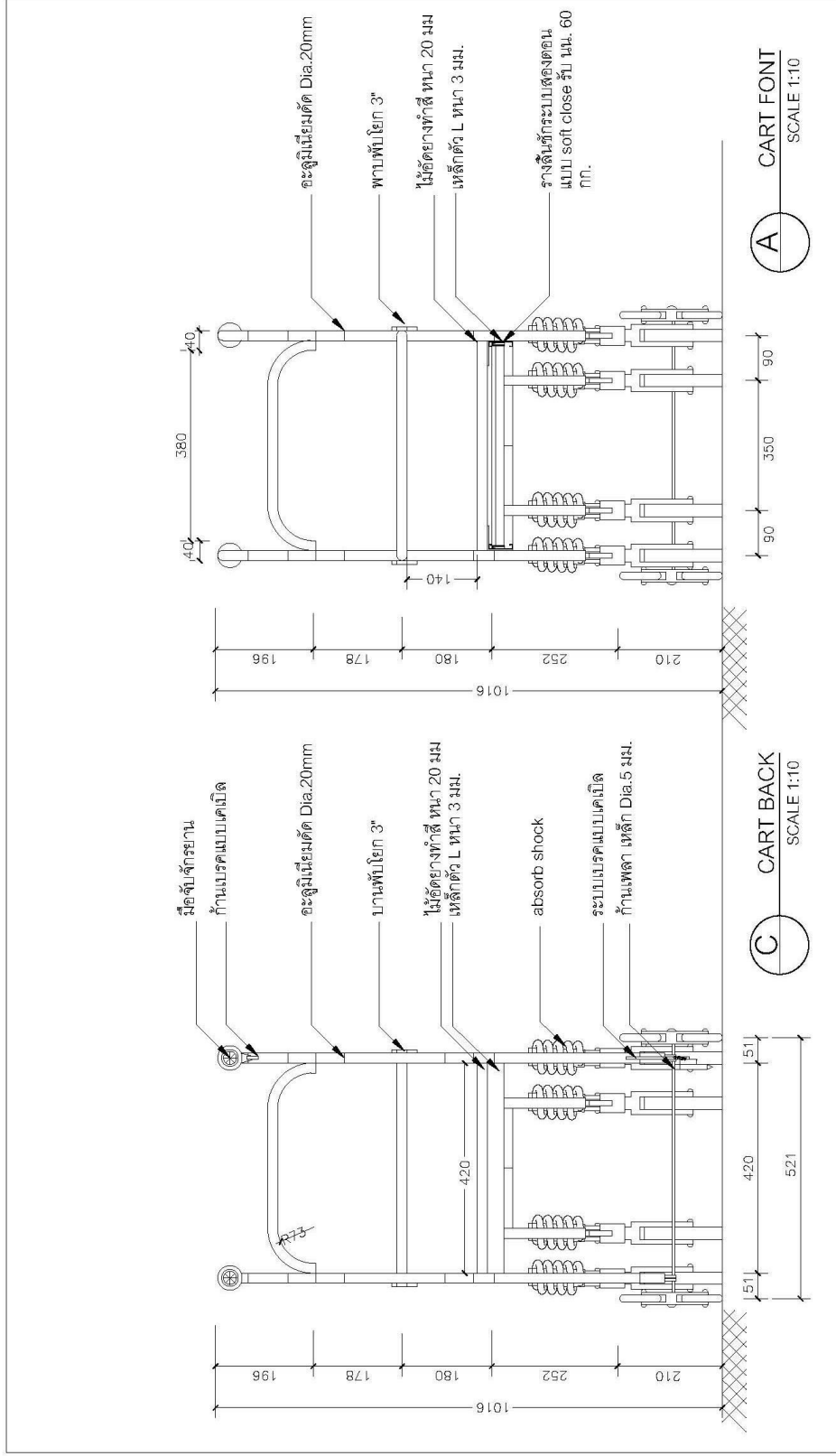

	DEPARTMENT OF PRODUCT DESIGN FACULTY OF DECORATIVE ARTS GRADUATED SCHOOL SILPAKORN UNIVERSITY DESIGNER: ศนิษฐ์ ใจพิรงศ์จตุต ID 57155204	PRODUCT NAME: ผลิตภัณฑ์สิ่งประดิษฐ์ทางทาสทำที่ผู้สูงอายุในชุมชนเมืองเก่า	SHOW AS: FONT/BACK
	SCALE: 1:10 DATE: 01/08/2018	PART: QUANTITY:	DRAWING: APPROVE:



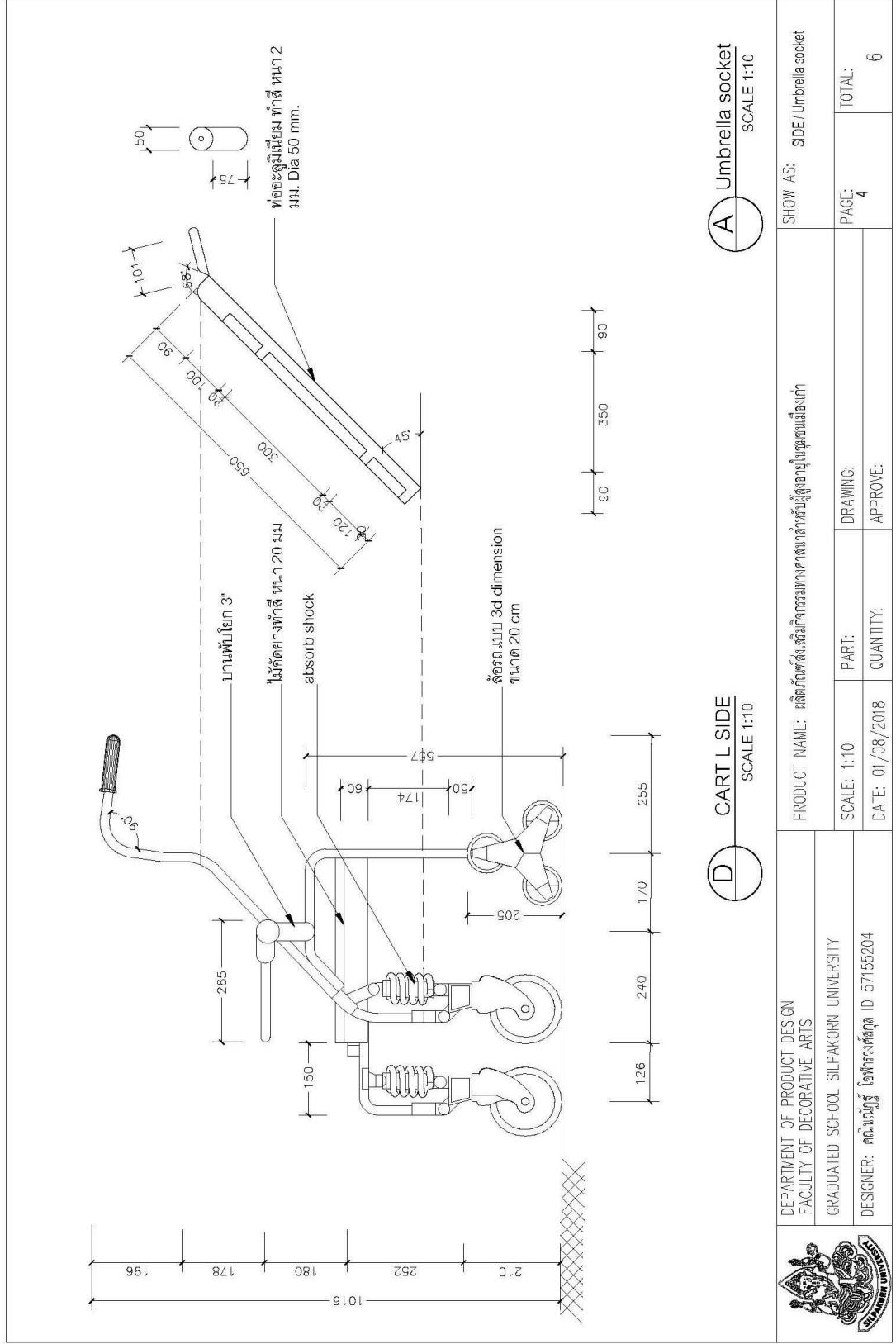

**D** CART L SIDE  
SCALE 1:10

**A** Umbrella socket  
SCALE 1:10

	DEPARTMENT OF PRODUCT DESIGN FACULTY OF DECORATIVE ARTS GRADUATED SCHOOL SILPAKORN UNIVERSITY		PRODUCT NAME: ผลิตภัณฑ์เสริมกิจกรรมทางกายสำหรับเด็กใช้ในชุมชนเมืองเก่า		SHOW AS: SIDE /Umbrella socket
	DESIGNER: ศศินันท์รัฐ ใจพิทรงศักดิ์ ID 57155204	SCALE: 1:10	PART:	DRAWING:	PAGE: 4
		DATE: 01/08/2018	QUANTITY:	APPROVE:	

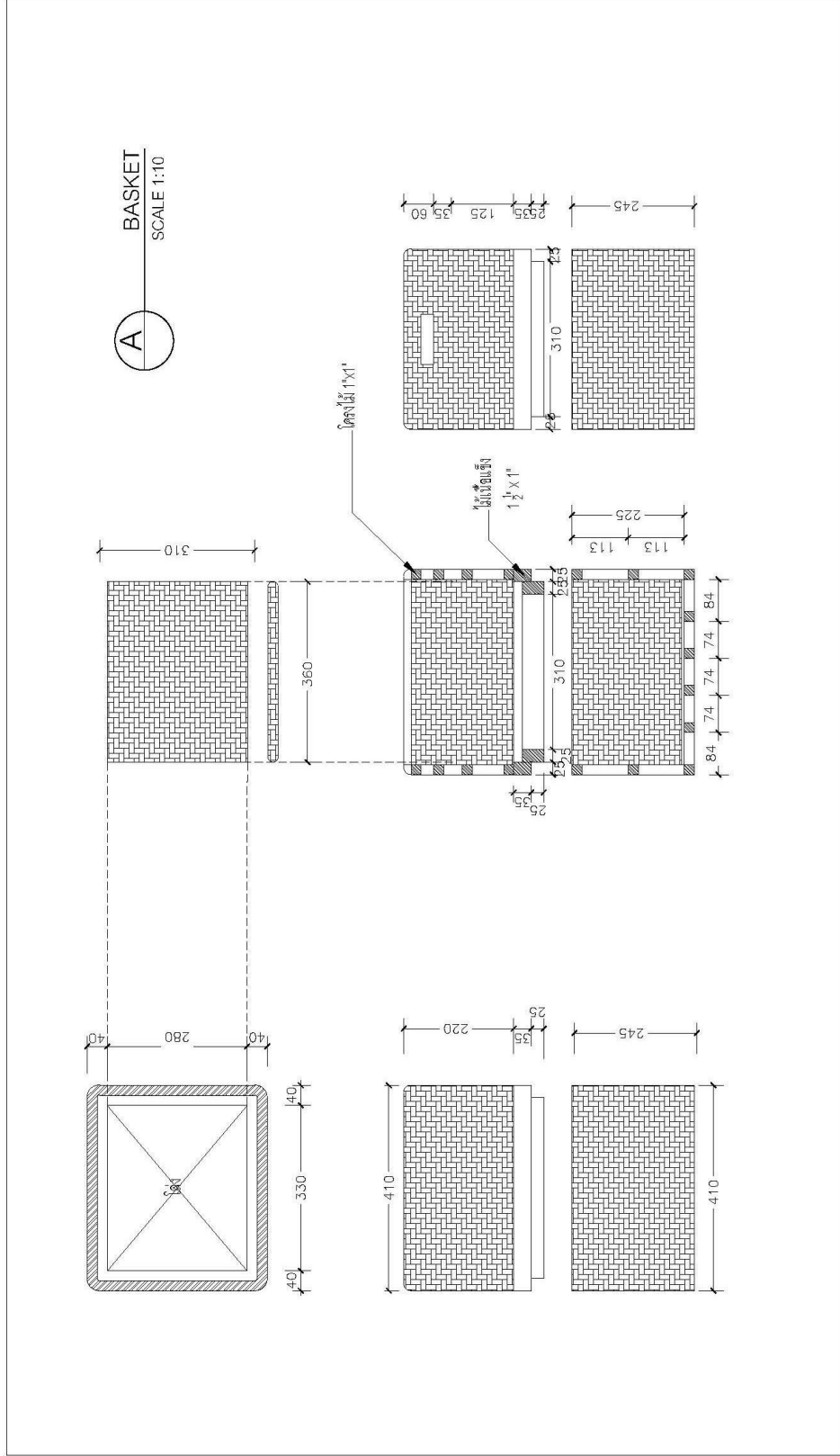

	DEPARTMENT OF PRODUCT DESIGN FACULTY OF DECORATIVE ARTS		PRODUCT NAME: ผลิตภัณฑ์สิ่งทอทางศิลปกรรมทางด้านการประยุกต์ใช้ในชุมชนเมืองเก่า		SHOW AS: Basket	
	GRADUATED SCHOOL SILPAKORN UNIVERSITY DESIGNER: คณินกร์ ใจเพชรสิงห์ ID 57155204		SCALE: 1:10	PART:	DRAWING:	PAGE: 5
			DATE: 01/08/2018	QUANTITY:	APPROVE:	TOTAL: 6

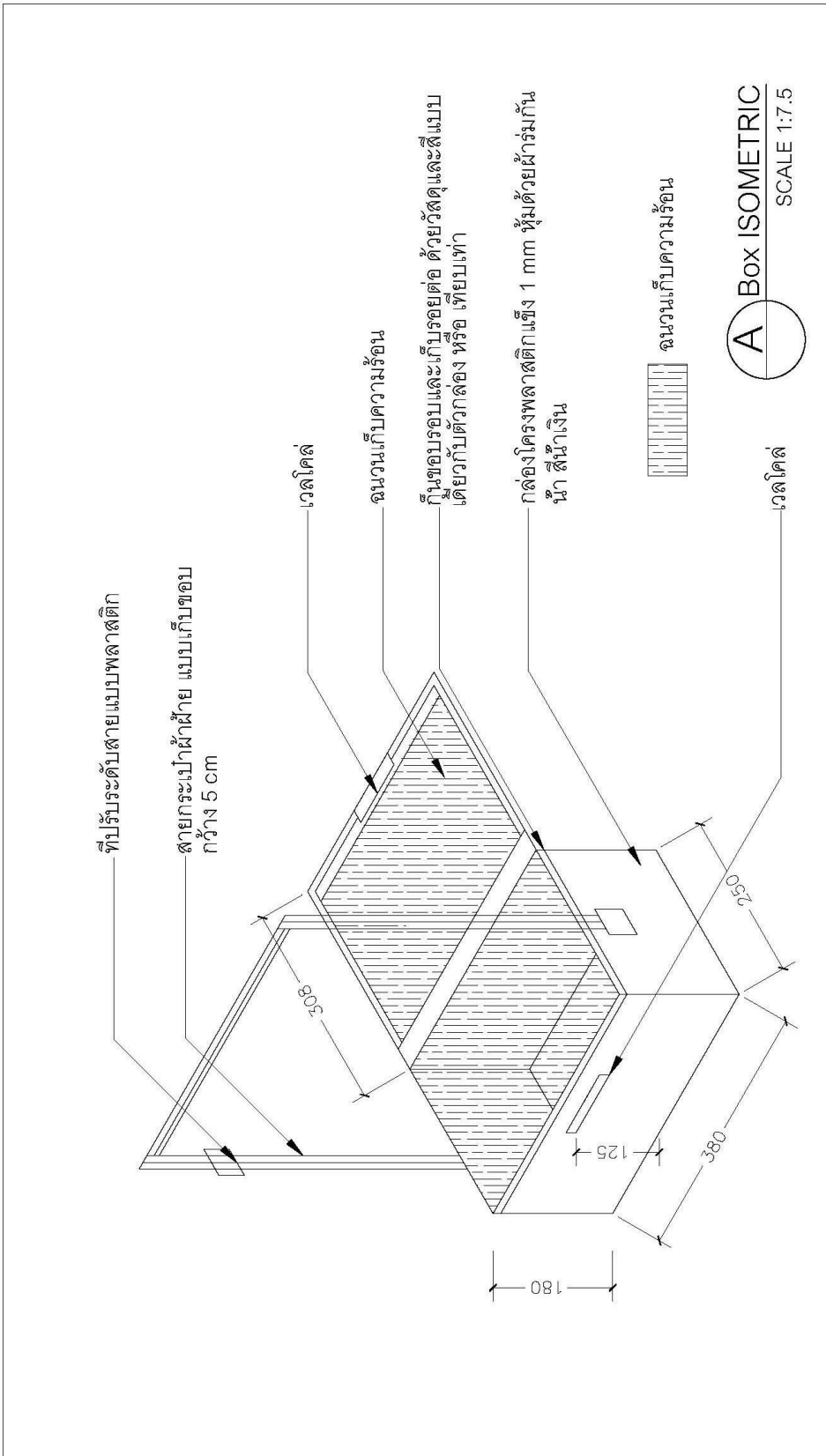

	DEPARTMENT OF PRODUCT DESIGN FACULTY OF DECORATIVE ARTS GRADUATED SCHOOL SILPAKORN UNIVERSITY DESIGNER: ศนิพนธ์ ใจพิรงศ์สกุล ID 57155204		PRODUCT NAME: ผลิตภัณฑ์เครื่องสำอางค์ทางศาสนาสำหรับใช้ในชุมชนเมืองเก่า SCALE: 1:10 DATE: 01/08/2018		SHOW AS: BOX DRAWING: APPROVE:	
	QUANTITY:		PART:		PAGE: 6 TOTAL: 6	



ภาพที่ 52 ผลิตภัณฑ์ต้นแบบ  
ที่มา: ผู้วิจัย เมื่อวันที่ 30 มิถุนายน 2561



## ประวัติผู้เขียน

ชื่อ-สกุล	นายคณินณัฐ โอฬารวงศ์สกุล
วัน เดือน ปี เกิด	01 สิงหาคม 2533
วุฒิการศึกษา	สถาปัตยกรรมศาสตร์บัณฑิต (สถ.บ.) มหาวิทยาลัยเกษตรศาสตร์ ศิลปมหาบัณฑิต (ศ.ม.) ออกแบบผลิตภัณฑ์ มหาวิทยาลัยศิลปากร
ผลงานตีพิมพ์	2012- 2015: Participatory Development of the Quality of Life and Happiness in the Workplace Thai Health Promotion Foundation 2012 - 2015: Built Environment for Health: Case Study of Healthcare Facilities. Thai Health Promotion Foundation - สายทิวา รามสูต และคณะ. (2558) โรงพยาบาลสร้างสุข(ภาวะ): โครงการสิ่งแวดล้อมสรรค์สร้างเพื่อสุขภาพ กรณีศึกษา: สถานพยาบาล, บุญศิริการพิมพ์: กรุงเทพฯ. -คณินณัฐ โอฬารวงศ์สกุล.(2560):การศึกษาแนวทางการออกแบบผลิตภัณฑ์สนับสนุนการดำเนินกิจกรรมทางศาสนาของผู้สูงอายุในพื้นที่ชุมชนเมืองเก่ากรณีศึกษา: ชุมชนนางเลิ้ง กรุงเทพมหานคร.วารสารวิชาการ Veridian E-Journal,Silpakorn University ฉบับภาษาไทย สาขา มนุษยศาสตร์ สังคมศาสตร์ และศิลปะ ปีที่ 10 ฉบับที่ 3 เดือน กันยายน- ธันวาคม 2560