



การพัฒนาตัวบ่งชี้เชิงนโยบายการจัดการงานนิติวิทยาศาสตร์เพื่อเพิ่มศักยภาพทางการสอบสวน
คดีวิสามัญฆาตกรรม



วิทยานิพนธ์นี้เป็นส่วนหนึ่งของการศึกษาตามหลักสูตรปรัชญาดุษฎีบัณฑิต
สาขาวิชาการจัดการ แบบ 2.1 ปรัชญาดุษฎีบัณฑิต
บัณฑิตวิทยาลัย มหาวิทยาลัยศิลปากร
ปีการศึกษา 2560
ลิขสิทธิ์ของบัณฑิตวิทยาลัย มหาวิทยาลัยศิลปากร

การพัฒนาตัวบ่งชี้เชิงนโยบายการจัดการงานนิติวิทยาศาสตร์เพื่อเพิ่มศักยภาพทางด้าน
การสอบสวนคดีวิสามัญฆาตกรรม



วิทยานิพนธ์นี้เป็นส่วนหนึ่งของการศึกษาตามหลักสูตรปรัชญาดุษฎีบัณฑิต
สาขาวิชาการจัดการ แบบ 2.1 ปรัชญาดุษฎีบัณฑิต
บัณฑิตวิทยาลัย มหาวิทยาลัยศิลปากร
ปีการศึกษา 2560
ลิขสิทธิ์ของบัณฑิตวิทยาลัย มหาวิทยาลัยศิลปากร

THE DEVELOPMENT OF POLICY INDICATORS FOR FORENSIC SCIENCE
MANAGEMENT TO INCREASE THE POTENTIAL OF EXTRAJUDICIAL KILLINGS
INVESTIGATION



A Thesis Submitted in partial Fulfillment of Requirements
for Doctor of Philosophy (Management)
Graduate School, Silpakorn University
Academic Year 2017
Copyright of Graduate School, Silpakorn University

หัวข้อ	การพัฒนาตัวบ่งชี้เชิงนโยบายการจัดการงานนิติวิทยาศาสตร์เพื่อเพิ่ม ศักยภาพทางการสอบสวนคดีวิสามัญฆาตกรรม
โดย	รพีพัฒน์ ศรีศิริรักษ์
สาขาวิชา	การจัดการ แบบ 2.1 ปรัชญาดุสิตบัณฑิต
อาจารย์ที่ปรึกษาหลัก	ผู้ช่วยศาสตราจารย์ ดร. ธีระวัฒน์ จันทิก

บัณฑิตวิทยาลัย มหาวิทยาลัยศิลปากร ได้รับพิจารณาอนุมัติให้เป็นส่วนหนึ่งของการศึกษา
ตามหลักสูตรปรัชญาดุษฎีบัณฑิต

..... คณบดีบัณฑิตวิทยาลัย
(รองศาสตราจารย์ ดร.ปานใจ ชารัทสนวงศ์)

พิจารณาเห็นชอบโดย

..... ประธานกรรมการ
(ศาสตราจารย์ ดร. นัยนา เกติวิชัย)

..... อาจารย์ที่ปรึกษาหลัก
(ผู้ช่วยศาสตราจารย์ ดร. ธีระวัฒน์ จันทิก)

..... อาจารย์ที่ปรึกษาร่วม
(รองศาสตราจารย์ ดร. พิทักษ์ ศิริวงศ์)

..... ผู้ทรงคุณวุฒิภายใน
(รองศาสตราจารย์ พรชัย เทพปัญญา)

..... ผู้ทรงคุณวุฒิภายนอก
(รองศาสตราจารย์ ดร. ไพโรจน์ วิไลนุช)

57604920 : การจัดการ แบบ 2.1 ปรัชญาคุณปฏิบัติ

คำสำคัญ : นิติวิทยาศาสตร์, ตัวบ่งชี้, การสอบสวนคดีวิสามัญฆาตกรรม

นางสาว รพีพัฒน์ ศรีศิริรักษ์: การพัฒนาตัวบ่งชี้เชิงนโยบายการจัดการงานนิติวิทยาศาสตร์เพื่อเพิ่มศักยภาพทางด้านการสอบสวนคดีวิสามัญฆาตกรรม อาจารย์ที่ปรึกษาวิทยานิพนธ์ : ผู้ช่วยศาสตราจารย์ ดร. ธีระวัฒน์ จันทร์ทิพย์

การวิจัยนี้มีวัตถุประสงค์เพื่อศึกษาองค์ประกอบตัวบ่งชี้เชิงนโยบายการจัดการงานนิติวิทยาศาสตร์เพื่อเพิ่มศักยภาพทางด้านการสอบสวนคดีวิสามัญฆาตกรรม และพัฒนาตัวบ่งชี้เชิงนโยบายการจัดการงานนิติวิทยาศาสตร์เพื่อเพิ่มศักยภาพทางด้านการสอบสวนคดีวิสามัญฆาตกรรมวิธีดำเนินการวิจัยแบ่งออกเป็น 2 ขั้นตอนดังนี้ ขั้นตอนที่ 1 ศึกษาองค์ประกอบตัวบ่งชี้จากการศึกษาเอกสาร และงานวิจัยที่เกี่ยวข้อง และตรวจสอบความเหมาะสมของตัวบ่งชี้จากผู้เชี่ยวชาญ 21 คน โดยประยุกต์ใช้เทคนิคการวิจัยอนาคตแบบ EDFR ขั้นตอนที่ 2 ประเมินความเหมาะสมของตัวบ่งชี้จากกลุ่มตัวอย่างโดยใช้วิธีการสุ่มตัวอย่างแบบเฉพาะเจาะจง จำนวน 500 คน ด้วยการวิเคราะห์องค์ประกอบเชิงยืนยัน จากนั้นจึงจัดประชุมกลุ่มย่อย (Focus Group) เพื่อประเมินประเด็นตัวบ่งชี้มุ่งไปสู่การนำไปใช้งานและประเมินตัวบ่งชี้เชิงนโยบายการจัดการงานนิติวิทยาศาสตร์ตามวิธีการของ Cohen's Kappa ซึ่งเครื่องมือที่ใช้ในการวิจัย ได้แก่ แบบสัมภาษณ์ และแบบสอบถาม สถิติที่ใช้ในการวิเคราะห์ข้อมูล ได้แก่ ค่ามัธยฐาน (Median) ค่าพิสัยระหว่างควอไทล์ (Interquartile Range) ค่าเฉลี่ย (Mean) ค่าเบี่ยงเบนมาตรฐาน (Standard Deviation)

ข้อค้นพบจากการวิจัยพบว่าตัวบ่งชี้เชิงนโยบายการจัดการงานนิติวิทยาศาสตร์เพื่อเพิ่มศักยภาพทางด้านการสอบสวนคดีวิสามัญฆาตกรรมที่พัฒนาขึ้นได้มาเป็นตัวบ่งชี้ 9 ตัวบ่งชี้หลัก ได้แก่ 1) ด้านพื้นฐานทางกฎหมายที่เกี่ยวข้องกับงานนิติวิทยาศาสตร์ (Law) 2) ด้านปัจจัยนำเข้า (Input) 3) ด้านกระบวนการปฏิบัติงาน (Process) 4) ด้านผลลัพธ์ (Output) 5) ด้านความเป็นมาตรฐานสากล (Standard) 6) เพิ่มความสามารถในการทำงาน (Ability) 7) เพิ่มแรงจูงใจในการทำงาน (Motivation) 8) เพิ่มความยืดหยุ่นในการทำงาน (Flexible) และ 9) เพิ่มความเป็นเครือข่ายทางสังคม (Social) ซึ่งสามารถจำแนกตัวบ่งชี้เหล่านี้ออกเป็น 2 กลุ่มตัวบ่งชี้ประกอบด้วย ตัวบ่งชี้เชิงกระตุ้น (POLIS) และตัวบ่งชี้เชิงผลลัพธ์ (FAMS) ซึ่งสิ่งที่ได้จากการพัฒนาตัวบ่งชี้เชิงนโยบายการจัดการงานนิติวิทยาศาสตร์เพื่อเพิ่มศักยภาพทางด้านการสอบสวนคดีวิสามัญฆาตกรรม คือ ตัวบ่งชี้เชิงกลุ่ม และจากการประชุมกลุ่มย่อย ประเมินประเด็นตัวบ่งชี้เพื่อมุ่งไปสู่การนำไปใช้งาน ผู้เข้าร่วมประชุมมีความเห็นพร้อมต้องกันตัวบ่งชี้เชิงนโยบายการจัดการงานนิติวิทยาศาสตร์เพื่อเพิ่มศักยภาพทางด้านการสอบสวนคดีวิสามัญฆาตกรรมต่อไป

57604920 : Major (Management)

Keyword : INDICATOR, FORENSIC SCIENCE, EXTRAJUDICIAL KILLINGS INVESTIGATION

MISS RAPEEPHAT SRISILARUK : THE DEVELOPMENT OF POLICY INDICATORS FOR FORENSIC SCIENCE MANAGEMENT TO INCREASE THE POTENTIAL OF EXTRAJUDICIAL KILLINGS INVESTIGATION THESIS ADVISOR : ASSISTANT PROFESSOR DR. THIRAWAT CHANTUK, PH.D.

The purpose of this research was to study component indicators The Development of Policy Indicators for Forensic Science Management to Increase the Potential of Extrajudicial Killings Investigation. The method of the research was divide two steps as follows the first studies component indicators from study documents and related research and Inspection of suitability for indicators from specialist twenty one persons by used Ethnographic Delphi Future Research (EDFR) the second evaluation of congruence indicators from sample five hundred person's confirmatory factor analysis. Then to set up a focus group for arrange main issued the indicator on be appropriate and evaluation policy indicators for forensic science management follow by Cohen's Kappa. The instrument used in the study was a questionnaire. The data were analyzed by using Median, Interquartile range, Mean and Standard Deviat

The finding from research stated that there are 9 Indicators for Forensic Science Management to Increase the Potential of Extrajudicial Killings Investigation. Which is (1) the fundamental law involving with forensic sciences (2) input (3) Process (4) output (5) standard (6) increasing capability (7) Motivation (8) Flexible (9) Social. These indicators can be classified into 2 categories which are stimulated indicator (PLOIS) and result indicator (FAMS). Indicators of Policy Indicators for Forensic Science Management to Increase the Potential of Extrajudicial Killings Investigation. According to the group meeting about indicators evaluation for usage, attendants totally agreed to continue indicators of forensic sciences management policy which enhancing potential in extrajudicial kill investigation.

กิตติกรรมประกาศ

วิทยานิพนธ์ฉบับนี้สำเร็จได้ด้วยความเมตตาอย่างยิ่งจากผู้ช่วยศาสตราจารย์ ดร.ธีระวัฒน์ จันทิก อาจารย์ที่ปรึกษา วิทยานิพนธ์ และรองศาสตราจารย์ ดร.พิทักษ์ ศิริวงศ์ อาจารย์ที่ปรึกษาร่วม ที่ได้สละเวลาให้คำปรึกษา แนะนำข้อคิดเห็นต่างๆ ที่เป็นประโยชน์ในการปรับปรุงแก้ไขข้อบกพร่องต่างๆ ตลอดจนการทำวิทยานิพนธ์

ขอขอบพระคุณประธานกรรมการสอบวิทยานิพนธ์ ศาสตราจารย์ พลตำรวจโทหญิง ดร.นัยนา เกิดวิชัย กรรมการสอบรองศาสตราจารย์ ดร.ไพโรจน์ วิไลนุช และรองศาสตราจารย์ พรชัย เทพปัญญา ที่กรุณาสละเวลาในการสอบวิทยานิพนธ์ รวมทั้งการให้คำแนะนำต่างๆ ที่เป็นประโยชน์

ขอขอบพระคุณผู้เชี่ยวชาญในการให้สัมภาษณ์ ให้ข้อมูลต่างๆ ตลอดจนขอแนะนำที่เป็นประโยชน์ต่อการ ศึกษาวิจัยในครั้งนี้ ได้แก่ 1) พ.ต.ท.ดร.ธิดิ มหาเจริญ 2) รศ.พ.ต.อ.พัฒน์ วสุธวัช 3) รศ.พ.ต.อ.จรัส ธรรมธรรักษ์ 4) รศ. พ.ต.อ.วรชัย วิชชวาณิชย์ 5) ศ.พ.ต.อ.นายแพทย์ อุทัย ตีระวินนทร 6) ศ.พล.ต.ต.หญิง ดร.พัชรา สิ้นลอยมา 7) ผศ.พล.ต.ท.ดร. ณรงค์ กุลนิต 8) ผศ.พ.ต.อ.ธีสุทธิ์ พันธุ์ฤทธิ์ 9) พ.ต.ท.พงษ์เทพ จันทร์เจริญ 10) คุณสมชาย สิงห์สุวรรณ 11) ผศ.พ.ต.ท.ดร. สฤณี สืบพงษ์ศิริ 12) คุณอรัญญา กริธาชาติ 13) คุณนิพนธ์ อันทอง 14) พ.ต.อ.หญิง เพ็ญศรี บุญเฉลียว 15) คุณพรเพ็ญ คง ขจรเกียรติ 16) คุณสมชาย หอมล่อ 17) แพทย์หญิง คุณหญิงพรทิพย์ โรจนสุนันท์ 18) คุณปกรณ์ ธรรมโรจน์ 19) รศ.พล.ต.ต. สันต์ สุขวัจน์ 20) พล.ต.ท.ธีระวัฒน์ ณ บ่อมเพชร 21) นายปรีดา นาคผิว

ขอขอบพระคุณผู้เชี่ยวชาญตรวจสอบคุณภาพของเครื่องมืองานวิจัย (IOC) ได้แก่ 1) ผศ.พ.ต.อ.หญิง วิชาสีธี สีห ตูลานนท์ 2) ผศ.พ.ต.อ.ดร.มีชัย สีเจริญ 3) รศ.พ.ต.อ.ทิวลิป เครือมา

ขอกราบขอบพระคุณ ผู้เข้าร่วมการประชุมกลุ่มย่อยประเมินประเด็นตัวบ่งชี้เพื่อมุ่งสู่การนำไปใช้งาน (Focus Group) ได้แก่ 1) ร.ต.อ.ดร.มนพิพัฒน์ เอี่ยมจรัส 2) ดร.สรรเสริญ หมายสวัสดิ์ 3) พ.ต.ท.ดร.ธิดิ มหาเจริญ 4) รศ.พ.ต.อ.วรชัย วิชชวาณิชย์ 5) ผศ.พ.ต.อ.ธีสุทธิ์ พันธุ์ฤทธิ์ 6) พ.ต.ท.พงษ์เทพ จันทร์เจริญ 7) ผศ.พ.ต.อ. วรวุฒิ ชุมวรฐายี 8) พ.ต.ท.หญิง กนก พร แสนแก้ว 9) พ.ต.ท.บุญฤทธิ สังกข์กลมเกลี้ยง 10) ผศ.พ.ต.อ.ศราวุธ โสมะเกษตริน 11) รศ.พ.ต.อ.หญิง อณัญพิไล เงินวิจิตร 12) รศ.พ.ต.อ.หญิง ธนพร วุฒิกวีภาค

ขอขอบพระคุณบัณฑิตวิทยาลัยมหาวิทยาลัยศิลปากร ที่คอยติดต่อประสานงานให้ความช่วยเหลือเป็นอย่างดี ขอขอบคุณคณาจารย์คณะวิทยาการจัดการทุกท่านที่ให้ความรู้ คำแนะนำและประสบการณ์อันมีคุณค่าอย่างยิ่งต่อผู้วิจัย ตลอดจนเจ้าของหนังสือ ตำรา วารสาร เอกสารทางวิชาการ และวิทยานิพนธ์ทั้งไทยและต่างประเทศทุกเล่ม ในการเป็น แหล่งข้อมูลอันมีประโยชน์ต่อการศึกษาค้นคว้าและจัดทำวิทยานิพนธ์เล่มนี้ ขอขอบคุณเพื่อนๆ พี่ๆ ปริณญาเอกที่คอยเป็นกำลังใจ และให้คำปรึกษา ขอขอบพระคุณบิดา มารดา ที่เป็นกำลังใจเสมอมา ตลอดระยะเวลาการทำวิจัย

ท้ายที่สุด ผู้วิจัยหวังเป็นอย่างยิ่งว่าวิทยานิพนธ์เล่มนี้จะก่อให้เกิดประโยชน์กับ สถานศึกษา สถานประกอบการ ภาครัฐ และภาคเอกชน รวมทั้งผู้มีส่วนเกี่ยวข้องเพื่อนำไปใช้ ประโยชน์ อย่างไรก็ตามหากมีข้อผิดพลาดประการใด ผู้วิจัยขออภัย ไว้ ณ ที่นี้ ผู้วิจัยจะถ่ายทอดวิชาความรู้ที่มีอยู่จากประสบการณ์การทำงาน และจากการศึกษาในหลักสูตรปรัชญาดุษฎีบัณฑิต สาขาวิชาการจัดการ ตลอดจนผู้ที่สนใจได้มีโอกาสเรียนรู้และสามารถนำไปประยุกต์ใช้เพื่อการวิจัยต่อไป

สารบัญ

	หน้า
บทคัดย่อภาษาไทย.....	ง
บทคัดย่อภาษาอังกฤษ.....	จ
กิตติกรรมประกาศ.....	ฉ
สารบัญ.....	ช
สารบัญตาราง.....	ฅ
สารบัญภาพ.....	น
รายการอ้างอิง.....	25
ประวัติผู้เขียน.....	26
บทที่ 1.....	1
บทนำ.....	1
ความเป็นมาและความสำคัญของปัญหา.....	1
คำถามการวิจัย.....	9
วัตถุประสงค์การวิจัย.....	9
ขอบเขตการวิจัย.....	9
สมมติฐานในการวิจัย.....	10
กรอบแนวคิดการวิจัย.....	11
นิยามศัพท์.....	12
ประโยชน์ที่ได้รับ.....	15
บทที่ 2.....	17
วรรณกรรมที่เกี่ยวข้อง.....	17
1. นโยบายการจัดการงานตำรวจทางนิติวิทยาศาสตร์.....	17

2. ข้อกฎหมายเกี่ยวกับงานนิติวิทยาศาสตร์.....	29
3. กระบวนการสอบสวนคดีวิสามัญฆาตกรรม	40
4. แนวคิดและทฤษฎีที่เกี่ยวกับการพัฒนาศักยภาพในการทำงาน.....	61
5. การจัดการองค์การภาครัฐแนวใหม่	83
6. แนวคิดเกี่ยวกับการพัฒนาตัวบ่งชี้	90
7. แนวคิดและวิธีการวิจัยอนาคต EDFR.....	96
บทที่ 3	108
วิธีดำเนินการวิจัย	108
ขั้นตอนที่ 1 การพัฒนาตัวบ่งชี้เชิงนโยบายการจัดการงานนิติวิทยาศาสตร์เพื่อเพิ่มศักยภาพ ทางการสอบสวนคดีวิสามัญฆาตกรรมโดยวิธีการวิจัยเชิงคุณภาพ (Qualitative Research)	109
1. การวิจัยเอกสาร.....	109
2. การวิจัยโดยประยุกต์ใช้เทคนิคการวิจัย EDFR.....	110
2.1 ผู้ให้ข้อมูลหลัก (Key Informant).....	110
2.2 การตรวจสอบความถูกต้องของข้อมูล	111
2.3 การเตรียมผู้ให้ข้อมูลหลัก.....	111
2.4 เครื่องมือที่ใช้ในงานวิจัย.....	112
2.5 การจัดการกระทำและวิเคราะห์ข้อมูล.....	113
ขั้นตอนที่ 2 การพัฒนาตัวบ่งชี้เชิงนโยบายการจัดการงานนิติวิทยาศาสตร์เพื่อเพิ่มศักยภาพ ทางการสอบสวนคดีวิสามัญฆาตกรรม โดยการวิเคราะห์องค์ประกอบเชิงยืนยัน (Confirmatory Factor Analysis)	115
การดำเนินการวิจัย	125
บทที่ 4	129
ผลการวิเคราะห์ข้อมูล	129

ขั้นตอนที่ 1 การศึกษาองค์ประกอบตัวบ่งชี้เชิงนโยบายการจัดการงานนิติวิทยาศาสตร์เพื่อเพิ่ม ศักยภาพทางการสอบสวนคดีวิสามัญฆาตกรรมโดยการประยุกต์ใช้เทคนิคการวิจัยแบบ อนาคต EDFR.....	130
1.1 พัฒนาประเด็นของแนวโน้มที่จะเป็นองค์ประกอบตัวบ่งชี้ด้วยเทคนิคการวิจัยเอกสารและการ สังเคราะห์วรรณกรรมแบบเครือข่าย	132
1.2 จัดทำประเด็นมาเป็นองค์ประกอบหลักของตัวบ่งชี้และองค์ประกอบย่อยของตัวบ่งชี้เชิง นโยบายการจัดการงานนิติวิทยาศาสตร์เพื่อเพิ่มศักยภาพทางการสอบสวนคดีวิสามัญ ฆาตกรรม	134
1.3 ผลการวิเคราะห์ข้อมูลโดยการสัมภาษณ์แบบ EDFR รอบที่ 1	136
1.3.1 ประเด็นสำคัญขององค์ประกอบหลักด้านต่างๆ จากผู้เชี่ยวชาญ	136
1.3.2 การพัฒนาแนวโน้มของตัวบ่งชี้เชิงนโยบายการจัดการงานนิติวิทยาศาสตร์เพื่อเพิ่ม ศักยภาพทางการสอบสวนคดีวิสามัญฆาตกรรม	150
1.4 ผลการวิเคราะห์ข้อมูลเทคนิควิจัยอนาคต (EDFR) รอบที่ 2	166
ขั้นตอนที่ 2 การพัฒนาตัวบ่งชี้เชิงนโยบายการจัดการงานนิติวิทยาศาสตร์เพื่อเพิ่มศักยภาพ ทางการสอบสวนคดีวิสามัญฆาตกรรมโดยการวิเคราะห์องค์ประกอบเชิงยืนยัน (Confirmatory factor analysis).....	193
2.1 จัดองค์ประกอบของตัวบ่งชี้เชิงนโยบายการจัดการงานนิติวิทยาศาสตร์เพื่อเพิ่มศักยภาพ ทางการสอบสวนคดีวิสามัญฆาตกรรม	193
2.2 การวิเคราะห์ค่าความตรงเชิงเนื้อหา (IOC).....	205
2.3 ผลการประเมินตัวบ่งชี้เชิงนโยบายการจัดการงานนิติวิทยาศาสตร์เพื่อเพิ่มศักยภาพทางด้าน การสอบสวนคดีวิสามัญฆาตกรรมโดยการทำแบบสอบถาม	225
2.4 ผลการวิเคราะห์การตรวจสอบข้อมูลก่อนการวิเคราะห์โมเดลที่พัฒนาขึ้น	269
2.5 ผลการวิเคราะห์องค์ประกอบเชิงยืนยัน (Confirmatory Factor Analysis).....	280
2.5.1 การวิเคราะห์องค์ประกอบเชิงยืนยัน (Confirmatory Factor Analysis)	289
2.6 ผลการจัดประชุมกลุ่มย่อย (Focus Group) ประเมินประเด็นตัวบ่งชี้เพื่อมุ่งไปสู่การนำไปใช้ งานตัวบ่งชี้เชิงนโยบายการจัดการงานนิติวิทยาศาสตร์เพื่อเพิ่มศักยภาพทางการสอบสวน คดีวิสามัญฆาตกรรม.....	319

2.7 ผลการประเมินนโยบายการจัดการงานนิติวิทยาศาสตร์เพื่อเพิ่มศักยภาพทางด้านการสอบสวนคดีวิสามัญฆาตกรรมตามแนวของ Cohen's Kappa.....	321
2.8 การยืนยัน POLIS -> FAMS เพื่อมุ่งไปสู่การนำไปใช้งานตัวบ่งชี้เชิงนโยบายการจัดการงานนิติวิทยาศาสตร์เพื่อเพิ่มศักยภาพทางด้านการสอบสวนคดีวิสามัญฆาตกรรม.....	326
2.9 ตัวบ่งชี้เชิงนโยบายการจัดการงานนิติวิทยาศาสตร์เพื่อเพิ่มศักยภาพทางด้านการสอบสวนคดีวิสามัญฆาตกรรม.....	328
บทที่ 5	338
สรุปและอภิปรายผล.....	338
สรุปผลการวิจัย.....	339
การอภิปรายผลการวิจัย.....	356
ข้อเสนอแนะ.....	379
1. ข้อเสนอแนะเชิงนโยบาย.....	379
2. ข้อเสนอแนะเชิงปฏิบัติการ.....	380
3. ข้อเสนอแนะเพื่อศึกษาวิจัยครั้งต่อไป.....	380
ภาคผนวก.....	382
ภาคผนวก ก.....	383
แนวสัมภาษณ์เพื่อการวิจัย (EDFR) รอบที่ 1.....	383
ภาคผนวก ข.....	385
รายชื่อผู้เชี่ยวชาญ.....	385
ภาคผนวก ค.....	387
กำหนดการสัมภาษณ์ผู้ให้ข้อมูลหลัก.....	387
ภาคผนวก ง.....	392
ภาพการเข้าสัมภาษณ์ EDFR รอบที่ 1.....	392
ภาคผนวก จ.....	402
แบบสอบถาม EDFR รอบที่ 2.....	402

ภาคผนวก ฉ.....	442
หนังสือเชิญผู้เชี่ยวชาญตอบแบบสอบถาม (IOC)	442
ภาคผนวก ช.....	446
หนังสือเชิญผู้เชี่ยวชาญเข้าร่วมการสนทนากลุ่ม (Focus Group)	446
ภาคผนวก ฅ.....	458
ภาพการเข้าร่วมการสนทนากลุ่ม (Focus Group).....	458
ภาคผนวก ฉ.....	473
ภาพการเข้าสัมภาษณ์เพื่อยืนยัน POLIC -> FAMS.....	473
ภาคผนวก ฎ.....	479
หนังสือขอความอนุเคราะห์เก็บรวบรวมข้อมูลโดยการสัมภาษณ์เชิงลึก.....	479



สารบัญตาราง

ตารางที่		หน้า
1	งานวิจัยที่เกี่ยวข้องสำหรับนำไปสังเคราะห์องค์ประกอบตัวบ่งชี้เชิงนโยบาย การจัดการงานนิติวิทยาศาสตร์เพื่อเพิ่มศักยภาพทางด้านการสอบสวนคดี วิสามัญฆาตกรรม.....	101
2	สรุปแนวทางการศึกษาและใช้ประโยชน์จากงานวิจัยที่เกี่ยวข้อง.....	107
3	แสดงการลดลงของค่าความคลาดเคลื่อน.....	110
4	ระดับความสอดคล้องของสถิติแคปปาตามแนวทางของแลนดิสและโคช.....	123
5	การสังเคราะห์องค์ประกอบสำคัญจากการวิเคราะห์เอกสาร แนวคิด ทฤษฎี และผลการวิจัยที่เกี่ยวข้อง.....	133
6	องค์ประกอบหลักและองค์ประกอบย่อยที่ใช้ในการพัฒนาตัวบ่งชี้เชิง นโยบายการจัดการงานนิติวิทยาศาสตร์เพื่อเพิ่มศักยภาพทางด้านการ สอบสวนคดีวิสามัญฆาตกรรม.....	134
7	ผลการวิเคราะห์ข้อมูลแบบสอบถาม EDFR รอบ 2 องค์ประกอบหลักของ ตัวบ่งชี้ที่ 1 ด้านพื้นฐานทางกฎหมายที่เกี่ยวข้องกับงานนิติวิทยาศาสตร์.....	167
8	ผลการวิเคราะห์ข้อมูลแบบสอบถาม EDFR รอบ 2 องค์ประกอบหลักของ ตัวบ่งชี้ที่ 2 ด้านปัจจัยนำเข้า.....	171
9	ผลการวิเคราะห์ข้อมูลแบบสอบถาม EDFR รอบ 2 องค์ประกอบหลักของ ตัวบ่งชี้ที่ 3 ด้านกระบวนการปฏิบัติงาน.....	175
10	ผลการวิเคราะห์ข้อมูลแบบสอบถาม EDFR รอบ 2 องค์ประกอบหลักของ ตัวบ่งชี้ที่ 4 ด้านผลลัพธ์.....	180
11	ผลการวิเคราะห์ข้อมูลแบบสอบถาม EDFR รอบ 2 องค์ประกอบหลักของ ตัวบ่งชี้ที่ 5 ด้านความเป็นมาตรฐานสากล.....	182
12	ผลการวิเคราะห์ข้อมูลแบบสอบถาม EDFR รอบ 2 องค์ประกอบหลักของ ตัวบ่งชี้ที่ 6 เพิ่มความสามารถในการทำงาน.....	184
13	ผลการวิเคราะห์ข้อมูลแบบสอบถาม EDFR รอบ 2 องค์ประกอบหลักของ ตัวบ่งชี้ที่ 7 เพิ่มแรงจูงใจในการทำงาน.....	187

สารบัญตาราง (ต่อ)

ตารางที่		หน้า
14	ผลการวิเคราะห์ข้อมูลแบบสอบถาม EDFR รอบ 2 องค์ประกอบหลักของ ตัวบ่งชี้ที่ 3 เพิ่มความยืดหยุ่นในการทำงาน.....	190
15	ผลการวิเคราะห์ข้อมูลแบบสอบถาม EDFR รอบ 2 องค์ประกอบหลักของ ตัวบ่งชี้ที่ 4 เพิ่มความเป็นเครือข่ายทางสังคม.....	191
16	จัดองค์ประกอบเชิงกระตุ้นของตัวบ่งชี้เชิงนโยบายการจัดการงานนิติ วิทยาศาสตร์เพื่อเพิ่มศักยภาพทางด้านการสอบสวนคดีวิสามัญ ฆาตกรรม.....	194
17	จัดองค์ประกอบเชิงผลลัพธ์ในการเพื่อเพิ่มศักยภาพทางด้านการสอบสวน คดีวิสามัญฆาตกรรม.....	201
18	ผลการหาค่า IOC ของข้อความที่ใช้เป็นตัวบ่งชี้เชิงนโยบายการจัดการงาน นิติวิทยาศาสตร์เพื่อเพิ่มศักยภาพทางด้านการสอบสวนคดีวิสามัญ ฆาตกรรม องค์ประกอบหลักเชิงกระตุ้นที่ 1 ด้านพื้นฐานทางกฎหมายที่ เกี่ยวข้องกับงานนิติวิทยาศาสตร์.....	206
19	ผลการหาค่า IOC ของข้อความที่ใช้เป็นตัวบ่งชี้ไปทำแบบสอบถามตัวบ่งชี้ เชิงนโยบายการจัดการงานนิติวิทยาศาสตร์เพื่อเพิ่มศักยภาพทางด้านการ สอบสวนคดีวิสามัญฆาตกรรม องค์ประกอบหลักเชิงกระตุ้นที่ 2 ด้านปัจจัย นำเข้า.....	209
20	ผลการหาค่า IOC ของข้อความที่ใช้เป็นตัวบ่งชี้ไปทำแบบสอบถามตัวบ่งชี้ เชิงนโยบายการจัดการงานนิติวิทยาศาสตร์เพื่อเพิ่มศักยภาพทางด้านการ สอบสวนคดีวิสามัญฆาตกรรม องค์ประกอบหลักเชิงกระตุ้นที่ 3 ด้าน กระบวนการปฏิบัติงาน.....	211
21	ผลการหาค่า IOC ของข้อความที่ใช้เป็นตัวบ่งชี้ไปทำแบบสอบถามตัวบ่งชี้ เชิงนโยบายการจัดการงานนิติวิทยาศาสตร์เพื่อเพิ่มศักยภาพทางด้านการ สอบสวนคดีวิสามัญฆาตกรรม องค์ประกอบหลักเชิงกระตุ้นที่ 4 ด้าน ผลลัพธ์.....	215

สารบัญตาราง (ต่อ)

ตารางที่		หน้า
22	ผลการหาค่า IOC ของข้อความที่ใช้เป็นตัวบ่งชี้นี้ไปทำแบบสอบถามตัวบ่งชี้ เชิงนโยบายการจัดการงานนิติวิทยาศาสตร์เพื่อเพิ่มศักยภาพทางการ สอบสวนคดีวิสามัญฆาตกรรม องค์ประกอบหลักเชิงกระตุ้นที่ 5 ด้านความ เป็นมาตรฐานสากล.....	217
23	ผลการหาค่า IOC ของข้อความที่ใช้เป็นตัวบ่งชี้นี้ไปทำแบบสอบถามตัวบ่งชี้ เชิงนโยบายการจัดการงานนิติวิทยาศาสตร์เพื่อเพิ่มศักยภาพทางการ สอบสวนคดีวิสามัญฆาตกรรม องค์ประกอบหลักเชิงผลลัพธ์ที่ 1 เพิ่ม ความสามารถในการทำงาน.....	218
24	ผลการหาค่า IOC ของข้อความที่ใช้เป็นตัวบ่งชี้นี้ไปทำแบบสอบถามตัวบ่งชี้ เชิงนโยบายการจัดการงานนิติวิทยาศาสตร์เพื่อเพิ่มศักยภาพทางการ สอบสวนคดีวิสามัญฆาตกรรม องค์ประกอบหลักเชิงผลลัพธ์ที่ 2 เพิ่ม แรงจูงใจในการทำงาน.....	220
25	ผลการหาค่า IOC ของข้อความที่ใช้เป็นตัวบ่งชี้นี้ไปทำแบบสอบถามตัวบ่งชี้ เชิงนโยบายการจัดการงานนิติวิทยาศาสตร์เพื่อเพิ่มศักยภาพทางการ สอบสวนคดีวิสามัญฆาตกรรม องค์ประกอบหลักเชิงผลลัพธ์ที่ 3 เพิ่มความ ยืดหยุ่นในการทำงาน.....	222
26	ผลการหาค่า IOC ของข้อความที่ใช้เป็นตัวบ่งชี้นี้ไปทำแบบสอบถามตัวบ่งชี้ เชิงนโยบายการจัดการงานนิติวิทยาศาสตร์เพื่อเพิ่มศักยภาพทางการ สอบสวนคดีวิสามัญฆาตกรรมองค์ประกอบหลักเชิงผลลัพธ์ที่ 4 เพิ่มความ เป็นเครือข่ายทางสังคม.....	224
27	ผลการวิเคราะห์ข้อมูลเกี่ยวกับลักษณะบุคคลของผู้ตอบแบบสอบถาม.....	225
28	ผลการวิเคราะห์ข้อมูลการประเมินตัวบ่งชี้เชิงนโยบายการจัดการงานนิติ วิทยาศาสตร์เพื่อเพิ่มศักยภาพทางการสอบสวนคดีวิสามัญฆาตกรรม องค์ประกอบหลักเชิงกระตุ้นที่ 1 ด้านพื้นฐานทางกฎหมายที่เกี่ยวข้องกับ งานนิติวิทยาศาสตร์ องค์ประกอบย่อย คือ ด้านความยุติธรรม.....	227

สารบัญตาราง (ต่อ)

ตารางที่		หน้า
29	ผลการวิเคราะห์ข้อมูลการประเมินตัวบ่งชี้เชิงนโยบายการจัดการงานนิติวิทยาศาสตร์เพื่อเพิ่มศักยภาพทางด้านการสอบสวนคดีวิสามัญฆาตกรรม องค์ประกอบหลักเชิงกระตุ้นที่ 1 ด้านพื้นฐานทางกฎหมายที่เกี่ยวข้องกับงานนิติวิทยาศาสตร์ องค์ประกอบย่อย คือ ด้านควบคุมอาชญากรรม.....	228
30	ผลการวิเคราะห์ข้อมูลการประเมินตัวบ่งชี้เชิงนโยบายการจัดการงานนิติวิทยาศาสตร์เพื่อเพิ่มศักยภาพทางด้านการสอบสวนคดีวิสามัญฆาตกรรม องค์ประกอบหลักเชิงกระตุ้นที่ 1 ด้านพื้นฐานทางกฎหมายที่เกี่ยวข้องกับงานนิติวิทยาศาสตร์ องค์ประกอบย่อย คือ ด้านการฝึกอบรม.....	230
31	ผลการวิเคราะห์ข้อมูลการประเมินตัวบ่งชี้เชิงนโยบายการจัดการงานนิติวิทยาศาสตร์เพื่อเพิ่มศักยภาพทางด้านการสอบสวนคดีวิสามัญฆาตกรรม องค์ประกอบหลักเชิงกระตุ้นที่ 2 ด้านปัจจัยนำเข้า องค์ประกอบย่อย คือ การเรียนรู้วัฒนธรรมองค์กรและการปรับตัว.....	232
32	ผลการวิเคราะห์ข้อมูลการประเมินตัวบ่งชี้เชิงนโยบายการจัดการงานนิติวิทยาศาสตร์เพื่อเพิ่มศักยภาพทางด้านการสอบสวนคดีวิสามัญฆาตกรรม องค์ประกอบหลักเชิงกระตุ้นที่ 2 ด้านปัจจัยนำเข้า องค์ประกอบย่อย คือ การวางแผนบริหารงาน.....	234
33	ผลการวิเคราะห์ข้อมูลการประเมินตัวบ่งชี้เชิงนโยบายการจัดการงานนิติวิทยาศาสตร์เพื่อเพิ่มศักยภาพทางด้านการสอบสวนคดีวิสามัญฆาตกรรม องค์ประกอบหลักเชิงกระตุ้นที่ 2 ด้านปัจจัยนำเข้า องค์ประกอบย่อย คือ เทคโนโลยีสารสนเทศ.....	235
34	ผลการวิเคราะห์ข้อมูลการประเมินตัวบ่งชี้เชิงนโยบายการจัดการงานนิติวิทยาศาสตร์เพื่อเพิ่มศักยภาพทางด้านการสอบสวนคดีวิสามัญฆาตกรรม องค์ประกอบหลักเชิงกระตุ้นที่ 2 ด้านปัจจัยนำเข้า องค์ประกอบย่อย คือ ระบบงบประมาณที่เหมาะสม.....	236
35	ผลการวิเคราะห์ข้อมูลการประเมินตัวบ่งชี้เชิงนโยบายการจัดการงานนิติวิทยาศาสตร์เพื่อเพิ่มศักยภาพทางด้านการสอบสวนคดีวิสามัญฆาตกรรม องค์ประกอบหลักเชิงกระตุ้นที่ 2 ด้านปัจจัยนำเข้า องค์ประกอบย่อย คือ สภาพแวดล้อมในการทำงาน.....	238

สารบัญตาราง (ต่อ)

ตารางที่		หน้า
36	ผลการวิเคราะห์ข้อมูลการประเมินตัวบ่งชี้เชิงนโยบายการจัดการงานนิติ วิทยาศาสตร์เพื่อเพิ่มศักยภาพทางการสอบสวนคดีวิสามัญฆาตกรรม องค์ประกอบหลักเชิงกระตุ้นที่ 3 ด้านกระบวนการปฏิบัติงานองค์ประกอบ ย่อย คือการทำงานเป็นทีมแบบมุ่งเป้าหมาย.....	239
37	ผลการวิเคราะห์ข้อมูลการประเมินตัวบ่งชี้เชิงนโยบายการจัดการงานนิติ วิทยาศาสตร์เพื่อเพิ่มศักยภาพทางการสอบสวนคดีวิสามัญฆาตกรรม องค์ประกอบหลักเชิงกระตุ้นที่ 3 ด้านกระบวนการปฏิบัติงาน องค์ประกอบย่อย คือการมีทักษะคิดวิเคราะห์แบบมุ่งเป้าหมาย.....	241
38	ผลการวิเคราะห์ข้อมูลการประเมินตัวบ่งชี้เชิงนโยบายการจัดการงานนิติ วิทยาศาสตร์เพื่อเพิ่มศักยภาพทางการสอบสวนคดีวิสามัญฆาตกรรม องค์ประกอบหลักเชิงกระตุ้นที่ 3 ด้านกระบวนการปฏิบัติงาน องค์ประกอบย่อย คือความโปร่งใสตรวจสอบได้.....	242
39	ผลการวิเคราะห์ข้อมูลการประเมินตัวบ่งชี้เชิงนโยบายการจัดการงานนิติ วิทยาศาสตร์เพื่อเพิ่มศักยภาพทางการสอบสวนคดีวิสามัญฆาตกรรม องค์ประกอบหลักเชิงกระตุ้นที่ 3 ด้านกระบวนการปฏิบัติงาน องค์ประกอบย่อย คือมีความเป็นอิสระ.....	243
40	ผลการวิเคราะห์ข้อมูลการประเมินตัวบ่งชี้เชิงนโยบายการจัดการงานนิติ วิทยาศาสตร์เพื่อเพิ่มศักยภาพทางการสอบสวนคดีวิสามัญฆาตกรรม องค์ประกอบหลักเชิงกระตุ้นที่ 3 ด้านกระบวนการปฏิบัติงาน องค์ประกอบย่อย คือการติดต่อประสานงาน.....	245
41	ผลการวิเคราะห์ข้อมูลการประเมินตัวบ่งชี้เชิงนโยบายการจัดการงานนิติ วิทยาศาสตร์เพื่อเพิ่มศักยภาพทางการสอบสวนคดีวิสามัญฆาตกรรม องค์ประกอบหลักเชิงกระตุ้นที่ 4 ด้านผลลัพธ์ องค์ประกอบย่อย คือการ วัดผลและประเมินผลภายในองค์กร.....	246

สารบัญตาราง (ต่อ)

ตารางที่		หน้า
42	ผลการวิเคราะห์ข้อมูลการประเมินตัวบ่งชี้เชิงนโยบายการจัดการงานนิติ วิทยาศาสตร์เพื่อเพิ่มศักยภาพทางด้านการสอบสวนคดีวิสามัญฆาตกรรม องค์ประกอบหลักเชิงกระตุ้นที่ 4 ด้านผลลัพธ์ องค์ประกอบย่อย คือ ประสิทธิภาพและประสิทธิผลในการทำงาน.....	248
43	ผลการวิเคราะห์ข้อมูลการประเมินตัวบ่งชี้เชิงนโยบายการจัดการงานนิติ วิทยาศาสตร์เพื่อเพิ่มศักยภาพทางด้านการสอบสวนคดีวิสามัญฆาตกรรม องค์ประกอบหลักเชิงกระตุ้นที่ 4 ด้านผลลัพธ์ องค์ประกอบย่อย คือความ ผูกพันภายในองค์กร.....	249
44	ผลการวิเคราะห์ข้อมูลการประเมินตัวบ่งชี้เชิงนโยบายการจัดการงานนิติ วิทยาศาสตร์เพื่อเพิ่มศักยภาพทางด้านการสอบสวนคดีวิสามัญฆาตกรรม องค์ประกอบหลักเชิงกระตุ้นที่ 5 ด้านความเป็นมาตรฐานสากล องค์ประกอบย่อย คือการจัดการองค์กร.....	250
45	ผลการวิเคราะห์ข้อมูลการประเมินตัวบ่งชี้เชิงนโยบายการจัดการงานนิติ วิทยาศาสตร์เพื่อเพิ่มศักยภาพทางด้านการสอบสวนคดีวิสามัญฆาตกรรม องค์ประกอบหลักเชิงกระตุ้นที่ 5 ด้านความเป็นมาตรฐานสากล องค์ประกอบย่อย คือการสร้างมาตรฐานสากล.....	251
46	ผลการวิเคราะห์ข้อมูลการประเมินตัวบ่งชี้เชิงนโยบายการจัดการงานนิติ วิทยาศาสตร์เพื่อเพิ่มศักยภาพทางด้านการสอบสวนคดีวิสามัญฆาตกรรม องค์ประกอบหลักเชิงผลลัพธ์ที่ 1 เพิ่มความสามารถในการทำงาน องค์ประกอบย่อย คือการแก้ปัญหาเฉพาะหน้า.....	253
47	ผลการวิเคราะห์ข้อมูลการประเมินตัวบ่งชี้เชิงนโยบายการจัดการงานนิติ วิทยาศาสตร์เพื่อเพิ่มศักยภาพทางด้านการสอบสวนคดีวิสามัญฆาตกรรม องค์ประกอบหลักเชิงผลลัพธ์ที่ 1 เพิ่มความสามารถในการทำงาน องค์ประกอบย่อย คือความซื่อสัตย์.....	254
48	ผลการวิเคราะห์ข้อมูลการประเมินตัวบ่งชี้เชิงนโยบายการจัดการงานนิติ วิทยาศาสตร์เพื่อเพิ่มศักยภาพทางด้านการสอบสวนคดีวิสามัญฆาตกรรม องค์ประกอบหลักเชิงผลลัพธ์ที่ 1 เพิ่มความสามารถในการทำงาน องค์ประกอบย่อย คือการเป็นผู้นำและผู้ตามที่ดี.....	255

สารบัญตาราง (ต่อ)

ตารางที่		หน้า
49	ผลการวิเคราะห์ข้อมูลการประเมินตัวบ่งชี้เชิงนโยบายการจัดการงานนิติ วิทยาศาสตร์เพื่อเพิ่มศักยภาพทางการสอบสวนคดีวิสามัญฆาตกรรม องค์ประกอบหลักเชิงผลลัพธ์ที่ 1 เพิ่มความสามารถในการทำงาน องค์ประกอบย่อย คือการสร้างสรรคเทคโนโลยีและนวัตกรรม.....	256
50	ผลการวิเคราะห์ข้อมูลการประเมินตัวบ่งชี้เชิงนโยบายการจัดการงานนิติ วิทยาศาสตร์เพื่อเพิ่มศักยภาพทางการสอบสวนคดีวิสามัญฆาตกรรม องค์ประกอบหลักเชิงผลลัพธ์ที่ 1 เพิ่มความสามารถในการทำงาน องค์ประกอบย่อย คือการบริหารจัดการเวลาที่เหมาะสม.....	258
51	ผลการวิเคราะห์ข้อมูลการประเมินตัวบ่งชี้เชิงนโยบายการจัดการงานนิติ วิทยาศาสตร์เพื่อเพิ่มศักยภาพทางการสอบสวนคดีวิสามัญฆาตกรรม องค์ประกอบหลักเชิงผลลัพธ์ที่ 2 เพิ่มแรงจูงใจในการทำงาน องค์ประกอบ ย่อย คือความไว้วางใจ.....	259
52	ผลการวิเคราะห์ข้อมูลการประเมินตัวบ่งชี้เชิงนโยบายการจัดการงานนิติ วิทยาศาสตร์เพื่อเพิ่มศักยภาพทางการสอบสวนคดีวิสามัญฆาตกรรม องค์ประกอบหลักเชิงผลลัพธ์ที่ 2 เพิ่มแรงจูงใจในการทำงาน องค์ประกอบ ย่อย คือการชื่นชมได้รับการยอมรับ.....	261
53	ผลการวิเคราะห์ข้อมูลการประเมินตัวบ่งชี้เชิงนโยบายการจัดการงานนิติ วิทยาศาสตร์เพื่อเพิ่มศักยภาพทางการสอบสวนคดีวิสามัญฆาตกรรม องค์ประกอบหลักเชิงผลลัพธ์ที่ 2 เพิ่มแรงจูงใจในการทำงาน องค์ประกอบ ย่อย คือการได้รับการสนับสนุน.....	262
54	ผลการวิเคราะห์ข้อมูลการประเมินตัวบ่งชี้เชิงนโยบายการจัดการงานนิติ วิทยาศาสตร์เพื่อเพิ่มศักยภาพทางการสอบสวนคดีวิสามัญฆาตกรรม องค์ประกอบหลักเชิงผลลัพธ์ที่ 2 เพิ่มแรงจูงใจในการทำงาน องค์ประกอบ ย่อย คือความรับผิดชอบ.....	263
55	ผลการวิเคราะห์ข้อมูลการประเมินตัวบ่งชี้เชิงนโยบายการจัดการงานนิติ วิทยาศาสตร์เพื่อเพิ่มศักยภาพทางการสอบสวนคดีวิสามัญฆาตกรรม องค์ประกอบหลักเชิงผลลัพธ์ที่ 3 เพิ่มความยืดหยุ่นในการทำงาน องค์ประกอบย่อย คือความยืดหยุ่นในการทำงาน.....	264

สารบัญตาราง (ต่อ)

ตารางที่		หน้า
56	ผลการวิเคราะห์ข้อมูลการประเมินตัวบ่งชี้เชิงนโยบายการจัดการงานนิติวิทยาศาสตร์เพื่อเพิ่มศักยภาพทางการสอบสวนคดีวิสามัญฆาตกรรม องค์ประกอบหลักเชิงผลลัพธ์ที่ 3 เพิ่มความยืดหยุ่นในการทำงาน องค์ประกอบย่อย คือมีวิสัยทัศน์ในการทำงาน.....	265
57	ผลการวิเคราะห์ข้อมูลการประเมินตัวบ่งชี้เชิงนโยบายการจัดการงานนิติวิทยาศาสตร์เพื่อเพิ่มศักยภาพทางการสอบสวนคดีวิสามัญฆาตกรรม องค์ประกอบหลักเชิงผลลัพธ์ที่ 4 เพิ่มความเป็นเครือข่ายทางสังคม องค์ประกอบย่อย คือการมีจิตสาธารณะ.....	267
58	ผลการวิเคราะห์ข้อมูลการประเมินตัวบ่งชี้เชิงนโยบายการจัดการงานนิติวิทยาศาสตร์เพื่อเพิ่มศักยภาพทางการสอบสวนคดีวิสามัญฆาตกรรม องค์ประกอบหลักเชิงผลลัพธ์ที่ 4 เพิ่มความเป็นเครือข่ายทางสังคม องค์ประกอบย่อย คือการมีมนุษยสัมพันธ์ที่ดี.....	268
59	ค่าความเบ้ และความโด่งของตัวแปรสังเกต.....	269
60	ค่าสัมประสิทธิ์สหสัมพันธ์ขององค์ประกอบหลักเชิงกระตุ้นที่ 1 ด้านพื้นฐานทางกฎหมายที่เกี่ยวข้องกับงานนิติวิทยาศาสตร์.....	290
61	ผลการวิเคราะห์องค์ประกอบเชิงยืนยันขององค์ประกอบหลักเชิงกระตุ้นที่ 1 ด้านพื้นฐานทางกฎหมายที่เกี่ยวข้องกับงานนิติวิทยาศาสตร์.....	291
62	สรุปการพัฒนาตัวบ่งชี้เชิงนโยบายการจัดการงานนิติวิทยาศาสตร์เพื่อเพิ่มศักยภาพทางการสอบสวนคดีวิสามัญฆาตกรรม องค์ประกอบหลักเชิงกระตุ้นที่ 1 ด้านพื้นฐานทางกฎหมายที่เกี่ยวข้องกับงานนิติวิทยาศาสตร์.....	292
63	ค่าสัมประสิทธิ์สหสัมพันธ์ขององค์ประกอบหลักเชิงกระตุ้นที่ 2 ด้านปัจจัยนำเข้า.....	293
64	ผลการวิเคราะห์องค์ประกอบเชิงยืนยันขององค์ประกอบหลักเชิงกระตุ้นที่ 2 ด้านปัจจัยนำเข้า.....	295
65	สรุปการพัฒนาตัวบ่งชี้เชิงนโยบายการจัดการงานนิติวิทยาศาสตร์เพื่อเพิ่มศักยภาพทางการสอบสวนคดีวิสามัญฆาตกรรม องค์ประกอบหลักเชิงกระตุ้นที่ 2 ด้านปัจจัยนำเข้า.....	296

สารบัญตาราง (ต่อ)

ตารางที่		หน้า
66	ค่าสัมประสิทธิ์สหสัมพันธ์ขององค์ประกอบหลักเชิงกระตุ้นที่ 3 ด้านกระบวนการปฏิบัติงาน.....	296
67	ผลการวิเคราะห์องค์ประกอบเชิงยืนยันองค์ประกอบหลักเชิงกระตุ้นที่ 3 ด้านกระบวนการปฏิบัติงาน.....	298
68	สรุปการพัฒนาตัวบ่งชี้เชิงนโยบายการจัดการงานนิติวิทยาศาสตร์เพื่อเพิ่มศักยภาพทางด้านการสอบสวนคดีวิสามัญฆาตกรรม องค์ประกอบหลักเชิงกระตุ้นที่ 3 ด้านกระบวนการปฏิบัติงาน.....	299
69	ค่าสัมประสิทธิ์สหสัมพันธ์ขององค์ประกอบหลักเชิงกระตุ้นที่ 4 ด้านผลลัพธ์	300
70	ผลการวิเคราะห์องค์ประกอบเชิงยืนยันองค์ประกอบหลักเชิงกระตุ้นที่ 4 ด้านผลลัพธ์.....	302
71	สรุปการพัฒนาตัวบ่งชี้เชิงนโยบายการจัดการงานนิติวิทยาศาสตร์เพื่อเพิ่มศักยภาพทางด้านการสอบสวนคดีวิสามัญฆาตกรรม องค์ประกอบหลักเชิงกระตุ้นที่ 4 ด้านผลลัพธ์.....	303
72	ค่าสัมประสิทธิ์สหสัมพันธ์ขององค์ประกอบหลักเชิงกระตุ้นที่ 5 ด้านความเป็นมาตรฐานสากล.....	303
73	ผลการวิเคราะห์องค์ประกอบเชิงยืนยันองค์ประกอบหลักเชิงกระตุ้นที่ 5 ด้านความเป็นมาตรฐานสากล.....	305
74	สรุปการพัฒนาตัวบ่งชี้เชิงนโยบายการจัดการงานนิติวิทยาศาสตร์เพื่อเพิ่มศักยภาพทางด้านการสอบสวนคดีวิสามัญฆาตกรรม องค์ประกอบหลักเชิงกระตุ้นที่ 5 ด้านความเป็นมาตรฐานสากล (Standard)	306
75	ค่าสัมประสิทธิ์สหสัมพันธ์ขององค์ประกอบหลักเชิงผลลัพธ์ที่ 1 การเพิ่มความสามารถในการทำงาน.....	306
76	ผลการวิเคราะห์องค์ประกอบเชิงยืนยันองค์ประกอบหลักเชิงผลลัพธ์ที่ 1 การเพิ่มความสามารถในการทำงาน.....	308
77	สรุปการพัฒนาตัวบ่งชี้เชิงนโยบายการจัดการงานนิติวิทยาศาสตร์เพื่อเพิ่มศักยภาพทางด้านการสอบสวนคดีวิสามัญฆาตกรรม องค์ประกอบหลักเชิงผลลัพธ์ที่ 1 การเพิ่มความสามารถในการทำงาน.....	309

สารบัญตาราง (ต่อ)

ตารางที่		หน้า
78	ค่าสัมประสิทธิ์สหสัมพันธ์ขององค์ประกอบหลักเชิงผลลัพธ์ที่ 2 การเพิ่มแรงจูงใจในการทำงาน.....	310
79	ผลการวิเคราะห์องค์ประกอบเชิงยืนยันขององค์ประกอบหลักเชิงผลลัพธ์ที่ 2 การเพิ่มแรงจูงใจในการทำงาน.....	311
80	สรุปการพัฒนาตัวบ่งชี้เชิงนโยบายการจัดการงานนิติวิทยาศาสตร์เพื่อเพิ่มศักยภาพทางด้านการสอบสวนคดีวิสามัญฆาตกรรม องค์ประกอบหลักเชิงผลลัพธ์ที่ 2 การเพิ่มแรงจูงใจในการทำงาน.....	312
81	ค่าสัมประสิทธิ์สหสัมพันธ์ขององค์ประกอบหลักเชิงผลลัพธ์ที่ 3 การเพิ่มความยืดหยุ่นในการทำงาน.....	313
82	ผลการวิเคราะห์องค์ประกอบเชิงยืนยันขององค์ประกอบหลักเชิงผลลัพธ์ที่ 3 การเพิ่มความยืดหยุ่นในการทำงาน.....	315
83	สรุปการพัฒนาตัวบ่งชี้เชิงนโยบายการจัดการงานนิติวิทยาศาสตร์เพื่อเพิ่มศักยภาพทางด้านการสอบสวนคดีวิสามัญฆาตกรรม องค์ประกอบหลักเชิงผลลัพธ์ที่ 3 การเพิ่มความยืดหยุ่นในการทำงาน.....	315
84	ค่าสัมประสิทธิ์สหสัมพันธ์ขององค์ประกอบหลักเชิงผลลัพธ์ที่ 4 การเพิ่มความเป็นเครือข่ายทางสังคม.....	316
85	ผลการวิเคราะห์องค์ประกอบเชิงยืนยันขององค์ประกอบหลักเชิงผลลัพธ์ที่ 4 การเพิ่มความเป็นเครือข่ายทางสังคม.....	317
86	สรุปการพัฒนาตัวบ่งชี้เชิงนโยบายการจัดการงานนิติวิทยาศาสตร์เพื่อเพิ่มศักยภาพทางด้านการสอบสวนคดีวิสามัญฆาตกรรม องค์ประกอบหลักเชิงผลลัพธ์ที่ 4 การเพิ่มความเป็นเครือข่ายทางสังคม.....	318
87	ผลการวิเคราะห์ Cohen's Kappa.....	322

สารบัญภาพ

ภาพที่		หน้า
1	สถิติคดีการเกิดวิสามัญฆาตกรรมของเจ้าพนักงานตำรวจทั่วประเทศ.....	3
2	กรอบแนวคิดเชิงขั้นตอนในการวิจัย.....	11
3	แสดงการเชื่อมโยงของวัตถุประสงค์.....	22
4	กระบวนการตรวจพิสูจน์ทางนิติวิทยาศาสตร์.....	25
5	กระบวนการปฏิบัติงานทางนิติวิทยาศาสตร์.....	28
6	แผนภูมิการทำสำนวนเกี่ยวกับคดีวิสามัญฆาตกรรม.....	51
7	แสดงแนวคิดหลักการเกี่ยวกับ Competency.....	63
8	ขั้นตอนการพัฒนาตัวบ่งชี้ทางการศึกษา.....	93
9	การศึกษาองค์ประกอบตัวบ่งชี้เชิงนโยบายการจัดการงานนิติวิทยาศาสตร์ เพื่อเพิ่มศักยภาพ ทางด้านการสอบสวนคดีวิสามัญฆาตกรรม โดยประยุกต์ ใช้เทคนิคการวิจัยอนาคตแบบ EDFR.....	115
10	การพัฒนาตัวบ่งชี้เชิงนโยบายการจัดการงานนิติวิทยาศาสตร์เพื่อเพิ่ม ศักยภาพทางด้านการสอบสวนคดีวิสามัญฆาตกรรมโดยใช้เทคนิคการยืนยัน ตัวประกอบ CFA.....	124
11	การดำเนินการวิจัยการพัฒนาตัวบ่งชี้เชิงนโยบายการจัดการงานนิติ วิทยาศาสตร์เพื่อเพิ่มศักยภาพทางด้านการสอบสวนคดีวิสามัญฆาตกรรม....	125
12	ผลการวิเคราะห์องค์ประกอบเชิงยืนยันของการพัฒนาตัวบ่งชี้เชิงนโยบาย การจัดการงานนิติวิทยาศาสตร์เพื่อเพิ่มศักยภาพทางด้านการสอบสวนคดี วิสามัญฆาตกรรม องค์ประกอบหลักของตัวบ่งชี้เชิงกระตุ้นที่ 1 ด้านพื้นฐาน ทางกฎหมายที่เกี่ยวข้องกับงานนิติวิทยาศาสตร์.....	291
13	ผลการวิเคราะห์องค์ประกอบเชิงยืนยันของการพัฒนาตัวบ่งชี้เชิงนโยบาย การจัดการงานนิติวิทยาศาสตร์เพื่อเพิ่มศักยภาพทางด้านการสอบสวนคดี วิสามัญฆาตกรรม องค์ประกอบหลักของตัวบ่งชี้เชิงกระตุ้นที่ 2 ด้านปัจจัย นำเข้า.....	294

สารบัญภาพ (ต่อ)

ภาพที่		หน้า
14	ผลการวิเคราะห์องค์ประกอบเชิงยืนยันของการพัฒนาตัวบ่งชี้เชิงนโยบาย การจัดการงานนิติวิทยาศาสตร์เพื่อเพิ่มศักยภาพทางด้านการสอบสวนคดี วิสามัญฆาตกรรม องค์ประกอบหลักของตัวบ่งชี้เชิงกระตุ้นที่ 3 ด้าน กระบวนการปฏิบัติงาน.....	298
15	ผลการวิเคราะห์องค์ประกอบเชิงยืนยันของการพัฒนาตัวบ่งชี้เชิงนโยบาย การจัดการงานนิติวิทยาศาสตร์เพื่อเพิ่มศักยภาพทางด้านการสอบสวนคดี วิสามัญฆาตกรรม องค์ประกอบหลักของตัวบ่งชี้เชิงกระตุ้นที่ 4 ด้าน ผลลัพธ์.....	301
16	ผลการวิเคราะห์องค์ประกอบเชิงยืนยันของการพัฒนาตัวบ่งชี้เชิงนโยบาย การจัดการงานนิติวิทยาศาสตร์เพื่อเพิ่มศักยภาพทางด้านการสอบสวนคดี วิสามัญฆาตกรรม องค์ประกอบหลักของตัวบ่งชี้เชิงกระตุ้นที่ 5 ด้านความ เป็นมาตรฐานสากล.....	304
17	ผลการวิเคราะห์องค์ประกอบเชิงยืนยันของการพัฒนาตัวบ่งชี้เชิงนโยบาย การจัดการงานนิติวิทยาศาสตร์เพื่อเพิ่มศักยภาพทางด้านการสอบสวนคดี วิสามัญฆาตกรรม องค์ประกอบหลักของตัวบ่งชี้เชิงผลลัพธ์ที่ 1 การเพิ่ม ความสามารถในการทำงาน.....	307
18	ผลการวิเคราะห์องค์ประกอบเชิงยืนยันของการพัฒนาตัวบ่งชี้เชิงนโยบาย การจัดการงานนิติวิทยาศาสตร์เพื่อเพิ่มศักยภาพทางด้านการสอบสวนคดี วิสามัญฆาตกรรม องค์ประกอบหลักของตัวบ่งชี้เชิงผลลัพธ์ที่ 2 การเพิ่ม แรงจูงใจในการทำงาน.....	311
19	ผลการวิเคราะห์องค์ประกอบเชิงยืนยันของการพัฒนาตัวบ่งชี้เชิงนโยบาย การจัดการงานนิติวิทยาศาสตร์เพื่อเพิ่มศักยภาพทางด้านการสอบสวนคดี วิสามัญฆาตกรรม องค์ประกอบหลักของตัวบ่งชี้เชิงผลลัพธ์ที่ 3 การเพิ่ม ความยืดหยุ่นในการทำงาน.....	314

สารบัญภาพ (ต่อ)

ภาพที่		หน้า
20	ผลการวิเคราะห์องค์ประกอบเชิงยืนยันของการพัฒนาตัวบ่งชี้เชิงนโยบาย การจัดการงานนิติวิทยาศาสตร์เพื่อเพิ่มศักยภาพทางด้านการสอบสวนคดี วิสามัญฆาตกรรม องค์ประกอบหลักของตัวบ่งชี้เชิงผลลัพธ์ที่ 4 การเพิ่ม ความเป็นเครือข่ายทางสังคม.....	317
21	แสดงตัวบ่งชี้และองค์ประกอบหลักเชิงกระตุ้นด้านพื้นฐานทางกฎหมายที่ เกี่ยวข้องกับงานนิติวิทยาศาสตร์.....	329
22	แสดงตัวบ่งชี้และองค์ประกอบหลักเชิงกระตุ้นด้านปัจจัย นำเข้า.....	330
23	แสดงตัวบ่งชี้และองค์ประกอบหลักเชิงกระตุ้นด้านกระบวนการ ปฏิบัติงาน.....	331
24	แสดงตัวบ่งชี้และองค์ประกอบหลักเชิงกระตุ้นด้าน ผลลัพธ์.....	332
25	แสดงตัวบ่งชี้และองค์ประกอบหลักเชิงกระตุ้นด้านความเป็น มาตรฐานสากล.....	333
26	แสดงตัวบ่งชี้และองค์ประกอบหลักเชิงผลลัพธ์เพื่อเพิ่มแรงจูงใจในการ ทำงาน.....	334
27	แสดงตัวบ่งชี้และองค์ประกอบหลักเชิงผลลัพธ์เพื่อเพิ่มความสามารถในการ ทำงาน.....	335
28	แสดงตัวบ่งชี้และองค์ประกอบหลักเชิงผลลัพธ์เพื่อเพิ่มความยืดหยุ่นในการ ทำงาน.....	336
29	แสดงตัวบ่งชี้และองค์ประกอบหลักเชิงผลลัพธ์เพื่อเพิ่มความเป็นเครือข่าย ทางสังคม.....	337
30	รูปแบบการพัฒนาตัวบ่งชี้เชิงนโยบายการจัดการงานนิติวิทยาศาสตร์เพื่อ เพิ่มศักยภาพทางด้านการสอบสวนคดีวิสามัญฆาตกรรม (POLIS->FAMS)...	378

รายการอ้างอิง



ประวัติผู้เขียน

ชื่อ-สกุล	รพีพัฒน์ ศรีศิลารักษ์
วัน เดือน ปี เกิด	15 กุมภาพันธ์ 2531
สถานที่เกิด	กรุงเทพมหานคร
วุฒิการศึกษา	พ.ศ.2552 สำเร็จการศึกษาปริญญาตรีศิลปศาสตร สาขาวิชาภาษาอังกฤษ เพื่อการสื่อสารสากล มหาวิทยาลัยเทคโนโลยีราชมงคลพระนคร พ.ศ.2556 สำเร็จการศึกษาระดับปริญญาโท สาขา นิติวิทยาศาสตร์ โรงเรียนนายร้อยตำรวจสามพราน
ที่อยู่ปัจจุบัน	17/1 หมู่ 3 ถนนบางกรวย-ไทรน้อย ตำบล วัดชลอ อำเภอบางกรวย จังหวัด นนทบุรี 11130

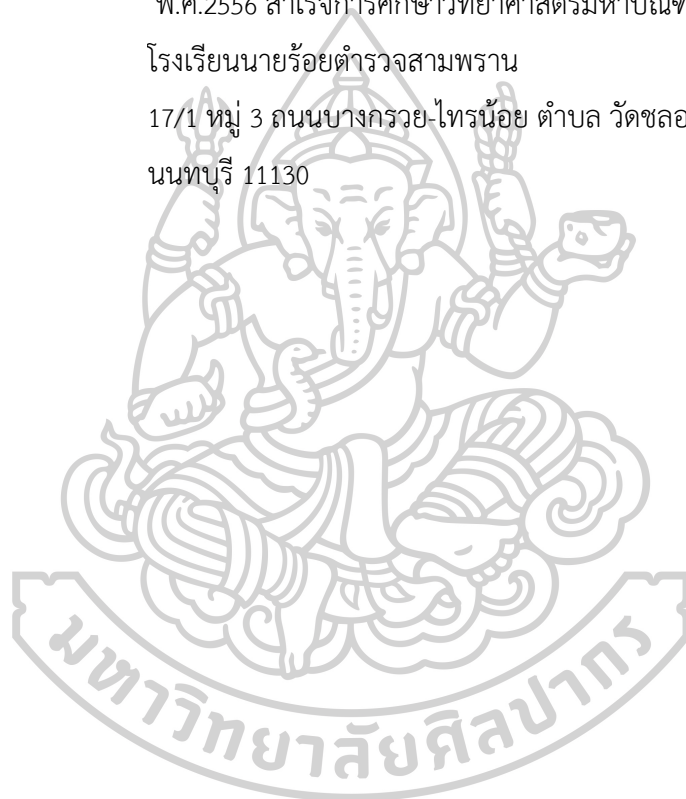

บทที่ 1

บทนำ

ความเป็นมาและความสำคัญของปัญหา

“...ผู้เป็นตำรวจ จำเป็นต้อง ฝึกฝนตนเองให้แข็งแกร่งเสมอทั้งด้านความรู้ กำลังใจ และจิตใจ พร้อมกับมีอุดมคติ มีความมั่นใจในความคิดอย่างสูง จึงจะสามารถปฏิบัติภารกิจให้มีประสิทธิภาพเต็มที่...”

พระบรมราชาโชวาทของพระบาทสมเด็จพระเจ้าอยู่หัวรัชกาล 9 พระราชทานแก่ข้าราชการตำรวจ การดูแลความสงบสุขของประชาชนเป็นหน้าที่ที่สำคัญของสำนักงานตำรวจแห่งชาติที่เป็นองค์กรหลักในการดูแลความสงบสุขและการเริ่มต้นของกระบวนการยุติธรรมดังพระบรมราชาโชวาทของพระบาทสมเด็จพระเจ้าอยู่หัวรัชกาล 9 ความว่า “...ในบ้านเมืองนั้น มีทั้งคนดีและคนไม่ดีไม่มีใครจะทำให้ทุกคนเป็นคนดีได้ทั้งหมด การทำให้บ้านเมืองมีความสุขเรียบร้อย จึงมิใช่การทำให้ทุกคนเป็นคนดี หากแต่อยู่ที่การส่งเสริมคนดี ให้คนดีได้ปกครองบ้านเมือง และควบคุมคนไม่ดีไม่ให้มีอำนาจ ไม่ให้ก่อความเดือดร้อนวุ่นวายได้...”

สำนักงานตำรวจแห่งชาติมีความสำคัญต่อสังคมและกระบวนการยุติธรรมในการบำบัดทุกข์ บำรุงสุขให้แก่ประชาชนและมีหน้าที่ควบคุมสังคมในฐานะผู้รักษากฎหมายซึ่งหมายถึงการบังคับใช้กฎหมายเพื่อคุ้มครองสังคมด้วยยุทธวิธีต่างๆ บทบาทหน้าที่ของตำรวจนั้นจึงเกี่ยวข้องกับประชาชนอยู่ตลอดเวลา ไม่ว่าจะเป็นชั้นจับกุมและสอบสวนถือว่าเป็นกระบวนการที่มีความสำคัญไม่น้อยไปกว่าในชั้นพนักงานอัยการและในชั้นศาล เพราะอยู่ในขั้นเริ่มแรกของการสืบค้นหลักฐานตั้งที่ ศาสตราจารย์สัญญา ธรรมศักดิ์ ได้กล่าวเป็นการสอนไว้ว่า “พนักงานสอบสวนเป็นต้นน้ำแห่งความยุติธรรมถ้าพนักงานสอบสวนไม่ยุติธรรมสายธารแห่งความยุติธรรมก็ขุ่นมัวมีมลทินหมดพนักงานอัยการและศาลไม่มีโอกาสที่จะให้ความยุติธรรมแก่ผู้กระทำผิดหรือผู้ต้องหาหรือจำเลย” (พรรลอง มั่นดี, 2548) นับว่าพนักงานสอบสวนมีบทบาทอย่างมากในกระบวนการยุติธรรมจะเทียบว่าเป็นเสมือนศาลชั้นต้นก็ได้ (สำนักงานตำรวจแห่งชาติ, 2544)

แต่ระบบการจัดการงานสอบสวนของไทยมีปัญหาหลายประการ ได้แก่ 1) ปัญหาของกระบวนการสอบสวนคดีอาญาไทยได้แก่การขาดองค์ประกอบของรัฐที่ถูกต้องใช้อำนาจการสอบสวนและกระบวนการสอบสวนขาดศักยภาพปัญหาของกระบวนการสอบสวนที่ด้อยศักยภาพในการควบคุม

อาชญากรรมเกิดจากปัญหาสำคัญคือ การขาดความเป็นอิสระขององค์กรของรัฐที่ใช้อำนาจสอบสวน คดีปัญหาด้านคุณสมบัติของพนักงานสอบสวนการใช้อำนาจโดยมิชอบและการใช้อำนาจโดยทุจริต พนักงานสอบสวนขาดความรู้ทางด้านการเข้าตรวจสถานที่เกิดเหตุทางนิติวิทยาศาสตร์ และ 2) กระบวนการสอบสวนขาดการตรวจสอบปัญหากระบวนการสอบสวนของไทยประกอบด้วย การปรับปรุงและพัฒนาให้มืองค์กรของรัฐที่ถูกต้องใช้อำนาจการสอบสวนคดีองค์กรของรัฐที่ใช้อำนาจการสอบสวนขาดความเป็นอิสระถูกแทรกแซงและไม่มีศักยภาพเพียงพอในการควบคุมอาชญากรรมเพราะ มีการทุจริตบิดเบือนไม่ให้ความเป็นธรรมต่อผู้เกี่ยวข้องทางคดีส่งผลกระทบต่อความเชื่อมั่นของ ประชาชนต่อความเที่ยงธรรมหรือความตรงไปตรงมาอีกทั้งยังถูกวิพากษ์วิจารณ์จากประชาชนหรือ สื่อมวลชนอย่างรุนแรงและต่อเนื่อง (รพีพัฒน์ ศรีศิริลาภ และธีระวัฒน์ จันทิก, 2560) ทั้งนี้เป็น เพราะปัญหาอุปสรรคในระบบการจัดการงานยังไม่ได้รับการแก้ไขให้หมดสิ้นไปซึ่งในข้อเท็จจริงก็คงจะ เป็นไปได้ยากโดยเฉพาะการสอบสวนคดีวิสามัญฆาตกรรมของสำนักงานตำรวจแห่งชาติ

กระบวนการยุติธรรมทางอาญาได้กำหนดให้เจ้าหน้าที่ตำรวจมีอำนาจทั้งในด้านการสืบสวน และสอบสวน เพื่อเป็นเครื่องมือในการบังคับใช้กฎหมายของเจ้าหน้าที่รัฐเพื่อรักษาความสงบเรียบร้อย ของบ้านเมือง แต่บางครั้งในการอำนวยความยุติธรรมอาจมีผลกระทบต่อสิทธิเสรีภาพของประชาชน และบ่อยครั้งที่วิธีการของเจ้าหน้าที่รัฐมีหน้าที่ป้องกันมิให้อาชญากรรมเกิดขึ้น ในบางพื้นที่อาจเน้นไป ในการควบคุมอาชญากรรม (Crime Control) เป็นพิเศษ เช่น ในสี่จังหวัดชายแดนภายใต้ทั้งนี้เพื่อ ประสิทธิภาพในการป้องกันและควบคุมอาชญากรรมในระหว่างปฏิบัติหน้าที่นั้นเจ้าหน้าที่รัฐเป็น ผู้กระทำผิดหรือประชาชนถึงแก่ความตาย (สนิท สนั่นศิลป์, 2543) แม้ประมวลกฎหมายให้อำนาจเจ้า พนักงานใช้กำลังในการจับกุมผู้กระทำผิด แต่ก็ไม่มีตัวบทกฎหมายในส่วนไหนที่ให้อำนาจกับเจ้าหน้าที่ ตำรวจกระทำการวิสามัญฆาตกรรม หรือสังหารผู้ต้องหาจนกระบบกฎหมาย

กระบวนการทางกฎหมายในการดำเนินคดีอาญากับเจ้าหน้าที่รัฐซึ่งอ้างว่าปฏิบัติราชการ ตามหน้าที่และทำให้ผู้อื่นหรือประชาชนถึงแก่ความตายมีขั้นตอนพิเศษแตกต่างจากคดีอาญาทั่วไป ทั้งนี้เพื่อเป็นการคุ้มครองสิทธิเสรีภาพของประชาชนและเพื่อป้องกันมิให้เจ้าหน้าที่รัฐใช้อำนาจเกิน ขอบเขต (บุญธดา หาญทวีพันธุ์, 2552) โดยเริ่มต้นจากการชันสูตรพลิกศพที่ต้องมีพนักงานอัยการ พนักงานฝ่ายปกครองเข้าร่วมกับแพทย์และพนักงานสอบสวนทำการชันสูตรพลิกศพ ซึ่งประมวล กฎหมายวิธีพิจารณาความอาญา มาตรา 150 วรรคสี่และวรรคห้าบัญญัติให้การทำสำนวนชันสูตร พลิกศพโดยพนักงานสอบสวนร่วมกับพนักงานอัยการ (นัยนา เกิดวิชัย, 2550) แล้วให้พนักงานอัยการ ทำคำร้องขอต่อศาลชั้นต้นแห่งท้องที่ที่ศพนั้นอยู่ เพื่อให้ศาลไต่สวนและทำคำสั่งแสดงว่าผู้ตายคือใคร ตายที่ไหน เมื่อใด และพฤติการณ์ที่ตาย ถ้าตายโดยคนทำร้ายให้กล่าวว่าเป็นคนทำร้ายเท่าที่จะ ทราบได้ (สมชาย พงษ์พัฒนาศิลป์, 2553)

กรณีที่มีการตายเกิดขึ้นจากการวิสามัญฆาตกรรมจำเป็นต้องมีกระบวนการตรวจสอบอย่างใกล้ชิดและรัดกุมทั้งนี้เพื่อคุ้มครองสิทธิในชีวิตของบุคคลมิให้ถูกทำให้สิ้นไปโดยเจ้าหน้าที่รัฐทำตามอำเภอใจหรือใช้วิธีการรุนแรงเกินกว่าเหตุอย่างไรก็ตาม “วิสามัญฆาตกรรม” ตามความเข้าใจของคนทั่วไปหมายถึงการประหารชีวิตนอกระบบกฎหมาย กล่าวคือ การที่เจ้าหน้าที่ตำรวจใช้อำนาจจับตายหรือยิงทิ้งผู้ร้ายซึ่งเป็นอาชญากรสำคัญเพื่อรักษาความสงบและยุติเหตุร้ายจึงขึ้นอยู่กับสถานการณ์ในแต่ละครั้ง (ศิริพร ตั้งคณานุกุลชัย, 2549) หากมีการต่อสู้ขัดขวางหรือมีการใช้ความรุนแรงกับเจ้าหน้าที่รัฐที่ปฏิบัติราชการตามหน้าที่อันเป็นเหตุให้เกิดอันตรายต่อชีวิตและร่างกายแล้ว เจ้าหน้าที่รัฐย่อมมีสิทธิป้องกันสิทธิในชีวิตและร่างกายของตนได้ตามหลักป้องกันตัวทั่วไปตามประมวลกฎหมายอาญา (คณิง ภาไชย, 2548)

สำหรับสถิติคดีการเกิดวิสามัญฆาตกรรมของเจ้าพนักงานตำรวจทั่วประเทศ ในช่วงระยะเวลา 9 ปี (พ.ศ.2551 ถึง 2559) ดังแสดงในภาพที่ 1

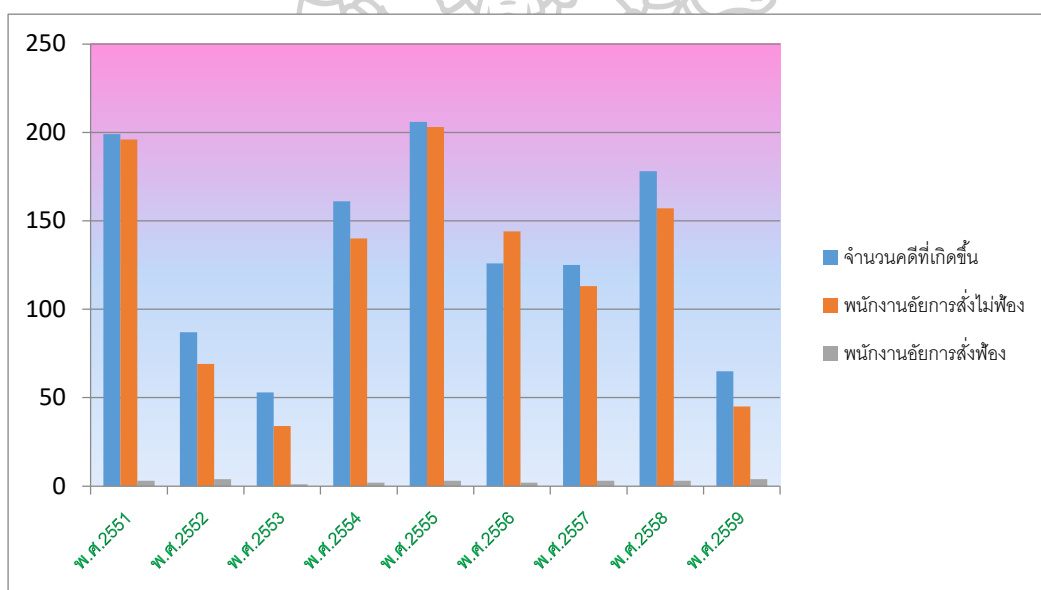

ภาพที่ 1 สถิติคดีการเกิดวิสามัญฆาตกรรมของเจ้าพนักงานตำรวจทั่วประเทศ

ที่มา: มูลนิธิผสานวัฒนธรรมปกป้องสิทธิมนุษยชนและประชาธิปไตย

จากภาพที่ 1 พบว่าปี พ.ศ.2551 โดยพนักงานอัยการสั่งไม่ฟ้อง 195คดี สั่งฟ้อง 3 คดี ปี พ.ศ. 2552 (เดือนมกราคม-เดือนตุลาคม) พนักงานอัยการสั่งไม่ฟ้อง 69 คดี สั่งฟ้อง 4 คดี ปีพ.ศ. 2553 มีคดีวิสามัญฆาตกรรมเกิดขึ้น 53 คดี โดยพนักงานอัยการสั่งไม่ฟ้อง 34 คดี สั่งฟ้อง 1 คดี ปี พ.ศ. 2554มีคดีวิสามัญฆาตกรรมเกิดขึ้น 161 คดี โดยพนักงานอัยการสั่งไม่ฟ้อง 140 คดี สั่งฟ้อง 2 คดี ปีพ.ศ. 2555 มีคดีวิสามัญฆาตกรรมเกิดขึ้น 206 คดี โดยพนักงานอัยการสั่งไม่ฟ้อง 203 คดี สั่ง

ฟ้อง 3 คดี และสั่งฟ้องคดีอื่นๆ (เช่น พนักงานสอบสวนส่งสำนวนไม่ถูกต้อง) 19 คดี ปีพ.ศ. 2556 มีคดีวิสามัญฆาตกรรมเกิดขึ้น 126 คดีโดยพนักงานอัยการสั่งไม่ฟ้อง 144 คดี สั่งฟ้อง 2 คดี และสั่งอื่นๆ 37 คดี ปีพ.ศ. 2557 มีคดีวิสามัญฆาตกรรมเกิดขึ้น 125 คดีโดยพนักงานอัยการสั่งไม่ฟ้อง 113 คดีสั่งฟ้อง 3 คดี ปีพ.ศ. 2558 มีคดีวิสามัญฆาตกรรมเกิดขึ้น 178 คดีโดยพนักงานอัยการสั่งไม่ฟ้อง 157 คดีสั่งฟ้อง 3 คดี ปีพ.ศ. 2559 มีคดีวิสามัญฆาตกรรมเกิดขึ้น 65 คดีโดยพนักงานอัยการสั่งไม่ฟ้อง 45 คดี สั่งฟ้อง 4 คดี ซึ่งจากสถิติพบว่าคดีวิสามัญฆาตกรรมที่เกิดขึ้นจากการกระทำของเจ้าพนักงานตำรวจในแต่ละปีนั้นมีจำนวนค่อนข้างมากและคดีส่วนใหญ่พนักงานอัยการสั่งไม่ฟ้องปัญหาดังกล่าวมีความสำคัญและกระทบต่อสิทธิเสรีภาพของประชาชนอย่างมากจึงควรที่จะมีองค์กรในการควบคุมและตรวจสอบกระบวนการทำวิสามัญฆาตกรรมอย่างเป็นรูปธรรม

การให้ความสำคัญและผลกระทบต่อสิทธิเสรีภาพของประชาชน โดยมีกฎหมายบัญญัติให้มีการชันสูตรพลิกศพ เพื่อคุ้มครองสิทธิของบุคคลแต่ความเคลือบแคลงใจที่มากขึ้นในกระบวนการพิสูจน์หลักฐานทางนิติวิทยาศาสตร์และการชันสูตรพลิกศพที่มีเจ้าหน้าที่ตำรวจเป็นผู้ดำเนินการ และเกี่ยวข้องในการกระทำให้เกิดการวิสามัญส่งผลต่อความเชื่อมั่นและการยอมรับในกระบวนการยุติธรรม การวิสามัญฆาตกรรมเปรียบเสมือนเหรียญสองด้านที่มีทั้งด้านบวก คือการจัดการกับผู้กระทำผิดคุ้มครองเจ้าหน้าที่และผู้เสียหาย ในขณะเดียวกันในด้านลบ การวิสามัญฆาตกรรมได้กลายเป็นการใช้ศาลเตี้ยพิพากษาความผิดของคนที่ถูกตำรวจไล่ล่าซึ่งไม่มีใครยืนยันได้ว่าการวิสามัญฆาตกรรมนั้นไม่มีการตัดสินใจที่ผิดพลาดโดยคนที่ถูกกระทำไม่มีทางอุทธรณ์ (ปวีณา สุภจริยาวัตร, 2542) ดังตัวอย่างคดีที่เกิดขึ้น เช่น คดีการตายของ นายยาคารียา ปาโอมานี ผู้ต้องสงสัยเป็นแกนนำของผู้ก่อความไม่สงบในพื้นที่บ้านนังस्ताได้เสียชีวิต เจ้าหน้าที่ทหารพรานผู้ควบคุมตัวอ้างว่าเสียชีวิตเพราะโดนกระสุนปืนจากเหตุคนร้ายบุกชิงตัว ซึ่งศาลเชื่อว่าจริงแต่กลับสวนทางกับมุมมองนักกฎหมายและนักสิทธิมนุษยชนที่ตั้งคำถามว่า “แล้วร่องรอยพิกข์เหล่านั้นมาจากไหน เกิดได้อย่างไร” (ศุภยัทนายความมุสลิม, 2554) คดีนายชาญชัย ประสงค์ศิลป์ หรือ โจ๊ก ไม้เขียว ที่ถูกกล่าวหาว่าใช้ปืนยิงรถยนต์ เป็นเหตุให้กระสุนปืนถูกด.ช.โกคิน ดีผิว เสียชีวิต และเจ้าหน้าที่ตำรวจได้เข้าจับกุมและวิสามัญฆาตกรรม จนมีข้อสังเกตและข้อเรียกร้องในกรณีนี้ที่เจ้าหน้าที่ดำเนินการเกินกว่าเหตุหรือไม่

จากตัวอย่างดังกล่าว เป็นกรณีของคดีที่เกิดการตายโดยผิดธรรมชาติและเป็นคดีที่สะท้อนให้เห็นถึงความอ่อนแอของระบบตรวจสอบและช่องว่างทางกฎหมาย ที่เกิดจากการปฏิรูประบบราชการและการนำแนวคิดการบริหารจัดการแนวใหม่มาปรับใช้ในระบบราชการไทยที่กำหนดให้หลักประกันสิทธิแก่ผู้เสียหายในกรณีวิสามัญฆาตกรรมก็ตาม (นันทวรรณ อิศรานุวัฒน์ชัย, 2550) ซึ่งกระบวนการเหล่านี้ได้แก่ การเก็บรวบรวมหลักฐานทางนิติวิทยาศาสตร์ การชันสูตรพลิกศพ และการไต่สวนการตายก็ดูเหมือนว่ามีช่องว่างค่อนข้างมาก จนเป็นเพียงแค่แบบพิธีที่ทำให้หลายครั้งความตายซึ่งเริ่มจากการกระทำนอกระบบกฎหมายกลับกลายเป็นการกระทำที่ถูกกฎหมายไปได้ (อุทัย

ตีระวินทร, 2550) แม้กฎหมายที่แก้ไขใหม่จะบัญญัติให้พนักงานอัยการเข้าร่วมทำสำเนาการชันสูตรพลิกศพซึ่งเป็นการตรวจสอบโดยองค์กรภายนอก (External Audit) เพื่อเป็นหลักประกันความโปร่งใสในระดับหนึ่ง แต่พนักงานอัยการก็ไม่มีอำนาจในการรวบรวมพยานหลักฐาน (วินัย ดำรงมงคลกุล, 2547) จึงเกิดข้อสงสัยต่างๆ มากมายของประชาชนว่าการกระทำของเจ้าพนักงานนั้นเป็นไปโดยชอบด้วยกฎหมายและมีความโปร่งใสเกิดขึ้นหรือไม่ ปัจจุบันกฎหมายให้พนักงานสอบสวนแห่งท้องที่ที่ศพนั้นอยู่ร่วมกับแพทย์ทางนิติเวชศาสตร์เป็นผู้ดำเนินการ ในทางปฏิบัติกระบวนการนี้ไม่ค่อยมีประสิทธิภาพเท่าที่ควรเพราะพนักงานสอบสวนจะเป็นหลักในการดำเนินการโดยปราศจากองค์กรอื่นเช่นในระบบสากล (อลิสสา สุนทรพะลิน, 2551)

ทั้งนี้ จากการศึกษาของนเรศ ดำรงชัยและคณะ (2553) ได้ศึกษาภาพอนาคตของระบบงานนิติวิทยาศาสตร์ทางการชันสูตรพลิกศพในประเทศไทย และได้จัดลำดับความสำคัญของปัญหาที่เกิดขึ้นในระบบงานนิติวิทยาศาสตร์ทางการชันสูตรพลิกศพคดีวิสามัญฆาตกรรม พบว่า 1) ปัญหาที่เกิดขึ้นเกิดจากการขาดนโยบายองค์รวมที่ชัดเจน อันได้แก่ กฎหมายและนโยบายที่เปลี่ยนแปลงตามสภาพการณ์ของการเมืองและผู้นำรัฐหรือองค์กร รวมทั้งการจัดเก็บระบบข้อมูลและการเข้าถึงข้อมูลของหน่วยงาน 2) ปัญหาการขาดแคลนบุคลากร ที่เกิดจากการเอางานยุติธรรมผูกกับระบบสาธารณสุขที่มีข้อจำกัดของแพทย์ทางนิติเวชศาสตร์ 3) การขาดองค์กรทางกลไกการประสานและจัดการระบบ ที่ต้องคำนึงถึงทั้งการบริหารจัดการและการบริการ 4) ปัญหาด้านสิทธิมนุษยชนที่ยังต้องการเสริมศักยภาพของผู้เสียหายในการรักษาสิทธิมนุษยชนประชาชนต้องมีความตระหนักในสิทธิของตนเอง ซึ่งปัญหาจากข้อจำกัด อุปสรรค บทบาท กระบวนการดำเนินงานของพนักงานสอบสวนและช่องว่างความรู้ของพนักงานสอบสวนทางด้านนิติเวชศาสตร์และด้านอื่นๆที่นำไปสู่ข้อผิดพลาดของการชันสูตรวินิจฉัย การยอมรับของผู้เสียหายและทำให้เกิดความเสียหายต่อรูปคดี (มีชัย สุรภักดี, 2541)

จากกระแสความไม่เข้าใจที่อาจนำไปสู่การไม่ยอมรับและความไม่มั่นใจในกระบวนการของเจ้าหน้าที่ตำรวจ และกระบวนการพิสูจน์ความถูกต้องผ่านกระบวนการทางนิติวิทยาศาสตร์ โดยเฉพาะอย่างยิ่งแนวทางการสอบสวนของเจ้าหน้าที่ในกรณีที่มีการวิสามัญฆาตกรรม จะมุ่งหาพยานบุคคลเป็นอันดับแรกเพราะเป็นสิ่งที่ทำได้โดยง่าย แต่มีหลายครั้งที่ไม่สามารถหาพยานบุคคลได้จึงได้ให้ความสำคัญกับพยานวัตถุมากขึ้นโดยอาศัยความก้าวหน้าของเทคโนโลยีทางวิทยาศาสตร์ อุปกรณ์เครื่องมือ มีขีดความสามารถในการตรวจวิเคราะห์สูงขึ้น นอกจากนั้นพยานวัตถุยังเป็นสิ่งที่มีความเป็นรูปธรรม สามารถพิสูจน์ให้เห็น จึงถือเป็นพยานหลักฐานทางนิติวิทยาศาสตร์ได้รับการยอมรับในชั้นศาลมากที่สุด (วิบูลย์ศรี บุญยะรัตน์, 2538) ซึ่งสังคมและสื่อมวลชนกำลังร่วมกันตรวจสอบการกระทำของเจ้าหน้าที่ตำรวจที่กลายเป็นปฏิกิริยาของสังคม เพราะยังมีความจริงที่ซ่อนเร้นและยังไม่ได้พิสูจน์

กระบวนการทางนิติวิทยาศาสตร์ (Forensic Science) เป็นเครื่องมือส่งเสริมและสนับสนุนกระบวนการยุติธรรมอย่างเต็มที่มี ความน่าเชื่อถือเป็นปัจจัยที่สำคัญที่สุด การพิจารณาคดี วัตถุพยาน ถือว่าเป็นสิ่งที่ศาลให้ความสำคัญมากที่สุด ส่วนพยานบุคคลอาจมีปัญหาเกี่ยวกับการจดจำรายละเอียดเหตุการณ์ตามที่รู้เห็น พยานบุคคลอาจถูกจ้างให้การเท็จได้ ถูกข่มขู่หรือถูกฆ่าตายเพื่อเป็นการตัดพยานที่จะให้การเป็นข้อสำคัญซึ่งถูกผิดได้ (สุรนาท วงศ์พรหมชัย, 2551) วัตถุพยานจะไม่มีปัญหาเช่นดังพยานบุคคล แม้ผู้ตรวจวัตถุพยานจะเป็นพยานบุคคลแต่เป็นผู้ที่มีความรู้ความสามารถและประสบการณ์เฉพาะทางหรือเป็นผู้เชี่ยวชาญของศาลที่ศาลเชื่อถือ วัตถุพยานที่ตรวจพิสูจน์นั้นเป็นวัตถุพยานที่น่าเชื่อถือและมีคุณภาพ คือมีการเก็บรักษาครอบครองและตรวจพิสูจน์อย่างถูกต้องตามหลักวิชาการ (พรทิพย์ โรจนสุนันท์, 2546) โดยการนำเอาพยานหลักฐานทางวิทยาศาสตร์มาใช้ประโยชน์ในกระบวนการยุติธรรมได้นั้นจำเป็นต้องคำนึงถึงแหล่งที่มาของพยานหลักฐานนั้นว่าได้มาถูกต้องตามหลักวิชาการ (Minden & Von, 2003) เช่น การยอมรับได้ (Admissibility) การเก็บรักษาการทำการถูกต้องไม่ให้ขาดช่วง การครอบครอง (Chain of Possession) รวมทั้งการป้องกันการสูญหายและเปลี่ยนแปลงที่อาจเกิดขึ้นกับวัตถุพยานซึ่งทำให้คุณค่าของวัตถุพยานหมดสิ้นไป

ปัจจุบันกระบวนการทางนิติวิทยาศาสตร์ยังขาดการพัฒนาในด้านมาตรฐานและศักยภาพของบุคลากรในการปฏิบัติงาน จึงมีความจำเป็นที่ต้องพัฒนามาตรฐานและศักยภาพของบุคลากรที่ปฏิบัติงานเกี่ยวข้องกับกระบวนการทางนิติวิทยาศาสตร์ให้มีความพร้อมที่จะปฏิบัติงานได้จริง ตามภารกิจหน้าที่ในกระบวนการยุติธรรม รวมทั้งการดำเนินการตามแผนนโยบายการจัดการงานนิติวิทยาศาสตร์ (Forensic Science Policy) เพื่อเพิ่มศักยภาพบุคลากรในการตรวจพิสูจน์หลักฐานที่มีความหลากหลายและเปลี่ยนแปลงอยู่ตลอดเวลาตามวิวัฒนาการและเทคโนโลยีที่มีความก้าวหน้ามากขึ้น มีรูปแบบวิธีการในการก่อเหตุ สภาพสิ่งแวดล้อมในที่เกิดเหตุและเหตุปัจจัยอื่นๆ ที่ไม่สามารถควบคุมได้ ส่งผลให้สภาพของพยานหลักฐานเป็นสิ่งที่ควบคุมไม่ได้ตามไปด้วย (สำนักงานพิสูจน์หลักฐานตำรวจ สำนักงานตำรวจแห่งชาติ, 2557) เห็นได้ว่าในทางปฏิบัติของผู้ตรวจพิสูจน์พยานหลักฐานต้องใช้ทั้งทักษะประสบการณ์และศักยภาพในการแก้ไขปัญหาเหล่านี้ รวมถึงการพัฒนาเทคนิควิธีการตรวจพิสูจน์ให้มีความเหมาะสมต่อวัตถุพยานนั้นๆ ทั้งนี้เพื่อให้สามารถตอบสนองวัตถุประสงค์ในการตรวจพิสูจน์ได้อย่างมีประสิทธิภาพ (Deborah Baskin, 2010) ในขั้นตอนการตรวจพิสูจน์หลักฐานทางนิติวิทยาศาสตร์นั้นจะเป็นการประยุกต์ใช้องค์ความรู้พื้นฐานทางวิทยาศาสตร์แบบสหสาขาวิชาการร่วมกับเทคนิคองค์ความรู้ ทักษะและประสบการณ์ของผู้ตรวจพิสูจน์ที่มีความเชี่ยวชาญ ขำนาญการเฉพาะทางในการพัฒนาองค์ความรู้ ศักยภาพและเทคนิควิธีการตรวจพิสูจน์จึงมีความเฉพาะทางไปด้วย (โสภณ รัตนกร, 2542)

นโยบายการจัดการงานนิติวิทยาศาสตร์ (Forensic Science Policy) เป็นนโยบายหนึ่งภายใต้กระบวนการยุติธรรม เนื่องจากความไม่โปร่งใสในขั้นตอนที่เจ้าหน้าที่ตำรวจจับกุมและตำรวจเป็นผู้ตรวจพิสูจน์เอง มีหลักการในการปฏิบัติงานโดยนำความรู้ทางวิทยาศาสตร์ทุกสาขามาประยุกต์ใช้เพื่อพิสูจน์ข้อเท็จจริงและสร้างความเชื่อมั่นในกระบวนการยุติธรรมได้เป็นอย่างดีเพราะหลักฐานทางวิทยาศาสตร์ไม่สามารถเปลี่ยนแปลงได้ (Wakkace Nicole, 2010) เพื่อก่อให้เกิดประโยชน์ต่อการสืบสวนสอบสวนโดยการบังคับใช้กฎหมายและชี้นำไปสู่ผู้กระทำผิดทางคดีอาญา (แสง บุญเฉลิมวิภาส, 2556) ซึ่งนโยบายการจัดการงานนิติวิทยาศาสตร์นี้ได้มีการสร้างนโยบายความร่วมมือกับต่างประเทศเพื่อพัฒนาศักยภาพของหน่วยงานจนมีผลงานเป็นที่ยอมรับในระดับสากลโดยได้มุ่งพัฒนาให้บริการเป็นไปตามมาตรฐานสากลในหลายมิติเช่น ด้านระบบงาน ด้านบุคลากรและผู้เชี่ยวชาญ และด้านเครื่องมือตรวจพิสูจน์และห้องปฏิบัติการ (สถาบันนิติวิทยาศาสตร์, 2555) เพื่อให้ขั้นตอนการทำงานมีความชัดเจนบนพื้นฐานของหลักการทางวิทยาศาสตร์ มีทฤษฎีรองรับและได้รับความเชื่อมั่นในระดับสากล รวมทั้งมีความเป็นมาตรฐานสามารถตรวจสอบความโปร่งใสในผลการปฏิบัติงานได้ (กนกพร แสนแก้ว, 2552)

ในการจัดการงานนิติวิทยาศาสตร์เพื่อเพิ่มศักยภาพให้กับบุคลากรในองค์กรจำเป็นต้องอาศัยองค์ประกอบเชิงกระตุ้น ซึ่งประกอบด้วยทางด้านพื้นฐานทางกฎหมายที่เกี่ยวข้องกับงานนิติวิทยาศาสตร์ (Law) ที่มุ่งให้ความสำคัญกับองค์ความรู้พื้นฐานเกี่ยวข้องกับกฎหมายทางด้านนิติวิทยาศาสตร์ ไม่ว่าจะเป็นการเข้าถึงพยานวัตถุ พยานบุคคล และสถานที่เกิดเหตุ ถ้าผู้ปฏิบัติไม่มีความรู้ทางด้านนี้จะเป็นอุปสรรคอย่างมากต่อการสอบสวนคดีวิสามัญฆาตกรรม แล้วจะส่งผลกระทบต่อหลักบริหารองค์กร คือ 4M องค์ประกอบด้านการพัฒนาระบบปฏิบัติงาน คือ การจัดการ (management) องค์ประกอบด้านการพัฒนาระบบงบประมาณ คือ เงิน (money) องค์ประกอบด้านการพัฒนาอุปกรณ์ เครื่องมือ คือ วัสดุอุปกรณ์ (material) และองค์ประกอบด้านการพัฒนาโครงสร้างกำลังพล คือ คน (man) ซึ่งต้องอาศัยกระบวนการปฏิบัติที่งานที่มีประสิทธิภาพ ด้วยการประยุกต์ใช้วิทยาการที่ทันสมัย เพื่อความโปร่งใสในผลการตรวจสอบได้และได้รับความเชื่อมั่นในระดับสากล ส่งผลให้บุคลากรสามารถเพิ่มศักยภาพและมีความพร้อมที่จะปฏิบัติงานได้จริง ซึ่งองค์กรต้องอาศัยการสร้างแรงจูงใจในการสร้างสรรค์สิ่งใหม่ๆ (อุทัย หิรัญโต, 2543) โดยการบูรณาการส่วนต่างๆขององค์กรให้มีความยืดหยุ่นเพียงพอไม่ยึดติดกับขั้นตอนเดิมๆหรือมีกฎเกณฑ์มากเกินไปทั้งในด้านความยืดหยุ่นเชิงบุคลากร ความยืดหยุ่นเชิงทรัพยากรและความยืดหยุ่นเชิงกระบวนการ (Pauwels and Matthyssens, 2004) รวมทั้งพนักงานสอบสวนเป็นพนักงานเจ้าหน้าที่ของกระบวนการยุติธรรม ต้องเป็นอิสระจากเจ้าหน้าที่ผู้บังคับใช้กฎหมายซึ่งส่งผลให้องค์การสามารถดำเนินการได้ในสภาวะการเปลี่ยนแปลงหรือภาวะวิกฤตที่เกิดขึ้น (Kogut and Kulatilaka, 2001) มีการกระจายอำนาจในการบริหาร (Decentralization) อำนาจในการตัดสินใจโดยที่ไม่ยึดติดกับ

ผู้บังคับบัญชาเป็นหลักพนักงานมีส่วนร่วมในการตัดสินใจมีการสื่อสารกันได้ในทุกระดับระหว่างสายการบังคับบัญชาและไม่ต้องมีรูปแบบที่เป็นทางการ (Horizontal Communication) และสิ่งที่สำคัญคือมีการทำงานร่วมกันในแต่ละแผนกโดยไม่ยึดติดเฉพาะงานที่ได้รับมอบหมาย (Teamwork) รวมทั้งต้องทำให้พนักงานทุกคนรู้สึกที่สำคัญและมีคุณค่า (Jonhson, J. L. and others.2003) เพื่อผลักดันให้พนักงานสอบสวนเพิ่มศักยภาพในการสอบสวนให้มีความถูกต้อง โปร่งใส รวดเร็วและเป็นธรรม

จากสภาวะการณ์และความจำเป็นสำนักงานตำรวจแห่งชาติเป็นหน่วยงานของรัฐในการอำนวยความสะดวกที่ต่อการจะผลักดันและกระตุ้นให้พนักงานสอบสวนรวมทั้งบุคลากรทางด้านนิติวิทยาศาสตร์เพิ่มศักยภาพทางการสอบสวนคดีวิสามัญฆาตกรรม อันหมายถึง พนักงานสอบสวนและบุคลากรทางด้านนิติวิทยาศาสตร์ต้องมีความพร้อมที่จะปฏิบัติงานเพื่อนำไปสู่ต้องมีการปฏิรูปองค์กรย่อยและปฏิรูประบบการดำเนินคดีวิสามัญฆาตกรรมให้มีประสิทธิภาพมากขึ้น ประเด็นปัญหาที่สำคัญ คือ การปรับปรุงให้การสอบสวนคดีวิสามัญฆาตกรรม มีหน่วยงานที่มีความเป็นกลางและอิสระ ตลอดจนมีความเชี่ยวชาญพิเศษในเรื่องการเข้าตรวจสถานที่เกิดเหตุรวมทั้งการสอบปากคำเจ้าพนักงานด้วยกันเอง เพื่อเป็นหลักประกันของความถูกต้องชอบธรรมและเสริมศักยภาพทางการสอบสวนให้เพิ่มมากขึ้นถึงแม้ว่ามีการพัฒนากระบวนการสอบสวนคดีวิสามัญฆาตกรรม เช่น การจัดตั้งกรมสอบสวนคดีพิเศษขึ้นในกระทรวงยุติธรรม เพื่อมีหน้าที่สอบสวนเฉพาะคดีพิเศษหรือคดีที่มีความยุ่งยากซับซ้อนโดยเพิ่มบทบาทของพนักงานอัยการในการร่วมสอบสวนหรือร่วมปฏิบัติหน้าที่กับพนักงานสอบสวนคดีพิเศษ

จากปรากฏการณ์ข้างต้นดังที่ได้กล่าวมาแล้วผู้วิจัยเห็นสมควรที่จะศึกษาข้อมูลเชิงลึกในเรื่องของการพัฒนาตัวบ่งชี้เชิงนโยบายการจัดการงานนิติวิทยาศาสตร์เพื่อเพิ่มศักยภาพทางการสอบสวนคดีวิสามัญฆาตกรรม เพื่อศึกษาองค์ประกอบของตัวบ่งชี้เชิงนโยบายการจัดการงานนิติวิทยาศาสตร์เพื่อให้สำนักงานตำรวจแห่งชาติ กระทรวงยุติธรรมและองค์กรภาครัฐใช้เป็นแนวทางในการพัฒนามาตรฐานต่างๆของพนักงานสอบสวนทางการจัดการงานนิติวิทยาศาสตร์ให้ตรงตามความต้องการของหน่วยงานที่มีส่วนเกี่ยวข้องในการเพิ่มศักยภาพทางการสอบสวนคดีวิสามัญฆาตกรรม เพื่อเป็นการสร้างองค์ความรู้ที่ถูกต้องและใช้เป็นแนวทางสู่ผลสัมฤทธิ์ในยุทธศาสตร์การจัดการงานนิติวิทยาศาสตร์เพื่อเพิ่มศักยภาพทางการสอบสวนคดีวิสามัญฆาตกรรมเพื่อให้หน่วยงานใช้เป็นแนวทางการจัดการงานทางนิติวิทยาศาสตร์เพื่อให้บุคลากรใช้เป็นแนวทางในการพัฒนาระบบงานรวมทั้งวิธีการสอบสวนคดีวิสามัญฆาตกรรม และสำรวจตัวเองให้มีความรู้ ทักษะความสามารถที่เหมาะสมกับการทำงาน ตลอดจนคนผู้ที่มีส่วนเกี่ยวข้องในสถาบันนิติวิทยาศาสตร์และกระทรวงยุติธรรมได้เตรียมการพัฒนาบุคลากรเพื่อเตรียมรับกับการเปลี่ยนแปลงที่เกิดขึ้นในอนาคต

คำถามการวิจัย

- 1) แนวโน้มเชิงนโยบายการจัดการงานนิติวิทยาศาสตร์เพื่อเพิ่มศักยภาพทางด้านการสอบสวนคดีวิสามัญฆาตกรรมคืออะไร มีกี่ด้าน
- 2) องค์ประกอบเชิงนโยบายการจัดการงานนิติวิทยาศาสตร์เพื่อเพิ่มศักยภาพทางด้านการสอบสวนคดีวิสามัญฆาตกรรมเป็นอย่างไร
- 3) ตัวบ่งชี้เชิงนโยบายการจัดการงานนิติวิทยาศาสตร์เพื่อเพิ่มศักยภาพทางด้านการสอบสวนคดีวิสามัญฆาตกรรมที่นำไปสู่การปฏิบัติประกอบด้วยตัวบ่งชี้เชิงนโยบายด้านใดบ้าง

วัตถุประสงค์การวิจัย

- 1) เพื่อศึกษาแนวโน้มตัวบ่งชี้เชิงนโยบายการจัดการงานนิติวิทยาศาสตร์เพื่อเพิ่มศักยภาพทางด้านการสอบสวนคดีวิสามัญฆาตกรรม
- 2) เพื่อวิเคราะห์องค์ประกอบตัวบ่งชี้เชิงนโยบายการจัดการงานนิติวิทยาศาสตร์เพื่อเพิ่มศักยภาพทางด้านการสอบสวนคดีวิสามัญฆาตกรรม
- 3) เพื่อพัฒนาตัวบ่งชี้เชิงนโยบายการจัดการงานนิติวิทยาศาสตร์เพื่อเพิ่มศักยภาพทางด้านการสอบสวนคดีวิสามัญฆาตกรรม

ขอบเขตการวิจัย

การศึกษาวินิจฉัยการพัฒนาตัวบ่งชี้เชิงนโยบายการจัดการงานนิติวิทยาศาสตร์เพื่อเพิ่มศักยภาพทางด้านการสอบสวนคดีวิสามัญฆาตกรรม ผู้วิจัยได้กำหนดขอบเขตของการศึกษา ดังนี้

ขอบเขตด้านเนื้อหา

- 1) ศึกษาแนวคิดทฤษฎีที่เกี่ยวข้อง ได้แก่ แนวคิดเกี่ยวกับการพัฒนาตัวบ่งชี้ การจัดการระบบงานตำรวจทางนิติวิทยาศาสตร์ข้อกฎหมายเกี่ยวกับงานนิติวิทยาศาสตร์ กระบวนการสอบสวนคดีวิสามัญฆาตกรรม แนวคิดและทฤษฎีเกี่ยวกับการพัฒนาศักยภาพในการทำงาน การจัดการองค์การภาครัฐแนวใหม่ และวิธีการวิจัยอนาคตEDFR
- 2) ศึกษาอนาคตด้วยการประยุกต์ใช้วิธีการวิจัยเชิงอนาคตแบบเดลฟาย (Ethnographic Delphi Future Research: EDFR) จะได้ผลการวิเคราะห์ความสอดคล้องเชิงความคิดเห็นทางด้านแนวโน้มการพัฒนาตัวบ่งชี้เชิงนโยบายการจัดการงานนิติวิทยาศาสตร์เพื่อเพิ่มศักยภาพทางด้านการสอบสวนคดีวิสามัญฆาตกรรม จากนั้นนำไปวิเคราะห์องค์ประกอบเชิงยืนยันโมเดลการยอมรับตัวบ่งชี้เชิงนโยบายการจัดการงานนิติวิทยาศาสตร์

ขอบเขตด้านผู้ให้ข้อมูลหลักและประชากรที่ใช้ในการวิจัย

องค์ประกอบหลักและองค์ประกอบย่อยที่ได้จากการวิเคราะห์และสังเคราะห์จากการวิจัย การพัฒนาตัวบ่งชี้เชิงนโยบายการจัดการงานนิติวิทยาศาสตร์เพื่อเพิ่มศักยภาพทางการสอบสวน คดีวิสามัญฆาตกรรม ผู้วิจัยจะใช้กระบวนการวิจัยอนาคตแบบ EDFR (Ethnographic Delphi Future Research) จากผู้เชี่ยวชาญด้านการพัฒนาตัวบ่งชี้เชิงนโยบายการจัดการงานนิติวิทยาศาสตร์ และ แนวโน้มเชิงนโยบายการจัดการงานนิติวิทยาศาสตร์เพื่อเพิ่มศักยภาพทางการสอบสวนคดีวิสามัญ ฆาตกรรม ในรอบที่ 1 และ 2 โดยแบ่งผู้เชี่ยวชาญหรือผู้มีประสบการณ์ที่เกี่ยวข้องจำนวน 21 คน แบ่งออกเป็น 3 กลุ่มประกอบไปด้วย

กลุ่มที่ 1 กลุ่มเจ้าหน้าที่ของรัฐที่เกี่ยวข้องกับกระบวนการยุติธรรม ประกอบด้วย พนักงานสอบสวน พนักงานอัยการ ผู้พิพากษา เจ้าหน้าที่จากกรมสอบสวนคดีพิเศษ (DSI) รวม 7 คน

กลุ่มที่ 2 กลุ่มบุคลากรที่สังกัดในสถาบันนิติวิทยาศาสตร์ มีความรู้ และประสบการณ์ ทางด้านระบบงานนิติวิทยาศาสตร์ และระดับผู้บริหารในสถาบันนิติวิทยาศาสตร์ รวม 4 คน

กลุ่มที่ 3 กลุ่มคณาจารย์ในโรงเรียนนายร้อยตำรวจและนักวิชาการทางด้านระบบงานนิติ วิทยาศาสตร์เพื่อการสอบสวน รวม 10 คน

ขอบเขตด้านระยะเวลา

ในการวิจัยการพัฒนาตัวบ่งชี้เชิงนโยบายการจัดการงานนิติวิทยาศาสตร์เพื่อเพิ่มศักยภาพ ทางด้านการสอบสวนคดีวิสามัญฆาตกรรม ผู้วิจัยใช้ระยะเวลาการศึกษาจำนวน 12 เดือน

1) ศึกษาวิจัยเอกสาร (Documentary Research) เพื่อสังเคราะห์องค์ประกอบตัวแปรของ ปัจจัยที่เกี่ยวข้องกับการพัฒนาตัวบ่งชี้เชิงนโยบายการจัดการงานนิติวิทยาศาสตร์เพื่อเพิ่มศักยภาพ ทางด้านการสอบสวนคดีวิสามัญฆาตกรรม 4 เดือน

2) ดำเนินการวิจัยการพัฒนากลไกการพัฒนาตัวบ่งชี้เชิงนโยบายการจัดการงานนิติ วิทยาศาสตร์เพื่อเพิ่มศักยภาพทางการสอบสวนคดีวิสามัญฆาตกรรม 8 เดือน

สมมติฐานในการวิจัย

สมมติฐานการทดสอบในส่วนของการวิเคราะห์องค์ประกอบเชิงยืนยันของโมเดลการ ยอมรับนโยบายการจัดการงานนิติวิทยาศาสตร์ของตัวบ่งชี้เชิงนโยบายการจัดการงานนิติวิทยาศาสตร์ เพื่อเพิ่มศักยภาพทางการสอบสวนคดีวิสามัญฆาตกรรม สอดคล้องกับข้อมูลเชิงประจักษ์

กรอบแนวคิดการวิจัย

จากการทบทวนวรรณกรรมเกี่ยวกับการพัฒนาตัวบ่งชี้เชิงนโยบายการจัดการงานนิติวิทยาศาสตร์เพื่อเพิ่มศักยภาพทางด้านการสอบสวนคดีวิสามัญฆาตกรรม ผู้วิจัยกำหนดกรอบแนวคิดในการดำเนินการวิจัยเชิงขั้นตอน ดังที่แสดงในภาพที่ 2

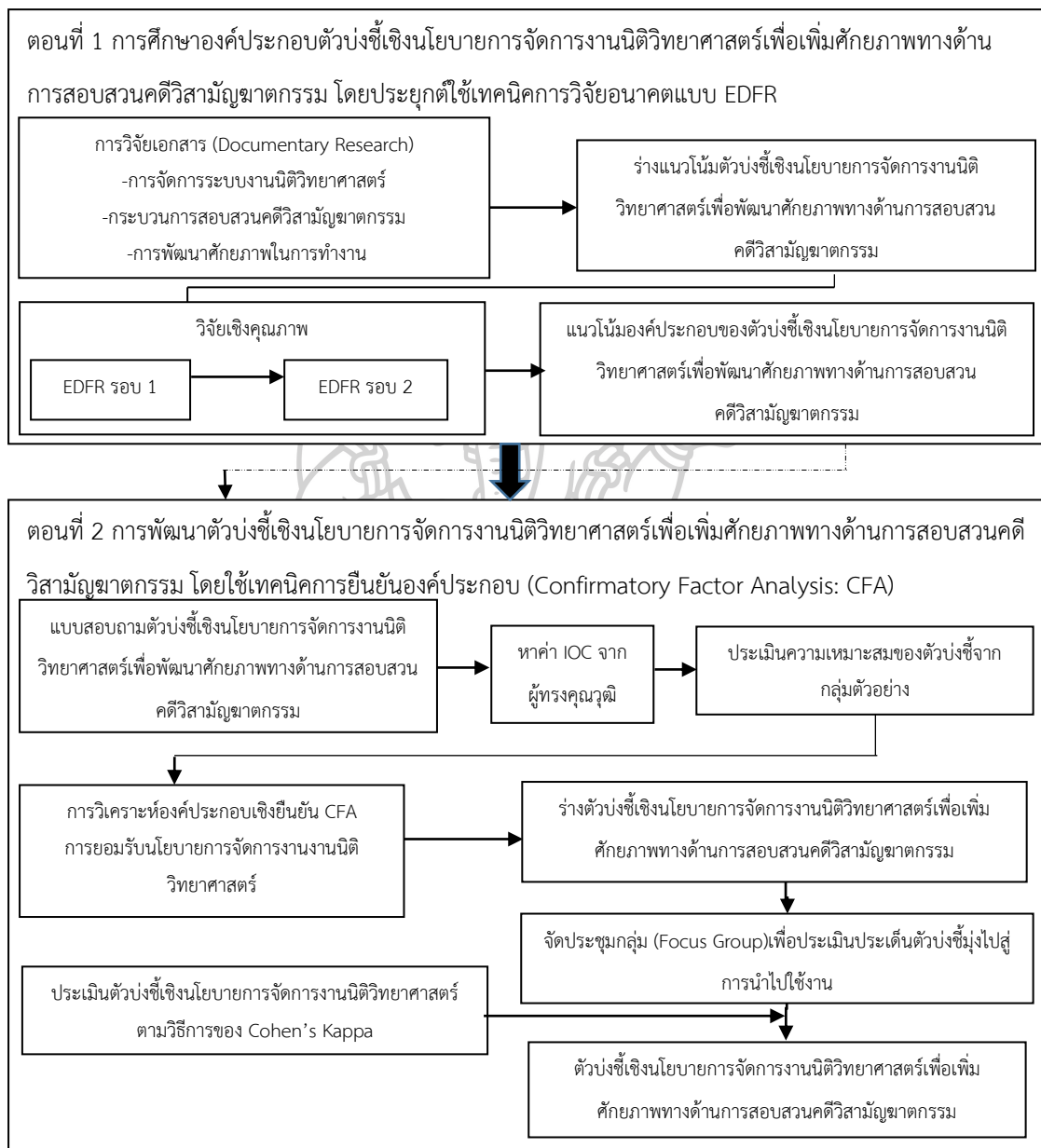

ภาพที่ 2 กรอบแนวคิดเชิงขั้นตอนในการวิจัย

ภาพที่ 2 แสดงกรอบแนวคิดเชิงขั้นตอนในการวิจัยจะแบ่งออกเป็น 2 ตอน ตอนที่ 1 แสดงการศึกษาตัวประกอบตัวบ่งชี้เชิงนโยบายการจัดการงานนิติวิทยาศาสตร์เพื่อเพิ่มศักยภาพทางด้านการสอบสวนคดีวิสามัญฆาตกรรม เป็นการวิจัยเชิงคุณภาพโดยประยุกต์ใช้เทคนิคการวิจัยแบบ EDFR เริ่มจากการวิจัยเอกสารเกี่ยวกับแนวคิดเกี่ยวกับการพัฒนาตัวบ่งชี้ การจัดการระบบงานตำรวจทางนิติวิทยาศาสตร์ข้อกฎหมายเกี่ยวกับงานนิติวิทยาศาสตร์ กระบวนการสอบสวนคดีวิสามัญฆาตกรรม แนวคิดและทฤษฎีเกี่ยวกับการพัฒนาศักยภาพในการทำงาน การจัดการองค์การภาครัฐแนวใหม่ และแนวคิดวิธีการวิจัยอนาคตEDFRจากนั้นสัมภาษณ์ผู้เชี่ยวชาญตามแนววิจัยแบบ EDFR ซึ่งมีด้วยกัน 6 ขั้นตอน ได้แก่ ขั้นตอนที่ 1 การกำหนดและการเตรียมผู้เชี่ยวชาญ ขั้นตอนที่ 2 แบบสัมภาษณ์ หรือ EDFR รอบที่ 1 ขั้นตอนที่ 3 การวิเคราะห์และสังเคราะห์ข้อมูลการสัมภาษณ์ ขั้นตอนที่ 4 การสร้างแบบสอบถาม ขั้นตอนที่ 5 การทำ EDFR รอบที่ 2 และขั้นตอนที่ 6 การเขียนภาพอนาคตแนวโน้ม ในการทำวิจัยแบบEDFR ผู้วิจัยใช้แบบสัมภาษณ์ผู้เชี่ยวชาญและแบบสอบถามเป็นเครื่องมือในการสังเคราะห์ขึ้นไปเป็นองค์ประกอบตัวบ่งชี้เชิงนโยบายการจัดการงานนิติวิทยาศาสตร์เพื่อเพิ่มศักยภาพทางด้านการสอบสวนคดีวิสามัญฆาตกรรม

ในตอนที่ 2 เป็นการพัฒนาตัวบ่งชี้เชิงนโยบายการจัดการงานนิติวิทยาศาสตร์เพื่อเพิ่มศักยภาพทางด้านการสอบสวนคดีวิสามัญฆาตกรรม โดยใช้เทคนิคการวิเคราะห์องค์ประกอบเชิงยืนยัน (Confirmatory Factor Analysis: CFA) การยอมรับนโยบายการจัดการงานนิติวิทยาศาสตร์ มี 6 ขั้นตอน คือ ขั้นตอนที่ 1 ทำแบบสอบถามเพื่อหาความเหมาะสมของตัวบ่งชี้ ขั้นตอนที่ 2 หาความตรงเชิงเนื้อหา (IOC) จากผู้เชี่ยวชาญ ขั้นตอนที่ 3 นำแบบสอบถามไปใช้กับกลุ่มตัวอย่าง ขั้นตอนที่ 4 วิเคราะห์องค์ประกอบเชิงยืนยัน จากข้อมูลที่ได้ในการตอบแบบสอบถามของกลุ่มตัวอย่าง ขั้นตอนที่ 5 จัดประชุมกลุ่มย่อย (Focus Group) ขั้นตอนที่ 6 นำประเด็นที่ได้จากการประชุมเข้าสู่ขั้นตอนการประเมินเชิงนโยบายการจัดการงานนิติวิทยาศาสตร์ตามแนวของ Cohen's Kappa และจะได้ออกมาเป็นตัวบ่งชี้เชิงนโยบายการจัดการงานนิติวิทยาศาสตร์เพื่อพัฒนาศักยภาพทางด้านการสอบสวนคดีวิสามัญฆาตกรรม

นิยามศัพท์

1. นิยามศัพท์เฉพาะ

1.1 ตัวบ่งชี้ (Indicators) หมายถึง ข้อมูลที่บ่งบอกถึงวิธีหรือแนวทางที่ทำให้บรรลุวัตถุประสงค์ในช่วงเวลาใดเวลาหนึ่งเท่านั้น อาจมีการเปลี่ยนแปลงได้ในอนาคต ในที่นี้หมายถึงตัวบ่งชี้เชิงนโยบายการจัดการงานนิติวิทยาศาสตร์เพื่อเพิ่มศักยภาพทางด้านการสอบสวนคดีวิสามัญฆาตกรรม

1.2 ตัวบ่งชี้เชิงกระตุ้น (Stimulated Indicators) หมายถึงองค์ประกอบที่มีลักษณะของระบบการดำเนินงานที่มีอิทธิพลต่อสิ่งที่มากระตุ้นให้สิ่งมีชีวิตแสดงพฤติกรรมออกมา

1.3 ตัวบ่งชี้เชิงผลลัพธ์ (Result Indicators) หมายถึงองค์ประกอบที่มีลักษณะของระบบการดำเนินงานเป็นผลประโยชน์ที่ได้จากสิ่งซึ่งเข้ามากระตุ้นพฤติกรรม

1.4 นิติวิทยาศาสตร์ (Forensic Science) หมายถึง การนำความรู้ทางวิทยาศาสตร์ทุกสาขามาประยุกต์ใช้เพื่อประโยชน์ในด้านกฎหมาย ทั้งประโยชน์ทางนิติบัญญัติในเรื่องการออกกฎหมายและประโยชน์ของการคลี่คลายปัญหาและการพิสูจน์ข้อเท็จจริงในคดีความ เพื่อผลการบังคับใช้กฎหมายและการลงโทษ

1.5 ศักยภาพ (Potentiality) หมายถึง ความรู้ (Knowledge) ทักษะ (skills) และพฤติกรรมที่พึงประสงค์ (attributes) ที่ส่งผลต่อการแสดงพฤติกรรม (behavior) ที่จำเป็น และมีผลทำให้บุคคลนั้นปฏิบัติงานในความรับผิดชอบของตนได้ดีกว่าผู้อื่น

1.6 การสอบสวน (Investigate) หมายถึง การรวบรวมพยานหลักฐานและการดำเนินการทั้งหลายอื่นตามบทบัญญัติแห่งประมวลกฎหมายนี้ ซึ่งพนักงานสอบสวนได้ทำไปเกี่ยวกับความผิดที่กล่าวหา เพื่อที่จะทราบข้อเท็จจริงหรือพิสูจน์ความผิด และเพื่อจะเอาตัวผู้กระทำความผิดมาฟ้องลงโทษ

1.7 คดีวิสามัญฆาตกรรม (Extrajudicial Killings) หมายถึง ได้แก่คดีที่เจ้าพนักงานอ้างว่าปฏิบัติราชการตามหน้าที่ฆ่าผู้อื่นโดยเจตนาซึ่งเป็นคดีอุกฉกรรจ์สะเทือนขวัญ

1.8 พนักงานสอบสวน (Inquiry Official) หมายถึง ผู้ที่มีหน้าที่รวบรวมพยานหลักฐานและการดำเนินการต่างๆ ตามประมวลกฎหมายวิธีพิจารณาความอาญา ซึ่งทำไปเกี่ยวกับความผิดที่กล่าวหา (จากการร้องทุกข์หรือคำกล่าวโทษ) เพื่อจะทราบข้อเท็จจริง หรือพิสูจน์ความผิดและเอาตัวผู้กระทำความผิดมาฟ้องลงโทษ ซึ่งหลังจากสอบสวนเสร็จ สรุปลงความเห็นให้พนักงานอัยการฟ้องคดีอาญาต่อศาลที่มีเขตอำนาจต่อไป

1.9 กระบวนการยุติธรรม (Justice) หมายถึง การบังคับใช้กฎหมายตามหลักนิติธรรมที่ให้ความเป็นธรรมอย่างเท่าเทียม เพื่อให้การบังคับใช้กฎหมายมีประสิทธิภาพในการนำผู้กระทำความผิดมาลงโทษ การคุ้มครองสิทธิเสรีภาพของประชาชนตามหลักนิติธรรม รวมทั้งการสมานฉันท์ในสังคมแต่ไม่รวมถึงอำนาจอิสระในการพิจารณาพิพากษาอรรถคดีของศาล และการดำเนินการของหน่วยงานอิสระตามรัฐธรรมนูญ

1.10 กฎหมาย (Law) หมายถึง คำสั่งหรือข้อบังคับของรัฐ ซึ่งบัญญัติขึ้นเพื่อใช้ควบคุมความประพฤติของบุคคลซึ่งอยู่ในรัฐหรือในประเทศของตน หากผู้ใดฝ่าฝืนไม่ประพฤติปฏิบัติตามก็จะมีผลความผิดและถูกลงโทษ หรือได้รับผลเสียหายนั้นด้วย

2. นิยามศัพท์ปฏิบัติการ

2.1 การพัฒนาตัวบ่งชี้ (Development Indicators) หมายถึง การสร้างตัวประกอบ ตัวแปร ตัวบ่งชี้ใหม่ หรือการพัฒนาตัวบ่งชี้ที่มีอยู่เดิมให้เหมาะสมกับสภาพแวดล้อมในปัจจุบันในที่นี้ หมายถึง ตัวบ่งชี้ในเชิงนโยบายการจัดการงานนิติวิทยาศาสตร์เพื่อพัฒนาศักยภาพทางด้านการสอบสวนคดีวิสามัญฆาตกรรม

2.2 การจัดการระบบงานตำรวจ (Police Administration) หมายถึง การวางแผนในทุกหน่วยของตำรวจ โดยเฉพาะการวางแผนอัตรากำลัง เพื่อให้การป้องกันสังคมดำเนินไปอย่างมีประสิทธิภาพ โดยใช้กระบวนการวิธีการประเมินผลและพัฒนาเครื่องมือใช้ในการสืบสวนสอบสวน และป้องกันอาชญากรรมให้มีประสิทธิภาพ

2.3 ระบบงานสอบสวน (Investigation System) หมายถึง กระบวนการปฏิบัติงานต่างๆในการสอบสวนเพื่อที่จะเอาตัวผู้กระทำความผิดมาฟ้องลงโทษรวมทั้งการสืบสวนหาข้อเท็จจริงเพื่อทราบรายละเอียดแห่งความผิดและเพื่อพิสูจน์ความผิดด้วย

2.4 นโยบายการจัดการงานนิติวิทยาศาสตร์ (Forensic Science Policy) หมายถึง นโยบายภายใต้กระบวนการยุติธรรม มีหลักการในการปฏิบัติงานโดยนำความรู้ทางวิทยาศาสตร์ทุกสาขามาประยุกต์ใช้เพื่อพิสูจน์ข้อเท็จจริงและสร้างความเชื่อมั่นในกระบวนการยุติธรรมได้เป็นอย่างดี เพราะหลักฐานทางวิทยาศาสตร์ไม่สามารถเปลี่ยนแปลงได้

2.5 วิธีการวิจัยอนาคต (Ethnographic Delphi Future Research: EDFR) หมายถึง วิธีการศึกษาแบบหนึ่ง อย่างเป็นระบบเพื่อทำนาย คาดการณ์หรือพยากรณ์แนวโน้มเหตุการณ์ หรือภาพของเรื่องหนึ่งในอนาคตของมาตรฐานงานนิติวิทยาศาสตร์ โดยอิงพื้นฐานข้อมูลจากอดีต ปัจจุบัน สู่อนาคต

2.6 ทักษะประสบการณ์ในการทำงาน (Work Experience) หมายถึง ความสามารถในการทำงานได้อย่างคล่องแคล่ว ว่องไว รวดเร็ว ถูกต้อง แม่นยำ และความชำนาญ เชี่ยวชาญในการปฏิบัติจนเป็นที่เชื่อถือ ยอมรับและปฏิบัติมาเป็นระยะเวลาอันพอสมควรในการปฏิบัติหน้าที่ในการสอบสวน

2.7 ความยืดหยุ่นในการทำงาน (Elastic in Work) หมายถึง ความสามารถในการปรับตัวให้เข้ากับสถานการณ์ที่เกิดขึ้นต่างๆ ในการทำงานทั้งในเรื่องของเวลา สถานที่และตำแหน่งในการทำงาน ในที่นี้หมายถึงความยืดหยุ่นในการทำงานของเจ้าพนักงานสอบสวนที่ปฏิบัติงานในสถานีตำรวจ

2.8 ความอดทนในการทำงาน (The Patience to Work) หมายถึง ความอดทนจากแรงกดดันจากการทำงานทั้งทางด้านร่างกายและจิตใจ ในที่นี้หมายถึงความอดทนในการทำงานของเจ้าหน้าที่สอบสวนที่ปฏิบัติงาน

2.9 แรงจูงใจในการปฏิบัติงาน (Work Motivation) หมายถึง ปัจจัยต่างๆ ที่มากระตุ้นพฤติกรรมหรือการกระทำการแสดงออกของข้าราชการตำรวจ สิ่งกระตุ้นพฤติกรรมแรงจูงใจในการปฏิบัติงานมี 2 ด้าน คือปัจจัยค่าจูงในการทำงาน และปัจจัยจูงใจในการทำงาน

2.10 ทักษะการแก้ไขปัญหาเฉพาะหน้า (Problem solving) หมายถึงเป็นทักษะในการตัดสินใจแก้ไขปัญหาในทันทีโดยสามารถหาทางแก้ไขปัญหาที่เกิดขึ้นได้ทันเวลาและมีประสิทธิภาพในที่นี้หมายถึงความสามารถในการแก้ไขปัญหาของบุคลากรที่ปฏิบัติงานในกระบวนการสอบสวนคดีวิสามัญฆาตกรรม

ประโยชน์ที่ได้รับ

ผลจากการพัฒนาตัวบ่งชี้เชิงนโยบายการจัดการงานนิติวิทยาศาสตร์เพื่อพัฒนาศักยภาพทางด้านการสอบสวนคดีวิสามัญฆาตกรรม ที่ก่อให้เกิดประโยชน์ใน 2 ลักษณะคือ ประโยชน์ทางวิชาการ และประโยชน์ในการนำไปใช้

1. ประโยชน์ทางวิชาการ

1.1 องค์กรประกอบตัวบ่งชี้ในด้านต่างๆ ที่ใช้เป็นเกณฑ์ในการพัฒนาตัวบ่งชี้เชิงนโยบายการจัดการงานนิติวิทยาศาสตร์เพื่อเพิ่มศักยภาพทางด้านการสอบสวนคดีวิสามัญฆาตกรรม และได้ตัวบ่งชี้เชิงนโยบายการจัดการงานนิติวิทยาศาสตร์ ด้วยเทคนิคการวิจัยเอกสาร การสังเคราะห์วรรณกรรม และการวิจัยอนาคต และนำผลการวิจัยไปกำหนดการพัฒนาตัวบ่งชี้เชิงนโยบายการจัดการงานนิติวิทยาศาสตร์เพื่อเพิ่มศักยภาพทางด้านการสอบสวนคดีวิสามัญฆาตกรรม

1.2 ในเชิงวิชาการสามารถนำผลการวิจัยเป็นกรอบแนวคิดเชิงทฤษฎีขององค์ประกอบในการพัฒนาการสอบสวนคดีวิสามัญฆาตกรรมในเชิงวิชาการ เพื่อใช้เป็นกรอบแนวคิดของการวิจัยและพัฒนา (R&D) การวิจัยปฏิบัติการแบบมีส่วนร่วม (PAR) หรือการวิจัยเชิงนโยบาย (Policy Research) ได้ ตลอดจนเป็นการขยายองค์ความรู้ด้านการพัฒนาตัวบ่งชี้เชิงนโยบายการจัดการงานนิติวิทยาศาสตร์เพื่อเพิ่มศักยภาพทางด้านการสอบสวนคดีวิสามัญฆาตกรรมและเปิดประเด็นเพื่อการศึกษาค้นคว้าต่อไป รวมทั้งผลของงานวิจัยนี้ทำให้ได้ตัวบ่งชี้เชิงนโยบายการจัดการงานนิติวิทยาศาสตร์เพื่อเพิ่มศักยภาพทางด้านการสอบสวนคดีวิสามัญฆาตกรรม โดยตัวบ่งชี้แต่ละตัวนั้นหน่วยงานหรือองค์กรที่มีส่วนเกี่ยวข้องกับสถาบันนิติวิทยาศาสตร์และสำนักงานตำรวจแห่งชาติสามารถปรับเปลี่ยนหรือพัฒนาได้ตามบริบทขององค์กร เพื่อสร้างนโยบายการจัดการงานหรือมาตรฐานของการพัฒนาบุคลากรในองค์กรได้

1.3 ได้แนวโน้มเชิงนโยบายการจัดการงานนิติวิทยาศาสตร์เพื่อนำไปสร้างองค์ประกอบหลักและองค์ประกอบย่อยสู่การพัฒนาพัฒนาตัวบ่งชี้เชิงนโยบายการจัดการงานนิติวิทยาศาสตร์เพื่อ

เพิ่มศักยภาพทางด้านการสอบสวนคดีวิสามัญฆาตกรรม และได้ข้อเสนอแนะเพิ่มเติม เพื่อประโยชน์ต่อการต่อยอดการศึกษาวิจัย ในประเด็นที่เจาะลึกในแต่ละด้านต่อไป

2. ประโยชน์ในการนำไปใช้

2.1 ใช้เป็นข้อมูลประกอบการวางแผนและบริหารจัดการบุคลากรทางด้านการสอบสวน ให้เกิดความเหมาะสมและตรงกับความต้องการของสำนักงานตำรวจแห่งชาติรวมถึงประชาชน เพื่อก่อให้เกิดประโยชน์ในการวางแผน การบริหารจัดการบุคลากรทางด้านการสอบสวนเพื่อเพิ่มศักยภาพทางด้านความสามารถในการทำงาน

2.2 สำนักงานตำรวจแห่งชาติและสถาบันนิติวิทยาศาสตร์นำผลการวิจัยไปใช้เป็นเกณฑ์ในการคัดเลือกข้าราชการตำรวจเข้าสู่การรับราชการ และการปฏิบัติหน้าที่เพื่อให้ได้เจ้าหน้าที่ ที่มี ความเป็นมืออาชีพ มีทักษะ ความชำนาญ และความพร้อมในการปฏิบัติหน้าที่ ซึ่งเป็นประโยชน์ในการประสิทธิภาพและประสิทธิผลให้กับสำนักงานตำรวจแห่งชาติเพิ่มเป็นการเพิ่มศักยภาพทางด้านความสามารถในการปฏิบัติงาน

2.3 เพื่อให้ภาครัฐและหน่วยงานที่เกี่ยวข้อง ได้แก่ สำนักงานตำรวจแห่งชาติ กองพิสูจน์หลักฐานกลาง สถาบันนิติวิทยาศาสตร์ เป็นต้น สามารถนำผลการศึกษาและข้อเสนอแนะเชิงนโยบายไปใช้ในการปรับปรุงและเป็นแนวทางในการพัฒนางานนิติวิทยาศาสตร์และงานทางด้านการสอบสวน ให้ได้รับมาตรฐานและเป็นที่ยอมรับมากขึ้นและนโยบายการจัดการงานนิติวิทยาศาสตร์จะเป็นเครื่องมือกระตุ้นให้เกิดความตื่นตัวและเห็นความสำคัญของงานนิติวิทยาศาสตร์และงานทางด้านการสอบสวนต่อกระบวนการยุติธรรม เพื่อนำไปสู่การส่งเสริมและสนับสนุนการพัฒนาให้เป็นที่พึงของประชาชน และเป็นเครื่องมือสำคัญในกระบวนการยุติธรรมของไทย

บทที่ 2

วรรณกรรมที่เกี่ยวข้อง

การวิจัยการพัฒนาตัวบ่งชี้เชิงนโยบายการจัดการงานนิติวิทยาศาสตร์เพื่อเพิ่มศักยภาพทางด้านการสอบสวนคดีวิสามัญฆาตกรรม โดยผู้วิจัยได้ศึกษาแนวคิด ทฤษฎี งานวิจัยที่เกี่ยวข้องต่างๆ จากตำราเอกสารวิชาการ วารสาร รายงานวิจัย และการสืบค้นข้อมูลผ่านระบบอินเทอร์เน็ต เพื่อเป็นพื้นฐานใน การทำความเข้าใจ โดยมีหัวข้อดังต่อไปนี้

1. นโยบายการจัดการงานตำรวจทางนิติวิทยาศาสตร์
2. ข้อกฎหมายเกี่ยวกับงานนิติวิทยาศาสตร์
3. กระบวนการสอบสวนคดีวิสามัญฆาตกรรม
4. แนวคิดและทฤษฎีเกี่ยวกับการพัฒนาศักยภาพในการทำงาน
5. การจัดการองค์การภาครัฐแนวใหม่
6. แนวคิดเกี่ยวกับการพัฒนาตัวบ่งชี้
7. แนวคิดและวิธีการวิจัยอนาคต EDFR

1. นโยบายการจัดการงานตำรวจทางนิติวิทยาศาสตร์

คำว่า “นิติวิทยาศาสตร์” (Forensic Science) มาจากคำว่า “นิติ” คือ กฎหมาย รวมกับคำว่า “วิทยาศาสตร์” นิติวิทยาศาสตร์จึงหมายถึงการนำวิทยาศาสตร์สาขาต่างๆ เข้าปรับใช้เพื่อประโยชน์ทางกฎหมาย ประโยชน์เหล่านี้ได้แก่ ประโยชน์ทางนิติบัญญัติเพื่อการออกกฎหมาย และประโยชน์ในการตรวจสอบและพิสูจน์หลักฐาน การค้นหาความจริงและพิสูจน์ข้อเท็จจริงในคดีความเพื่อการสืบสวนสอบสวนการกระทำผิด และดำเนินคดีตามกฎหมายกับผู้กระทำความผิดตามกระบวนการยุติธรรม

“นิติวิทยาศาสตร์” เป็นวิทยาการเพื่อการพิทักษ์ปกป้องสิทธิและคุ้มครองประชาชน จึงเป็นของประชาชน ดังนั้น “นิติวิทยาศาสตร์” จึงมิใช่วิชาชีพและศาสตร์ที่องค์กรภาครัฐเป็นเจ้าของหรือผูกขาดในการนำมาใช้ปฏิบัติ หรือเลือกที่จะไม่ปฏิบัติ แนวคิดมุมมองที่สนับสนุนว่า “นิติวิทยาศาสตร์” เป็นของประชาชนเนื่องจาก “นิติวิทยาศาสตร์” สามารถก่อให้เกิดมาตรการที่สำคัญ 3 มิติ ได้แก่ 1) มิติด้านการป้องกันภัยอันตราย: วิทยาการทางนิติวิทยาศาสตร์สามารถนำมาใช้เพื่อปกป้องชีวิตและทรัพย์สินของตนเองให้รอดพ้นจากภัยอันตราย หรือห่างจากต้นเหตุอาชญากรรมได้ เช่น การยิงปืนขึ้นฟ้า มีอันตรายถึงชีวิตจากหัวกระสุนที่ตกลงมาตามแรงโน้มถ่วงของโลก การตรวจสอบลายพิมพ์นิ้วมือ

ทำให้ล่วงรู้ถึงภูมิ หลังของพนักงาน คนขับรถ คนรับใช้ หรือบุคคลที่ทำงานใกล้ชิด 2) มิติด้านการเยียวยาเหยื่ออาชญากรรม: นิติวิทยาศาสตร์เป็นกลไกอันสำคัญยิ่งที่จะช่วยเยียวยาประชาชนผู้ตกเป็นเหยื่อของอาชญากรรม เพราะการใช้ร่องรอยพยานหลักฐานจากการสัมผัสในที่เกิดเหตุ เช่น ลายนิ้วมือ วัตถุพยานที่ได้ ได้แก่ ปลอกกระสุนปืน การชันสูตรบาดแผล สภาพศพ ฯลฯ เมื่อถูกนำมาร้อยเรียงต่อจิ๊กซอว์ เป็นแผนประทุษกรรม สามารถนำทางการสืบสวนเพื่อพิสูจน์ทราบและจับกุมอาชญากรผู้กระทำความผิดและใช้เป็นหลักฐานในการสอบสวนเพื่อลงโทษตามกระบวนการยุติธรรมได้อย่างมั่นคง เป็นหนทางหนึ่งในการเยียวยาบาดแผลในใจของเหยื่ออาชญากรรม 3) มิติด้านการควบคุมสังคม: การจับกุมคุมขังและจองจำอาชญากรไว้ในที่จำกััด เช่น คุก เรือนจำ เป็นการจำกัดเสรีภาพของผู้กระทำความผิดตามกระบวนการยุติธรรม ทั้งนี้เพื่อควบคุมบุคคลอันตรายไว้ไม่ให้มีโอกาสทำร้ายผู้คนที่รับโทษอยู่

ความสำคัญทางนิติวิทยาศาสตร์ คือ การอำนวยความสะดวกยุติธรรม (Enhancement of Justice) ถือเป็นภารกิจสำคัญพื้นฐานของรัฐ (A basic Function of State) รัฐต้องดำเนินการอำนวยความสะดวกยุติธรรมโดยการจัดการบริหารองค์การในกระบวนการยุติธรรมให้เป็นที่พึงพอใจของประชาชนและเป็นสากลตามหลักนิติธรรม (The Rule of Law) ทั้งนี้จุดมุ่งหมายหลักในการอำนวยความสะดวกยุติธรรม คือการให้ประชาชนที่เข้าสู่กระบวนการยุติธรรมได้รับความสะดวก รวดเร็ว ประหยัด และเป็นธรรม ปัจจัยที่ทำให้บรรลุจุดมุ่งหมายดังกล่าวประกอบด้วย กฎหมาย ระบบการพิจารณาคดีระเบียบปฏิบัติ ตลอดจนการปฏิบัติงานของหน่วยงานและบุคคลที่เกี่ยวข้องเช่น ตำรวจ พนักงานสอบสวน พนักงานอัยการ ทนายความ พยาน เจ้าหน้าที่ของศาล และผู้พิพากษา ระบบการพิจารณาคดีและสืบพยานของไทย ศาลต้องวางตัวเป็นกลางในคดีอาญา เริ่มคดีโดยโจทก์เป็นผู้กล่าวหา และโจทก์ต้องนำพยานหลักฐานมาพิสูจน์ความผิดของจำเลย ซึ่งจำเลยในคดีอาญาได้รับการสันนิษฐานว่าเป็นผู้บริสุทธิ์จนกว่าจะพิสูจน์ให้ศาลเห็นเป็นที่สิ้นสุดสงสัยว่าจำเลยเป็นผู้กระทำความผิด ซึ่งสอดคล้องกับพงษ์ธร ธัญญสิริ (2552) ได้ศึกษาเรื่อง บทบาทของหน่วยงานในกระบวนการยุติธรรมในการพัฒนาการบริหารงานยุติธรรมทางอาญาเชิงบูรณาการพบว่า การหน่วยงานในกระบวนการยุติธรรมมีลักษณะการดำเนินงานที่สืบเนื่องต่อกันอย่างเป็นระบบประจุกจุก (System Approach) ซึ่งมีความเชื่อมโยงกับสภาพแวดล้อมต่างๆ เช่น ด้านสังคม ด้านวัฒนธรรม ด้านเศรษฐกิจ ด้านเทคโนโลยีสารสนเทศและด้านการเมือง โดยแต่ละหน่วยงานของกระบวนการยุติธรรมยังมีปฏิสัมพันธ์กับระบบย่อย (Subsystems) ด้วยกันเอง

เมื่อโจทก์นำสืบได้ว่าจำเลยเป็นผู้กระทำความผิดแล้ว จำเลยจึงมีหน้าที่นำสืบพยานหลักฐานหักล้างพยานหลักฐานของโจทก์ และเป็นหน้าที่ของคู่ความแต่ละฝ่ายต้องเสนอพยานหลักฐานของตนศาลจะพิจารณาโดยพยานหลักฐานที่คู่ความเสนอต่อศาลเท่านั้น โดยปกติศาลไม่เข้าไปสอดแทรกถามพยานโดยไม่จำเป็นจะไม่เรียกพยานมาสืบเอง ในคดีอาญาศาลช่วยถามพยานให้จำเลย แต่ศาลจะไม่

ช่วยซักถามพยานโจทก์ โดยถือหลักว่าเป็นหน้าที่ของโจทก์ที่จะพิสูจน์ความผิดของจำเลย ศาลไม่ช่วยถามพยานโจทก์ให้จำเลยได้รับโทษ ถ้าโจทก์ถามพยานหลักฐานไม่สิ้นสงสัยตามสมควรศาลก็จะยกฟ้อง และศาลถือเคร่งครัดว่าถ้าฟ้องโจทก์เคลือบคลุมหรือข้อเท็จจริงที่โจทก์นำเสนอแตกต่างไปจากคำฟ้องแล้ว ศาลจะยกฟ้องเสมอโดยไม่คำนึงถึงความเป็นจริงว่าจำเลยได้กระทำความผิดหรือไม่ ซึ่งสอดคล้องกับ สิริวัฒน์ หงษาชาติ (2558) ได้ศึกษาเรื่อง การถอดบทเรียนความสำเร็จของการนำนิติวิทยาศาสตร์มาใช้ในการสืบสวนคดีฆาตกรรม พบว่า การนำนิติวิทยาศาสตร์มาใช้ในการสืบสวนคดีฆาตกรรมเพื่อการป้องกันรักษาสถานที่เกิดเหตุ เก็บพยานหลักฐานอย่างถูกต้องตามกฎหมาย กระทำการค้นหาและเก็บพยานหลักฐานอย่างเหมาะสม และมีห่วงโซ่การครอบครองพยานหลักฐานโดยตลอดการดำเนินงาน หลักฐานวัตถุพยานต่างๆ ที่เก็บมาอย่างถูกต้องทั้งทางด้านกฎหมายและหลักการทางนิติวิทยาศาสตร์เป็นพยานที่มีความน่าเชื่อถือ แม้ว่าในคดีนั้นจะไม่มีประจักษ์พยาน

การรวบรวมพยานหลักฐานเป็นหน้าที่ของพนักงานสอบสวนหรือตำรวจการพิจารณาพยานหลักฐานที่ได้จากการสอบสวนตกเป็นหน้าที่ของพนักงานอัยการ ส่วนศาลยุติธรรมโดยผู้พิพากษา ชั่งน้ำหนักพยานหลักฐานของคุณค่าที่ได้จากการสอบสวน จึงปฏิเสธไม่ได้ว่า การรวบรวมพยานหลักฐานเป็นสิ่งที่ค่อนข้างยากลำบากที่สุดเป็นหน้าที่ของพนักงานสอบสวนหรือผู้เกี่ยวข้องในการสืบสวนสอบสวน เมื่อกล่าวถึงการสืบสวนหมายรวมถึงการแสวงหาข้อเท็จจริงและหลักฐานซึ่งพนักงานฝ่ายปกครองหรือตำรวจได้ปฏิบัติไปตามอำนาจหน้าที่ เพื่อรักษาความสงบเรียบร้อยของประชาชนและเพื่อที่จะทราบรายละเอียดแห่งความผิด ดังนั้นผู้มีอำนาจสืบสวนคือพนักงานฝ่ายปกครองหรือตำรวจ ส่วนการสอบสวนหมายรวมถึง การรวบรวมพยานหลักฐานและการดำเนินการทั้งหลายอื่นตามบทบัญญัติแห่งประมวลกฎหมายนี้ ซึ่งพนักงานสอบสวนได้ทำไปเกี่ยวกับความผิดที่กล่าวหา เพื่อที่จะทราบข้อเท็จจริงหรือพิสูจน์ความผิดเพื่อจะเอาตัวผู้กระทำความผิดมาฟ้องลงโทษ เป็นหน้าที่ของพนักงานสอบสวน คือ เจ้าพนักงาน กฎหมายให้มีอำนาจและ หน้าที่ทำการสอบสวน ดังนั้นพนักงานสอบสวนจึงเป็นผู้ทำการรวบรวมพยานหลักฐาน ทั้งพยานบุคคล พยานวัตถุ และพยานเอกสารซึ่งสอดคล้องกับ White John H. และคณะ (2011) ได้ศึกษาเรื่อง การใช้ประโยชน์ของหลักฐานทางนิติวิทยาศาสตร์และรูปแบบอาชญากรรม ในการจับกุมฆาตกรต่อเนื่อง ผลจากการศึกษาชี้ให้เห็นว่า ฆาตกรต่อเนื่องที่ถูกจับกุมได้ เป็นผลมาจากการให้ข้อมูลของพยาน และประชาชน หรือจากเหยื่อที่รอดชีวิต ซึ่งนำไปสู่การสืบสวนจนกระทั่งจับกุมได้ และการศึกษาพบว่า บทบาทของนิติวิทยาศาสตร์มีความสำคัญต่อการตัดสินลงโทษผู้ประกอบอาชญากรรมแต่ไม่จำเป็นต้องบังคับใช้ตัวผู้ประกอบอาชญากรรม นอกจากนี้ พันตำรวจโทหญิง โสภษา สิงห์ทอง (2558) ได้ศึกษาเรื่องลายนิ้วมือกับการพิสูจน์เอกลักษณ์บุคคล จากการศึกษาพบว่า ลายนิ้วมือเป็นพยานหลักฐานที่สำคัญมากอีกอย่างหนึ่งของงานด้านนิติวิทยาศาสตร์ เนื่องจากลายนิ้วมือของแต่ละบุคคลจะไม่ซ้ำกันและไม่เปลี่ยนแปลงตั้งแต่เกิดจนเสียชีวิต

การรวบรวมพยานหลักฐานของพนักงานสอบสวน อาจกระทำได้โดยใช้วิธีการ หรือ กระบวนการตามหลักทั่วไปว่าด้วยการสอบสวน คือ (จักรทิพย์ ฤกษ์ธร ณ อุรุยา, 2551) 1) พยานบุคคล ใช้วิธีบันทึกถ้อยคำของบุคคลนั้น โดยพนักงานสอบสวนรวมเข้าไว้ในสำนวน 2) พยานเอกสาร คือ เอกสารต่างๆ ที่เป็นประโยชน์ในการสอบสวน 3) พยานวัตถุ ได้แก่ วัตถุของกลางที่จะพิสูจน์ความผิด หรือทราบข้อเท็จจริงนำมารวมในสำนวนการสอบสวนไม่ได้ก็ให้ทำบัญชีติดไว้ในสำนวน 4) การดำเนินงานอันจำเป็นของพนักงานสอบสวนเพื่อให้ได้มาซึ่งพยานหลักฐานตามบทบัญญัติแห่งประมวลกฎหมายวิธีพิจารณาความอาญา การที่จะทำให้การรวบรวมพยานหลักฐานของพนักงานสอบสวนเกิดประสิทธิภาพและประสิทธิผล นั้น ประการแรก คือ ความละเอียดรอบคอบของพนักงานสอบสวนในการรวบรวมพยานหลักฐาน ประการต่อมา ได้แก่ตัวพยานหลักฐานที่มีอยู่ในสำนวนการสอบสวน ประการที่สาม คือ ความสามารถนำพยานไปเบิกความต่อศาล ทั้งสามประการดังกล่าวจะต้องอยู่บนพื้นฐานของความชอบด้วยกฎหมาย ซึ่งถือว่าเป็นหลักของการสอบสวน ที่จะต้องปฏิบัติตามวิธีการของบทบัญญัติกฎหมายอย่างเคร่งครัด การกระทำที่ขัดต่อหลักกฎหมายย่อมทำให้พยานหลักฐานซึ่งได้มาโดยมิชอบศาลจะไม่รับฟัง หรือกล่าวอีกนัยหนึ่ง เป็นไปตามบทบัญญัติของประมวลกฎหมายวิธีพิจารณาความอาญา มาตรา 226 “พยานวัตถุ พยานเอกสาร หรือพยานบุคคล (ผู้ชำนาญการพิเศษ) นำจะพิสูจน์ได้ว่าจำเลยมีความผิดหรือบริสุทธิ์ ให้อ้างเป็นพยานหลักฐานได้ แต่ต้องเป็นพยานชนิดที่มีได้เกิดขึ้นจากการจงใจ มีคำมั่นสัญญา ชูเชิญ หลอกลวง หรือโดยมิชอบประการอื่น และให้สืบตามบทบัญญัติแห่งประมวลกฎหมายนี้ หรือกฎหมายอื่นๆด้วยการสืบพยาน”

ประมวลกฎหมายวิธีพิจารณาความอาญา มาตรา 16 มาตรา 17 มาตรา 18 และมาตรา 132 กำหนดให้พนักงานสอบสวนมีอำนาจสอบสวน และมีหน้าที่ในการรวบรวมพยานหลักฐาน กับ การดำเนินการทั้งหลายอื่น ซึ่งหมายความรวมถึง การจดบันทึก ถ่ายภาพ ทำแผนที่สถานที่เกิดเหตุ และการกระทำอื่นๆ เพื่อให้ได้ตัวผู้กระทำความผิดมาฟ้องลงโทษทางอาญาแต่อย่างไรก็ตาม ผู้ชำนาญการตรวจพิสูจน์วัตถุพยานแขนงต่างๆ หรือผู้ชำนาญการเฉพาะทางที่จะต้องเข้าไปมีส่วนร่วมในการตรวจสอบสถานที่เกิดเหตุ ก็ควรรอบรู้ถึงข้อกฎหมาย ระเบียบ ข้อกำหนดและบทบาทการมีส่วนร่วมของตน โดยเฉพาะควรรับทราบรายละเอียดเกี่ยวกับสถานที่เกิดเหตุและพฤติกรรมการกระทำผิดที่ปรากฏในเบื้องต้น เพื่อเป็นข้อมูลในการพิจารณาเกี่ยวกับรายละเอียดต่างๆของวัตถุพยานรวมถึง การพิจารณาความสัมพันธ์เชื่อมโยงกับเหตุการณ์ได้อย่างเหมาะสมตามสภาพความเป็นจริง ซึ่งจะช่วยให้การปฏิบัติหน้าที่เป็นไปอย่างรวดเร็ว ถูกต้อง เหมาะสม และมีประสิทธิภาพยิ่งขึ้น และเป็นที่พึงของพนักงานสืบสวนสอบสวนได้ในสภาวะการณ์ที่เร่งรีบในการพิสูจน์ทราบถึงการกระทำความผิด รวมถึงการหาตัวหรือยืนยันตัวผู้กระทำความผิด

การวิเคราะห์พยานวัตถุ กระทำได้โดยศึกษาลักษณะ 2 ประการคือ ลักษณะทั่วไป (Class Characteristics) ที่ใช้สำหรับบอกชนิดหรือประเภทของสิ่งของนั้นๆ และลักษณะเฉพาะ (Individual Characteristics) ที่ใช้สำหรับบอกความเป็นเอกลักษณ์ของวัตถุสิ่งนั้นว่าไม่ใช่อันอื่น เป็นอันนั้นอันเดียวเท่านั้น เช่น กรณีรอยยางรถยนต์บนพื้นถนนสามารถบอกขนาดชนิดของรถยนต์ที่จะใช้ยางเช่นนี้ ส่วนร่องรอยรายละเอียดตำแหน่งที่สำคัญ เช่น การสึกหรอหรือรอยขาดที่ตอกยงจากการใช้งานสามารถบอกได้ว่าต้องใช้เป็นยางเส้นไหนโดยเฉพาะและเป็นเส้นอื่นไม่ได้ พยานวัตถุใดๆ ถ้ามีลักษณะเฉพาะตัวมาก ย่อมเป็นการยากที่จะมีโอกาสถูกพบในสถานที่ต่างกันยกเว้นจะเป็นเอกลักษณ์ในตัวของมันเอง ซึ่งพยานหลักฐานแบ่งออกเป็น 3 ประเภท ดังนี้ (สันต์ สุขวัจน์, 2550) 1) พยานหลักฐานโดยตรง (Direct Evidence) หรืออาจเรียกอีกชื่อหนึ่งว่า “พยานบุคคล” คือ หลักฐานคำให้การที่ได้จากปากคำของผู้รู้เห็นเหตุการณ์ (ประจักษ์พยาน) ซึ่งได้สัมผัสกับเหตุการณ์ที่เกิดขึ้นด้วยตนเอง โดยประสาธ ตา หู จมูก การสัมผัส หรือการลิ้มรส คำให้การนั้นต้องไม่ได้มาจากการเสริมแต่ง สมมติเอาเอง หรือได้ยินได้ฟังมาจากการบอกเล่าของผู้อื่นอีกทอดหนึ่ง 2) พยานแวดล้อมกรณี (Circumstantial Evidence) พยานหลักฐานประเภทนี้มักไม่สามารถพิสูจน์ข้อเท็จจริงที่ต้องการทราบในคดีได้โดยตรง แต่สามารถนำมาประติประ ตอให้เกิดความคิดลำดับหรือเชื่อมโยงเหตุการณ์เพื่อบอกถึงข้อเท็จจริงบางอย่างหรือหลายอย่าง นำมาใช้คลี่คลายปัญหาในทางคดีหรือตอบคำถามบางประการได้ บางครั้งอาจเรียกพยานประเภทนี้ว่า พยานหลักฐานทางอ้อม 3) พยานหลักฐานที่แท้จริง (Real Evidence) คือ พยานวัตถุทุกชนิดไม่ว่าจะเป็นสถานะของแข็ง ของเหลวหรือก๊าซ ซึ่งสามารถพิสูจน์ถึงข้อเท็จจริงในคดี มีความชัดเจนในตัวเองโดยไม่ต้องการคำอธิบายใดๆ เพียงแต่ให้รู้ว่าเป็นอะไรเท่านั้นก็เพียงพอแล้ว

ในทางทฤษฎี “สถานที่เกิดเหตุเริ่มต้น ณ จุดที่ผู้กระทำความผิดเริ่มกระทำไปจนถึงบริเวณที่ผู้กระทำความผิดหลบหนีไป รวมทั้งบริเวณที่มีวัตถุพยานต่างๆ อยู่ด้วย” แต่ในทางปฏิบัติเป็นการยากที่จะระบุลงไปได้ชัดๆ ว่าขอบเขตของสถานที่เกิดเหตุนั้นอยู่ตรงไหน ดังนั้น สถานที่เกิดเหตุจึงประกอบไปด้วยสถานที่ต่างๆ ที่เกี่ยวข้องกับเหตุการณ์นั้นรวมๆ กัน ได้แก่ บริเวณที่พบศพ บริเวณที่ศพถูกเคลื่อนย้ายแต่ปกติแล้ว เรามักจะเริ่มจากบริเวณที่เกิดเหตุหรือบริเวณที่พบศพก่อน ถือเป็น Primary Crime Scene แล้วจึงขยายวงกว้างออกไป ในทางปฏิบัติพนักงานสอบสวนจะเป็นผู้รับผิดชอบในการกำหนดและตรวจสถานที่เกิดเหตุ ผู้เชี่ยวชาญการตรวจพิสูจน์ทางชีววิทยาจะเข้าไปมีบทบาทก็ต่อเมื่อพนักงานสอบสวนได้ร้องขอให้เข้าไปร่วมหรือช่วยทำการตรวจเก็บพยานหลักฐานทางชีววิทยาต่างๆ หรืออาจขอความเห็นว่าเป็นบริเวณนั้นเป็นสถานที่เกิดเหตุหรือเกี่ยวข้องกับเหตุที่เกิดขึ้นนั้นหรือไม่อย่างไร เพื่อนำความเห็นของผู้ชำนาญการพิสูจน์ไปใช้ในแนวทางการสืบสวนสอบสวน เพราะสถานที่เกิดเหตุโดยสภาพแล้วก็คือ พยานวัตถุชนิดหนึ่งนั่นเอง

ชนิดของพยานวัตถุแบ่งตามลักษณะการเก็บออกได้เป็น 2 ชนิด (อรรถพล แซ่มสุวรรณวงศ์ และคณะ, 2546) ประกอบด้วย 1) พยานวัตถุเคลื่อนที่ย้ายไม่ได้ (Fixed or Immovable Evidence) เป็นพยานวัตถุที่มีขนาดใหญ่ น้ำหนักมากหรือการเคลื่อนย้ายอาจทำให้คุณสมบัติบางอย่างเปลี่ยนไป เช่น ผนัง เตาดิน รอยประทับยางรถยนต์ เป็นต้น 2) พยานวัตถุที่เคลื่อนย้ายได้ (Movable Evidence) เป็นพยานวัตถุที่มีขนาดเล็ก น้ำหนักเบา สามารถเคลื่อนย้ายได้โดยไม่ทำให้คุณสมบัติเปลี่ยนไป เช่น กระป๋อง แก้ว ของเหลว ชิ้นส่วนพรม เป็นต้น ซึ่งกฎหมายพยานหลักฐาน (Law of Evidence) ประกอบด้วยกฎหมายที่เกี่ยวข้องกับการสืบสวนสอบสวน มีหัวใจสำคัญอยู่ 2 ประเด็นด้วยกัน คือ ความเป็นสาระสำคัญ (Materiality) และการยอมรับฟัง (Admissibility)

จากข้อมูลการวิเคราะห์วัตถุพยานและชนิดของวัตถุพยานสามารถสรุปออกมาเป็นแผนภูมิการเชื่อมโยงของวัตถุพยาน ดังแสดงในภาพที่ 3

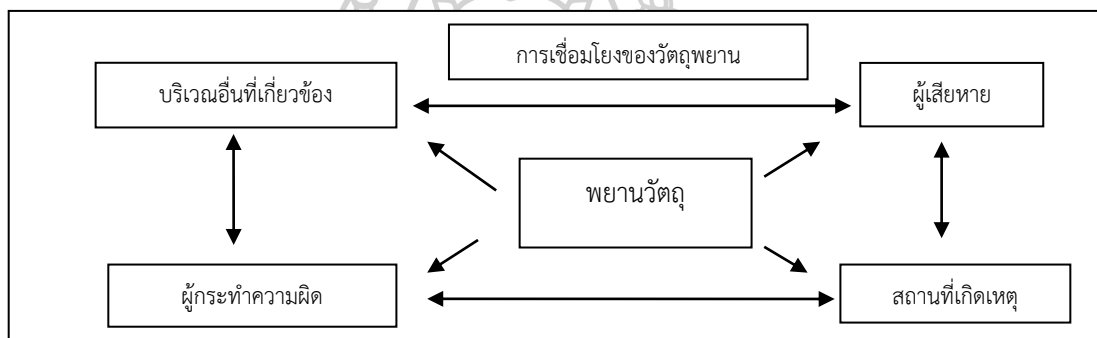

ภาพที่ 3 แสดงการเชื่อมโยงของวัตถุพยาน

ที่มา: Hobson, 1991

จากภาพที่ 3 การที่พยานหลักฐานจะเป็นที่ยอมรับใช้ในชั้นศาลได้จะต้องปฏิบัติตามกฎเกณฑ์พื้นฐาน 4 ประการ การหลีกเลี่ยงหรือปฏิบัติเบี่ยงเบนไปจากกฎเกณฑ์พื้นฐานนี้จะเป็นจุดอ่อนให้คู่กรณีหรือทนายสามารถโต้แย้งในชั้นศาล และทำให้คุณค่าของพยานหลักฐานสูญหายไป ดังนี้ (Hobson, 1991)

กฎข้อที่ 1 “ป้องกันและรักษาสถานที่เกิดเหตุ” เริ่มต้นตั้งแต่เมื่อเจ้าหน้าที่ตำรวจคนแรกไปถึงเกิดเหตุ จนกระทั่งเจ้าหน้าที่ผู้ชำนาญการทำการตรวจสอบสถานที่เกิดเหตุเสร็จสิ้น

กฎข้อที่ 2 “เก็บพยานหลักฐานอย่างถูกต้องตามกฎหมาย” บุคคลที่ทำการเก็บพยานหลักฐานนั้น ต้องเป็นบุคคลที่กฎหมายให้อำนาจไว้ในการเข้าและเก็บพยานวัตถุต่างๆในสถานที่เกิดเหตุได้ เช่น พนักงานสอบสวน เจ้าหน้าที่กองพิสูจน์หลักฐานหรือเจ้าหน้าที่วิทยาการตำรวจ เป็นต้น

กฎข้อที่ 3 “กระทำการค้นหาพยานหลักฐานอย่างเหมาะสม” ผู้ตรวจสถานที่เกิดเหตุต้องไม่มองข้ามหรือละเลยพยานวัตถุทุกชิ้น ถ้าสงสัยว่าสิ่งนั้นจะเป็นพยานวัตถุหรือไม่ ให้ทำการเก็บไว้ก่อน พร้อมทั้งระบุรายละเอียดของพยานวัตถุตำแหน่งที่พบและบรรจุหีบห่อรักษาไว้อย่างเหมาะสม

กฎข้อที่ 4 “มีลูกโซ่การครอบครองพยานหลักฐานโดยตลอด” พยานหลักฐานนั้นจะต้องอยู่ภายใต้การคุ้มครองดูแลของบุคคลหรือหน่วยงานตั้งแต่เริ่มเก็บจนกระทั่งแสดงในชั้นศาลโดยไม่ขาดช่วงของการครอบครองเลย ถ้ามีการเปลี่ยนแปลงการครอบครอง เช่น ส่งของกลางไปตรวจพิสูจน์ยังห้องปฏิบัติการ จะต้องมีการแสดงการรับส่งของกลางนั้นโดยตลอด

เมื่อใดที่มีการนำพยานหลักฐานไปแสดงในชั้นศาลจะต้องมีการตรวจสอบว่าพยานหลักฐานนั้นเป็นอันเดียวกับที่พบในสถานที่เกิดเหตุหรือไม่และสิ่งที่เป็นสาระสำคัญของพยานหลักฐานนั้นจะต้องไม่เปลี่ยนแปลง มีสภาพเหมือนเช่นกับตอนที่เก็บจากสถานที่เกิดเหตุ แต่โดยทั่วไปแล้วขั้นตอนการตรวจสอบพยานหลักฐานในชั้นศาลสามารถกระทำได้ง่ายโดยบุคคลที่เป็นผู้พบพยานหลักฐานนั้นในสถานที่เกิดเหตุแต่ในบางกรณีที่มีบุคคลหรือหน่วยงานครอบครองพยานหลักฐานนั้นมากกว่าหนึ่ง เช่น ส่งของกลางไปตรวจพิสูจน์ยังห้องปฏิบัติการศาลจะต้องให้แสดงลูกโซ่ของการครอบครองพยานวัตถุ ซึ่งประกอบไปด้วย 1) การจัดการ กระทำโดยบุคคลผู้เก็บพยานวัตถุเพื่อจำแนกพยานวัตถุในสถานที่เกิดเหตุโดยการทำคำหับ ระบุวันเดือนปี เวลาที่เก็บ พร้อมทั้งรายละเอียดต่างๆของพยานวัตถุ นั้นจากสถานที่เกิดเหตุจริง 2) การเก็บ พิสูจน์ให้เห็นว่าการเก็บและครอบครองพยานวัตถุได้กระทำอย่างเหมาะสมเพื่อไม่ให้เกิดการปนเปื้อนและผิดพลาดขึ้น วิธีการที่ดีที่สุดคือ แสดงให้เห็นว่าพยานวัตถุชิ้นนั้นได้ถูกเก็บอย่างถูกต้องตามหลักวิชา มีการแยกเก็บและจำกัดให้เกี่ยวข้องได้เฉพาะผู้ที่จำเป็นเท่านั้น 3) การขนส่ง การขนส่งพยานวัตถุทุกครั้งจะต้องมีความรัดกุม และแสดงให้เห็นว่าไม่เกิดการสับสนับของกลางหรือพยานวัตถุอื่น ๆ รวมถึงแสดงให้เห็นว่าพยานวัตถุชิ้นนั้นได้ถูกบรรจุหีบห่อ ปิดผนึก และติดฉลากได้อย่างเหมาะสม ถ้าของกลางนั้นส่งไปทางไปรษณีย์ จะต้องเป็นไปรษณีย์ลงทะเบียน และมีหลักฐานการรับอย่างถูกต้อง 4) การส่งมอบ เป็นการพิสูจน์ว่าของกลางได้ส่งมอบให้แก่ผู้รับอย่างถูกต้องและเหมาะสมโดยมีหลักฐานแสดงวัน เดือน ปี เวลาที่รับของกลาง และให้ผู้รับลงรายมือชื่อพร้อมทั้งวัน เวลา ไว้ในสำเนาหนังสือนำส่ง

นอกจากนี้ อินแมนและรูดีน (Inman and Rudin, 2002) กล่าวถึงแนวคิดที่มีการพัฒนาเพื่อนำมาประยุกต์ใช้ในการวิเคราะห์ทางนิติวิทยาศาสตร์ ได้แก่ การโยกย้ายแลกเปลี่ยน (Transfer) การชี้เฉพาะ (Identification) ความเป็นเอกลักษณ์ (Individualization) การเชื่อมโยงระหว่างแหล่งกำเนิดกับตัวอย่าง (Association) การลำดับย้อนเหตุการณ์ของอาชญากรรม (Reconstruction) และการแลกเปลี่ยนพยานวัตถุซึ่งกันและกันขณะที่มีการแตกหัก (Divisible Matter) โดยแนวคิดดังกล่าวสามารถนำไปใช้ในชั้นการรับรองและการตรวจพิสูจน์พยานวัตถุส่วน Joseph L. Peterson และคณะ (2013) ศึกษาผลกระทบของพยานหลักฐานทางด้านนิติวิทยาศาสตร์ในการพิจารณาคดี

ความอาญาพบว่า พยานหลักฐานทางด้านนิติวิทยาศาสตร์เป็นพยานหลักฐานอย่างหนึ่งที่มีผลต่อการตัดสินใจพิจารณาคดี ความในศาล และ Martire และคณะ (2014) ได้สร้างแบบจำลองคดีอาญาเพื่อมาทดสอบกับกลุ่มตัวอย่าง โดยศึกษาถึงอัตราความเป็นไปได้ในการทำนายความสำคัญของพยานหลักฐานทางด้านนิติวิทยาศาสตร์ ต่อการพิจารณาคดีจากการวิเคราะห์ทางสถิติพบว่า พยานหลักฐานทางด้านนิติวิทยาศาสตร์ที่ผ่านการตรวจพิสูจน์อย่างถูกต้อง ล้วนมีผลต่อการพิจารณาคดีที่เกิดขึ้น

วัตถุประสงค์ของการดำเนินคดีอาญาคือการค้นหาคำความจริงเพื่อนำตัวผู้กระทำความผิดมาลงโทษตามกฎหมายตามปกติแล้วคู่ความแต่ละฝ่ายมีสิทธิโดยอิสระที่จะอ้างพยานหลักฐานใดก็ตามที่กฎหมายอนุญาตนำมาสนับสนุนข้ออ้างของตน ในอดีตเชื่อว่าพยานบุคคลจะเป็นพยานผู้รู้เห็นข้อเท็จจริงที่ใกล้ชิดที่สุดหรือที่เรียกกันว่าประจักษ์พยาน แต่พยานบุคคลก็มีข้อเสียกล่าวคือ กระบวนการในการรับรู้ การจดจำของพยาน การถ่ายทอดเรื่องราวที่ตนรับรู้ให้แก่ผู้อื่น อีกทั้งปัจจัยอื่นๆ เช่น เพศ วัย การศึกษาที่จะทำให้คำให้การของพยานนั้นมีความน่าเชื่อถือมากน้อยไม่เท่ากัน ประกอบกับบางกรณีพยานบุคคลอาจเบี่ยงความคลาดเคลื่อนจากความเป็นจริงอันมีสาเหตุจากอคติต่างๆ เช่น ความกลัว ความใคร่ ความอาฆาต ผลประโยชน์และการรับสินจ้างรางวัล เป็นต้น นอกจากนี้ในคดีความผิดอาญาที่ร้ายแรงต่างๆ เช่น คดีฆาตกรรมเป็นคดีที่ยากแก่การหาประจักษ์พยานผู้รู้เห็นการกระทำความผิดมาเป็นพยานหรือพยานไม่ยอมมาให้การเนื่องจากเกรงกลัวต่ออิทธิพล หรืออาจเกิดการฆ่าปิดปากพยานหรือบางกรณีอาจไม่มีพยานรู้เห็นเหตุการณ์จริงๆ เลยก็ได้ ดังนั้นมีการนำเอาพยานหลักฐานทางวิทยาศาสตร์มาใช้เพื่อพิสูจน์ข้อเท็จจริงในคดีอาญามากขึ้นในปัจจุบัน สอดคล้องงานวิจัยของ ปัจิจกาล สุวรรณชาติศรี (2559) เรื่อง ความเข้าใจของพยาบาลห้องอุบัติเหตุและฉุกเฉินโรงพยาบาลพระมงกุฎเกล้าเกี่ยวกับหลักฐานทางนิติเวชและนิติวิทยาศาสตร์ พบว่าพยาบาลในแผนกอุบัติเหตุและฉุกเฉินจัดเป็นบุคคลแรกที่สัมผัสกับผู้ป่วยคดีโดยมีหน้าที่หลัก คือ บันทึกประวัติผู้ป่วยคดีอาการและลักษณะบาดแผลรวมไปถึงการเก็บวัตถุพยานทางนิติเวช เช่น ตัวอย่างเลือด ปัสสาวะ อุจจาระ เป็นต้น เพื่อส่งตรวจวัตถุพยานทางชีวภาพไปยังห้องปฏิบัติการต่อไป วัตถุพยานที่ตรวจพบส่วนใหญ่มักเป็นเสื้อผ้าและวัสดุชิ้นเล็กๆ และวัตถุแปลกปลอมที่ติดมากับบาดแผล ซึ่งต้องนำส่งอย่างเหมาะสมตามหลักการการเก็บรักษาวัตถุพยานและยังสอดคล้องกับ ไพจิตร สวัสดิสาร (2547) เรื่อง การพิสูจน์ลายพิมพ์ดีเอ็นเอในศาลในคดีอาญา พบว่าผู้พิพากษามีความรู้ในเรื่องลายพิมพ์ DNA และการตรวจพิสูจน์ DNA อยู่ในเกณฑ์ปานกลางค่อนข้างไปในทางที่น้อย ซึ่งมีแนวโน้มว่าผู้พิพากษามีความรู้อย่างต่ำ "ไต่ลงลึกในเรื่องนี้เฉพาะ โดยมีตั้งแต่ผู้ที่ไม่มีความรู้เลย จนถึงผู้ที่มีความรู้มากที่สุดโดยผู้ที่มีความรู้เรื่องนี้ จะเป็นผู้ที่มีองค์ความรู้เรื่องนี้มาก่อน เช่น ก่อนรับราชการเป็นผู้พิพากษาจะประกอบอาชีพที่เกี่ยวข้องกับแพทย์ ทันตแพทย์ หรือสายทางวิทยาศาสตร์ แม้ผู้พิพากษาประมาณเกินครึ่งหนึ่งพิจารณาถึงความมีมาตรฐานในการตรวจพิสูจน์ซึ่งเป็นมาตรฐาน

เรื่องการยอมรับทั่วไปหรือ General Acceptance ที่จะต้องเป็นที่ยอมรับของนักวิทยาศาสตร์ที่เกี่ยวข้อง และพิจารณาว่าผลการตรวจพิสูจน์ได้มีการทดสอบหลายครั้งจนผลที่ได้รับเหมือนกันทุกครั้ง คือมีการทดสอบเชิงประจักษ์แล้ว รวมทั้งคำนึงถึงเรื่องการใดมาซึ่งตัวอย่างในที่เกิดเหตุและขั้นตอนนำตัวอย่างนั้นมาเป็นจำนวนมาก แต่ผู้พิพากษาไม่มีเกณฑ์ในการตรวจสอบเป็นของตนเองหากต้องพิจารณาคดีที่เกี่ยวกับพยานหลักฐานทางวิทยาศาสตร์

จากข้อมูลการจัดการระบบงานทางนิติวิทยาศาสตร์สามารถสรุปออกมาเป็นแผนภูมิกระบวนการตรวจพิสูจน์ทางนิติวิทยาศาสตร์ ดังแสดงในภาพที่ 4

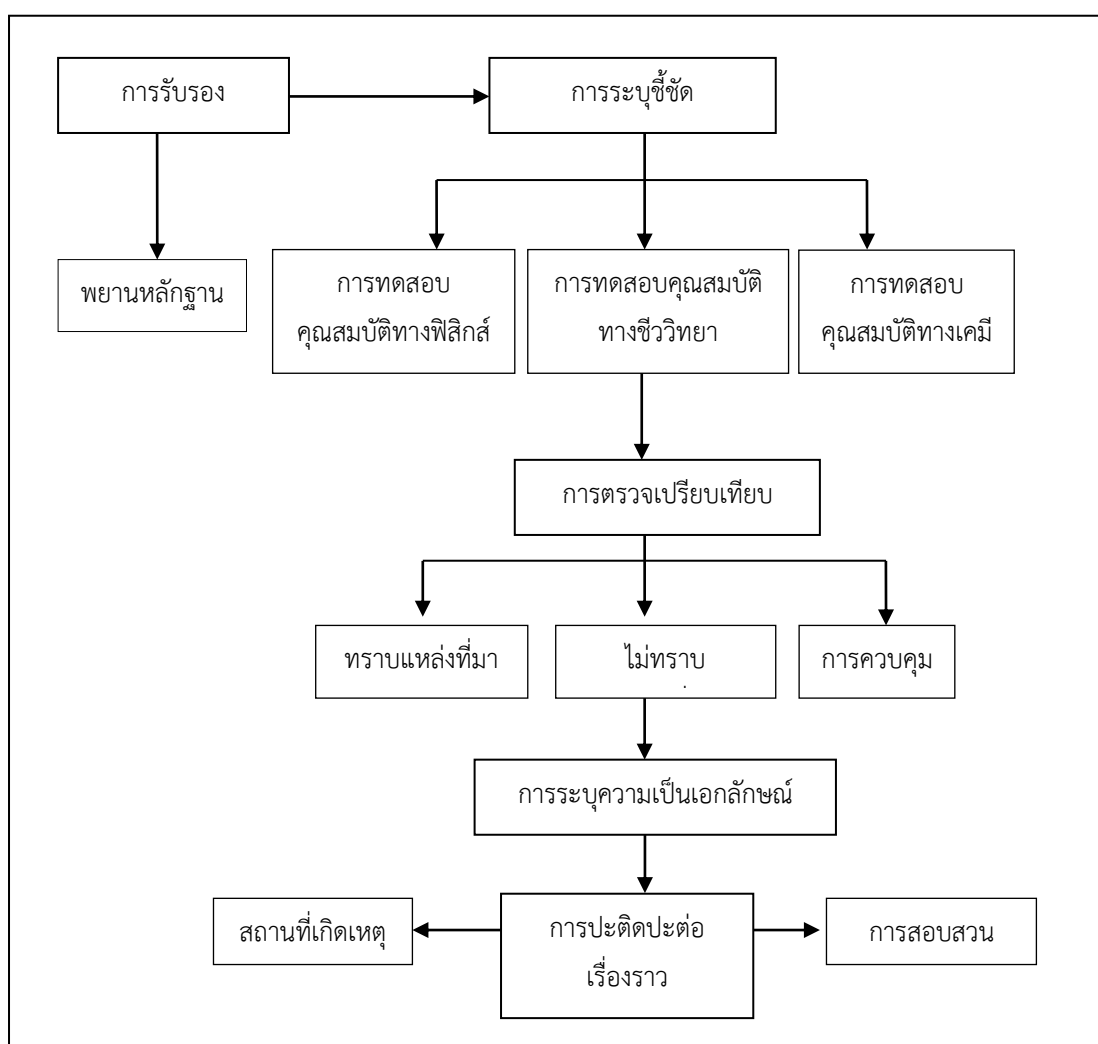

ภาพที่ 4 กระบวนการตรวจพิสูจน์ทางนิติวิทยาศาสตร์ (Forensic Examinations)

ที่มา: Henry C.Lee, Timothy M.Palmbach and Marilyn T.Miller, Henry Lee's Crime Scene Handbook (Academic Press, 2001), 1-2

จากภาพที่ 4 แสดงถึงกระบวนการตรวจพิสูจน์ทางนิติวิทยาศาสตร์ (Forensic Examinations) นั้นเริ่มต้นจาก 1) สถานที่เกิดเหตุ ผู้ตรวจสถานที่เกิดเหตุหรือเจ้าหน้าที่ตำรวจตรวจพบและให้การรับรอง (Recognition) การมีอยู่จริงของวัตถุพยานนั้นในสถานที่เกิดเหตุ 2) ห้องปฏิบัติการ ประกอบด้วยการระบุชี้ชัด (Identification) วัตถุพยานถูกส่งมาตรวจพิสูจน์ที่ห้องปฏิบัติการ ซึ่งการตรวจพิสูจน์ในห้องปฏิบัติการก็จะเริ่มจากการระบุชี้ชัดก่อนว่าวัตถุพยานนั้นคืออะไร โดยอาศัยการทดสอบคุณสมบัติ ทางเคมี-ชีววิทยาและฟิสิกส์ กรณีนี้ไม่ต้องมีตัวอย่างเปรียบเทียบ อาศัยการวิเคราะห์จากคุณสมบัติ การตรวจเปรียบเทียบ (Comparison) เป็นขั้นตอนการตรวจพิสูจน์วัตถุพยานที่ไม่สามารถระบุชี้ชัดได้จากคุณสมบัติทางเคมี-ชีววิทยาและฟิสิกส์ ต้องอาศัยตัวอย่างเปรียบเทียบในการตรวจพิสูจน์ การระบุความเป็นเอกลักษณ์ (Individualization) เป็นขั้นตอนต่อเนื่องจากการตรวจเปรียบเทียบกับตัวอย่างที่ทราบแหล่งที่มา (Know Standard) ใช้ในการตรวจพิสูจน์ยืนยันโดยอาศัยเอกลักษณ์ความเป็นหนึ่งเดียวของ ตัวมันเอง เช่น ตำหนิพิเศษของรอยนิ้วมือหรือรหัสสารพันธุกรรม DNA ที่แต่ละบุคคลไม่มีซ้ำกัน 3) การสอบสวน เป็นขั้นตอนของการปะติดปะต่อเรื่องราว (Reconstruction) เป็นการนำผลการตรวจพิสูจน์และข้อมูลจากการสืบสวนสอบสวน มาสร้างลำดับย้อนเหตุการณ์ที่เกิดขึ้นในสถานที่เกิดเหตุ ดังนั้นกระบวนการตรวจพิสูจน์ทางนิติวิทยาศาสตร์ถือเป็นหลักการสำคัญของการนำวัตถุพยานไปใช้ประโยชน์ซึ่งส่งผลกระทบต่อประสิทธิภาพของงานสืบสวนสอบสวนและเป็นที่ยืนยันได้ว่านิติวิทยาศาสตร์นั้นเป็นการทำงานในแบบวิทยาศาสตร์ (Scientific Method) คือ มีความโปร่งใส สามารถตรวจสอบ และอธิบายได้ทุกขั้นตอน (Lee, Timothy M. Palmbach and Marilyn T. Miller 2001)

หลักฐานทางนิติวิทยาศาสตร์กับกระบวนการพิจารณาคดีทางอาญา

กระบวนการยุติธรรมของประเทศไทยมีการปรับเปลี่ยนจากการเน้นความสำคัญของประจักษ์พยานมาสู่ระบบพิสูจน์การกระทำความผิดโดยการรับฟังพยานหลักฐานทางด้านวิทยาศาสตร์ มีการนำ หลักนิติวิทยาศาสตร์มาใช้ควบคู่กับกระบวนการยุติธรรมซึ่งเป็นมาตรการในการป้องกันและปราบปรามการก่ออาชญากรรมทางหนึ่ง (พัชรา สิ้นลอยมา, 2558) ใช้หลักนิติวิทยาศาสตร์ 2 ประเภท พยานนิติวิทยาศาสตร์จำแนกออกได้เป็น 2 ประเภท คือ 1) พยานนิติวิทยาศาสตร์ที่เป็นวิทยาศาสตร์ธรรมชาติ ได้แก่ วิชาพิสูจน์หลักฐานรวมถึงการตรวจสถานที่เกิดเหตุและเก็บรวบรวมวัตถุพยานในที่เกิดเหตุ ซึ่งสอดคล้องกับ ศุภชัย ไตรสมบุญ (2546) ที่ได้ศึกษาในเรื่อง การตรวจสถานที่เกิดเหตุ พบว่า ผู้ตรวจสถานที่เกิดเหตุต้องสอบถามข้อมูลเพิ่มเติมจากพยานบุคคลประกอบการพิจารณามูลเหตุจูงใจในการกระทำความผิด อีกทั้งยังสอดคล้องกับ แนวคิดการบริหารจัดการสถานที่เกิดเหตุด้านการบริหารข้อมูลจากบุคคลของ ลี และคณะ (Lee and Other, 2001) 2) พยานนิติวิทยาศาสตร์ที่เป็นวิทยาศาสตร์ประยุกต์โดยนำความรู้ทางวิทยาศาสตร์ในสาขาต่างๆ มา

ประยุกต์ใช้ให้เป็นประโยชน์ต่อกระบวนการยุติธรรม โดยขณะเดียวกันนิติวิทยาศาสตร์ได้ถูกนำมาใช้ประโยชน์ในงานสืบสวนสอบสวนเช่น การตรวจสถานที่เกิดเหตุและการถ่ายรูป การตรวจลายนิ้วมือฝ่ามือฝ่าเท้า การตรวจเอกสาร การตรวจทางฟิสิกส์ เช่น ตรวจร่องรอยการเฉี่ยวชนรถ การตรวจทางนิติเวช เช่น งานนิติพยาธิ งานนิติวิทยา งานชีวเคมี และการตรวจทางชีววิทยา เช่น ตรวจเส้นผม เลือด อสุจิ และตรวจรหัสพันธุกรรม (DNA) ดังนั้นนิติวิทยาศาสตร์ในประเภทนี้ประกอบด้วยหลายสาขา เช่น นิติเวชศาสตร์ (Forensic Medicine) นิติวิศวกรรมศาสตร์ (Forensic Engineering) นิติทันตวิทยา (Forensic Deontology) นิติมานุษยวิทยา (Forensic Anthropology) และนิติกีฏวิทยา (Forensic Entomology) เป็นต้น ซึ่งสอดคล้องกับ Deborah Baskin และ Ira Sommers (2010) ศึกษาเรื่องอิทธิพลของหลักฐานทางนิติเวชในคดีฆาตกรรมที่มีผลต่อกระบวนการต่างในกระบวนการยุติธรรม พบว่าคดีฆาตกรรมจากทั้งหมด 400 คดี มีการจับกุมผู้กระทำผิดเพียง 55.5% จากนั้นจากที่จับกุมได้มีคดีฆาตกรรมเพียงแค่ 77% ส่งต่อให้อัยการและ 94% ของคดีที่ส่งต่อให้อัยการถูกอัยการสั่งฟ้อง โดยคดีที่มีการลงโทษมีเพียง 34.5% จาก 400 คดี จากการจับกุมทั้งหมดพบว่า ผู้ต้องสงสัยที่รู้จักกับเหยื่อมีความเป็นไปได้ที่จะถูกจับกุมและส่งคดีให้อัยการสูง และหลักฐานทางนิติวิทยาศาสตร์ เป็นปัจจัยที่ช่วยชี้ว่าทิศทางของคดีจะเป็นอย่างไร แต่ไม่ได้เป็นปัจจัยชี้ขาดผลของคดีเป็นเพียงปัจจัยรองที่มีผลต่อคดีฆาตกรรมเท่านั้น

การพิจารณาคดีอาญามีข้อที่ต้องวินิจฉัยชี้ขาดอยู่สองประการ ได้แก่ ข้อกฎหมายและข้อเท็จจริง หลักในการวินิจฉัยจะต้องพิจารณาค้นคว้าหาข้อเท็จจริงหรือความสัตย์จริงในคดีว่าเป็นอย่างไรแล้วจึงยกข้อกฎหมายขึ้นปรับวินิจฉัยว่าจำเลยควรจะได้รับโทษหรือ ควรจะได้รับการปล่อยตัวไป ตามกฎหมายลักษณะพยานข้อเท็จจริงที่ศาลจะรับรู้ได้เองจำกัดอยู่เพียงข้อเท็จจริงที่เป็นไปตามธรรมดาธรรมชาติซึ่งบุคคลธรรมดาจะพึงรู้ได้เอง ส่วนข้อเท็จจริงอย่างอื่นที่อยู่ นอกเหนือไปจากความรู้ของบุคคลธรรมดาศาลรับรู้เองไม่ได้ ฉะนั้นฝ่ายผู้กล่าวหาจะต้องพิสูจน์ให้ประจักษ์แก่ศาลว่าผู้ต้องหาได้กระทำการที่อ้างว่าเป็นความผิดนั้นจริง (สราวุธ เบญจกุล, 2550) โดยพยานหลักฐานที่เกี่ยวข้องกับข้อเท็จจริงในคดี (Relevant Evidence) หมายถึง พยานที่มีแนวโน้มที่ทำให้ความมีอยู่ของข้อเท็จจริงใดโดยผลจากการวินิจฉัย มีความเป็นไปได้มากกว่าหรือน้อยกว่าการไม่มีพยานหลักฐานกล่าว อีกนัยหนึ่งคือ พยานหลักฐานที่เกี่ยวข้องกับข้อเท็จจริงในคดีเกี่ยวข้องกับพยานหลักฐานทางวิทยาศาสตร์ในสาขาต่างๆ ที่มีคุณค่าในการพิสูจน์ความจริงที่เกิดขึ้น สามารถยืนยันข้อเท็จจริงได้ สิ่งต่างๆ ที่นำไปใช้เป็นพยานหลักฐานในคดีจำต้องมีคุณค่าในตัวเอง (Nemeth, 2011) สอดคล้องกับ สุรนาท วงศ์พรหมชัย (2551) ได้ศึกษาเรื่อง การตรวจทางนิติวิทยาศาสตร์กับพยานหลักฐานในคดีอาญา พบว่า จากข้อมูลที่ได้ทั้งในต่างประเทศและในประเทศไทยพยานหลักฐานทางนิติวิทยาศาสตร์เป็นพยานหลักฐานที่ศาลรับฟังมากที่สุดจะสามารถพิสูจน์ความจริงแท้ในคดีโดยไม่ทำให้ผู้ต้องสงสัยตกเป็นผู้โชคร้ายในการพิจารณาคดีเหมือนกับพยานหลักฐานอื่นๆ ฉะนั้นแนวทางในการ

สืบสวนสอบสวนของเจ้าหน้าที่ตำรวจในปัจจุบันจึงควรเน้นการเก็บพยานหลักฐานทางนิติวิทยาศาสตร์ให้ดีขึ้น ศรันยภัทร เสียงสูง (2557) ศึกษาเรื่อง การรับฟังพยานหลักฐานทางนิติวิทยาศาสตร์ในคดีอาญาของประเทศไทย: กรณีศึกษาพยานหลักฐานทางชีววิทยาตามแนวคำพิพากษาศาลฎีกาพบว่า 1.แนวทางการรับฟังพยานหลักฐาน โดยพยานหลักฐานที่ศาลรับฟังได้แก่ พยานเอกสาร พยานบุคคล วัตถุพยาน และผู้ชำนาญการพิเศษ ประกอบด้วย วัตถุพยานทั่วไป (Physical Evidence) วัตถุพยานทางชีววิทยา (Biological Evidence) และ 2.หลักเกณฑ์การรับฟังพยานหลักฐานพบว่า หลักเกณฑ์การรับฟังพยานหลักฐานตามหลักวิชาการ ส่วน หลักเกณฑ์การรับฟังพยานหลักฐานตามแนวคำพิพากษาศาลฎีกา

ทั้งนี้จากข้อมูลที่ได้กล่าวมาข้างต้นสามารถสรุประบบการปฏิบัติงานทางนิติวิทยาศาสตร์ออกมาเป็นแผนภูมิ ดังแสดงในภาพที่ 5



ภาพที่ 5 ระบบการปฏิบัติงานทางนิติวิทยาศาสตร์

(จากการสังเคราะห์เนื้อหาและการสรุปความของผู้วิจัย)

จากการทบทวนวรรณกรรมในหัวข้อแนวคิดเรื่องการจัดการระบบงานนิติวิทยาศาสตร์ ผู้วิจัยได้ศึกษาและทบทวนวรรณกรรมโดยการศึกษาความเชื่อมโยงของข้อมูลจากเอกสารงานวิจัยถือได้ว่านิติวิทยาศาสตร์นี้เป็นการประยุกต์ใช้ความรู้ทางวิชาการทางด้านต่างๆ ผสมผสานเข้ากับการบังคับใช้ทางกฎหมาย เพื่อเป็นประโยชน์ต่อกระบวนการยุติธรรม ให้สามารถอำนวยความสะดวกยุติธรรมให้กับผู้เสียหาย และผู้ต้องหาได้เป็นอย่างดี พยานหลักฐานทางนิติวิทยาศาสตร์เป็นพยานหลักฐานที่มีน้ำหนักและมีความสำคัญแต่ไม่อาจปฏิเสธได้เช่นกันว่าเป็นพยานหลักฐานที่เปิดโอกาสให้มีการตั้งข้อสงสัยได้ ผู้พิพากษาที่ทำหน้าที่ในศาลต้องทำหน้าที่ในการชี้แจงน้ำหนักพยานหลักฐานทางนิติวิทยาศาสตร์ โดยพิจารณาจากความเกี่ยวข้องกันกับประเด็นข้อพิพาทและความน่าเชื่อถือของพยานหลักฐานทางนิติศาสตร์นั้น ในบางกรณีการนำเสนอพยานหลักฐานทางนิติศาสตร์ พนักงานอัยการและจำเลย จะมีการนำสืบพยานผู้เชี่ยวชาญ ผู้พิพากษาต้องพิจารณาว่าคดีมีความยุ่งยากซับซ้อนมากน้อยเพียงใดสมควรหรือไม่ที่ศาลจะตั้งพยานผู้เชี่ยวชาญที่เป็นกลางของตนเอง อีกทั้งผู้เชี่ยวชาญนี้รอบรู้จริงหรือไม่ แต่อย่างไรก็ดีคดีที่มีความยุ่งยากและเกี่ยวข้องกับนิติศาสตร์ พยานหลักฐานนิติศาสตร์เหล่านี้เป็นเพียงพยานหลักฐานประเภทหนึ่งของพยานหลักฐานทั้งหมดเท่านั้น ผู้พิพากษาสามารถตั้งคำถามหรือข้อสงสัยในความน่าเชื่อถือได้ อีกทั้งน้ำหนักความน่าเชื่อถือของพยานหลักฐานทางนิติวิทยาศาสตร์ อันสำคัญขึ้นอยู่กับ 1) เครื่องมือและวิธีการ 2) การตัดสินใจ และ 3) การตีความหมาย เป็นสำคัญ ดังนั้นจากการตรวจวิเคราะห์ที่ต่างๆ ดังกล่าวข้างต้น รวมถึงการนำเอานิติวิทยาศาสตร์นี้มาส่งเสริมกระบวนการยุติธรรมของประเทศไทยให้ทัดเทียม กับอารยประเทศ ส่งผลอย่างดียิ่งต่อประชาชนคนไทยในท้ายที่สุด

2. ข้อกฎหมายเกี่ยวกับงานนิติวิทยาศาสตร์

ประมวลกฎหมายวิธีพิจารณาความอาญา ลักษณะ 1 ลักษณะทั่วไป มาตรา 2 ในประมวลกฎหมายนี้ “การสืบสวน” หมายความว่า การแสวงหาข้อเท็จจริงและหลักฐานซึ่งพนักงานฝ่ายปกครองหรือตำรวจได้ปฏิบัติไปตามอำนาจและหน้าที่ เพื่อรักษาความสงบเรียบร้อยของประชาชน และเพื่อที่จะทราบรายละเอียดแห่งความผิด “การสอบสวน” หมายความว่า การรวบรวมพยานหลักฐานและการดำเนินการทั้งหลายอื่นตามบทบัญญัติแห่งประมวลกฎหมายนี้ ซึ่งพนักงานสอบสวนได้ทำไปเกี่ยวกับความผิดที่กล่าวหา เพื่อทราบข้อเท็จจริงหรือพิสูจน์ความผิดและเพื่อเอาตัวผู้กระทำความผิดมาฟ้องลงโทษ

ประมวลกฎหมายวิธีพิจารณาความอาญา ลักษณะ 2 การสอบสวน หมวด 1

การสอบสวนสามัญ

มาตรา 131 (แก้ไขเพิ่มเติมโดยพระราชบัญญัติแก้ไขเพิ่มเติมประมวลกฎหมายวิธีพิจารณาความอาญา (ฉบับที่ 22) พ.ศ. 2547) ให้พนักงานสอบสวนรวบรวมหลักฐานทุกชนิดเท่าที่สามารถจะทำได้ เพื่อประสงค์จะทราบข้อเท็จจริงและพฤติการณ์ต่างๆ อันเกี่ยวกับความผิดที่ถูกกล่าวหาเพื่อจะรู้ตัวผู้กระทำความผิดและพิสูจน์ให้เห็นความผิดหรือความบริสุทธิ์ของผู้ต้องหา

มาตรา 131/1 (เพิ่มโดยพระราชบัญญัติแก้ไขเพิ่มเติมประมวลกฎหมายวิธีพิจารณาความอาญา (ฉบับที่ 29) พ.ศ. 2551) ในกรณีที่ต้องใช้พยานหลักฐานทางวิทยาศาสตร์ เพื่อพิสูจน์ข้อเท็จจริงตามมาตรา 131 ให้พนักงานสอบสวนมีอำนาจให้ทำการตรวจพิสูจน์บุคคล วัตถุหรือเอกสารใด ๆ โดยวิธีการทางวิทยาศาสตร์ได้ ในกรณีความผิดอาญาที่มีอัตราโทษจำคุกอย่างสูงเกินสามปี หากการตรวจพิสูจน์ ตามวรรคหนึ่ง จำเป็นต้องตรวจเก็บตัวอย่างเลือด เนื้อเยื่อ ผิวหนัง เส้นผม หรือขน น้ำลาย ปัสสาวะ อุจจาระ สารคัดหลั่ง สารพันธุกรรมหรือส่วนประกอบของร่างกายจากผู้ต้องหา ผู้เสียหาย หรือบุคคลที่เกี่ยวข้อง ให้พนักงานสอบสวนผู้รับผิดชอบมีอำนาจให้แพทย์หรือผู้เชี่ยวชาญดำเนินการตรวจดังกล่าวได้ แต่ต้องกระทำเพียงเท่าที่จำเป็นและสมควรโดยใช้วิธีการที่ก่อให้เกิดความเจ็บปวดน้อยที่สุดเท่าที่จะกระทำได้ ทั้งจะต้องไม่เป็นอันตรายต่อร่างกายหรืออนามัยของบุคคลนั้น และผู้ต้องหา ผู้เสียหาย หรือบุคคลที่เกี่ยวข้องต้องให้ความยินยอม หากผู้ต้องหาหรือผู้เสียหายไม่ยินยอมโดยไม่มีเหตุอันสมควรหรือผู้ต้องหาหรือผู้เสียหายกระทำการปัดป้องขัดขวาง มิให้บุคคลที่เกี่ยวข้องให้ความยินยอมโดยไม่มีเหตุอันสมควร ให้สันนิษฐานไว้เบื้องต้นว่าข้อเท็จจริงเป็นไปตามผลการตรวจพิสูจน์ที่หากได้ตรวจพิสูจน์แล้วจะเป็นผลเสียต่อผู้ต้องหาหรือผู้เสียหายนั้นแล้วแต่กรณีค่าใช้จ่ายในการตรวจพิสูจน์ตามมาตรานี้ ให้สิ่งจ่ายจากงบประมาณตามระเบียบ ที่สำนักงานตำรวจแห่งชาติ กระทรวงมหาดไทย กระทรวงยุติธรรม หรือสำนักงานอัยการสูงสุด แล้วแต่กรณี กำหนดโดยได้รับความเห็นชอบจากกระทรวงการคลัง

มาตรา 132 (1) (เพิ่มโดยพระราชบัญญัติแก้ไขเพิ่มเติมประมวลกฎหมายวิธีพิจารณาความอาญา (ฉบับที่ 28) พ.ศ. 2551) เพื่อประโยชน์แห่งการรวบรวมหลักฐานคดี ให้พนักงานสอบสวนมีอำนาจตรวจตัวผู้เสียหายเมื่อผู้นั้นยินยอม หรือตรวจตัวผู้ต้องหา หรือตรวจสิ่งของหรือที่ทางอันสามารถอาจใช้เป็นพยานหลักฐานได้ ให้รวมทั้งทำภาพถ่าย แผนที่ หรือภาพวาดจำลองหรือพิมพ์ลายนิ้วมือ ลายมือหรือลายเท้า กับให้บันทึกรายละเอียดทั้งหลายซึ่งน่าจะกระทำให้คดีกระจ่างขึ้นในการตรวจตัวผู้เสียหายหรือผู้ต้องหาตามวรรคหนึ่ง หากผู้เสียหายหรือผู้ต้องหาเป็นหญิง ให้จัดให้เจ้าพนักงานซึ่งเป็นหญิงหรือหญิงอื่นเป็นผู้ตรวจ ทั้งนี้ ในกรณีที่มีเหตุอันสมควรผู้เสียหายหรือผู้ต้องหาจะขอนำบุคคลใดมาอยู่ร่วมในการตรวจนั้นด้วยก็ได้ ซึ่งสอดคล้องกับงานวิจัยของ ชาตรี เชื้ออภัย (2544) ได้ศึกษาเรื่อง การพัฒนาพนักงานสอบสวนเพื่อช่วยเหลือประชาชนตามแนวนโยบายสำนักงานตำรวจ

แห่งชาติ: ศึกษาเฉพาะกรณีกองบัญชาการตำรวจนครบาล พบว่า พนักงานสอบสวนไม่มีความรู้ความชำนาญในการใช้เครื่องมือที่เก็บรวบรวมพยานหลักฐาน และมีความรู้ความสามารถน้อยด้านการเก็บพยานหลักฐาน รวมทั้งขาดอุปกรณ์เครื่องมือในการตรวจสอบสถานที่เกิดเหตุ นอกจากนี้ ฉัตรสมุนพฤตภิญโญ และนิทัศน์ ศิริโชติรัตน์ (2557) ได้วิจัยเรื่องกระบวนการสอบสวนและหลักฐานคดีความผิดทางเพศ พบว่า พนักงานสอบสวนมีหน้าที่รวบรวมหลักฐานทุกชนิดเท่าที่มีอำนาจคือ ตรวจสอบตัวผู้เสียหายเมื่อผู้นั้นยินยอม ค้นพบสิ่งของมีไว้เป็นความผิด และหมายเรียกบุคคลครอบครองสิ่งของใช้เป็นพยานหลักฐานได้และในกรณีที่จำเป็นต้องใช้พยานหลักฐานทางวิทยาศาสตร์เพื่อพิสูจน์ข้อเท็จจริง กรณีที่เป็นคดีความผิดเกี่ยวกับเพศ มีขั้นตอนที่ต้องกระทำอย่างระมัดระวัง และออกนอกขอบเขตที่กฎหมายกำหนดไว้ไม่ได้เลย

ประมวลกฎหมายวิธีพิจารณาความอาญา ลักษณะ 2 การสอบสวน หมวด 2

การชันสูตรพลิกศพ

มาตรา 148 (แก้ไขเพิ่มเติมโดยพระราชบัญญัติแก้ไขเพิ่มเติมประมวลกฎหมายวิธีพิจารณาความอาญา (ฉบับที่ 6) พ.ศ. 2499) เมื่อปรากฏแน่ชัด หรือมีเหตุอันควรสงสัยว่าบุคคลใดตายโดยผิดธรรมชาติ หรือตายในระหว่างอยู่ในความควบคุมของเจ้าพนักงาน ให้มีการชันสูตรพลิกศพเว้นแต่ตายโดยการประหารชีวิตตามกฎหมาย การตายโดยผิดธรรมชาตินั้น คือ 1) ช้ำตัวตาย 2) ถูกผู้อื่นทำให้ตาย 3) ถูกสัตว์ทำร้ายตาย 4) ตายโดยอุบัติเหตุ 5) ตายโดยยังมีปรากฏเหตุซึ่งสอดคล้องกับ อัมพรแจ่มสุวรรณ, อริยรัตน์ วิไลพิศ และพัชรี ศรีอุทธา (2555) ได้ศึกษาเรื่องการเสียชีวิตโดยผิดธรรมชาติในเด็ก: ศึกษาในจังหวัดขอนแก่น พบว่า เด็กอายุไม่เกิน 15 ปีที่ตายโดยผิดธรรมชาติเป็นศพจำนวนน้อยเมื่อเทียบกับกลุ่มอายุอื่นๆ และการบาดเจ็บจากการจลาจลและการจมน้ำเหตุการณ์ส่วนใหญ่พบว่าการตายจากบาดแผลอาวุธปืนเป็นสาเหตุการตายที่สำคัญที่พบเฉพาะในกลุ่มอายุ 11-15 ปี เท่านั้น

มาตรา 150 (แก้ไขเพิ่มเติมโดยพระราชบัญญัติแก้ไขเพิ่มเติมประมวลกฎหมายวิธีพิจารณาความอาญา (ฉบับที่ 21) พ.ศ. 2542)) ในกรณีที่จะต้องมีการชันสูตรพลิกศพ ให้พนักงานสอบสวนแห่งท้องที่ที่ศพนั้นอยู่กับ แพทย์ทางนิติเวชศาสตร์ซึ่งได้รับวุฒิปัตร์หรือ ได้รับหนังสืออนุมัติจากแพทย์สภา ทำการชันสูตรพลิกศพโดยเร็ว ถ้าแพทย์ทางนิติเวชศาสตร์ดังกล่าวไม่มีหรือไม่อาจปฏิบัติหน้าที่ได้ ให้แพทย์ประจำโรงพยาบาลของรัฐปฏิบัติหน้าที่ ถ้าแพทย์ประจำโรงพยาบาลของรัฐไม่มีหรือไม่อาจปฏิบัติหน้าที่ได้ ให้แพทย์ประจำสำนักงานสาธารณสุขจังหวัดปฏิบัติหน้าที่ ถ้าแพทย์ประจำสำนักงานสาธารณสุขจังหวัดไม่มีหรือไม่อาจปฏิบัติหน้าที่ได้ ให้แพทย์ประจำโรงพยาบาลของเอกชนหรือ แพทย์ผู้ประกอบวิชาชีพเวชกรรมที่ขึ้นทะเบียนเป็นแพทย์อาสาสมัครตามระเบียบของกระทรวงสาธารณสุขปฏิบัติหน้าที่ และในการปฏิบัติหน้าที่ดังกล่าว ให้แพทย์ประจำโรงพยาบาลของเอกชนหรือ แพทย์ผู้ประกอบวิชาชีพเวชกรรมผู้นั้น เป็นเจ้าพนักงานตามประมวลกฎหมายอาญา ทั้งนี้ให้

พนักงานสอบสวนและแพทย์ดังกล่าวทำบันทึกรายละเอียดแห่งการชันสูตรพลิกศพทันที และให้แพทย์ดังกล่าวทำรายงานแนบท้ายบันทึกรายละเอียดแห่งการชันสูตรพลิกศพด้วยภายในเจ็ดวันนับแต่วันที่ได้รับแจ้งเรื่อง ถ้ามีความจำเป็นให้ขยายระยะเวลา ออกไปได้ไม่เกินสองครั้ง ครั้งละไม่เกินสามสิบวัน แต่ต้องบันทึกเหตุผลและความจำเป็นในการขยายระยะเวลาทุกครั้งไว้ในสำนวนชันสูตรพลิกศพ รายงานดังกล่าวให้ถือเป็นส่วนหนึ่งของสำนวนชันสูตรพลิกศพ และในกรณีที่ความตายมิได้เป็นผลแห่งการกระทำผิดอาญา ให้พนักงานสอบสวน ส่งสำนวนชันสูตรพลิกศพไปยังพนักงานอัยการเมื่อเสร็จสิ้นการชันสูตรพลิกศพโดยเร็วและให้ พนักงานอัยการดำเนินการต่อไปตาม

มาตรา 156 ให้เป็นหน้าที่ของพนักงานสอบสวนแจ้งแก่ผู้มีหน้าที่ไปทำการชันสูตรพลิกศพ ทราบ และก่อนการชันสูตรพลิกศพ ให้พนักงานสอบสวนแจ้งให้สามี ภริยา ผู้บุพการี ผู้สืบสันดาน ผู้แทนโดยชอบธรรม ผู้อนุบาลหรือญาติของผู้ตายอย่างน้อยหนึ่งคนทราบเท่าที่จะทำได้

ในกรณีที่มีความตายเกิดขึ้นโดยการกระทำของเจ้าพนักงานซึ่งอ้างว่าปฏิบัติราชการตามหน้าที่หรือตายในระหว่างอยู่ในความควบคุมของเจ้าพนักงานซึ่งอ้างว่าปฏิบัติราชการ ตามหน้าที่ให้พนักงานอัยการและพนักงานฝ่ายปกครองตำแหน่งตั้งแต่ระดับปลัดอำเภอหรือ เทียบเท่าขึ้นไปแห่งท้องที่ที่ศพนั้นอยู่เป็นผู้ชันสูตรพลิกศพพร้อมกับพนักงานสอบสวนและแพทย์ ตามวรรคหนึ่ง และให้นำบทบัญญัติในวรรคสองมาใช้บังคับ

เมื่อได้มีการชันสูตรพลิกศพตามวรรคสามแล้ว ให้พนักงานสอบสวนแจ้งให้ พนักงานอัยการ เข้าร่วมกับพนักงานสอบสวนทำสำนวนชันสูตรพลิกศพให้เสร็จภายในสามสิบวัน นับแต่วันที่ได้รับแจ้ง ถ้ามีความจำเป็นให้ขยายระยะเวลาออกไปได้ไม่เกินสองครั้ง ครั้งละไม่เกิน สามสิบวันแต่ต้องบันทึกเหตุผลและความจำเป็นในการขยายระยะเวลาทุกครั้งไว้ในสำนวนชันสูตร พลิกศพ เมื่อได้รับสำนวนชันสูตรพลิกศพแล้ว ให้พนักงานอัยการทำคำร้องขอต่อศาล ชันต้นแห่งท้องที่ที่ศพนั้นอยู่ เพื่อให้ศาลทำการไต่สวนและทำคำสั่งแสดงว่าผู้ตายคือใครตายที่ไหน เมื่อใด และถึงเหตุและพฤติการณ์ที่ตาย ถ้าตายโดยคนทำร้ายให้กล่าวว่าใครเป็นผู้กระทำร้าย เท่าที่จะทราบได้ ภายในสามสิบวันนับแต่วันที่รับสำนวน ถ้ามีความจำเป็น ให้ขยายระยะเวลา ออกไปได้ไม่เกินสองครั้ง ครั้งละไม่เกินสามสิบวัน แต่ต้องบันทึกเหตุผลและความจำเป็นในการขยายระยะเวลาทุกครั้งไว้ในสำนวนชันสูตรพลิกศพ

ในการปฏิบัติหน้าที่ตามวรรคหนึ่ง วรรคสาม วรรคสี่ และวรรคห้า ให้พนักงานสอบสวน ปฏิบัติตามคำสั่งของพนักงานอัยการในการไต่สวนตามวรรคห้า ให้ศาลปิดประกาศแจ้งกำหนดวันที่จะทำการไต่สวนไว้ที่ศาล และให้พนักงานอัยการยื่นคำร้องต่อศาลขอให้ศาลส่งสำเนาคำร้องและแจ้งกำหนดวันนัดไต่สวนให้สามี ภริยา ผู้บุพการี ผู้สืบสันดาน ผู้แทนโดยชอบธรรม ผู้อนุบาล หรือญาติของผู้ตาย ตามลำดับอย่างน้อยหนึ่งคนเท่าที่จะทำได้ทราบก่อนวันนัดไต่สวนไม่น้อยกว่าสิบห้าวันและให้พนักงานอัยการนำพยานหลักฐานทั้งปวงที่แสดงถึงการตายมาสืบ

เมื่อศาลได้ปิดประกาศแจ้งกำหนดวันที่จะทำการไต่สวนแล้ว และก่อนการไต่สวนเสร็จสิ้น สามี ภริยา ผู้บุพการีผู้สืบสันดาน ผู้แทนโดยชอบธรรม ผู้อนุบาล หรือญาติของผู้ตายมี สิทธิยื่นคำร้อง ต่อศาลขอเข้ามาซักถามพยานที่พนักงานอัยการนำสืบและนำสืบพยานหลักฐานอื่น ได้ด้วย เพื่อการนี้ สามี ภริยาผู้บุพการี ผู้สืบสันดาน ผู้แทนโดยชอบธรรม ผู้อนุบาล หรือญาติของ ผู้ตายมีสิทธิแต่งตั้ง ทนายความดำเนินการแทนได้ หากไม่มีทนายความที่ได้รับการแต่งตั้งจากบุคคลดังกล่าวเข้ามาในคดี ให้ศาลตั้งทนายความขึ้นเพื่อทำหน้าที่ทนายความฝ่ายญาติผู้ตาย

เมื่อศาลเห็นสมควรเพื่อประโยชน์แห่งความยุติธรรม ศาลจะเรียกพยานที่นำสืบมาแล้วมา สืบเพิ่มเติมหรือเรียกพยานหลักฐานอื่นมาสืบก็ได้และศาลอาจขอให้ผู้ทรงคุณวุฒิหรือ ผู้เชี่ยวชาญมา ให้ความเห็นเพื่อประกอบการไต่สวนและทำคำสั่ง แต่ทั้งนี้ ไม่ตัดสิทธิของผู้นำสืบพยานหลักฐานตาม วรรคแปดที่จะขอให้เรียกผู้ทรงคุณวุฒิหรือผู้เชี่ยวชาญอื่นมาให้ความเห็น โต้แย้งหรือเพิ่มเติมความเห็น ของผู้ทรงคุณวุฒิหรือผู้เชี่ยวชาญดังกล่าว

คำสั่งของศาลตามมาตรา 173 นี้ให้ถึงที่สุด แต่ไม่กระทบกระเทือนถึงสิทธิฟ้องร้อง และการ พิจารณาพิพากษาคดีของศาล หากพนักงานอัยการหรือบุคคลอื่นได้ฟ้องหรือฟ้องคดี เกี่ยวกับการตาย นั้นเมื่อศาลได้มีคำสั่งแล้ว ให้ส่งสำนวนการไต่สวนของศาลไปยังพนักงานอัยการ เพื่อส่งแก่พนักงาน สอบสวนดำเนินการต่อไป

แพทย์ตามวรรคหนึ่งเจ้าพนักงานผู้ใดที่ทำการชันสูตรพลิกศพ และผู้ทรงคุณวุฒิหรือ ผู้เชี่ยวชาญที่ศาลขอให้มาให้ความเห็นตามมาตรา 173 นี้ มีสิทธิได้รับค่าตอบแทน หรือค่าป่วยการ ค่า พาหนะเดินทาง และค่าเช่าที่พัก ตามระเบียบที่กระทรวงยุติธรรมกำหนดโดยความเห็นชอบของ กระทรวงการคลัง ส่วนทนายความที่ศาลตั้งตามมาตรา 173 นี้ มีสิทธิได้รับเงินรางวัลและค่าใช้จ่าย เช่นเดียวกับทนายความที่ศาลตั้งตามมาตรา 173 ซึ่งสอดคล้องกับ กฎคดีปี พุทธศักราช 2556) ได้ ศึกษาเรื่อง กระบวนการชันสูตรพลิกศพของพนักงานสอบสวนในกองบัญชาการตำรวจภูธรภาค 9 พบว่า พนักงานสอบสวนสามารถดำเนินการตรวจศพได้เพียงภายนอก การผ่าศพไม่สามารถ ดำเนินการได้หากญาติผู้เสียชีวิตไม่ยินยอม ทั้งนี้เพื่อนำผลการชันสูตรไปดำเนินการทางกระบวนการ ยุติธรรมต่อไป นอกจากนี้ ศรินทร์ บุชยามานนท์ (2559) เรื่อง การชันสูตรศพมีบาดแผลที่พบในน้ำ พบว่า ศพชายชามองไกลลอยด์ถูกพบในน้ำ ตรวจพบบาดแผลถูกฟันบริเวณ คาง มือ ลำคอ และหัว เข้า พบลักษณะเน่าเผยให้เห็นกระดูกบริเวณใบหน้า จากการตรวจบาดแผลถูกฟันสามารถบอกได้ว่า เกิดก่อนการเสียชีวิตหรือไม่ โดยการตรวจหาปฏิกิริยาแสดงการมีชีวิตด้วยกล้องจุลทรรศน์ร่วมกับการ ตรวจทางเคมีอื่นๆ ข้อจำกัดในการตรวจศพที่พบในน้ำ เนื่องจากมีการชะล้างเลือดและสารเคมีออกไป และศพมีการเสื่อมสลายจากการเน่า

ประมวลกฎหมายวิธีพิจารณาความอาญาภาค 5 พยานหลักฐาน หมวด 1 หลักทั่วไป

มาตรา 226 พยานวัตถุ พยานเอกสาร หรือพยานบุคคลซึ่งน่าจะพิสูจน์ได้ว่าจำเลยมีผิดหรือบริสุทธิ์ให้อ้างเป็นพยานหลักฐานได้ แต่ต้องเป็นพยานชนิดที่มีได้เกิดขึ้นจากการจงใจ มีคำมั่นสัญญา ชูเชิญ หลอกลวงหรือโดยมิชอบประการอื่น และให้สืบตามบทบัญญัติแห่งประมวลกฎหมายนี้หรือกฎหมายอื่นอันว่าด้วยการสืบพยานซึ่งสอดคล้องกับ วนิช วงศ์ส่องจำ และคณะ (2559) ได้ศึกษาเรื่องรูปแบบแผนท้ออาชญากรรมการก่อเหตุโดยใช้พยานหลักฐานทางนิติวิทยาศาสตร์ใน 4 จังหวัดชายแดนพบว่าพยานบุคคลไม่สามารถใช้ประโยชน์ได้ ดังนั้นการใช้พยานหลักฐานทางนิติวิทยาศาสตร์จึงมีความสำคัญ และเป็นหลักฐานหลักในการดำเนินคดีต่อผู้กระทำความผิด และจากความเชื่อมโยงของพยานหลักฐานทางนิติวิทยาศาสตร์ร่วมกับการใช้แผนที่ทำให้ความเชื่อมโยงสามารถเห็นได้ชัดเจนขึ้นนำไปสู่การวิเคราะห์พฤติการณ์การกระทำความผิดของกลุ่มผู้ก่อความไม่สงบ และจากความเชื่อมโยงของวัตถุพยานทางนิติวิทยาศาสตร์ ทำให้ทราบถึงรูปแบบองค์กรอาชญากรรมส่วน ดวงฤทัย อุดคุด, ศิริรัตน์ ชูสกุลเกรียง, ศุภชัย ศุภลักษณ์นารี และอรทัย เขียวพุ่ม (2559) วิจัยเรื่อง พยานหลักฐานทางนิติวิทยาศาสตร์ในคำพิพากษาศาลฎีกาคดีอาชญากรรมระหว่างปี พ.ศ. 2550 ถึง 2558 พบว่ามีการนำหลักฐานทางนิติเวชมาใช้ในการพิจารณาคดีทั้งสิ้น 103 คำพิพากษาศาลฎีกา ส่วนใหญ่พบในคดีทำร้ายร่างกายในขณะที่พบเพียง 27% ในคดีข่มขืนกระทำชำเรา และ 23% ในคดีฆาตกรรม จำเลยส่วนใหญ่ในคดีเหล่านี้เป็นเพศชายอาวูที่พบมากที่สุดในกลุ่มคดีทำร้ายร่างกาย คือ มีดในขณะที่กลุ่มคดีฆาตกรรมมีการใช้อาวูปืนมากที่สุด

ประมวลกฎหมายวิธีพิจารณาความอาญาภาค 5 พยานหลักฐาน หมวด 5 ผู้เชี่ยวชาญ

มาตรา 243 ผู้ใดโดยอาชีพหรือมิใช่ก็ตาม มีความเชี่ยวชาญในการใดๆ เช่น ในทางวิทยาศาสตร์ ศิลปะ ฝีมือ พาณิชยกรรม การแพทย์ หรือกฎหมายต่างประเทศ และซึ่งความเห็นของผู้นั้นอาจมีประโยชน์ในการวินิจฉัยคดี ในการสอบสวน ใ้สวนมูลฟ้องหรือพิจารณาอาจเป็นพยานในเรื่องต่างๆ เป็นต้นว่า ตรวจร่างกายหรือจิตของผู้เสียหาย ผู้ต้องหา หรือจำเลยตรวจลายมือ ทำการทดลองหรือกิจการอย่างอื่นๆ ผู้เชี่ยวชาญอาจทำความเห็นเป็นหนังสือก็ได้แต่ต้องส่งสำเนาหนังสือดังกล่าวให้ศาลและคู่ความอีกฝ่ายหนึ่งทราบ และต้องมาเบิกความประกอบหนังสือนั้น เว้นแต่มีเหตุจำเป็นหรือคู่ความไม่ติดใจซักถามผู้เชี่ยวชาญนั้น ศาลจะให้รับฟังความเห็นเป็นหนังสือดังกล่าวโดยผู้เชี่ยวชาญไม่ต้องมาเบิกความประกอบก็ได้ในกรณีที่ผู้เชี่ยวชาญต้องมาเบิกความประกอบ ให้ส่งสำเนาหนังสือดังกล่าวต่อศาลในจำนวนที่เพียงพอล่วงหน้าไม่น้อยกว่าเจ็ดวันก่อนวันเบิกความเพื่อให้คู่ความอีกฝ่ายหนึ่งมารับไปในการเบิกความประกอบ ผู้เชี่ยวชาญจะอ่านข้อความที่เขียนมาก็ได้

มาตรา 244/1 ในกรณีความผิดอาญาที่มีอัตราโทษจำคุก หากมีความจำเป็นต้องใช้พยานหลักฐานทางวิทยาศาสตร์เพื่อพิสูจน์ข้อเท็จจริงใดที่เป็นประเด็นสำคัญแห่งคดี ให้ศาลมีอำนาจ

สั่งให้ทำการตรวจพิสูจน์บุคคล วัตถุ หรือเอกสารใด โดยวิธีการทางวิทยาศาสตร์ได้ ในกรณีที่การตรวจพิสูจน์ตามวรรคหนึ่ง จำเป็นต้องตรวจเก็บตัวอย่างเลือด เนื้อเยื่อ ผิวน้ำหนัง เส้นผมหรือ ขน น้ำลาย ปัสสาวะ อุจจาระ สารคัดหลั่ง สารพันธุกรรมหรือ ส่วนประกอบของร่างกายจากคู่ความหรือบุคคลใด ให้ศาลมีอำนาจสั่งให้แพทย์หรือผู้เชี่ยวชาญ ดำเนินการตรวจดังกล่าวได้ แต่ต้องกระทำเพียงเท่าที่จำเป็นและสมควรโดยใช้วิธีการที่ก่อให้เกิด ความเจ็บปวดน้อยที่สุดเท่าที่จะกระทำได้ทั้งจะต้องไม่เป็นอันตรายต่อร่างกายหรืออนามัยของ บุคคลนั้นและคู่ความหรือบุคคลที่เกี่ยวข้องต้องให้ความยินยอม หากคู่ความฝ่ายใดไม่ยินยอม หรือกระทำการป้องกันขัดขวางมิให้บุคคลที่เกี่ยวข้องให้ความยินยอม โดยไม่มีเหตุอันสมควร ให้สันนิษฐานไว้เบื้องต้นว่าข้อเท็จจริงเป็นไปตามที่คู่ความฝ่ายตรงข้ามกล่าวอ้าง ในกรณีที่พยานหลักฐานทางวิทยาศาสตร์สามารถพิสูจน์ให้เห็นถึงข้อเท็จจริงที่ อาจทำให้ศาลวินิจฉัยชี้ขาดคดีได้โดยไม่ต้องสืบพยานหลักฐานอื่นอีก หรือมีเหตุอันควรเชื่อว่าหากมีการเน้นย้ำกว่า จะนำพยานหลักฐานทางวิทยาศาสตร์อันสำคัญมาสืบในภายหน้าพยานหลักฐานนั้นจะสูญหายไปหรืออยากแก่การตรวจพิสูจน์ เมื่อคู่ความฝ่ายใดฝ่ายหนึ่งร้องขอหรือเมื่อศาลเห็นสมควร ศาลอาจสั่งให้ทำการตรวจพิสูจน์ทางวิทยาศาสตร์ตามความในวรรคหนึ่งและวรรคสองได้ทันทีโดยไม่ต้องรอให้ถึงกำหนดวันสืบพยานตามปกติ ซึ่งสอดคล้องกับ ชุดิมา ขุนประจวบ(2537) ศึกษาเรื่อง การสืบพยานผู้เชี่ยวชาญในคดีปกครองเกี่ยวกับสิ่งแวดล้อมในประเทศไทย พบว่า การดำเนินคดีปกครองเกี่ยวกับสิ่งแวดล้อมในศาลปกครองในปัจจุบันใช้ระบบไต่สวน ศาลเป็นผู้มีบทบาทสำคัญในการดำเนินคดี โดยศาลสามารถเรียกพยานหลักฐานต่างๆมาประกอบกรพิจารณาได้เอง และศาลปกครองได้มีการจัดอบรมผู้พิพากษาให้มีความเชี่ยวชาญในคดีสิ่งแวดล้อม แต่เนื่องจากคดีสิ่งแวดล้อมเป็นคดีที่มีความยุ่งยากซับซ้อน ต้องใช้ความรู้เกี่ยวกับวิทยาศาสตร์มาช่วยในการพิจารณา

หลักมาตรฐานสากลทางนิติวิทยาศาสตร์

หน่วยงานด้านนิติวิทยาศาสตร์ในประเทศไทยที่เป็นผู้ดำเนินการด้านการพิสูจน์หลักฐานมาตั้งแต่ ปี พ.ศ.2475 คือ สำนักงานพิสูจน์หลักฐานตำรวจสังกัดสำนักงานตำรวจแห่งชาติต่อมา กฎกระทรวงแบ่งส่วนราชการสถาบันนิติวิทยาศาสตร์กระทรวงยุติธรรมในปี พ.ศ.2545 ก็ได้มีการจัดตั้งสถาบันนิติวิทยาศาสตร์ขึ้นควบคู่ไปกับสำนักงานพิสูจน์หลักฐานตำรวจเดิมโดยมีความประสงค์ให้เป็นหน่วยงานจัดระบบงานนิติวิทยาศาสตร์เป็นมาตรฐานกลางของงานพิสูจน์หลักฐานมีภารกิจหน้าที่ในการพัฒนามาตรฐานและศักยภาพการปฏิบัติงานด้านนิติวิทยาศาสตร์เพื่อสนับสนุนการอำนวยความสะดวกยุติธรรมอย่างมีประสิทธิภาพ (กฎกระทรวงแบ่งส่วนราชการสถาบันนิติวิทยาศาสตร์, 2545) ช่วยเหลือในการบริการประชาชนและมีส่วนในการตรวจสอบการทำงานของสำนักงานพิสูจน์หลักฐานตำรวจตามที่สถาบันนิติวิทยาศาสตร์ได้กำหนดนโยบาย วิสัยทัศน์และเป้าหมายการปฏิบัติงานของสถาบันนิติวิทยาศาสตร์ที่จะพัฒนางานด้านนิติวิทยาศาสตร์ ในด้านการพัฒนาเทคนิค

การตรวจพิสูจน์นั้น ได้วางแนวทางการปฏิบัติด้วยการประยุกต์ใช้วิทยาการที่ทันสมัยในการตรวจพิสูจน์ เพื่อความโปร่งใสในผลการตรวจพิสูจน์ที่สามารถตรวจสอบได้และได้รับความเชื่อมั่นในระดับสากล (แผนปฏิบัติการ 4 ปี สถาบันนิติวิทยาศาสตร์, 2552-2555)

สถาบันนิติวิทยาศาสตร์ได้มีการสร้างความร่วมมือกับต่างประเทศเพื่อพัฒนางานด้านนิติวิทยาศาสตร์ในหลายมิติทั้งในเรื่องระบบมาตรฐานที่ขณะนี้ได้มีการประสานความร่วมมือไปยังประเทศอาร์เจนตินาและเกาหลีใต้ประเทศที่มีความเชี่ยวชาญในงานนิติวิทยาศาสตร์และเรื่องการพัฒนาองค์ความรู้พร้อมทั้งเป็นศูนย์กลางในการพัฒนางานด้านนิติวิทยาศาสตร์ โดยเชิญประเทศลาว เขมร และเวียดนามที่กำลังเริ่มต้นศึกษาในเรื่องดังกล่าวเข้าร่วมในการแลกเปลี่ยนความคิดเห็น (สถาบันนิติวิทยาศาสตร์, 2555) ดังนั้นจึงเป็นที่มาของความร่วมมือจัดโครงการจัดระบบฐานข้อมูลด้านกระบวนการยุติธรรม 10 ชาติอาเซียนในครั้งนี้เพื่อแลกเปลี่ยนองค์ความรู้ของงานด้านนิติวิทยาศาสตร์ที่สำคัญใน 4 ประเด็น ได้แก่ 1) การจัดทำฐานข้อมูลด้านบุคคลสูญหายและศพนิรนาม 2) การจัดทำฐานข้อมูลทางด้าน Trace Evidence 3) การจัดทำฐานข้อมูลด้านสารพันธุกรรม และ 4) การจัดทำฐานข้อมูลด้านการตรวจพิสูจน์พยานหลักฐานทางอิเล็กทรอนิกส์ คาดหวังว่าการแลกเปลี่ยนองค์ความรู้ในครั้งนี้จะเป็นการนำความแข็งแกร่งด้านจัดเก็บข้อมูลด้านนิติวิทยาศาสตร์จากประเทศที่มีความเชี่ยวชาญแล้ว อาทิ ประเทศเกาหลีใต้จีน และสิงคโปร์ มาเผยแพร่และส่งต่อความรู้สู่ประเทศที่กำลังเริ่มต้นเพื่อให้การพัฒนางานด้านนิติวิทยาศาสตร์ของภูมิภาคอาเซียนมีมาตรฐานและทัดเทียมประเทศต่างๆ

ปัจจุบันสถาบันนิติวิทยาศาสตร์ได้พัฒนาศักยภาพของหน่วยงานจนมีผลงานซึ่งเป็นที่ยอมรับในระดับสากลโดยได้มุ่งพัฒนาให้บริการเป็นไปตามมาตรฐานสากลทั้ง 3 ด้านดังนี้

1. ด้านระบบงาน ในการปฏิบัติงานทุกด้านจะมีการกำหนดคู่มือการปฏิบัติงานให้สอดคล้องกับแนวทางของสากล รวมทั้งการปฏิบัติงานในทุกขั้นตอนจะต้องได้มาตรฐาน โปร่งใส ตรวจสอบได้ ห้องปฏิบัติการด้านนิติวิทยาศาสตร์ต้องมีระบบคุณภาพเพื่อตรวจสอบ ควบคุม และปรับปรุงการทำงานให้มีประสิทธิภาพดียิ่งขึ้น เพื่อเป็นการป้องกันความผิดพลาดที่อาจจะเกิดได้ทุกเวลาและทุกขั้นตอนของการปฏิบัติงาน

2. ด้านบุคลากรและผู้เชี่ยวชาญ ผู้ตรวจพิสูจน์จะต้องมีความรู้ ความเข้าใจในทฤษฎี และวิธีการตรวจพิสูจน์ มีการฝึกฝนทักษะความเชี่ยวชาญให้มีความชำนาญยิ่งขึ้นตลอดจนมีระบบการพัฒนาศักยภาพในการปฏิบัติงานอย่างต่อเนื่อง เพื่อให้สังคมมีหลักประกันและมั่นใจได้ว่าพยานหลักฐานที่ถูกส่งเข้ามาตรวจพิสูจน์โดยผู้ปฏิบัติงานที่มีทักษะและความสามารถอย่างเพียงพอ

3. ด้านเครื่องมือตรวจพิสูจน์และห้องปฏิบัติการ การนำเทคโนโลยีและเครื่องมืออันทันสมัย มาช่วยลดระยะเวลาการรอผลตรวจพิสูจน์และช่วยให้สามารถทำการตรวจพิสูจน์ได้อย่างรวดเร็ว ถูกต้อง แม่นยำ สามารถนำไปสู่การจับกุมตัวผู้กระทำความผิดได้ทันทั่วทั้งที่ อีกทั้งช่วยเพิ่มความแม่นยำ

และช่วยลดความคลาดเคลื่อนที่มีสาเหตุมาจากการกระทำของผู้ตรวจพิสูจน์ (Human Error) และสำหรับในห้องปฏิบัติการควรพัฒนาให้ได้รับมาตรฐานสากล คือ การได้รับมาตรฐานการรับรอง ISO/IEC 17025 หรือ NATA หรือมาตรฐานสากลซึ่งเป็นการประเมินความสามารถทางวิชาการของห้องปฏิบัติการในทุกด้าน และเมื่อได้รับมาตรฐานการรับรอง ISO/IEC 17025 ครบทุกห้องปฏิบัติการแล้ว จึงเข้าสู่ขอรับรองมาตรฐานสากลทางด้านห้องปฏิบัติการทางด้านนิติวิทยาศาสตร์หรือ ASCLD/LAB ต่อไป

นิติวิทยาศาสตร์ในต่างประเทศ

นิติวิทยาศาสตร์ในสหราชอาณาจักร

นักนิติวิทยาศาสตร์ในสหราชอาณาจักรมีบทบาทสำคัญในการดำเนินคดีอาญาโดยเฉพาะคดีอุกฉกรรจ์เนื่องจากต้องมีการพิสูจน์หลักฐานเพื่อใช้ในชั้นศาลในกระบวนการการสืบสวนสอบสวน กระบวนการทางนิติวิทยาศาสตร์เริ่มจากที่เกิดเหตุขึ้นตอนการเก็บหลักฐานนั้นนับว่ามีความสำคัญมากเจ้าหน้าที่ประจำที่เกิดเหตุต้องทำการจัดเก็บระบุรายละเอียดจัดแยกประเภทและบันทึกให้เสร็จเรียบร้อยก่อนส่งหลักฐานให้ห้องปฏิบัติการในสหราชอาณาจักรการพิสูจน์หลักฐานเป็นหน้าที่ของหน่วยงาน Forensic Science Service (FSS) และนักนิติวิทยาศาสตร์เอกซนการพิสูจน์หลักฐานจะนำไปสู่การระบุผู้ต้องสงสัยได้เช่นการเปรียบเทียบลายนิ้วมือที่พบกับฐานข้อมูลลายนิ้วมือที่มี

FSS และนักนิติวิทยาศาสตร์เอกซนของสหราชอาณาจักรมีหน้าที่สนับสนุนทีมที่ทำการตรวจสอบที่เกิดเหตุเปรียบเทียบลายนิ้วมือและถ่ายรูปหลักฐาน FSS ถือเป็นหน่วยงานด้านนิติวิทยาศาสตร์ที่ใหญ่ที่สุดในสหราชอาณาจักรทำหน้าที่พิสูจน์หลักฐานให้คดีสำคัญในส่วนของนักนิติวิทยาศาสตร์เอกซนนั้นมักได้รับการว่าจ้างจากทางจำเลยโดยมีอำนาจเท่ากับเจ้าหน้าที่รัฐบาล

การรับรองคุณภาพห้องปฏิบัติการจำเป็นต่อการใช้งานห้องปฏิบัติการนั้นๆได้อย่างเต็มประสิทธิภาพในสหราชอาณาจักรทาง United Kingdom Accreditation Service (UKAS) เป็นหน่วยงานรับรองคุณภาพเพียงหน่วยงานเดียวที่ได้รับการยอมรับจากรัฐบาลให้ตรวจสอบหน่วยงานที่ให้บริการการรับรองการทดสอบการตรวจสอบและการเปรียบเทียบค่าโดยยึดตามมาตรฐานระดับสากล ปัจจุบัน UKAS ทำหน้าที่ตรวจสอบและรับรองคุณภาพหน่วยงานเอกซนที่ให้บริการทางนิติวิทยาศาสตร์ขนาดใหญ่หลายหน่วยงานตามคู่มือของ UKAS “การรับรองคุณภาพ” หมายถึงการที่หน่วยงานซึ่งมีอำนาจให้การยอมรับว่าหน่วยงานหรือบุคคลใดๆมีความสามารถเพียงพอในการปฏิบัติงานที่ได้รับมอบหมายหนึ่งในขั้นตอนการพิจารณาเพื่อการยอมรับคือการดูแลให้หน่วยงานนั้นๆ มีขั้นตอนปฏิบัติที่เหมาะสมและมีการปฏิบัติตามขั้นตอนดังกล่าวตลอดเวลาและดูแลให้บุคลากรของหน่วยงานนั้นได้รับการฝึกอบรมอย่างเพียงพอการรับรองคุณภาพในลักษณะเช่นนี้เริ่มได้รับการยอมรับมากขึ้นในประเทศแถบยุโรปและ European Network of Forensic Science Institutes

(ENFSI) ก็ได้มีการกำหนดให้สมาชิกสร้างระบบการรับรองคุณภาพโดยมีหน่วยงานระดับชาติหรือระดับสากลที่เกี่ยวข้องเป็นผู้ดูแล

นิติวิทยาศาสตร์ในประเทศสหรัฐอเมริกา

นักนิติวิทยาศาสตร์ในสหรัฐอเมริกานั้นแยกได้เป็นนักนิติวิทยาศาสตร์จากหน่วยงานตำรวจและนักนิติวิทยาศาสตร์จากหน่วยงานของพลเรือนโดยทั้งสองประเภทมีหน้าที่วิเคราะห์และพิสูจน์หลักฐานและให้การในชั้นศาลตามกระบวนการยุติธรรมของสหรัฐหึ่งปฏิบัติการจะได้รับหลักฐานจากหน่วยตรวจสอบที่เกิดเหตุหรือเจ้าหน้าที่ผู้สืบสวนและในชั้นไต่สวนนักนิติวิทยาศาสตร์จะให้การในฐานะพยานผู้เชี่ยวชาญที่ทำหน้าที่เสนอข้อเท็จจริงจากหลักฐานและให้ความเห็นวิเคราะห์โดยสรุป

สหรัฐอเมริกามีหน่วยงานพิสูจน์หลักฐานกว่า 100 แห่งเกือบทั้งหมดได้รับการสนับสนุนจากส่วนกลางหรือจากภายในรัฐมีหน้าที่ตรวจสอบและพิสูจน์หลักฐานทางนิติวิทยาศาสตร์ทั้งหมดบางแห่งอาจเชี่ยวชาญในด้านต่างกันไปเช่นการพิสูจน์หาสารเสพติดการพิสูจน์อาวุธหรือการพิสูจน์ลายนิ้วมือ เป็นต้นรัฐทั้ง 50 รัฐต่างก็มีหน่วยงานพิสูจน์หลักฐานเป็นของตนเองขึ้นอยู่กับจำนวนประชากรในรัฐนั้นๆ ในบางครั้งหน่วยปฏิบัติการเหล่านี้อาจอยู่ในสังกัดของตำรวจจากส่วนกลางตำรวจทางหลวงหรือหน่วยงานสอบสวนในบางพื้นที่อาจขึ้นกับหน่วยงานสาธารณสุขนอกจากนี้ยังมีหน่วยปฏิบัติการของเอกชนที่ให้บริการแก่จำเลยในลักษณะเดียวกันกับในสหราชอาณาจักรและให้บริการแก่โจทก์โดยการให้ความร่วมมือกับมหาวิทยาลัยหรือให้คำปรึกษาด้านนิติวิทยาศาสตร์

การรับรองคุณภาพห้องปฏิบัติการในสหรัฐอเมริกานั้นทำได้โดย 2 หน่วยงานหน่วยงานแรกคือ International Standards Organization (ISO) และอีกหน่วยงานหนึ่งคือ American Society of Crime Laboratory Directors (ASCLD) เป็นหน่วยงานเพื่อผู้อำนวยการของหน่วยงานพิสูจน์หลักฐานแม้จะแยกจากหน่วยงาน ASCLD-LAB แต่ก็ยังถือว่ามีความเกี่ยวข้องกันโดยหน่วยงานพิสูจน์หลักฐานต้องได้รับการรับรองคุณภาพของห้องปฏิบัติการทุก 5 ปีจึงจะสามารถรักษาสถานภาพเดิมของหน่วยงานไว้ได้ทาง ASCLD-LAB ได้กำหนดเป้าหมายในการรับรองคุณภาพ 4 ประการเพื่อแสดงให้เห็นถึงจุดประสงค์และลักษณะของโครงการดังนี้ 1) เพื่อปรับปรุงคุณภาพของบริการพิสูจน์หลักฐานที่หน่วยงานมีการจัดให้แก่กระบวนการยุติธรรม 2) เพื่อพัฒนาและรักษาไว้ซึ่งซึ่งเกณฑ์การประเมินซึ่งห้องปฏิบัติสามารถนำไปใช้เพื่อประเมินระดับสมรรถนะและปรับปรุงการปฏิบัติงาน 3) เพื่อจัดตั้งระบบที่เป็นอิสระยุติธรรมและเป็นกลางซึ่งจะเป็นประโยชน์แก่ห้องปฏิบัติการ 4) เพื่อให้ประชาชนทั่วไปและผู้ให้บริการหน่วยงานพิสูจน์หลักฐานมีข้อมูลว่าห้องปฏิบัติการใดได้แสดงให้เห็นว่ามีคุณภาพในการปฏิบัติงานตรงกับมาตรฐานนอกจากการใช้กระบวนการการวิเคราะห์ที่แม่นยำและเชื่อถือได้ห้องปฏิบัติการทางนิติวิทยาศาสตร์เหล่านี้ยังต้องแสดงให้เห็นให้ผู้ที่อยู่ในระบบพิจารณาคดีและประชาชนทั่วไปเห็นว่าตนปฏิบัติตามมาตรฐานอย่างเต็มที่แม้จะมีการออกใบรับรองและโครงการรับรองคุณภาพเพื่อประเมินคุณภาพของผลงานด้านนิติวิทยาศาสตร์การให้นักนิติวิทยาศาสตร์ที่มี

ความสามารถเป็นผู้ทบทวนหรือวิเคราะห์หลักฐานใหม่ก็ยังเป็นวิธีที่ดีที่สุดในการตรวจและแก้ไขข้อผิดพลาดก่อนจะเกิดความเสียหายนอกจากนี้มาตรการเหล่านี้ยังทำให้ผู้ที่ในระบบพิจารณาคดีและประชาชนทั่วไปสามารถตัดสินคุณภาพของผลงานด้านนิติวิทยาศาสตร์ได้

นิติวิทยาศาสตร์ในประเทศสิงคโปร์

ใน Singapore Police Force (SPF) จะมีแผนก Specialist Staff Department ประกอบด้วยงานหลายส่วนรวมทั้ง CRIMINAL INVESTIGATION DEPARTMENT (CID) หน่วยงานหลักในการสืบสวนสอบสวนอาชญากรรมและการพิสูจน์หลักฐานของตำรวจ โดยเมื่อเกิดอาชญากรรมเจ้าหน้าที่ตำรวจใน CID จะทำหน้าที่หลักในกระบวนการเก็บรวบรวมพยานหลักฐานในที่เกิดเหตุและการตรวจพิสูจน์ลายนิ้วมือ ส่วนการพิสูจน์หลักฐานในด้านนิติวิทยาศาสตร์ในห้องปฏิบัติการ จะเป็นหน้าที่ของหน่วยงานในสังกัดของรัฐบาลกลาง ดังจะกล่าวต่อไป The Health Sciences Authority (HSA) ก่อตั้งเมื่อปีค.ศ. 2001 เป็นหน่วยงานระดับชาติ ที่มีหน้าที่ตรวจวิเคราะห์ทางห้องปฏิบัติการด้านวิทยาศาสตร์ นิติเวชศาสตร์ นิติวิทยาศาสตร์ การพิสูจน์หลักฐาน และการตรวจวิเคราะห์อื่นๆ ที่ช่วยสนับสนุนกระบวนการยุติธรรม รวมทั้งการพิสูจน์หลักฐานต่างๆ จาก Singapore Police Force ที่ต้องใช้การวิเคราะห์ทางห้องปฏิบัติการ HSA มีภารกิจหลักดูแลใน 3 ด้าน ได้แก่การควบคุมผลิตภัณฑ์ที่เกี่ยวข้องกับสุขภาพศูนย์โลหิตแห่งชาติ การตรวจวิเคราะห์ด้านวิทยาศาสตร์และนิติวิทยาศาสตร์

นิติวิทยาศาสตร์ในยุโรป

ยุโรปก่อนมีการจัดทำมาตรฐานในทางนิติวิทยาศาสตร์ ในยุโรปได้มีความร่วมมือกันในการที่จะจัดอุปสรรค เพื่อแก้ไขปัญหาอาชญากรรมและการก่อการร้ายข้ามแดน ภายใต้สนธิสัญญาสหภาพยุโรปมีหัวข้อของการให้การรับรองการดำเนินงานทางห้องปฏิบัติการเพื่อให้มั่นใจว่าเจ้าหน้าที่ผู้ปฏิบัติงานนั้นได้รับการรับรองคุณภาพเป็นไปตามมาตรฐาน ISO/IEC 17025 โดยได้มีการออกเป็นพระราชบัญญัติมีผลบังคับใช้ในทุกขั้นตอนในทางตรวจพิสูจน์ทางห้องปฏิบัติการทางนิติวิทยาศาสตร์รวมทั้งผลวิเคราะห์และหลักฐานในทางนิติวิทยาศาสตร์ด้วย มีการขับเคลื่อนโดยเครือข่ายของนิติวิทยาศาสตร์ในยุโรป ENFSI ซึ่งได้มีการยอมรับในฐานะผู้เชี่ยวชาญในสาขานิติวิทยาศาสตร์ มีจุดมุ่งหมายเพื่อการพัฒนาคุณภาพงานทางนิติวิทยาศาสตร์ทั่วทั้งยุโรป และมีการเผยแพร่คู่มือการปฏิบัติงาน และนิยามคำศัพท์ทางนิติวิทยาศาสตร์ ENFSI มีการส่งเสริมให้ห้องปฏิบัติการดำเนินการตามมาตรฐานที่ถูกต้องและการดำเนินการให้เกิดความสอดคล้องกับวิธีการปฏิบัติ รวมถึงการประกันคุณภาพทางมาตรฐานอีกด้วย (Brandi J., and Wilson-Wilde L, 2013)

จากการทบทวนวรรณกรรมในหัวข้อแนวคิดเรื่องข้อกำหนดเกี่ยวกับงานนิติวิทยาศาสตร์กับหลักมาตรฐานสากลทางนิติวิทยาศาสตร์ ผู้วิจัยได้ศึกษาและทบทวนวรรณกรรมโดยการศึกษาความเชื่อมโยงของข้อมูลจากเอกสารงานวิจัยถือว่าสำนักพิสูจน์หลักฐานของตำรวจยังควรมีความ

เป็นอิสระจากสายบังคับบัญชาที่เข้มแข็งจนส่งผลกระทบต่อประสิทธิภาพและความโปร่งใสในการทำงาน หน่วยตรวจพิสูจน์สถานที่เกิดเหตุหรือหน่วยเก็บหลักฐานอาจจะทำงานร่วมกับตำรวจในการลงพื้นที่ เพราะลักษณะงานมีการละเมิดสิทธิของประชาชนมากกว่าปกติ แต่ห้องปฏิบัติการและผู้เชี่ยวชาญควรมีความเป็นอิสระในการทำงาน อาจมีการคุ้มครองโดยกฎหมายหรือองค์การต่างๆ และมีหน่วยงานด้านนิติเวชศาสตร์แยกต่างหาก แต่ทั้งหมดล้วนทำงานประสานกันโดยทั้งหมดมีการควบคุมตรวจสอบมาตรฐานการทำงานโดยสถาบันนิติวิทยาศาสตร์และองค์การนิติวิทยาศาสตร์ระดับนานาชาติอื่นควรมีนโยบายระดับประเทศที่ชัดเจน ทั้งในด้านกฎหมาย หน่วยงานที่รับผิดชอบระบบการทำงานที่ไม่ทับซ้อน มีการบูรณาการร่วมกัน ตลอดจนการพัฒนาทางวิชาการอย่างจริงจัง เพื่อให้มาตรฐานทางนิติวิทยาศาสตร์ในประเทศไทยมีการตื่นตัวมากขึ้นจากหลายๆหน่วยงานที่ให้ความสำคัญกับระบบการตรวจพิสูจน์ที่มีความน่าเชื่อถือ เช่น กระทรวงยุติธรรม สำนักงานตำรวจแห่งชาติ สำนักงานอัยการ ตลอดจนศาลยุติธรรม สภานายความ ต่างให้ความสำคัญกับมาตรฐานการตรวจพิสูจน์ที่ได้รับการรับรองมาตรฐานสากล เพราะสามารถนำไปใช้ในการให้ความยุติธรรมแก่ประชาชนได้ ตลอดจนเป็นการเอื้อต่อกระบวนการพิจารณาคดีในชั้นศาล และเป็นการสร้างภาพลักษณ์ที่ดีต่อองค์กร งานนิติวิทยาศาสตร์จึงเป็นเครื่องมือสำคัญในการส่งเสริมกระบวนการยุติธรรมและพัฒนาให้ได้รับมาตรฐานเป็นที่ยอมรับทั้งในระดับอาเซียนและนานาชาติ ซึ่งจะส่งผลต่อความมั่นคงของประเทศไทยยิ่งขึ้นต่อไป

3. กระบวนการสอบสวนคดีวิสามัญฆาตกรรม

ประเทศไทยรู้จักคำว่า “วิสามัญฆาตกรรม” มาตั้งแต่ พ.ศ. 2457 เมื่อมีการประกาศใช้พระราชบัญญัติชั้นสูตรพลิกศพ พ.ศ. 2475 ในมาตรา 3 แห่งพระราชบัญญัตินี้ได้บัญญัติไว้ว่า ถ้าผู้ใดตายลงโดยฆ่าตัวตายก็ดี หรือผู้อื่นฆ่าให้ตายก็ดี กริยาแบบนี้เรียกว่าฆาตกรรม ตามพระราชบัญญัตินี้ เหตุที่ปรากฏชัดก็ตามหรือจะเป็นแต่เหตุที่ควรสงสัยว่าบุคคลใดจะตายด้วยฆาตกรรมก็ตามให้เป็นหน้าที่ของ เจ้าพนักงานจะต้องกระทำการชั้นสูตรพลิกศพ ตามความที่กล่าวไว้ในพระราชบัญญัตินี้

ในส่วนวิสามัญฆาตกรรมนั้น กำหนดไว้ในมาตรา 7 พระราชบัญญัตินี้ดังกล่าวมีใจความสำคัญว่า “ข้อ 1 ฆาตกรรมอันเป็นวิสามัญ นั้นคือ ผู้ตายด้วยเจ้าหน้าที่พนักงานฆ่าตาย ในเวลากระทำการตามหน้าที่” ตัวอย่างตามข้อ 1 เช่น เจ้าพนักงานไปจับผู้ต้องหาว่าเป็นโจรผู้ร้าย และฆ่าผู้ต้องหาว่าเป็นโจร เป็นผู้ร้ายในเวลาจับ ดังนี้เป็นต้นเรียกว่า เหตุวิสามัญ

ต่อมาเมื่อพระราชบัญญัติชั้นสูตรพลิกศพ พ.ศ. 2547 ถูกยกเลิก โดยพระราชบัญญัติให้ใช้ประมวลกฎหมายวิธีพิจารณาความอาญา พ.ศ. 2477 มาตรา 4 แล้วใช้มาตรา 150 ของประมวลกฎหมายวิธีพิจารณาความอาญา ก็ไม่มีคำว่า “วิสามัญฆาตกรรม” อีกต่อไป

อย่างไรก็ตามในประมวลกฎหมายวิธีพิจารณาความอาญา จึงประกาศใช้ตั้งแต่วันที่ 1 ตุลาคม 2478 เป็นต้นไปนั้น ยังยึดหลักการชั้นสูตรพลิกศพตามพระราชบัญญัติชั้นสูตรพลิกศพ พ.ศ. 2557 คือ ถ้ามีการตายโดยผิดธรรมชาติไม่ว่าจะตายโดยฆ่าตัวตาย หรือผู้อื่นฆ่าตาย หรือตายในระหว่างการควบคุมของเจ้าพนักงานก็ไม่มีชั้นสูตรพลิกศพทุกกรณีไป ยกเว้นประการเดียวก็คือ การตายโดยถูกประหารชีวิตตามกฎหมายการตายโดยผิดธรรมชาติตามประมวลวิธีพิจารณาความอาญา มาตรา 148 กำหนดไว้คือ การฆ่าตัวตาย การถูกผู้อื่นทำให้ตาย การถูกสัตว์ทำร้ายตาย การตายโดยอุบัติเหตุ การตายยังไม่ปรากฏเหตุ ซึ่งสอดคล้องกับอัศวราช จ่ายานิช (2543) เรื่องการศึกษาวิเคราะห์กรณีวิสามัญฆาตกรรม พบว่า การวิสามัญฆาตกรรมเป็นลักษณะคดีที่เกิดขึ้นโดยเจ้าหน้าที่ตำรวจกระทำการใช้กำลังในการปฏิบัติหน้าที่และเป็นเหตุให้บุคคลผู้กระทำความผิดตายจากการกระทำดังกล่าวอยู่ภายใต้หลักเกณฑ์ของการประมวลกฎหมายวิธีพิจารณาความอาญาและประมวลกฎหมายอาญา ประชากรเป้าหมายต้องการให้มีบทบัญญัติของกฎหมายพิเศษเพื่อรับรองและคุ้มครองการปฏิบัติหน้าที่ในลักษณะวิสามัญฆาตกรรมภายใต้ข้อจำกัดและเงื่อนไขที่เหมาะสม

ในเรื่องการชั้นสูตรพลิกศพจะมีขั้นตอนดำเนินการอย่างไรนั้นได้ถูกบัญญัติไว้ใน มาตรา 150 ได้กำหนดเป็นหลักการทั่วไป พอจะสรุปได้ดังนี้ เมื่อพนักงานสอบสวนแห่งท้องที่พบศพได้ร่วมกับเจ้าหน้าที่ตามกฎหมายกำหนด ทำการชั้นสูตรพลิกศพแล้วถ้าการตายเป็นผลจากการกระทำความผิดอาญาก็ให้พนักงานสอบสวนดำเนินคดีอาญากับผู้กระทำความผิดต่อไป แต่หากข้อเท็จจริงปรากฏไม่มีความผิดอาญาก็ส่งสำนวนชั้นสูตรพลิกศพไปยังข้างหลวงประจำจังหวัด หรือผู้ว่าราชการจังหวัดนั่นเอง แต่ถ้าหากการตายนั้นเป็นวิสามัญฆาตกรรมก็ต้องจัดการตามมาตรา 150 วรรคสามต่อไป

กฎหมายที่เกี่ยวข้องกับกระบวนการสอบสวนในคดีวิสามัญฆาตกรรม นั้นมีข้อนำสังเกตประการหนึ่งว่ากฎหมายในเรื่องนี้มีการแก้ไขปรับปรุงอยู่บ่อยครั้งตามสภาพสังคม เศรษฐกิจในแต่ละยุค แต่ละสมัย พอจะแบ่งให้เห็นภาพการทำวิสามัญฆาตกรรมอย่างชัดเจนโดยแยกกระบวนการออกเป็น 2 แบบ

กระบวนการแบบรวบรัด

หลักการทำวิสามัญฆาตกรรมในกระบวนการแบบรวบรัด เจ้าพนักงานผู้ฆ่าจะต้องอ้างตนกระทำตามหน้าที่ราชการและเป็นหน้าที่ราชการที่ชอบด้วยกฎหมาย แต่นี้ยังไม่พอเพราะการกระทำหน้าที่ราชการโดยฆ่าผู้ร้ายนั้นกฎหมายไม่อนุญาตให้กระทำได้ นอกจากเป็นการฆ่าเพื่อป้องกันตนเอง หรือผู้อื่นเท่านั้น จึงจะถือว่าเป็นการฆ่าที่กฎหมายอนุญาตให้กระทำได้ไม่ผิดกฎหมายในส่วนของการแพทย์จะเป็นผู้ที่จะได้ร่วมชั้นสูตรพลิกศพกับพนักงานสอบสวน และจะมีผู้พิพากษาหรืออัยการมาร่วมด้วย หลักการนี้เป็นหลักตายตัวโดยให้พนักงานสอบสวนเป็นตัวยื่นมีแพทย์ร่วมด้วยทุกราย ถ้าเป็นการตาย

โดยการกระทำของเจ้าหน้าที่อ้างว่าปฏิบัติราชการตามหน้าที่ หรือตายระหว่างการควบคุมของเจ้าพนักงานซึ่งอ้างปฏิบัติราชการตามหน้าที่ก็ให้ผู้พิพากษาหรืออัยการร่วมด้วยในแต่ละช่วงเวลา

กระบวนการแบบไต่สวน

กระบวนการแบบนี้จะไม่รวบรัดเหมือนกระบวนการแรก เพราะเมื่อมีการชันสูตรพลิกศพแล้วจะต้องให้อัยการยื่นคำร้องต่อศาลให้ทำการไต่สวนอีกกระบวนการหนึ่งก็คือ แบบไต่สวนนั้นไม่ต้องให้ผู้พิพากษา หรือ อัยการร่วมชันสูตรพลิกศพด้วย ทั้งนี้เมื่อทำการชันสูตรพลิกศพแล้ว พนักงานสอบสวนต้องส่งสำนวนชันสูตรพลิกศพให้อัยการยื่นคำร้องต่อศาลทำการไต่สวนการตายนั้นต่อไป เรียกว่าผู้พิพากษาและอัยการจะเข้าร่วมกระบวนการในขั้นตอนสุดท้าย

ข้อควรระวัง ในการทำวิสามัญฆาตกรรมแบบไต่สวนนั้น เจ้าพนักงานตำรวจผู้กระทำการวิสามัญฆาตกรรมจะต้องพิจารณาอย่างถี่ถ้วน เพราะในการไต่สวนของศาลต้องให้มารดาของผู้ตายเข้ามาซักถามพยานที่อัยการนำเข้ามาไต่สวนด้วย และพยานที่อัยการนำเข้ามาไต่สวนนี้ตามปกติจะเป็นพวกเจ้าพนักงานที่ไปกระทำวิสามัญฆาตกรรมด้วยกันเอง หากทนายของฝ่ายผู้ตายซักถามจนแตกต่างคนละทิศละทางก็มีโอกาสสูงที่อัยการสูงสุดสั่งฟ้องเจ้าพนักงานผู้กระทำวิสามัญฆาตกรรม

กฎหมายที่เกี่ยวข้องกับกระบวนการสอบสวนในคดีวิสามัญฆาตกรรม สอดคล้องกับงานวิจัยของ กฤติมา ธรรมรักษ์ (2550) ศึกษาเรื่อง “การบังคับใช้กฎหมายการชันสูตรพลิกศพและสอบสวนคดีวิสามัญฆาตกรรม” การสอบสวนคดีวิสามัญฆาตกรรมมีการแก้ไขกฎหมายโดยเพิ่มบทบาทของพนักงานอัยการให้เข้าร่วมทำสำนวนการสอบสวนกับพนักงานสอบสวน นับเป็นมาตรการในการตรวจสอบการวิสามัญฆาตกรรมได้อย่างมีประสิทธิภาพมากขึ้น อย่างไรก็ตามสมควรที่จะมีการพัฒนาทักษะในการสอบสวนคดีอาญาแก่พนักงานอัยการเพื่อให้การเข้าร่วมสอบสวนของพนักงานอัยการเป็นไปอย่างมีประสิทธิภาพสมดังเจตนารมณ์ของกฎหมาย นอกจากนี้เอกธีรภพ พันธชาติ (2556) เรื่อง มาตรการทางกฎหมายเพื่อควบคุมและตรวจสอบกระบวนการการกระทำวิสามัญฆาตกรรมของเจ้าพนักงานตำรวจในประเทศไทย พบว่าการกระทำวิสามัญฆาตกรรมจึงจำเป็นที่จะต้องมีการตรวจสอบการกระทำดังกล่าวตามบทบัญญัติทางกฎหมายและมีกระบวนการรองรับการเกิดปัญหาทางด้านสิทธิและเสรีภาพของประชาชนด้วย

กระบวนการสอบสวนคดีวิสามัญฆาตกรรมตามประมวลกฎหมายวิธีพิจารณาความอาญา

ตามประมวลกฎหมายวิธีพิจารณาความอาญา มาตรา 150 วรรคสาม มีการแก้ไขใหม่โดยมาตรา 4 แห่งพระราชบัญญัติแก้ไขเพิ่มเติมประมวลกฎหมายวิธีพิจารณาความอาญา (ฉบับที่ 21) พ.ศ. 2542 บัญญัติว่า “ในกรณีที่มีความตายเกิดขึ้นโดยการกระทำของเจ้าพนักงานซึ่งอ้างว่าปฏิบัติราชการตามหน้าที่ หรือ ตายระหว่างการควบคุมของเจ้าพนักงานซึ่งอ้างว่าปฏิบัติราชการตามหน้าที่

ให้พนักงานอัยการ และพนักงานฝ่ายปกครองตำแหน่งตั้งแต่ปลัดอำเภอ หรือเทียบเท่าขึ้นไปแห่ง ท้องที่ที่ศพนี้อยู่เป็นผู้ชั้น สูตรพลิกศพร่วมกับพนักงานสอบสวนและแพทย์ตามวรรคหนึ่ง” สอดคล้อง กับธนพล บินทปัญญา (2546) ได้ศึกษาเรื่อง การสอบสวนคดีชั้นสูตรพลิกศพพิเศษในการวิสามัญ ฆาตกรรมตามพระราชบัญญัติแก้ไขเพิ่มเติมประมวลกฎหมายวิธีพิจารณาความอาญา (ฉบับที่ 21) พ.ศ.2542 พบว่า พนักงานสอบสวนส่วนใหญ่เคยได้รับการอบรมความรู้ในการสอบสวนคดีชั้นสูตร พลิกศพในการวิสามัญฆาตกรรม และมีความรู้ความเข้าใจต่อกฎหมายและระเบียบเป็นอย่างดี ส่วน ทัศนคติต่อการสอบสวนคดีชั้นสูตรพลิกศพในการวิสามัญฆาตกรรม มีความเห็นที่ไม่แน่ใจต่อการ สอบสวนคดีชั้นสูตรพลิกศพในการวิสามัญฆาตกรรมตามกฎหมายใหม่ และเห็นว่าปัญหาและอุปสรรค คือ ความไม่พร้อมของบุคลากร ปัญหาด้านการประสานงาน ต้องมีการแก้ไขเพื่อให้เกิดความยืดหยุ่น และความคล่องตัวในการอำนวยความสะดวก ซึ่งผลการศึกษาสอดคล้องกับ อุทัย ติระวินทร (2550) ทำการวิจัยเรื่อง ปัญหาและอุปสรรคในการชันสูตรพลิกศพของพนักงานสอบสวน ศึกษาเฉพาะกรณี สถานีตำรวจนครบาล พบว่า ปัญหาและอุปสรรคในการชันสูตรพลิกศพประกอบด้วย ด้านกำลังพล ด้านงบประมาณ ด้านวัสดุอุปกรณ์เครื่องมือ ทั้งนี้ พนักงานสอบสวนส่วนใหญ่เห็นว่าควรมีการ ประสานความร่วมมือและทำงานเป็นทีมอย่างเป็นลักษณะของทีมวิชาชีพพร้อมกัน มากกว่าจะเป็นการ ควบคุมสั่งการ ผู้บังคับบัญชาของพนักงานสอบสวนควรระวังปัญหาที่เกิดขึ้นในการปฏิบัติงาน และกฎ ระเบียบ ตลอดจนข้อบังคับต่างๆ ของสำนักงานตำรวจแห่งชาติไม่เอื้ออำนวยต่อการ ปฏิบัติงานด้านการสอบสวน

จากบทบัญญัตินี้พอจะแยกให้เห็นกระบวนการสอบสวนตามกฎหมายตามลำดับ โดยจะ พิจารณาเฉพาะกรณีการกระทำของเจ้าพนักงานตำรวจอ้างว่าปฏิบัติราชการตามหน้าที่ (กิตติ บุศยพลการ, 2556)

1. ต้องพิจารณาการตายนั้นเกิดจากการกระทำของเจ้าพนักงานซึ่งอ้างว่าปฏิบัติราชการ ตามหน้าที่ มีประเด็นที่ต้องพิจารณาในหัวข้อนี้ที่ว่า “อ้างว่าปฏิบัติราชการตามหน้าที่นั้นเมื่อพิจารณา จากตัวบทกฎหมายแล้วจะเห็นว่า ผู้ที่กล่าวอ้าง ได้แก่ เจ้าพนักงานผู้กระทำให้ความตายนั้นเกิดขึ้นใน การกล่าวอ้างนี้ ไม่จำเป็นต้องกล่าวอ้างโดยตรงเพียงแต่ รายงาน บันทึก คำแจ้งความ คำให้การ หรือ การอื่นใด พอที่จะแสดงว่าคนได้กระทำหรือปฏิบัติราชการไปตามหน้าที่ แม้เจ้าพนักงานตำรวจผู้นั้น อาจมิได้ยกขึ้นอ้างก็ใช้ได้” (สนิท สนั่นศิลป์, 2527) ซึ่งสอดคล้องกับ กฤษณ์ ฉายาวิวัฒน์ และ อัจฉริยา ชูตินันต์ (2557) เรื่อง กลไกการตรวจสอบกรณีวิสามัญฆาตกรรม: ศึกษากรณีการตายเกิด จากการกระทำของเจ้าพนักงานตำรวจ พบว่า กระบวนการตรวจสอบในกรณีการตายเกิดจากการ กระทำของเจ้าหน้าที่ตำรวจยังขาดกระบวนการตรวจสอบที่มีประสิทธิภาพ อีกทั้งขาดองค์การที่ ทำ การถ่วงดุลกระบวนการดังกล่าว ทำให้กระบวนการค้นหาความจริงขาดความโปร่งใส เจ้าหน้าที่ตำรวจ ที่กระทำการดังกล่าวมักจะไม่ถูกดำเนินคดี เนื่องจากกระบวนการค้นหาความจริงในชั้นสำนวนการ

ชั้นสูตรพลิกศพนั้นเป็นการรวบรวมพยานหลักฐานโดยบุคคลในองค์กรเดียวกัน การรวบรวมพยานหลักฐานเป็นไปในทางเอื้อผลประโยชน์แก่พวกพ้อง ในอนาคตปัญหาการวิสามัญฆาตกรรมก็ยังคงเกิดขึ้นได้แต่ไม่สามารถทราบถึงความจริงได้ว่ากรณีดังกล่าวเป็นการใช้อำนาจรัฐภายในขอบเขตของกฎหมาย

2. ผู้กระทำการชันสูตร เมื่อมีการแจ้งการตายดังกล่าว พนักงานสอบสวนผู้ได้รับแจ้งต้องแจ้งผู้มีหน้าที่ไปทำการชันสูตรพลิกศพ ตามประมวลกฎหมายวิธีพิจารณาความอาญา มาตรา 150 กำหนดไว้ว่า ผู้ที่ต้องร่วมในการชันสูตรพลิกศพกรณีวิสามัญฆาตกรรม ประกอบด้วย 2.1) พนักงานสอบสวนแห่งท้องที่ที่ศพอยู่ในประเด็นนี้อาจเป็นคนละคนกับพนักงานสอบสวนผู้ทำหน้าที่สอบสวนก็ได้ 2.2) แพทย์ทางนิติเวชศาสตร์ ซึ่งได้รับอนุมัติ หรือได้รับหนังสืออนุมัติจากแพทย์สภา ถ้าแพทย์ทางนิติเวชศาสตร์ดังกล่าวไม่มีหรือไม่อาจปฏิบัติหน้าที่ได้ ให้แพทย์ประจำโรงพยาบาลของรัฐปฏิบัติหน้าที่ ถ้าแพทย์ประจำโรงพยาบาล ไม่มีหรือไม่อาจปฏิบัติหน้าที่ได้ ให้แพทย์ประจำสาธารณสุขจังหวัดปฏิบัติหน้าที่ ถ้าแพทย์ประจำสาธารณสุขจังหวัดไม่มีหรือไม่อาจปฏิบัติหน้าที่ ให้แพทย์ประจำโรงพยาบาลเอกชนหรือแพทย์ผู้ประกอบวิชาเวชกรรมที่ขึ้นทะเบียนเป็นแพทย์อาสาสมัครตามระเบียบการของสาธารณสุขปฏิบัติหน้าที่ทั้งนี้โดยให้แพทย์โรงพยาบาลเอกชนหรือแพทย์ผู้ประกอบวิชาเวชกรรมผู้นั้นถือเป็นเจ้าพนักงานตามประมวลกฎหมายอาญา

ข้อสังเกตของบุคคลตามข้อ 2 จะต้องถือว่าปฏิบัติหน้าที่กฎหมายระบุไว้ตามลำดับโดยเคร่งครัด ส่วนคำว่า “ไม่อาจปฏิบัติหน้าที่” เป็นถ้อยคำที่กฎหมายบัญญัติไว้กว้างๆ การตีความการถือว่าเป็นกรณี ไม่อาจปฏิบัติหน้าที่ได้แต่หากเป็นกรณีที่เป็นกรณียุติการกระทำของเจ้าพนักงานซึ่งอ้างว่าปฏิบัติราชการตามหน้าที่ นอกเหนือจากต้องมีพนักงานสอบสวนและแพทย์ ตามข้อ 1, 2 แล้ว กฎหมายยังกำหนดให้มีพนักงานอัยการและพนักงานฝ่ายปกครอง ตำแหน่งตั้งแต่ปลัดอำเภอหรือเทียบเท่าขึ้นไป ตำแหน่งที่ตายนั้นอยู่ให้ร่วมในการชันสูตรด้วย (ประมวลกฎหมายวิธีพิจารณาความอาญามาตรา 150 วรรคสาม)

3. วิธีการชันสูตรพลิกศพและการได้ส่วนการชันสูตรพลิกศพวิธีการชันสูตรพลิกศพจะต้องทำอย่างไรบ้างนั้นในประมวลกฎหมายวิธีพิจารณาความอาญา ความอาญากำหนดหลักเกณฑ์เท่าที่จำเป็นเท่านั้น นอกนั้นเป็นเรื่องของดุลยพินิจของผู้ที่ร่วมชันสูตรพลิกศพ จะต้องเป็นเจ้าพนักงานชุดแรกที่ดำรงไว้ซึ่งความยุติธรรมเป็นผู้กระทำกรณียุติการกระทำได้อย่างละเอียดรอบคอบ บริสุทธิ์ยุติธรรมแก่ผู้กระทำให้เราตายหรือไม่อย่างไร โดยหลักแล้วในวิธีการชันสูตรพลิกศพนั้นกฎหมายกำหนดให้ผู้กระทำต้องทำเป็นหลักฐานดังต่อไปนี้

1) จัดทำบันทึกรายละเอียดการชันสูตรไว้กฎหมายได้กำหนดไว้กว้างๆ ส่วนรายละเอียดของการชันสูตรนั้นจะมีแบบฟอร์มรายงานการชันสูตรให้กรอกรตามรายการมีแบบฟอร์มที่สอดคล้องกับกองของแพทย์เป็นหลัก

2) ทำบันทึกการสอบสวนประกอบการชันสูตรพลิกศพวัตถุประสงค์ของการทำบันทึกการสอบสวนประกอบการชันสูตรพลิกศพ เพื่อให้ทราบว่าผู้ตายคือใคร ตายที่ไหน เมื่อใด และเหตุและพฤติกรรมการตาย ถ้าตายโดยคนร้าย ให้กล่าวว่า ผู้ใดเป็นผู้กระทำร้ายเท่าที่จะทราบได้ใน การสอบสวนในการปฏิบัติทำนองเดียวกับการสอบสวนคดีอาญาโดยอนุโลม (มาตรา 155)

3) ทำความเห็นเป็นหนังสือ แสดงเหตุและพฤติกรรมการตาย ผู้ตายคือใคร เมื่อใด ถ้าตายโดยคนทำร้าย ให้กล่าวว่าใครหรือสงสัยใครเป็นผู้กระทำผิด (มาตรา 151)

ทั้ง 3 ข้อนี้ เมื่อได้รวบรวมทำจนครบแล้ว หลักฐานเหล่านี้เรียกว่า “สำนวนการชันสูตรพลิกศพ” ซึ่งจะแบ่งแยกต่างหากจากสำนวนการสอบสวนคดีอาญา หากผลการชันสูตรแน่นอนว่าคดีวิสามัญฆาตกรรมนั้นความตายเป็นผลแห่งการกระทำของเจ้าพนักงานซึ่งอ้างว่าปฏิบัติราชการตามหน้าที่ ดังนั้น พนักงานสอบสวนผู้รับผิดชอบต้องทำการชันสูตรพลิกศพนั้น ประกอบเป็นหลักฐานส่วนหนึ่งการสอบสวนอาญา และพนักงานสอบสวนจะต้องส่งสำนวนชันสูตรพลิกศพไปยังพนักงานอัยการแห่งท้องที่ที่ศพอยู่ ซึ่งเรียกว่าขั้นตอนของการ “ไต่สวน” ตามกฎหมายได้กำหนดวิธีการปฏิบัติไว้ดังนี้

3.1) เมื่อพนักงานอัยการได้รับสำนวนชันสูตรพลิกศพ ให้ดำเนินการทำคำร้องต่อศาลชั้นต้นแห่งท้องที่ศพอยู่ เพื่อให้ศาลทำการไต่สวนและคำสั่งแสดงว่าผู้ตายคือใคร ตายที่ไหน เมื่อใด และถึงเหตุพฤติการณ์ที่ตาย ถ้าตายโดยคนทำร้าย ก็ให้กล่าวหาว่าเป็นผู้ทำร้ายเท่าที่จะทราบได้

3.2) ในการไต่สวนคดีชันสูตรพลิกศพให้ศาลปิดประกาศ และกำหนดวันไต่สวนไว้ที่ศาล และให้พนักงานอัยการยื่นคำร้องต่อศาลให้ศาลส่งสำเนาคำร้องและแจ้งกำหนดวันนัดไต่สวนให้ญาติตามลำดับ เพื่อให้ทราบวันไต่สวนไม่น้อยกว่า 15 วัน และให้พนักงานอัยการนำหลักฐานทั้งปวงแสดงเหตุการณืตายมาสืบ

3.3) ก่อนการไต่สวนเสร็จสิ้น สามี่ ภรรยา ผู้บุพการี ผู้สืบสันดาน ผู้แทนโดยชอบธรรมผู้อนุบาลและญาติผู้ตายมีสิทธิยื่นคำร้องต่อศาลมาซักถามพยานที่พนักงานอัยการนำสืบและสามารถนำสืบพยานหลักฐานอื่นได้ด้วย นอกจากนี้ยังให้สิทธิแต่งตั้งทนาย ความดำเนินการแทนได้

3.4) ให้สิทธิแก่ศาลเพื่อประโยชน์แห่งความยุติธรรม สามารถเรียกพยาน มาสั่งเพิ่มเติมหรือเรียกพยานหลักฐานอื่นๆ มาสั่งก็ได้

3.5) คำสั่งศาลในกรณีการไต่สวนให้ถึงที่สุด ใดๆก็ตามไม่กระทบต่อสิทธิฟ้องร้องและการพิจารณาพิพากษาคดีของศาลในคดีที่เกี่ยวข้องกับการตายนั้น เมื่อศาลทำการไต่สวนและมีคำสั่งแล้ว ศาลจะส่งสำนวนการไต่สวนของศาลพร้อมคำสั่งไปยังพนักงานอัยการเพื่อส่งให้พนักงานสอบสวนดำเนินการต่อไป

4. ขั้นตอนการสอบสวนคดีอาญาคดีชันสูตรพลิกศพได้กล่าวมาแล้วว่าจะต้องทำสำนวนชันสูตรพลิกศพเพื่อให้ศาลสั่งแล้วพนักงานสอบสวนทำสำนวนอาญา รวบรวมพยานหลักฐานและดำเนินการทั้งหลายอื่นๆ ตามประมวลกฎหมายวิธีพิจารณาความอาญาเกี่ยวกับความผิดที่จะทราบ

ข้อเท็จจริงหรือพิสูจน์ความผิดและเพื่อจะเอาตัวผู้กระทำความผิดมาฟ้องลงโทษตามคดีอาญาทั่วไปเพราะสำนวนชั้นสูตรพลิกศพนั้นเป็นการไต่สวนพยานหลักฐานเพื่อแสดงความตายของบุคคล สำนวนดังกล่าวจึงเป็นหลักฐานส่วนหนึ่งแสดงถึงความตายของบุคคลสำนวนดังกล่าวจึงเป็นหลักฐานส่วนหนึ่งแห่งสำนวนสอบสวนซึ่งจะกระทำไปพร้อมกันหรือก่อนหลังกันอย่างไรก็ได้

หลักการสอบสวนคดีวิสามัญฆาตกรรมตามแนวระเบียบการตำรวจเกี่ยวกับคดี

หลักปฏิบัติในการสอบสวน ตามระเบียบการตำรวจเกี่ยวกับคดีนั้น จะอ้างหรือสอดคล้องกับประมวลกฎหมายวิธีพิจารณาความอาญาอยู่แล้ว แต่จะเพิ่มเติมในส่วนที่ลงลึกในส่วนรายละเอียดวิธีการปฏิบัติในส่วนที่ไม่ขัดต่อกฎหมาย และระเบียบคำสั่งอื่นๆ ที่เกี่ยวข้อง ซึ่งสอดคล้องกับบุณดา หาญทิพพันธุ์, อุดม รัฐอมฤต และชาญ วัฒนธรรม (2554) ได้ศึกษาเรื่อง ความเป็นภาวะวิสัยในคดีวิสามัญฆาตกรรม: ศึกษากระบวนการค้นหาความจริงในชั้นเจ้าพนักงานพบว่าระบบการค้นหาความจริงในคดีวิสามัญฆาตกรรมที่มีความเป็นภาวะวิสัย (Objectivity) หมายความว่าถึงระบบนั้นๆ จะต้องมีการใช้อำนาจโดยองค์กรของรัฐทั้งหลายอย่างเป็นกลางและกระตือรือร้น (Active) ให้เป็นไปตามเหตุและผลของแต่ละกรณีในการค้นหาความจริงแท้ในเนื้อหาของแต่ละคดีให้ปรากฏชัด ในกรณีข้อเท็จจริงเป็นอย่างเดียวกันก็ต้องมีการดำเนินการแบบเดียวกันจะดำเนินการให้แตกต่างกันตามอำเภอใจมิได้ นอกจากนี้ มนตรี เหลืองพยุง (2553) ได้ทำการศึกษา บทบาทของเจ้าหน้าที่ตำรวจและแพทย์นิติเวชในการชันสูตรพลิกศพคดีฆาตกรรม พบว่า เจ้าหน้าที่ฝ่ายสืบสวน มีหน้าที่ในการสืบสวนหาความจริงเกี่ยวกับคดีฆาตกรรมว่าผู้กระทำความผิดเป็นใคร เหตุจูงใจในการฆ่า การหาร่องรอยในสถานที่เกิดเหตุ ส่วนแพทย์ผู้ชันสูตรพลิกศพมีบทบาทหน้าที่โดยตรงในการชันสูตรพลิกศพอยู่แล้ว แต่ในปัจจุบันแพทย์ต้องเข้าไปตรวจสอบสถานที่เกิดเหตุกับพนักงานสอบสวนและเจ้าพนักงานอื่นๆ เพื่อตรวจสอบสถานที่ที่พบศพ

การสอบสวนกับการชันสูตรพลิกศพ

จากการที่ได้กล่าวมาแล้วว่าการชันสูตรพลิกศพ ถือเป็นส่วนหนึ่งของการสอบสวน นอกจากจะเป็นการรวบรวมพยานหลักฐาน ในกรณีที่ความตายเป็นผลแห่งการกระทำความผิดอาญาแล้วประมวลกฎหมายวิธีพิจารณาความอาญา มาตรา 129 ยังบัญญัติให้เป็นเงื่อนไขแห่งอำนาจในการฟ้องคดีของพนักงานอัยการอีกด้วย กล่าวคือ ถ้าการชันสูตรพลิกศพยังไม่สำเร็จ ห้ามมิให้ฟ้องผู้ต้องหาต่อศาล ในทางกลับกันการฟ้องคดีในกรณีต่อไปนี้สามารถทำได้โดยไม่ต้องห้ามคือ

กรณีที่ไม่มีกรณชันสูตรพลิกศพ ทั้งนี้อาจกระทำได้ตามนัยคำพิพากษาฎีกาที่ 1261/2481

กรณีการชันสูตรพลิกศพนั้นบกพร่องไม่สมบูรณ์ ไม่ชอบด้วยกฎหมาย กล่าวคือ ไม่ใช่บุคลากรทางการแพทย์ที่กฎหมายบัญญัติไว้ทำการชันสูตรพลิกศพ เช่น ใช้สัปเหร่อชันสูตรพลิกศพ

ตามนัยคำพิพากษาฎีกาที่ 393/2489 หรือ ใช้ปลัดอำเภอกับผู้ใหญ่บ้านชั้นสูตรพลิกศพ ตามนัยคำพิพากษาฎีกาที่ 483/2492 การชั้นสูตรพลิกศพนั้นไม่เสียไปไม่ตัดอำนาจฟ้องของโจทก์

กรณีการชั้นสูตรพลิกศพเป็นอันพ้นวิสัย เช่น ทำการเผาศพไปแล้ว ตามนัยคำพิพากษาฎีกาที่ 431/2488 หรือศพถูกทิ้งลงเหว ตามนัยคำพิพากษาฎีกาที่ 2410/2530

กรณีที่ศพถูกฝังไว้แล้ว และผู้ชั้นสูตรเห็นว่าไม่จำเป็น เช่น แพทย์ผู้รักษาพยาบาลได้ตรวจบาดแผลโดยละเอียดไว้ก่อน และลงความเห็นว่าเป็นผู้ตายตายเพราะบาดแผลนั้น ไม่มีพฤติกรรมการสังสัยเป็นอย่างอื่นอีก หรือจะเป็นอันตรายแก่อนามัยของประชาชน ข้อนี้แสดงให้เห็นถึงขอบเขตของการค้นหาความจริงในคดีอาญาอีกแบบหนึ่ง กล่าวคือ นอกจากจะต้องคำนึงถึงฐานะความเป็นประธานในคดีของผู้ถูกกล่าวหา (ผู้ต้องหาหรือจำเลย) แล้วยังต้องคำนึงถึงสาธารณชนอีกด้วยแต่แม้ว่าจะได้บรรจุหรือฝัง แล้วก็ตามหากเห็นจำเป็นเนื่องในการไต่สวนมูลฟ้องพิจารณาหรือสอบสวนที่ จะต้องตรวจศพ ก็มีอำนาจสั่งให้เอาศพให้ผู้ชำนาญการพิเศษตรวจได้ ซึ่งหากผู้ใดลอบฝัง ซ่อนเร้น ย้าย ทำลายศพหรือส่วนของศพโดยเจตนาและโดยมีเหตุชักจูงใจ เพื่อปิดบังการเกิดการตาย หรือเหตุแห่งการตายก็เป็นความผิดที่อาจนำเข้าสู่การพิจารณาจะมีโทษทางอาญาได้

จะเห็นได้ว่ากฎหมายกำหนดว่าแม้แต่เพียงชั้นสูตรพลิกศพแล้วไม่เสร็จยังห้ามมิให้ฟ้องคดีอาญา แต่เป็นที่น่าคิดว่า กรณีไม่มีการชั้นสูตรพลิกศพเลยเหตุใดจึงไม่ตัดอำนาจฟ้องของพนักงานอัยการ บทบัญญัติดังกล่าวไม่เป็นที่เคร่งครัดเท่าใดนัก ซึ่งในความคิดเห็นของผู้ศึกษาวิจัยเห็นว่าการชั้นสูตรพลิกศพของไทยมีลักษณะเป็น Crime Control มากกว่า Due Process ซึ่งสอดคล้องกับ วินัยดำรงมงคลกุล (2547) ได้ศึกษาถึง บทบาทของพนักงานอัยการกับการชั้นสูตรพลิกศพ ได้สะท้อนให้เห็นว่าการที่พนักงานอัยการเข้าไปมีบทบาท และมีส่วนร่วมในการชั้นสูตรพลิกศพ ในกรณีที่มีการตายที่เกิดขึ้นจากการกระทำของเจ้าพนักงาน ซึ่งอ้างว่าปฏิบัติตามหน้าที่หรือตายในระหว่างควบคุมของเจ้าพนักงานนั้น ทำให้สามารถคุ้มครองสิทธิในชีวิตของราษฎรและพนักงานที่เกี่ยวข้องกับการตายให้ได้รับความเป็นธรรม

แนวทางสอบสวนคดีวิสามัญฆาตกรรมจะแยกศึกษาออกเป็น 2 ส่วน คือ หลักการสอบสวนและวิธีการทำสำนวนชั้นสูตรพลิกศพ และหลักการสอบสวนคดีวิสามัญฆาตกรรม เป็นการดำเนินการสอบสวนที่ต้องดำเนินการต่อจากการทำสำนวนชั้นสูตรพลิกศพ

หลักการสอบสวนและวิธีการทำสำนวนชั้นสูตรพลิกศพ

สำหรับการสอบสวนทำสำนวนการชั้นสูตรพลิกศพนั้น ตามระเบียบสำนักงานตำรวจแห่งชาติว่าด้วยการชั้นสูตรพลิกศพ (ฉบับที่ 6) พ.ศ. 2543 ซึ่งได้ยกเลิกความในประมวลระเบียบการตำรวจเกี่ยวกับคดีลักษณะ 10 ว่าด้วย การชั้นสูตรพลิกศพและประมวลกฎหมายวิธีพิจารณาความอาญา มาตรา 154 กำหนดให้นำบัญญัติในประมวลกฎหมายวิธีพิจารณา อันว่าด้วยการสอบสวนมาใช้

แก่การชันสูตรพลิกศพโดยอนุโลม ส่วนงานการชันสูตรพลิกศพประกอบด้วยรายงานชันสูตรพลิกศพ และบันทึกการสอบสวน

หลักการบันทึกในการชันสูตรพลิกศพ 1) บันทึกรายละเอียดแห่งการชันสูตรพลิกศพ แสดงถึงสภาพของศพและส่วนของศพตามที่ปรากฏจากการตรวจ ถ้ามีบาดแผลหรือร่องรอยหลักฐานแสดงการตรวจปรากฏอยู่ ก็ให้บันทึกไว้โดยละเอียดด้วย 2) บันทึกการสอบสวนประกอบชันสูตรพลิกศพ ทำการบันทึกการสอบสวนนี้ให้พนักงานผู้ทำการชันสูตรพลิกศพจดปากคำพยานผู้รู้เห็นบันทึกรอยหลักฐานแผนที่เกิดเหตุหรือกระทำการพิสูจน์ร่องรอยหลักฐาน ตลอดจนบันทึกการสอบสวนรวบรวมเป็นหลักฐานแสดงรายละเอียดแห่งการชันสูตรพลิกศพไว้กับให้ถ่ายรูปท่าทางของศพตลอดจนสถานที่ทุกส่วนประกอบสำนวนไว้ รายใดไม่สามารถถ่ายได้ก็ให้บันทึกแทนทั้งนี้ เพื่อทราบว่ามีผู้ตายคือใคร ตายที่ไหน เมื่อใด และแสดงถึงเหตุและพฤติการณ์ที่ตาย ถ้าตายโดยคนทำร้าย ให้กล่าวว่าเป็นผู้ทำร้ายเท่าที่จะทราบได้ การสอบสวนให้ปรากฏชื่อสามี ภรรยา บุพการี ผู้สืบสันดาน ผู้แทนโดยชอบธรรม หรือผู้อนุบาลเท่าที่จะทราบ 3) ให้ผู้ชันสูตรพลิกศพทำความเข้าใจเป็นหนังสือแสดงเหตุและพฤติการณ์ที่ตายผู้ตายคือใคร ตายที่ไหน เมื่อใด ถ้าตายโดยคนทำร้าย ให้กล่าวว่าเป็นผู้ทำร้ายหรือสงสัยว่าเป็นใครผู้กระทำความผิดเท่าที่เป็นการ ทำความผิดเช่นนี้ เมื่อมีการทำเป็นสำนวนชันสูตรพลิกศพ ได้แก่การทำความเข้าใจรายรายงานการสอบสวนคดีอาญาทั่วไปนั่นเอง 4) การบันทึกเกี่ยวกับการชันสูตรพลิกศพหรือบันทึกพยานหลักฐานใดๆ ในการสอบสวนให้พนักงานผู้กระทำการชันสูตรพลิกศพ หรือหัวหน้าพนักงานสอบสวนเป็นผู้บันทึกด้วยตนเอง เว้นแต่การใดเป็นสิ่งที่เล็กน้อยในการสอบสวน ให้มีอำนาจสั่งการให้ผู้ใดบังคับบัญชาทำแทนได้ 5) เพื่อประโยชน์ในการตรวจสอบกับบัญชีต้องโทษหรือหลบหนีของกรมราชทัณฑ์ หรือเพื่อให้ทราบผู้ตายเป็นใคร อยู่ที่ไหน ให้พนักงานสอบสวนผู้กระทำการชันสูตรพลิกศพ หรือหัวหน้าพนักงานสอบสวนพิมพ์ลายนิ้วมือของผู้ตายไว้ 3 ชุด ชุดหนึ่งติดสำนวนไว้ อีกสองชุดส่งไปตรวจยังกองกำกับการตำรวจวิทยาเขต หรือกองทะเบียนประวัติอาชญากรแล้วแต่กรณี

การสอบสวนทำสำนวนชันสูตรพลิกศพมิได้มีการเปรียบเทียบการตรวจสอบไว้โดยเฉพาะ แต่โดยที่ตามประมวลกฎหมายวิธีพิจารณาความอาญา มาตรา 155 ให้นำบทบัญญัติว่าด้วยการสอบสวนมาใช้ในการสอบสวนทำสำนวนชันสูตรพลิกศพโดยอนุโลม ดังนั้น วิธีปฏิบัติในการสอบสวนทำสำนวนการสอบสวนทำสำนวนชันสูตรพลิกศพจึงอนุโลมใช้แบบพิมพ์ในการสอบสวนได้แก่รายงานการสอบสวนบันทึกคำให้การผู้เสียหายหรือพยานและแบบพิมพ์อื่นๆ ดุจเดียวกับที่ใช้ในการสอบสวนคดีอาญาสามัญทุกประการ

หลักการแยกสำนวนคดีที่เกี่ยวกับวิสามัญฆาตกรรม ในการสอบสวนคดีอาญาที่มีข้อกล่าวหาว่าเจ้าหน้าที่ตำรวจเป็นผู้กระทำให้ตาย เพื่อให้เกิดความเข้าใจโดยถูกต้องพอจำแนกการทำสำนวนคดีอาญาอันเกี่ยวกับคดีอาญาวิสามัญฆาตกรรมได้ ดังนี้ 1. คดีอาญาที่ผู้ต้องหากระทำความผิดอาญา

ต้องแยกสำนวนเป็นคดีอาญาแยกต่างหากสำนวนหนึ่ง เช่น กรณีเจ้าพนักงานตำรวจเข้าจับกุมตัวผู้ต้องหาคดีปล้นทรัพย์แต่ถูกผู้ต้องหาใช้อาวุธปืนต่อสู้เจ้าพนักงานใช้อาวุธปืนยิงป้องกันตัว กระสุนปืนถูกผู้ต้องหานั้นถึงแก่ความตายกรณีเช่นนี้ต้องแยกทำสำนวนคดีที่ผู้ตายต้องหาว่ากระทำความผิดฐานปล้นทรัพย์และพยายามฆ่าเจ้าพนักงานซึ่งกระทำตามหน้าที่สำนวนหนึ่งต่างหาก และจำเป็นต้องกระทำโดยด่วนควบคู่กับสำนวนวิสามัญฆาตกรรมเสมอ เพื่อเป็นหลักฐานในการที่เจ้าหน้าที่ได้ยกเป็นเหตุที่จะป้องกันโดยชอบด้วยกฎหมาย 2. คดีวิสามัญฆาตกรรม 3. สำนวนการสอบสวนชั้นสูตรพลิกศพตามหลักการสอบสวนที่ถูกต้องนั้นจะต้องมีการสอบสวนทำสำนวนการชันสูตรพลิกศพอีกส่วนหนึ่งเสมอ

หลักการสอบสวนในสำนวนคดีวิสามัญฆาตกรรม

การสอบสวนคดีวิสามัญฆาตกรรมถือว่าการสอบสวนคดีอย่างหนึ่ง ต้องมีการสอบสวนผู้กล่าวหา ผู้ต้องหา และพยาน ตลอดจนรวบรวมพยานหลักฐาน จัดให้มีการรับคำร้องทุกข์ ลงเลขคดี และมีความเห็นควรสั่งฟ้องไม่สั่งฟ้อง จุดคดีสามัญทุกประการสำหรับหลักการสอบสวนการทำสำนวนคดีวิสามัญฆาตกรรม ที่สำคัญพอสรุปได้ดังนี้ (สุจินต์ ทิมสุวรรณ, 2556)

1. การสอบสวนผู้กล่าวหา โดยปกติหากมีญาติผู้ตายมาแจ้งความหรือร้องทุกข์ขอให้มีการสอบสวนดำเนินคดีกับเจ้าพนักงานผู้ทำให้ตาย ย่อมต้องสอบสวนผู้นั้นเป็นผู้กล่าวคดีนั้นจุดคดีอาญาสามัญแต่ถ้าไม่มีผู้ใดมาแจ้งความร้องทุกข์เช่นนั้น ควรสอบสวนเจ้าหน้าที่ตำรวจที่พอรู้เรื่องและสามารถให้การหรือรู้เห็นในข้อเท็จจริงเรื่องนั้น เป็นผู้กล่าวแทน แต่ไม่ควรสอบสวนเจ้าพนักงานที่มีส่วนในการปฏิบัติอันเป็นผลให้มีการตายนั้นเกิดขึ้นเป็นผู้กล่าวหาเพราะอาจเป็นข้อควรหาว่าไม่ยุติธรรม สำนวนการสอบสวนคดีวิสามัญฆาตกรรมนั้น ต้องมีคำร้องทุกข์หรือกล่าวโทษมิฉะนั้นไม่ชอบด้วยประมวลกฎหมายวิธีพิจารณาความอาญา แม้จะมีคำให้การของบิดามารดาของผู้ตายหาได้ แสดงว่าเป็น คำกล่าวโทษ หรือคำร้องทุกข์ประการใดไม่ดังนั้นก็เห็นได้ว่า คดีวิสามัญฆาตกรรมจะต้องมีการสอบสวน ผู้ร้องทุกข์หรือผู้กล่าวโทษเป็นผู้กล่าวหาในสำนวนคดีวิสามัญฆาตกรรม จุดเดียวกับคดีอาญา ด้วยประเด็นที่ควรสอบสวนให้ปรากฏในคำให้การผู้กล่าวหา

2. การสอบสวนผู้ต้องหา โดยที่คดีวิสามัญฆาตกรรมเป็นคดีอาญาฆ่าคนตายประเภทหนึ่ง ผู้กระทำเป็นเจ้าพนักงานซึ่งอ้างว่ากระทำตามหน้าที่ ดังนั้น จึงต้องมีการสอบสวนเจ้าพนักงานผู้ปรากฏชัดว่าเป็นผู้กระทำให้ตาย เป็นผู้ต้องหาคดีนั้น จะสอบสวนเจ้าพนักงานผู้กระทำให้ตายในฐานะผู้ให้การโดยไม่มีการแจ้งข้อหาอย่างผู้ต้องหาไม่ได้แต่ในคดีวิสามัญฆาตกรรม เจ้าพนักงานตกเป็นผู้ต้องหาฆ่าผู้อื่น โดยการกระทำของเจ้าพนักงาน ซึ่งอ้างว่าปฏิบัติราชการตามหน้าที่ ทางปฏิบัติปกติเมื่อพนักงานสอบสวนเห็นว่าเป็นการป้องกันโดยชอบด้วยกฎหมาย จะไม่ควบคุมผู้ต้องหาไว้ในระหว่างการสอบสวนก็ได้ ซึ่งได้ถือปฏิบัติกันมาช้านาน ทั้งนี้เชื่อว่าตนเป็นดุลยพินิจของพนักงานสอบสวนที่ว่า พนักงานสอบสวนจะจับและควบคุมผู้ต้องหาหรือบุคคลใด ซึ่งในระหว่างสอบสวนปรากฏว่าเป็น

ผู้กระทำผิดก็ได้ แต่ถ้ามีการใช้ดุลยพินิจจับกุมและควบคุมตัวไว้แล้ว การจะปล่อยชั่วคราวต้องถือปฏิบัติตาม มาตรา 110 แห่งประมวลกฎหมายวิธีพิจารณาความอาญาซึ่งบัญญัติว่า “ในคดีมีอัตราโทษจำคุกอย่างสูงตั้งแต่ 1 ปีขึ้นไป ผู้ที่ถูกปล่อยชั่วคราวต้องมีประกันและจะมีหลักประกันหรือไม่ก็ได้”

3. การสอบสวนพยาน ในคดีวิสามัญฆาตกรรมนั้นมีลักษณะแตกต่างจากคดีสามัญอยู่บ้าง กล่าวคือ คดีอาญาพนักงานสอบสวนไม่จำเป็นต้องสอบสวนพยานทุกคนที่อยู่ในเหตุการณ์คงเหลือสอบสวนเฉพาะผู้ที่รู้เห็นเหตุการณ์เท่านั้นเป็นพยาน แต่ในคดีวิสามัญฆาตกรรมจำเป็นอย่างยิ่งที่จะต้องสอบสวนผู้อยู่ในเหตุการณ์ทุกคนไว้เป็นพยาน แม้พยานคนที่ไม่เห็นเหตุการณ์ก็ต้องสอบสวนไว้โดยด่วนเพื่อป้องกันมิให้เปลี่ยนใจหรือถูกเกลี้ยกล่อมไปเป็นพยาน ให้บังเกิดผลร้ายต่อเจ้าพนักงานได้ ทั้งนี้รวมการสอบสวนเจ้าหน้าที่ผู้ร่วมปฏิบัติทุกคนเป็นพยานด้วย

4. ประเด็นสำคัญในการสอบสวน 4.1) สอบสวนรูปคดีที่เกิดขึ้นในลักษณะแห่งการป้องกัน โดยชอบด้วยกฎหมาย หรือกระทำภายในขอบเขตที่มีกฎหมายให้อำนาจไว้ 4.2) สอบสวนให้ปรากฏว่าเจ้าพนักงานผู้กระทำให้นั้น เป็นเจ้าพนักงานโดยชอบและปฏิบัติหน้าที่โดยชอบแล้ว 4.3) การกระทำนั้นปรากฏชัดว่า เจ้าพนักงานกระทำโดยเจตนากระทำมิให้เกิดจากความประมาทหรืออุบัติเหตุ 4.4) ข้อเท็จจริงตามทางสอบสวนสมเหตุสมผลสอดคล้องกัน แผนที่เกิดเหตุ ภาพถ่ายการพิสูจน์ต่างๆ และการชันสูตรพลิกศพของแพทย์ สิ่งเหล่านี้จะสอดคล้องเพื่อสมกับเท็จจริงในสำนวนนั้น 4.5) การกระทำนั้นเมื่อสอบสวนแล้วเห็นว่า เป็นการป้องกันไม่เกินสมควรแก่เหตุหรือได้กระทำภายในขอบเขตหรือเงื่อนไขที่กฎหมายพิเศษบัญญัติไว้

การรวมสำนวนไต่สวนของศาล แม้การสอบสวนพยานหลักฐานต่างๆ ในคดีวิสามัญฆาตกรรมจะแล้วเสร็จ พนักงานสอบสวนก็ยังไม่สรุปสำนวนคดีไม่ได้ จนกว่าการไต่สวนชันสูตรพลิกศพของศาลซึ่งได้นำส่งอัยการคำร้องต่อศาลขอให้ไต่สวนการตายจะเสร็จและส่งสำนวนกลับคืนมาเพื่อพนักงานสอบสวนได้รับสำนวนการไต่สวนของศาลเช่นวานั้นแล้ว ต้องนำมารวมเข้ากับสำนวนคดีวิสามัญฆาตกรรม ทางปฏิบัติให้วิธีผูกติดกับสำนวนคดีวิสามัญฆาตกรรมดังกล่าว จึงจะถือว่าสอบสวนเสร็จและสรุปสำนวนมีความเห็นทางคดีควรสั่งฟ้องหรือไม่สั่งฟ้องตามรูปความ

การสรุปผลการสอบสวน เมื่อมีการสอบสวนเสร็จสิ้นแล้ว พนักงานสอบสวนจะต้องทำ ความเห็นควรสั่งฟ้องหรือสั่งไม่ฟ้องดูคดีอาญาสามัญ แล้วแต่สำนวนการสอบสวนส่วนคดีนั้นไปยังอัยการสูงสุดพิจารณาสั่งฟ้องหรือสั่งไม่ฟ้องต่อไปในทางปฏิบัติพนักงานสอบสวนจะต้องปฏิบัติในการเสนอสำนวนไปยังผู้บังคับบัญชาตามลำดับชั้น เพื่อพิจารณาตามระเบียบการตำรวจเกี่ยวกับคดีว่าด้วยอำนาจสั่งคดีของตำรวจนครบาลหรือตำรวจภูธรด้วยการส่งสำนวน สำนวนคดีวิสามัญฆาตกรรมซึ่งผู้ตายถูกเจ้าพนักงานซึ่งอ้างว่าปฏิบัติราชการตามหน้าที่ฆ่าตายเมื่อพนักงานสอบสวนทำการสอบสวนเสร็จสิ้นแล้วต้องส่งสำนวนไปยังอัยการสูงสุดและอัยการสูงสุดหรือผู้รักษาราชการแทนเท่านั้นมีอำนาจ

ออกคำสั่งฟ้องหรือไม่ฟ้องก็ได้ ซึ่งสอดคล้องกับ อลิสา สุนทรพะลิน (2551) เรื่อง อำนาจและบทบาทของพนักงานอัยการในคดีวิสามัญฆาตกรรม พบว่า พนักงานสอบสวนมีอำนาจในการทำสำนวนสอบสวนคดีวิสามัญฆาตกรรมแม้ว่าพนักงานอัยการจะมีอำนาจสั่งสอบสวนเพิ่มเติมหรือส่งพยานคนใดมาให้ซักถามเพื่อส่งต่อไปได้ แต่ก็ต้องถูกกระทำโดยผ่านพนักงานสอบสวนเท่านั้น ต่อมามีการกำหนดอำนาจและบทบาทให้พนักงานอัยการเข้ามาร่วมสอบสวนกับพนักงานสอบสวน แต่เป็นไปในลักษณะผู้ให้คำแนะนำและตรวจสอบเท่านั้น มิใช่ผู้ควบคุมการสอบสวน

ข้อห้ามบางประการในการสอบสวนคดีวิสามัญฆาตกรรมเพื่อให้การสอบสวนคดีวิสามัญฆาตกรรมเป็นไปโดยบริสุทธิ์ยุติธรรม สำนักงานตำรวจแห่งชาติจึงได้วางระเบียบกำหนดข้อห้ามไว้ดังนี้ ห้ามมิให้เจ้าพนักงานผู้ทำให้ตาย หรือผู้ควบคุมทำหน้าที่พนักงานสอบสวนหรือผู้ชันสูตรพลิกศพห้ามมิให้เจ้าพนักงานผู้ทำให้ตาย หรือผู้ควบคุมบันทึกปากคำพยานหลักฐานด้วยตัวเองเว้นแต่บันทึกชี้แจงแสดงความละเอียดที่เกิดขึ้น มอบให้ผู้ชันสูตรพลิกศพรวมเข้าสำนวนไว้ดำเนินต่อไป

ทั้งนี้จากหลักการสอบสวนทำสำนวนคดีวิสามัญฆาตกรรมสามารถสรุปออกมาเป็นแผนภูมิการทำงานเกี่ยวกับคดีวิสามัญฆาตกรรม ดังแสดงในภาพที่ 6

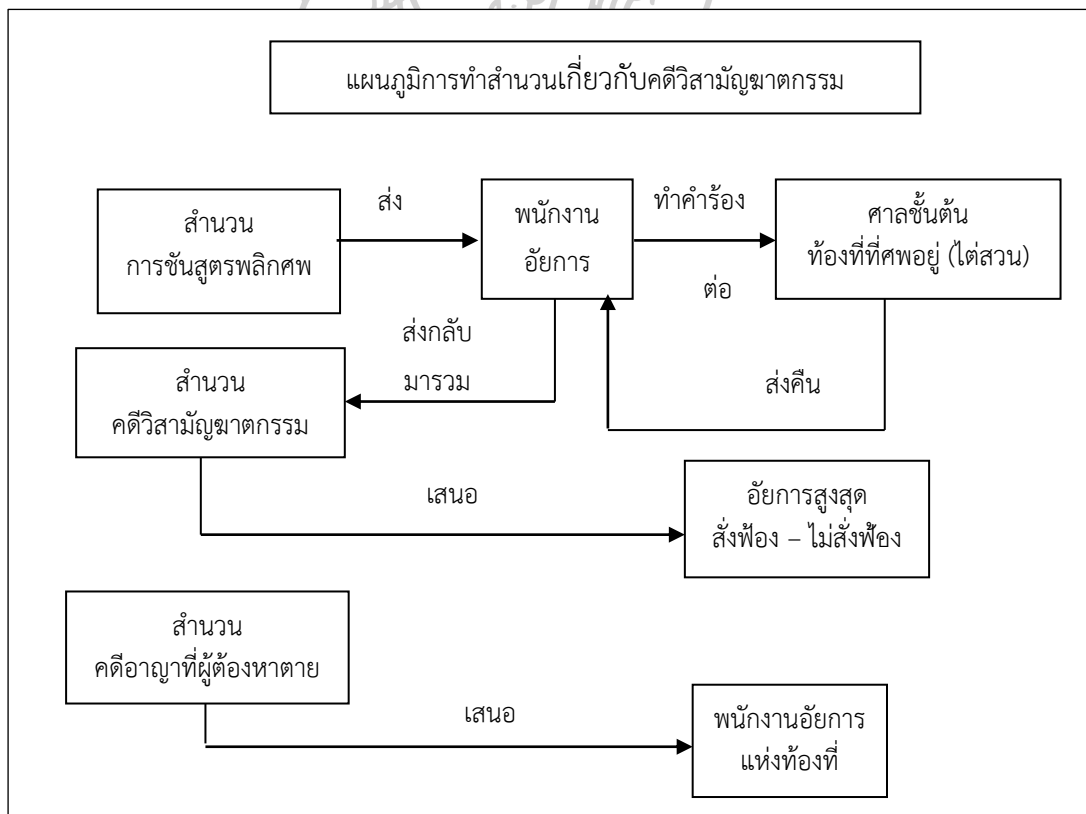

ภาพที่ 6 แผนภูมิการทำงานเกี่ยวกับคดีวิสามัญฆาตกรรม

(จากการสังเคราะห์เนื้อหาและการสรุปความของผู้วิจัย)

แนวความคิดในการคุ้มครองสิทธิของบุคคลในคดีวิสามัญฆาตกรรม

ชะวัชชัย ภาคินธู (2548) ได้ให้ความหมายของสิทธิมนุษยชน (Human Rights) หมายถึง สิทธิขั้นพื้นฐานที่มนุษย์เกิดมาพร้อมกับความเท่าเทียมกันในแง่ศักดิ์ศรีความเป็นมนุษย์และสิทธิเพื่อดำรงชีวิตอย่างมีศักดิ์ศรีโดยไม่คำนึงถึงความแตกต่างในเรื่องเชื้อชาติสีผิวเพศอายุภาษาศาสนาและสถานภาพทางกายและสุขภาพรวมทั้งความเชื่อทางการเมืองหรือความเชื่ออื่นๆที่ขึ้นกับพื้นฐานทางสังคมสิทธิมนุษยชนเป็นสิ่งที่ไม่สามารถถ่ายทอดหรือโอนให้แก่ผู้อื่นได้ ส่วนสำนักงานคณะกรรมการเลือกตั้ง (2552) ให้ความหมายคำว่า สิทธิมนุษยชน หมายถึง สิทธิที่ติดตัวมาตามธรรมชาติในฐานะที่เป็นมนุษย์เป็นสิทธิขั้นพื้นฐานของมนุษย์ทุกคนโดยไม่ต้องคำนึงถึงสัญชาติศาสนาหมู่เหล่า มนุษย์มีสถานะสากลซึ่งไม่ขึ้นอยู่กับขอบเขตของกฎหมายหรือปัจจัยท้องถิ่นอื่นใดเช่นเชื้อชาติหรือสัญชาติ ในขณะที่รัฐธรรมนูญแห่งราชอาณาจักรไทยพุทธศักราช 2550 ได้บัญญัติเรื่อง ศักดิ์ศรีความเป็นมนุษย์ถือว่าเป็นเรื่องของสิทธิมนุษยชนไว้ว่ามาตรา 4 ศักดิ์ศรีความเป็นมนุษย์สิทธิเสรีภาพและความเสมอภาคของบุคคลย่อมได้รับการคุ้มครองมาตรา 28 บุคคลย่อมอ้างศักดิ์ศรีความเป็นมนุษย์หรือใช้สิทธิและเสรีภาพของตนได้เท่าที่ไม่ละเมิดและเสรีภาพของบุคคลอื่นไม่เป็นปฏิปักษ์ต่อรัฐธรรมนูญหรือไม่ขัดต่อศีลธรรมอันดีของประชาชนมาตรา 30 บุคคลย่อมเสมอกันในกฎหมายและได้รับความคุ้มครองตามกฎหมายเท่าเทียมกันชายและ หญิงมีสิทธิเท่าเทียมกันการเลือกปฏิบัติโดยไม่เป็นธรรมต่อบุคคลเพราะเหตุแห่งความแตกต่างในเรื่องถิ่นกำเนิดเชื้อชาติภาษาเพศอายุสภาพทางกายหรือสุขภาพสถานะของบุคคลฐานะทางเศรษฐกิจหรือสังคมความเชื่อทางศาสนาการศึกษาอบรมหรือความคิดเห็นทางการเมืองอันไม่ขัดต่อบทบัญญัติแห่งรัฐธรรมนูญจะกระทำมิได้มาตรา 32 บุคคลย่อมมีสิทธิและเสรีภาพในชีวิตและร่างกายการทรมานทารุณกรรม หรือการลงโทษด้วยวิธีการโหดหรือไร้มนุษยธรรมจะกระทำมิได้

สรุปว่าสิทธิมนุษยชนหมายถึงสิทธิขั้นพื้นฐานของมนุษย์ทุกคนที่มีศักดิ์ศรีความเป็นมนุษย์เท่าเทียมกันโดยไม่คำนึงถึงความแตกต่างในเรื่องเชื้อชาติสีผิวเพศอายุภาษาศาสนาสถานภาพทางกายสุขภาพรวมทั้งความเชื่อทางศาสนาหรือความคิดเห็นในเรื่องต่างๆโดยไม่ขึ้นอยู่กับขอบเขตของกฎหมายหรือกฎระเบียบข้อบังคับใดๆที่เป็นการเลือกปฏิบัติ

การปฏิบัติการตามหน้าที่ของเจ้าหน้าที่ของรัฐ บางครั้งเจ้าหน้าที่ของรัฐมุ่งที่จะให้บรรลุวัตถุประสงค์ตามอำนาจหน้าที่ของตนแต่ฝ่ายเดียว โดยลืมถึงการตระหนักการคุ้มครองเสรีภาพของผู้ต้องหา เจ้าหน้าที่รัฐอาจจำเป็นต้องใช้กำลังขั้นรุนแรงต่อผู้ต้องหาจนเป็นเหตุให้เกิดความตาย การกระทำดังกล่าวของเจ้าหน้าที่นับว่าเป็นการใช้อำนาจรัฐที่รุนแรงเกินขอบเขตและปราศจากเหตุผล ซึ่งหากการวิสามัญนั้นเกิดขึ้นโดยความจำเป็นอันมิอาจหลีกเลี่ยงได้ เช่นเป็นการต่อสู้ขัดขืนของผู้ต้องหา เจ้าหน้าที่รัฐจึงจำเป็นต้องกระทำเพื่อป้องกันตน (Self Defense) ก็นับได้ว่าการกระทำนั้น

เป็นการกระทำที่ชอบด้วยกฎหมาย แต่หากการวิสามัญฆาตกรรมเกิดขึ้นด้วยเหตุอันมิชอบด้วยกฎหมายหรือเป็นไปเพื่อต้องการลดตักชั้นตอนของกระบวนการยุติธรรม ก็อาจพิจารณาได้ว่าเป็นการละเมิดสิทธิของบุคคล ซึ่งสอดคล้องกับพิเชษฐ พิณทอง (2554) เรื่อง การใช้อำนาจหน้าที่เกินขอบเขตของตำรวจไทย: ผลกระทบต่อการละเมิดทางสิทธิมนุษยชนพบว่าสิทธิมนุษยชนเป็นสิทธิขั้นพื้นฐานของมนุษย์ที่มีศักดิ์ศรีความเป็นมนุษย์เท่าเทียมกันโดยไม่ขึ้นอยู่กับขอบเขตของกฎหมายหรือกฎระเบียบข้อบังคับใดๆที่เป็นการเลือกปฏิบัติซึ่งรัฐจะต้องให้หลักประกันในการดูแลประชาชนของตนอย่างเท่าเทียมกันไม่ใช้อำนาจรัฐหรืออำนาจในทางกฎหมายละเมิดสิทธิมนุษยชนของประชาชน โดยเฉพาะผู้ที่มีหน้าที่ในการรักษากฎหมายและบังคับใช้กฎหมายมากที่สุดคือเจ้าหน้าที่ตำรวจต้องยึดถือหลักกฎหมายเป็นสำคัญ

แนวคิดการป้องกันการละเมิดสิทธิ จึงนำไปสู่การบัญญัติหลักเกณฑ์ต่างๆ ว่าด้วยการคุ้มครองสิทธิเสรีภาพโดยมีเนื้อหาดังต่อไปนี้คือ ปฏิญญาสากลว่าด้วยสิทธิมนุษยชน (Universal Declaration of Human Rights, 1948) สิทธิของผู้ต้องหาในทางอาญานั้นได้รับการรับรองไว้ในปฏิญญาสากลว่าด้วยสิทธิมนุษยชน และกติการะหว่างประเทศว่าด้วยสิทธิพลเมืองและสิทธิทางการเมือง ซึ่งคำว่าสิทธิมนุษยชนได้รับอิทธิพลจากแนวคิดอุดมคติในทางตะวันตกในเรื่องกฎหมายธรรมชาติ (Natural Rights) ทฤษฎีกฎหมายธรรมชาตินี้เพื่อแสดงให้เห็นถึงหลักแห่งธรรมและยุติธรรมสิทธินี้จะโอนแก่กันมิได้ และไม่มีผู้ใดจะมาล่วงละเมิดมิได้เช่นสิทธิในการแสวงหาความสุขหรือสิทธิในเสรีภาพ เพื่อเป็นการรับรองสิทธิมนุษยชน ให้เป็นมาตรฐานสากลโดยมุ่งเน้นคุ้มครองสิทธิเสรีภาพของประชาชนไม่ให้ถูกระทบจากกระบวนการยุติธรรม ซึ่งสอดคล้องกับ อมรา พงศาพิชญ์ (2557) เรื่องกระบวนการทัศน์ “สิทธิมนุษยชน” และ “ความยุติธรรม” สำหรับสังคมเปลี่ยนผ่าน พบว่ามุมมองจากกระบวนการทัศน์สิทธิมนุษยชนว่า การสร้างสันติภาพด้วยการปรองดองด้วยกระบวนการยุติธรรมเปลี่ยนผ่านตีความ “ความยุติธรรม” ในแนวกระแสทางเลือก แตกต่างจากการตีความกระบวนการยุติธรรมในแนวกระแสหลักอย่างไรก็ดี หากดำเนินการตามลำดับขั้นตอนที่เหมาะสม ไม่รวบรัด แนวคิด “สิทธิมนุษยชน” กับ “ยุติธรรมเปลี่ยนผ่าน” ก็สามารถดำเนินการไปด้วยกันได้โดยไม่ขัดแย้งกัน

โดยปฏิญญาสากลว่าด้วยสิทธิมนุษยชนประกาศเมื่อวันที่ 10 ธันวาคม ค.ศ.1948 ถึงแม้ว่าปฏิญญาสากลว่าด้วยสิทธิมนุษยชนไม่ใช่หลักเกณฑ์ที่มีสภาพบังคับเหมือนกฎหมายทั่วไป แต่ในอารยประเทศต่างๆ ก็ได้ให้การยอมรับ และได้นำมาบัญญัติไว้ในบทบัญญัติของรัฐธรรมนูญอันเป็นกฎหมายสูงสุดของแต่ละประเทศรวมทั้งประเทศไทยก็ได้นำมาบัญญัติไว้ด้วย เช่น ปฏิญญาสากลว่าด้วยสิทธิมนุษยชนข้อ 5 ซึ่งบัญญัติว่า “บุคคลใดจะถูกทรมานหรือได้รับการปฏิบัติหรือการลงโทษซึ่งทารุณโหดร้ายไร้มนุษยธรรมหรือหยามเกียรติมิได้” อันเป็นการสอดคล้องกับรัฐธรรมนูญแห่งราชอาณาจักรไทย พ.ศ.2550 มาตรา 32 บัญญัติว่า “บุคคลย่อมมีสิทธิเสรีภาพในชีวิตและร่างกาย

การทรมาน ทารุณกรรม หรือการลงโทษด้วยวิธีการโหดร้ายหรือไร้มนุษยธรรม จะกระทำมิได้แต่การลงโทษตามคำพิพากษาของศาลหรือตามที่กฎหมายบัญญัติไม่ถือว่าเป็นวิธีการโหดร้ายหรือไร้มนุษยธรรมตามความในวรรคนี้” ซึ่งปฏิญญาสากลว่าด้วยสิทธิมนุษยชนได้แบ่งออกเป็น 2 ประเภท กล่าวคือ 1) สิทธิทางการเมืองและสิทธิพลเมือง (Political or Civil Right) สิทธิประเภทนี้ส่วนใหญ่เป็นสิทธิตามธรรมชาติที่ติดตัวมนุษย์อันจะ พึงมี คือ สิทธิในการดำรงชีวิต เสรีภาพในทางทรัพย์สิน ความเสมอภาค ความยุติธรรม และการแสวงหาความสุข 2) สิทธิทางเศรษฐกิจและสังคม (Economic and Social Right) สิทธิประเภทนี้เป็นสิทธิใหม่ที่พึงรู้จักและถือได้ว่าเป็นชัยชนะของกลุ่มประเทศสังคมนิยมที่ทำให้มีการระบุสิทธิเหล่านี้ลงในปฏิญญาสากลนี้ได้ คือ สิทธิที่จะตั้งสหพันธกรรมกร สิทธิมาตรฐานการครองชีพอันเพียงพอสำหรับสุขภาพและความเป็นอยู่ที่ดีของตนและครอบครัว เป็นต้น

หลักการว่าด้วยการป้องกันและสอบสวนอย่างมีประสิทธิภาพเกี่ยวกับการวิสามัญฆาตกรรม และการลงโทษประหารชีวิตที่ไร้เหตุผลและรวบรัด ค.ศ.1989 (Principles on the Effective Prevention and Investigation of Extra-Legal, Arbitrary and Summary Execution, 1989)

องค์การสหประชาชาติได้แนะนำหลักการชี้แนะแนวทางด้วยว่าหลักการฉบับนี้ ควรพึงได้รับการพิจารณาและเคารพโดยรัฐบาล ภายในกรอบของกฎหมายและแนวทางปฏิบัติของประเทศ ได้แก่ การป้องกัน การสอบสวน และการดำเนินคดีตามกฎหมาย ซึ่งมาตรฐานสากลหลักการที่จะป้องกันและสืบสวนการตายจากการกระทำของเจ้าหน้าที่รัฐโดยไม่ผ่านกระบวนการยุติธรรมนั้น องค์การสหประชาชาติได้ทำข้อเสนอแนะดังนี้ (กิตติพงษ์ กิตยารัตน์, 2547) มาตรการป้องกันองค์การสหประชาชาติแนะนำว่า รัฐบาลของแต่ละรัฐควรต้องดำเนินการห้ามมิให้มีการวิสามัญฆาตกรรมหรือการลงโทษประหารชีวิตที่ไร้เหตุผลและรวบรัดในทุกกรณี โดยกำหนดให้การกระทำดังกล่าวเป็นความผิดที่มีโทษอาญาร้ายแรง และกำหนดโทษให้หนักตามระดับความร้ายแรงของความผิดและแม้แต่ในภาวะพิเศษ เช่น ประเทศที่อยู่ในช่วงของการเกิดสงครามก็ไม่ถือว่าการวิสามัญฆาตกรรมเป็นการกระทำที่ชอบด้วยกฎหมาย เจ้าพนักงานจะทำการดังกล่าวไม่ได้ในทุกกรณี นอกจากนี้รัฐบาลต้องจัดวางมาตรการควบคุมที่เคร่งครัดชัดเจนแน่นอน ทั้งในส่วน of เจ้าหน้าที่ที่มีอำนาจหน้าที่ที่เกี่ยวข้องในการใช้กำลัง การจับกุม ควบคุม คุมขัง และจำคุกบุคคล รวมไปถึงองค์กรศาลและองค์กรต่างๆ ของภาครัฐที่จะต้องเป็นหลักประกันที่มีประสิทธิภาพในการคุ้มครองบุคคลให้พ้นจากการกระดังกล่าว

ข้อสังเกตประการต่อมา กฎหมายห้ามเจ้าพนักงานกระทำการวิสามัญฆาตกรรมโดยไม่ผ่านกระบวนการยุติธรรม ไม่ว่าจะเป็นการบัญญัติไว้ในรัฐธรรมนูญหรือประมวลกฎหมายวิธีพิจารณาความอาญาและระเบียบของพนักงานตำรวจ แต่ก็มีจะมีการฝ่าฝืนตามบทบัญญัติดังกล่าวและผู้กระทำก็ไม่ได้ถูกลงโทษตามกฎหมายแต่ประการใด เนื่องจากการวิสามัญฆาตกรรมเป็นการกระทำของพนักงานตำรวจและการทำสำนวนตกอยู่ในพวกเดียวกันจึงขาดความโปร่งใสในการตรวจสอบเป็นอย่างมาก อาทิเช่นในวงการของการปราบปรามยาเสพติดหรือที่เรียกกันในชื่อที่ว่า การฆ่าตัดตอน การ

กระทำได้กล่าวก็ไม่ได้ตรวจสอบความชอบด้วยกฎหมายและมีการร้องเรียนของญาติผู้เสียชีวิตเป็นจำนวนมาก (จรัญ โฆษณานันท์, 2546) ดังนั้นจะเห็นได้ว่า การวิสามัญฆาตกรรมหรือการลงโทษประหารชีวิตที่ไร้เหตุผล และรวบ รัดตามความเห็นขององค์การสหประชาชาติ ถือเป็นการกระทำที่ปราศจากความชอบธรรมอย่างร้ายแรง

หลักการฯ ฉบับนี้ได้วางหลักการชั้นสูตรพลิกศพไว้หลายประการด้วยกัน คือ (บุญฉดา หาญทวีพันธ์, 2553) 1) คุณสมบัติของผู้ทำการชั้นสูตรพลิกศพต้องเป็นแพทย์ผู้เชี่ยวชาญด้านนิติเวชศาสตร์ ซึ่งต้องสามารถทำหน้าที่ได้อย่างเป็นธรรมและเป็นอิสระจากบุคคลหรือหน่วยงานใดที่เกี่ยวข้องกับการตาย เพื่อให้การชั้นสูตรพลิกศพได้ข้อมูลที่เป็นความจริง กับทั้งมีสิทธิตรวจดูข้อมูลทั้งหมดที่ได้จากการสอบสวนนั้น 2) ศพของผู้ตายจะต้องถูกจัดเตรียมให้แพทย์สามารถดำเนินการชั้นสูตรพลิกศพได้อย่างรวดเร็วเพื่อค้นหาสาเหตุ ลักษณะ และรายละเอียดของการตายให้ได้มากที่สุดเท่าที่จะทำได้ ซึ่งศพของผู้ตายจะต้องไม่มีการเผาหรือการฝังจนกว่าจะมีการชั้นสูตรพลิกศพโดยแพทย์เรียบร้อยแล้วเท่านั้น 3) ครอบครัวผู้ตายมีสิทธิขอให้บุคคลที่มีความรู้ทางการแพทย์หรือผู้ทางคุณวุฒิที่เกี่ยวข้องของเข้าไปสังเกตการณ์ในการชั้นสูตรพลิกศพนั้นได้ และหลังจากที่มีการชั้นสูตรพลิกศพเสร็จแล้ว ให้มีการประกาศเกี่ยวกับการสอบสวนการตายนั้นพร้อมกับแจ้งให้ครอบครัวหรือญาติผู้ตายทราบในทันที

กรณีดังกล่าวในส่วนของกฎหมายไทย ยังไม่มีการรับรองสิทธิของญาติผู้ตายในการตั้งผู้เชี่ยวชาญเข้าไปร่วมดูการชั้นสูตรพลิกศพของเจ้าหน้าที่รัฐแต่อย่างใด อีกทั้งแพทย์ที่ทำหน้าที่ชั้นสูตรพลิกศพไม่มีอำนาจตามกฎหมายโดยชัดเจนในการเรียกดูหรือเข้าถึงพยานหลักฐานที่อยู่กับฝ่ายเจ้าหน้าที่ตำรวจ ประกอบกับพนักงานสอบสวนก็ไม่มีหน้าที่โดยตรงตามกฎหมายในการนำเสนอพยานหลักฐานที่ได้รับการสอบสวนให้แก่แพทย์เพื่อพิจารณาอีกด้วยซึ่งเป็นข้อสังเกตอีกประการหนึ่งที่ทำให้กระบวนการสอบสวนขาดความโปร่งใส

หลักการฯ ฉบับนี้ ยังได้วางหลักการในเรื่องการสอบสวนต่อไปอีกว่าองค์กรที่มีอำนาจสอบสวน ย่อมมีอำนาจหน้าที่ในการรวบรวมข้อมูลที่จำเป็นต่อการค้นหาความจริงทั้งหมด กับทั้งมีอำนาจหน้าที่ ออกหมายเรียกพยานเพื่อประโยชน์ในการพิจารณาอีกด้วย ซึ่งในกรณีที่มีข้อครหาเกี่ยวกับการสอบสวนหรือมีเหตุจำเป็นอื่นๆ รัฐบาลจะต้องจัดให้มีคณะทำงานที่เป็นอิสระและเป็นกลางเพื่อทำการสอบสวนคดีนั้นโดยเฉพาะ เพื่อสร้างความโปร่งใสในการสอบสวน

หลักการนี้ หลักประกันความเป็นอิสระของผู้ร้องเรียน พยานบุคคล และผู้สอบสวนคือ การคุ้มครองให้ปลอดภัยต่อการข่มขู่ คุกคาม พร้อมกับการย้ายเจ้าหน้าที่ที่มีส่วนเกี่ยวข้องกับการวิสามัญฆาตกรรมออกไปจากตำแหน่งหน้าที่ที่มีอำนาจควบคุมหรือมีอิทธิพลใดๆ ซึ่งอาจมีผลกระทบต่อผู้ร้องเรียน พยานบุคคล และเจ้าหน้าที่ผู้สอบสวนซึ่งอาจทำให้การสอบสวนหรือรูปคดีบิดเบือนไปจากความจริง อาจทำให้ความจริงในการพิสูจน์การกระทำดังกล่าวผิดพลาดไปได้

วิธีการปฏิบัติของไทยยังมีปัญหาอยู่หลายประการ คือ เมื่อมีเกิดคดีวิสามัญฆาตกรรมขึ้น เจ้าพนักงานผู้กระทำผิดตายซึ่งตกเป็นผู้ต้องหามักจะไม่ถูกควบคุมตัว ไม่ถูกสั่งพักราชการ หรือถูกสอบสวนทางวินัยในระหว่างการดำเนินคดีแต่อย่างใด ทำให้เจ้าพนักงานผู้นั้นอาจไปก่อความยุ่งเหยิงกับพยานหลักฐาน เช่นการทำให้สถานที่เกิดเหตุผิดไปจากความเป็นจริง และกระทำการบดเบือนข้อเท็จจริงจากพยานหลักฐานที่เกิดขึ้น ประกอบกับในผู้สอบสวนก็ยังเป็นฝ่ายเดียวกันกับผู้ทำให้เกิดการตาย จึงเป็นสาเหตุของการช่วยเหลือกันในทางคดี ผู้กระทำการดังกล่าวจึงไม่ได้ถูกดำเนินคดีตามกฎหมายแต่ประการใด ตัวอย่างที่เห็นเป็นเด่นชัดคือ กรณีของโจ ด่านช้าง เป็นต้น ซึ่งสอดคล้องกับประมุข ลักษณะ (2541) เรื่อง สิทธิมนุษยชนที่ถูกละเมิดโดยรัฐ: ศึกษากรณีการแถลงข่าวผลการจับกุมผู้ต้องหาของข้าราชการตำรวจ พบว่า สังคมได้เรียกร้องให้มีเสรีภาพทางความคิด เสรีภาพในการสื่อสาร และเสรีภาพของสื่อมวลชน โดยต้องการให้การดำเนินการในภาครัฐเป็นไปอย่างเปิดเผย รากฐานแนวความคิดอุดมการณ์สิทธิมนุษยชนในสังคมไทยยังเป็นกระแสความคิดรอง จะต้องให้การศึกษานำแนวความคิดใน เรื่องสิทธิธรรมชาติ สิทธิปัจเจกบุคคล สิทธิส่วนตัว และสิทธิมนุษยชนเป็นพื้นฐานอันจะก่อให้เกิดความเข้าใจเรื่องสิทธิมนุษยชน และนำมาปรับใช้กับสังคมไทยสิทธิของปัจเจกชนจึงได้รับความคุ้มครองอย่างเป็นรูปธรรมมากยิ่งขึ้น

นอกจากนี้ หลักการฯ ฉบับนี้ยังได้กำหนดให้ครอบครัวหรือญาติของผู้ตายรวมถึงประชาชน เข้า ไปมีส่วนร่วมในกระบวนการสอบสวน เพิ่มระบบการตรวจการกระทำของเจ้าพนักงานมากขึ้น (กิตติพงษ์ กิตยารัตน์, 2547) กล่าวคือ ให้สิทธิครอบครัวผู้ตายและผู้แทนโดยชอบของบุคคลเหล่านั้น ได้รับการแจ้ง รวมทั้งสิทธิเข้าไปฟังหรือตรวจดูข้อมูลทั้งหมดที่เกี่ยวข้องกับการสอบสวน และมีสิทธิแสดงพยานหลักฐานอื่นเพื่อประโยชน์ต่อการสอบสวนนั้นได้ เป็นการเพิ่มหลักประกันความโปร่งใสในการตรวจสอบข้อเท็จจริงของญาติผู้ตาย นอกจากนี้รัฐจะต้องมีการจัดให้มีการเปิดเผยรายงานการสอบสวนเป็นลายลักษณ์อักษรภายในเวลาอันควร ซึ่งรายงานนั้นย่อมประกอบไปด้วย หลักเกณฑ์และรายละเอียดทั้งหมดที่ใช้ในการสอบสวน พร้อมทั้งกับความเห็นทางข้อเท็จจริง และข้อกฎหมาย และการแจ้งดำเนินการขั้นตอนไปในเวลาอันควรด้วย

การวิสามัญของไทยก็ยังมีปัญหาอยู่มากในทางปฏิบัติ เนื่องจากข้อมูลการสอบสวนจะอยู่ในการดูแลของพนักงานสอบสวนโดยถือว่าสำเนาการสอบสวนเป็นเอกสารราชการ โดยถือว่าเป็นความลับที่บุคคลภายนอกตรวจสอบดูได้ยาก อีกทั้งการกำหนดให้สิทธิของญาติในการนำเสนอพยานหลักฐานนั้น สามารถทำได้แค่ในชั้นการไต่สวนของศาลในประเด็นการตายตามประมวลกฎหมายวิธีพิจารณาความอาญา มาตรา 150 เท่านั้น โดยไม่มีสิทธินำเสนอพยานหลักฐานเข้าสู่สำนวนสอบสวนแต่อย่างใด กลไกการมีส่วนร่วมในกระบวนการค้นหาความจริงในส่วนของภาคประชาชนในชั้นนี้จึงขาดประสิทธิภาพ

หลักการๆ นี้การดำเนินคดีตามกฎหมาย รัฐบาลจะต้องดำเนินคดีกับผู้ที่มีส่วนเกี่ยวข้องกับการวิสามัญฆาตกรรม หรือการประหารชีวิตที่ไร้เหตุผลและรวบรัดตามกระบวนการยุติธรรม ต้องนำบุคคลดังกล่าวมาฟ้องร้องยังศาลหรือต้องประสานงานเพื่อส่งบุคคลเหล่านั้นไปยังประเทศที่ประสงค์จะดำเนินคดีต่อบุคคลเหล่านั้น เมื่อมีการกระทำเกิดขึ้นภายในเขตอำนาจของศาลนั้น และผู้บังคับบัญชาและเจ้าหน้าที่รัฐจะต้องรับผิดชอบต่อการกระทำดังกล่าวของผู้ที่อยู่ใต้บังคับบัญชาด้วย ในกรณีที่มีได้ทำการป้องกันการกระทำดังกล่าวเมื่อมีโอกาสสมควรคำสั่งใดๆ ของเจ้าหน้าที่ระดับสูงหรือเจ้าหน้าที่ของทางการจะต้องไม่รับรองความถูกต้องของการกระทำของเจ้าพนักงานซึ่งเป็นผู้ใต้บังคับบัญชาของตน โดยไม่อาจหยาบยกเอาสถานการณ์ใดมาเป็นข้ออ้างจากการไม่ให้ถูกฟ้องร้องดำเนินคดีได้ อีกทั้งรัฐยังต้องชดใช้ค่าสินไหมทดแทนที่เหมาะสมและเป็นธรรมแก่ครอบครัวผู้ตายภายในเวลาอันควร

หลักในการบริหารจัดการงานยุติธรรมทางด้านการคุ้มครองสิทธิและเสรีภาพกับประชาชน

หลักการซึ่งนำหน้าระหว่างการคุ้มครองสิทธิและเสรีภาพกับประชาชนและหลักในการควบคุมอาชญากรรม (Check and Balance) กฎหมายวิธีพิจารณาความอาญาของไทยได้กำหนดหลักเกณฑ์ และขั้นตอนในการดำเนินคดีอาญากับผู้ต้องหาเพื่อให้เป็นไปตามกฎหมาย เนื่องจากกระบวนการนำตัวผู้กระทำความผิดมาลงโทษนั้น ได้มีองค์กรในกระบวนการยุติธรรมหลายองค์กรเข้ามา มีบทบาทและมี ส่วนร่วม เช่น เริ่มตั้งแต่กระบวนการสอบสวนโดยพนักงานสอบสวนและการสั่งคดีโดยพนักงานอัยการจนกระทั่งเข้าสู่การพิจารณาพิพากษาโดยศาล โดยเฉพาะอย่างยิ่งศาลเป็นองค์กรหนึ่งในกระบวนการยุติธรรมและเป็นองค์กรในการพิทักษ์สิทธิและเสรีภาพของประชาชนจะต้องทำการตรวจสอบและถ่วงดุล (Check and Balance) เพื่อให้การดำเนินคดีอาญาเป็นไปตามหลักนิติธรรมกฎหมายวิธีพิจารณาความอาญาที่ดีจะต้องรักษาความสมดุลระหว่างอำนาจรัฐในการนำตัวผู้กระทำความผิดมาฟ้องร้องลงโทษกับหลักประกันสิทธิและเสรีภาพของประชาชนไว้ (เกียรติจักร วิจารณ์สวัสดิ์, 2553) ซึ่งสอดคล้องกับน้ำแท้ มีบุญสร้าง (2557) เรื่อง หลักการพื้นฐานในกระบวนการยุติธรรมทางอาญา พบว่า การใช้อำนาจรัฐในกระบวนการยุติธรรมทางอาญาโดยเจ้าหน้าที่รัฐย่อมส่งผลกระทบต่อสิทธิเสรีภาพขั้นพื้นฐานของประชาชนทั้งฝ่ายผู้ต้องหา ผู้เสียหายและพยาน เพื่อบรรลุวัตถุประสงค์ในการดำรงความยุติธรรมเพื่อรักษาความสงบสุขของสังคม ฝ่ายนิติบัญญัติและเจ้าหน้าที่รัฐผู้บังคับใช้กฎหมายทั้งตำรวจ อัยการ ผู้พิพากษาจะต้องมีความรู้ความเข้าใจอย่างลึกซึ้งถึงหลักการพื้นฐานในกระบวนการยุติธรรมทางอาญาที่สำคัญเป็นหลักการและเหตุผลเบื้องหลังตัวบทกฎหมาย เพื่อให้การบังคับใช้ และการตีความกฎหมายของเจ้าหน้าที่รัฐเป็นไปอย่างถูกต้องมีความสอดคล้องกับหลักการพื้นฐานต่างๆ ตามมาตรฐานสากล

การซึ่งน้ำหนักรวมจะต้องไม่มีการโน้มเอียงไปฝ่ายหนึ่งฝ่ายใดจนเกินไป เช่น หากคำนึงถึงความคล่องตัวในการนำตัวผู้กระทำความผิดมาฟ้องร้องลงโทษมาจนเกินไป สิทธิเสรีภาพของประชาชนที่จะได้รับการคุ้มครองก็ย่อมถูกบั่นทอนลง เพราะอำนาจในการจับกุม การควบคุมตัว การค้น เจ้าหน้าที่ของ รัฐอำนาจอย่างกว้างขวาง จนกลายเป็น “รัฐตำรวจ” ไปอย่างเช่นในกรณีที่เกิดในประเทศไทยที่เรียกจนติดปากว่าเป็นการฆ่าตัดตอน เป็นต้นการดำเนินคดีของแต่ละประเทศจะมีรูปแบบของการบริหารงานยุติธรรมออกเป็น 2 ประการคือ การคุ้มครองสิทธิเสรีภาพของประชาชน (Due Process) และการควบคุมการเกิดอาชญากรรม (Crime Control) นโยบายทางอาญาที่ยากที่สุด คือการรักษาสมดุลของการบริหารงานยุติธรรมทั้ง 2 ประการไม่ให้โน้มเอียงไปทางใดทางหนึ่งจนมากเกินไป เช่น หากให้น้ำหนักไปในทางคุ้มครองสิทธิเสรีภาพของประชาชนมากเกินไป แนวโน้มของการควบคุมอาชญากรรมก็ขาดความคล่องตัวในการนำตัวผู้กระทำความผิดมาลงโทษ หรือหากให้น้ำหนักไปในทางการควบคุมอาชญากรรมมากเกินไป เช่น ตำรวจสามารถจับหรือค้นได้โดยไม่ต้องมีหมายของศาลแนวโน้มในการคุ้มครองสิทธิเสรีภาพของประชาชนก็ถูกบั่นทอนไปอย่างไรก็ตามในพื้นที่ที่เต็มไปด้วยอาชญากรรมบางกรณีอาจให้น้ำหนักไปในทางการควบคุมอาชญากรรมทั้งนี้เพื่อความคล่องตัวในการทำงานของเจ้าหน้าที่รัฐ แต่ก็ควร มีการตรวจสอบการปฏิบัติงาน ต้องมีการกำหนดกฎเกณฑ์ต่างๆ มาควบคุมการใช้อำนาจรัฐให้ใช้ภายในขอบเขตของกฎหมาย เพราะการใช้ดุลพินิจในการปฏิบัติงานบางกรณีอาจดูเหมือนว่าเป็นการใช้ดุลพินิจ ที่ขาดการตรวจสอบจนเป็นเหตุให้เกิดการใช้อำนาจตาม “อำเภอใจ” (สุรศักดิ์ ลิขสิทธิ์วัฒนกุล, 2541)

หลักความโปร่งใสและตรวจสอบได้ของกระบวนการยุติธรรม (Transparency and Accountability) หลักนิติธรรมมาจากการแบ่งแยกอำนาจ ดังจะเห็นได้จากรัฐธรรมนูญแบ่งแยกอำนาจออกเป็นนิติบัญญัติ บริหาร และตุลาการ (คณิต ณ นคร, 2552) โดยอำนาจทั้งสามจะต้องมีกลไกการตรวจสอบด้วย เป็นการตรวจสอบเพื่อให้เกิดความรับผิดชอบ (Accountability) การตรวจสอบต้องเป็นการตรวจสอบในแนวราบ การตรวจสอบในแนวตั้งแบบของผู้บังคับบัญชาไม่ใช่ Accountability นักบริหารเรียกการตรวจสอบในแนวตั้งว่าเป็น Responsibility การตรวจสอบในแนวราบคือการตรวจสอบโดยองค์กรอื่น และการตรวจสอบที่สำคัญที่สุด คือการตรวจสอบโดยประชาชน (Public Accountability) ซึ่งสอดคล้องกับสัญญา บัวเจริญ, จักรพงษ์ วิวัฒน์วานิช และ ไกรวุฒิ วัฒนสิน (2554) ทำวิจัยเรื่องสาเหตุการละเมิดสิทธิมนุษยชนในกระบวนการยุติธรรมของเจ้าหน้าที่ตำรวจ พบว่า การให้ความรู้ความเข้าใจและการฝึกปฏิบัติของเจ้าหน้าที่ตำรวจเป็นเรื่องที่สำคัญมากประการหนึ่งในการกำหนดมาตรการแนวทางการป้องกันและแก้ไขการละเมิดสิทธิมนุษยชนของเจ้าหน้าที่ตำรวจเพราะการพัฒนาบุคลากร เป็นรากฐานปัจจัยสำคัญนำไปสู่ความสำเร็จของงานตามที่ทางราชการกำหนดเป้าหมายไว้

หลักค้นหาความจริงในเนื้อหา (Principle of Substantive Truth) การดำเนินคดีอาญาของไทยนั้นใช้หลักการดำเนินคดีอาญาโดยรัฐ (State Prosecution) ดังจะเห็นได้จากประมวลกฎหมายวิธีพิจารณาความอาญา มาตรา 32 “เมื่อพนักงานอัยการและผู้เสียหายเป็นโจทก์ร่วมกัน ถ้าพนักงานเห็นว่าผู้เสียหายจำทำให้คดีของอัยการเสียหาย โดยกระทำหรือละเว้นกระทำการใดๆ ในกระบวนการพิจารณาพนักงานอัยการมีอำนาจร้องขอต่อศาลให้ผู้เสียหายกระทำหรือละเว้นกระทำการนั้นๆ ได้” เมื่อมีการกระทำผิดทางอาญาเกิดขึ้น องค์การในกระบวนการยุติธรรมทุกองค์ควรควรมีหน้าที่ในการค้นหาความจริงของเรื่อง มิใช่เป็นหน้าที่ขององค์กรใดองค์กรหนึ่งโดยเฉพาะ การทำหน้าที่ค้นหาความจริงควรมีความเป็นภาวะวิสัยและเป็นเอกภาพ มิใช่เป็นเรื่องต่างคนต่างทำหรือเป็นเรื่องของอาณาจักรใครอาณาจักรมัน อันจะทำให้การค้นหาความจริงนั้นขาดความเป็นอันหนึ่งเดียวกัน เมื่อมีการวิสามัญฆาตกรรมเกิดขึ้นเห็นได้ ว่ากฎหมายได้กำหนดให้องค์กรหลายองค์ทำหน้าที่ค้นหาความจริง ไม่ว่าจะเป็นแพทย์ พนักงานฝ่ายปกครอง และพนักงานอัยการ (ประมวลกฎหมายวิธีพิจารณาความอาญามาตรา 150) และเป็นการตรวจสอบโดยองค์กรภายนอก (External Audit) อันทำให้การค้นหาความจริงมีความเป็นภาวะวิสัยมากขึ้นในสายตาประชาชนประมวลกฎหมายวิธีพิจารณาความอาญาในปี พ.ศ. 2477 ศาลได้มีบทบาทเข้ามาเกี่ยวข้องในการชันสูตรพลิกศพการวิสามัญฆาตกรรม อันเป็นหลักประกันความโปร่งใสให้กับประชาชน ได้ในระดับหนึ่ง แต่ต่อมาได้มีการแก้ไขบทบัญญัติดังกล่าวเรื่อยมาจนถึงปัจจุบันเห็นได้ว่าบทบาทของศาลได้ถูกกำจัดออกไป เหตุผลการแก้ไขในสมัยนั้นว่าการเดินทางของศาลไม่สะดวกเนื่องจากต้องเข้าไปดูศพอันเป็นถิ่นที่อยู่ห่างไกลกว่าศาลจะเดินทางมาถึงศพก็เน่าแล้ว ทำให้การค้นหาความจริงลดลงไปในอีกระดับ

หลักการตรวจสอบจากองค์กรภายในและองค์กรภายนอก (Internal Audit and External Audit) หลักการตรวจสอบจากองค์กรภายนอก เป็นการตรวจสอบจากองค์กรต่างหน่วยที่เป็นอิสระจากองค์กรอื่นอย่างเป็นเอกเทศทั้งนี้เพื่อให้เกิดความรับผิดชอบขึ้นกรณีการตายโดยการวิสามัญฆาตกรรม เห็นว่าจะมีการตรวจสอบและค้ำอำนาจซึ่งกันและกัน ไม่ว่าจะเป็นแพทย์ พนักงานฝ่ายปกครอง หรือพนักงานอัยการจะต้องเข้าทำการชันสูตรพลิกศพ (ประมวลกฎหมายวิธีพิจารณาความอาญามาตรา 150) เพื่อก่อให้เกิดการตรวจสอบที่มีความโปร่งใสเพื่อตั้งข้อสงสัยแตกต่างๆ ในที่เกิดเหตุ

หลักการสอบถ่วงดุลการใช้อำนาจรัฐอย่างมีประสิทธิภาพย่อมประกอบด้วย (ชาญชัย แสวงศักดิ์, 2540) 1) ระบบการตรวจสอบและการใช้อำนาจรัฐ ต้องครอบคลุมภารกิจทุกด้าน เพื่อให้การคุ้มครอง สิทธิและเสรีภาพประชาชนเป็นไปโดยทั่วถึงอย่างแท้จริง จึงควรกำหนดให้มีองค์กรต่างๆ หลายองค์กร เพื่อทำหน้าที่ตรวจสอบและถ่วงดุลการใช้อำนาจรัฐ แต่ทั้งนี้ต้องระมัดระวังมิให้หน้าที่แต่ละองค์กรซ้ำ ซ้อนกัน 2) ระบบการตรวจสอบและการใช้อำนาจรัฐ จะต้องคำนึงถึงดุลยภาพระหว่างการใช้อำนาจรัฐเพื่อประโยชน์ส่วนรวมและคุ้มครองสิทธิเสรีภาพของประชาชน 3) องค์กรที่ทำหน้าที่ตรวจสอบและถ่วงดุลจะต้องมีความเป็นอิสระแต่องค์กรนั้นต้องสามารถตรวจสอบได้เช่นกัน 4)

ปรับปรุงกลไกหรือช่องทางต่างๆ ที่ประชาชนสามารถใช้สิทธินำเรื่องมาสู่องค์กรตรวจสอบและถ่วงดุล ทั้งหลายได้อย่างกว้างขวาง ซึ่งการตรวจสอบจากองค์กรภายในระหว่างเจ้าพนักงานโดยแบ่งลักษณะ ของการบังคับบัญชาในหน่วยงานนั้น ในกรณีผู้ใต้บังคับบัญชาของตนกระทำการโดยมิชอบด้วย กฎหมาย เช่นในกรณีการตายโดยการวิสามัญฆาตกรรม ผู้บังคับบัญชาสามารถสั่งการให้ ผู้ใต้บังคับบัญชาของตนปฏิบัติตามคำสั่ง ยกเลิกเพิกถอนหรือแก้ไขเปลี่ยนแปลงคำสั่ง ทั้งนี้โดยมี วัตถุประสงค์เพื่อรักษาประโยชน์ส่วนรวมในความชอบด้วยกฎหมาย (ไพรัช โดสสวัสดิ์, 2547)

จากการทบทวนวรรณกรรมในหัวข้อแนวคิดเรื่องกระบวนการสอบสวนคดีวิสามัญฆาตกรรม ผู้วิจัยได้ศึกษาและทบทวนวรรณกรรมโดยการศึกษาความเชื่อมโยงของข้อมูลจากเอกสารงานวิจัยทำ ให้ทราบว่า การสอบสวนคดีวิสามัญฆาตกรรมจึงมีความสำคัญอย่างยิ่งเพราะคู่กรณีฝ่ายหนึ่งเป็นเจ้า พนักงานตำรวจซึ่งมีอาชีพเดียวกับพนักงานสอบสวนประชาชนที่เป็นญาติของผู้ตายอาจไม่ไว้วางใจ พนักงานสอบสวนหรือเกรงว่าจะไม่ได้รับความเป็นธรรมจากการสอบสวนได้จำเป็นต้องได้พนักงาน สอบสวนผู้ที่มีความรู้ความสามารถอย่างสูงมาทำการสอบสวนด้วยตนเองและพนักงานสอบสวนต้อง ทำการสอบสวนอย่างรวดเร็วต่อเนื่องตลอดจนจำเป็นต้องใช้ความระมัดระวังอย่างถี่ถ้วนเพื่อให้ได้มาซึ่ง พยานหลักฐานอันสมบูรณ์ปราศจากข้อสงสัยและสามารถพิสูจน์การกระทำความผิดหรือความบริสุทธิ์ ของผู้ถูกกล่าวหาได้นอกจากนั้นยังเป็นการสร้างขวัญและกำลังใจแก่เจ้าพนักงานตำรวจที่ปฏิบัติหน้าที่ ด้วยความชอบธรรมมีความวิริยะอุตสาหะในการรักษาความสงบเรียบร้อยให้แก่ประชาชนโดยส่วนรวม อีกด้วย รวมทั้งการคุ้มครองสิทธิของบุคคลในคดีวิสามัญฆาตกรรมและหลักการในการบริหารจัดการ งานยุติธรรมทางอาญาถือว่าเรื่อง มนุษยชนเป็นสิทธิขั้นพื้นฐานของมนุษย์ทุกคนที่มีศักดิ์ศรีความเป็น มนุษย์เท่าเทียมกันโดยไม่คำนึงถึงความแตกต่างในเรื่องเชื้อชาติสีผิวเพศอายุภาษาศาสนาสถานภาพ ทางกายสุขภาพรวมทั้งความเชื่อทางศาสนาหรือความคิดเห็นในเรื่องต่างๆโดยไม่ขึ้นอยู่กับขอบเขต ของกฎหมายหรือกฎระเบียบข้อบังคับใดๆที่เป็นสิทธิของผู้ต้องหาในกระบวนการยุติธรรมทางอาญา เป็นสิทธิที่ได้รับการรับรองไว้ในปฏิญญาสากลว่าด้วยสิทธิมนุษยชนและกติการะหว่างประเทศ โดย เหตุผลในการคุ้มครองสิทธิของผู้ต้องหาในกระบวนการยุติธรรมนั้นมีวัตถุประสงค์เพื่อป้องกันไม่ให้ อำนาจรัฐใช้กระบวนการที่เกินขอบเขตและล่วงเกินผู้ต้องหาจนเกินความเหมาะสม ตัวอย่างเช่นการ ทารุณกรรมผู้ต้องหาหรือผู้ต้องสงสัยเพื่อประโยชน์ทางคดีที่เจ้าหน้าที่ต้องการ การซ้อมผู้ต้องหาหรือ พยาน การวิสามัญฆาตกรรม การประจานผู้ต้องหาต่อสาธารณะ เป็นต้น จึงต้องหาแนวทางหรือกรอบ เพื่อกำหนดการตรวจสอบในการใช้อำนาจรัฐในกระบวนการยุติธรรมครั้งนี้เพื่อความเหมาะสมและถูก ต้องชอบธรรมในการใช้อำนาจรัฐดังกล่าว

4. แนวคิดและทฤษฎีที่เกี่ยวกับการพัฒนาศักยภาพในการทำงาน

การพัฒนาศักยภาพในการทำงาน หมายถึง องค์กรให้สนับสนุนบุคลากรในองค์กรให้มีการเพิ่มประสิทธิภาพด้านทักษะ ความชำนาญในการทำงาน ตลอดจนปรับเปลี่ยนทัศนคติของบุคลากรในทุกระดับให้เป็นไปในทิศทางเดียวกัน การส่งเสริมให้บุคลากรมีความรู้ความสามารถ มีทักษะในการทำงานดีขึ้น ตลอดจนมีทักษะที่ดีในการทำงาน อันจะเป็นผลให้การปฏิบัติงานมีประสิทธิภาพดียิ่งขึ้น หรือการพัฒนาบุคลากรตามความสามารถ เป็นกระบวนการที่จะส่งเสริมและเปลี่ยนแปลงผู้ปฏิบัติงานด้านต่างๆ เช่น ความรู้ความสามารถ ทักษะ อุปนิสัย และวิธีการในการทำงานอันจะนำไปสู่การพัฒนาและคิดค้นนวัตกรรมในการทำงานรวมถึงประสิทธิภาพในการทำงาน (Leonard Nadler, 1970, Sherman and Bohlander, 1992)

McClelland (1973) ให้คำจำกัดความไว้ว่า ศักยภาพ หมายถึง คุณลักษณะที่ซ่อนอยู่ภายในตัวบุคคล ซึ่งคุณลักษณะเหล่านี้จะเป็นตัวผลักดันให้บุคคลสามารถสร้างผลการปฏิบัติงานในงานที่ตนรับผิดชอบให้สูงกว่า หรือเหนือกว่าเกณฑ์และเป้าหมายที่กำหนดไว้หลังจากนั้น Boyatzis (1982) ได้นำแนวคิดของ McClelland (1973) มาศึกษาและกล่าวว่า “Competency is an underlying characteristics of an individual which is causally related to effective or superior performance in a job” หมายถึง ศักยภาพ คือ คุณลักษณะพื้นฐาน (Underlying Characteristic) ของบุคคล ได้แก่ แรงจูงใจ (Motive) อุปนิสัย (Trait) ทักษะ (Skill) จินตภาพส่วนตน (Self - Image) หรือบทบาททางสังคม (Social Role) หรือองค์ความรู้ (Body of Knowledge) บุคคลจำเป็นต้องใช้ในการปฏิบัติงานเพื่อให้ได้ผลงานเหนือกว่าเกณฑ์เป้าหมายที่กำหนดไว้ นอกจากนี้ยังมีนักวิชาการหลายท่านที่สนใจศึกษาเรื่องศักยภาพ เช่น Spencer and Spencer (1993) กล่าวว่า “Competency is an underlying characteristics of an individual that is causally related to criterion – referenced effective and/or superior performance in a job or situation” ศักยภาพ คือ คุณลักษณะพื้นฐาน (Underlying characteristic) ที่มีอยู่ภายในตัวบุคคล ได้แก่ แรงจูงใจ (Motive) อุปนิสัย (Trait) อัตตมโนทัศน์ (Self- concept) ความรู้ (Knowledge) และทักษะ (Skill) ซึ่งคุณลักษณะเหล่านี้จะเป็นตัวผลักดันหรือมีความสัมพันธ์เชิงเหตุผล (Causal Relationship) ให้บุคคลสามารถปฏิบัติงานตามหน้าที่ความรับผิดชอบ หรือสถานการณ์ต่างๆ ได้อย่างมีประสิทธิภาพและหรือสูงกว่าเกณฑ์อ้างอิง (Criterion-reference) หรือเป้าหมายที่กำหนดไว้

Parry (1998) นิยาม Competency ว่า “A cluster of related knowledge, skill, and attitudes (K, S, A) that affects a major part of one’s job (a role or responsibility), that correlates with performance on the job, that can be measured against well accepted standards, and that can be improved via training and development.” คือ กลุ่มความรู้ (Knowledge) ทักษะ (Skill) และคุณลักษณะ (Attributes) ที่เกี่ยวข้องกัน ซึ่งมีผลกระทบต่องาน

หลักของตำแหน่งงานหนึ่งๆซึ่งกลุ่มความรู้ ทักษะและมีลักษณะดังกล่าวสัมพันธ์กับผลงานของตำแหน่งงานนั้นๆ และสามารถวัดผลเทียบกับมาตรฐานที่เป็นที่ยอมรับ และเป็นสิ่งที่สามารถเสริมสร้างขึ้นได้โดยผ่านการฝึกอบรมและการพัฒนา Dubois and Rothwell (2004) กล่าวว่า ศักยภาพ หมายถึง “characteristics that individuals have and use in appropriate, consistent ways in order to achieve desired performance.” คือ คุณลักษณะที่ทุกคนมีและใช้ได้เหมาะสมเพื่อผลักดันให้ผลการปฏิบัติงานบรรลุตามเป้าหมายซึ่งบนลักษณะเหล่านี้ ได้แก่ ความรู้ ทักษะ บุคลิกภาพ แรงจูงใจทางสังคม ลักษณะนิสัยส่วนบุคคล ตลอดจนรูปแบบความคิดและวิธีการคิด ความรู้สึกและการกระทำ ซึ่งสอดคล้องกับ บุญฤทธิ์ เพ็ชรวิศิษฐ์ (2558) เรื่อง ศักยภาพการบริหารการพัฒนาของเทศบาล: กรณีศึกษาเทศบาลนครขอนแก่น พบว่า คณะผู้บริหารเทศบาลได้จัดตั้งฝ่ายส่งเสริมการมีส่วนร่วมและกระจายอำนาจเพื่อใช้เป็นฝ่ายขับเคลื่อนนโยบายที่สำคัญและมีการใช้นวัตกรรมทางการบริหารที่ประสบความสำเร็จเป็นที่ยอมรับของประชาชนพร้อมทั้งมีการขับเคลื่อนนโยบายที่มีสัมฤทธิ์ผลเชิงประจักษ์ และการพัฒนาทรัพยากรเพื่อการบริหารจัดการเทศบาลได้ดำเนินการพัฒนาองค์กรรวมถึงการพัฒนาบุคลากรที่มีประสิทธิภาพรวมถึงการปฏิบัติงานอันจะนำไปสู่การแก้ไขปัญหาและบรรเทาความเดือดร้อนของประชาชน ในขณะที่ จินตนา บริบูรณ์ (2555) เรื่อง การศึกษาสมรรถนะของบุคลากรที่ปฏิบัติงานศูนย์พึ่งได้ของโรงพยาบาลตำรวจ พบว่า พฤติกรรมและคุณลักษณะของบุคลากรที่จำเป็นคือ สมรรถนะหลัก ประกอบด้วยสมรรถนะด้านการมุ่งผลสัมฤทธิ์ ด้านการบริการที่ดี ด้านความเชี่ยวชาญในอาชีพ ด้านจริยธรรม และด้านความร่วมมือร่วมใจ และสมรรถนะตามหน้าที่ประกอบด้วยด้านการพัฒนาศักยภาพคน ด้านการสืบเสาะหาข้อมูล ด้านศิลปะการสื่อสารสูง ด้านความเข้าใจผู้อื่น ด้านการให้คำปรึกษาและด้านการคิดวิเคราะห์

การศึกษาเรื่องศักยภาพ (Competency) เริ่มขึ้นเมื่อปี ค.ศ. 1973 โดย McClelland ได้ตีพิมพ์บทความเรื่อง “Testing for competence rather than intelligence” (Spencer, 1993) ที่พิสูจน์ถึงลักษณะนิสัยทางพฤติกรรมและคุณลักษณะที่มีประสิทธิผลมากกว่าการทดสอบความถนัดใน การตัดสินใจถึงว่าใครประสบความสำเร็จในการปฏิบัติงานคนที่ปฏิบัติงานได้ดีกว่าจะทำการสิ่งต่างๆ เช่น มีการตัดสินใจที่ดีในการสังเกตเห็นปัญหาและตัดสินใจแก้ปัญหาเหล่านั้นด้วยการตั้งเป้าหมายที่ท้าทายและ เป็นที่มาของคำว่าศักยภาพเป็นบุคลิกลักษณะที่ซ่อนอยู่ภายใต้ปัจเจกบุคคลสามารถผลักดันให้ปัจเจกบุคคลนั้นสร้างผลการปฏิบัติงานที่ดีหรือตามเกณฑ์ที่กำหนดในงานที่ตนรับผิดชอบความสามารถตามกรอบแนวคิดสามารถอธิบายได้ตามแผนภาพโมเดลภูเขา น้ำแข็งแสดงเกี่ยวกับแนวคิดหลักการของ Competency แสดงในภาพที่ 7

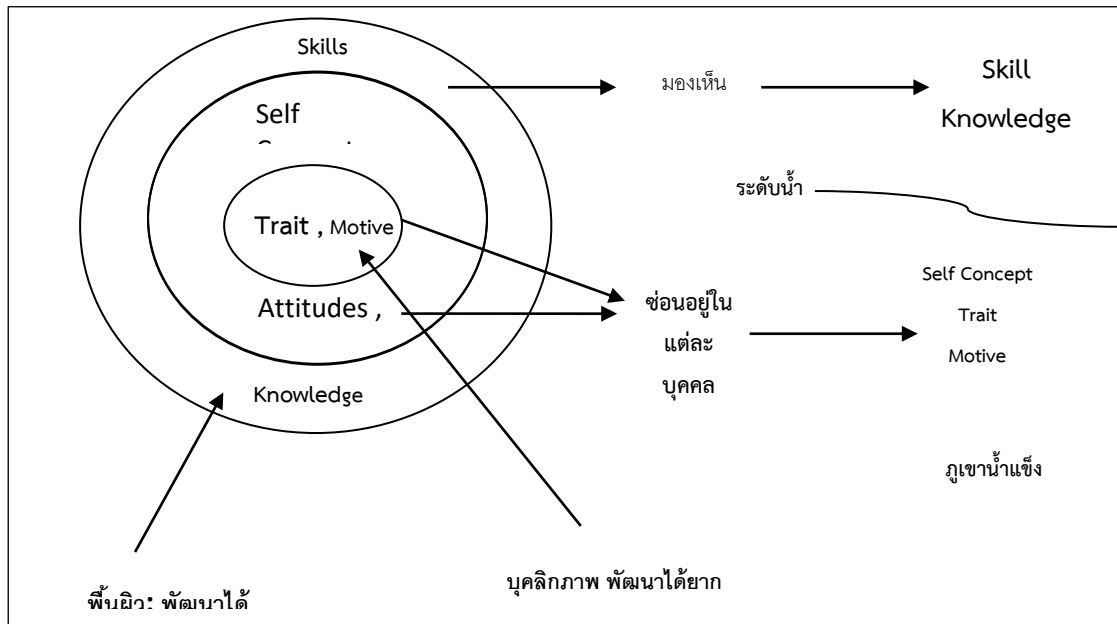

ภาพที่ 7 แสดงแนวคิดหลักการเกี่ยวกับ Competency
ที่มา: Spencer and Spencer (1993)

จากภาพที่ 7 สามารถอธิบายได้ว่าคุณลักษณะของบุคคลนั้นเปรียบเหมือนภูเขาน้ำแข็งที่ลอยอยู่ในน้ำโดยมีส่วนหนึ่งที่เป็นส่วนน้อยลอยอยู่เหนือน้ำได้แก่ความรู้ที่บุคคลมีในสาขาต่างๆที่เรียนรู้มาและส่วนของทักษะได้แก่ความเชี่ยวชาญชำนาญพิเศษในด้านต่างๆส่วนที่ลอยอยู่เหนือน้ำนี้เป็นส่วนที่สังเกตเห็นและวัดได้ง่ายสำหรับส่วนของภูเขาน้ำแข็งที่อยู่ใต้น้ำนั้นเป็นส่วนที่มีปริมาณมากกว่าสังเกตเห็นและวัดได้ยากกว่าและเป็นส่วนที่มีอิทธิพลต่อพฤติกรรมของบุคคลมากกว่าส่วนต่างๆ นี้ได้แก่บทบาทที่แสดงออกต่อสังคม (Social Role) ภาพลักษณ์ของบุคคลที่มีต่อตนเอง (Self-Image) คุณลักษณะส่วนบุคคล (Traits) และแรงจูงใจ (Motives) ส่วนที่อยู่เหนือน้ำนั้นเป็นส่วนที่สัมพันธ์กับเขาวรรณปัญญาของบุคคลซึ่งการที่บุคคลมีเพียงความฉลาดที่ทำให้เขาสามารถเรียนรู้องค์ความรู้และทักษะได้เท่านั้นยังไม่เพียงพอที่จะทำ ให้เขาเป็นผู้ที่มีผลการปฏิบัติงานที่โดดเด่นบุคคลจำเป็นต้องมีแรงผลักดันเบื้องลึกคุณลักษณะส่วนบุคคลภาพลักษณ์ของบุคคลที่มีต่อตนเองและบทบาทที่แสดงออกต่อสังคมที่เหมาะสมด้วยจึงจะทำให้เขาสามารถเป็นผู้ที่มีผลงานที่โดดเด่นได้

แนวคิดเรื่องศักยภาพของ McClelland ที่แสดงให้เห็นอย่างชัดเจนว่า ศักยภาพ หรือความสามารถของบุคคล ส่งผลดีต่อผลการปฏิบัติงานมากกว่า IQ ทำให้ได้รับความสนใจจากนักวิชาการทั่วไปอย่างมาก และมีพัฒนาการขึ้นตามลำดับปี ค.ศ.1982 Boyatzis ได้เขียนหนังสือเรื่อง The Competent Manager : A Model of Effective Performance โดยได้ใช้คำ

ว่า Competencies เป็นคนแรก ปี ค.ศ. 1994 Hamel และ Prahalad เขียนหนังสือชื่อ Competing for the Future และได้นำเสนอสิ่งที่เรียกว่าศักยภาพหลัก (Core Competencies) หรือ ความสามารถหลักขององค์กร โดยระบุว่า เป็นความสามารถที่ทำให้องค์กรมีความได้เปรียบในการแข่งขัน และเป็นสิ่งที่คู่แข่งไม่อาจเลียนแบบได้ ต่อมาได้มีการนำแนวคิดนี้ไปประยุกต์ใช้ในงานบริหารบุคคลในหน่วยงานราชการของสหรัฐอเมริกา โดยกำหนดว่าในแต่ละตำแหน่งงาน จะต้องมีความรู้พื้นฐานทักษะ ความรู้ และความสามารถหรือพฤติกรรมใดบ้าง และอยู่ในระดับใดจึงจะทำให้บุคลากรนั้นมีลักษณะที่ดี มีผลต่อการปฏิบัติงานอย่างมีประสิทธิภาพสูง และได้ผลการปฏิบัติงานตรงตามวัตถุประสงค์ขององค์กร หลังจากนั้น แนวความคิดเรื่องขีดความสามารถ ได้ขยายผลมายังภาคธุรกิจเอกชนของสหรัฐอเมริกามากยิ่งขึ้น สามารถสร้างความสำเร็จให้แก่ธุรกิจอย่างเห็นผลได้ชัดเจน

Hamel และ Prahalad ได้กล่าวถึงศักยภาพโดยในปี 1990 ได้กล่าวถึง “ขีดศักยภาพหลัก” (Core Competency) ในบทความในหนังสือ Harvard Business Review โดยได้เขียนเกี่ยวกับศักยภาพหลักว่า เปรียบเสมือนการบูรณาการของทักษะและเทคโนโลยีที่สนับสนุนต่อความสำเร็จในการแข่งขันของธุรกิจ (Campbell และ Luchs, 1997) และต่อมาในปี 1994 Hamel และ Prahalad ก็ได้ให้ความหมายของสมรรถนะ โดยพิจารณาจาก 1)คุณค่าต่อลูกค้า หมายถึงเสนอสิ่งที่สร้างประโยชน์ให้กับลูกค้าอย่างแท้จริง เป็นทักษะที่สามารถทำให้ธุรกิจมอบประโยชน์พื้นฐานลูกค้า 2)ความแตกต่างจากคู่แข่ง หมายถึง จะต้องแตกต่างในการแข่งขันหรือเลียนแบบได้ยากและระดับความสามารถเป็นสิ่งที่ทำให้ธุรกิจสามารถแข่งขันได้อย่างยั่งยืน 3)พัฒนาเพิ่มได้ หมายถึง ความสามารถที่แท้จริง เมื่อสร้างให้เกิดผลิตภัณฑ์ใหม่ในตลาด ถ้าจะประเมินว่าความสามารถในสามารถพัฒนาเพิ่มได้ พิจารณาจากผู้บริหารระดับสูงที่จะต้องทำงานหนักเพื่อหนีไปจากมุมมองที่เน้นผลิตภัณฑ์ในสมรรถภาพของธุรกิจ

McClelland ได้อธิบายองค์ประกอบของศักยภาพ ประกอบด้วย 5 ส่วน (Spencer & Spencer, 1993) 1)ความรู้ (Knowledge) คือ ความรู้เฉพาะในเรื่องที่ต้องรู้ เป็นความรู้ที่เป็นสาระสำคัญ เช่น ความรู้ด้านเครื่องยนต์ เป็นต้น 2)ทักษะ (Skill) คือ สิ่งที่ต้องการให้ทำได้อย่างมีประสิทธิภาพ เช่น ทักษะทางคอมพิวเตอร์ ทักษะทางการถ่ายทอดความรู้ เป็นต้น ทักษะที่เกิดงายนั้นมาจากพื้นฐานทางความรู้ และสามารถปฏิบัติได้อย่างคล่องแคล่วว่องไว 3)ความคิดเห็นกับตนเอง (Self - concept) คือ เจตคติ ค่านิยม และความคิดเห็นเกี่ยวกับภาพลักษณ์ของตน หรือสิ่งที่คุณคิดว่าตนเองเป็น เช่น ความมั่นใจในตนเอง เป็นต้น 4)บุคลิกลักษณะประจำตัวของบุคคล (Traits) เป็นสิ่งที่อธิบายถึงบุคคลนั้น เช่น คนที่หน้าเชื่อถือและไว้วางใจได้ หรือมีลักษณะเป็นผู้นำ เป็นต้น 5) แรงจูงใจ และ เจตคติ (Motives / attitude) เป็นแรงจูงใจ หรือแรงขับภายใน ทำให้บุคคลแสดงพฤติกรรมที่มุ่งไปสู่เป้าหมาย หรือมุ่งสู่ความสำเร็จ เป็นต้น ส่วนคูบัว และรอธเวล (David D. Dudois, Wil - Liam J. Rothwell, 2004) อธิบายว่า การฝึกอบรมที่ประยุกต์ใช้แนวคิดศักยภาพ

(Competency – Based Training) คือ การพัฒนาพนักงานขององค์กรให้มีศักยภาพ ความสามารถ และความเชี่ยวชาญ (Employee Competency) ที่สอดคล้องกับศักยภาพหรือความเชี่ยวชาญขององค์กร (Organizational Competency) โดยผ่านระบบการฝึกอบรม ซึ่งสอดคล้องกับแนวคิดของ Castetter & Young (2000) ที่มองว่าแนวทางการพัฒนาบุคลากรตามความสามารถแบบใหม่นั้น จะเป็นการดำเนินการที่ใช้หลักการดังกล่าว มีมุมมองที่กว้างขวางครอบคลุม เป็นโปรแกรมที่มีปฏิสัมพันธ์ และส่งผลซึ่งกันและกัน มุ่งเน้นที่ผู้รับการพัฒนาเปลี่ยนแปลงระบบและบุคลากร วางแผนในระดับหน่วยงาน ผู้ปฏิบัติพัฒนาศักยภาพบุคลากรเพื่อให้แก้ปัญหาตนเองได้ เน้นทั้งรายบุคคลและกลุ่ม มีจุดมุ่งหมายเพื่อเปลี่ยนแปลงทั้งตัวบุคคลกลุ่มบุคคลและระบบ

ดังนั้น อาจกล่าวได้ว่าการพัฒนาศักยภาพก็คือกระบวนการเพิ่มพูนความสามารถในการปฏิบัติงานของบุคลากร ทั้งในด้านความคิดเห็นที่มีต่องานและผลของการปฏิบัติงานของบุคลากรให้ดียิ่งขึ้นกว่าเดิม โดยพัฒนาในแต่ละด้านขององค์ประกอบของศักยภาพ ที่กล่าวข้างต้นโดยมีกระบวนการพัฒนาอิงแนวคิดแบบระบบ (The Systems Approach) เพื่อการควบคุมตรวจสอบระบบการพัฒนาทรัพยากรมนุษย์ว่าดำเนินไปอย่างมีประสิทธิภาพและได้ผลตามวัตถุประสงค์หรือไม่ เมื่อได้ ผลและข้อมูลย้อนกลับก็จะได้นำไปปรับปรุงกระบวนการพัฒนาทรัพยากรมนุษย์ให้เหมาะสมต่อไป

การสร้างแรงจูงใจ

บุคลากรในองค์กรมีทั้งบุคลากรที่มีคุณภาพ และต่อยคุณภาพการเสริมแรงจูงใจ (Reinforcement Theory) บุคลากรด้วยเป็นการหลอมรวมการเรียนรู้จากหลายส่วน และกำหนดเงื่อนไขในการเรียนรู้ที่มีพัฒนาในเชิงบวกสาเหตุจาก ความเชื่อ พฤติกรรมความต้องการ การมอบรางวัลสำหรับมนุษย์เพื่อตอบสนองต่อความต้องการ ในพฤติกรรมที่แสดงออกมาและพึงปรารถนาเป็นแรงกระตุ้นให้บุคลากรในองค์กรมีการเรียนรู้ และตอบสนองด้วยการกระทำซ้ำด้วยการเสริมแรงแนวความคิดของ B.F.Skinner (Maag, 2001) เชื่อว่าการเสริมแรงจูงใจคือเครื่องมือสำหรับการกำหนดพฤติกรรมที่พึงปรารถนา และไม่พึงปรารถนาด้วยองค์ประกอบพื้นฐานด้านการเสริมแรงจูงใจด้วย วิธีการกำหนดเป้าหมายที่มีสามารถประเมินผลได้ด้วย การมองเห็น และสัมผัสแบบเป็นรูปธรรม ไม่มุ่งเน้นปัจจัยที่มีอยู่ในตัวบุคคล เช่น การกำหนดตัวชี้วัดในการทำงาน กำหนดผลผลิต การกำหนดงบประมาณในการทำงานองค์กรจัดแผนปฏิบัติงานที่สามารถสร้างแรงจูงใจเพื่อกระตุ้นให้บุคลากรมีการตอบสนองเพื่อประสิทธิผล และการทำงานอย่างมีประสิทธิภาพ เช่น การกำหนดเงินรางวัลในการขายสำหรับพนักงานขายที่ยอดสูงกว่าเป้าหมายที่องค์กรได้ตั้งเอาไว้ควรมีการกำหนดช่วงเวลาในการเสริมแรงที่สอดคล้องและทันต่อเวลาที่บุคลากรแสดงออกด้านพฤติกรรมที่พึงประสงค์เพื่อพฤติกรรมที่พึงประสงค์เกิดเป็นการกระทำซ้ำ การตอบแทนด้วยของรางวัลสำหรับการเสริมแรงต้องมี

ความน่าสนใจและเป็นสิ่งที่บุคลากรมีความต้องการ เงินรางวัล ตำแหน่ง หน้าที่ความรับผิดชอบที่มีความสมเหตุสมผลต่อการเสริมแรงในองค์กร

พฤติกรรมของบุคลากรที่มีผลสืบเนื่องมาจากการเสริมแรงจูงใจมีทั้งพฤติกรรมพึงประสงค์และไม่พึงประสงค์ ดังนั้นเมื่อองค์กรมีความต้องการสร้างพฤติกรรมอันพึงประสงค์ให้เกิดเป็นการกระทำซ้ำองค์กรจะต้องมีบทบาทในการกำหนดเกณฑ์ และกำหนดระเบียบแบบแผนการปฏิบัติสำหรับพฤติกรรม การให้คุณ (Oblige) รางวัลกับบุคลากรที่มีความสามารถสร้างผลงานสูงกว่าวัตถุประสงค์ที่ได้กำหนดไว้การให้โทษ (Harmful) หลังจากผลอันไม่พึงประสงค์มีการจำกัดบทลงโทษหรือควบคุมแล้วก็ทำให้มีแนวโน้มในการหลีกเลี่ยง และพฤติกรรมที่ไม่พึงประสงค์ที่เกิดขึ้นต่อองค์กร การเสริมแรงจูงใจมีเรื่องของเวลา และความเหมาะสมเข้ามาเกี่ยวข้อง หากการเสริมแรงมีระยะเวลาที่นานเกินไปจากการแสดงพฤติกรรมอันพึงประสงค์ อาจขาดความต่อเนื่อง และบุคลากรล้าเลในการปฏิบัติหรือแสดงพฤติกรรมอันพึงประสงค์ซ้ำอีก

กรอบเวลาในการกระตุ้นให้เกิดแรงจูงใจเพื่อปรับปรุงพฤติกรรมของบุคลากรให้สอดคล้องกับพฤติกรรมองค์การไปในทิศทางเดียวกัน ในการกระตุ้นเพื่อเสริมแรงกับบุคลากรในองค์การอาจกล่าวได้ว่าขึ้นอยู่กับ การกระทำอย่างต่อเนื่องเป็นการตอบสนองต่อพฤติกรรมอันพึงประสงค์ในรูปแบบปกติ ในชีวิตประจำวันของบุคลากรจนเกิดเป็นความเคยชินหรือเป็นกิจวัตรประจำวัน หากการทำการเสริมแรงจูงใจแบบเป็นช่วงเวลาของเวลาที่แสดงพฤติกรรมที่พึงประสงค์นั้นเป็นครั้งคราวการเสริมแรงจูงใจในช่วงเวลาที่แน่นอนตายตัวเป็นการนำไปสู่การแสดงพฤติกรรมอันพึงประสงค์ต่อองค์การที่เกิดพฤติกรรม (Fixed Interval) การให้รางวัลตามจำนวนครั้งที่แสดงพฤติกรรมอันพึงประสงค์ต่อองค์การ การแสดงพฤติกรรมอันพึงประสงค์ด้วยความสม่ำเสมอ (Fixed Ratio) ให้รางวัลต่อการแสดงพฤติกรรมอันพึงประสงค์ต่อองค์การในช่วงเวลาที่มีการแสดงออกของพฤติกรรมที่เปลี่ยนแปลงตลอดเวลา (Variable Interval) การให้รางวัลต่อการแสดงพฤติกรรมอันพึงประสงค์เฉพาะครั้งที่มีการแสดงพฤติกรรมที่เปลี่ยนแปลงไปเป็นที่มาของความต้องการในระดับสูงซึ่งการใช้เวลาในการปรับเปลี่ยนพฤติกรรมดังกล่าวค่อนข้างใช้เวลานาน (Variable Ratio) (Daft, 1993)

แรงจูงใจในการทำงานขององค์การและผู้บริหารมีส่วนในการผลักดันให้เกิดแนวทางในการบริหารบุคลากรให้เกิดความกระตือรือร้นในการปฏิบัติงานตามที่ตนเองได้รับมอบหมายจากองค์การ และต้องสอดคล้องกับวัตถุประสงค์ที่ได้กำหนดแบบแผนในการปฏิบัติอย่างเป็นขั้นเป็นตอน โดยส่งผลที่มีประสิทธิภาพสูงสุดต่อองค์การความพอใจที่ได้รับจากองค์การ แรงจูงใจในการทำงานและแรงจูงใจที่ถูกกระตุ้นให้เกิดความรักในองค์การมีส่วนร่วมในกิจกรรมขององค์การ สามารถสร้างความพอใจ ความร่วมมือของการเป็นสมาชิกที่ดี ขององค์การอยู่ร่วมกันของบุคลากรต่างวัยที่มีแนวคิดสร้างสรรค์ การใช้สื่อทางเทคโนโลยีมาเกี่ยวข้อง การบริหารที่มีปัจจัยด้านบุคลากรที่มีความเชื่อต่างกัน การเชื่อมแนวความคิดให้เป็นหนึ่งเดียวกันทั้งในระดับกลุ่ม และระดับบุคคลก่อให้เกิดความร่วมมือที่เกิดขึ้นจาก

สายสัมพันธ์ของบุคลากรในองค์กร ความผูกพันที่เกิดขึ้น เป็นผลพวงทางด้านบวกที่เกิดความพึงพอใจจากค่าตอบแทนที่สมควรได้รับอัตราค่าจ้างที่ต่อกันมีผลต่อแรงจูงใจของบุคลากรด้านสัมพันธ์ภาพในการทำงานระหว่างผู้บังคับบัญชา และเพื่อนร่วมงาน บุคลากรที่อัตราค่าจ้างสูงมักถูกจับตาจากบุคลากรที่มีอัตราค่าจ้างต่ำกว่า ในความเหลื่อมล้ำว่าทำงานหนักเหมือนกัน แต่ผลตอบแทนที่ได้ไม่ยุติธรรม ระยะเวลาในการทำงานให้องค์การมานานมาก อัตราจ้างสูงกว่าทัศนคติของบุคลากรรุ่นเก่ามักคำนึงถึงการทำงาน ในองค์กรแบบอยู่นานๆ อัตราค่าจ้างจะขึ้นสูงเอง เป็นทัศนคติเก่าของบุคลากร ทำให้บุคลากรขาดแรงจูงใจในการทำงานและมีการออกของพนักงานใหม่สูงกว่าพนักงานเก่า และการยอมรับระดับหัวหน้างานมีการสร้างแบบแผนในการยอมรับระดับกลุ่มความผูกพันที่เกิดขึ้นส่งผลให้เกิดความร่วมมือในกิจกรรมทางตรงและทางอ้อมตามที่องค์กรได้กำหนดไว้เป็นวัตถุประสงค์หลักขององค์กร (สุพรรณิ บัวสร้อย, 2551) ซึ่งสอดคล้องกับ ภูวนาถ เครือตาแก้ว (2559) เรื่องแรงจูงใจในการปฏิบัติงานของข้าราชการตำรวจจรรยาธสถานตำรวจภูธรเมืองสกลนคร แรงจูงใจในการปฏิบัติงานของข้าราชการตำรวจจรรยาธที่ควรพัฒนาในการปฏิบัติงาน มีจำนวน 4 ด้าน คือ 1) ด้านการปกครองบังคับบัญชา 2) ด้านสภาพการทำงาน 3) ด้านรายได้และสวัสดิการ และ 4) ด้านความก้าวหน้า

การเปลี่ยนแปลงโครงสร้างองค์กรมีผลกระทบต่อความรู้สึกของบุคลากรด้วยเหตุของความมั่นคงในการทำงาน ค่าครองชีพในสังคมปัจจุบันมีผลต่อความผูกพันต่อองค์กรของบุคลากรผลมาจากสถานะของค่าครองชีพที่สูงขึ้น บุคลากรมีความต้องการปัจจัยในการดำรงชีพเพิ่มมากยิ่งขึ้น ความเป็นอยู่ มีความเกี่ยวข้องกับรายรับในแต่ละเดือน บุคลากรมีความกังวลต่อรายรับที่อาจไม่เพียงพอต่อการดำรงชีพ ระดับการศึกษามีส่วนสำคัญในการกำหนดอัตราค่าจ้างงานโอกาสก้าวหน้าในหน้าที่การงาน สวัสดิการที่ส่งผลให้บุคลากรในองค์กรมีคุณภาพชีวิตที่ดีมีรายได้มาเลี้ยงครอบครัว สูงขึ้นด้วยสภาพการณ์แข่งขัน ในเชิงธุรกิจองค์กรต่างๆ แสวงหาบุคลากรที่มีความสามารถเพื่อสร้างผลผลิตต่อองค์กร จึงมีความจำเป็นที่ต้องว่าจ้างบุคลากรที่มีความสามารถสูงเข้ามาบริหารจัดการองค์กรให้ก้าวไปสู่ผู้นำในตลาด มีการวัดผลประเมินผลปฏิบัติงานโดยเชื่อมโยงผลการตอบแทนโบนัส รางวัล เข้ากับจุดประสงค์หลักในการทำงานมีการว่าจ้างงานต่อบุคลากรที่มีความสามารถ (McClelland, 1987) จากที่อื่นๆ เพื่อขับ เคลื่อนองค์กร และสร้างมาตรฐานในการดำรงชีวิตที่ดีให้แก่บุคลากร บุคลากรและครอบครัวมีชีวิตที่ดี ขึ้นมีค่าตอบแทนที่สมเหตุสมผลเกิดความรักความผูกพันต่อองค์กร

การมีส่วนร่วมในกิจกรรมที่เป็นกลุ่มมีการปฏิสัมพันธ์ต่อบุคลากรฝ่ายอื่นๆ ในองค์กรถือเป็นการสร้างความสมานฉันท์และแสดงถึงการมีส่วนร่วมในสถานะสมาชิกขององค์กร ความสัมพันธ์ของบุคลากรมีส่วนช่วยเหลือกันและกันเฉพาะเรื่องของงานที่ได้รับมอบหมายจากองค์กร เกิดเป็นกลุ่มทำงานแบบเป็นทางการก่อให้เกิดประโยชน์ต่อกลุ่มทำงานและคุณภาพชีวิตในการทำงาน (ศุภชัย วงศ์วรกาญจน์, 2555)

ดังนั้นการสร้างแรงจูงใจที่กล่าวมาข้างต้น เกี่ยวข้องกับปัจจัยภายในของแต่ละบุคคล ซึ่งมีอยู่แตกต่างกันในการบริหารทรัพยากรมนุษย์ ผู้บริหารจะพบว่าการทำงานของพนักงานมีความแตกต่างกัน บางคนขยันหมั่นเพียรทำงานหนักกว่าคนอื่น มีประสิทธิภาพในการทำงานสูงกว่าคนอื่น ทั้งนี้อาจเนื่องมาจากแรงจูงใจในการทำงานได้รับผลกระทบจากปัจจัยในที่แตกต่างกัน ปัจจัยที่สำคัญที่มีผลกระทบต่อการกระตุ้นให้เกิดพฤติกรรม ได้แก่ ความสนใจ ทักษะและความต้องการ ในความเป็นจริงพบว่าคนที่ทำงานหรือกระทำกิจกรรมที่ตนเองชอบหรือสนใจมักจะยินดีหรือทุ่มเทความพยายามให้กับงานหรือกิจกรรมนั้นๆ มากกว่าการทำงานที่ตนไม่สนใจ นอกจากนี้คนที่มีความคิดดีมีทางบวกต่องานนั้นก็ขยันหมั่นเพียรทำงานหนักยิ่งกว่า จึงอาจกล่าวได้ว่า ความสนใจและทักษะที่ดีมีต่องานมีผลกระทบต่อแรงจูงใจในการทำงานของพนักงานได้มีการค้นคว้าเกี่ยวกับความต้องการของมนุษย์และพบว่า เมื่อมนุษย์มีความต้องการเกิดขึ้น และความต้องการนั้นยังไม่ได้รับการตอบสนอง จะมีความพยายามเพิ่มขึ้นเพื่อให้สามารถตอบสนองความต้องการของตนให้ได้ นอกจากนี้ได้มีการศึกษาปัจจัยภายนอกของบุคคล หรือปัจจัยด้านองค์การซึ่งมีผลกระทบต่อสมาชิกในองค์การ ทั้งนี้ก็เพื่อประโยชน์ต่อผู้บริหารในอันที่จะรักษาพฤติกรรมที่พึงประสงค์ไว้ผู้บริหารจึงควรควบคุมปัจจัยภายนอกโดยพยายามปรับปรุงปัจจัยเกี่ยวกับงานเพื่อสร้างแรงจูงใจ และพยายามรักษาปัจจัยแวดล้อมของงานให้อยู่ในระดับที่จะไม่ก่อให้เกิดความไม่พอใจในการทำงาน

แนวคิดเกี่ยวกับความยืดหยุ่นในการทำงาน(Flexible Workplace)

1. ความหมายของแนวคิดความยืดหยุ่นในการทำงาน

แนวคิดความยืดหยุ่นในการทำงาน (Flexible)(Arthur L.Fin Kle, 1979) คือการให้อิสระแก่พนักงานในการจัดเวลาของการทำงานของแต่ละวัน โดยมีแนวทางว่าพนักงานทุกคนจะต้องอยู่ปฏิบัติงานในช่วงเวลาชั่วโมงหลัก (Core time) ซึ่งมักจะเป็นช่วงกลางของวันทำงานเป็นเวลาประมาณ 4 – 6 ชั่วโมง ส่วนช่วงเวลาที่เหลือเรียกว่า ช่วงเวลายืดหยุ่น (Flexible band) นั้นเป็นช่วงเริ่มต้นหรือสิ้นสุดของการทำงานในแต่ละวัน พนักงานจะสามารถเลือกการเริ่มและสิ้นสุดการทำงานในแต่ละวันได้ ชั่วโมงการทำงานจะถูกเก็บบันทึกไว้เพื่อตรวจสอบว่าได้มีชั่วโมงการทำงานสะสมถูกต้องตามช่วงเวลาที่กำหนด ซึ่งอาจเป็นรายสัปดาห์ หรือรายเดือนตามแต่ระเบียบกำหนดไว้ หลักการสำคัญ 2 ประการที่ควรคำนึงคือ ประการแรก พนักงานจะต้องอยู่ประจำหน้าที่ในระหว่างช่วงเวลาชั่วโมงหลัก และประการที่สอง พนักงานจะต้องรับผิดชอบชั่วโมงการทำงานให้ได้ครบถ้วนตามกำหนดในแต่ละวัน นอกเหนือจากที่ระบุไว้นี้ พนักงานจะมีอิสระพอสมควรในการกำหนดชั่วโมงการทำงานตามความประสงค์ ทั้งนี้ย่อมขึ้นอยู่กับสถานการณ์และสิ่งแวดล้อมของงาน ซึ่งแตกต่างกันไปในแต่ละองค์การด้วย

หลักการความยืดหยุ่นในการทำงานนั้นมีลักษณะแน่นอน โดยที่รูปแบบการไปประยุกต์ใช้ให้เหมาะสมกับแต่ละองค์การแตกต่างกันไปหลายรูปแบบ ลักษณะขององค์การบางประเภทมีข้อกำหนดที่ทำให้ไม่สามารถนำความยืดหยุ่นในการทำงานไปใช้ได้ เช่น หน่วยงานที่มีลักษณะเป็นหน่วยย่อยๆ มีเจ้าหน้าที่ประจำจำนวนน้อยและต้องประสานงานกับหน่วยงานย่อยอื่นๆ ทำให้ไม่มีกำลังคนมาทดแทนพอที่จะทำให้การปฏิบัติงานเป็นไปได้ หน่วยงานที่มีหน้าที่จะต้องให้บริการแก่หน่วยงานอื่นๆ หรือหน่วยงานที่ต้องปฏิบัติงานโดยอาศัยทรัพยากรจากหน่วยงานอื่นๆ ซึ่งมีระยะเวลาทำงานแน่นอน เช่น อาศัยข้อมูลจากตลาดหลักทรัพย์ เวลาทำงานของธนาคาร เป็นต้น

รูปแบบและระดับความยืดหยุ่นที่แต่ละองค์การจะประยุกต์นำไปใช้นั้น ควรจะศึกษาและวางแผนการนำไปปฏิบัติให้เหมาะสมกับสภาพแวดล้อมขององค์การของแต่ละแห่ง รูปแบบแนวคิดความยืดหยุ่นในการทำงานสามารถดัดแปลงได้หลากหลาย ตัวอย่างรูปแบบในการจัดการทำงานในเวลายืดหยุ่นมรหลายชนิด (Richard S.Rubin , 1979)

1) Flexitour Model พนักงานจะเป็นผู้กำหนดเวลาเริ่มงานของตนเอง ซึ่งจะเท่ากับการกำหนดเวลาเลิกงานในแต่ละวันโดยอัตโนมัติด้วย ตารางการทำงานที่พนักงานเลือกนี้จะถูกใช้เรื่อยไปจนกว่าจะมีโอกาสให้พนักงานเลือกใหม่ รูปแบบนี้ไม่ต่างจากตารางการทำงานแบบปกติเท่าไรนัก เพียงแต่พนักงานมีโอกาสในการกำหนดตารางการทำงานของตนแทนจะเป็นการกำหนดจากนายจ้างเท่านั้น

2) Modified Flexitour มีรูปแบบคล้ายคลึงกับ Flexitour Model เพียงแต่กำหนดตารางการทำงานจะต้องถูกเสนอให้ผู้บังคับบัญชาพิจารณาและอนุมัติล่วงหน้าก่อน

3) Gliding Schedule ระบบการทำงานนี้ให้อิสระแก่พนักงานในการเลือกเวลาเริ่มทำงานได้เอง โดยไม่ต้องรอเสนอให้ผู้บังคับบัญชาอนุมัติ

4) Modified Gliding Schedule ระบบนี้ให้อิสระแก่พนักงานในการกำหนดเวลาเริ่มทำงานได้โดยจะต้องครอบคลุมช่วงเวลาบริการลูกค้า (Customer Service Band) ไว้ด้วย

5) Variable Day พนักงานสามารถเลือกยืดหยุ่นระยะเวลาในการทำงานได้โดยจะต้องครอบคลุม ช่วงเวลาบังคับ (Core time) ไว้และมีชั่วโมงการทำงานครบตามที่ระเบียบกำหนดไว้ การสะสมชั่วโมงการทำงานสามารถทำได้ถึง 10 ชั่วโมง เพื่อนำไปหักลบกับชั่วโมงการทำงานในอาทิตย์ถัดไป

7) Variable Week พนักงานสามารถจัดเวลาการทำงานในแต่ละวัน/แต่ละสัปดาห์ ได้อย่างยืดหยุ่นโดยต้องครอบคลุมช่วงเวลาบังคับ (Core time) ไว้ด้วย พนักงานจะต้องทำงานครบ

ชั่วโมงตามระเบียบในวันจ่ายค่าแรง โดยอนุโลมให้สะสมชั่วโมงการทำงานอย่างมาก 10 ชั่วโมงไว้ได้ สำหรับระยะเวลาการจ่ายค่าแรงงวดถัดไป ตัวอย่างเช่น การจ่ายค่าแรงเป็นรายปักษ์ พนักงานสามารถทำงาน 38 ชั่วโมง ในอาทิตย์แรก และทำงาน 44 ชั่วโมงในอาทิตย์ที่สอง ซึ่งจะทำให้พนักงานมีชั่วโมงการทำงานสะสม 2 ชั่วโมงสำหรับค่าแรงงวดถัดไป

7) ตัวแบบสุดท้ายออกแบบให้พนักงานสามารถหยุดในช่วงเวลาบังคับได้โดยใช้ชั่วโมงการทำงานสะสมในอาทิตย์ก่อน/หรืองวดค่าแรงก่อน ทั้งนี้การหยุดลักษณะนี้ต้องได้รับอนุญาตจากผู้บังคับบัญชาก่อน

2. วิวัฒนาการของแนวคิดความยืดหยุ่นในการทำงาน

แนวคิดความยืดหยุ่นในการทำงาน (Flexible) (Dale Yoder , Paul D.Standohar , 1984) ตรงกับคำว่า “Gleitzeit” (Gliding Time) ในภาษาเยอรมัน แนวคิดนี้เป็นของนักเศรษฐศาสตร์ชาวเยอรมันชื่อ Christel Kraemerer โดยมีจุดประสงค์เพื่อจูงใจแม่บ้านให้หันมาสนใจเข้ามาในตลาดแรงงาน เนื่องจากมีการขาดแคลนแรงงานในขณะนั้น นายจ้างต้องการดึงดูดความสนใจจากบรรดาแม่บ้านให้หันมาทำงานนอกบ้านโดยการใช้แนวคิดความยืดหยุ่นในการทำงาน ประเด็นสำคัญที่เน้นคือไม่มีความจำเป็นจะต้องเข้างานหรือเลิกงานตามเวลาที่กำหนดตายตัว แต่ให้พนักงานมีโอกาสในการกำหนดเวลาทำงานที่ยืดหยุ่นขึ้น หลังจากแนวคิดความยืดหยุ่นในการทำงาน ถูกนำมาใช้ในการทำงานแล้ว ได้เป็นที่รู้จักกันต่อๆมาจนในที่สุดได้เปลี่ยนฐานะมาเป็นสวัสดิการประเภทหนึ่งที่บริษัทจัดให้มีขึ้น โดยยอมรับว่านอกจากบทบาทในฐานะพนักงานในองค์กรแล้ว พนักงานยังมีบทบาทอื่น ๆ อีกในสังคม ซึ่งบางครั้งจำเป็นต้องใช้เวลาในการดำเนินกิจกรรมต่างๆ การใช้แนวคิดการทำงานในเวลาที่ยืดหยุ่นจะช่วยให้พนักงานสามารถจัดการกำหนดตารางเวลาในการทำงานและการดำเนินกิจกรรมอื่นได้สอดคล้องและไม่นำเวลาในการปฏิบัติงานไปใช้ ซึ่งจะเป็นการช่วยปรับปรุงการเข้าทำงานเป็นเวลา และลดอัตราการขาดงานด้วย แนวคิดนี้ต่อมาได้มีการปรับปรุงแก้ไขโดยเพิ่มช่วงเวลาบังคับหรือชั่วโมงหลัก (Core time) เข้าไปในกำหนดการทำงานในแต่ละวัน

ความยืดหยุ่นในการทำงาน เริ่มใช้ครั้งแรกในปี 1967 ที่ Ottobrunn Research and Development ของ Messerschmid Bolkow- Blohm สาเหตุในการนำแนวคิดนี้มาใช้เกิดจากสิ่งแวดล้อมภายนอก ได้แก่ ปัญหาเกี่ยวกับความคับคั่งของการจราจร ซึ่งทำให้พนักงานต้องใช้เวลามากขึ้นเรื่อยๆในการเดินทางระหว่างที่พักกับที่ทำงาน การนำแนวคิดการทำงานในเวลาที่ยืดหยุ่นมาใช้ทำให้พนักงานสามารถเลือกเวลาที่เหมาะสมกับตนได้โดยไม่ต้องเดินทางในช่วงเวลาเดียวกันทั้งหมด ทำให้การเดินทางไปและกลับจากที่ทำงานได้สะดวกขึ้น

ในปี 1969 แนวคิดการทำงานในเวลายืดหยุ่นเริ่มแพร่หลายยิ่งขึ้นในเยอรมัน แล้วกระจายต่อไปใน สวีเดน เดนมาร์ก นอร์เวย์ ฟินแลนด์ ต่อมายังขยายตัวไปยังอังกฤษ อิตาลี ฝรั่งเศส สเปน

การแพร่หลายของแนวคิดความยืดหยุ่นในการทำงานเข้าไปในยุโรปนั้นเป็นผลมาจากความสามารถในการช่วยกระตุ้นและจูงใจพนักงานทำให้มีขวัญกำลังใจที่ดี หลักการทำงานในเวลายืดหยุ่นช่วยให้พนักงานสามารถบริหารเวลาระหว่างเรื่องงานและเรื่องส่วนตัวได้ดียิ่งขึ้น และเหตุผลนี้เองที่ช่วยให้แนวคิดความยืดหยุ่นในการทำงานเข้าไปแพร่หลายในแคนาดาและอเมริกาเหนือในเวลาต่อมาบริษัทที่นำแนวคิดการทำงานในเวลายืดหยุ่นมาใช้มีกิจการที่แตกต่างกันหลายประเภท เช่น ธนาคารธุรกิจประกันภัย องค์การของรัฐ โรงงานอุตสาหกรรม ห้างสมุด เป็นต้น นอกจากบริษัทอเมริกาเองแล้ว บริษัทต่างชาติในอเมริกายังให้ความสนใจในการนำแนวคิดนี้ไปประยุกต์ใช้ด้วย เช่น บริษัท Hewlett Packard, Scott Paper, Accidental Insurance, Samsonite , Sun Oil เป็นต้น ทั้งนี้วิธีการปฏิบัติของแต่ละบริษัทก็อาจมีรายละเอียดปลีกย่อยที่แตกต่างกันไปบ้าง

3. ขั้นตอนในการนำแนวคิดความยืดหยุ่นในการทำงานไปปฏิบัติ

ในการนำแนวคิด Flexible Working Hour (FWH) ไปปฏิบัติในองค์กรนั้นจำเป็นต้องมีอย่างยิ่ง ต้องมีการเตรียมวางแผนอย่างรัดกุมรอบคอบ นอกจากนี้ยังจะต้องคำนึงถึงปัจจัยอื่นๆประกอบด้วย เช่น บรรยากาศขององค์กร สิ่งแวดล้อมองค์กรในขณะนั้น โดยที่แนวคิด FWH จะมีผลกระทบโดยตรงต่อพนักงานระดับปฏิบัติการ (No management) ดังนั้น ในกระบวนการวางแผนและการปฏิบัติการควรจะทำให้ความสำคัญกับพนักงานกลุ่มนี้ให้มาก โดยอาศัยการสื่อสารผ่านผู้บังคับบัญชา ระดับต้น (First Line Supervisor) เพื่อสร้างความรู้ความเข้าใจให้เห็นถึงคุณค่าและประโยชน์จากการนำแนวคิด FWH มาใช้

ก่อนจะนำแนวคิด FWH มาใช้องค์กร ควรจะได้มีการเตรียมการวางแผนและออกแบบรูปแบบและกฎเกณฑ์ที่เหมาะสมแก่องค์กรเสียก่อน ทั้งนี้จะต้องมีการเก็บข้อมูล ข้อคิดเห็นจากพนักงานระดับต่างๆในองค์กรเพื่อมาปรับปรุงและวางแผนทางปฏิบัติให้สอดคล้องกับความต้องการของทุกๆฝ่าย ขั้นตอนสำคัญก่อนการนำแนวคิด FWH มาปฏิบัติประการหนึ่งคือ การทำกลุ่มนักศึกษา (Pilot Study) โดยมีจุดประสงค์เพื่อศึกษาถึงสภาพความเหมาะสมของกำหนดการทำงานในเวลายืดหยุ่นที่กำหนดขึ้น การทำกลุ่มนักศึกษาจะประกอบด้วย 3 ขั้นตอน คือ ขั้นวางแผน ขั้นปฏิบัติการ และ ขั้นประเมินผล ผลจากการศึกษาควรให้รายละเอียดสำคัญๆเกี่ยวกับผลการปฏิบัติการ พฤติกรรม และทัศนคติของพนักงาน ซึ่งจะเป็นข้อมูลสำคัญที่ฝ่ายบริหารจะใช้ในการตัดสินใจว่าควรจะนำแนวคิด FWH มาสู่การปฏิบัติจริงในองค์กรหรือไม่

ขั้นตอนในการนำแนวคิดความยืดหยุ่นในการทำงานมาปฏิบัติมีดังนี้

- 1) ปรึกษาขั้นตอนและวิธีการของระบบความยืดหยุ่นในการทำงานกับผู้บังคับบัญชาสูงสุดตามสายงาน และกำหนดหน่วยงานที่เหมาะสมจะใช้ระบบนี้โดยระบุหน่วยงานที่จะเป็นหน่วยควบคุม (Control Group) ด้วย
- 2) อธิบายรายละเอียดการปฏิบัติให้แก่ผู้จัดการทุกฝ่ายที่เกี่ยวข้องเพื่อสร้างความเข้าใจอันจะเป็นการสร้างฐานสนับสนุน จากนั้นอธิบายให้พนักงานระดับล่างเข้าใจการทำงานแนวคิดนี้
- 3) การระบุตำแหน่งงานไม่สามารถจะใช้ระบบการทำงานแบบยืดหยุ่นได้เนื่องจากธรรมชาติของงาน
- 4) สร้างความเข้าใจและขอความร่วมมือกับพนักงาน เช่น โดยการหารือกับผู้นำสหภาพเกี่ยวกับระยะเวลาการทำงานที่ทดลองใช้ หรือกับพนักงานในลักษณะเป็นกลุ่มย่อยๆ
- 5) กำหนดช่วงเวลาบังคับ (Core time) เป็นชั่วโมงที่พนักงานทุกคนต้องอยู่ประจำหน้าที่
- 6) กำหนดช่วงระยะเวลายืดหยุ่นและกลไกที่จะใช้ในการทำงานของแนวคิดการทำงานแบบยืดหยุ่นโดยการกำหนดระยะเวลาปฏิบัติงานนั้นควรเป็นความเห็นร่วมกันระหว่างนายจ้างกับพนักงาน
- 7) ตรวจสอบดูว่าการกำหนดชั่วโมงการทำงานที่เพิ่มขึ้นไม่ขัดกับระเบียบข้อบังคับตามกฎหมายที่มีอยู่
- 8) กำหนดวิธีการประเมินผลที่เหมาะสม เช่นการประเมินว่าสามารถบรรลุผลสำเร็จตามเป้าหมาย
- 9) กำหนดเวลาการทำงานของผู้ให้บริการที่สำคัญๆ เช่น ฝ่ายบำรุงรักษาอาคาร ฝ่ายบริการลูกค้า และฝ่ายรักษาความปลอดภัย
- 10) กำหนดวิธีการบันทึกข้อมูลเวลาการทำงานและเลือกระบบบันทึกที่เหมาะสม โดยหารือขอความเห็นจากสหภาพแรงงาน และตัวแทนของพนักงานเพื่อให้เกิดความร่วมมือ
- 11) การให้ข้อมูลและนิเทศหัวหน้าหน่วยให้ทราบขั้นตอนและรายละเอียดของแนวคิดการทำงานแบบยืดหยุ่น ควรจะจัดขึ้นประมาณ 6 อาทิตย์ก่อนจะมีการทดลองปฏิบัติในหน่วยงาน การนิเทศงาน ควรให้ข้อมูลทั้งกว้างและลึกพร้อมให้โอกาสพนักงานสอบถามข้อข้องใจ และสร้างความกระตือรือร้นชี้แนะให้เห็นถึงประโยชน์ที่จะได้รับ
- 12) ให้ข้อมูลข่าวสารกับพนักงานอย่างกว้างขวางทั้งโดยปากเปล่าและเป็นลายลักษณ์อักษร ก่อนที่จะเริ่มงานตามโครงการ ควรจัดเจ้าหน้าที่สำหรับตอบปัญหาเกี่ยวกับระบบการทำงานแบบนี้ไว้

13) กำหนดวันเริ่มโครงการที่แน่นอน โดยในระยะทดลองนั้นใช้แก้ไขข้อบกพร่องต่างๆ ที่อาจมีการประเมินผลทางด้วยการส่งแบบสอบถามเพื่อถามถึงผลกระทบ ข้อบกพร่องหรือข้อเสนอแนะ ควรจะมีการประเมินผลโดยการคำนวณเป็นตัวเลข เช่น จำนวนผลผลิตหรือการจ่ายค่าล่วงเวลา รายงานการประเมินผลจากกลุ่มตัวอย่างจะเป็นข้อมูลสำหรับฝ่ายบริหารในการตัดสินใจว่าควรจะดำเนินการต่อไปหรือไม่ ทั้งนี้หากเป็นองค์การที่มีสหภาพแรงงานก็ควรจะได้ปรึกษาหารือกันเสียก่อนด้วย หากฝ่ายบริหารเห็นควรดำเนินการต่อไปก็จะถ่ายทอดนโยบายไปยังผู้บังคับบัญชาระดับสูงในแต่ละฝ่ายต่อไป

ในขั้นตอนการปฏิบัตินี้ส่วนสำคัญต่างๆในการทำงานตามแนวคิดความยืดหยุ่นในการทำงานควรจะมียู่พร้อมแล้ว เช่น กำหนดวิธีการบันทึกเวลาการทำงาน นโยบายเกี่ยวกับการขาด ลา งานหรือทำงานล่วงเวลา สิ่งสำคัญจะช่วยให้การทำงานของแนวคิดนี้เป็นไปได้อย่างราบรื่นนั้น จะต้องเน้นในเรื่องการประสานงานและการติดต่อสื่อสารภายในองค์การด้วย

4. ประโยชน์ของแนวคิดความยืดหยุ่นในการทำงาน

ผลการศึกษาเท่าที่ผ่านมาพบว่าในการนำแนวคิดความยืดหยุ่นในการทำงานไปปฏิบัติ นั้นยิ่งองค์การกำหนดให้มีระดับความยืดหยุ่นมาก องค์การจะยิ่งได้รับผลประโยชน์จากการใช้แนวคิดนี้มาก สังเกตได้จากหน่วยงานที่มีระดับความยืดหยุ่นในเวลาการทำงานสูงจะมีอัตราการขาดลางานที่ลดลงและมีผลผลิตเพิ่มสูงขึ้นลักษณะการใช้เวลาการทำงานในเวลายืดหยุ่นของพนักงานนั้นจะแตกต่างกันไป เช่นบางคนอาจใช้ชั่วโมงการทำงานยืดหยุ่นทุกวัน บางคนอาจใช้เป็นครั้งคราว หรือบางคนอาจจะยังคงใช้กำหนดเวลาในแบบเดิมอยู่ ทั้งนี้ขึ้นอยู่กับเงื่อนไขของแต่ละคน เช่น ความสนใจกับกิจกรรมที่มีอยู่นอกเหนือจากงานประจำ ท่าเลที่พักอาศัย ระยะทางและวิธีการในการเดินทาง ระหว่างที่พักและที่ทำงาน เป็นต้น สำหรับประโยชน์ที่จะได้รับจากการนำแนวคิดความยืดหยุ่นในการทำงานมาใช้ นั้น ชี้แจงเป็นข้อๆ ดังนี้

- 1) มีเวลาสำหรับครอบครัว กิจกรรม และกิจกรรมอื่นๆ นอกจากงานประจำได้มากขึ้น
- 2) ใช้เวลาน้อยลงในการเดินทางระหว่างที่พักและที่ทำงาน เนื่องจากสามารถกำหนดเวลาที่สะดวกที่สุดในการมาปฏิบัติงานให้ ทำให้ไม่เสียเวลาและยังช่วยลดการจราจรที่คับคั่งด้วย
- 3) สามารถเข้ารับบริการจากกิจการต่างๆ ได้ง่ายขึ้นโดยการกำหนดเวลาที่ไม่ใช่ช่วงคับคั่ง
- 4) บำรุงขวัญพนักงาน หมอดปัญหาเรื่องการมาทำงานสาย ลดอัตราการขาดงาน การลาจิจลาป่วยเป็นการเพิ่มผลผลิต
- 5) การลดอัตราการลาออกจากงานและเป็นการปรับปรุงภาพพจน์องค์การ

6) ลดชั่วโมงการทำงานล่วงเวลา

7) ลดความตึงเครียดระหว่างพนักงานกับผู้บังคับบัญชาเรื่องระเบียบเวลาการทำงาน ทำให้มีเวลาในการปฏิบัติงานด้านอื่นที่เป็นประโยชน์ว่า เช่นการพัฒนาทักษะในการจัดการเป็นต้น

8) สามารถให้บริการแก่ลูกค้าได้มากยิ่งขึ้น เนื่องจากมีชั่วโมงทำการที่ยาวนานขึ้น

9) สามารถใช้อุปกรณ์เครื่องใช้ในสำนักงานได้อย่างมีประสิทธิภาพสูงสุด

10) เป็นการสนับสนุนให้พนักงานเรียนรู้งานอื่นทำให้สามารถหมุนเวียนการทำงานแทนกัน

จะเห็นได้ว่าแนวคิดการทำงานในเวลายืดหยุ่นซึ่งมีวิธีการง่ายๆ ไม่ซับซ้อนสามารถ เป็นประโยชน์ได้อย่างมากในการจัดการในองค์กร ทั้งนี้เพราะแนวคิดนี้สามารถจับจุดสำคัญจุดหนึ่งของการบริหารมนุษย์ในองค์กร นั่นคือมนุษย์แต่ละคนมีความต้องการและค่านิยมซึ่ง เมื่อได้รับแรงกระตุ้นหรือจูงใจที่เหมาะสมแล้ว จะทำให้คนเหล่านั้นสามารถทำงานได้อย่างมีประสิทธิภาพและมีความสุขหลักการนี้ปรากฏอยู่ในกลุ่มทฤษฎีมนุษยสัมพันธ์ไม่ว่าจะเป็น Need Theory, Hygiene's-Motivators Theory, Expectancy Theory, Equity Theory หรือ Reinforcement theory กล่าวคือ การใช้สิ่งจูงใจหรือรางวัลเป็นเครื่องมือให้พนักงานมีความกระตือรือร้นในการปฏิบัติงาน รางวัลนั้นอาจแบ่งได้เป็นสองลักษณะคือ Extrinsic และ Intrinsic ซึ่งแตกต่างกันในแง่ที่ว่า Extrinsic เป็นรางวัลที่เกิดขึ้นจากการบรรลุเป้าหมายการทำงานเพื่อให้ได้มาซึ่งรางวัลอันมักจะเป็นสิ่งของที่เป็นรูปธรรม เช่น ในส่วนของ Maslow กำหนดสิ่งจูงใจพวกนี้ไว้เป็นความต้องการขั้นพื้นฐาน เช่น อาหาร ที่อยู่ ความปลอดภัย เป็นต้น ส่วน Herzberg เรียกส่วนนี้ว่า Hygiene's ซึ่งเขาให้หมายรวมถึง เงินเดือน สภาพแวดล้อมการทำงาน นโยบายบริษัท เป็นต้น ส่วน Intrinsic เป็นรางวัลที่เกิดขึ้นจากผลการปฏิบัติงาน เช่น ความรู้สึกภาคภูมิใจ เมื่อทำงานสำเร็จ การได้รับการยกย่องนับถือ เป็นต้น Herzberg เรียกแรงจูงใจนี้ว่า Motivators การทำงานของแนวคิดความยืดหยุ่นในการทำงานสามารถทำให้พนักงานเกิดความรู้สึกพึงพอใจได้ทั้งสองลักษณะกล่าว คือจากการจูงใจจากภายนอก ได้แก่การที่สถานที่ทำงานมีสภาพการทำงานที่ดีขึ้น ความยืดหยุ่นในการทำงาน พนักงานสามารถใช้เวลาในการเดินทางมาทำงานได้อย่างสะดวกสบายใจโดยการปรับเวลาทำงานเพื่อหลีกเลี่ยงชั่วโมงการจราจรคับคั่ง เป็นต้น ไม่ต้องมีความคับข้องใจในเรื่องการมาทำงานสาย หรือกลัวจะถูกหักเงินเดือนเพราะเข้างานช้า หลีกเลี่ยงการเผชิญหน้ากับผู้บังคับบัญชาในปัญหาเหล่านี้ สำหรับแรงจูงใจจากภายในซึ่งแนวคิดการทำงานในเวลายืดหยุ่นสะท้อนให้เห็นคือความไว้วางใจที่องค์กรมีต่อพนักงาน โดยเปิดโอกาสให้พนักงานมีความรับผิดชอบตัวเองและผลงานเป็นการให้โอกาสในการเรียนรู้และเติบโต และการมีส่วนร่วม

ร่วมในการตัดสินใจ ซึ่งสิ่งเหล่านี้จะช่วยปรับปรุงความสัมพันธ์ระหว่างพนักงานกับผู้บังคับบัญชาให้ดียิ่งขึ้น

5. ข้อควรคำนึงสำหรับการใช้แนวคิดความยืดหยุ่นในการทำงาน

ในการนำแนวคิดความยืดหยุ่นในการทำงานมาปฏิบัตินั้น การดำเนินการให้ประสบความสำเร็จจำเป็นต้องอาศัยการวางแผนที่รอบคอบและการประสานงานที่ดีระหว่างพนักงานและฝ่ายจัดการ เนื่องจากการทำงานของแนวคิดนี้ลักษณะสำคัญในเรื่องการกำหนดระยะเวลาในการทำงานเป็นช่วงชั่วโมงยืดหยุ่นและชั่วโมงหลัก ดังนั้น การประสานงานและการติดต่อสื่อสารจึงเป็นสิ่งจำเป็นที่จะต้องกำหนดวิธีการไว้เพื่อให้การประสานงานและการติดต่อสื่อสารระหว่างพนักงาน-พนักงานและพนักงาน-ผู้บังคับบัญชา ไม่มีช่องว่าง การกำหนดตารางการทำงานที่สอดคล้องกันระหว่างพนักงานและผู้บังคับบัญชา เป็นสิ่งซึ่งสามารถเตรียมการไว้ล่วงหน้าได้เพื่อไม่ให้กระบวนการทำงานต้องสะดุดหยุดชะงัก และถึงแม้ว่าการทำงานของแนวคิดความยืดหยุ่นในการทำงานจะประสบความสำเร็จในหลายแห่ง แต่ในงานบางลักษณะจำเป็นต้องมีการวางรูปแบบเป็นพิเศษ เช่นในสายการผลิต (Assembly Line) บริษัทจำเป็นต้องเตรียมวัสดุคงคลังไว้ในปริมาณมากขึ้น เพื่อสามารถทำให้คนงานลดการพึ่งพาต่อกันลง สามารถทำหน้าที่ของตนได้อย่างอิสระขึ้น ในงานบางลักษณะก็ไม่เหมาะที่จะใช้ เช่นงานรักษาความปลอดภัย งานต้อนรับและโทรศัพท์ งานบริการห้องอาหาร เป็นต้น การไม่ได้เข้าร่วมในการเปลี่ยนแปลงอาจทำให้เกิดความไม่พอใจขึ้นได้เช่นกัน ไม่เพียงเท่านั้นความไม่พอใจอาจเกิดขึ้นในกลุ่มผู้บังคับบัญชาระดับต้นซึ่งอาจมีความรู้สึกเหมือนสูญเสียอำนาจในการบังคับบัญชาส่วนหนึ่งไป เนื่องจากพนักงานทั่วไปมีอิสระมากขึ้นในการกำหนด เวลาการทำงานตามประสงค์ นอกจากนี้ยังมีปัญหาเรื่องการเสียความรู้สึกที่คนจะต้องถูกทำการบันทึกเวลาปฏิบัติงานเหมือนพนักงานคนอื่นๆ ทางหลีกเลี่ยงในกรณีนี้คือการให้พนักงานบังคับบัญชามีสิทธิในการลงบันทึกเวลาเองประเด็นอื่นๆ ที่ควรให้ความสนใจและเตรียมการแก้ไขไว้ได้แก่ การต่อต้านไม่เห็นด้วยจากสหภาพแรงงาน แนวทางการบันทึกเวลาการปฏิบัติงาน และการควบคุมพนักงานให้อยู่ในระเบียบ ถึงแม้ว่าจะมีหลายประเด็นที่จะต้องได้รับการพิเคราะห์เป็นพิเศษแต่แนวคิดการทำงานในเวลายืดหยุ่นยังคงสามารถนำไปใช้ในการปฏิบัติได้หากมีการวางแผนที่ดีไว้ล่วงหน้าส่วนหนึ่งมีแนวทางในการป้องกันไม่ให้เกิดความไม่พอใจขึ้นในหมู่พนักงานได้ พนักงานจะให้การสนับสนุนหากองค์กรสามารถชี้ให้พนักงานเห็นถึงประโยชน์จากการใช้แนวคิดนี้

6. ปัจจัยที่สนับสนุนให้การทำงานในเวลายืดหยุ่นประสบความสำเร็จ

ในการศึกษาถึงความเป็นไปได้ในการนำแนวคิดการทำงานในเวลายืดหยุ่นมาใช้ในองค์กรนั้น ปัจจัยที่ควรพิจารณาซึ่งเป็นปัจจัยสนับสนุนให้การทำงานในเวลายืดหยุ่นประสบความสำเร็จได้แก่

1) ลักษณะงานที่ปฏิบัติ (Task Functions and Workload Characteristics) ลักษณะงานที่สามารถใช้แนวคิดยืดหยุ่นไปปฏิบัติได้ดีนั้นจำเป็นต้องมีคุณลักษณะที่เหมาะสมโดยต้องพิจารณาถึงธรรมชาติของงาน เช่น สามารถทำได้โดยไม่ต้องอาศัยกระบวนการต่อเนื่อง มีความเป็นอิสระในระดับหนึ่ง งานสามารถสำเร็จตามเป้าหมายได้โดยอาศัยเพียงคำแนะนำหรือการมอบหมายจากหัวหน้างานเพียงเล็กน้อย งานลักษณะนี้ส่วนใหญ่จะเป็นงานของพนักงานงานประเภทบังคับบัญชา (White Collar) นอกจากนี้ยังต้องคำนึงถึงผลกระทบต่อหน่วยงานที่มีปฏิสัมพันธ์และต้องพึ่งพาซึ่งกันและกัน ปริมาณและเวลาในการติดต่อให้บริหารลูกค้าก็เป็นส่วนสำคัญ การกำหนดหน้าที่ความรับผิดชอบและมอบหมายงานให้ชัดเจนเป็นสิ่งจำเป็นที่จะทำให้สามารถดำเนินกิจกรรมในการให้บริการให้แก่ลูกค้าไปได้อย่างราบรื่น

2) การสนับสนุนจากฝ่ายบริหาร (Support from Management) ในการนำแนวคิดยืดหยุ่นไปใช้ปฏิบัติให้ได้ผลนั้น จำเป็นต้องได้รับการสนับสนุนจากผู้บริหารทั้งระดับต้นและระดับสูง กล่าวคือผู้บริหารระดับสูงจะต้องกำหนดนโยบายที่สอดคล้องและสนับสนุนแนวคิดนี้ด้วยความเต็มใจ พร้อมกับนั้นผู้บริหารระดับต้นจะต้องยินยอมในการสูญเสียอำนาจส่วนหนึ่งในการควบคุมพนักงานไป ผู้บริการระดับต้นจำเป็นต้องเรียนรู้และเพิ่มทักษะในเรื่องการสื่อสารในองค์กร และการวางแผนงานในการมอบหมายงานสำหรับพนักงานในบังคับบัญชา รวมถึงการจัดเวลาในการให้คำแนะนำปรึกษาเมื่อมีปัญหาด้วย

3) ความพร้อมเรื่องงบประมาณ (Financial commitment) องค์กรจะต้องมีความพร้อมในการรับภาระค่าใช้จ่ายที่เกิดขึ้นจากการนำระบบยืดหยุ่นมาใช้ ค่าใช้จ่ายซึ่งจะเพิ่มขึ้นเนื่องจากช่วงเวลาทำงานในแต่ละวันกว้างขึ้นได้แก่ ค่าไฟฟ้า ค่าน้ำ ค่าดูแลบำรุงรักษาสถานที่ ค่าใช้จ่ายในการดูแลรักษาความปลอดภัย เป็นต้น อย่างไรก็ตามองค์กรที่เชื่อมั่นในระบบยืดหยุ่นเชื่อมั่นว่าค่าใช้จ่ายเหล่านี้คุ้มกับผลประโยชน์ที่องค์กรจะได้รับจากระบบ เช่น การเพิ่มขวัญกำลังใจแก่พนักงาน การลดอัตราการขาด สาย ลาป่วย เป็นต้น

4) ความพร้อมในการนิเทศแนวคิดยืดหยุ่น การนำแนวคิดการทำงานเวลายืดหยุ่นมาปฏิบัติให้ได้ผลนั้น องค์กรจำเป็นจะต้องเตรียมการในการให้ความรู้แก่ผู้ที่เกี่ยวข้องทุกฝ่ายเพื่อให้ได้

ทราบถึงเป้าหมาย กระบวนการและผลกระทบที่จะเกิดขึ้น ทั้งนี้องค์กรจะต้องให้ข้อมูลที่ถูกต้องและกว้างขวางพร้อมทั้งเตรียมตอบคำถามหรือข้อสงสัยที่พนักงานต้องการทราบ การนิเทศแนวความคิดการทำงานในเวลาที่ยืดหยุ่น ควรจะกระทำอย่างมีระบบเพื่อให้แน่ใจว่าพนักงานทุกคนตั้งแต่พนักงานปฏิบัติการระดับล่างถึงผู้บริหารระดับสูงมีความเข้าใจเกี่ยวกับระบบยืดหยุ่นชัดเจน

5) ความสมัครใจของพนักงานในการใช้แนวคิดยืดหยุ่น (Voluntariness of Employees) แนวคิดยืดหยุ่นจะสามารถนำไปใช้ในองค์กรได้ก็ต่อเมื่อได้รับการยอมรับและสนับสนุนทั้งจากฝ่ายบริหารและพนักงาน โดยทุกคนจะต้องเข้าใจถึงจุดประสงค์และผลประโยชน์ที่ทุกคนจะได้รับร่วมกัน ในการนำแนวคิดนี้มาใช้ในการปฏิบัติงาน การใช้แนวคิดยืดหยุ่นจึงจำเป็นต้องมีการเตรียมการอย่างรอบคอบก่อนที่จะลงมือปฏิบัติจริงต้องให้พนักงานมีความพร้อมและเข้าใจกระบวนการทำงานเพื่อจะได้ปรับตัวให้เข้ากับระบบได้อย่างเหมาะสม

6) ขนาดขององค์กร (Size) ความเป็นไปได้ของการนำแนวคิดยืดหยุ่นมาใช้ในการปฏิบัติงานมีความสัมพันธ์กับขนาดขององค์กร หน่วยงานขนาดใหญ่ที่มีพนักงานจำนวนมากต้องการใช้เวลาในการเตรียมการมากกว่าหน่วยงานขนาดเล็ก ความพร้อมของการวางแผนงาน การประสานงาน และการควบคุมพนักงานให้อยู่ในกฎระเบียบ เช่นการบันทึกเวลาเป็นสิ่งจำเป็นที่จะต้องศึกษาและกำหนดขั้นตอนการปฏิบัติไว้

7) กฎระเบียบ (Rule and Regulations) ความยุ่งยากและขั้นตอนอันเกิดจากกฎระเบียบต่าง ๆ ขององค์กรเป็นอุปสรรคสำคัญในการนำแนวคิดยืดหยุ่นไปใช้ในการปฏิบัติงาน เพราะกฎระเบียบที่สลับซับซ้อนจะทำให้พนักงานขาดความยืดหยุ่นและคล่องตัวในการปฏิบัติงาน

7. ประสบการณ์เกี่ยวกับความยืดหยุ่นในการทำงาน

การนำแนวคิดความยืดหยุ่นในการทำงานมาใช้ในหน่วยงานจำเป็นต้องมีการศึกษาและวางแผนอย่างรอบคอบ เนื่องจากแต่ละหน่วยงานมีลักษณะที่แตกต่างกันไปจึงไม่มีหลักการตายตัวใดที่จะนำมาใช้ในลักษณะครอบจักรวาลให้ ในส่วนนี้จะได้กล่าวถึงการนำแนวคิดความยืดหยุ่นในการทำงานไปใช้ในการประเทศต่าง ๆ ประสบการณ์จากการนำไปปฏิบัติของประเทศเหล่านี้จะเป็นประโยชน์ในการชี้แนะให้เราเห็นถึงปัจจัยที่สนับสนุนหรือบั่นทอนความสำเร็จในการนำแนวคิดความยืดหยุ่นในการทำงานไปประยุกต์ใช้

ความยืดหยุ่นในการทำงานในต่างประเทศ

การนำแนวคิดความยืดหยุ่นในการทำงานมาใช้ในการทำงานนั้นเริ่มต้นในประเทศเยอรมันที่ Ottobrunn Research and Development ของ Messerschmitt-Bolkow-Blohm ซึ่งเป็นบริษัท

ผลิตเครื่องบิน เนื่องจากปัญหาการติดขัดทางจราจรซึ่งเกิดจากความหนาแน่นของผู้คนที่ออกไปทำงานหรือกลับบ้านพร้อมๆ กัน แนวความคิดเรื่องความยืดหยุ่นในการทำงานเข้ามามีบทบาทในเยอรมันและแพร่หลายไปในหลายประเทศในยุโรป

ความยืดหยุ่นในการทำงานในเยอรมัน

เยอรมันเป็นประเทศแรกที่น่าแนวคิดความยืดหยุ่นในการทำงานมาใช้ในปี 1967 โดยมีแนวความคิดว่านอกจากจะสามารถบรรเทาปัญหาการแออัดทางการจราจรแล้ว เหตุผลสำคัญอีกประการคือพนักงานควรจะมีส่วนร่วมในการกำหนดเวลาในการปฏิบัติงานที่เหมาะสมในฐานะที่เป็นประเทศที่ปกครองด้วยระบบประชาธิปไตยและยังเป็นเครื่องมือในการชักจูงให้พนักงานสนใจเข้ามาทำงานในองค์กรอีกด้วย ในด้านพนักงานเมื่อทำงานในเวลายืดหยุ่น มีความเห็นว่าสภาพการทำงานโดยรวมดีขึ้น สามารถแบ่งเวลาระหว่างครอบครัวกับงานได้ดียิ่งขึ้น เดินทางไปและกลับจากที่ทำงานสะดวกไม่ต้องเสียเวลากับการเดินทางในช่วงชั่วโมงเร่งด่วน มีอิสระและสามารถปรับปรุงจังหวะการทำงานให้สัมพันธ์กับปริมาณงานมากๆ ได้ ในจำนวนบริษัทหลายๆ บริษัทที่ทดลองใช้เวลายืดหยุ่นนั้น Lufthansa's Cologne เป็นบริษัทหนึ่งที่ประสบความสำเร็จโดยการลดอัตราการขอลางานลงได้ โดยเฉพาะการลาสั้นๆ รวมทั้งประสิทธิภาพในการทำงานก็เพิ่มขึ้นด้วย

การจากสำรวจของ German Personnel Management Association ในปี 1973 ทำการศึกษา 30 บริษัทที่ใช้เวลายืดหยุ่น พบว่า 24 บริษัทรายงานว่าบรรยากาศการทำงานปรับปรุงดีขึ้น 25 บริษัทรายงานว่า อัตราการขาดงานลดลง 23 บริษัทรายงานว่ามีการปรับปรุงจังหวะการทำงานให้สอดคล้องกับปริมาณงาน 19 บริษัทรายงานว่าประสบความสำเร็จในการชักจูงให้เกิดการสมัครงาน และ 6 บริษัทรายงานว่าลดอัตราการลาออก

เห็นได้ว่าประสบการณ์การใช้แนวคิดความยืดหยุ่นในการทำงานของเยอรมันประสบความสำเร็จเป็นอย่างมาก จากการสำรวจเอกสารพบว่าทัศนคติที่ปรากฏส่วนใหญ่ เป็นไปในทางบวก ประมาณได้ว่ามีบริษัทไม่ต่ำกว่า 3,000 บริษัทในประเทศเยอรมันใช้หรือประยุกต์ใช้ระบบความยืดหยุ่นในการทำงานและมีแนวโน้มจะขยายตัวเพิ่มมากขึ้นอีก

ความยืดหยุ่นในการทำงานในฝรั่งเศส

สาเหตุที่จูงใจบริษัทในฝรั่งเศสให้ใช้แนวคิดความยืดหยุ่นในการทำงานความคล้ายคลึงกับหลายๆ บริษัทในเยอรมัน เช่น ปัญหาเรื่องความไม่สะดวกในการเดินทาง การลดจำนวนความแออัดในช่วงเวลาเช้าหรือเลิกงานพร้อมๆ กัน ความแออัดของที่จอดรถ การใช้ลิฟต์ และการลดอัตราการลางานแบบช่วงสั้นๆ

การนำแนวคิดความยืดหยุ่นในการทำงานมาใช้ในองค์กรเป็นแนวคิดริเริ่มมาจากฝ่ายจัดการเป็นส่วนใหญ่และใช้เวลาไม่น้อยในการสร้างความคุ้นเคยและได้รับการยอมรับจากพนักงาน มีหน่วยงานเป็นจำนวนมากที่ใช้แนวคิดความยืดหยุ่นในการทำงาน อย่างไรก็ตามในต้นปี 1970 มีการออกพระราชบัญญัติ เกี่ยวกับการควบคุมชั่วโมงการปฏิบัติงานของคณงานให้เหมือนกันความคุ้มครองแก่แรงงาน พระราชบัญญัตินี้ทำให้ไม่สามารถจะยืดหยุ่นเวลาการทำงานได้มาก จนปี 1973 จึงมีพระราชบัญญัติยกเลิกพระราชบัญญัติฉบับเดิมไป ทำให้สามารถนำแนวคิดความยืดหยุ่นในการทำงานมาใช้ได้และการสะสมวันทำงานได้ด้วย

ผลจากการทดลองนำไปใช้ในหลายบริษัทพบว่า เป็นไปในทางบวก พนักงานมีความสุข ผ่อนคลายและให้ความร่วมมือมากขึ้น มีขวัญกำลังใจดีและมีความรับผิดชอบสูงขึ้น อัตราการลางานลดลง

ความยืดหยุ่นในการทำงานในอังกฤษ

ความยืดหยุ่นในการทำงานในอังกฤษแพร่หลายไปกว้างขวางยิ่งขึ้นเรื่อย ๆ การกำหนดช่วงเวลายืดหยุ่นในแต่ละองค์กรมีความแตกต่างกันไปตั้งแต่ 15 นาที ในกรณีที่จำกัดที่สุดจนถึง 3 ชั่วโมง ซึ่งเป็นช่วงที่ยืดหยุ่นมากที่สุด การกำหนดเวลาการทำงานของแต่ละองค์กรแตกต่างกันไปตามความเหมาะสม ในการบันทึกเวลา บางบริษัทพัฒนาระบบการบันทึกเวลาขึ้นใหม่ บางส่วนใช้ระบบบันทึกเดิมหรือหันมาใช้ระบบการให้ความเชื่อถือ (Honor System) แทนการใช้ระบบนี้ทำงานได้รับการยอมรับด้วยดีทั้งจากฝ่ายจัดการและคณงานเป็นการยืนยันถึงผลลัพธ์ในทางบวกของการประยุกต์แนวคิดการทำงานในเวลายืดหยุ่น คนส่วนใหญ่เมื่อได้ทดลองใช้แล้วจะไม่ต้องกลับไปใช้ระบบการทำงานในเวลาประจำอีก (Fixed Hours) คณงานให้เหตุผลว่าการทำงานในเวลายืดหยุ่นช่วยปรับปรุงบรรยากาศในการทำงาน ส่งเสริมการปฏิบัติงาน สามารถบริหารเวลาใช้ในการวางแผนการได้ดีขึ้น เป็นเครื่องหมายแสดงถึงความไว้วางใจจากฝ่ายจัดการ

หลายบริษัทที่ได้ทดลองนำไปใช้ เช่น Essex River Authority, The SchreebeerWood Industries, พบว่าผลผลิตเพิ่มขึ้น อัตราการขาดงาน การอุ้งานและการติดขัดของการจราจรลดน้อยลง

ความยืดหยุ่นในการทำงานในสแกนดิเนเวีย

ประสบการณ์การความยืดหยุ่นในการทำงานในสแกนดิเนเวียมีลักษณะค่อยเป็นค่อยไป เนื่องจากสภาพแรงงานชาติไม่สนับสนุน เช่นบริษัทในสต็อกโฮมริเริ่มจะนำความยืดหยุ่นในการทำงานมาใช้โดยสภาพแรงงานท้องถิ่นเห็นด้วยและให้การสนับสนุน แต่สภาพแรงงานชาติคัดค้าน

จนสหภาพแรงงานท้องถิ่นต้องรวมตัวกันว่า จะโจมตีสหภาพแรงงานชาติที่ไม่ให้การสนับสนุนทั้งที่ความยืดหยุ่นในการทำงานมีประโยชน์ต่อท้องถิ่น ภายหลังจากนี้ได้รับชัยชนะและนำความยืดหยุ่นในการทำงานมาใช้ได้หลังจากนั้นก็แพร่หลายไปในหลายๆ บริษัททั้งในสวีเดน เดนมาร์ก ฟินแลนด์ และนอร์เวย์ถึงแม้ว่าความยืดหยุ่นในการทำงานจะเป็นที่ยอมรับว่ามีประโยชน์แต่ก็มีอุปสรรคในการจะแพร่หลาย เหมือนที่อื่น ๆ เนื่องจากสวีเดนมีข้อจำกัดทางด้านสิ่งแวดล้อมและสังคม กล่าวคือมารดาที่ทำงานนอกบ้านจำเป็นต้องไปรับบุตรที่สถานรับเลี้ยงเด็กตามเวลาประจำที่กำหนดไว้แน่นอน กับอีกประการหนึ่งคือการสภาพภูมิอากาศมีช่วงเวลากลางวันสั้นในฤดูหนาวที่ยาวนาน ถึงแม้จะใช้เวลายืดหยุ่นคนงานก็ยังไม่มีโอกาสหรือมีโอกาสน้อยในการจะได้สันตนาการในช่วงที่ยังสว่างอยู่

ความยืดหยุ่นในการทำงานในอเมริกา

การยอมรับความยืดหยุ่นในการทำงานในอเมริกามีลักษณะแบบค่อยเป็นค่อยไปไม่รวดเร็วเหมือนเช่นในยุโรป ทั้งนี้อาจเป็นเพราะปัจจัยที่แตกต่างกับหลายๆ ด้าน เช่นการต่อต้านจากสหภาพแรงงาน หรือจากความเข้มงวดของกฎหมายและระเบียบเกี่ยวกับชั่วโมงการทำงาน อย่างไรก็ตามความตื่นตัวในการทดลองนำมาใช้ยังคงมีอยู่ในหลายๆ หน่วยงาน

แนวคิดเกี่ยวกับการปรับปรุงประสิทธิภาพของงานและการริเริ่มแนวคิดคุณภาพชีวิตในการทำงานมีส่วนช่วยให้หลายหน่วยงานทดลองทำงานในเวลายืดหยุ่นดูทั้งในภาคเอกชนและราชการหลายๆ หน่วยงานที่สนใจและรอฟังผลการทดลอง เพื่อที่จะได้นำมาปรับใช้กับหน่วยงานของตนบ้าง

ประมาณได้ว่ามีพนักงานอย่างน้อยหนึ่งล้านคนแล้วในอเมริกาที่ปฏิบัติงานในตารางการทำงานแบบยืดหยุ่นแบบใดแบบหนึ่ง ในจำนวนเหล่านี้เป็นเจ้าหน้าที่ในส่วนราชการราว 200,000 คน ส่วนที่เหลืออยู่ในภาคเอกชนและองค์การอิสระ

มีผลการวิจัยเกี่ยวกับความยืดหยุ่นในการทำงานหลายๆ แหล่งที่ล้วนสนับสนุนความยืดหยุ่นในการทำงาน เช่น ในปี 1974 จากการสำรวจธนาคารใหญ่ๆ 300แห่งในอเมริกา พบว่า 160 แห่งได้ทดลองใช้ความยืดหยุ่นในการทำงานในรูปแบบใดรูปแบบหนึ่ง และ 88% ของธนาคารเหล่านี้รายงานว่าได้ผลดีและให้การสนับสนุน ส่วนอีก 12% รายงานว่าไม่พบการเปลี่ยนแปลง แต่ไม่มีหน่วยงานใดคัดค้านหรือไม่ให้การสนับสนุนเลย ในปี 1975 The Bureau of national Affairs (BNA) รายงานผลการสำรวจเกี่ยวกับความยืดหยุ่นในการทำงานพบว่า 12% ของสมาชิกรายงานว่าเคยทดลองใช้ความยืดหยุ่นในการทำงานรูปแบบใดรูปแบบหนึ่งแล้ว โดย 2.4% ของหน่วยงานเหล่านี้ใช้ความยืดหยุ่นในการทำงานกับพนักงานทั้งหน่วยงานในปี 1978 ผลการวิจัยของ American

Management Association (AMA) รายงานว่าในจำนวนแบบสอบถาม 805 ชุดที่ได้รับคืนมา พบว่า 13% ของหน่วยงานซึ่งมีใช้หน่วยงานราชการใช้ความยืดหยุ่นในการทำงานสำหรับพนักงานตั้งแต่ 50 คน หรือมากกว่านั้น

สำหรับหน่วยงานของรัฐบาลที่ทดลองปฏิบัติงานในเวลายืดหยุ่นและได้รับผลเป็นที่น่าพอใจ เช่นในเมือง Inglewood, California โดยกำหนดช่วงเวลาการปฏิบัติงานเป็นช่วงเวลาบังคับระหว่าง 9.00 - 15.00 น. โดยกำหนดช่วงเวลายืดหยุ่นเป็น 15.00 - 18.00 น. การทำเช่นนี้ทำให้เจ้าหน้าที่สามารถเพิ่มชั่วโมงการให้บริการในแต่ละวันได้มากขึ้นโดยไม่มีค่าใช้จ่ายค่าล่วงเวลาที่ใช้ในการเดินทางและมีชั่วโมงการทำงานบางช่วงที่ปลอดภัยจากเสียงโทรศัพท์รบกวน

หน่วยงานที่ทดลองใช้อีกแห่งหนึ่งได้แก่ สำนักงานประกันสังคม ซึ่งเริ่มใช้ในปี 1974 จากการติดตามพบว่าผลเป็นที่น่าพอใจ พนักงานมีขวัญกำลังใจดี มีความพึงพอใจในงาน และมีเวลามากขึ้นในการทำกิจกรรมอื่น ๆ นอกงาน การอุ้งานและการขาดงานลดน้อยลง นอกจากนี้การเดินทางไปกลับจากที่ทำงานก็สะดวกยิ่งขึ้นด้วย

The U.S. Geological Survey ได้ทำการสำรวจพนักงานประมาณ 3,000 คน ในเขตเมือง วอชิงตันดีซี ซึ่งปฏิบัติงานในเวลายืดหยุ่นมาเป็นเวลา 1 ปี และพบว่าอัตราการลาป่วยลดลง 7% การลาประจำปีลดลง 1.5% อัตราการลาออกลดลงต่ำสุดในรอบ 5 ปี ขวัญกำลังใจและความพอใจในงานเพิ่มสูงขึ้น และใช้เวลาในการเดินทางลดลง มีเวลาในการทำกิจกรรมอื่น ๆ ได้มากขึ้น

การแสดงให้เห็นความยอมรับในความยืดหยุ่นในการทำงานจะเห็นได้จากการที่ผู้ว่าการรัฐ โอไฮโอ Mr. James Rhodes ตกลงอนุมัติกฎหมายรับรองความยืดหยุ่นในการทำงาน กฎหมายนี้ยินยอมให้คนงานเลือกที่จะกำหนดเวลาเริ่มต้นหรือเลิกงานได้ยืดหยุ่นโดยรวมแล้วได้ปฏิบัติงานวันละ 8 ชั่วโมงหรืออาทิตย์ละ 40 ชั่วโมง

จะเห็นได้ว่าผลการนำความยืดหยุ่นในการทำงานไปปฏิบัติในหน่วยงานต่าง ๆ นั้นมีความคล้ายคลึงกันคือมีลักษณะเป็นข้อมูลสนับสนุน และชี้ให้เห็นประโยชน์จากการปฏิบัติ นอกจากนี้ตัวอย่างเหล่านี้แล้ว ยังมีงานวิจัยของต่างประเทศอีกหลายชิ้นซึ่งได้รวบรวมจุดเด่นอันเกิดจากความยืดหยุ่นในการทำงานไว้ เป็นการชี้ให้เห็นถึงอนาคตที่สดใสในการนำระบบความยืดหยุ่นในการทำงานมาสู่การปฏิบัติ ซึ่งส่วนหนึ่งเป็นเพราะความยืดหยุ่นในการทำงานมีวิธีการที่เข้าใจง่ายไม่ซับซ้อน และมีข้อดีน้อยกว่าการประยุกต์เวลาการทำงานประเภทอื่น ๆ

ความยืดหยุ่นในการทำงานในประเทศไทย

ประสบการณ์ความยืดหยุ่นในการทำงานในประเทศไทยนั้นยังไม่เป็นที่แพร่หลายมากนัก เท่าที่ผ่านมาพบว่าหน่วยงานราชการไทยที่ได้เคยทำงานในเวลาที่ยืดหยุ่นได้แก่ 18 สำนักนโยบายและแผนมหาดไทย กระทรวงมหาดไทย ได้เริ่มโครงการระหว่างเดือนพฤษภาคม – ตุลาคม 2523 เรียกว่า “โครงการจัดเวลาปฏิบัติราชการแบบยืดหยุ่นและการติดตามและประเมินผล” ในการดำเนินโครงการนี้พบว่าเมื่อโครงการสิ้นสุดลงปรากฏผลในทางบวก นั่นคือข้าราชการส่วนใหญ่ชื่นชอบและเห็นว่ามีประโยชน์ อย่างไรก็ตาม ไม่ปรากฏว่ามีการสานต่อ นำความคิดนี้ไปใช้ในหน่วยงานราชการอื่น ๆ ในเวลาต่อมา และไม่พบว่ามี การติดตามผลอย่างเป็นทางการอีก หลังจากนั้นเมื่อคณะทำงานโครงการนี้มีการโอนย้าย กระจายไปอยู่ในหน่วยงานราชการอื่น ๆ จนหมด จึงมิได้มีการติดตามดำเนินการศึกษาเรื่องนี้อย่างจริงจัง และได้มีการนำมาทดลองใช้ในหน่วยราชการอื่น ๆ

ส่วนในภาคเอกชน มีบริษัทที่ได้เคยนำความยืดหยุ่นในการทำงานไปใช้ได้แก่ ธนาคารกรุงเทพ จำกัด และ บริษัทการบินไทย ซึ่งแต่ละแห่งก็ได้ปรับใช้ลักษณะที่แตกต่างกันไป

ในปัจจุบันภายหลังมติคณะรัฐมนตรีให้ทดลองปฏิบัติงานในเวลายืดหยุ่น หน่วยงานราชการในเขตกรุงเทพมหานครหลายแห่ง ได้รับแนวคิดนี้ไปดำเนินการโดยมีจุดประสงค์เพื่อเพิ่มความสะดวกสบายแก่พนักงานในการเดินทางไปและกลับจากที่ทำงาน ในขณะเดียวกันเพื่อช่วยลดความคับคั่งของการจราจรลงด้วย แต่ละหน่วยงานที่นำความยืดหยุ่นในการทำงานไปทดลองปฏิบัติ นั้นได้ดัดแปลงประยุกต์การกำหนดตารางการเริ่มงานและเลิกงานให้เหมาะสมกับหน่วยงานของตนแตกต่างกันไปหน่วยงานทางราชการที่ทดลองทำงานในเวลายืดหยุ่นได้แก่ ทบวงมหาวิทยาลัย สำนักงานประกันสังคม รัฐวิสาหกิจ ได้แก่ การไฟฟ้าฝ่ายผลิต ส่วนในภาคเอกชนพบว่ามี การทดลองใช้ในบริษัทปูนซีเมนต์ไทย จำกัด บริษัท ไอบี เอ็ม (ประเทศไทย) จำกัด เป็นต้น

งานวิจัยของมหาวิทยาลัย Durham ในสหราชอาณาจักร พบว่า ผลการสร้างความยืดหยุ่นในการทำงาน ช่วยลดความเครียดในการทำงาน ทำให้พนักงานทำงานในองค์การหนึ่งๆ ได้ยาวนานมากขึ้น พร้อมทั้งโจทย์ไว้ว่า การจะมียืดหยุ่นให้เกิดความยืดหยุ่นไม่ว่าจะเป็นเรื่องสถานที่ทำงาน เวลาเข้างาน-เลิกงาน หรือประเภทงาน องค์การควรคำนึงถึงผลกระทบที่จะตามมา และเทียบก่อน-หลังให้ดี เพราะเรื่องบางเรื่องเมื่อทำไปแล้ว การยกเลิกจะสร้างความกังวลใจ และลดแรงจูงใจลดลง ดังนั้น ความยืดหยุ่นที่แท้จริง เป็นบุคคลที่ยืดหลักความถูกต้องคือ ความเที่ยงตรง ความน่าเชื่อถือ ความถูกต้อง ความบริสุทธิ์และยุติธรรม ในการเจรจาร่วมกันไม่มีวาระซ่อนเร้น (Hidden agenda) เป็นบุคคลที่มีความจริงใจ ไม่มีเล่ห์เหลี่ยม เขาเปิดใจกว้างรับฟังความแตกต่างโดยไม่สร้างบรรยากาศแห่งการแตกแยก เขาเคารพสิทธิส่วนบุคคล เขาแสดงข้อโต้แย้งด้วยความสุภาพและด้วยเหตุผล และ

ยินดีพิจารณาความคิดเห็นที่แตกต่าง ขณะเดียวกันก็ไม่รีรอที่จะแสดงความคิดเห็นของตน ด้วยเหตุและผล

จากการทบทวนวรรณกรรมแนวความคิดการพัฒนาศักยภาพในการทำงานที่กล่าวมาข้างต้น การเสริมสร้างศักยภาพเรายอมรับกันว่าเป็นส่วนหนึ่งในการพัฒนาทรัพยากรมนุษย์โดยผ่านการดำเนินการต่างๆเช่นการฝึกอบรมหรือการเรียนรู้ในรูปแบบอื่น ๆ ทั้งนี้เพื่อจูงใจให้ผู้ปฏิบัติงานยอมรับตนเองยอมรับ ผลการประเมินและยินยอมที่จะปรับปรุงแก้ไขผลการปฏิบัติงานของตนเองเนื่องจากผู้บังคับบัญชามีผู้ใช้ตัดสินใจผลการประเมินของตนว่าดีหรือไม่ดีเท่านั้นแต่เป็นผู้ให้คำปรึกษาช่วยเหลือตั้งคำถามเพื่อให้ผู้ปฏิบัติงาน คิดวิเคราะห์ปัญหาด้วยตนเองซึ่งจะช่วยให้นักงานเติบโตและพัฒนาต่อไปในอนาคตนอกจากนี้การเสริมสร้างศักยภาพจะทำให้พนักงานเกิดความพอใจในการปฏิบัติงาน (Job satisfaction) เนื่องจากวิธีนี้เป็นการให้รางวัลภายใน (Intrinsic reward) แก่พนักงานโดยใช้ตัวงานเอง (Work Itself) เป็นรางวัลจูงใจเพราะการที่บุคคลากรมีความรู้ความสามารถเพิ่มมากขึ้นและรับรู้ตนเองรวมทั้งสามารถเข้ามามีส่วนร่วมในการแก้ปัญหาในการทำงานจะช่วยทำให้พนักงานรู้สึกตนเองมีคุณค่าและมีส่วนควบคุมการทำงานด้วยตนเองพนักงานจะเกิดความภูมิใจและประสบผลสำเร็จในการทำงานซึ่งการตอบสนอง ด้วยรางวัลภายในนี้จะจูงใจให้ผู้ปฏิบัติงานทางานมีประสิทธิภาพสูงขึ้นดังนั้นจึงจำเป็นที่จะต้องเข้าใจในแนวคิด ทฤษฎี ตลอดจนสมมติฐานที่เกี่ยวข้องกับบุคคลเพื่อเสริมสร้างความเข้าใจให้มากขึ้นอันจะเป็นประโยชน์อย่างยิ่งในการนำไปกำหนดเป็นกรอบแนวคิดในการศึกษาต่อไป ได้แก่ ทฤษฎีการจูงใจและความต้องการสมมติฐานทั่วไปเกี่ยวกับการเรียนรู้ของผู้ใหญ่ แนวคิดเกี่ยวกับความแตกต่างของบุคคล และแนวคิดวัฒนธรรมการเรียนรู้ขององค์กร ล้วนแล้วแต่มีผลในการหล่อหลอมความคิดของบุคลากรและสะท้อนออกมาเป็นพฤติกรรมนำไปสู่การพัฒนาความสามารถของบุคลากรทั้งสิ้น

5. การจัดการองค์การภาครัฐแนวใหม่

การบริหารงานภาครัฐแนวใหม่ (New Public Management) คือ การปรับเปลี่ยนการบริหารจัดการภาครัฐ โดยนำหลักการเพิ่มประสิทธิภาพของระบบราชการและการแสวงหาประสิทธิภาพในการปฏิบัติราชการที่มุ่งสู่ความเป็นเลิศ โดยการนำเอาแนวทางหรือวิธีการบริหารงานของภาคเอกชนมาปรับ ใช้กับการบริหารงานภาครัฐ เช่น การบริหารงานแบบมุ่งเน้นผลสัมฤทธิ์ การบริหารงานแบบมืออาชีพ การคำนึงถึงหลักความคุ้มค่า การจัดการโครงสร้างที่กะทัดรัดและแนวราบ การเปิดโอกาสให้เอกชนเข้ามาแข่งขันการให้บริการสาธารณะ การให้ความสำคัญต่อค่านิยมจรรยาบรรณวิชาชีพ คุณธรรมและจริยธรรม ตลอดจนทั้งการมุ่งเน้นการให้บริการแก่ประชาชนโดยคำนึงถึงคุณภาพเป็นสำคัญ

กรูนิง (Gruening, 2001) ให้ความเห็นว่า การบริหารจัดการภาครัฐใหม่หรือ NPM ไม่ได้จำกัดขอบเขตเฉพาะในเรื่องของการบริหารจัดการนิยม (Managerialism) เท่านั้น แต่ยังครอบคลุมไปถึงเนื้อหาสาระในส่วนของ “ประชาธิปไตยในแนวทางใหม่” โดยเฉพาะในเรื่องที่เกี่ยวกับความสัมพันธ์ระหว่าง รัฐและสังคม และการมีส่วนร่วมของประชาชน ทำให้มีการใช้คำว่า การบริหารจัดการภาครัฐใหม่ในความหมายที่กว้างขวางและครอบคลุมประเด็นต่างๆ เกี่ยวกับการบริหารกิจการบ้านเมืองมากขึ้น

เหตุผลที่ต้องนำแนวคิดการบริหารงานภาครัฐแนวใหม่มาใช้ คือ 1) กระแสโลกาภิวัตน์ ส่งผลให้สภาพแวดล้อมทั้งภายในและภายนอกประเทศเปลี่ยนแปลงไปอย่างรวดเร็วจึงมีความจำเป็นอย่างยิ่งสำหรับองค์กรทั้งภาครัฐและเอกชน ที่ต้องเพิ่มศักยภาพและความยืดหยุ่นในการปรับเปลี่ยนเพื่อตอบสนองความต้องการของระบบที่เปลี่ยนแปลงไป 2) ระบบราชการไทยมีปัญหาที่สำคัญคือ ความเสื่อมถอยของระบบราชการ และขาดธรรมาภิบาล ถ้าภาครัฐไม่ปรับเปลี่ยนและพัฒนาการบริหารจัดการของภาครัฐเพื่อไปสู่องค์กรสมัยใหม่ โดยยึดหลักธรรมาภิบาล ก็จะส่งผลกระทบต่อความสามารถในการแข่งขันของประเทศ ทั้งยังเป็นอุปสรรคต่อการพัฒนาเศรษฐกิจและสังคมในอนาคตด้วย

จากแนวคิดที่กล่าวมาข้างต้นซึ่งสอดคล้องกับ นิรุช บุณยฤทธานนท์ (2555) เรื่อง ผลลัพธ์การนำแนวคิดการจัดการภาครัฐแนวใหม่มาใช้ในการปฏิรูประบบราชการของหน่วยงานภาครัฐในจังหวัดเชียงใหม่ พบว่าแนวคิดการจัดการภาครัฐแนวใหม่ส่งผลต่อการปฏิบัติงานราชการโดยรวม ในส่วนประชาชนยังมีความเห็นด้วยต่อการนำแนวคิดการจัดการภาครัฐแนวใหม่มาปรับใช้ว่าส่งผลดีขึ้นต่อการปฏิบัติงานราชการในทุกด้านเช่นกัน แต่ขณะเดียวกัน แนวคิดดังกล่าวมีผลกระทบต่อโอกาสการมีส่วนร่วมของประชาชน เพราะทำให้ประชาชนมีโอกาสในการมีส่วนร่วมในการพัฒนาระบบราชการน้อยในด้านการมีระบบประเมินผลการปฏิบัติงานที่ให้ประชาชนร่วมตรวจสอบ ทั้งที่ประชาชนมีความเต็มใจและกระตือรือร้นที่จะร่วมพัฒนาระบบราชการไทยในระดับมาก นอกจากนี้ สมใจแจ่มใส (2554) ศึกษาเรื่อง บทบาทขององค์กรปกครองส่วนท้องถิ่นในการประยุกต์ใช้หลักการบริหารจัดการภาครัฐแนวใหม่วิเคราะห์กรณีองค์กรบริหารส่วนตำบลยาง อำเภอน้ำยืน จังหวัดอุบลราชธานี พบว่าผู้บริหาร พนักงานส่วนตำบลและผู้นำชุมชนมีความรู้ ความเข้าใจและความคิดเห็นเกี่ยวกับการบริหารจัดการภาครัฐแนวใหม่และเข้าใจว่าการบริหารจัดการภาครัฐแนวใหม่คือการปฏิรูประบบราชการแบบหนึ่ง มีกิจกรรมบางอย่างที่องค์กรบริหารส่วนตำบลสามารถจ้างให้ออกชนเข้ามาดำเนินการในงานบางอย่างแทนภาครัฐและให้ผู้รับประโยชน์จากการให้บริการเป็นผู้รับผิดชอบในค่าบริการและเข้าใจว่าการบริหารจัดการภาครัฐแนวใหม่นี้แหละที่จะทำให้ประสิทธิภาพการบริหารงานขององค์กรบริหารส่วนตำบลเพิ่มขึ้นจากระบบเดิม

หลักใหญ่ของการจัดการภาครัฐแนวใหม่ คือ การเปลี่ยนระบบราชการที่เน้นระเบียบและขั้นตอนไปสู่การบริหารแบบใหม่ซึ่งเน้นผลสำเร็จและความรับผิดชอบ รวมทั้งใช้เทคนิคและวิธีการของเอกชนมาปรับปรุงการทำงาน Hood (1991) เห็นว่าสิ่งที่เรียกว่า “การจัดการภาครัฐแนวใหม่” มีหลักสำคัญ 7 ประการ คือ 1) จัดการโดยนักวิชาชีพที่ชำนาญการ (Hands-on professional management) หมายถึง ให้ผู้จัดการมืออาชีพได้จัดการด้วยตัวเอง ด้วยความชำนาญ โปร่งใส และมีความสามารถในการใช้ดุลพินิจ เหตุผลก็เพราะเมื่อผิดชอบต่อหน้าที่ที่ได้รับมอบหมายแล้ว ก็จะไม่เกิดความรับผิดชอบต่อการตรวจสอบจากภายนอก 2) มีมาตรฐานและการวัดผลงานที่ชัดเจน (Explicit standards and measures of performance) ภาครัฐจึงต้องมีจุดมุ่งหมายและเป้าหมายของผลงาน และการตรวจสอบจะมีได้ก็ต้องมีจุดมุ่งหมายที่ชัดเจน 3) เน้นการควบคุมผลผลิตที่มากขึ้น (Greater emphasis on output controls) การใช้ทรัพยากรต้องเป็นไปตามผลงานที่วัดได้ เพราะเน้นผลสำเร็จมากกว่าระเบียบวิธี 4) แยกหน่วยงานภาครัฐออกเป็นหน่วยย่อยๆ (Shift to disaggregation of units in the public sector) การแยกหน่วยงานใหญ่ออกเป็นหน่วยงานย่อยๆ ตามลักษณะสินค้าและบริการที่ผลิต ให้เงินสนับสนุนแยกกัน และติดต่อกันอย่างเป็นอิสระ 5) เปลี่ยนภาครัฐให้แข่งขันกันมากขึ้น (Shift to greater competition in the public sector) เป็นการเปลี่ยนวิธีทำงานไปเป็นการจ้างเหมาและประมูล เหตุผลก็เพื่อให้ฝ่ายที่เป็นปรปักษ์กัน (rivalry) เป็นกุญแจสำคัญที่จะทำให้ต้นทุนต่ำและมาตรฐานสูงขึ้น 6) เน้นการจัดการตามแบบภาคเอกชน (Stress on private sector styles of management practice) เปลี่ยนวิธีการแบบข้าราชการไปเป็นการยืดหยุ่นในการจ้างและให้รางวัล 7) เน้นการใช้ทรัพยากรอย่างมีวินัยและประหยัด (Stress on greater discipline and parsimony in resource use) วิธีนี้อาจทำได้ เช่น การตัดค่าใช้จ่ายเพิ่มวินัยการทำงาน หดยุติการเรียกร้องของสหภาพแรงงาน จำกัดต้นทุนการปฏิบัติ เหตุผลก็เพราะต้องการตรวจสอบความต้องการใช้ทรัพยากรของภาครัฐ และ “ทำงานมากขึ้นโดยใช้ทรัพยากรน้อยลง” (Do more with Less)

การบริหารงานภาครัฐแนวใหม่ตามแผนยุทธศาสตร์การพัฒนาระบบราชการไทย (พ.ศ. 2556- พ.ศ.2561) ประกอบด้วย ประเด็นยุทธศาสตร์ที่ 1 การสร้างความเป็นเลิศในการให้บริการประชาชน มีเป้าหมายเพื่อพัฒนางานบริการของส่วนราชการและหน่วยงานของรัฐสู่ความเป็นเลิศ ประเด็นยุทธศาสตร์ที่ 2 การพัฒนาองค์การให้มีขีดสมรรถนะสูงและทันสมัย บุคลากรมีความเป็นมืออาชีพมีเป้าหมายเพื่อพัฒนาส่วนราชการและหน่วยงานของรัฐสู่องค์การแห่งความเป็นเลิศ โดยเน้นการจัดโครงสร้างองค์การที่มีความทันสมัย กะทัดรัด มีรูปแบบเรียบง่าย (Simplicity) มีระบบการทำงานที่คล่องตัว รวดเร็ว ปรับเปลี่ยนกระบวนการขั้นตอนในการทำงาน เน้นการคิดริเริ่มสร้างสรรค์ (Creativity) ประเด็นยุทธศาสตร์ที่ 3 การเพิ่มประสิทธิภาพการบริหารสินทรัพย์ของภาครัฐให้เกิดประโยชน์สูงสุด มีเป้าหมายเพื่อวางระบบการบริหารจัดการสินทรัพย์ของราชการอย่างครบวงจร โดย

คำนึงถึงค่าใช้จ่ายที่ผูกมัดและผูกพันติดตามมา (Ownership Cost) เพื่อให้เกิดประโยชน์สูงสุด ประเด็นยุทธศาสตร์ที่ 4 การวางระบบการบริหารงานราชการแบบบูรณาการมีเป้าหมายเพื่อส่งเสริมการทำงานร่วมกันภายในระบบราชการด้วยตนเอง ซึ่งสอดคล้องกับ วิภากร ໄໝ໌ชิตานนท์ (2558) เรื่อง การพัฒนาทรัพยากรมนุษย์ขององค์กรปกครองส่วนท้องถิ่น ตามแนวทางการบริหารจัดการภาครัฐแนวใหม่พบว่าการพัฒนาทรัพยากรมนุษย์ โดยการสร้างองค์การแห่งการเรียนรู้พัฒนาสมรรถนะรายบุคคลเสริมสร้างแรงจูงใจในการปฏิบัติงานและประเมินผลการปฏิบัติงานตามเกณฑ์มาตรฐานตัวชี้วัดอย่างไร้ประไร

ประเด็นยุทธศาสตร์ที่ 5 การส่งเสริมระบบการบริหารกิจการบ้านเมืองแบบร่วมมือกัน ระหว่างภาครัฐภาคเอกชนและภาคประชาชน มีเป้าหมายเพื่อส่งเสริมให้หน่วยงานราชการทบทวนบทบาทและภารกิจของตนให้มีความเหมาะสม ซึ่งสอดคล้องกับสุวิทย์ มุกดาภิรมย์ (2552) เรื่อง รูปแบบการบริหารจัดการเขตพื้นที่การศึกษาตามแนวทางการบริหารจัดการภาครัฐแนวใหม่ พบว่าการบริหารจัดการเขตพื้นที่การศึกษาตามแนวทางการบริหารจัดการภาครัฐแนวใหม่ มีรูปแบบจำนวน 8 องค์ประกอบ ได้แก่ 1) วัตถุประสงค์ของเขตพื้นที่การศึกษา 2) การจัดแบ่งงานและความเชี่ยวชาญเฉพาะอย่าง 3) การบังคับบัญชา 4) อำนาจหน้าที่และความรับผิดชอบ 5) การปฏิบัติงานตามกฎหมาย ระเบียบ การรวมอำนาจและการกระจายอำนาจ 6) การมีส่วนร่วมและแรงจูงใจ 7) ระบบที่มีการประสานสัมพันธ์ต่อกัน และ 8) ระบบที่มีการเปลี่ยนแปลง และพบว่ารูปแบบการบริหารจัดการเขตพื้นที่การศึกษาตามแนวทางการบริหารจัดการภาครัฐแนวใหม่มีความเหมาะสมและเป็นไปได้ในการนำไปปฏิบัติทุกองค์ประกอบ

ดังนั้นการบริหารจัดการภาครัฐแนวใหม่ (New Public Management) จึงเป็นแนวคิดพื้นฐานของการบริหารจัดการภาครัฐซึ่งจะนำไปสู่การเปลี่ยนแปลงระบบต่างๆ ของภาครัฐและยุทธศาสตร์ด้านต่างๆ ที่เป็นรูปธรรม มีแนวทางในการบริหารจัดการดังนี้คือ 1) การให้บริการที่มีคุณภาพแก่ประชาชน 2) ลดการควบคุมจากส่วนกลางและเพิ่มอิสระในการบริหารให้แก่หน่วยงาน 3) การกำหนดการวัด และการให้รางวัลแก่ผลการดำเนินงานทั้งในระดับองค์กร และระดับบุคคล 4) การสร้างระบบสนับสนุนทั้งในด้านบุคลากร (เช่น การฝึกอบรม ระบบค่าตอบแทนและระบบคุณธรรม) เทคโนโลยี เพื่อช่วยให้หน่วยงานสามารถทำงานได้อย่างบรรลุวัตถุประสงค์ 5) การเปิดกว้างต่อแนวคิดในเรื่องของการแข่งขัน ทั้งการแข่งขันระหว่างหน่วยงานของรัฐด้วยกัน และระหว่างหน่วยงานของรัฐกับหน่วยงานของภาคเอกชน ในขณะที่เดียวกันภาครัฐก็หันมาทบทวนตัวเองว่าสิ่งใดควรทำเอง และสิ่งใดควรปล่อยให้เอกชนทำ

ธรรมาภิบาล (Good Governance)

“การนำหลักการบริหารการจัดการบ้านเมืองที่ดี หรือหลักธรรมาภิบาลมาใช้ มีความจำเป็นอย่างยิ่งสำหรับประเทศไทยเรา เพราะหลักธรรมาภิบาลก็คือ การบริหารที่สามารถตรวจสอบได้มีประสิทธิผล และเป็นระบบที่เปิดโอกาสให้ประชาชนได้มีส่วนร่วม”

ในปัจจุบันสถานการณ์ด้านการเมืองเศรษฐกิจ สังคม การบริหารงานของรัฐทั้งภายในและต่างประเทศ มีความเปลี่ยนแปลงไปมากและเป็นไปอย่างรวดเร็ว กว้างขวาง ทั้งนี้ก็เนื่องมาจากความก้าวหน้าทางด้านการสื่อสารเทคโนโลยี การถ่ายทอดข้อมูลข่าวสารอย่างรวดเร็วสู่ประชาชน ในขณะที่สภาพแวดล้อมได้เปลี่ยนแปลงไปอย่างรวดเร็วเข้าสู่ยุคโลกาภิวัตน์ แต่ระบบการบริหารงานของภาครัฐ และสังคมไทยโดยรวมที่ผ่านมา ไม่สอดคล้อง ไม่ทันต่อความเปลี่ยนแปลงที่เกิดขึ้นอย่างรวดเร็ว

ธรรมาภิบาล หมายถึง การบริหารกิจการบ้านเมืองและสังคมที่ดี เป็นแนวทางสำคัญในการจัดระเบียบให้สังคมรัฐ ภาคธุรกิจเอกชน และภาคประชาชน ครอบคลุมถึงฝ่ายวิชาการ ฝ่ายปฏิบัติการ ฝ่ายราชการ และฝ่ายธุรกิจ สามารถอยู่ร่วมกันอย่างสงบสุข มีความรู้รักสามัคคีและร่วมกันเป็นพลัง ก่อให้เกิดการพัฒนาอย่างยั่งยืน และเป็นส่วนเสริมความเข้มแข็งหรือสร้างภูมิคุ้มกันแก่ประเทศ เพื่อบรรเทาป้องกันหรือแก้ไขเยียวยาภาวะวิกฤติ ภัยอันตรายที่หากจะมีมาในอนาคต เพราะสังคมจะรู้สึกถึงความยุติธรรม ความโปร่งใสและความมีส่วนร่วม อันเป็นคุณลักษณะสำคัญของศักดิ์ศรีความเป็นมนุษย์ และการปกครองแบบประชาธิปไตยอันมีพระมหากษัตริย์ทรงเป็นพระประมุข สอดคล้องกับความเป็นไทยรัฐธรรมนูญ และกระแสโลกยุคปัจจุบัน (ระเบียบสำนักนายกรัฐมนตรีว่าด้วยการสร้างระบบบริหารกิจการบ้านเมืองและสังคมที่ดี พ.ศ.2542)

แนวคิดเกี่ยวกับการสร้างธรรมาภิบาล

การส่งเสริมให้เกิดการสร้างธรรมาภิบาลนั้น มาจากความร่วมมือของทั้งสถาบันทั้งภาครัฐ ภาคเอกชน และประชาสังคม บทบาทของรัฐที่สำคัญนั้น คือ รัฐเป็นผู้มีบทบาทในการวางรากฐาน และรักษากฎระเบียบต่างๆ การสร้างธรรมาภิบาลของรัฐนั้นจำเป็นต้องอาศัยระบบการจัดการภาครัฐที่มีประสิทธิภาพ มีภาระรับผิดชอบภายใต้กฎหมาย และนโยบายที่โปร่งใสตรวจสอบได้ ดังนั้นจึงมีความจำเป็นอย่างยิ่งที่รัฐจะต้องมีการปฏิรูประบบราชการ เพื่อปรับปรุงระบบการบริหารจัดการให้มีประสิทธิภาพ และรับผิดชอบภายใต้กรอบของกฎหมาย จุดมุ่งหมายในการสร้างธรรมาภิบาลของภาครัฐนั้นจะต้องพยายามปฏิรูปการบริหารจัดการให้ถูกต้องตามหลักเหตุผล และหน้าที่มีระบบความรับผิดชอบต่อด้านการเงินที่มีประสิทธิภาพมาใช้ และให้มีความโปร่งใสในการปฏิบัติงาน ยกเว้นความชำนาญของภาค รัฐให้มีความทันสมัย ส่วนบทบาทขององค์การภาคเอกชนและบทบาทของประชาสังคม ที่มีต่อการสร้างธรรมาภิบาล คือ การรวมตัวกันของสาธารณชนในการต่อต้านการทุจริตและ

การประพุดมีขอบ โดยรัฐควรมีการหามาตรการที่จะกระตุ้นให้เกิดการตระหนักถึงการทำผิดจรรยาบรรณ ซึ่งสอดคล้องกับ สรราฐ ทับทองและอรรถสิทธิ์ พานแก้ว (2558) เรื่อง ระบบกฎหมายความมั่นคง: ข้อเสนอแนะสำหรับการปฏิรูปโครงสร้างและองค์กรในการใช้อำนาจตามหลักธรรมาภิบาลภาคความมั่นคงพบว่า ด้านโครงสร้างและองค์กรที่ว่านี้ย่อมนำไปสู่การส่งเสริมให้รัฐบาลหลุดพ้นไปจากความรับผิดชอบจากการใช้อำนาจเหล่านั้นแต่ในขณะเดียวกัน“หัวใจหลัก”ของหลักธรรมาภิบาลภาคความมั่นคงมีความประสงค์ให้การใช้อำนาจตามกฎหมายความมั่นคงควรตกอยู่ภายใต้การควบคุมของรัฐสภาเพื่อให้มีขั้นตอนการตรวจสอบ การควบคุมและถ่วงดุลการใช้ดุลยพินิจของรัฐบาล และเพื่อสร้างระบบและกลไกให้รัฐบาลตกอยู่ภายใต้หลักความรับผิดชอบอย่างหลีกเลี่ยงไม่ได้จากการใช้อำนาจเหล่านั้น

หลักการพื้นฐานของการสร้างธรรมาภิบาล

ระเบียบสำนักนายกรัฐมนตรี ว่าด้วยการสร้างระบบบริหารกิจการบ้านเมืองและสังคมที่ดี พ.ศ.2542 ระบุว่าธรรมาภิบาลเมืองประกอบด้วย 6 ประการ คือ 1) หลักนิติธรรม ได้แก่ การตรากฎหมาย กฎข้อบังคับต่างๆ เป็นธรรมเป็นที่ยอมรับของสังคม ไม่เลือกปฏิบัติและสังคมยินยอมพร้อมใจปฏิบัติตามกฎหมาย โดยถือว่าเป็นการปกครองภายใต้กฎหมายมิใช่ตามอำเภอใจหรือตามอำนาจของตัวบุคคล 2) หลักความโปร่งใส ได้แก่ การสร้างความไว้วางใจซึ่งกัน โดยมีการให้และการรับข้อมูลที่สะดวกเป็นจริง ทันการณ์ ตรงไปตรงมา มีที่มาที่ไปที่ชัดเจนและเท่าเทียม มีกระบวนการตรวจสอบความถูกต้องชัดเจนได้ 3) หลักการมีส่วนร่วม ได้แก่ การเปิดโอกาสให้ประชาชนมีส่วนร่วมรับรู้ และร่วมคิดร่วมเสนอความเห็นในการตัดสินใจปัญหาสำคัญของประเทศในด้านต่างๆ นอกจากนี้ยังรวมถึงการร่วมตรวจสอบ และร่วมรับผิดชอบต่อผลของการกระทำนั้น 4) หลักความรับผิดชอบตรวจสอบได้ ได้แก่ ความรับผิดชอบที่ตรวจสอบได้เป็นการสร้างกลไกให้มีผู้รับผิดชอบตระหนักในหน้าที่ ความสำนึกในความรับผิดชอบต่อสังคม การใส่ใจปัญหาสาธารณะของบ้านเมือง และกระตือรือร้นในการแก้ปัญหา ตลอดจนการเคารพในความคิดเห็นที่แตกต่าง และความกล้าที่จะยอมรับผลจากการกระทำของตน 5) หลักความคุ้มค่า ได้แก่ การบริหารจัดการและการใช้ทรัพยากรที่มีจำกัด ให้เกิดประโยชน์คุ้มค่า 6) หลักคุณธรรม ได้แก่ การยึดมั่นในความถูกต้องดีงาม สำนึกในหน้าที่ของตนเอง มีความซื่อสัตย์สุจริต และเคารพในสิทธิของผู้อื่น

การประยุกต์ใช้หลักธรรมาภิบาลในการบริหารจัดการองค์การ

การบริหารงานในรูปแบบของธรรมาภิบาลนั้น จะเน้นที่การเจริญเติบโตอย่างต่อเนื่อง มั่นคง ไม่ล้มละลาย ไม่เสี่ยงต่อความเสียหาย พนักงานมีความมั่นใจในองค์การว่าสามารถปฏิบัติงานในองค์การได้ในระยะยาว การนำธรรมาภิบาลมาใช้ในการบริหารนั้นเพื่อให้้องค์การมีความน่าเชื่อถือ และได้รับการยอมรับจากสังคม ปัจจุบันการบริหารงานในภาครัฐได้รับความสนใจจากประชาชนอย่าง

มาก ในเรื่องของความโปร่งใสในการดำเนินงาน ซึ่งสอดคล้องกับ ศรีสกุล เจริญศรี, ไชยา ยัมวิไล และปิยากร หวังมภาพร (2559) เรื่อง ธรรมนูญการ วัฒนธรรมองค์การกับประสิทธิภาพองค์การของหน่วยงานในสังกัดสำนักงานผู้บัญชาการตำรวจแห่งชาติ พบว่า ระดับธรรมนูญการ วัฒนธรรมองค์การและระดับประสิทธิภาพองค์การของหน่วยงานในสังกัดสำนักงานผู้บัญชาการตำรวจแห่งชาติอยู่ในระดับสูง ปัจจัยด้านธรรมนูญการและปัจจัยด้านวัฒนธรรมองค์การ มีความสัมพันธ์เชิงบวกกับประสิทธิภาพองค์การของหน่วยงานในสังกัดสำนักงานผู้บัญชาการตำรวจแห่งชาติ ปัจจัยทางด้านธรรมนูญการและปัจจัยด้านวัฒนธรรมองค์การ สามารถร่วมกันทำนายประสิทธิภาพองค์การของหน่วยงานในสังกัดสำนักงานผู้บัญชาการตำรวจแห่งชาติ

ดังนั้นการปรับเปลี่ยนบทบาทของสังคมโดยนำหลักธรรมนูญการ หรือหลักการการจัดการจัดการบ้านเมืองที่ดี (Good Governance) มาใช้จึงมีความจำเป็นอย่างยิ่งสำหรับประเทศไทยเรา เพราะหลักธรรมนูญการก็คือ การบริหารที่สามารถตรวจสอบได้มีประสิทธิภาพและเป็นระบบที่เปิดโอกาสให้ประชาชนได้มีส่วนร่วมโดยสามารถเสนอข้อเรียกร้องมีการรวมตัวของประชาชนกลุ่มมวลชน ผู้ใช้แรงงานและองค์กรภาคเอกชนเพื่อเข้ามามีบทบาทในการติดตามตรวจสอบการดำเนินการทางการเมืองและการบริหารงานภาครัฐ ตลอดจนการประกอบธุรกิจเอกชนเพื่อให้เกิดความโปร่งใสในการปฏิบัติงาน ซึ่งจะส่งผลให้ประชาชนโดยรวมและสังคมไทยเติบโตด้วยความแข็งแกร่งสามารถแข่งขันกับต่างประเทศได้อย่างมีประสิทธิภาพอันจะช่วยให้ประเทศชาติมีความสงบสุขและพัฒนาอย่างรวดเร็วและยั่งยืนต่อไป

จากการทบทวนวรรณกรรมการบริหารจัดการภาครัฐแนวใหม่ (NPM) เป็นการปฏิรูประบบราชการไทย เหตุผลความจำเป็นในการปฏิรูประบบราชการไทย จากสถานการณ์และสภาพปัญหาต่างๆ ได้แก่ การเกิดวิกฤตเศรษฐกิจและการเงิน เกิดปัญหาสังคมอ่อนแอ แรงกดดันจากกระแสการเปลี่ยนแปลงของสังคมโลก ประชาชนมองระบบราชการเป็นระบบที่ล้าหลัง ไม่สามารถตอบสนองความต้องการได้อย่างมีประสิทธิภาพ ภาคราชการมีขนาดใหญ่เกินไป ทำงานในลักษณะรวมศูนย์อำนาจ ทำงานโดยยึดติดกับวิธีการมากกว่าผลลัพธ์ของงาน หลักการจัดการภาครัฐแนวใหม่จัดเป็นกระบวนการที่เน้นทางเลือกที่ต้องการปรับเปลี่ยนแนวทาง หรือวิธีการดำเนินงานในการจัดทำบริการสาธารณะของภาครัฐให้มีความสอดคล้องกับความเป็นจริงมากที่สุดในเวลาอันน้อยโดยให้ความสำคัญกับการมุ่งผลสัมฤทธิ์มากกว่าสิ่งนำเข้าและกระบวนการ การเปิดให้มีการแข่งขันและลดการผูกขาด การใช้ระบบสัญญา การมีบทบาทเป็นผู้กระตุ้นแทนการดำเนินการเองการใช้ทรัพยากรอย่างมีประสิทธิภาพ การปรับปรุงการจัดการทรัพยากรมนุษย์ การใช้เทคโนโลยีสารสนเทศการเป็นผู้ประกอบการ การคาดการณ์ล่วงหน้า การยึดคุณค่าพื้นฐานแบบปัจเจกบุคคลนิยม การใช้วิธีการเชิงกลยุทธ์ การปรับปรุงระบบงบประมาณ การใช้กลไกตลาด การสนองความต้องการของประชาชน การใช้รูปแบบการจัดการจากภาคเอกชน การแบ่งแยกหน่วยงานและการจัดองค์การที่ยืดหยุ่น การ

กระจายอำนาจการตัดสินใจ การดำเนินงานโดยผู้จัดการมืออาชีพ การมีมาตรฐานและตัวชี้วัดการปฏิบัติงานที่ชัดเจน การวางตัวเป็นกลางทางการเมือง รวมถึงลดทั้งการทบทวนบทบาทของภาครัฐใหม่แต่อย่างไรก็ตาม แนวคิดการบริหารจัดการภาครัฐแนวใหม่ก็มักถูกวิพากษ์วิจารณ์ว่า ยังขาดเอกลักษณ์และขาดกรอบความคิดที่ชัดเจน เป็นเพียงลักษณะการเติมเต็ม (repackaging) แนวคิดในกระบวนทัศน์เก่าเท่านั้น สำหรับในทางปฏิบัติแล้ว ความสำเร็จของการปรับใช้หลักการจัดการภาครัฐแนวใหม่ขึ้นอยู่กับความร่วมมือของทุกฝ่ายในภาคราชการในการทำความเข้าใจและปรับเปลี่ยนกรอบแนวคิดและวิธีการทำงานให้ไปสู่เป้าประสงค์ร่วมกับการบริหารจัดการภาครัฐแนวใหม่ ก็ได้รับการยอมรับว่าเป็นกระแสแนวคิดหลักที่สำคัญของการเปลี่ยนแปลงในการบริหารงานภาครัฐในปัจจุบัน

6. แนวคิดเกี่ยวกับการพัฒนาตัวบ่งชี้

ตัวบ่งชี้ หมายถึง สารสนเทศที่บ่งบอกสภาพการณ์หรือสภาวะอย่างใดอย่างหนึ่งในเชิงปริมาณ หรือเชิงคุณภาพ ซึ่งสารสนเทศดังกล่าวอยู่ในรูปของค่าที่สังเกตได้เป็นตัวเลข ข้อความ องค์ประกอบ ตัวแปร หรือปัญหาที่เกิดขึ้นในช่วงใดช่วงหนึ่ง โดยการนำตัวแปรหรือข้อเท็จจริงสัมพันธ์กันเพื่อให้เกิดคุณค่า ซึ่งสามารถที่จะชี้ให้เห็นถึงสภาพการณ์การดำเนินงานที่ต้องการศึกษา เมื่อเทียบกับเกณฑ์และมาตรฐานที่ตั้งไว้ (ศักดิ์ชาย เพชรช่วย, 2541) ทั้งนี้ เอเมอร์ จังศิริพรภรณ์ (2542) ได้กล่าวถึงตัวบ่งชี้ไว้ว่า หมายถึง สารสนเทศเชิงปริมาณ หรือตัวประกอบ ตัวแปรที่บ่งบอกถึงสิ่งที่ต้องการตรวจสอบ หรือสถานการณ์ที่สะท้อนลักษณะการดำเนินงาน ทำให้สามารถวินิจฉัยชี้ภาวะและช่วยชี้บทบาทหน้าที่ ตลอดจนปัญหาอุปสรรคของการดำเนินงานในช่วงเวลาใดเวลาหนึ่ง สอดคล้องกับ จอห์นสโตน (Johnstone, 1981) กล่าวว่าตัวบ่งชี้ คือสารสนเทศที่บ่งบอกปริมาณเชิงสัมพันธ์หรือสภาวะของสิ่งที่มุ่งวัดในเวลาใดเวลาหนึ่งโดยไม่จำเป็นต้องบ่งบอกสภาวะที่เจาะจงหรือชัดเจนแต่บ่งบอกหรือสะท้อนภาพของสถานการณ์ที่เราสนใจเข้าไปตรวจสอบอย่างกว้างๆ หรือให้ภาพเชิงสรุปโดยทั่วไป ซึ่งอาจมีการเปลี่ยนแปลงได้ในอนาคต โดยในงานวิจัยนี้ตัวบ่งชี้ หมายถึง องค์ประกอบต่างๆ ของนโยบายการจัดการงานนิติวิทยาศาสตร์เพื่อเพิ่มศักยภาพทางด้านการสอบสวนคดีวิสามัญฆาตกรรม

ตัวบ่งชี้เป็นเครื่องมือที่ใช้ในการประเมินผลเพื่อให้สามารถบรรลุวัตถุประสงค์ตามแผนและเป้าหมาย ตัวบ่งชี้ที่ดีนั้นสามารถคาดการณ์เหตุการณ์ล่วงหน้าได้ทำให้สามารถแก้ไขปัญหาหรือวางแผนการปฏิบัติงานได้ในอนาคตเพื่อให้การปฏิบัติงานประสบความสำเร็จตามวัตถุประสงค์อย่างมีประสิทธิภาพและประสิทธิผล (สำนักงานพัฒนาระบบบริหาร, 2554) ประกอบกับ สำนักวิจัยและพัฒนาระบบงานบุคคล (2556) ได้เสนอประโยชน์ของตัวบ่งชี้ว่าทำให้ผู้ปฏิบัติงานเห็นขอบเขตของงานที่ถูกวัดด้วยปัจจัยต่างๆ ในเรื่องใดบ้าง เปิดโอกาสให้ผู้บังคับบัญชาและผู้ใต้บังคับบัญชา มีการ

สื่อสารระหว่างกันก่อให้เกิดการสร้างบรรยากาศและความสัมพันธ์อันดีให้เกิดขึ้น ทำให้ผู้ปฏิบัติงานได้รับรู้ถึงความคาดหวังขององค์กรต่อผลการปฏิบัติงานได้อย่างชัดเจน สามารถใช้ตัวบ่งชี้เป็นกรอบหรือแนวทางในการสอน แนะนำ หรือพัฒนาผลการปฏิบัติงานของผู้ใต้บังคับบัญชา นอกจากนี้ Johnstone (1981) เสนอว่าตัวบ่งชี้สามารถใช้ในการกำหนดนโยบายที่เหมาะสม สามารถใช้ในการกำกับระบบของการดำเนินงาน สามารถใช้ในการศึกษาเพื่อพัฒนาระบบ และสามารถใช้ในการกำหนดเกณฑ์มาตรฐานที่เหมาะสมที่สุดในการปฏิบัติงานสอดคล้องกับโจเซฟ และ จูเซฟ (Joseph and Juseph, 1997) ได้วิจัยเรื่อง องค์ประกอบที่เป็นตัวบ่งชี้คุณภาพการจัดการศึกษาพบว่ามีองค์ประกอบ 7 องค์ประกอบ คือ ด้านวิชาการ ด้านโอกาส ด้านโปรแกรมการศึกษา ด้านค่าใช้จ่ายและเวลา ด้านลักษณะทางกายภาพ ด้านที่ตั้งของสถาบัน และ ด้านอื่น ได้แก่ อิทธิพลของครอบครัวและกลุ่มเพื่อน อิทธิพลคำพูดที่มาจากคนทั่วไป ส่วน วิลลาวัลย์ มาคัม (2549) ได้พัฒนาตัวบ่งชี้การจัดการความรู้ของครูในสถานศึกษาขั้นพื้นฐาน สังกัดพบว่า องค์ประกอบ หลักทั้ง 6 องค์ประกอบ คือ การกำหนดความรู้ การหาความรู้ การสร้างความรู้ การแลกเปลี่ยนความรู้ การเก็บความรู้ และการนำความรู้ไปใช้ เป็นองค์ประกอบสำคัญของการจัดการความรู้ของครู ในสถานศึกษาขั้นพื้นฐาน สังกัดกระทรวงศึกษาธิการ ทั้ง 6 องค์ประกอบหลัก จะต้องปฏิบัติผ่านตัวแปรที่เป็นองค์ประกอบย่อยทั้งหมด 23 องค์ประกอบ และตัวบ่งชี้การจัดการความรู้ 80 ตัวบ่งชี้

สำนักวิจัยและพัฒนาระบบงานบุคคล (2556) ได้แบ่งประเภทของตัวบ่งชี้เป็น 3 ประเภทใหญ่ๆ ได้แก่ ตัวบ่งชี้เชิงปริมาณ เป็นตัวบ่งชี้ที่ชี้วัดสิ่งที่นับได้ มีลักษณะเชิงกายภาพ โดยมีหน่วยการวัด เช่น จำนวน ร้อยละ ระยะเวลา เป็นต้น ตัวบ่งชี้เชิงปริมาณที่ชี้วัดในสิ่งที่เป็นนามธรรมเป็นการสร้างเครื่องมือวัดเพื่อชี้วัดสิ่งที่เป็นนามธรรมไม่มีลักษณะทางกายภาพที่ชัดเจนแต่สามารถวัดเป็นเชิงปริมาณได้ เช่น ความพึงพอใจ ระดับ ความเข้าใจ เป็นต้น ตัวบ่งชี้เชิงคุณภาพเป็นตัวบ่งชี้ที่ชี้วัดสิ่งที่ไม่ใช่ค่าในเชิงปริมาณ และอธิบายการวัดที่อิงกับเป้าหมายในเชิงพรรณนาการกำหนดตัวชี้วัดเชิงคุณภาพควรพิจารณาถึงค่าเป้าหมายควบคู่ไปด้วยกัน ซึ่งสอดคล้องกับภูติศ ภาณุภักดิ์ และคณะ (2558) ได้ศึกษาเรื่อง รูปแบบองค์ประกอบข้อตกลงในมุมมองของลูกค้าที่ส่งผลต่อการรับรู้คุณค่าของการจัดแสดงสินค้า พบว่า องค์ประกอบข้อตกลงสำหรับการจัดงานแสดงสินค้าแบ่งเป็น ด้านองค์ประกอบที่สำคัญได้แก่ การสื่อสาร การอำนวยความสะดวก และความน่าเชื่อถือ ด้านข้อตกลงเงื่อนไขสำหรับการจัดงานแสดงสินค้าได้แก่ การค้นหาประสบการณ์ใหม่ ความหมายต่อชีวิต และการจูงใจ ส่วนการรับรู้คุณค่าในมุมมองของลูกค้าคือ ความเป็นเลิศในอาชีพ ความเป็นอิสระ การแสดงออกของตนเอง ความเป็นเอกลักษณ์ ความเป็นส่วนตัว ความสามารถ และอัตลักษณ์ ตัวบ่งชี้ที่ดีต้องมีความเป็นกลาง น่าเชื่อถือ ตรงประเด็นตามเนื้อหาที่ต้องการวัด ชัดเจนเข้าใจง่าย สามารถใช้เป็นเครื่องมือในการตัดสินใจและบรรยายค่าของตัวบ่งชี้ได้อย่างชัดเจนและเชื่อมโยงกับเรื่องที่ศึกษา (อารักษ์ อินทร์พยุง, 2554) สอดคล้องกับศิริชัย กาญจนวาสิ (2545) ได้อธิบายถึงคุณสมบัติของตัว

บ่งชี้ที่ดีต้องมีความตรง คือ ตรงประเด็น และมีความเป็นตัวแทน มีความเที่ยง คือ มีความเป็นปรนัย และมีความคลาดเคลื่อนต่ำ มีความเป็นกลาง ต้องมีความรวดเร็วในการแสดงถึงความแตกต่างระหว่างหน่วยวิเคราะห์ได้อย่างชัดเจน ต้องมีความสะดวกในการนำไปใช้ คือ สามารถเข้าใจได้ง่าย และเก็บข้อมูลได้ง่าย

ในขณะที่ Johnstone (1981) ได้เสนอถึงลักษณะสำคัญของตัวบ่งชี้ไว้ 5 ประการ ได้แก่ 1) ตัวบ่งชี้สามารถแสดงถึงข้อมูลที่ศึกษาในภาพกว้างสามารถนำมาใช้ในทางสังคมศาสตร์ได้อย่างแม่นยำไม่มากก็น้อย 2) ตัวบ่งชี้มีลักษณะที่แตกต่างไปจากตัวแปรเนื่องจากตัวบ่งชี้เป็นการรวมตัวแปรหลายๆ ตัวเข้าด้วยกันจนแสดงให้เห็นถึงภาพรวมของตัวแปรเหล่านั้น แต่ตัวแปรจะสะท้อนให้เห็นข้อมูลในด้านเดียว แบบเฉพาะเจาะจง 3) ตัวบ่งชี้ต้องกำหนดเป็นปริมาณ ความหมายและเกณฑ์ที่ชัดเจน 4) ตัวบ่งชี้วัดเป็นค่าชั่วคราวในช่วงเวลานั้นๆ 5) ตัวบ่งชี้วัดเป็นหน่วยพื้นฐานในการพัฒนาทฤษฎี ซึ่งสอดคล้องกับปรียาวตี เจนเก็จวิโรจน์ (2555) ได้ศึกษาเรื่อง แนวทางในการพัฒนาทรัพยากรมนุษย์ให้สอดคล้องกับนวัตกรรม ทางธุรกิจของธนาคารกสิกรไทย พบว่า ธนาคารกสิกรไทยมีกระบวนการพัฒนาทรัพยากรมนุษย์เป็น ลำดับขั้นตอนดังนี้ 1) ศึกษาความต้องการของพนักงาน 2) การวินิจฉัยและการวิเคราะห์ 3) การพัฒนา 4) ความเป็นไปได้ 5) ประเมินผล ปัญหาที่เกิดขึ้นในการพัฒนาทรัพยากรมนุษย์ พบว่าบุคลากรไม่สามารถนำเอาความรู้ที่ได้จากการศึกษาดูงานมาใช้ในการพัฒนางานได้ นอกจากนี้บุคลากรมีงานที่ต้องรับผิดชอบจึงทำให้ไม่สามารถเข้าสู่กระบวนการพัฒนาทรัพยากรมนุษย์ได้เต็มที่ ประกอบกับบุคลากรไม่มีความกระตือรือร้นในตนเองทำให้มีผู้เชี่ยวชาญทางด้านนวัตกรรมที่มีความสามารถถ่ายทอดได้มีไม่เพียงพอ นอกจากนี้ยังคณา จรรยา และสิริพันธุ์ สุวรรณมรรคา (2557) ได้ศึกษาเรื่อง การพัฒนาตัวบ่งชี้คุณลักษณะนักวิจัยของนักเรียนทหาร พบว่า ตัวบ่งชี้คุณลักษณะนักวิจัยของนักเรียนทหาร ประกอบด้วย 3องค์ประกอบหลัก ดังนี้ 1) องค์ประกอบด้านคุณลักษณะทหารที่เอื้อต่อการวิจัย 2) องค์ประกอบด้านคุณลักษณะทั่วไปของนักวิจัย และ 3) องค์ประกอบด้านความรู้ความสามารถทางการวิจัย

การพัฒนาตัวบ่งชี้สามารถพัฒนาได้ 3 วิธี ได้แก่ 1) การพัฒนาตัวบ่งชี้จากตัวบ่งชี้ที่ได้จากการศึกษา หรือมีผู้ที่เคยสร้างไว้แล้วเป็นข้อมูลทุติยภูมิ สามารถสร้างได้โดยการหาตัวแปรที่ได้ศึกษาและ มีอยู่แล้วใช้ หรือการนำเอาตัวแปรจากหลายๆ แหล่งข้อมูลมารวมกันโดยแต่ละตัวแปรนั้น ต้องมีความสัมพันธ์กันด้วย วิธีนี้มีข้อเสียคือ เป็นการเลือกโดยดุลยพินิจของผู้พัฒนาเองทำให้เกิดการเอนเอียง ในการให้น้ำหนักความสำคัญของแต่ละตัวบ่งชี้ได้ 2) การสร้างตัวบ่งชี้จากผู้เชี่ยวชาญเป็นการสร้างโดยการเก็บความคิดเห็นจากผู้เชี่ยวชาญและรวบรวมความคิดและทฤษฎีนั้นมาให้ลำดับความสำคัญและสังเคราะห์ขึ้นเป็นตัวบ่งชี้ 3) การสร้างตัวบ่งชี้โดยใช้ข้อมูลเชิงประจักษ์ นำวิธีการของการสร้างตัวบ่งชี้จาก ผู้เชี่ยวชาญมาใช้โปรแกรมทางสถิติในการคำนวณหาค่าความสำคัญและนำผลที่ได้มาจัดกลุ่มของตัวบ่งชี้ โดยปัญหาความไม่เพียงพอของขนาดกลุ่มตัวอย่างที่ใช้ในการวิเคราะห์ด้วย

โปรแกรมทางสถิติด้วย (Johnstone, 1981) นอกจากนี้ สำนักแผนงานและโครงการพิเศษ (2554) ได้เสนอขั้นตอนการจัดทำตัวชี้วัดไว้ดังนี้ เริ่มจากการวิเคราะห์ข้อมูล หลังจากนั้นกำหนดประเด็นและเลือกประเด็นที่สำคัญจึงมากำหนดเป็นตัวบ่งชี้ที่ใช้วัดสิ่งที่ไม่เป็นค่าเชิงปริมาณเป็นการวัดที่อิงค่าในเชิงพรรณนา ในขณะที่ พิสซาบัวครีน (2558) ได้ศึกษาเรื่อง การพัฒนาเกณฑ์และตัวบ่งชี้คุณลักษณะบัณฑิตที่พึงประสงค์เพื่อประเมินนักศึกษาระดับปริญญาตรีของมหาวิทยาลัยในกำกับของรัฐ พบว่าคุณลักษณะบัณฑิตที่พึงประสงค์ของนักศึกษามี 9 องค์ประกอบ ได้แก่ 1) คุณธรรม จริยธรรม 2) ความรู้ 3) ทักษะทางปัญญา 4) ทักษะการปฏิบัติ 5) ทักษะความสัมพันธ์ระหว่างบุคคล 6) ทักษะความรับผิดชอบ 7) ทักษะการวิเคราะห์เชิงตัวเลข 8) ทักษะการสื่อสาร และ 9) การใช้เทคโนโลยีสารสนเทศ

การพัฒนาตัวบ่งชี้ทางการศึกษาประกอบด้วย 6 ขั้นตอน ได้แก่ การกำหนดวัตถุประสงค์ของการพัฒนาตัวบ่งชี้การศึกษา การนิยามตัวบ่งชี้การศึกษา การรวบรวมข้อมูล การสร้างตัวบ่งชี้การศึกษา การตรวจสอบคุณภาพตัวบ่งชี้การศึกษา และการจัดเข้าบริบทและการนำเสนอรายงาน โดยมีรายละเอียด ดังแสดงในภาพที่ 8

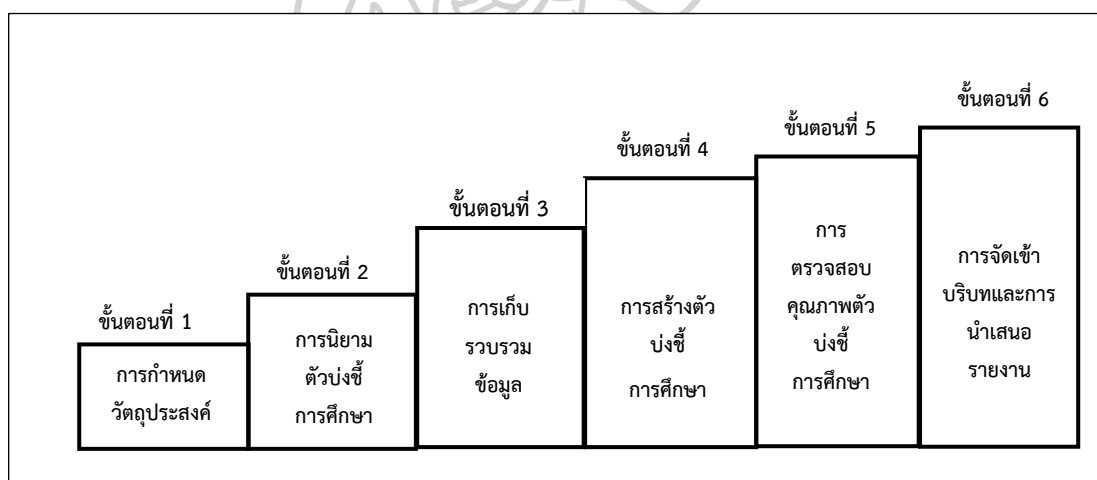

ภาพที่ 8 ขั้นตอนการพัฒนาตัวบ่งชี้ทางการศึกษา

ที่มา: จุฬาลงกรณ์มหาวิทยาลัย คณะครุศาสตร์, 2552

ขั้นตอนที่ 1 การกำหนดวัตถุประสงค์ (Statement of Purposes) เป็นการกำหนดเป้าหมายในการนำตัวบ่งชี้ไปใช้ประโยชน์ โดยทั่วไปมีวัตถุประสงค์ที่สำคัญ 3 ประการ คือ เพื่อบรรยายสภาพของระบบการศึกษา เพื่อแสดงแนวโน้มการเปลี่ยนแปลงของระบบการศึกษาและเปรียบเทียบระบบการศึกษากับเกณฑ์และเปรียบเทียบระหว่างระบบการศึกษา

ขั้นตอนที่ 2 การนิยามตัวบ่งชี้การศึกษา (Definition) ประกอบด้วยรายละเอียด 3 ส่วน ดังนี้ ส่วนที่หนึ่ง การกำหนดส่วนประกอบ หรือตัวแปรย่อยของตัวบ่งชี้ทางการศึกษา ต้องอาศัยความรู้จากทฤษฎีและประสบการณ์ ศึกษาตัวแปรย่อยที่เกี่ยวข้องสัมพันธ์ โดยการกำหนดจำนวนและประเภทตัวแปรย่อยในการพัฒนาตัวบ่งชี้การศึกษา ส่วนที่สอง การกำหนดวิธีการรวมตัวแปรย่อย นักวิจัยต้องศึกษาและตัดสินใจเลือกวิธีการรวมตัวแปรย่อยให้ได้ตัวบ่งชี้การศึกษาซึ่งโดยทั่วไปทำได้สองแบบ คือการรวมตัวแปรย่อยด้วยการบวกและการคูณ และส่วนที่สาม การกำหนดน้ำหนักการรวมตัวแปรย่อยเข้าเป็นตัวบ่งชี้การศึกษา นักวิจัยต้องกำหนดน้ำหนักตัวแปรย่อย โดยอาจกำหนดให้ตัวแปรย่อยทุกตัวมีน้ำหนักเท่ากันหรือแตกต่างกันก็ได้ ในการนิยามตัวบ่งชี้เป็นตัวชี้นำวิธีการที่จะต้องใช้ในขั้นตอนต่อไปของกระบวนการพัฒนาตัวบ่งชี้ ทำได้ 3 วิธี คือ วิธีที่หนึ่ง นิยามเชิงปฏิบัติการ (Pragmatic Definition) เป็นนิยามที่ใช้ในกรณีที่มีการรวบรวมข้อมูลเกี่ยวกับตัวแปรย่อยหรือสร้างตัวแปรประกอบจากตัวแปรย่อยไว้แล้วและนำมาพัฒนาตัวบ่งชี้โดยการรวมตัวแปรย่อย และกำหนดความสำคัญของตัวแปรย่อย ซึ่งต้องอาศัยการตัดสินใจและประสบการณ์ของนักวิจัย วิธีที่สอง นิยามเชิงทฤษฎี (Theoretical Definition) เป็นนิยามที่นักวิจัยใช้ทฤษฎีรองรับสนับสนุนการตัดสินใจ โดยทำได้ 2 แบบ แบบที่หนึ่ง ใช้ในกรณีที่มีโมเดลหรือสูตรที่มีผู้พัฒนาไว้แล้ว ผู้วิจัยใช้ทฤษฎีและเอกสารงานวิจัยในการพัฒนาตัวบ่งชี้ทั้งหมด แบบที่สอง ใช้ในกรณีที่ยังไม่มีโมเดลหรือสูตรในการสร้างตัวบ่งชี้ จึงต้องใช้ทฤษฎีและเอกสารงานวิจัยในการคัดเลือกตัวแปรย่อยและกำหนดวิธีการรวมตัวแปรย่อย และสอบถามความคิดเห็นของผู้ใช้ข้อมูลหลักเพื่อใช้ในการกำหนดน้ำหนักตัวแปรย่อยแต่ละตัว และวิธีที่สาม นิยามเชิงประจักษ์ (Empirical Definition) มีการคัดเลือกตัวแปรย่อยและกำหนดวิธีการรวมตัวแปรย่อยจากการศึกษาทฤษฎีและเอกสารงานวิจัย และใช้วิธีการวิเคราะห์ข้อมูลเชิงประจักษ์ในการกำหนดน้ำหนักของตัวแปรย่อยแต่ละตัว ซึ่งเป็นวิธีที่นิยมใช้มากที่สุดในปัจจุบัน

ขั้นตอนที่ 3 การเก็บรวบรวมข้อมูล (Data Collection) เป็นขั้นตอนในการวัดตัวแปรย่อย ได้แก่ การสร้างเครื่องมือสำหรับวัดตัวแปรย่อย การทดลองใช้ การปรับปรุงและการตรวจสอบคุณภาพเครื่องมือ การกำหนดกลุ่มประชากรและกลุ่มตัวอย่าง การนำเครื่องมือไปใช้ในการเก็บข้อมูล และการตรวจสอบคุณภาพข้อมูล เพื่อให้ได้ตัวแปรย่อยที่จะนำมารวมเป็นตัวบ่งชี้การศึกษา

ขั้นตอนที่ 4 การสร้างตัวบ่งชี้การศึกษา (Construction) เป็นขั้นตอนที่นักวิจัยสร้างสเกลตัวบ่งชี้จากการวิเคราะห์ตัวแปรย่อยที่ได้จากการรวบรวมข้อมูล กำหนดน้ำหนัก และรวมตัวแปรย่อยตามนิยามที่กำหนดในขั้นตอนที่ 2

ขั้นตอนที่ 5 การตรวจสอบคุณภาพตัวบ่งชี้การศึกษา (Quality Check) เป็นการตรวจสอบคุณภาพของตัวแปรย่อยและตัวบ่งชี้ที่พัฒนาขึ้น โดยตรวจสอบความเที่ยง ความตรง ความเชื่อถือได้ ความเหมาะสม ความเป็นไปได้ และความเป็นประโยชน์ นอกจากนี้ตัวบ่งชี้การศึกษาที่มีคุณภาพควร

มีความทันสมัย เหมาะสมกับเวลาและสถานที่ ตรงกับวัตถุประสงค์ในการใช้งาน มีกฎเกณฑ์การวัดที่เป็นกลาง และสามารถนำไปใช้ในวงกว้าง

ขั้นตอนที่ 6 การจัดเข้าบริบทและการนำเสนอรายงาน (Contextualization and Presentation) เป็นการวิเคราะห์ข้อมูลให้ได้ค่าของตัวบ่งชี้ที่เหมาะสมกับบริบท และรายงานค่าของตัวบ่งชี้ให้ผู้ใช้ได้ทราบและนำไปใช้ประโยชน์

จากขั้นตอนการพัฒนาตัวบ่งชี้ทางการศึกษามีงานวิจัยที่สอดคล้องกัน เช่น วินด์แฮม (Windham, 1988) ได้ศึกษา ประสิทธิภาพของตัวบ่งชี้เพื่อการวิเคราะห์เศรษฐกิจของการดำเนินการทางการศึกษา พบว่า ปัจจัยหลักของกระบวนการผลิตทางการศึกษา คือ ปัจจัยนำเข้า ประกอบด้วย คุณลักษณะของนักศึกษา คุณลักษณะของอาจารย์ คุณลักษณะของสถาบันการศึกษา คุณลักษณะของทรัพยากรสนับสนุนการเรียนการสอน ตลอดจนวัสดุอุปกรณ์เพื่อการเรียนการสอน ส่วนกระบวนการประกอบด้วยรูปแบบของการจัดการเรียนการสอน การใช้เวลาของนักศึกษาและอาจารย์ และผลผลิตประกอบด้วย ผลสัมฤทธิ์ทางการเรียนของนักศึกษา ซึ่งสอดคล้องกับการศึกษาของ เบอร์สตันไอค และกิลตัน (Burstein, Oakesand Guiton, 1992) ที่ศึกษาเรื่องตัวบ่งชี้ทางการศึกษา พบว่า ปัจจัยนำเข้า ประกอบด้วย คุณภาพของอาจารย์ คุณลักษณะของนักศึกษา และทรัพยากรสนับสนุนทางการศึกษา ส่วนกระบวนการประกอบด้วย คุณภาพของหลักสูตร ลักษณะการจัดการเรียนการสอน ส่วนผลผลิต ประกอบด้วย ผลสัมฤทธิ์ทางการศึกษา และทัศนคติต่อการศึกษานักศึกษา สิ่งเหล่านี้ล้วนเป็นองค์ประกอบคุณภาพการจัดการศึกษา ซึ่งสอดคล้องกับ แอชเวิร์ธ และฮาร์เวย์ (Ashworth & Harvey, 1994) ได้กำหนดองค์ประกอบเพื่อการประเมินคุณภาพการศึกษาดังนี้คือ อาจารย์ สภาพแวดล้อมทางกายภาพ สื่อวัสดุอุปกรณ์สนับสนุนการเรียนรู้ การสอนและการเรียนรู้ มาตรฐานผลสัมฤทธิ์ การจัดการและการควบคุมคุณภาพ นักศึกษา และหลักสูตร

นงลักษณ์ วิรัชชัย, ชยุตม์ ภิรมณ์สมบัติ และศศิมาจ ญ วิเชียร (2551) ได้สรุปประโยชน์ของตัวบ่งชี้ไว้ 4 ด้าน ดังนี้ ด้านที่หนึ่ง การกำหนดนโยบายและวัตถุประสงค์การดำเนินงาน ตัวบ่งชี้ทำให้การกำหนดนโยบายและวัตถุประสงค์ของระบบมีความชัดเจน มีประโยชน์ต่อการตรวจสอบการดำเนินงาน ว่าได้ผลตามนโยบายและวัตถุประสงค์ที่กำหนดไว้หรือไม่และอย่างไร ด้านที่สอง การกำกับและการประเมินผลการดำเนินงานของระบบ ตัวบ่งชี้จะช่วยให้การเก็บรวบรวมข้อมูลการดำเนินงานทำได้อย่างถูกต้อง การเปรียบเทียบค่าของตัวบ่งชี้ในการดำเนินงานทำให้สามารถศึกษาสภาพการเปลี่ยนแปลงของระบบ ตรวจสอบผลที่เกิดขึ้นว่าเป็นไปตามที่กำหนดไว้หรือไม่ และมีผลกระทบที่ไม่ได้คาดหมายอย่างไร นอกจากนี้ตัวบ่งชี้ยังมีประโยชน์ต่อการประเมินระบบทำให้ทราบว่า การดำเนินงานบรรลุวัตถุประสงค์ที่กำหนดไว้ในระดับใด ด้านที่สาม การจัดอันดับ (Ranking) และการจัดระดับ (Rating) ตัวบ่งชี้มีประโยชน์ต่อการบรรยายลักษณะหรือสภาวะของระบบ การจัดลำดับเป็นการเปรียบเทียบให้เห็นคุณภาพของแต่ละระบบได้อย่างชัดเจน ซึ่งจะกระตุ้นให้เกิดการพัฒนาให้มี

มาตรฐานที่เท่าเทียมกัน ด้านที่สี่ การวิจัยเพื่อพัฒนาระบบ การสร้างตัวบ่งชี้เป็นพื้นฐานในการวิเคราะห์ทำให้ผลการศึกษามีความตรงมากขึ้น เป็นประโยชน์ต่อการวิจัยเพื่อสร้างทฤษฎี เพื่อศึกษาเปรียบเทียบระบบ และเพื่อศึกษาความสัมพันธ์ระหว่างระบบหนึ่งกับระบบอื่นๆ

จากการทบทวนวรรณกรรมในหัวข้อแนวคิดเรื่องตัวบ่งชี้ ผู้วิจัยได้ศึกษาและทบทวนวรรณกรรมโดยการศึกษาความเชื่อมโยงของข้อมูลจากเอกสารงานวิจัยทั้งในและต่างประเทศและนำมาสังเคราะห์จนได้ประเด็นสำคัญที่นำเรื่องของ ความหมายของตัวบ่งชี้ ความสำคัญของตัวบ่งชี้ ประเภทของตัวบ่งชี้ คุณสมบัติของตัวบ่งชี้ที่ดี การพัฒนาตัวบ่งชี้ที่มีประสิทธิภาพ การพัฒนาตัวบ่งชี้ทางการศึกษาและประโยชน์ของตัวบ่งชี้มาใช้ในงานวิจัยเรื่องการพัฒนาตัวบ่งชี้เชิงนโยบายการจัดการงานนิติวิทยาศาสตร์เพื่อเพิ่มศักยภาพงานด้านการสอบสวนคดีวิสามัญฆาตกรรม โดยสามารถสรุปได้ว่าตัวบ่งชี้เป็นค่าที่แสดงให้เห็นถึงข้อมูลที่ต้องการศึกษาในช่วงเวลาหนึ่ง สามารถเปลี่ยนแปลงได้ในอนาคตให้เหมาะสมกับสภาพแวดล้อมในเวลานั้นๆ โดยตัวบ่งชี้ที่ดีต้องมีความเที่ยงตรง แม่นยำ มีความเป็นกลาง มีความคลาดเคลื่อนต่ำ และเหมาะสมกับสถานการณ์ โดยสามารถพัฒนาตัวบ่งชี้ได้จากการนำตัวบ่งชี้ที่มีอยู่แล้วมาพัฒนาเพิ่มเติมให้เหมาะสมกับสภาพแวดล้อม สร้างตัวบ่งชี้ขึ้นมาใหม่จากผู้เชี่ยวชาญ สร้างตัวบ่งชี้ขึ้นมาใหม่จากการนำผลที่ได้จากผู้เชี่ยวชาญมาคำนวณทางสถิติ นอกจากนี้ตัวบ่งชี้ยังเป็นเครื่องมือที่ใช้ในการบริหารงานที่มีความสำคัญอย่างหนึ่งสามารถใช้ในการบริหารองค์การได้ทุกระดับ ตัวบ่งชี้ที่มีประสิทธิภาพทำให้องค์การสามารถทราบข้อมูลที่แท้จริงทราบถึงปัญหาต่างๆ ที่เกิดขึ้นในองค์การ ส่งผลให้เกิดความสำเร็จขององค์การได้ เพราะตัวบ่งชี้ที่มีประสิทธิภาพและได้รับการพัฒนาตลอดเวลาทำให้องค์การสามารถทราบถึงปัญหาและหาแนวทางการแก้ไขปัญหาได้ทันเวลาที่

7. แนวคิดและวิธีการวิจัยอนาคต EDFR

การวิจัย EDFR เป็นการวิจัยอนาคต (Futures Research) มีความเชื่อพื้นฐานที่ว่าอนาคตเป็นเรื่องที่สามารถทำการศึกษาได้อย่างเป็นระบบ ความเชื่อของมนุษย์มีอิทธิพลต่อการตัดสินใจในอนาคต มนุษย์จึงสามารถสร้างอนาคตได้ ทั้งนี้จุดมุ่งหมายของการวิจัยในอนาคตมิใช่การทำนายที่ถูกต้องแต่เป็นการสำรวจเพื่อศึกษาแนวโน้มที่เป็นไปได้ ทั้งที่พึงประสงค์และไม่พึงประสงค์ เพื่อที่จะหาทางทำแนวโน้มที่พึงประสงค์ให้เกิดขึ้นและขจัดแนวโน้มที่ไม่พึงประสงค์ให้หมดไป การวิจัยอนาคตมีประโยชน์ในการกำหนดนโยบาย การวางแผน การตัดสินใจในการปฏิบัติที่จะนำไปสู่การสร้างอนาคตอันพึงประสงค์

จุมพล พูลภัทรชีวิน (2559) กล่าวว่า การวิจัยอนาคต มาจากคำภาษาอังกฤษว่า “Futures Research” เป็นศัพท์เฉพาะ (Technical Term) ที่สื่อถึงแนวคิด วิธีการ กระบวนการ และระเบียบ

วิธีที่ใช้ในการสำรวจ ศึกษาแนวโน้มที่มีความเป็นไปได้ในอนาคต เกี่ยวกับเรื่องที่ทำการศึกษา ทั้งแนวโน้มที่พึงประสงค์และไม่พึงประสงค์ เพื่อสะท้อนแนวคิดที่ว่าเรื่องของอนาคตนั้น มีความเป็นไปได้ ในหลายทิศทาง จึงต้องสำรวจ และศึกษาแนวโน้มที่มีความเป็นไปได้เหล่านั้นให้มากที่สุดเท่าที่จะ เป็นไปได้ผู้ที่ทำการศึกษอนาคตอย่างเป็นระบบโดยใช้ระเบียบวิธีวิจัยอนาคต แบบต่างๆ เรียกว่า นักวิจัยอนาคตส่วนนักคิดและนักทฤษฎีเกี่ยวกับอนาคตเรียกว่า นักอนาคตนิยม ส่วนนิชชา เบญจพร วัฒนา (2558) ได้กล่าวว่าแนวคิดเกี่ยวกับการศึกษาอนาคตในปัจจุบันได้เปลี่ยนแปลงไปจากเดิม โดย เริ่มมองเห็นว่าอนาคตเป็นเรื่องที่สามารถศึกษาและควบคุมผลักต้นให้เป็นไปตามที่ต้องการได้ จึงเริ่มมี การศึกษาเรื่องอนาคตอย่างจริงจังจนกลายเป็นสาขาวิชาการแนวใหม่ที่เรียกว่าอนาคตวิทยา (Futurology) หรืออนาคตนิยม (Futurism) และนักอนาคตนิยมได้พัฒนาระเบียบวิธีวิจัยที่เรียกว่า การวิจัยอนาคต (Future Research) ขึ้นมาใช้เพื่อพัฒนาหลักทฤษฎีของอนาคตศาสตร์ให้เป็นไป อย่างมีระบบและเชื่อถือได้ทั้งนี้เพื่อให้คนทั่วไปได้ตระหนักถึงความสำคัญของการวิจัยอนาคตเพื่อ ป้องกันปัญหาและสามารถนำผลการวิจัยไปวางแผนที่เหมาะสม นอกจากนี้ยังเพื่อเป็นการประเมิน และพัฒนาสถาบันต่างๆ ให้สอดคล้องกับบริบทของอนาคต

นอกจากนี้ วิโรจน์ สารรัตน์ (2553) ได้ให้ทัศนะเกี่ยวกับความหมายและความสำคัญของ การศึกษาอนาคตว่าเนื่องจากการวางแผนเป็นเรื่องเกี่ยวกับการกำหนดสิ่งทีคาดหวังให้เกิดขึ้นและสิ่งที จะทำในอนาคตดังนั้นผู้บริหารควรมีคุณลักษณะของการมุ่งอนาคตมุ่งการเปลี่ยนแปลงและมุ่งให้เกิด สิ่งใหม่ๆ เพื่อการพัฒนาให้ดีกว่าที่เป็นอยู่การศึกษาอนาคตมีพื้นฐานอยู่ว่าอนาคตไม่สามารถบอก ล่วงหน้าได้อย่างถูกต้องแน่นอนเป็นเพียงความเป็นไปได้หรือความน่าจะเป็นเท่านั้นดังนั้นจึงต้องศึกษา อย่างรอบคอบและศึกษาถึงทางเลือกที่น่าจะเกิดขึ้นหลายๆทางเลือกโดยการมองไปข้างหน้าอย่าง เป็นสหวิทยาการคำนึงถึงเป้าหมายที่พึงปรารถนาเป็นหลักองค์ประกอบสำคัญของการศึกษาอนาคต คือ การมองไปทั้งโลกมองไปข้างหน้าทั้งระบบนิเวศวิทยาเพื่อสะท้อนให้เห็นถึงภัยที่คุกคามต่อ สภาพแวดล้อมมากมาย ซึ่งผลของการศึกษาอนาคตดังกล่าวจะมีบทบาทมีอิทธิพลต่ออนาคตที่จะ เกิดขึ้นจริงอย่างมาก (Hoos and Ida, 1974) แม้ว่าการศึกษาอนาคตจะมีภาพที่ไม่ดี (Pessimistic) อยู่มากแต่การศึกษาอนาคตมุ่งเน้นไปที่การทำนายภาพอนาคตที่ดี (Optimistic) และใช้สติปัญญาใน การหาวิธีการที่จะจัดการภาพอนาคตที่ไม่ดีออกไปให้สำเร็จเพื่อก่อให้เกิดการวางแผนที่จะทำให้ บรรลุผลตามอนาคตที่พึงปรารถนาและหลีกเลี่ยงอนาคตที่ไม่ถึงปรารถนาได้ ซึ่งสอดคล้องกับ นิรมล ตู จินดา (2558) เรื่อง ภาพอนาคตหลักสูตรพลเมืองศึกษาระดับการศึกษาขั้นพื้นฐานในทศวรรษหน้า (ช่วงระหว่างปีพ.ศ. 2555- พ.ศ. 2565) พบว่า ในด้านปรัชญาของหลักสูตร เน้นการศึกษาเพื่อการ ดำรงชีวิตร่วมกันอย่างมีคุณภาพมุ่งกระบวนการสร้างความเป็นพลเมือง ด้านคุณลักษณะผู้เรียนเป็นผู้ มีจิตสำนึกในเกียรติและศักดิ์ศรีแห่งความเป็นมนุษย์ มีเสรีภาพ มีจิตสาธารณะ ด้านจุดมุ่งหมายของ หลักสูตร เป็นการศึกษาเพื่อสร้างความเป็นพลเมืองที่มีวัฒนธรรมประชาธิปไตย ด้านรูปแบบและ

โครงสร้างหลักสูตร เป็นการศึกษาเพื่อสร้างความเป็นพลเมือง ด้านสาระการเรียนรู้ จัดสาระการเรียนรู้ให้เหมาะสมแต่ละระดับชั้น ด้านกิจกรรมพัฒนาผู้เรียน จัดกิจกรรมเพื่อสังคมในรูปแบบการให้และอาสาช่วยเหลือสังคม จากห้องเรียนสู่สภาพแวดล้อม ด้านสื่อที่สนับสนุนการเรียนรู้ มุ่งใช้ข่าวเหตุการณ์สถานการณ์จริงของสังคม ด้านการวัดและประเมินผล จากการมีส่วนร่วมการปฏิบัติในชีวิตจริง

อนาคตศึกษาเป็นคำที่แปลมาจากคำภาษาอังกฤษว่า “Futures Studies” หมายถึงวิชาหรือสาขาวิชา (Field or Program of Study) ที่ศึกษาถึงแนวคิดและทฤษฎีที่เกี่ยวกับการศึกษาอนาคต (Mitroff, 1973) ตลอดจนระเบียบวิธีที่ใช้ในการศึกษาแนวโน้มและทางเลือกต่างๆที่มีความเป็นไปได้ในอนาคตอนาคตศึกษาจะประกอบไปด้วยเนื้อหาอย่างน้อย 2 ส่วนใหญ่ๆ คือ ส่วนที่เป็นแนวคิด (Perspectives) และทฤษฎี (Theories) อาจใช้คำรวมว่าอนาคตนิยม (Futurism) และส่วนที่เป็นระเบียบวิธี (Methodologies) อาจเรียกว่าการวิจัยอนาคต (Futures Research) (จุมพล พูลภัทรชีวิน, 2551) ในประเทศไทยมีผู้นำมาใช้เป็นภาษาไทยแตกต่างกันไปไม่ว่าจะเป็นการวิจัยเพื่ออนาคตการวิจัย เชิงอนาคตและการวิจัยอนาคตในการวิจัยครั้งนี้ผู้วิจัยใช้คำว่าวิจัยอนาคตเพื่อจะได้เข้าใจความหมายตรงกันและการนำเสนอข้อมูลในส่วนนี้มีจุดหมายเพื่อให้ทราบความหมาย ความสำคัญประโยชน์ของวิจัยอนาคตรวมไปถึงระเบียบวิธีวิจัยอนาคตแบบต่างๆ การวิจัยอนาคตมาจากคำภาษาอังกฤษว่า “Futures Research” เป็นคำศัพท์เฉพาะ (Technical Term) ที่สื่อถึงแนวคิดวิธีการกระบวนการและระเบียบวิธีที่ใช้ในการสำรวจศึกษาแนวโน้มที่มีความเป็นไปได้ในอนาคตเกี่ยวกับเรื่องที่ศึกษาทั้งแนวโน้มที่พึงประสงค์และไม่พึงประสงค์ (Smil, 1977) จึงมีตัว “S” ต่อท้ายคำว่า Futures เพื่อสะท้อนแนวคิดที่ว่าเรื่องของอนาคตนั้นมีความเป็นไปได้ในหลายทิศทางจึงต้องสำรวจและศึกษาแนวโน้มที่มีความเป็นไปได้เหล่านั้นให้มากที่สุดผู้ที่ศึกษาอนาคตอย่างเป็นระบบโดยใช้ระเบียบวิธีวิจัยอนาคตแบบต่างๆเรียกว่านักวิจัยอนาคตส่วนนักคิดและนักทฤษฎีเกี่ยวกับอนาคตเรียกว่านักอนาคตนิยมคำรวมที่ใช้เรียกกลุ่มบุคคลเหล่านี้คือนักอนาคต (Turoff, 1972)

สำหรับประโยชน์ของการวิจัยเชิงอนาคตจุมพล พูลภัทรชีวิน (2530) ได้กล่าวถึงประโยชน์ของการวิจัยเชิงอนาคต ดังต่อไปนี้ 1) ช่วยให้ได้ข้อมูลสำคัญและจำเป็นเกี่ยวกับอนาคตที่นำไปใช้ในการตัดสินใจ การกำหนดนโยบายและการวางแผน 2) ช่วยเตรียมความพร้อมสำหรับการเปลี่ยนแปลงที่รวดเร็วและต่อเนื่อง 3) ช่วยให้ผู้เกี่ยวข้องเห็นความสำคัญ และความสัมพันธ์ของระบบต่างๆ นำไปสู่ความร่วมมือมากขึ้น 4) ช่วยชี้แนะและเสริมสร้างความเจริญก้าวหน้าทางวิทยาศาสตร์และความคิด 5) ช่วยให้เกิดความคิดสร้างสรรค์ ไม่ติดอยู่กับปัญหาในอดีตและปัจจุบัน 6) ช่วยกระตุ้นให้มนุษย์ใฝ่หาความรู้โดยการเป็นผู้สร้างความรู้มากกว่าเรียนจากสิ่งที่ผู้อื่นบอกหรือทำมาแล้วเพียงอย่างเดียว 7) ให้แนวคิดในการพัฒนาปรัชญาชีวิตที่ผสมกลมกลืน 8) ให้สันติภาพและความสุขเพิลิตเพลิน

นักวิจัยเชิงอนาคตได้แบ่งวิธีการทำนายอนาคตโดยใช้เกณฑ์ของ Jerome C. Glenn (1994) ดังต่อไปนี้ 1) ใช้เทคนิควิธีการเป็นเกณฑ์ จะแบ่งเป็น 2 ประเภท คือ เชิงปริมาณ และ เชิงคุณภาพ เทคนิคเชิงปริมาณ เช่น การวิเคราะห์การตัดสินใจ เมตริกซ์เชิงเศรษฐศาสตร์ เป็นต้น และ เชิงคุณภาพ เช่น เดลฟาย การพยากรณ์โดยผู้เชี่ยวชาญ เป็นต้น 2) ใช้จุดมุ่งหมายของการศึกษา แบ่งได้ 2 ประเภท คือ การอาศัยบรรทัดฐานของสังคม (Normative Forecasting) จะยึดบรรทัดฐานและค่านิยมของสังคม คือ เปิดโอกาสให้สังคมมีส่วนร่วม และใช้ในการตอบคำถามว่า อะไรคืออนาคตที่ต้องการและความต้องการเป็นอย่างไร ทำนายโดยใช้วิธีการสำรวจ (Exploratory Forecasting) ใช้ในการตอบคำถามว่า อนาคตที่จะเกิดขึ้นมีอะไรบ้าง ไม่ว่าจะเป็อนาคตที่พึงประสงค์หรือไม่ก็ตาม ดังนั้น การเลือกวิธีการทำนายอนาคตจึงควรมุ่งคำนึงถึงคำถามของการวิจัยหรือสิ่งที่ต้องการค้นหา คำตอบ แล้วจึงเลือกวิธีการศึกษาสำหรับวิธีการศึกษาอนาคตเป็นเทคนิคการวิจัยที่นิยมใช้ในการศึกษาเพื่อหาแนวโน้มที่เป็นไปได้ในอนาคต โดยใช้ฉันทามติของผู้เชี่ยวชาญในเรื่องที่ศึกษาเป็นหลัก ได้แก่ เทคนิคการวิจัยแบบเดลฟาย (Delphi) และเทคนิคการวิจัยแบบ EDFR (จุมพล พูลภัทรชีวิน, 2530) สำหรับงานวิจัยครั้งนี้ จะขอกกล่าวถึงเทคนิคการวิจัยอนาคตแบบ EDFR ซึ่งผู้วิจัยนำมาใช้ในขั้นตอนที่ 1 นโยบายการจัดการงานนิติวิทยาศาสตร์เพื่อเพิ่มศักยภาพทางการสอบสวนคดีวิสามัญฆาตกรรม สำหรับเทคนิคการวิจัยแบบ EDFR ผู้พัฒนาเทคนิคนี้ คือ ผู้ช่วยศาสตราจารย์ ดร.จุมพล พูลภัทรชีวิน ในปี พ.ศ. 2522 มีจุดมุ่งหมายหลักมิใช่การทำนายที่ถูกต้องแม่นยำ แต่ต้องการสำรวจเพื่อศึกษาแนวโน้มที่เป็นไปได้ที่พึงประสงค์ให้มากที่สุด และเพื่อป้องกันแนวโน้มที่ไม่พึงประสงค์ให้หมดไป จึงได้พยายามหาวิธีการเผชิญหน้ากับปัญหาอย่างมีประสิทธิภาพหากเกิดแนวโน้มที่ไม่พึงประสงค์ขึ้นจริงๆ เทคนิคการวิจัยแบบ EDFR เป็นการนำเอาจุดเด่นของเทคนิคการวิจัยแบบเดลฟาย และเทคนิคการวิจัยแบบ EFR มาประกอบกัน โดยใช้การสัมภาษณ์ตามแบบวิธีของเทคนิคการวิจัยแบบ EFR ในรอบแรก แล้วใช้การเก็บข้อมูลด้วยแบบสัมภาษณ์ตามเทคนิควิธีวิจัยแบบเดลฟาย โดยการผสมผสานทั้งสองเทคนิคและปรับวิธีการให้มีความยืดหยุ่นในระเบียบวิธีวิจัย เพื่อให้สามารถนำไปประยุกต์ใช้ได้ตามปัญหาและวัตถุประสงค์ของการวิจัยที่หลากหลายรูปแบบ (Textor and Robert, 1978)

ขั้นตอนการวิจัยด้วยเทคนิคการวิจัยแบบ EDFR (จุมพล พูลภัทรชีวิน, 2530)

1. การกำหนดกลุ่มผู้เชี่ยวชาญ เป็นขั้นตอนที่มีความสำคัญและจำเป็นอย่างยิ่ง เชื่อว่าหากผู้วิจัยได้กลุ่มผู้ที่มีความเชี่ยวชาญจริงๆ จะส่งผลให้งานวิจัยมีความน่าเชื่อถือมากขึ้น ในการเตรียมผู้เชี่ยวชาญผู้วิจัยจำเป็นต้องติดต่อกับผู้เชี่ยวชาญเป็นการส่วนตัว เพื่ออธิบายถึงจุดมุ่งหมาย ขั้นตอนต่างๆ ของการวิจัย เวลาที่ต้องใช้ และประโยชน์จากการวิจัย ผู้วิจัยต้องแสดงให้เห็นคุณค่าและความสำคัญของการให้ข้อมูล จากนั้นจึงขอความร่วมมือจากผู้เชี่ยวชาญ

2. ขั้นตอนการสัมภาษณ์ EDFR รอบที่ 1 การสัมภาษณ์มุ่งค้นหาภาพอนาคตที่เป็นไปได้มากที่สุด โดยไม่มีการปิดกั้นหรือจำกัดขอบเขตความคิดของผู้ให้สัมภาษณ์ ผู้สัมภาษณ์ต้องทบทวน

คำถาม ทบทวนมุมมอง แนวคิดกับผู้ใช้สัมภาษณ์เป็นระยะเพื่อความเข้าใจที่ถูกต้องตรงกันในภาพอนาคตแต่ละภาพแต่ละมุมมอง สิ่งที่ผู้สัมภาษณ์ต้องคำนึงถึงตลอดเวลาการสัมภาษณ์ผู้เชี่ยวชาญ คือ การเปิดโอกาสให้ผู้วิจัยหรือผู้ให้สัมภาษณ์ เพิ่มเติมประเด็นแนวโน้มที่ได้จากการสัมภาษณ์ผู้เชี่ยวชาญคนแรกๆ ผนวกเข้ากับการสัมภาษณ์คนต่อไป

3. ขั้นตอนการวิเคราะห์สังเคราะห์ข้อมูล โดยนำข้อมูลที่ได้จากการสัมภาษณ์ผู้เชี่ยวชาญตามเทคนิค EDFR รอบที่ 1 มาวิเคราะห์และสังเคราะห์เพื่อจะนำไปสร้างประเด็นแนวโน้มในแบบสอบถาม

4. ขั้นตอนการสร้างเครื่องมือผู้วิจัยจะนำข้อมูลที่ได้จากการวิเคราะห์และสังเคราะห์จากการสัมภาษณ์ผู้เชี่ยวชาญนำมาสร้างเป็นแบบสอบถามชนิดมาตราส่วนประเมินค่า (Rating scale)

5. ขั้นตอนการทำ EDFR รอบที่ 2 ในขั้นนี้จะนำแบบสอบถามไปถามผู้เชี่ยวชาญและนำข้อมูลที่ได้อาวิเคราะห์ด้วยค่าสถิติพื้นฐานเพื่อจำแนกข้อมูลและหาฉันทามติ

6. การเขียนภาพอนาคต โดยการนำผลการตอบแบบสอบถามของผู้เชี่ยวชาญมาวิเคราะห์ตามเกณฑ์ที่กำหนด หากข้อความใดมีค่ามัธยฐานระหว่าง 3.50-4.49 หมายถึง ผู้เชี่ยวชาญเห็นว่ข้อความนั้นมีความเหมาะสมและเป็นไปได้มาก และการคำนวณหาค่าแตกต่างระหว่างควอไทล์ที่ 3 กับ ควอไทล์ที่ 1 หากค่าพิสัยระหว่างควอไทล์ที่คำนวณได้มีค่าน้อยกว่าหรือเท่ากับ 1.50 แสดงว่าความคิดเห็นของกลุ่มผู้ทรงคุณวุฒิที่มีต่อข้อความนั้นเห็นสอดคล้องกัน

จากการศึกษารวบรวมและงานวิจัยเกี่ยวกับแนวคิดและวิธีการวิจัยอนาคต EDFR สรุปได้ว่า วิธีวิจัยแบบ EDFR เป็นเทคนิคการวิจัยอนาคตชนิดหนึ่งที่ได้รับคานิยมในปัจจุบันเนื่องจากเทคนิคนี้เป็นการผสมผสานจุดดีและลบจุดด้อยของเทคนิควิธีวิจัยที่เป็นสากลทั้งเทคนิควิธีวิจัยแบบ Delphi และเทคนิควิธีวิจัยแบบ EFR และสามารถปรับให้มีความยืดหยุ่นในระเบียบวิธีวิจัยเพื่อให้สามารถนำไปประยุกต์ใช้ได้ตามปัญหาและวัตถุประสงค์ของการวิจัยที่หลากหลายรูปแบบการวิจัยด้วยกระบวนการวิจัยแบบ EDFR สามารถสรุปขั้นตอนสำคัญได้ 6 ขั้นตอน ประกอบด้วย ขั้นตอนที่ 1 กำหนดและเตรียมตัวกลุ่มผู้เชี่ยวชาญขั้นตอนที่ 2 สัมภาษณ์ผู้เชี่ยวชาญรอบที่ 1 ขั้นตอนที่ 3 วิเคราะห์และสังเคราะห์ข้อมูลขั้นตอนที่ 4 สร้างเครื่องมือแบบสอบถามขั้นตอนที่ 5 ทำเดลฟายรอบที่สองสามและต่อไปและขั้นตอนที่ 6 เขียนอนาคตภาพในการทำวิจัยอนาคตแบบ EDFR นั้นจะต้องให้ความสำคัญกับการเลือกผู้เชี่ยวชาญเนื่องจากผู้เชี่ยวชาญคือผู้ที่มีความรู้ความสามารถประสบการณ์ในเรื่องที่ศึกษาสามารถมองหรือคาดการณ์อนาคตได้ชัดเจนความน่าเชื่อถือและน้ำหนักของคำตอบที่ได้ขึ้นอยู่กับจำนวนผู้เชี่ยวชาญยังมีจำนวนผู้เชี่ยวชาญมากก็จะได้ความคิดเห็นใหม่ๆ แต่ทั้งนี้การกำหนดจำนวนผู้เชียวชาญนั้นขึ้นอยู่กับจุดมุ่งหมายของการวิจัย

จากการทบทวนงานวิจัยที่เกี่ยวข้องสามารถสรุปองค์ประกอบที่ใช้ในงานวิจัยได้ดังตารางที่ 1

ตารางที่ 1 งานวิจัยที่เกี่ยวข้องสำหรับนำไปสังเคราะห์องค์ประกอบตัวบ่งชี้เชิงนโยบายการจัดการงานนิติวิทยาศาสตร์เพื่อเพิ่มศักยภาพทางด้านการสอบสวนคดีวิสามัญฆาตกรรม (ต่อ)

นักวิชาการ/นักวิจัย	การสังเคราะห์องค์ประกอบตัวบ่งชี้เชิงนโยบายการจัดการงานนิติวิทยาศาสตร์เพื่อเพิ่มศักยภาพทางด้านการสอบสวนคดีวิสามัญฆาตกรรม																														
	การมีมนุษยสัมพันธ์ที่ดี	มีวิสัยทัศน์ในการทำงาน	การแก้ไขปัญหาเฉพาะหน้า	ความสามารถในการทำงาน	มีความเป็นอิสระ	การสร้างสรรคเทคโนโลยีและนวัตกรรม	ความรับผิดชอบ	การมีจิตสาธารณะ	การเป็นผู้นำและผู้ตามที่ดี	การบริหารจัดการเวลาที่เหมาะสม	การสร้างแรงจูงใจ	ความยืดหยุ่นในการทำงาน	ความไว้วางใจ	เครือข่ายทางสังคม	การได้รับการสนับสนุน	การติดต่อประสานงาน	การชื่นชมได้รับการยอมรับ	ความยุติธรรม	การควบคุมอาชญากรรม	การฝึกอบรม	การทำงานเป็นทีมแบบมุ่งเป้าหมาย	การสร้างมาตรฐานงาน	การเรียนรู้วัฒนธรรมองค์กรและการปรับตัว	การวางแผนบริหารงาน	เทคโนโลยีสารสนเทศ	ระบบงบประมาณที่เหมาะสม	การจัดการองค์กร	ความผูกพันภายในองค์กร	สภาพแวดล้อมในการปฏิบัติงาน	การมีทักษะคดีวิสามัญฆาตกรรมแบบมุ่งเป้าหมาย	ความโปร่งใสตรวจสอบได้
Deborah Baskin, Ira Sommers(2010)	-	-	√	-	√	-	√	-	√	-	-	-	-	-	-	-	√	-	-	-	√	√	√	-	-	-	-	-	-	-	-
Luthans, F. O. – H. (1980).	-	-	-	-	-	-	-	-	-	-	-	-	-	-	√	-	-	-	-	-	-	-	-	-	-	-	-	-	√	-	
Ma, Z. W. (2008).	-	-	-	-	-	-	√	-	-	-	-	-	-	-	-	-	-	-	-	-	-	-	-	-	-	-	√	-	-	-	
Moore, E. O. (2013).	-	-	-	-	-	-	√	-	-	-	-	-	√	-	√	-	-	-	-	√	-	-	-	-	-	√	-	-	-	-	
Morgan, Y. K. (2012).	-	-	-	-	-	-	-	-	-	-	-	√	-	-	-	-	√	-	-	-	-	-	-	√	-	-	-	-	-	√	
Gordon, Judith R. (1990).	-	-	-	-	√	√	-	-	√	-	√	-	√	-	√	-	√	-	-	√	-	-	√	-	-	-	-	-	-	-	
Hassan Bashir, S. N. (2013).	-	-	√	√	-	-	-	-	√	-	-	-	-	√	-	-	-	-	-	-	-	-	-	√	-	-	-	-	-	-	
Hirt, C. (2012).	-	-	-	-	√	-	-	-	-	-	√	-	√	-	-	-	-	√	-	-	-	-	√	-	-	-	-	-	-	-	
Huang, M.–Y. W.- C.- C. (2012).	-	-	√	-	√	-	-	√	-	-	√	-	-	√	-	√	-	-	-	√	-	√	-	√	-	√	-	√	-	√	
Hurn, B. J. (2012).	-	√	-	√	-	-	√	-	-	√	-	-	-	√	-	-	√	-	-	√	-	√	-	√	-	√	-	√	-	-	
John W. Cadogan, S. S. (2012).	-	-	-	√	-	-	√	-	-	-	√	-	-	-	-	-	-	-	-	√	-	-	√	-	-	√	-	-	-	-	
Juha-MattiLehtonen, P. T. (2013).	-	√	-	-	√	-	-	√	-	-	√	-	-	√	-	-	√	-	-	-	-	√	-	√	-	-	-	-	√	-	
Joseph L. Peterson (2013)	√	-	-	-	√	-	√	-	√	-	√	-	-	√	-	-	√	-	√	-	√	-	-	√	-	-	√	-	-	-	
Jun Liu, P. F. (2009).	-	-	-	√	-	-	-	√	-	√	-	-	√	-	-	-	√	-	-	√	-	√	-	√	-	-	-	√	-	-	
Kanungo, R. P. (2006).	-	-	√	-	√	-	-	√	-	-	√	-	-	-	-	-	-	-	-	-	-	-	-	√	-	-	-	-	-	√	

ตารางที่ 1 งานวิจัยที่เกี่ยวข้องสำหรับนำไปสังเคราะห์องค์ประกอบตัวบ่งชี้เชิงนโยบายการจัดการงานนิติวิทยาศาสตร์เพื่อเพิ่มศักยภาพทางด้านการสอบสวนคดีวิสามัญฆาตกรรม (ต่อ)

นักวิชาการ/นักวิจัย	การสังเคราะห์องค์ประกอบตัวบ่งชี้เชิงนโยบายการจัดการงานนิติวิทยาศาสตร์เพื่อเพิ่มศักยภาพทางด้านการสอบสวนคดีวิสามัญฆาตกรรม																													
	การมีแผนระยะสั้นที่ชัดเจน	มีสายสัมพันธ์ในการทำงาน	การแก้ปัญหาเฉพาะหน้า	ความสามารถในการทำงาน	มีความเป็นอิสระ	การสร้างสรรคเทคโนโลยีและนวัตกรรม	ความรับผิดชอบ	การมีจิตสาธารณะ	การเป็นผู้นำและผู้ตามที่ดี	การบริหารจัดการเวลาที่เหมาะสม	การสร้างแรงจูงใจ	ความยืดหยุ่นในการทำงาน	ความไว้วางใจ	เครือข่ายทางสังคม	การได้รับการสนับสนุน	การติดต่อประสานงาน	การชื่นชมได้รับการยอมรับ	ความยุติธรรม	การควบคุมคุณภาพการกรม	การฝึกอบรม	การทำงานเป็นทีมแบบมุ่งเป้าหมาย	การสร้างมาตรฐานงาน	การเรียนรู้วัฒนธรรมองค์กรและการปรับตัว	การวางแผนบริหารงาน	เทคโนโลยีสารสนเทศ	ระบบงบประมาณที่เหมาะสม	การจัดการองค์กร	ความผูกพันภายในองค์กร	สภาพแวดล้อมในการปฏิบัติงาน	การมีทักษะคดีวิสามัญฆาตกรรมเป้าหมาย
SomnukAujirapongpen (2010).	-	-	√	-	-	-	√	-	-	-	√	-	-	-	-	√	-	-	-	-	-	√	-	-	-	-	√	-	-	√
Stephen Wood, G. M. (2011).	√	-	-	-	-	√	-	-	-	√	-	-	-	-	√	-	-	-	√	-	-	-	√	-	-	-	√	-	-	-
Sun, R. A. (2007).	-	√	-	-	√	-	-	-	-	-	√	-	-	-	-	√	-	-	-	-	-	-	-	√	-	-	-	-	√	-
Valas, E. (2011).	-	-	√	-	-	-	√	-	-	-	-	-	-	√	-	-	-	-	√	-	-	-	√	-	-	√	-	-	-	-
Walter van den Berg, P. L. (2014).	-	-	-	√	-	-	-	√	-	-	-	-	-	√	-	-	-	-	√	-	-	-	-	√	-	-	-	-	-	-
Weyland, A. (2011).	-	√	-	-	√	-	-	-	√	-	-	√	-	-	-	√	-	-	-	√	-	-	-	√	-	-	-	√	-	-
Wood, M. A. (1999).	√	-	-	-	√	-	-	-	-	-	√	-	-	-	√	-	-	-	√	-	-	-	√	-	-	-	√	-	-	-
White John H., Lester David (2011)	-	-	√	-	-	-	-	√	-	-	-	-	√	-	-	-	√	-	-	-	√	-	-	√	-	-	-	√	-	-
YairHoltzman Anderberg. (2011)	-	-	-	-	√	-	-	-	-	√	-	-	-	√	-	-	-	√	-	-	-	√	-	-	-	-	-	-	-	√
McClelland (1985).	√	-	-	√	-	-	-	-	√	-	-	-	√	-	-	-	√	-	-	√	-	-	-	-	-	√	-	-	√	-
Volkema and Bergmann (1989).	√	-	-	√	-	-	-	-	√	-	-	-	√	-	-	-	√	-	-	√	-	-	-	-	√	-	-	√	-	-
Schneider, (1988 : 85).	-	√	-	-	-	-	-	√	-	-	-	√	-	-	√	-	-	-	√	-	-	-	-	√	-	-	-	-	-	-
Smil, 1977	-	-	-	√	-	-	-	√	-	-	-	-	-	-	√	-	-	-	√	-	-	-	-	-	√	-	-	-	-	-

ตารางที่ 1 งานวิจัยที่เกี่ยวข้องสำหรับนำไปสังเคราะห์องค์ประกอบตัวบ่งชี้เชิงนโยบายการจัดการงานนิติวิทยาศาสตร์เพื่อเพิ่มศักยภาพทางด้านการสอบสวน
คดีวิสามัญฆาตกรรม (ต่อ)

นักวิชาการ/นักวิจัย	การสังเคราะห์องค์ประกอบตัวบ่งชี้เชิงนโยบายการจัดการงานนิติวิทยาศาสตร์เพื่อเพิ่มศักยภาพทางด้านการสอบสวนคดีวิสามัญฆาตกรรม																													
	การมีมนุษยสัมพันธ์ที่ดี	มีวิสัยทัศน์ในการทำงาน	การแก้ปัญหาเฉพาะหน้า	ความสามารถในการทำงาน	มีความเป็นอิสระ	การสร้างสรรค์เทคโนโลยีและนวัตกรรม	ความรับผิดชอบ	การมีจิตสาธารณะ	การเป็นผู้นำและติดตามที่ดี	การบริหารจัดการเวลาที่เหมาะสม	การสร้างแรงจูงใจ	ความยืดหยุ่นในการทำงาน	ความไว้วางใจ	เครือข่ายทางสังคม	การได้รับการสนับสนุน	การติดต่อประสานงาน	การชื่นชมได้รับการยอมรับ	ความยุติธรรม	การควบคุมเอกสารกฎหมาย	การฝึกอบรม	การทำงานเป็นทีมแบบมุ่งเป้าหมาย	การสร้างมาตรฐานงาน	การเรียนรู้วัฒนธรรมองค์กรและการปรับตัว	การวางแผนบริหารงาน	เทคโนโลยีสารสนเทศ	ระบบงบประมาณที่เหมาะสม	การจัดการองค์กร	ความผูกพันภายในองค์กร	สภาพแวดล้อมในการปฏิบัติงาน	การมีทักษะคิดวิเคราะห์แบบมุ่งเป้าหมาย
วันชัย มีชาติ. (2551).	√	-	-	-	-	√	-	√	-	√	-	-	-	-	√	-	-	-	-	√	-	-	-	√	-	-	-	√	-	-
สิริวัฒน์หงษาชาติ (2558)	-	-	-	√	-	-	-	√	-	-	-	√	-	-	-	-	-	√	-	-	-	-	-	√	-	-	-	-	√	-
วัลลภ ลำพาย. (ม.ป.ป.)	-	√	-	-	√	-	-	-	√	-	-	-	√	-	-	-	√	-	-	√	-	-	√	√	-	-	√	-	-	-
วิสุทธิ์ สงวนศักดิ์. (2550).	-	-	-	√	-	-	-	√	-	-	-	-	√	-	√	-	-	-	√	-	-	-	√	-	-	√	-	-	-	√
เศรษฐวัฒน์ เอกคณานวงศ์. (2553).	√	-	-	-	√	-	-	-	√	-	-	√	-	-	-	-	√	-	-	√	-	-	√	-	-	-	√	-	-	-
ศิริจิตสุนันต์. (2556).	√	-	-	√	-	-	√	-	-	√	-	-	-	-	√	-	-	√	-	-	√	-	-	√	-	-	√	-	-	-
ศุภชัย วงศ์วรกาญจน์. (2555).	-	-	-	√	-	-	-	√	-	-	√	-	-	√	-	-	-	√	-	-	√	-	-	√	-	-	-	-	√	-
สัญญา สัญญาวิวัฒน์. (2550).	√	-	-	-	√	-	-	-	-	√	-	-	-	-	-	√	-	-	-	-	-	-	√	-	-	-	√	-	-	-
สุพรรณณี บัวสร้อย. (2551).	-	√	-	-	-	-	-	√	-	-	√	-	-	-	-	-	√	-	-	-	√	-	-	√	-	-	-	-	-	√
อมรา พงศาพิชญ์. (2545).	-	-	√	-	-	-	√	-	-	-	-	√	-	-	-	-	√	-	-	-	-	√	-	-	√	-	-	-	-	-
อาภรณ์ ภูวิทย์พันธ์. (2550).	-	√	-	-	-	-	-	-	√	-	-	-	-	√	-	-	-	-	√	-	√	-	√	-	-	√	-	-	-	-
ศรันยภัทร เสียงสูง (2557)	-	-	√	-	-	√	-	-	-	√	-	-	√	-	-	-	√	-	-	-	√	-	-	√	-	-	-	√	-	-
ศรวิการ์ เมฆธวัชชัยกุล (2552)	-	√	-	-	-	√	-	-	-	-	-	√	-	-	-	-	√	-	-	-	-	-	-	√	-	-	√	-	-	-

ตารางที่ 2 สรุปแนวทางการศึกษาและใช้ประโยชน์จากงานวิจัยที่เกี่ยวข้อง

ประเด็นที่เกี่ยวกับ เอกสารแนวคิดและ ทฤษฎีที่เกี่ยวข้อง	แนวทางการศึกษาและใช้ประโยชน์				
	สนับสนุน ความสำคัญ ของการวิจัย	พัฒนารอบ แนวคิดในการ วิจัย	การสร้าง เครื่องมือ การวิจัย	ใช้เป็นแบบแผน ในการวิเคราะห์ ข้อมูล	สนับสนุนการ อภิปรายผลการ วิจัย
1.นโยบายการจัดการ งานตำรวจทางนิติ วิทยาศาสตร์	✓	✓	✓	✓	✓
2.ข้อกำหนดเกี่ยวกับ งานนิติวิทยาศาสตร์	✓	✓	✓	✓	-
3.กระบวนการสอบสวน คดีวิสามัญฆาตกรรม	✓	-	✓	✓	✓
4.แนวคิดและทฤษฎี เกี่ยวกับการพัฒนา ศักยภาพในการทำงาน	✓	✓	✓	✓	✓
5.การจัดการองค์การ ภาครัฐแนวใหม่	✓	✓	✓	✓	✓
6.แนวคิดเกี่ยวกับการ พัฒนาตัวบ่งชี้	-	✓	✓	-	-
7. แนวคิดและวิธีการ วิจัย EDFR	-	✓	✓	✓	-

(จากการสังเคราะห์ข้อมูลในการทบทวนวรรณกรรมของผู้วิจัย)

จากตารางที่ 2 แสดงให้เห็นถึงภาพรวมการใช้ประโยชน์ของแนวคิดทฤษฎีข้อมูลสนับสนุนและเอกสารงานวิจัยที่เกี่ยวข้องโดยเริ่มจากนโยบายการจัดการงานตำรวจทางนิติวิทยาศาสตร์เพื่อให้เห็นภาพรวมของระบบการจัดการทางนิติวิทยาศาสตร์จากนั้นจึงทบทวนเรื่องข้อกำหนดเกี่ยวกับงานนิติวิทยาศาสตร์เพื่อให้เข้าใจข้อกำหนดทางด้านนิติวิทยาศาสตร์และทบทวนแนวคิดเกี่ยวกับกระบวนการสอบสวนคดีวิสามัญฆาตกรรมแนวคิดเกี่ยวกับการพัฒนาตัวบ่งชี้ และแนวคิดและวิธีการวิจัย EDFR เพื่อเป็นแบบแผนในการสร้างเครื่องมือการวิจัยนอกจากนี้ยังศึกษาเรื่องแนวคิดและทฤษฎีเกี่ยวกับการพัฒนาศักยภาพในการทำงานเพื่อใช้เป็นแนวทางในการสร้างเครื่องมือสัมภาษณ์อีกทั้งยังศึกษางานวิจัยที่เกี่ยวข้องเพื่อใช้ในการสนับสนุนการสร้างองค์ประกอบคุณลักษณะโดยแนวคิดและทฤษฎีทั้งหมดที่ศึกษานั้นสามารถใช้ในการสนับสนุนการอภิปรายผลการวิจัยได้ทั้งหมด

บทที่ 3

วิธีดำเนินการวิจัย

การวิจัยเรื่อง “การพัฒนาตัวบ่งชี้เชิงนโยบายการจัดการงานนิติวิทยาศาสตร์เพื่อเพิ่มศักยภาพทางด้านการสอบสวนคดีวิสามัญฆาตกรรม” ผู้วิจัยใช้การวิจัยและการพัฒนา (Research and Development: R&D) โดยใช้เทคนิคการวิจัยแบบผสมผสาน (Mixed Methods Research) และนำมาพัฒนาด้วยการวิจัยอนาคตเพื่อกำหนดตัวบ่งชี้ของนโยบายการจัดการงานนิติวิทยาศาสตร์เพื่อเพิ่มศักยภาพทางด้านการสอบสวนคดีวิสามัญฆาตกรรมโดยแบ่งงานวิจัยออกเป็น 2 ขั้นตอนดังนี้

ขั้นตอนที่ 1 การวิจัยเชิงคุณภาพ (Qualitative Research) โดยการวิจัยเอกสารและการประยุกต์ใช้เทคนิควิธีวิจัยแบบอนาคต (Ethnographic Delphi Future Research: EDFR) ในการพัฒนาตัวบ่งชี้เชิงนโยบายการจัดการงานนิติวิทยาศาสตร์เพื่อเพิ่มศักยภาพทางด้านการสอบสวนคดีวิสามัญฆาตกรรม สำหรับกำหนดทิศทางใหม่และกำหนดแนวโน้มเชิงนโยบายการจัดการงานนิติวิทยาศาสตร์เพื่อเพิ่มศักยภาพทางด้านการสอบสวนคดีวิสามัญฆาตกรรม เพื่อให้ได้ตัวแบบการเสริมสร้างนโยบายการจัดการงานนิติวิทยาศาสตร์ การศึกษาเอกสาร ตำรา และรายงานวิจัยที่เกี่ยวข้องรวมถึงการระดมความคิดโดยการสัมภาษณ์ผู้เชี่ยวชาญที่ให้ข้อมูลหลักจำนวน 21 คน ตามแนว EDFR มี 6 เครื่องมือที่ใช้ในการวิจัย คือ แบบสัมภาษณ์ผู้เชี่ยวชาญและแบบสอบถามผู้เชี่ยวชาญ สถิติที่ใช้ในการวิเคราะห์ข้อมูล คือ ค่ามัธยฐานและค่าพิสัยระหว่างควอไทล์

ขั้นตอนที่ 2 การวิจัยเชิงปริมาณ (Quantitative Research) โดยการวิเคราะห์องค์ประกอบเชิงยืนยัน (Confirmatory Factor Analysis) ที่ใช้วิธีการประมาณค่าพารามิเตอร์ความน่าจะเป็นสูงสุด (Maximum likelihood: ML) ต้องใช้กลุ่มตัวอย่างที่มีขนาดใหญ่เพราะถ้าใช้กลุ่มตัวอย่างที่มีขนาดต่ำกว่า 100 หน่วย จะพบว่ามีโอกาสปฏิเสธสมมติฐานในการทดสอบไค-สแควร์ (Chi-square) มาก เพราะค่าไค-สแควร์ มีแนวโน้มที่จะมีค่าสูง ซึ่งมีข้อเสนอแนะเรื่องขนาดกลุ่มตัวอย่างว่า ควรพิจารณาควบคู่ไปกับจำนวนพารามิเตอร์อิสระที่ต้องการประมาณค่า ถ้าพารามิเตอร์มีจำนวนมาก ควรจะต้องมีขนาดกลุ่มตัวอย่างเพิ่มขึ้นมากด้วย โดยใช้กฎง่ายๆ ว่าอัตราส่วนระหว่างหน่วยตัวอย่างและจำนวนพารามิเตอร์หรือตัวแปรไม่ควรน้อยกว่า 10 ต่อ 1 หรือ 10 ตัวอย่าง ต่อ 1 ต่อแปร (Hair & Other, 2006)

การวิเคราะห์ข้อมูลเป็นการวิเคราะห์และสังเคราะห์ข้อมูลที่ได้มาจากการสังเกต และสัมภาษณ์ตามแบบสัมภาษณ์ จากผู้เชี่ยวชาญโดยใช้ระเบียบวิธีวิจัยเชิงคุณภาพ (Qualitative Research) คือ การใช้วิธีตรรกะอุปนัย (Inductive Method) โดยใช้ข้อเท็จจริงจำแนกเปรียบเทียบ

และเชื่อมโยงตรรกะ รวมทั้งการตีความ (Interpretation) นำเสนอข้อมูลโดยการพรรณนาเชิง อรรถาธิบาย และนำตัวบ่งชี้เชิงนโยบายการจัดการงานนิติวิทยาศาสตร์ที่สังเคราะห์ได้เพื่อประชุมกลุ่ม ย่อย (Focus Group) ประเมินประเด็นตัวบ่งชี้เชิงนโยบายการจัดการงานนิติวิทยาศาสตร์มุ่งไปสู่การ นำไปใช้งาน และนำตัวบ่งชี้ที่ได้ประเมินเชิงนโยบายการจัดการงานนิติวิทยาศาสตร์ตามวิธีการของ Cohen's Kappa โดยใช้ผู้ประเมินจำนวน 5 คน

ขั้นตอนที่ 1 การพัฒนาตัวบ่งชี้เชิงนโยบายการจัดการงานนิติวิทยาศาสตร์เพื่อเพิ่ม ศักยภาพทางด้านการสอบสวนคดีวิสามัญฆาตกรรมโดยวิธีการวิจัยเชิงคุณภาพ (Qualitative Research)

1. การวิจัยเอกสาร

ในส่วนนี้ผู้วิจัยได้ใช้เทคนิคการวิจัยเชิงคุณภาพ (Qualitative Technique) ด้วยวิธีการวิจัยเอกสาร (Documentary Research) โดยศึกษาแนวคิดทฤษฎีที่เกี่ยวข้องกับการจัดการระบบงานนิติ วิทยาศาสตร์แนวคิดและทฤษฎีเกี่ยวกับการสอบสวนแนวคิดเกี่ยวกับการพัฒนาศักยภาพในการ ทำงานข้อกฎหมายเกี่ยวกับงานนิติวิทยาศาสตร์การจัดการองค์การภาครัฐแนวใหม่ โดยมีแนวทางการ ดำเนินงาน ดังนี้

1.1 ศึกษาข้อมูลพื้นฐานเกี่ยวกับเชิงนโยบายการจัดการงานนิติวิทยาศาสตร์เพื่อเพิ่ม ศักยภาพทางด้านการสอบสวนคดีวิสามัญฆาตกรรม จากเอกสาร หนังสือ ตำรา อินเทอร์เน็ตผ่าน เว็บไซต์ต่างๆ รวมถึงสถานีตำรวจ ผู้มีความรู้ทางด้านนิติวิทยาศาสตร์ และผู้มีตำแหน่งในระบบงาน ทางนิติวิทยาศาสตร์

1.2 การวิเคราะห์เอกสาร (Documentary Analysis) และข้อมูลในรูปแบบต่างๆ ที่มี บุคคลอื่นได้บันทึกหรือตีพิมพ์เผยแพร่ไว้ เป็นข้อมูลระดับทุติยภูมิ (Secondary data) เป็นข้อมูลเรื่อง นโยบายการจัดการงานนิติวิทยาศาสตร์ ศักยภาพงาน กระบวนการสอบสวนคดีวิสามัญฆาตกรรม และคุณลักษณะของบุคลากร โดยมีการดำเนินการ คือ การรวบรวมเอกสาร การคัดเลือกเอกสาร และ การวิเคราะห์เอกสาร โดยขั้นของการรวบรวมเอกสารนั้นเป็นขั้นตอนแรกของการวิจัยเริ่มจากผู้วิจัย ศึกษารวบรวมข้อมูลจาก หนังสือ ผลงานวิจัย บทความวิจัยทั้งในประเทศและต่างประเทศ

1.3 การสังเคราะห์ข้อมูลต่างๆ โดยใช้การพรรณนาเชิงวิเคราะห์เนื้อหา (Content Analysis Description) เพื่อให้อธิบายถึงเป้าหมาย (Objective) และจำนวนของเนื้อหา (Content) ของการสื่อสารที่เห็นได้เด่นชัดอย่างเป็นระบบ (ดาร์วิน คงส์จิววัฒน์, 2547) ผลของการสังเคราะห์และ วิเคราะห์เนื้อหาในเอกสารและงานวิจัยที่เกี่ยวข้องดังกล่าวข้างต้น เพื่อจัดทำประเด็นมา เป็น องค์ประกอบหลักและองค์ประกอบย่อยของตัวบ่งชี้เชิงนโยบายการจัดการงานนิติวิทยาศาสตร์เพื่อ เพิ่มศักยภาพทางด้านการสอบสวนคดีวิสามัญฆาตกรรม

1.4 พัฒนาแนวโน้มนำตัวบ่งชี้เชิงนโยบายการจัดการงานนิติวิทยาศาสตร์เพื่อเพิ่มศักยภาพทางด้านการสอบสวนคดีวิสามัญฆาตกรรม โดยประยุกต์ใช้เทคนิคการวิจัย EDR (Ethnographic Delphi Future Research) รอบที่1 และรอบที่ 2 จากผู้เชี่ยวชาญ รวม 21 คน

2. การวิจัยโดยประยุกต์ใช้เทคนิคการวิจัย EDR

2.1 ผู้ให้ข้อมูลหลัก (Key Informant)

สำหรับการวิจัยนี้ ผู้วิจัยให้ความสำคัญกับผู้ให้ข้อมูลหลักของผู้เชี่ยวชาญที่มีบทบาท มีประสบการณ์เกี่ยวข้องกับประเด็นที่ศึกษาเป็นสำคัญ หรือนักวิชาการที่มีชื่อเสียงและได้รับการยอมรับ โดยผู้วิจัยคัดเลือกผู้เชี่ยวชาญแบบเจาะจง (Purposive Sampling) มีผู้เชี่ยวชาญทั้งหมด 21 คน จำนวนดังกล่าวไม่ถือเป็นเกณฑ์มาตรฐานของการทำวิจัยแต่จัดว่าเป็นจำนวนที่เหมาะสมและน่าเชื่อถือและมีค่าความเชื่อมั่นที่ปลอดภัยโดยจำนวนผู้เชี่ยวชาญควรมีอย่างน้อย 17 คนเพื่อให้ความคลาดเคลื่อนลดลง (ดวงนภา มกรานุรักษ์, 2554) สอดคล้องกับแนวคิดของ Thomas T. Macmillan (1971) ที่มีข้อเสนอว่า หากผู้เชี่ยวชาญมีจำนวนตั้งแต่ 17 คนเป็นต้นไป เป็นระดับที่ให้ผลของอัตราการลดลงของค่าคลาดเคลื่อน (Error) น้อยที่สุดและคงที่ที่ระดับ 0.02 ดังตารางที่ 3 แสดงต่อไปนี้

จำนวนผู้เชี่ยวชาญ	ระดับความคลาดเคลื่อน	อัตราการลดลงของความคลาดเคลื่อน
1-5	1.20-0.70	0.5
5-9	0.70-0.58	0.12
9-13	0.58-0.54	0.04
13-17	0.54-0.50	0.04
17-21	0.50-0.48	0.02
21-25	0.48-0.46	0.02
25-29	0.46-0.44	0.02

ที่มา: Thomas T. Macmillan, "The Delphi Technique" (paper presented at the annual meeting of the California Junior Colleges Associations Committee on Research and Development, Monterey, California, May, 1971)

2.2 การตรวจสอบความถูกต้องของข้อมูล

1. ตรวจสอบความถูกต้องของข้อมูลขณะเก็บรวบรวมข้อมูลภาคสนามผู้วิจัย ตรวจสอบความแม่นยำตรงของข้อมูล (Validity) และความเชื่อถือได้ (Reliability) ของข้อมูลภาคสนาม ทุกครั้งที่เก็บข้อมูลด้วยการตรวจสอบข้อมูลแบบสามเส้า (Triangulation) และการรวบรวมข้อมูลหลายวิธีโดยเริ่มตั้งแต่ขณะเก็บข้อมูล การสนทนา กลุ่มการสัมภาษณ์แบบเจาะลึก การสังเกตแบบมีส่วนร่วม และการสังเกตแบบไม่มีส่วนร่วมที่นำมาบันทึกรวมทั้งการทำทางพฤติกรรมบรรยากาศต่างๆ ที่เกี่ยวข้องกับผู้ให้ข้อมูลเพื่อนำมาประกอบการแปลความหมายร่วมกับการถอดเทป และการบันทึกภาคสนามในหลายๆ วิธีและมีการตรวจสอบความน่าเชื่อถือของข้อมูล และนำกลับไปให้ผู้ให้ข้อมูลอ่านหรือกลับไปถามผู้ให้ข้อมูลซ้ำอีก (Reflecting) เพื่อให้ได้ข้อมูลที่ตรงกับความเป็นจริง เมื่อได้ข้อมูลและประเด็นที่ตรงกับผู้ให้ข้อมูลในแต่ละครั้งแล้วทำการวิเคราะห์และสังเคราะห์เพื่อให้ข้อมูลมีความน่าเชื่อถือมากขึ้น (สุภางค์ จันทวานิช, 2539)

2. ตรวจสอบด้านปริมาณ ข้อมูลที่สังเกตและบันทึกว่าได้ปริมาณเพียงพอครอบคลุมทุกข้อในแนวคำถามและเพียงพอตามวัตถุประสงค์หรือไม่ หากข้อมูลไม่เพียงพอได้ทำการเก็บข้อมูลจนสามารถสรุปข้อมูลที่ตอบวัตถุประสงค์ของการวิจัยได้

3. ตรวจสอบแหล่งข้อมูล (Data Triangulation) ตรวจสอบเรื่องเวลา สถานที่และบุคคลโดยตรวจสอบว่าเมื่อต่างเวลา ต่างสถานที่ ต่างบุคคล โดยการสังเกตพฤติกรรมให้ครอบคลุมทุกช่วงเวลาและเพื่อให้ครอบคลุมมากยิ่งขึ้น ดังนั้นผู้วิจัยได้จัดวางตารางและกำหนดเวลาในการติดต่อเพื่อเข้าสัมภาษณ์ผู้เชี่ยวชาญ

4. ตรวจสอบด้านทฤษฎีตรวจสอบข้อมูลขณะเก็บข้อมูลภาคสนามการตีความหมายพฤติกรรมว่าตรงหรือแตกต่างไปจากทฤษฎีมากน้อยเพียงใดและตรวจสอบความเข้าใจของผู้วิจัยเอง (Investigator Triangulation) โดยศึกษาเอกสารเพิ่มเติม เมื่อพบข้อมูลที่ขัดแย้งหรือข้อมูลไม่เพียงพอ ผู้วิจัยได้เก็บข้อมูลซ้ำเพื่อเป็นการยืนยันความถูกต้องของข้อมูล

5. ตรวจสอบด้านการวิเคราะห์และสังเกตข้อมูล เมื่อผู้วิจัยได้รวบรวมข้อมูลจากสถานที่จริงแล้วได้ตรวจสอบการแปลความหมายเกี่ยวกับทัศนคติและพฤติกรรมที่แสดงออกมาว่ามีความถูกต้องเพียงใด ทำให้ผู้วิจัยสามารถสรุปแนวทางในการดำเนินงานได้

2.3 การเตรียมผู้ให้ข้อมูลหลัก

ในการวิจัยครั้งนี้ การเตรียมผู้ให้ข้อมูลหลัก หรือผู้เชี่ยวชาญมีความสำคัญและจำเป็นอย่างยิ่ง สำหรับการดำเนินการของผู้วิจัยนั้น ผู้วิจัยใช้วิธีการติดต่อผู้เชี่ยวชาญแต่ละท่านในเบื้องต้นเป็นการส่วนตัว เพื่อขอความอนุเคราะห์ในการมาเป็นผู้เชี่ยวชาญในงานวิจัย โดยจัดส่งประเด็นสำคัญของงานวิจัย ได้แก่ คำาโครงการวิทยานิพนธ์ รวมถึงข้อมูลที่เกี่ยวข้องกับประเด็นงานวิจัยที่

ศึกษา และแนวคำถามสัมภาษณ์ ให้ผู้เชี่ยวชาญได้รับทราบถึงความเป็นมาของการศึกษาวิจัยครั้งนี้ ตลอดจนวัตถุประสงค์ของงานวิจัย แนวคิดและทฤษฎีจุดมุ่งหมายของการวิจัย ขั้นตอนการวิจัย ระยะเวลาที่ใช้โดยประมาณและประโยชน์ของการวิจัยเพื่อให้ผู้เชี่ยวชาญได้ศึกษาประเด็นของการวิจัย การวางแผนและการเตรียมข้อมูล ประกอบการให้สัมภาษณ์ โดยเน้นย้ำถึงความจำเป็นและความสำคัญของความคิดเห็นของผู้เชี่ยวชาญเป็นสำคัญ จากนั้นจึงขอความร่วมมือและเมื่อได้รับการยืนยันตอบรับจากผู้เชี่ยวชาญแล้วผู้วิจัยจึงนัดวันและเวลาเพื่อทำการสัมภาษณ์ ซึ่งวันและเวลาสัมภาษณ์ปรากฏในภาคผนวก

2.4 เครื่องมือที่ใช้ในงานวิจัย

ในการวิจัยจำเป็นต้องมีเครื่องมือเพื่อใช้ในการศึกษาวิจัย เครื่องมือสำคัญในการวิจัยคือ ตัวผู้วิจัย และเพื่อให้งานวิจัยนั้นได้ข้อมูลที่มีความละเอียดถูกต้องครบถ้วน แม่นยำตามกระบวนการ ตัวผู้วิจัยเองจะต้องมีความไวต่อทฤษฎี (Theoretical Sensitivity) ที่ศึกษาวิจัยในการศึกษาวิจัยครั้งนี้ ผู้วิจัยได้เตรียมตัวในส่วนของคุณรู้ด้านการศึกษาเอกสารและงานวิจัยที่เกี่ยวข้องกับการพัฒนาตัวบ่งชี้เชิงนโยบายการจัดการงานนิติวิทยาศาสตร์เพื่อเพิ่มศักยภาพทางด้านการสอบสวนคดีวิสามัญฆาตกรรม ผู้วิจัยได้เตรียมแนวคำถามในการวิจัยจากการทบทวนวรรณกรรมที่เกี่ยวข้องโดยใช้คำถามปลายเปิดโดยใช้การสัมภาษณ์เชิงลึก (In-depth Interview) และการสังเกตแบบมีส่วนร่วม วิธีการสัมภาษณ์ผู้วิจัยใช้แบบสัมภาษณ์แบบเปิดไม่เป็นการชี้นำ (Non-Directive Open Ended) โดยมุ่งเน้นแนวทางใหม่ในการการพัฒนาตัวบ่งชี้เชิงนโยบายการจัดการงานนิติวิทยาศาสตร์เพื่อเพิ่มศักยภาพทางด้านการสอบสวนคดีวิสามัญฆาตกรรม ผู้วิจัยได้คาดการณ์ว่ามีโอกาสที่เกิดขึ้นจริงต่อไป ผู้วิจัยเป็นผู้ดำเนินการสัมภาษณ์ผู้เชี่ยวชาญทุกท่านด้วยตัวเอง ในการเตรียมอุปกรณ์เพื่อใช้ในการสัมภาษณ์ ผู้วิจัยได้เตรียมเครื่องบันทึกเสียง เครื่องบันทึกภาพ ได้แก่ เครื่องบันทึกเสียงพกพาของโซนี่ กล้องดิจิทัลแคนนอน และไอโฟน 6 พลัส (Iphone 6 plus) สมุดจด และปากกา สำหรับการทำวิจัยภาคสนาม วิจัยได้รับอนุญาตจากผู้เชี่ยวชาญในการบันทึกเสียงและบันทึกภาพ เพื่อนำมาประกอบการศึกษาวิจัยในครั้งนี้ และในขณะดำเนินการสัมภาษณ์ผู้วิจัยได้ใช้เทคนิคการตะล่อมกลมกล่อมเกลา (Probe) (สุภางค์ จันทวานิช, 2554) โดยการตั้งคำถามให้ผู้เชี่ยวชาญเล่าให้ฟังอย่างเสรีไม่มีการชี้นำ เมื่อผ่านไปช่วงเวลาหนึ่งจึงค่อยตะล่อมเข้าเรื่องและประเด็นของการวิจัยที่ต้องการในการสรุปประเด็นให้ผู้เชี่ยวชาญฟังเป็นระยะๆ เพื่อเป็นการทบทวนและให้ผู้เชี่ยวชาญตัดแต่งสิ่งที่ได้ให้ในการสัมภาษณ์เครื่องมือที่ใช้ในการวิจัยขั้นตอนนี้ คือ การสัมภาษณ์โดยใช้เทคนิค EDFR ทั้งนี้เวลาที่ใช้ในการสัมภาษณ์ผู้เชี่ยวชาญแต่ละคนแตกต่างกันตั้งแต่ 20 นาที - 1 ชั่วโมง

2.5 การจัดกระทำและวิเคราะห์ข้อมูล

1. แนวทางในการสัมภาษณ์ หรือ EDFR รอบที่ 1

ประเด็นที่สำคัญในคำถามของการสัมภาษณ์ คือ ผู้เชี่ยวชาญมีทัศนะอย่างไร เกี่ยวกับการพัฒนาตัวบ่งชี้เชิงนโยบายการจัดการงานนิติวิทยาศาสตร์เพื่อเพิ่มศักยภาพทางด้านการสอบสวนคดีวิสามัญฆาตกรรมที่ศึกษาและค้นคว้าจนถึงการพัฒนาจากกรอบทฤษฎีที่ได้ทบทวนวรรณกรรมที่เกี่ยวข้องกับงานวิจัยในบทที่ 2 เป็นการสัมภาษณ์ที่มุ่งเน้นความสอดคล้องของประเด็น แนวโน้มขององค์ประกอบตัวบ่งชี้เชิงนโยบายการจัดการงานนิติวิทยาศาสตร์เพื่อเพิ่มศักยภาพทางด้านการสอบสวนคดีวิสามัญฆาตกรรม ให้มีความเป็นไปได้มากที่สุดทั้งนี้ผู้วิจัยให้ความสำคัญอย่างมากแก่บริบทโดยเฉพาะอย่างยิ่งปัจจัยที่เป็นสภาพแวดล้อมหรือภูมิหลังของกลุ่มตัวอย่างที่ศึกษา เนื่องจากประสบการณ์การทำงานและความเชี่ยวชาญในการบริหาร จัดการ เทคนิคในการสอบสวนคดีวิสามัญฆาตกรรม จะมีความหมายบริบทภายใต้เฉพาะแห่งเท่านั้นดังนั้น ผู้วิจัยได้อธิบายเกี่ยวกับการจัดการระบบงานนิติวิทยาศาสตร์และการเพิ่มศักยภาพทางด้านการสอบสวนคดีวิสามัญฆาตกรรม ให้ผู้เชี่ยวชาญเข้าใจก่อนการสัมภาษณ์ พร้อมทั้งจัดบันทึกทัศนะ ความคิดเห็น ของผู้เชี่ยวชาญ รวมไปถึงแนวโน้มที่โดดเด่นเพื่อสรุปประเด็นในแต่ละด้าน ผู้วิจัยทำเครื่องหมายสัญลักษณ์และบันทึก เพื่อทราบว่าแนวโน้มใดที่ผู้เชี่ยวชาญได้กล่าวถึงและได้ให้ทัศนะบ้างแล้ว ประเด็นคำถามองค์ประกอบหลัก มี 9 ประเด็นหลักดังนี้ ประเด็นที่ 1 ด้านพื้นฐานทางกฎหมายที่เกี่ยวข้องกับงานนิติวิทยาศาสตร์ ประเด็นที่ 2 ด้านปัจจัยนำเข้า ประเด็นที่ 3 ด้านกระบวนการปฏิบัติงาน ประเด็นที่ 4 ด้านผลลัพธ์ ประเด็นที่ 5 ด้านความเป็นมาตรฐานสากล ประเด็นที่ 6 เพิ่มความสามารถในการทำงาน ประเด็นที่ 7 เพิ่มแรงจูงใจในการทำงาน ประเด็นที่ 8 เพิ่มความยืดหยุ่นในการทำงาน ประเด็นที่ 9 เพิ่มความเป็นเครือข่ายทางสังคม

ในกรณีผู้เชี่ยวชาญให้ทัศนะและข้อมูลไม่ครอบคลุม ผู้วิจัยถามในประเด็นที่ผู้เชี่ยวชาญยังไม่ได้ให้ทัศนะ หรือประเด็นที่ผู้เชี่ยวชาญให้ความสำคัญในด้านนั้นน้อยแต่จะไม่เป็นการคะยั้นคะยอเพื่อให้ผู้เชี่ยวชาญตอบ ส่วนในกรณีที่ผู้เชี่ยวชาญให้ทัศนะและให้ข้อมูลครอบคลุมองค์ประกอบหลักแล้ว แต่เวลาในการสัมภาษณ์ยังเหลืออยู่หรือผู้เชี่ยวชาญต้องการให้ข้อมูลเพิ่มเติม ผู้วิจัยจะพิจารณาสัมภาษณ์ในประเด็นแนวโน้มย่อยในแต่ละแนวโน้มหลักต่อไปว่าผู้เชี่ยวชาญมีทัศนะอย่างไร โดยย้ำถึงแนวโน้มที่เป็นไปได้ทั้งที่พึงประสงค์และไม่พึงประสงค์ในอนาคตข้างหน้า เพื่อค้นหาหรือแสวงหาประเด็นใหม่ที่ยังไม่มีการเปิดเผยมาก่อน

2. การเก็บรวบรวมข้อมูล

ในการวิจัยผู้วิจัยใช้เครื่องมือในการดำเนินการวิจัยและเก็บข้อมูลต่างๆ 3 วิธีการ คือ 1) การสนทนาโดยการสัมภาษณ์เชิงลึก (In-depth interview) และการสังเกตแบบมีส่วนร่วม ประกอบด้วย ผู้ทำหน้าที่สนทนา (Moderator) และจดบันทึก (note taker) 2) การสังเกตและจดบันทึก (Observation and Field-note) ผู้วิจัยเข้าไปศึกษาข้อมูลด้วยการสังเกต โดยเลือกใช้วิธีการแบบมีส่วนร่วม โดยใช้ผู้วิจัยได้รับการอนุญาตให้บันทึกเสียงการสนทนา ผู้วิจัยได้เตรียมเครื่องบันทึกเสียง เครื่องบันทึกภาพ ได้แก่ เครื่องบันทึกเสียงพกพาของโซนี่ กล้องดิจิทัลแคมนอนและไอโฟน 6 พลัส (Iphone 6 plus) สมุดจด ปากกา เพื่อจดบันทึกในประเด็นสำคัญระหว่างการสนทนา เพื่อจดบันทึกในประเด็นสำคัญระหว่างการสนทนา 3) การทบทวนวรรณกรรมที่เกี่ยวข้องกับการพัฒนาตัวบ่งชี้เชิงนโยบายการจัดการงานนิเวศวิทยาศาสตร์เพื่อเพิ่มศักยภาพทางการสอบสวนคดีวิสามัญฆาตกรรมและเป็นประโยชน์ต่อการวิจัย ทั้งนี้ผู้วิจัยได้เตรียมแบบสัมภาษณ์กึ่งโครงสร้างไว้ และผู้วิจัยได้นำข้อมูลที่ได้จากศึกษาเอกสารและงานวิจัยที่เกี่ยวข้องเป็นแนวทางในการสัมภาษณ์ เพื่อให้ได้รายละเอียดที่มีความสมบูรณ์และบรรลุตามวัตถุประสงค์ของการวิจัย

3. การจัดกระทำข้อมูลและการวิเคราะห์ข้อมูล

การจัดกระทำกับข้อมูลในการวิจัย เริ่มต้นด้วยการถอดการบันทึกเสียงการสัมภาษณ์จากผู้เชี่ยวชาญ จากเครื่องบันทึกเสียง ออกมาในรูปแบบข้อความ โดยทำการบันทึกลงในไฟล์คอมพิวเตอร์แบบคำต่อคำ (Verbatim) ผู้วิจัยอ่านข้อมูลทั้งหมด ศึกษาข้อมูลและวิเคราะห์ตามวัตถุประสงค์ที่กำหนดไว้ เพื่อความสะดวกในการจัดการข้อมูล

4. การสร้างแบบสอบถามเพื่อเป็นเครื่องมือสัมภาษณ์ EDFR รอบที่ 2

ขั้นตอนการสร้างแบบสอบถามความเห็นของผู้เชี่ยวชาญในการสัมภาษณ์ EDFR รอบที่ 2 นี้เป็นการนำข้อมูลจากรอบที่ 1 มาสังเคราะห์เพื่อให้ได้เครื่องมือแบบสอบถาม (Questionnaire) และนำข้อมูลรอบสองเพื่อเป็นการตรวจสอบยืนยันการให้ข้อมูลของผู้เชี่ยวชาญ โดยการคงรูปแบบคำถามเดิม

ทั้งนี้ตามขั้นตอนที่ 1 การศึกษาองค์ประกอบตัวบ่งชี้เชิงนโยบายการจัดการงานนิเวศวิทยาศาสตร์ สามารถสรุปภาพรวมได้ ดังภาพที่ 9

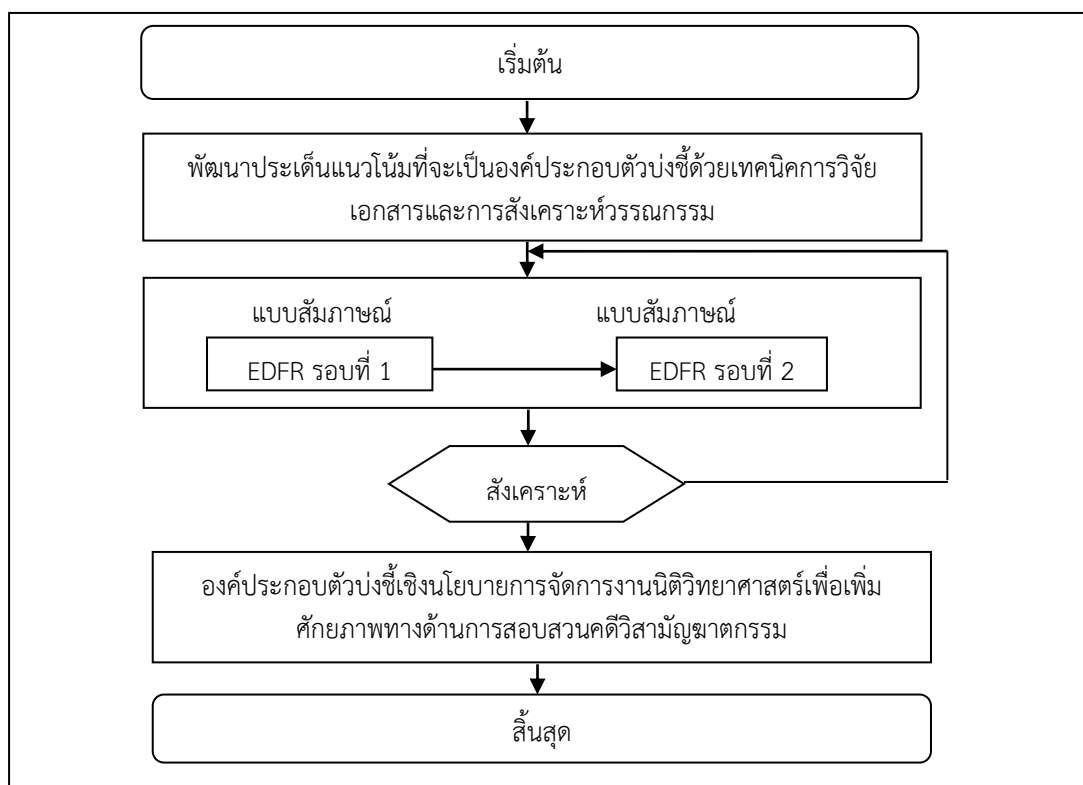

ภาพที่ 9 การศึกษาองค์ประกอบตัวบ่งชี้เชิงนโยบายการจัดการงานนิติวิทยาศาสตร์เพื่อเพิ่มศักยภาพทางการสอบสวนคดีวิสามัญฆาตกรรม โดยประยุกต์ใช้เทคนิคการวิจัยอนาคตแบบ EDFR (จากการสังเคราะห์เนื้อหาและการสรุปความของผู้วิจัย)

ขั้นตอนที่ 2 การพัฒนาตัวบ่งชี้เชิงนโยบายการจัดการงานนิติวิทยาศาสตร์เพื่อเพิ่มศักยภาพทางการสอบสวนคดีวิสามัญฆาตกรรม โดยการวิเคราะห์องค์ประกอบเชิงยืนยัน (Confirmatory Factor Analysis)

สำหรับขั้นตอนที่ 2 การวิเคราะห์เพื่อพัฒนาโมเดลและตรวจสอบความสอดคล้องโมเดลกับข้อมูลเชิงประจักษ์ มีรายละเอียดการดำเนินการวิจัยดังนี้

1. จัดองค์ประกอบ ตัวบ่งชี้เชิงนโยบายการจัดการงานนิติวิทยาศาสตร์เพื่อเพิ่มศักยภาพทางการสอบสวนคดีวิสามัญฆาตกรรมและทำแบบสอบถาม เพื่อประเมินความเหมาะสมจากกลุ่มตัวอย่าง โดยแบบสอบถามเป็นแบบมาตราส่วนประมาณค่า 5 ระดับ โดยกำหนดเกณฑ์พิจารณา คือ

คะแนน 5	หมายถึง	รู้สึกเห็นด้วยอย่างยิ่ง
คะแนน 4	หมายถึง	รู้สึกเห็นด้วย
คะแนน 3	หมายถึง	รู้สึกเฉยๆ หรือ ไม่แน่ใจ
คะแนน 2	หมายถึง	รู้สึกไม่เห็นด้วย
คะแนน 1	หมายถึง	รู้สึกไม่เห็นด้วยอย่างยิ่ง

วิธีการแปลค่าคะแนนเฉลี่ยโดยใช้ค่าทางสถิติ คะแนนเฉลี่ยเลขคณิต กำหนดช่วงของการวัดดังนี้

$$= \frac{\text{คะแนนสูงสุด}-\text{คะแนนต่ำสุด}}{\text{จำนวนระดับขั้น}}$$

$$= \frac{5-1}{5}$$

$$= 0.80$$

โดยมีเกณฑ์ที่ใช้ในการแปลความหมายข้อมูลใช้วิธีของลิเคิร์ท แบบจำแนกแต่ละช่วงย่อยต่างกัน แบ่งระดับคะแนนเป็น 5 ระดับ โดยทำการกำหนดช่วงของการวัดได้ ดังนี้ (ศิริชัย พงษ์วิชัย, 2551)

ระดับ 5 คะแนนตั้งแต่ 4.21-5.00 หมายถึง ระดับที่ รู้สึกเห็นด้วยอย่างยิ่ง

ระดับ 4 คะแนนตั้งแต่ 3.41-4.20 หมายถึง ระดับที่ รู้สึกเห็นด้วย

ระดับ 3 คะแนนตั้งแต่ 2.61-3.40 หมายถึง ระดับที่ รู้สึกเฉยๆ หรือ ไม่แน่ใจ

ระดับ 2 คะแนนตั้งแต่ 1.81-2.60 หมายถึง ระดับที่ รู้สึกไม่เห็นด้วย

ระดับ 1 คะแนนตั้งแต่ 1.00-1.80 หมายถึง ระดับที่ รู้สึกไม่เห็นด้วยอย่างยิ่ง

2. ตรวจสอบความตรงเชิงเนื้อหาของแบบสอบถามการตรวจสอบคุณภาพของเครื่องมือ โดยนำแบบสอบถามที่สร้างขึ้นไปตรวจสอบความตรงเชิงเนื้อหาโดยใช้เทคนิคการหาค่าดัชนีความสอดคล้องจากข้อคำถาม (Index of Item Objective Congruence: IOC) ผู้วิจัยนำแบบสอบถามไปให้ผู้เชี่ยวชาญจำนวน 3 คน โดยขอหนังสือขอความอนุเคราะห์ในการตรวจสอบเครื่องมือวิจัยจากบัณฑิตวิทยาลัย มหาวิทยาลัยศิลปากร ภาคผนวก เพื่อให้ผู้เชี่ยวชาญพิจารณาความสอดคล้องระหว่างข้อคำถามกับวัตถุประสงค์งานวิจัย และความเหมาะสมของภาษาที่ใช้และตรวจสอบความเที่ยงตรงตามเทคนิค IOC เพื่อนำไปปรับปรุงแก้ไขก่อนนำแบบสอบถามไปเก็บข้อมูลจริง

3. การหาค่าความเที่ยง (Validity) นำแบบสอบถามมาสร้างให้อยู่ในลักษณะของแบบประเมินมาตราส่วนประมาณค่า 3 ระดับ โดยกำหนดเกณฑ์พิจารณาคือ

เห็นว่าสอดคล้อง	ให้คะแนน	+1
ไม่แน่ใจ	ให้คะแนน	0
เห็นว่าไม่สอดคล้อง	ให้คะแนน	-1

การวิเคราะห์ข้อมูลความเหมาะสมสอดคล้องของแบบวิเคราะห์เอกสารที่ใช้ในการศึกษาความต้องการโดยใช้ดัชนีความสอดคล้อง (IOC) คำนวณตามสูตร (Hemphill and Westie, 1950)

$$IOC = \frac{\sum R}{N}$$

$$\sum R = \text{ผลรวมคะแนนความคิดเห็นของผู้เชี่ยวชาญ}$$

$$N = \text{จำนวนผู้เชี่ยวชาญ}$$

นำข้อมูลที่รวบรวมความคิดเห็นของผู้เชี่ยวชาญมาคำนวณหาค่า IOC โดยใช้ดัชนีความสอดคล้องของผู้เชี่ยวชาญมาคำนวณหาค่า IOC ได้ค่าระหว่าง 0.60 - 1.00 มีความเที่ยงตรงที่ใช้ได้และปรับปรุงแก้ไขเกี่ยวกับรายละเอียดของคำถามให้มีความชัดเจนสามารถสื่อความหมายได้ง่ายและนำแบบวิเคราะห์เอกสารที่ใช้ศึกษาความต้องการที่ปรับปรุงแก้ไขตามคำแนะนำของผู้เชี่ยวชาญแล้ววิเคราะห์เอกสาร

4. ทดลองใช้แบบสอบถามกลับกลุ่มตัวอย่างที่ศึกษาจำนวน 500 คน โดยเป็นผู้มีส่วนเกี่ยวข้องกับการพัฒนาตัวบ่งชี้นโยบายการจัดการงานนิติวิทยาศาสตร์เพื่อเพิ่มศักยภาพทางด้านการสอบสวนคดีวิสามัญฆาตกรรมเพื่อให้เป็นไปตามวัตถุประสงค์ของการวิจัย ผู้วิจัยได้กำหนดระเบียบวิธีวิจัยซึ่งประกอบด้วย แผนแบบการวิจัย ประชากร กลุ่มตัวอย่าง ตัวแปรที่ศึกษา เครื่องมือที่ใช้ในการวิจัย การเก็บรวบรวมข้อมูล การวิเคราะห์ข้อมูล และสถิติที่ใช้ในการวิจัย ซึ่งมีรายละเอียดดังนี้

4.1 แผนแบบการวิจัยเพื่อให้งานวิจัยครั้งนี้เป็นไปตามวัตถุประสงค์ของการวิจัยเชิงพรรณนา (Descriptive Research) ใช้แนวทางในการศึกษาแบบกรณีศึกษา (Case Study Approach) ทั้งนี้ Yin (1995) กำหนดว่าให้การเลือกกรณีศึกษาจำเป็นต้องมีการกำหนดเกณฑ์การเลือก เพื่อให้สามารถศึกษาได้ตามกรอบการศึกษา โดยการสุ่มตัวอย่างแบบเจาะจง (Purposive Sampling)

4.2 ประชากร การศึกษาครั้งนี้ พนักงานสอบสวนประจำสถานีตำรวจ ทั้ง 76 จังหวัด จำนวน 700 คน

4.3 กลุ่มตัวอย่าง คือ พนักงานสอบสวน จากแนวคิดของแฮร์ (Hair, 2006) เสนอว่าขนาดของกลุ่มตัวอย่างเพื่อการวิเคราะห์ถดถอยพหุคูณ ต้องมีขนาดอย่างน้อย 10 เท่าของตัวแปรที่ศึกษา

4.4 ตัวแปรที่ศึกษา คือ ตัวแปรที่เกี่ยวข้องกับองค์ประกอบหลักของตัวบ่งชี้ องค์ประกอบย่อยของตัวบ่งชี้ และตัวบ่งชี้ นโยบายการจัดการงานนิติวิทยาศาสตร์เพื่อเพิ่มศักยภาพทางด้านการสอบสวน

4.4 ตัวแปรที่ศึกษา คือ ตัวแปรที่เกี่ยวข้องกับองค์ประกอบหลักของตัวบ่งชี้นโยบายการจัดการงานนิติวิทยาศาสตร์เพื่อเพิ่มศักยภาพทางการสอบสวน

4.5 เครื่องมือที่ใช้ในการวิจัย แบบสอบถามมาตรฐานประเมินค่า 5 ระดับ เกี่ยวกับความคิดเห็นของข้อความที่ใช้เป็นตัวบ่งชี้นโยบายการจัดการงานนิติวิทยาศาสตร์เพื่อเพิ่มศักยภาพทางการสอบสวนคดีวิสามัญฆาตกรรม

4.6 การเก็บรวบรวมข้อมูล นำแบบสอบถามที่แก้ไขตามคำแนะนำแล้วทดสอบกับกลุ่มที่ไม่ใช่ตัวอย่าง จำนวน 30 คน นำแบบสอบถามที่เก็บรวบรวมได้ ทดสอบความเชื่อมั่น โดยวิธีการใช้สูตรสัมประสิทธิ์แอลฟาของครอนบาค (Cronbach's Alpha Coefficient) ใช้โปรแกรมฉบับสมบูรณ์ไปทดสอบกับกลุ่มตัวอย่างจำนวน 650 ชุด และคัดเลือก ตรวจสอบความถูกต้อง ความสมบูรณ์ของแบบสอบถาม ได้แบบสอบถามที่สมบูรณ์กลับมา 500 ชุด

4.7 การวิเคราะห์และแปรผลข้อมูล การแปรผลของความคิดเห็นพิจารณาจากค่าเฉลี่ย โดยวิธีการแปลค่าคะแนนเฉลี่ยโดยใช้ค่าทางสถิติ คะแนนเฉลี่ยเลขคณิต กำหนดช่วงของการวัดดังนี้

$$= \frac{\text{คะแนนสูงสุด} - \text{คะแนนต่ำสุด}}{\text{จำนวนระดับชั้น}}$$

$$= \frac{5-1}{5}$$

$$= 0.80$$

โดยเกณฑ์ที่ใช้ในการแปลความหมายข้อมูลใช้วิธีของลิเคิร์ทแบบจำแนกแต่ละช่วงย่อยต่างกัน แบ่งระดับคะแนนเป็น 5 ระดับ โดยกำหนดช่วงของการวัดดังนี้ (ศิริชัย พงษ์วิชัย, 2551)

ระดับ 5 คะแนนตั้งแต่ 4.21-5.00 หมายถึง ระดับที่ รู้สึกเห็นด้วยอย่างยิ่ง

ระดับ 4 คะแนนตั้งแต่ 3.41-4.20 หมายถึง ระดับที่ รู้สึกเห็นด้วย

ระดับ 3 คะแนนตั้งแต่ 2.61-3.40 หมายถึง ระดับที่ รู้สึกเฉยๆ หรือไม่แน่ใจ

ระดับ 2 คะแนนตั้งแต่ 1.81-2.60 หมายถึง ระดับที่ รู้สึกไม่เห็นด้วย

ระดับ 1 คะแนนตั้งแต่ 1.00-1.80 หมายถึง ระดับที่ รู้สึกไม่เห็นด้วยอย่างยิ่ง

4.8 ในการวิเคราะห์ข้อมูลทางสถิติด้วยโปรแกรมสำเร็จรูป ผู้วิจัยใช้สถิติ ค่าเฉลี่ย (Mean) และ ค่าเบี่ยงเบนมาตรฐาน (Standard deviation)

5. การวิเคราะห์องค์ประกอบเชิงยืนยันวิเคราะห์ข้อมูลเบื้องต้น โดยใช้สถิติพื้นฐาน ได้แก่ ความถี่ ร้อยละ ค่าสูงสุด ค่าต่ำสุด ค่าเฉลี่ย และส่วนเบี่ยงเบนมาตรฐาน ตรวจสอบความตรงเชิงโครงสร้างของตัวแปรแฝงโดยวิเคราะห์องค์ประกอบเชิงยืนยัน (Confirmatory Factor Analysis: CFA) เพื่อตรวจสอบตัวแปรสังเกตได้ในแต่ละกลุ่มเพื่อเป็นตัวบ่งชี้ที่เหมาะสมกับตัวแปรแฝงที่กำหนด

ไว้หรือไม่ ทดสอบโดยใช้โปรแกรมสำเร็จรูปพิจารณาค่าสถิติที่วัดความสอดคล้อง โดยใช้เกณฑ์ดังนี้ (Hair & Other, 2014)

1) กรณีที่มีตัวแปรสังเกตได้ที่อยู่ในโมเดลต่ำกว่า 12 ตัวแปร ใช้เกณฑ์ดังนี้

1.1) ดัชนีวัดระดับความกลมกลืนเปรียบเทียบ (Comparative Fit Index: CFI) มีค่าอยู่ระหว่าง 0 ถึง 1.00 ถ้ามากกว่า .95 แสดงว่าโมเดลมีความสอดคล้องกับข้อมูลเชิงประจักษ์

1.2) ดัชนีวัดค่าความสัมพันธ์ (Relative Fit Index) มีค่าระหว่าง 0 ถึง 1.00 ถ้ามากกว่า .95 แสดงว่าโมเดลมีความสอดคล้องกับข้อมูลเชิงประจักษ์

1.3) ค่ารากของค่าเฉลี่ยกำลังสองของความคาดเคลื่อนโดยประมาณ (Root Mean Square Error of Approximation: RMSEA) ค่า RMSEA อยู่ระหว่าง 0 ถึง 1.00 ถ้ามีค่าต่ำกว่า .07 โดย CFI ไม่ต่ำกว่า .92 แสดงว่าโมเดลมีความสอดคล้องกับข้อมูลเชิงประจักษ์

2) กรณีที่มีตัวแปรสังเกตได้ที่อยู่ในโมเดลเกินกว่า 12 ตัวแปร ใช้เกณฑ์ดังนี้

2.1) ดัชนีวัดระดับความกลมกลืนเปรียบเทียบ (Comparative Fit Index: CFI) มีค่าระหว่าง 0 ถึง 1.00 ถ้ามากกว่า .92 แสดงว่าโมเดลมีความสอดคล้องกับข้อมูลเชิงประจักษ์

2.2) ดัชนีวัดค่าความสัมพันธ์ (Relative Fit Index) มีค่าระหว่าง 0 ถึง 1.00 ถ้ามากกว่า .02 แสดงว่าโมเดลมีความสอดคล้องกับข้อมูลเชิงประจักษ์

2.3) ดัชนีรากของค่าเฉลี่ยกำลังสองของเศษที่เหลือ (Standard Root Mean Square Residual Standardize: RMR) อยู่ระหว่าง 0 ถึง 1 ถ้ามีไม่เกิน 0.8 โดย CFI ไม่ต่ำกว่า .92 แสดงว่าโมเดลมีความสอดคล้องกับข้อมูลเชิงประจักษ์

2.4) ค่ารากของค่าเฉลี่ยกำลังสองของความคาดเคลื่อนโดยประมาณ (Root Mean Square Error of Approximation: RMSEA) ค่า RMSEA อยู่ระหว่าง 0 ถึง 1.00 ถ้ามีค่าต่ำกว่า 0.7 โดย CFI ไม่ต่ำกว่า .02 แสดงว่าโมเดลมีความสอดคล้องกับข้อมูลเชิงประจักษ์

3) กรณีมีค่าไค-สแควร์มีนัยสำคัญ ($p < .05$) ใช้เกณฑ์ดังนี้

3.1) ดัชนีวัดระดับความกลมกลืน (Goodness of Fit Index: GFI) ดัชนี GFI มีค่าอยู่ระหว่าง 0 และ 1 ถ้าค่าดัชนี GFI มีค่ามากกว่า .90 โมเดลมีความสอดคล้องกับข้อมูลเชิงประจักษ์

3.2) ดัชนีวัดระดับความกลมกลืนที่ปรับแก้แล้ว (Adjust Goodness of Fit Index: AGFI) เป็นค่าที่ได้จากการปรับแก้ดัชนี GFI โดยคำนึงถึงขนาดกลุ่มตัวอย่าง จำนวนตัวแปรและขนาดขององศาอิสระ ซึ่งดัชนี AGFI มีคุณสมบัติเหมือนกับดัชนี GFI ค่าดัชนีที่มีค่ามากกว่า .90 แสดงว่าโมเดลมีความสอดคล้องกับข้อมูลเชิงประจักษ์

3.3) ค่าไค-สแควร์สัมพันธ์ (Relative Chi-Square χ^2/df) เป็นค่าสถิติที่ใช้เปรียบเทียบระดับความกลมกลืนระหว่างโมเดลที่มีองศาอิสระไม่เท่ากัน โดยมีค่าไค-สแควร์สัมพันธ์น้อยกว่า 3.00

การทดสอบความไม่แปรเปลี่ยนของค่าพารามิเตอร์ในโมเดล โดยมีรายละเอียดดังนี้

1) วิเคราะห์ข้อมูลเบื้องต้น โดยใช้สถิติพื้นฐาน ได้แก่ ความถี่ ร้อยละ ค่าสูงสุด ค่าต่ำสุด ค่าเฉลี่ย และส่วนเบี่ยงเบนมาตรฐาน

2) วิเคราะห์ค่าสหสัมพันธ์สหสัมพันธ์ของคะแนนมาตรฐาน

3) ทดสอบโมเดล โดยใช้โปรแกรมสำเร็จรูป จากค่าสถิติวัดระดับความสอดคล้องของโมเดล ประกอบด้วยสถิติ CFI, RFI, SRMP, RMSEA, GFI, AGFI และ χ^2/df

4) วิเคราะห์ความไม่แปรเปลี่ยนของโมเดลโดยการวิเคราะห์กลุ่มพหุดังนี้

4.1) การทดสอบความไม่แปรเปลี่ยนของรูปแบบโมเดล

4.2) การทดสอบความไม่แปรเปลี่ยนของค่าพารามิเตอร์ของเมทริกซ์อิทธิพลเชิงสาเหตุ ระหว่างตัวแปรแฝงภายในและค่าพารามิเตอร์ของเมทริกซ์อิทธิพลเชิงสาเหตุจากตัวแปรภายนอกไปยังตัวแปรแฝงภายใน

4.3) ทดสอบความไม่แปรเปลี่ยนของค่าพารามิเตอร์ความแปรปรวน ความแปรปรวนร่วมระหว่างความคลาดเคลื่อนในการวัดตัวแปรแฝงภายใน

4.4) วิเคราะห์ผลต่างของค่าไค-สแควร์ระหว่างสมมติฐาน เพื่อวิเคราะห์ว่าโมเดลมีความแปรเปลี่ยนของค่าพารามิเตอร์หรือไม่ โดยพิจารณาจากผลต่างของค่าไค-สแควร์ว่าระดับนัยสำคัญหรือไม่

6. ขั้นการสังเคราะห์นโยบายการจัดการงานนิติวิทยาศาสตร์เพื่อเพิ่มศักยภาพทางด้านการสอบสวนคดีวิสามัญฆาตกรรม ด้วยการจัดประชุมกลุ่มย่อย (Focus Group) โดยมีแนวทางดำเนินงานดังนี้

6.1 ผู้เข้าร่วมสนทนากลุ่ม (Focus Group)

เนื่องจากการวิจัยนี้เป็นการวิจัยเชิงคุณภาพ (Qualitative Technique) ในการจัดทำนโยบายการจัดการงานนิติวิทยาศาสตร์เพื่อเพิ่มศักยภาพทางด้านการสอบสวนคดีวิสามัญฆาตกรรม โดยใช้เทคนิคการจัดประชุมกลุ่มย่อย (Focus Group) กำหนดผู้ให้ข้อมูลหลักในการจัดทำนโยบายการจัดการงานนิติวิทยาศาสตร์เพื่อเพิ่มศักยภาพทางด้านการสอบสวนคดีวิสามัญฆาตกรรม ประกอบด้วย นักวิชาการ อาจารย์ เจ้าหน้าที่รัฐที่เกี่ยวข้องกับกระบวนการยุติธรรม

6.2 เครื่องมือที่ใช้ในการวิจัย

ผู้วิจัยเป็นเครื่องมือหนึ่งในการวิจัย โดยที่ผู้วิจัยเข้าไปสังเกตการณ์และเข้าร่วมกิจกรรม ดำเนินการเก็บข้อมูลในระหว่างจัดกิจกรรมใช้วิธีผสมผสานแบบบูรณาการ โดยบทสนทนาเป็นอีกเครื่องมือหนึ่งที่มีความสำคัญนำไปสู่การจัดการงานนโยบายการจัดการงานนิติวิทยาศาสตร์เพื่อเพิ่มศักยภาพทางด้านการสอบสวนคดีอาญาอย่างเป็นระบบ (Integration) โดยการสังเกตพฤติกรรมด้วย

การจัดประชุมกลุ่มย่อย (Focus Group) การจดบันทึก นอกจากตัวผู้วิจัยเป็นเครื่องมือที่สำคัญที่สุดในการวิจัยแล้ว สิ่งที่ผู้วิจัยเตรียมไว้ได้แก่

1) แบบบันทึกข้อมูล โดยผู้วิจัยได้เตรียมไว้ล่วงหน้าก่อนเข้าร่วมกิจกรรมการจัดประชุมจัดกลุ่มย่อย (Focus Group) ผู้วิจัยนำแบบบันทึกข้อมูล เพื่อเปรียบเทียบและตรวจสอบความถูกต้องจากแหล่งข้อมูลต่างๆ เช่น ข้อมูลการสังเกต และการจัดประชุมกลุ่มย่อย (Focus Group) โดยการบันทึกข้อมูลนั้น ช่วยให้ผู้วิจัยสามารถตรวจสอบความครบถ้วนของข้อมูล และสามารถเพิ่มเติมข้อมูลในส่วนที่ขาดหายไปได้ตลอดเวลา

2) เครื่องบันทึกเสียง ใช้บันทึกขณะจัดกิจกรรม โดยผู้วิจัยขออนุญาตของกลุ่มผู้ให้ข้อมูลหลักก่อน ซึ่งช่วยให้ผู้วิจัยได้ข้อมูลสามารถตรวจสอบกับข้อมูลที่ได้นับที่และข้อมูลซึ่งตกหล่นที่ไม่สามารถจดบันทึกขณะนั้นได้

3) กล้องถ่ายรูป โดยบันทึกภาพปรากฏการณ์ต่างๆ ในชุมชนทั้งบุคคลและสถานที่ ตลอดจนการดำเนินกิจกรรมการจัดประชุมจัดประชุมกลุ่มย่อย (Focus Group) เพื่อใช้ประกอบรายงานการวิจัย

6.3 การดำเนินขั้นตอนการจัดประชุม

การประเมินประเด็นตัวบ่งชี้ ผู้วิจัยเป็นผู้ดำเนินการจัดประชุมกลุ่มย่อย (Focus Group) เพื่อให้ผู้เชี่ยวชาญทั้ง 13 คน พิจารณาถึงความครบถ้วน สมบูรณ์ รวมทั้งให้ความเห็นและข้อเสนอแนะเพื่อการปรับปรุงแก้ไขเพิ่มเติมองค์ประกอบ และตัวบ่งชี้ที่สร้างขึ้น โดยผู้วิจัยได้ดำเนินขั้นตอนการจัดประชุม (กรมการพัฒนาชุมชน, 2551) ดังนี้

- 1) กำหนดวัตถุประสงค์ของการวิจัยก่อนการสนทนากลุ่ม
- 2) กำหนดกลุ่มเป้าหมายของผู้ให้ข้อมูล
- 3) รวบรวมที่อยู่และเบอร์โทรศัพท์ของผู้ร่วมงาน
- 4) วางแผนเรื่องระยะเวลาและตารางเวลา
- 5) ออกแบบแนวคำถาม โดยการเรียงคำถามจากคำถามที่เป็นเรื่องทั่วๆ ไป เบาๆ ง่ายต่อการเข้าใจ และสร้างบรรยากาศให้คุ้นเคยกันระหว่างนักวิจัยกับผู้เข้าร่วมสนทนาแล้วจึงวก เข้าสู่คำถามหลัก หรือคำถามหลักของประเด็นที่ทำการศึกษาแล้วจึงจบลงด้วยคำถามเบาๆ อีกครั้ง หนึ่ง เพื่อผ่อนคลายบรรยากาศในวงสนทนาและสร้างบรรยากาศที่เป็นกันเองในช่วงท้ายอาจเติมคำถามเสริมเข้าไปแต่ต้องเป็นคำถามสั้นๆ อาจเป็นคำถามที่ไม่ได้เตรียมมาก่อน แต่เป็นคำถามที่ปรากฏขึ้นมาระหว่างการสนทนา

6) ทำความเข้าใจกับผู้ดำเนินการสนทนา (Moderator) และผู้จดบันทึก (Note taker) ซึ่งผู้ดำเนินการสนทนา (Moderator) คือ ร้อยตำรวจเอก ดร.มนพิพัฒน์ เอี่ยมจรัส เป็น Moderator

ต้องสร้างบรรยากาศในการสนทนา ให้เกิดความเป็นกันเองมากที่สุด และจะต้องไม่แสดงความคิดเห็นของตนเอง เพื่อให้ผู้เข้าร่วมแสดงความคิดเห็นได้อย่างเต็มที่ อิศรเสรีและเป็นธรรมชาติมากที่สุด ในขณะที่ ผู้จดบันทึก (Note taker) คือ นางสาวสารภรณ์ อานน้อย และนางเฉลิมขวัญ เมฆสุข ซึ่งอยู่ร่วมตลอดเวลาและทำหน้าที่ในการจดบันทึกเพียงอย่างเดียวและไม่ร่วมสนทนาด้วย เพราะจะทำให้การจดบันทึกข้อมูลไม่ครบถ้วน และจะต้องเป็นผู้ถอดเทปด้วยตนเอง เพื่อความเข้าใจในสิ่งที่ได้บันทึก และเนื้อหาสาระในเทปที่ตรงกัน ส่วน ผู้ช่วยทั่วไป (Assistant) คือ นายชาญณรงค์ ดอนโพธิ์ มีหน้าที่คอยควบคุมเครื่องบันทึกเสียงและเปลี่ยนเทปขณะที่กำลังดำเนินการสนทนา และอำนวยความสะดวกแก่ผู้ดำเนินการสนทนาและผู้จดบันทึก เพื่อให้แต่ละคนทำหน้าที่ได้อย่างเต็มที่

- 7) คัดเลือกผู้เข้าร่วมกลุ่มสนทนา และขอหนังสือขอความอนุเคราะห์ในการเข้าร่วมประชุมกลุ่มย่อย จากบัณฑิตวิทยาลัย มหาวิทยาลัยศิลปากร
- 8) แจ้งสถานที่ให้ผู้ร่วมงานทราบล่วงหน้า 2 วัน
- 9) จัดกลุ่มสนทนา และหลังการสนทนาดำเนินการส่งจดหมายขอบคุณผู้ร่วมงานด้วย
- 10) ประมวลผลและการวิเคราะห์ข้อมูล

6.4 การเก็บรวบรวมข้อมูล

รวบรวมความคิดเห็นของการจัดประชุมกลุ่มย่อย (Focus Group) ที่เกี่ยวกับนโยบายการจัดการงานนิติวิทยาศาสตร์เพื่อเพิ่มศักยภาพทางด้านการสอบสวนคดีวิสามัญฆาตกรรม ด้วยการมีส่วนร่วมของผู้ให้ข้อมูลหลัก โดยดำเนินการเก็บข้อมูลเชิงคุณภาพระหว่างการจัดประชุมกลุ่มย่อย (Focus Group) โดยผู้วิจัยเป็นผู้สังเกตการณ์แบบมีส่วนร่วม จดบันทึกและบันทึกภาพและเสียงโดยทีมงาน ในระหว่างการสนทนาดำเนินการ

6.5 การวิเคราะห์ข้อมูล

การวิเคราะห์ข้อมูลเป็นการวิเคราะห์แบบองค์รวม ในลักษณะของการหาความสัมพันธ์ของผลการศึกษาที่นำไปสู่การสรุปประเด็นที่เป็นตัวแปรสำคัญในการจัดทำตัวบ่งชี้เชิงนโยบายการจัดการงานนิติวิทยาศาสตร์เพื่อเพิ่มศักยภาพทางด้านการสอบสวนคดีวิสามัญฆาตกรรม

7. นำประเด็นการประชุมที่ได้เข้าสู่ขั้นตอนการประเมินนโยบายการจัดการงานนิติวิทยาศาสตร์โดยใช้หลักค่าสัมประสิทธิ์แคปปาของโคเฮน (Cohen's Kappa) เพื่อแสดงว่าทุกฝ่ายเห็นตรงกันหมดโดยมีระเบียบวิธีวัดความเห็นพ้องต้องกัน โดยค่าสูงสุดที่เป็นไปได้ คือ 1.0 หมายถึง มีความเห็นพ้องต้องกันทุกฝ่ายระดับความสอดคล้องดีมาก (Almost Perfect) โดยมีระเบียบวิธีวิจัยวัดความเห็นพ้องต้องกันระหว่างกลุ่มผู้ประเมิน ในเรื่องของการวัดเชิงจำแนกที่มีระดับการวัดอยู่ในมาตรฐานบัญญัติ ผู้ประเมินทั้งสองฝ่ายได้มีการจำแนกข้อมูลชุดเดียวกันจำนวน N ตัวอย่าง แบ่ง

ออกเป็น 2 ประเภท และเป็นเหตุการณ์ที่ไม่เกิดร่วมกัน โดยเกณฑ์การพิจารณาระดับความสอดคล้องของสถิติแคปปา เป็นเกณฑ์การพิจารณาระดับความสอดคล้องของสถิติแคปปาตามแนวทางของ Landis and Koch (1977) ได้แสดงดังตารางที่ 4

ตารางที่ 4 ระดับความสอดคล้องของสถิติแคปปาตามแนวทางของแลนดิส และโคช

ค่าสถิติแคปปา	ระดับความสอดคล้องระหว่างผู้ประเมิน
0.81-1.00	ระดับความสอดคล้องดีมาก (Almost Perfect)
0.61-0.80	ความสอดคล้องดี(Substantial)
0.41-0.60	ความสอดคล้องปานกลาง (Moderate)
0.21-0.40	ความสอดคล้องพอใช้ (Fair)
0.00-0.20	ความสอดคล้องเล็กน้อย (Slight)
น้อยกว่า 0.00	ไม่มีความสอดคล้อง (Poor)

ที่มา: J.R. Landis and G.G. Koch, "The Measurement of Observer Agreement for Categorical Data," Biometrics 33, 1 (1977): 159-174.

โดยสามารถใช้สูตรได้ดังนี้

$$KE = P(A) - P(E)$$

$$1 - P(E)$$

โดยมีค่าสถิติที่อธิบายคือ

$P(A)$ = ค่าที่สัดส่วนที่ k Raters ที่มีความเห็นสอดคล้องกัน

$P(E)$ = ค่าที่สัดส่วนที่ k Raters ที่มีความสอดคล้องกันโดยบังเอิญ

$K = 1$ ถ้ามีความสอดคล้องอย่างสมบูรณ์

$K = 0$ ถ้ามีความเห็นไม่สอดคล้องกัน (No agreement among the raters)

โดยมีระดับของความสอดคล้องของข้อคำถามที่ระดับ 1-5 คือ ระดับ 5 มีความสอดคล้องมากที่สุด ระดับ 4 มาก ระดับ 3 ปานกลาง ระดับ 2 น้อย และระดับ 1 น้อยที่สุด

เมื่อผ่านการทดสอบความเหมาะสมและความเป็นไปได้ในส่วนของการประเมินนโยบายการจัดการงานนิติวิทยาศาสตร์ ด้วยการวิจัยสถิติ Cohen Kappa โดยวิธีวัดความเห็นพ้องต้องกันโดยมีค่าสัมประสิทธิ์ มากกว่า 0.75 ผู้วิจัยจะได้ตัวบ่งชี้เชิงนโยบายการจัดการงานนิติวิทยาศาสตร์เพื่อเพิ่มศักยภาพทางด้านการสอบสวนคดีวิสามัญฆาตกรรม

จากการดำเนินการวิจัยในขั้นตอนที่ 2 ดังที่กล่าวมาข้างต้นผู้วิจัยสรุปวิธีการดำเนินการได้
ดังภาพที่ 10

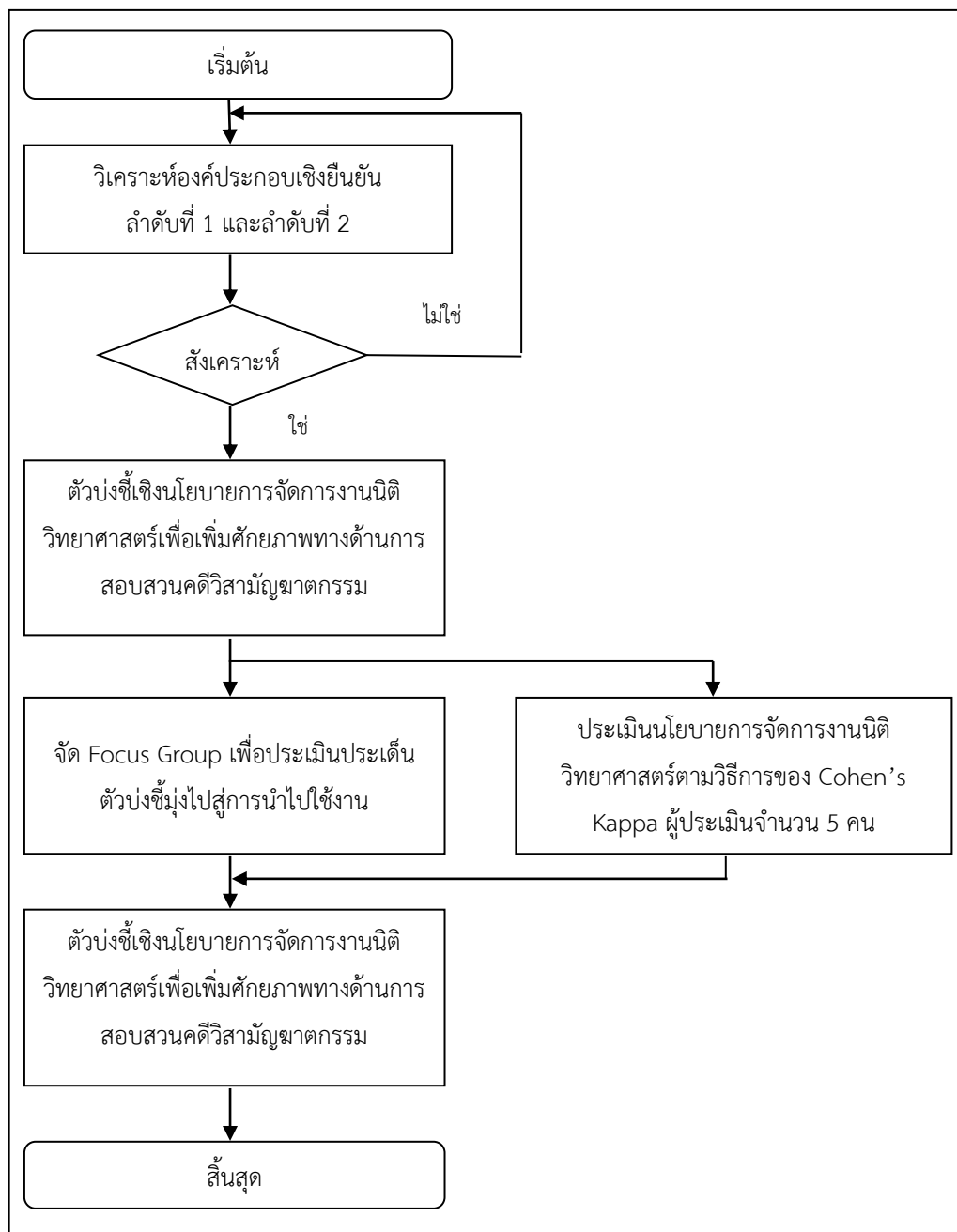

ภาพที่ 10 การพัฒนาตัวบ่งชี้เชิงนโยบายการจัดการงานนิติวิทยาศาสตร์เพื่อเพิ่มศักยภาพทาง
ด้านการสอบสวนคดีวิสามัญฆาตกรรมโดยใช้เทคนิคการยืนยันตัวประกอบ CFA
(จากการสังเคราะห์เนื้อหาและการสรุปความของผู้วิจัย)

การดำเนินการวิจัย

จากขั้นตอนการวิจัยทั้ง 2 ขั้นตอน การพัฒนาตัวบ่งชี้เชิงนโยบายการจัดการงานนิติวิทยาศาสตร์เพื่อเพิ่มศักยภาพทางด้านการสอบสวนคดีวิสามัญฆาตกรรม ผู้วิจัยได้กำหนดการดำเนินการวิจัยในการศึกษาวิจัย จากองค์ความรู้ในเรื่องของนโยบายการจัดการงานนิติวิทยาศาสตร์ เพื่อเพิ่มศักยภาพทางด้านการสอบสวนคดีวิสามัญฆาตกรรม ดังแสดงตามภาพที่ 11

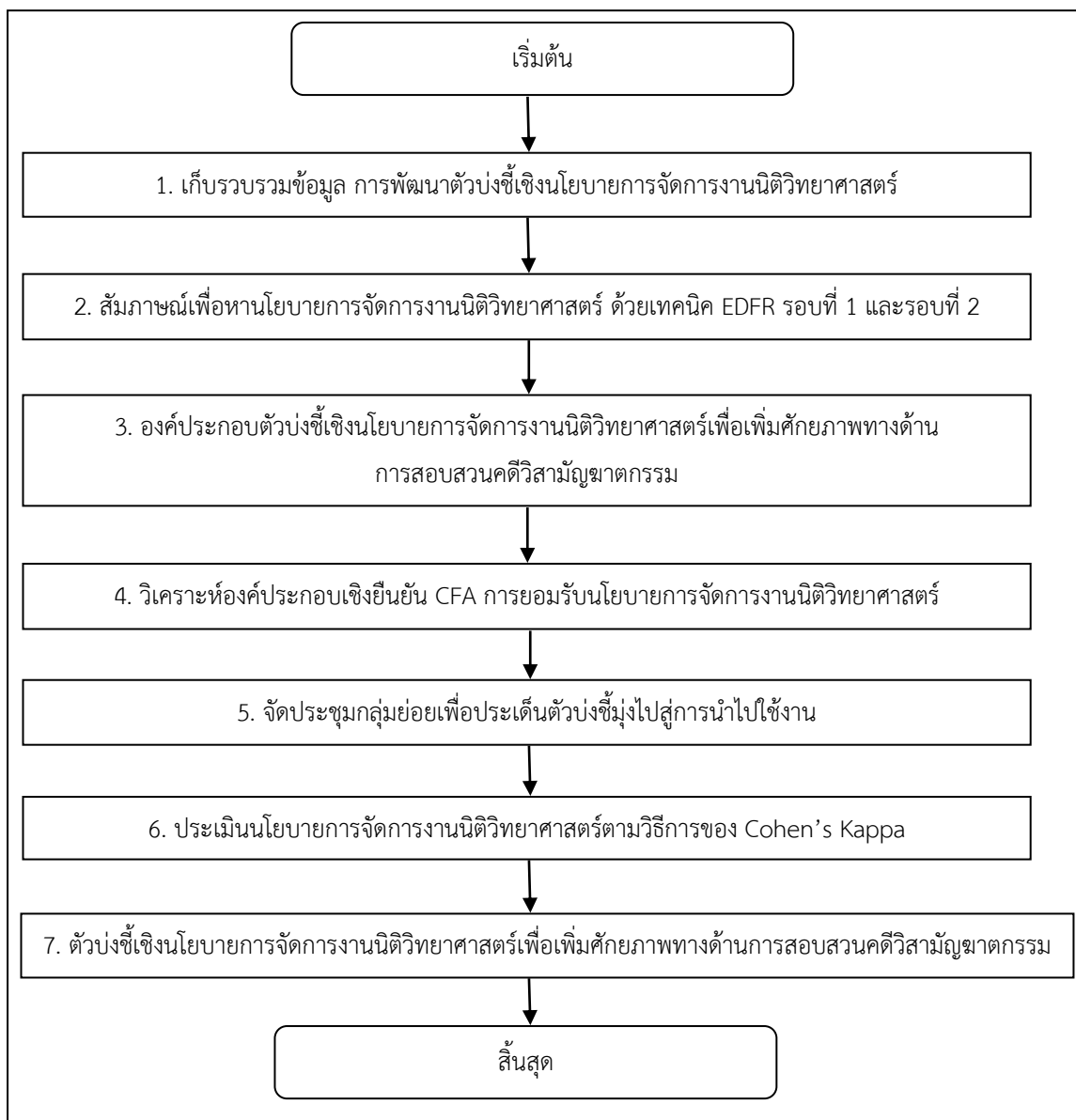

ภาพที่ 11 การดำเนินการวิจัยการพัฒนาตัวบ่งชี้เชิงนโยบายการจัดการงานนิติวิทยาศาสตร์เพื่อเพิ่มศักยภาพทางด้านการสอบสวนคดีวิสามัญฆาตกรรม

(จากการสังเคราะห์เนื้อหาและการสรุปความของผู้วิจัย)

การวิจัยตามกรอบแนวคิด การพัฒนาตัวบ่งชี้เชิงนโยบายการจัดการงานนิติวิทยาศาสตร์เพื่อเพิ่มศักยภาพทางด้านการสอบสวนคดีวิสามัญฆาตกรรมนี้ ผู้วิจัยขอสรุปรายละเอียดการดำเนินการแต่ละขั้นตอน ดังนี้

1. เก็บรวบรวมข้อมูล การพัฒนาตัวบ่งชี้เชิงนโยบายการจัดการงานนิติวิทยาศาสตร์

ขั้นตอนนี้เป็นการรวบรวมข้อมูลที่เกี่ยวข้องกับงานวิจัยเรื่อง การพัฒนาตัวบ่งชี้เชิงนโยบายการจัดการงานนิติวิทยาศาสตร์เพื่อเพิ่มศักยภาพทางด้านการสอบสวนคดีวิสามัญฆาตกรรม ผู้วิจัยได้ศึกษาค้นคว้าเอกสารและงานวิจัยที่เกี่ยวข้อง ประกอบด้วย 1) การจัดการระบบงานนิติวิทยาศาสตร์ 2) ข้อกำหนดเกี่ยวกับงานนิติวิทยาศาสตร์ 3) แนวคิดและทฤษฎีเกี่ยวกับการสอบสวน 4) การจัดการองค์การภาครัฐแนวใหม่ 5) แนวคิดเกี่ยวกับการพัฒนาศักยภาพในการทำงาน 6) แนวคิดเกี่ยวกับการพัฒนาตัวบ่งชี้ 7) แนวคิดและวิธีการวิจัยอนาคต EDFR

2. สัมภาษณ์เพื่อหากรอบนโยบายการจัดการงานนิติวิทยาศาสตร์ด้วยเทคนิค EDFR รอบที่ 1 และรอบที่ 2 ซึ่งขั้นตอนนี้ผู้วิจัยใช้เทคนิคการวิจัยแบบ EDFR โดยมีขั้นตอนดังนี้

ขั้นตอนที่ 1 การกำหนดและเตรียมผู้เชี่ยวชาญ ในการวิจัยครั้งนี้ผู้วิจัยได้คัดเลือกผู้เชี่ยวชาญแบบเจาะจง ทั้งหมด 21 คน ประกอบด้วยเจ้าหน้าที่หรือหน่วยงานภาครัฐที่เกี่ยวข้อง กระบวนการยุติธรรม จำนวน 5 คน ผู้มีความรู้และประสบการณ์ทางด้านนิติวิทยาศาสตร์ จำนวน 6 คน และผู้มีตำแหน่งทางการสอบสวน มีความรู้และประสบการณ์ทางการสอบสวน จำนวน 6 คน

ขั้นตอนที่ 2 การสัมภาษณ์ EDFR รอบที่ 1 โดยใช้ประเด็นคำถามในการสัมภาษณ์ด้วยกัน 2 ประเด็นหลัก ดังนี้ ประเด็นที่ 1 ทิศนะเกี่ยวกับแนวโน้มของตัวบ่งชี้เชิงนโยบายการจัดการงานนิติวิทยาศาสตร์เพื่อเพิ่มศักยภาพทางด้านการสอบสวนคดีวิสามัญฆาตกรรม และประเด็นที่ 2 ทิศนะเกี่ยวกับแนวโน้มของการเพิ่มศักยภาพทางด้านการสอบสวนคดีวิสามัญฆาตกรรม

ขั้นตอนที่ 3 การวิเคราะห์และสังเคราะห์ข้อมูลจากการสัมภาษณ์ ผู้วิจัยนำข้อมูลที่ได้จากการสัมภาษณ์มาวิเคราะห์ด้วยเทคนิคพรรณนาเชิงวิเคราะห์เนื้อหา (Analytical Description) ดังนี้ 1) ใช้ข้อมูลจากการศึกษาเอกสารเป็นกรอบการวิเคราะห์สังเคราะห์ 2) จัดกลุ่ม จัดประเด็น จัดทำความถี่ของประเด็นที่เหมือนและแตกต่างด้วยการจัดระเบียบข้อมูลที่ได้จากการสัมภาษณ์ที่อยู่ในประเภทเดียวกันเข้าด้วยกัน โดยที่ผู้วิจัยพยายามรักษาคำพูดของผู้ให้สัมภาษณ์ไว้ให้ได้มากที่สุด 3) กำหนดแนวโน้มที่ผู้เชี่ยวชาญกล่าวถึงด้วยเทคนิคสามเส้า (Triangulation)

ขั้นตอนที่ 4 การสร้างแบบสอบถามเพื่อเป็นเครื่องมือสัมภาษณ์ EDFR รอบที่ 2 ผู้วิจัยนำข้อมูลที่ได้จากการสัมภาษณ์ผู้เชี่ยวชาญมาสังเคราะห์ได้แบบสอบถามมีลักษณะเป็นแบบมาตราประมาณค่าระดับ (Rating Scale) โดยกำหนดการแปลความหมายของแต่ละระดับ ได้แก่ 5 หมายถึง เห็นด้วยกับประเด็นหรือรายการที่สอบถามในระดับมากที่สุด 4 หมายถึง เห็นด้วยกับประเด็นหรือรายการที่สอบถามในระดับมาก 3 หมายถึง เห็นด้วยกับประเด็นหรือรายการที่สอบถามในระดับ

ปานกลาง 2 หมายถึง เห็นด้วยกับประเด็นหรือรายการที่สอบถามในระดับน้อย 1 หมายถึง เห็นด้วยกับประเด็นหรือรายการที่สอบถามในระดับน้อยที่สุดและนำข้อมูลที่ได้จากการสัมภาษณ์ผู้เชี่ยวชาญทุกคนมารวมกัน ตัดทอนข้อความที่ซ้ำกันหรือตัดส่วนที่เกินไปจากกรอบของการวิจัยที่กำหนดไว้ ออกไปโดยการหาถ้อยคำที่ครอบคลุมข้อความทั้งหมด ทั้งนี้ผู้วิจัยได้พยายามรักษาถ้อยคำของผู้ให้สัมภาษณ์ไว้ให้ได้มากที่สุด การเขียนควรเป็นภาษาที่สั้น กระชับโดยพยายามรักษาความหมายเดิมของผู้เชี่ยวชาญให้มากที่สุด เขียนแนวโน้มนั้นประเด็นเดียวใน 1 ข้อ ทั้งนี้เพื่อป้องกันมิให้ผู้เชี่ยวชาญเกิดความซับซ้อนในประเด็นนั้น

ขั้นตอนที่ 5 การทำ EDFR รอบที่ 2 เมื่อสร้างแบบสอบถามเรียบร้อยแล้ว ผู้วิจัยได้ดำเนินการสัมภาษณ์ EDFR รอบที่ 2 โดยการนำส่งแบบสอบถามให้ผู้เชี่ยวชาญด้วยตนเอง ในแบบสอบถามผู้เชี่ยวชาญแต่ละคนจะได้รับข้อมูลแนวโน้มนั้นของผู้เชี่ยวชาญคนอื่น และแนวโน้มนั้นคำตอบเดิมของตนเอง โดยผู้วิจัยขอให้ผู้เชี่ยวชาญแต่ละคนพิจารณาคำตอบของแต่ละแนวโน้มนั้นทั้งหมด หากไม่ตรงกับความคิดเห็นของตน ก็สามารถเปลี่ยนแปลงคำตอบเดิมของตนได้ ผู้วิจัยจะเปิดโอกาสให้แสดงความคิดเห็นพร้อมทั้งบอกเหตุผลประกอบ ถ้าผู้เชี่ยวชาญคนใดมีความคิดเห็นไม่ตรงกับกลุ่มแต่ไม่มีเหตุผลประกอบกับความคิดเห็นของตน ถือว่าเป็นการยอมรับและเห็นด้วยกับความคิดเห็นของกลุ่มส่วนใหญ่ รวมถึงการยืนยันคำตอบเดิมที่ผู้เชี่ยวชาญได้ให้แนวโน้มนั้นในรอบแรกจากการสัมภาษณ์

ขั้นตอนที่ 6 การเขียนภาพอนาคตของตัวแบบผู้วิจัยวิเคราะห์เพื่อหาแนวโน้มนั้นเชิงนโยบายการจัดการงานนิติวิทยาศาสตร์เพื่อเพิ่มศักยภาพทางการสอบสวนคดีวิสามัญฆาตกรรม จากนั้นเรียบเรียงสรุปและสังเคราะห์วิธีการเป็นอนาคตภาพของตัวแบบเชิงนโยบายการจัดการงานนิติวิทยาศาสตร์เพื่อเพิ่มศักยภาพทางการสอบสวนคดีวิสามัญฆาตกรรม

3. องค์ประกอบตัวบ่งชี้มาตรฐานงานนิติวิทยาศาสตร์เพื่อเพิ่มศักยภาพทางการสอบสวนคดีอาญาคดีวิสามัญฆาตกรรมในขั้นตอนนี้ นำผลที่ได้ในการทำ EDFR รอบที่ 1 และรอบที่ 2 เพื่อสังเคราะห์จากผู้เชี่ยวชาญจำนวน 21 คน คิดเป็นร้อยละเพื่อให้เพื่อความชัดเจนมากขึ้น โดยกำหนดเกณฑ์จากความคิดเห็นของผู้เชี่ยวชาญที่ให้ความเห็นว่ารายการใดเป็นเชิงนโยบายการจัดการงานนิติวิทยาศาสตร์เพื่อเพิ่มศักยภาพทางการสอบสวนคดีวิสามัญฆาตกรรมหากคิดเป็นร้อยละ 50 ขึ้นไป รายการนั้นถือว่าเป็นองค์ประกอบตัวบ่งชี้เชิงนโยบายการจัดการงานนิติวิทยาศาสตร์เพื่อเพิ่มศักยภาพทางการสอบสวนคดีวิสามัญฆาตกรรม

4. วิเคราะห์องค์ประกอบเชิงยืนยัน CFA การยอมรับนโยบายการจัดการงานนิติวิทยาศาสตร์ขั้นตอนการวิเคราะห์องค์ประกอบเชิงยืนยัน CFA ผู้วิจัยได้วิเคราะห์ด้วยโปรแกรมสำเร็จรูป 6 ขั้นตอน คือ 1) ทบทวนทฤษฎีความสัมพันธ์ของตัวแปรแฝงและตัวแปรสังเกตได้ 2) สร้างโมเดลองค์ประกอบ 3) เตรียมข้อมูล 4) วิเคราะห์องค์ประกอบ 5) ปรับโมเดล ในการวิเคราะห์

องค์ประกอบเชิงยืนยัน ผู้วิจัยกำหนดโมเดลของการวิจัยด้วยโปรแกรมสำเร็จรูป มีขั้นตอนการใช้ที่สำคัญ 2 ขั้นตอน คือ การเตรียมข้อมูลสำหรับการวิเคราะห์และการระบุโมเดล

5. จัดประชุมประเด็นตัวบ่งชี้ไปสู่การนำไปใช้งาน

ขั้นตอนนี้ผู้วิจัยเป็นผู้ดำเนินการจัดประชุมกลุ่มย่อย (Focus Group) ผู้วิจัยได้ดำเนินการจัดประชุมดังนี้ 1) กำหนดวัตถุประสงค์ของการประชุมและแจ้งวัตถุประสงค์ของการประชุมให้ผู้เข้าร่วมประชุมได้ทราบ 2) กำหนดผู้ที่เข้าร่วมประชุม 3) จัดวาระการประชุม เพื่อให้การประชุมสำเร็จตามวัตถุประสงค์ 4) กำหนดการประชุมและจัดทำหนังสือเชิญประชุมไปถึงประธานที่ประชุมและผู้เข้าร่วมประชุม และ 5) เตรียมสถานที่และอุปกรณ์ ผู้วิจัยตรวจตราความเรียบร้อยของสถานที่และอุปกรณ์ให้พร้อมเพื่อให้การประชุมเป็นไปอย่างเรียบร้อยและมีประสิทธิผล

6. ประเมินนโยบายการจัดการงานนิติวิทยาศาสตร์ตามวิธีการของ Cohen's Kappa ผู้วิจัยได้นำประเด็นที่ได้จากการประชุมเข้าสู่ขั้นตอนการประเมินนโยบายการจัดการงานนิติวิทยาศาสตร์ตามแนวของ Cohen's Kappa โดยมีระดับของความสอดคล้องของข้อความที่ระดับ 1-5 คือ ระดับ 5 มีความสอดคล้องมากที่สุด ระดับ 4 มาก ระดับ 3 ปานกลาง ระดับ 2 น้อย และระดับ 1 น้อยที่สุด เมื่อผ่านการทดสอบความเหมาะสมและความเป็นไปได้ในส่วนของการประเมินมาตรฐานงานนิติวิทยาศาสตร์ ด้วยการวิจัยสถิติ Cohen Kappa โดยวิธีวัดความเห็นพ้องต้องกันโดยมีค่าสัมประสิทธิ์มากกว่า 0.75 ผู้วิจัยจะได้ตัวบ่งชี้เชิงนโยบายการจัดการงานนิติวิทยาศาสตร์เพื่อเพิ่มศักยภาพทางการสอบสวนคดีวิสามัญฆาตกรรม

7. เมื่อผ่านขั้นตอนดำเนินทั้ง 6 ขั้นตอน ผู้วิจัยจะได้ตัวบ่งชี้เชิงนโยบายการจัดการงานนิติวิทยาศาสตร์เพื่อเพิ่มศักยภาพทางการสอบสวนคดีวิสามัญฆาตกรรม เพื่อเป็นประโยชน์ในการพัฒนาทางด้านกระบวนการยุติธรรมต่อไป

บทที่ 4

ผลการวิเคราะห์ข้อมูล

การวิจัยเรื่อง “การพัฒนาตัวบ่งชี้เชิงนโยบายการจัดการงานนิติวิทยาศาสตร์เพื่อเพิ่มศักยภาพทางด้านการสอบสวนคดีวิสามัญฆาตกรรม” มีวัตถุประสงค์เพื่อศึกษาองค์ประกอบและพัฒนาตัวบ่งชี้เชิงนโยบายการจัดการงานนิติวิทยาศาสตร์เพื่อเพิ่มศักยภาพทางด้านการสอบสวนคดีวิสามัญฆาตกรรมด้วยการประยุกต์เทคนิคการวิจัยเอกสารการสังเคราะห์วรรณกรรมแบบเครือข่ายข้อมูลและเทคนิคการวิจัยอนาคตเพื่อพัฒนาตัวบ่งชี้เชิงนโยบายการจัดการงานนิติวิทยาศาสตร์ซึ่งเป็นการวิจัยเชิงพรรณนา (Descriptive Research) ใช้วิธีวิจัยแบบผสมผสาน (Mixed Method) ระหว่างการวิจัยเชิงคุณภาพ (Qualitative Research) โดยประยุกต์ใช้เทคนิคการวิจัยแบบอนาคต (Ethnographic Delphi Futures Research: EDFR) และการวิจัยเชิงปริมาณ (Quantitative Research) ในขั้นตอนของการวิเคราะห์ความตรงเชิงเนื้อหาการพิจารณาค่าฐานนิยม (Mode) และค่าพิสัยระหว่างควอไทล์

ผู้วิจัยได้ศึกษาค้นคว้าอย่างเป็นระบบเพื่อการพัฒนาตัวบ่งชี้เชิงนโยบายการจัดการงานนิติวิทยาศาสตร์เพื่อเพิ่มศักยภาพทางด้านการสอบสวนคดีวิสามัญฆาตกรรมด้วยการดำเนินการวิจัยในหลายขั้นตอนได้แก่การทบทวนวรรณกรรมงานวิจัยที่เกี่ยวข้องการศึกษาข้อมูลพื้นฐานเกี่ยวกับการจัดการงานนิติวิทยาศาสตร์จากผู้มีความรู้และมีประสบการณ์ทางด้านนิติวิทยาศาสตร์และอาจารย์ผู้เชี่ยวชาญจากโรงเรียนนายร้อยตำรวจและจากสถาบันนิติวิทยาศาสตร์ กระทรวงยุติธรรม เพื่อพัฒนาประเด็นของแนวโน้มที่จะเป็นองค์ประกอบตัวบ่งชี้ด้วยเทคนิคการวิจัยเอกสารและการสังเคราะห์วรรณกรรมแบบเครือข่ายการประยุกต์ใช้เทคนิควิจัยอนาคต (EDFR) รอบที่ 1 เพื่อการพัฒนาตัวบ่งชี้เชิงนโยบายการจัดการงานนิติวิทยาศาสตร์เพื่อเพิ่มศักยภาพทางด้านการสอบสวนคดีวิสามัญฆาตกรรมจากนั้นจึงดำเนินการวิเคราะห์ตัวบ่งชี้ตามองค์ประกอบหลักและองค์ประกอบย่อยของการจัดการงานนิติวิทยาศาสตร์และการประยุกต์ใช้เทคนิควิจัยแบบอนาคต (EDFR) รอบที่ 2 เพื่อเป็นการยืนยันตัวบ่งชี้เชิงนโยบายการจัดการงานนิติวิทยาศาสตร์ที่ได้พัฒนาขึ้นและวิเคราะห์ค่าความตรงเชิงเนื้อหา (IOC) ตลอดจนนำไปวิเคราะห์เพื่อพัฒนาโมเดลและตรวจสอบความสอดคล้องของโมเดลกับข้อมูลเชิงประจักษ์โดยการวิเคราะห์องค์ประกอบเชิงยืนยัน CFA สู่การยอมรับเชิงนโยบายการจัดการงานนิติวิทยาศาสตร์ด้วยโปรแกรมสำเร็จรูป นำไปสู่การจัดประชุมกลุ่ม (Focus Group) ประเมินประเด็นตัวบ่งชี้เพื่อมุ่งไปสู่การนำไปใช้งานรวมทั้งพิจารณาถึงความครบถ้วนสมบูรณ์รวมทั้งให้ความเห็นและข้อเสนอแนะเพื่อการปรับปรุงแก้ไขเพิ่มเติมองค์ประกอบและตัวบ่งชี้ที่สร้างขึ้นนำ

ประเด็นการประชุมที่ได้เข้าสู่ขั้นตอนการประเมินเชิงนโยบายการจัดการงานนิติวิทยาศาสตร์ตามวิธีการของ Cohen's Kappa จากการใช้ผู้ประเมินจำนวน 5 คนโดยวิธีวัดความเห็นพ้องต้องกันโดยมีค่าสัมประสิทธิ์มากกว่า 0.75 เพื่อให้ได้คำตอบของคำถามการวิจัยถึงอนาคตภาพแนวโน้มตัวบ่งชี้เชิงนโยบายการจัดการงานนิติวิทยาศาสตร์ตามความเห็นของผู้เชี่ยวชาญและการวิจัยจากกลุ่มตัวอย่างผู้วิจัยได้ดำเนินการตามขั้นตอนในการวิจัยแบ่งออกเป็น 2 ขั้นตอนโดยมีรายละเอียดดังนี้

ขั้นตอนที่ 1 การศึกษาองค์ประกอบตัวบ่งชี้เชิงนโยบายการจัดการงานนิติวิทยาศาสตร์เพื่อเพิ่มศักยภาพทางด้านการสอบสวนคดีวิสามัญฆาตกรรมโดยการประยุกต์ใช้เทคนิคการวิจัยแบบอนาคต EDFR

ผลการศึกษาข้อมูลพื้นฐานเพื่อศึกษาองค์ประกอบตัวบ่งชี้เชิงนโยบายการจัดการงานนิติวิทยาศาสตร์เพื่อเพิ่มศักยภาพทางด้านการสอบสวนคดีวิสามัญฆาตกรรมมีรายละเอียดการดำเนินการวิจัย ได้แก่

1. ศึกษาข้อมูลพื้นฐานเกี่ยวกับเชิงนโยบายการจัดการงานนิติวิทยาศาสตร์เพื่อเพิ่มศักยภาพทางด้านการสอบสวนคดีวิสามัญฆาตกรรม จากเอกสาร หนังสือ ตำรา อินเทอร์เน็ตผ่านเว็บไซต์ต่างๆ รวมถึงสถานีตำรวจ ผู้มีความรู้ทางด้านนิติวิทยาศาสตร์ และผู้มีตำแหน่งในระบบงานทางนิติวิทยาศาสตร์
2. การวิเคราะห์เอกสาร (Documentary Analysis) และข้อมูลในรูปแบบต่างๆ ที่มีบุคคลอื่นได้บันทึกหรือตีพิมพ์เผยแพร่ไว้ เป็นข้อมูลระดับทุติยภูมิ (Secondary data) เป็นข้อมูลเรื่องนโยบายการจัดการงานนิติวิทยาศาสตร์ ศักยภาพงาน กระบวนการสอบสวนคดีวิสามัญฆาตกรรม และคุณลักษณะของบุคลากร โดยมีการดำเนินการ คือ การรวบรวมเอกสาร การคัดเลือกเอกสาร และการวิเคราะห์เอกสาร โดยขั้นของการรวบรวมเอกสารนั้นเป็นขั้นตอนแรกของการวิจัยเริ่มจากผู้วิจัยศึกษารวบรวมข้อมูลจาก หนังสือ ผลงานวิจัย บทความวิจัยทั้งในประเทศและต่างประเทศ
3. การสังเคราะห์ข้อมูลต่างๆโดยผู้วิจัยเพื่อจัดทำประเด็นมาเป็นองค์ประกอบหลักและองค์ประกอบย่อยของตัวบ่งชี้เชิงนโยบายการจัดการงานนิติวิทยาศาสตร์เพื่อเพิ่มศักยภาพทางด้านการสอบสวนคดีวิสามัญฆาตกรรม
4. พัฒนาแนวโน้มตัวบ่งชี้เชิงนโยบายการจัดการงานนิติวิทยาศาสตร์เพื่อเพิ่มศักยภาพทางด้านการสอบสวนคดีวิสามัญฆาตกรรมโดยการประยุกต์ใช้เทคนิคการวิจัยแบบอนาคต (EDFR) รอบที่ 1 และรอบที่ 2 จากผู้เชี่ยวชาญรวม 21 คน

ขั้นตอนที่ 2 การศึกษาองค์ประกอบตัวบ่งชี้เชิงนโยบายการจัดการงานนิติวิทยาศาสตร์ เพื่อเพิ่มศักยภาพทางด้านการสอบสวนคดีวิสามัญฆาตกรรมโดยการวิเคราะห์องค์ประกอบเชิงยืนยัน (Confirmatory Factor Analysis)

เป็นการพัฒนาตัวบ่งชี้เชิงนโยบายการจัดการงานนิติวิทยาศาสตร์เพื่อเพิ่มศักยภาพทางด้านการสอบสวนคดีวิสามัญฆาตกรรมโดยใช้เทคนิคการวิเคราะห์องค์ประกอบเชิงยืนยัน (Confirmatory Factor Analysis) การยอมรับนโยบายการจัดการงานนิติวิทยาศาสตร์เพื่อเพิ่มศักยภาพทางด้านการสอบสวนคดีวิสามัญฆาตกรรม

1. จัดองค์ประกอบตัวบ่งชี้เชิงนโยบายการจัดการงานนิติวิทยาศาสตร์เพื่อเพิ่มศักยภาพทางด้านการสอบสวนคดีวิสามัญฆาตกรรมและทำแบบสอบถาม
2. หาค่าความตรงเที่ยงตรงของแบบสอบถาม (IOC) จากผู้เชี่ยวชาญ
3. ประเมินความเหมาะสมตัวบ่งชี้เชิงนโยบายการจัดการงานนิติวิทยาศาสตร์เพื่อเพิ่มศักยภาพทางด้านการสอบสวนคดีวิสามัญฆาตกรรมจากกลุ่มตัวอย่าง
4. พัฒนาโมเดลและตรวจสอบความสอดคล้องของโมเดลกับข้อมูลเชิงประจักษ์โดยการวิเคราะห์องค์ประกอบเชิงยืนยัน CFA สู่การยอมรับนโยบายการจัดการงานนิติวิทยาศาสตร์เพื่อเพิ่มศักยภาพทางด้านการสอบสวนคดีวิสามัญฆาตกรรม
5. จัดประชุมกลุ่มย่อย (Focus Group) เพื่อพิจารณาถึงความครบถ้วนสมบูรณ์รวมทั้งให้ความเห็นและข้อเสนอแนะเพื่อการปรับปรุงแก้ไขเพิ่มเติมองค์ประกอบและตัวบ่งชี้ที่สร้างขึ้น
6. นำประเด็นการประชุมที่ได้เข้าสู่ขั้นตอนการประเมินนโยบายการจัดการงานนิติวิทยาศาสตร์ตามแนววิธีการของ Cohen's Kappa จากการใช้ผู้ประเมินจำนวน 5 คนโดยวิธีวัดความเห็นพ้องต้องกัน
7. ตัวบ่งชี้เชิงนโยบายการจัดการงานนิติวิทยาศาสตร์เพื่อเพิ่มศักยภาพทางด้านการสอบสวนคดีวิสามัญฆาตกรรม

ผลการวิจัย

ขั้นตอนที่ 1 การศึกษาองค์ประกอบตัวบ่งชี้เชิงนโยบายการจัดการงานนิติวิทยาศาสตร์ เพื่อเพิ่มศักยภาพทางด้านการสอบสวนคดีวิสามัญฆาตกรรมโดยการประยุกต์ใช้เทคนิคการวิจัยแบบอนาคตแบบ EDFR

1.1 พัฒนาประเด็นของแนวโน้มที่จะเป็นองค์ประกอบตัวบ่งชี้ด้วยเทคนิคการวิจัยเอกสารและการสังเคราะห์วรรณกรรมแบบเครือข่าย

การวิเคราะห์เอกสาร (Documentary Analysis) นโยบายการจัดการงานนิติวิทยาศาสตร์ ศักยภาพงาน กระบวนการสอบสวนคดีวิสามัญฆาตกรรม และคุณลักษณะของบุคลากร จากเอกสารหนังสือตำราอินเทอร์เน็ต (Internet) ผ่านเว็บไซต์ (Website) ต่างๆได้แก่ประเภทของเอกสารขั้นตอนแรกของการวิจัยเริ่มจากการที่ผู้วิจัยได้ศึกษาข้อมูลจากเอกสารระดับปฐมภูมิ (Primary data) ได้แก่เอกสารที่เขียนขึ้นโดยบุคคลที่มีประสบการณ์หรือเป็นประจักษ์พยานกับเหตุการณ์เรื่องราวต่างๆและเอกสารระดับทุติยภูมิ (Secondary data) เช่นเอกสารที่เขียนจากบุคคลที่ไม่ได้เป็นประจักษ์พยานกับเหตุการณ์เรื่องราวโดยตรงแต่ได้รับการถ่ายทอดหรืออ้างอิงจากเอกสารอื่นที่เป็นระดับปฐมภูมิทั้งนี้เอกสารที่ผู้วิจัยนำมาใช้ศึกษาข้อมูลสนับสนุนเป็นเอกสารสาธารณะ (Public Document) คือที่มีการตีพิมพ์และเผยแพร่สู่สาธารณะโดยหน่วยงานภาครัฐการคัดเลือกเอกสารผู้วิจัยได้คัดเลือกเอกสารแต่ละผลงานเพื่อพิจารณาความแท้จริงของข้อมูลโดยอ้างอิงจากผู้เขียนหรือหน่วยงานที่สร้างเอกสารว่ามีความน่าเชื่อถือหรือไม่อย่างไร รวมถึงพิจารณาว่าข้อมูลที่เขียนขึ้น ณ ช่วงเวลานั้นมีความสอดคล้องกับข้อมูลในบริบทอื่นๆ ในช่วงเวลานั้นหรือไม่ผู้วิจัยยังตรวจสอบความถูกต้องของเอกสารโดยเปรียบเทียบกับเอกสารอื่นๆ ที่มีข้อมูลประเภทเดียวกันเพื่อเป็นการยืนยันความถูกต้องน่าเชื่อถือ (Credibility) พร้อมกันนี้ยังคัดเลือกความเป็นตัวแทนของเอกสาร (Representativeness) ว่าข้อมูลมีความหนักแน่นสามารถนำมาใช้แทนเอกสารประเภทเดียวกันได้หรือไม่การวิเคราะห์และสังเคราะห์เอกสารเมื่อคัดเลือกเอกสารได้แล้วผู้วิจัยจึงนำเอกสารมาศึกษาหาความสัมพันธ์ระหว่างทฤษฎีแนวคิดข้อมูลต่างๆ ที่สนับสนุนและงานวิจัยอื่นๆ ที่เกี่ยวข้องเพื่อให้เกิดคำอธิบายปรากฏการณ์ที่เกิดขึ้นว่ามีสภาพความเป็นจริงตั้งแต่อดีตที่ผ่านมาและปัจจุบันเป็นอย่างไรหลังจากได้เอกสารต่างๆที่อยู่ภายในขอบเขตของงานวิจัยก็รวบรวมนำมาศึกษาองค์ประกอบหลักและองค์ประกอบย่อยของเอกสารคัดกรองคุณภาพของเนื้อหาวิเคราะห์ความเชื่อมโยงของข้อมูลจากเอกสารแหล่งต่างๆ หลังจากการวิเคราะห์พบว่ามีความคิดทฤษฎีหลักที่อยู่ภายในกรอบงานวิจัยและบทความต่างๆ ที่เป็นเรื่องที่เกี่ยวข้องกับการจัดการระบบงานนิติวิทยาศาสตร์ ศักยภาพงาน กระบวนการสอบสวนคดีวิสามัญฆาตกรรม และคุณลักษณะของบุคลากร ข้อกฎหมายเกี่ยวกับงานนิติวิทยาศาสตร์ การจัดการองค์การภาครัฐแนวใหม่ แนวคิดเกี่ยวกับการพัฒนาตัวบ่งชี้ และแนวคิดวิธีการวิจัยอนาคต EDFR ผู้วิจัยสังเคราะห์ออกมาเป็นแนวคิดที่เกี่ยวข้องกับการจัดการงานนิติวิทยาศาสตร์ในด้านต่างๆ และพัฒนาเป็นองค์ประกอบหลักเชิงกระตุ้นและองค์ประกอบหลักเชิงผลลัพธ์ ในการพัฒนาตัวบ่งชี้ซึ่งนโยบายการจัดการงานนิติวิทยาศาสตร์เพื่อเพิ่มศักยภาพทางด้านการสอบสวนคดีวิสามัญฆาตกรรม ดังแสดงในตารางที่ 5

1.2 จัดทำประเด็นมาเป็นองค์ประกอบหลักของตัวบ่งชี้และองค์ประกอบย่อยของตัวบ่งชี้เชิงนโยบายการจัดการงานนิติวิทยาศาสตร์เพื่อเพิ่มศักยภาพทางด้านการสอบสวนคดีวิสามัญฆาตกรรม

ผู้วิจัยได้สังเคราะห์ข้อมูลเพื่อจัดทำประเด็นมาเป็นองค์ประกอบหลักของตัวบ่งชี้และองค์ประกอบย่อยของตัวบ่งชี้เชิงนโยบายการจัดการงานนิติวิทยาศาสตร์เพื่อเพิ่มศักยภาพทางด้านการสอบสวนคดีวิสามัญฆาตกรรมเพื่อพัฒนาเป็นแนวสัมภาษณ์พบว่าองค์ประกอบหลักที่ใช้ในการพัฒนาตัวบ่งชี้เชิงนโยบายการจัดการงานนิติวิทยาศาสตร์มี 9 ด้าน ได้แก่ 1) ด้านพื้นฐานทางกฎหมายที่เกี่ยวข้องกับงานนิติวิทยาศาสตร์ (Law) 2) ด้านปัจจัยนำเข้า (Input) 3) ด้านกระบวนการปฏิบัติงาน (Process) 4) ด้านผลลัพธ์ (Output) 5) ด้านความเป็นมาตรฐานสากล(Standard) 6) เพิ่มความสามารถในการทำงาน (Ability) 7) เพิ่มแรงจูงใจในการทำงาน (Motivation) 8) เพิ่มความยืดหยุ่นในการทำงาน (Flexible) และ 9) เพิ่มความเป็นเครือข่ายทางสังคม (Social) ผู้วิจัยสรุปแนวคิดเชิงนโยบายการจัดการงานนิติวิทยาศาสตร์เพื่อเพิ่มศักยภาพทางด้านการสอบสวนคดีวิสามัญฆาตกรรม เพื่อให้เป็นแนวคำถามในการสัมภาษณ์ผู้เชี่ยวชาญโดยจัดทำประเด็นมาเป็นองค์ประกอบที่ใช้ในการพัฒนาตัวบ่งชี้เชิงนโยบายการจัดการงานนิติวิทยาศาสตร์เพื่อเพิ่มศักยภาพทางด้านการสอบสวนคดีวิสามัญฆาตกรรม แสดงได้ดังตารางที่ 6

ตารางที่ 6 องค์ประกอบหลักของตัวบ่งชี้และองค์ประกอบย่อยของตัวบ่งชี้ที่ใช้ในการพัฒนาตัวบ่งชี้เชิงนโยบายการจัดการงานนิติวิทยาศาสตร์เพื่อเพิ่มศักยภาพทางด้านการสอบสวนคดีวิสามัญฆาตกรรม

ลำดับ	องค์ประกอบหลักของตัวบ่งชี้	องค์ประกอบย่อยของตัวบ่งชี้
1	ด้านพื้นฐานทางกฎหมายที่เกี่ยวข้องกับงานนิติวิทยาศาสตร์(Law)	1.1 ความยุติธรรม 1.2 การควบคุมอาชญากรรม 1.3การฝึกอบรม
2	ด้านปัจจัยนำเข้า (Input)	2.1 การเรียนรู้วัฒนธรรมองค์กรและการปรับตัว 2.2 การวางแผนบริหารงาน 2.3 เทคโนโลยีสารสนเทศ 2.4 ระบบงบประมาณ 2.5 สภาพแวดล้อมในการปฏิบัติงาน

ตารางที่ 6 องค์ประกอบหลักของตัวบ่งชี้และองค์ประกอบย่อยของตัวบ่งชี้ที่ใช้ในการพัฒนาตัวบ่งชี้
เชิงนโยบายการจัดการงานนิติวิทยาศาสตร์เพื่อเพิ่มศักยภาพทางการสอบสวนคดี
วิสามัญฆาตกรรม (ต่อ)

ลำดับ	องค์ประกอบหลักของตัวบ่งชี้	องค์ประกอบย่อยของตัวบ่งชี้
3	ด้านกระบวนการปฏิบัติงาน (Process)	3.1 การทำงานเป็นทีมแบบมุ่งเป้าหมาย 3.2 การมีทักษะคิดวิเคราะห์แบบมุ่งเป้าหมาย 3.3 ความโปร่งใสตรวจสอบได้ 3.4 ความเป็นอิสระ 3.5 การติดต่อประสานงาน
4	ด้านผลลัพธ์ (Output)	4.1 การวัดผลและประเมินผลภายในองค์กร 4.2 ประสิทธิภาพและประสิทธิผลในการทำงาน 4.3 ความผูกพันภายในองค์กร
5	ด้านความเป็นมาตรฐานสากล (Standard)	5.1 การจัดการองค์กร 5.2 การสร้างมาตรฐานสากล
6	เพิ่มความสามารถในการทำงาน (Ability)	6.1 การแก้ปัญหาเฉพาะหน้า 6.2 ความซื่อสัตย์ 6.3 การเป็นผู้นำและผู้ตามที่ดี 6.4 การสร้างสรรค์เทคโนโลยีและนวัตกรรม 6.5 การบริหารจัดการเวลาที่เหมาะสม
7	เพิ่มแรงจูงใจในการทำงาน (Motivation)	7.1 ความไว้วางใจ 7.2 การชื่นชมได้รับการยอมรับ 7.3 การได้รับการสนับสนุน 7.4 ความรับผิดชอบ
8	เพิ่มความยืดหยุ่นในการทำงาน (Flexible)	8.1 ความยืดหยุ่นในการทำงาน 8.2 มีวิสัยทัศน์ในการทำงาน
9	เพิ่มความเป็นเครือข่ายทางสังคม (Social)	9.1 การมีจิตสาธารณะ 9.2 การมีมนุษยสัมพันธ์ที่ดี

(จากการสังเคราะห์ข้อมูลในการทบทวนวรรณกรรมของผู้วิจัย)

1.3 ผลการวิเคราะห์ข้อมูลโดยการสัมภาษณ์แบบ EDFR รอบที่ 1

1.3.1 ประเด็นสำคัญขององค์ประกอบหลักด้านต่างๆ จากผู้เชี่ยวชาญ

ด้านที่ 1 ด้านพื้นฐานทางกฎหมายที่เกี่ยวข้องกับงานนิติวิทยาศาสตร์ (Law)

สำหรับด้านพื้นฐานทางกฎหมายที่เกี่ยวข้องกับงานนิติวิทยาศาสตร์ (Law) จากการสังเคราะห์ข้อมูลสามารถสรุปได้ว่าผู้เชี่ยวชาญมีความเห็นตรงกัน ได้แก่ ความยุติธรรม การควบคุมอาชญากรรม และการฝึกอบรมโดยผู้เชี่ยวชาญให้ความเห็นที่สอดคล้องกันดังนี้

ผู้เชี่ยวชาญที่ 1 นามสมมติ (2560) “เจ้าหน้าที่หน่วยงานนิติวิทยาศาสตร์ควรได้รับการบัญญัติไว้ในกฎหมายในการเข้าไปร่วมตรวจสอบสถานที่เกิดเหตุคดีวิสามัญฆาตกรรม” สอดคล้องกับผู้เชี่ยวชาญที่ 2 นามสมมติ (2560) “เมื่อคดีวิสามัญฆาตกรรมเกิดขึ้นแล้วการสอบสวนของพนักงานสอบสวนจนถึงพนักงานอัยการและอัยการสูงสุดที่มีอำนาจในกระบวนการดำเนินคดีวิสามัญฆาตกรรมโดยเห็นควรให้พนักงานอัยการซึ่งเป็นองค์กรที่มีความเป็นกลางในกรณีที่เกิดคดีวิสามัญฆาตกรรมเข้ามามีบทบาทในกระบวนการดำเนินคดีวิสามัญฆาตกรรมมากยิ่งขึ้น โดยกำหนดให้อัยการสูงสุดหรือผู้รักษาการแทน หรือพนักงานอัยการที่ได้รับมอบหมายจากอัยการสูงสุด เป็นผู้รับผิดชอบในการสอบสวนคดีวิสามัญฆาตกรรมและคดีที่เกี่ยวข้อง เพื่อเป็นหลักประกันการให้ความเป็นธรรมแก่ทุกฝ่ายที่เกี่ยวข้อง รวมถึงกำหนดให้แพทย์ทางนิติเวชศาสตร์มีอำนาจหน้าที่ในการชันสูตรพลิกศพและทำสำนวนชันสูตรพลิกศพ โดยพนักงานอัยการและพนักงานสอบสวนมีอำนาจอยู่ร่วมในการชันสูตรพลิกศพด้วย เพื่อให้สำนวนชันสูตรพลิกศพมีคุณภาพมากขึ้น” สอดคล้องกับผู้เชี่ยวชาญที่ 3 นามสมมติ (2560) “การจัดการนิติวิทยาศาสตร์ทางด้านการสอบสวนคดีวิสามัญฆาตกรรม หมายถึงการที่เจ้าหน้าที่นิติวิทยาศาสตร์เข้าไปร่วมตรวจสอบสถานที่เกิดเหตุ เพื่อแสวงหาข้อเท็จจริงและพิสูจน์คดีที่เกิดขึ้นจากการกระทำของเจ้าหน้าที่ที่ได้ทำไปตามอำนาจหน้าที่ตามกฎหมายหรือการตายที่ผู้ตายถูกเจ้าพนักงานฆาตกรรม จากการปฏิบัติตามหน้าที่หรือตายในระหว่างการควบคุมของเจ้าพนักงานซึ่งงานนิติวิทยาศาสตร์มีส่วนสำคัญในการสืบสวนที่จะพิสูจน์ข้อเท็จจริงจากพยานหลักฐานต่างๆ ที่พบในสถานที่เกิดเหตุ” สอดคล้องกับผู้เชี่ยวชาญที่ 4 นามสมมติ (2560) “หน่วยงานหรือองค์กรภาครัฐได้มีการประชุมสัมมนาร่วมกันในการที่จะเสนอทางออกให้มีการออกระเบียบ กฎหมาย ข้อบังคับในคดีวิสามัญฆาตกรรมและควรมีการรับรองฐานะการเป็นพนักงานเจ้าหน้าที่ของเจ้าหน้าที่ด้านนิติวิทยาศาสตร์และนิติเวชศาสตร์ ไว้ในประมวลกฎหมายวิธีพิจารณาความอาญาหรือกฎหมายเฉพาะที่ตราออกมาเพื่อการนี้” สอดคล้องกับผู้เชี่ยวชาญที่ 7 นามสมมติ (2560) “กฎหมายที่ได้บัญญัติวางหลักเกณฑ์หรือวิธีการดำเนินคดีเพื่อนำมาใช้ในกระบวนการยุติธรรมทางอาญา ต้องให้ความสำคัญเกี่ยวกับสิทธิ เสรีภาพ และความเสมอภาคของประชาชน โดยเฉพาะบทบัญญัติเกี่ยวกับการสอบสวนรวบรวมพยานหลักฐาน ตามประมวลกฎหมายวิธีพิจารณาความอาญา

ยังต้องให้ความสำคัญ เนื่องจากเป็นกระบวนการยุติธรรมที่ต้องใช้ความรวดเร็ว ถูกต้อง และเป็นธรรม ภายใต้รัฐธรรมนูญแห่งราชอาณาจักรไทยสอดคล้องกับผู้เชี่ยวชาญที่ 10 นามสมมติ (2560) “กฎหมายควรมีความเป็นธรรม มีความทันสมัย เป็นไปอย่างถูกต้อง ไม่บีบบังคับมีความเสมอภาคในทุกชนชั้น และมีความมีความรวดเร็วในการนำตัวผู้กระทำความผิดมาลงโทษ” สอดคล้องกับผู้เชี่ยวชาญที่ 13 นามสมมติ (2560) “งานสืบสวนของตำรวจมาถึงทางตันที่ไม่สามารถตอบสนองความต้องการของสังคมได้ คือการป้องกันและปราบปรามอาชญากรรม การให้ความเป็นธรรมแก่ประชาชน เนื่องจากมีปัญหาการทุจริตคอรัปชั่น ใช้อำนาจหน้าที่โดยมิชอบอย่างเป็นระบบ เป็นเครื่องมือทางการเมือง หรือของผู้มีอิทธิพล วางตัวอยู่เหนือประชาชน ทำให้สังคมขาดความเชื่อมั่นต่อตำรวจ จึงจำเป็นต้องปฏิรูป เช่น ให้ตำรวจรับผิดชอบงานด้านการป้องกันและปราบปรามอาชญากรรมเป็นสำคัญ โดยเฉพาะร่วมกับชุมชน และการควบคุมอาชญากรรมที่เป็นความผิด mala in se” สอดคล้องกับผู้เชี่ยวชาญที่ 14 นามสมมติ (2560) “รับรองฐานะการเป็นพนักงานเจ้าหน้าที่ของเจ้าหน้าที่ด้านนิติวิทยาศาสตร์และนิติเวชศาสตร์ ไว้ในประมวลกฎหมายวิธีพิจารณาความอาญาหรือกฎหมายเฉพาะที่ตราออกมาเพื่อการนี้” สอดคล้องกับผู้เชี่ยวชาญที่ 16 นามสมมติ (2560) “การทบทวนคดีวิสามัญฆาตกรรมที่ล้มเหลวว่าทำไมถึงที่สุดแล้วศาลถึงยกฟ้อง แล้วจะเห็นว่าในกระบวนการสอบสวนไม่ได้ใช้นิติวิทยาศาสตร์ในทางที่ครบถ้วนถูกต้องและในสิทธิของผู้ต้องหาในกระบวนการยุติธรรมทางอาญาเป็นสิทธิที่ได้รับการรับรองไว้ในปฏิญญาสากลว่าด้วยสิทธิมนุษยชนและกติการะหว่างประเทศ ซึ่งสิทธิดังกล่าวเป็นสิทธิธรรมชาติอันเป็นสิทธิที่มนุษย์อันพึงมี โดยเหตุผลในการคุ้มครองสิทธิของผู้ต้องหาในกระบวนการยุติธรรมนั้นมีวัตถุประสงค์เพื่อป้องกันไม่ให้อำนาจรัฐใช้กระบวนการที่เกินขอบเขตและล่วงเกินผู้ต้องหาจนเกินความเหมาะสมจึงต้องหาแนวทางหรือกรอบเพื่อกำหนดการตรวจสอบในการใช้อำนาจรัฐในกระบวนการยุติธรรมครั้งนี้เพื่อความเหมาะสมและถูกต้องชอบธรรมในการใช้อำนาจรัฐ” สอดคล้องกับผู้เชี่ยวชาญที่ 19 นามสมมติ (2560) “กฎหมายจะต้องกำหนดอำนาจหน้าที่บุคคลที่เกี่ยวข้องในคดีวิสามัญฆาตกรรมอย่างชัดเจนจากปัจจุบันที่ใช้ประมวลกฎหมายวิธีพิจารณาความอาญา ที่ให้พนักงานอัยการและพนักงานฝ่ายปกครองเข้าร่วมชั้นสูตรพลิกศพกับพนักงานสอบสวนและแพทย์ ซึ่งไม่ได้กำหนดให้เจ้าหน้าที่ของหน่วยงานนิติวิทยาศาสตร์ในการเข้าไปร่วมในกฎหมายฉบับเดียวกัน ทำให้กระบวนการตรวจสอบที่เกิดเหตุกับการชันสูตรพลิกศพ เป็นคนละส่วนกัน จึงเห็นว่าควรมีการเสนอแก้กฎหมายให้พนักงานอัยการ พนักงานฝ่ายปกครอง พนักงานสอบสวน แพทย์นิติเวช และเจ้าหน้าที่นิติวิทยาศาสตร์ อยู่ในกฎหมายฉบับเดียวกันเพื่อให้การดำเนินการในการสอบสวนคดีวิสามัญฆาตกรรมเป็นไปอย่างสมบูรณ์ และเหมาะสมกับสภาพของคดีที่เกิดขึ้น” สอดคล้องกับผู้เชี่ยวชาญที่ 21 นามสมมติ (2560) “ตรากฎหมายจัดตั้ง รับรองการจัดตั้งหรือขึ้นทะเบียน สถาบันหรือหน่วยงานด้านนิติวิทยาศาสตร์และนิติเวชศาสตร์ ซึ่งปัจจุบันไม่มี”

หากพิจารณาถึง ได้ข้อเสนอแนะจากด้านพื้นฐานทางกฎหมายที่เกี่ยวข้องกับงานนิติวิทยาศาสตร์ ได้ข้อเสนอแนะจากผู้เชี่ยวชาญที่มีความเห็นตรงกันหลายประเด็นได้แก่ด้านความยุติธรรม มุ่งให้ความสำคัญกับกระบวนการนำผู้กระทำผิดที่แท้จริงมาลงโทษตามกฎหมายควบคู่ไปกับความเที่ยงธรรม ความชอบธรรม ความชอบด้วยเหตุผล และรวมไปถึงการคุ้มครองผู้บริสุทธิ์ ด้านการควบคุมอาชญากรรมมุ่งให้ความสำคัญกับการใช้มาตรการและวิธีการต่างๆ ที่จะไม่ให้เกิดอาชญากรรม ซึ่งรวมไปถึงการทำให้อาชญากรรมลดลง ผู้ที่จะช่วยลดอาชญากรรมก็คือบุคคลทุกคน ในการควบคุมนั้นอาจทำกันเป็นกลุ่ม เป็นองค์การ หรือเป็นสถาบันก็ได้ สถาบันที่สำคัญในการลดอาชญากรรมก็คือ ครอบครัว โรงเรียน และสถาบันยุติธรรมขึ้น ด้านการฝึกอบรม มุ่งให้ความสำคัญกับกระบวนการพัฒนาความรู้ความสามารถให้มากยิ่งขึ้น ยกย่องความรู้ความสามารถและเพิ่มทักษะของพนักงาน เพื่อให้ทำงานได้อย่างถูกต้อง มีทั้งประสิทธิภาพและประสิทธิผล ทำให้สามารถปฏิบัติงานได้อย่างมีประสิทธิภาพ

ด้านที่ 2 ปัจจัยนำเข้า (Input)

สำหรับด้านปัจจัยนำเข้า (Input) จากการสังเคราะห์ข้อมูลสามารถสรุปได้ว่าผู้เชี่ยวชาญมีความเห็นตรงกัน ได้แก่การเรียนรู้วัฒนธรรมองค์กรและการปรับตัวการวางแผนบริหารงานเทคโนโลยีสารสนเทศระบบงบประมาณที่เหมาะสม และสภาพแวดล้อมในการปฏิบัติงาน โดยผู้เชี่ยวชาญให้ความเห็นที่สอดคล้องกันดังนี้

ผู้เชี่ยวชาญที่ 1 นามสมมติ (2560) “ระบบของไทยนั้นยังขาดกระบวนการกลั่นกรองที่รอบคอบตั้งแต่ขั้นต้นในการเริ่มคดี โดยเราแยกอำนาจการสอบสวนกับการฟ้องร้องออกจากกัน แล้วสร้างมโนคติให้กับคนในสังคมเข้าใจไปว่า การแยกออกจากกันเช่นนี้เป็นการถ่วงดุลระหว่างการสอบสวนของพนักงานสอบสวนกับอำนาจการสั่งฟ้องของพนักงานอัยการ จริงอยู่แม้ว่าพนักงานอัยการเมื่อรับสำนวนการสอบสวนจากพนักงานสอบสวนแล้ว อาจสั่งให้พนักงานสอบสวนสอบสวนเพิ่มเติม หรือเรียกพยานมาสอบเพิ่มเติมได้ แต่หากพนักงานสอบสวนไม่ดำเนินการโดยโปร่งใส ดำเนินการรวบรวมพยานหลักฐานมาโดยตกแต่งพยานมาเป็นที่เรียบร้อย สมเหตุสมผล แล้วพนักงานอัยการจะเอาอะไรไปเป็นเหตุในการสั่งพนักงานสอบสวนได้ สิ่งเหล่านี้เป็นเรื่องที่ผู้เกี่ยวข้องและคนในสังคมนี้สมควรหันกลับมาทบทวนเป็นอย่างยิ่ง” สอดคล้องกับผู้เชี่ยวชาญที่ 2 นามสมมติ (2560) “พนักงานสอบสวนต้องอยู่ในหน่วยงานเฉพาะในสายงานของตนเองเติบโตในสายและมีค่าตอบแทนที่เหมาะสมเมื่อเทียบกับพนักงานอัยการซึ่งพนักงานสอบสวนมีหน้าที่รับผิดชอบอย่างมากในการทำสำนวนคดีต่างๆที่เกิดขึ้นจะทำให้ปัญหาพนักงานสอบสวนย้ายสายงานหมดไปมีความรักในอาชีพและอยู่อย่างมีศักดิ์ศรี ประชาชนมีความเลื่อมใสศรัทธา” สอดคล้องกับผู้เชี่ยวชาญที่ 3 นามสมมติ (2560) “การปรับปรุงวัฒนธรรม

องค์กรอาจทำได้โดยปรับโครงสร้างดังกล่าวเสียก่อนแล้วรับเจ้าหน้าที่ตำรวจใหม่ๆ จาก
 สาขาการศึกษาและสถาบันที่หลากหลาย จะทำให้ตำรวจรุ่นใหม่สามารถปรับตัวได้”
 สอดคล้องกับผู้เชี่ยวชาญที่ 5 นามสมมติ (2560) “รัฐควรเพิ่มงบประมาณในงานด้านนิติ
 วิทยาศาสตร์ เพื่อเพิ่มและพัฒนากำลังคน ชีตความสามารถ และให้เพียงพอกับความ
 ต้องการ ปัจจุบันยกเว้นในพื้นที่สามจังหวัดชายแดนใต้ บุคคลกรด้านนี้ยังไม่เพียงพอ”
 สอดคล้องกับผู้เชี่ยวชาญที่ 7 นามสมมติ (2560) “งบประมาณของพนักงานสอบสวนควร
 จัดให้ถึงงบประมาณอย่างเพียงพอและสามารถบริหารจัดการงบประมาณที่ได้รับจัดสรรได้
 เอง ทำให้ขวัญกำลังใจในการทำงานมีประสิทธิภาพมากขึ้น” สอดคล้องกับผู้เชี่ยวชาญที่ 8
 นามสมมติ (2560) “หน่วยงานนิติวิทยาศาสตร์ ต้องมีการกำหนดให้เจ้าหน้าที่ร่วม
 ตรวจสถานที่เกิดเหตุทุกคดีและมีอำนาจหน้าที่ในการบริหารจัดการสถานที่เกิดเหตุ
 เพื่อให้การรักษาสถานที่เกิดเหตุและการค้นหา ตรวจเก็บวัตถุพยานได้อย่างครบถ้วน
 สมบูรณ์” สอดคล้องกับผู้เชี่ยวชาญที่ 9 นามสมมติ (2560) “ปัจจัยนำเข้าของพนักงาน
 สอบสวนในคดีวิสามัญฆาตกรรม พนักงานสอบสวนจะต้องได้รับผลการตรวจทางนิติ
 วิทยาศาสตร์ ผลการชันสูตรพลิกศพ พยานหลักฐานที่พบในสถานที่เกิดเหตุและพยาน
 บุคคลในคดีที่เกิดขึ้นเพื่อนำมาใช้ในส่วนงานการสอบสวนให้มากที่สุดจนสามารถมี
 ความเห็นในคดีได้อย่างชัดเจน” สอดคล้องกับผู้เชี่ยวชาญที่ 11 นามสมมติ (2560) “ควร
 เพิ่มบทบาทของพนักงานอัยการให้เข้ามามีส่วนในคดีตั้งแต่ขั้นเริ่มต้นคดี โดยการแก้ไข
 ประมวลกฎหมายวิธีพิจารณาความอาญา แนวทางนี้น่าจะเป็นแนวทางในการแก้ไขปัญหา นี้
 ได้ และเพื่อเป็นการตรวจสอบการทำงานของพนักงานสอบสวนในชั้นแรกตั้งแต่เริ่ม
 สอบสวนได้ส่วนหนึ่ง” สอดคล้องกับผู้เชี่ยวชาญที่ 13 นามสมมติ (2560) “ในการการ
 แต่งตั้งโยกย้ายพนักงานสอบสวนควรเป็นไปตามระบบสมัครใจที่จะแลกเปลี่ยนกันได้
 ยกเว้นแต่ในกรณีที่มีปัญหาในพื้นที่หรือเคยปฏิบัติงานแล้วสร้างปัญหาให้เกิดขึ้น”
 สอดคล้องกับผู้เชี่ยวชาญที่ 14 นามสมมติ (2560) “สรุปว่า งานสอบสวนและงานวิชาการ
 ล้วนแต่เป็นส่วนเติมเต็มให้กันและกัน และหากตำรวจสามารถปฏิบัติงานได้อย่างสมศักดิ์
 ศรี สมกับความไว้วางใจที่รัฐมอบอำนาจการสอบสวนคดีอาญาเกือบทั้งหมดไว้ที่องค์กร
 ตำรวจ เพื่อผดุงความยุติธรรมแก่สังคมให้ได้ ประชาชนจะเชื่อถือศรัทธาตำรวจและเคารพ
 เชื่อฟังกฎหมายไปด้วย โดยเฉพาะอย่างยิ่ง เมื่อมีการกระทำผิดเกิดขึ้น ตำรวจก็สามารถ
 ติดตามจับกุมผู้กระทำผิดมาฟ้องต่อศาลให้พิพากษาลงโทษได้อย่างรวดเร็ว ถูกต้อง เป็น
 ธรรม โดยไม่ผิดตัวเลย สังคมก็จะเกรงขามในฝีมือและเกียรติภูมิของตำรวจ ไม่กล้า
 กระทำผิด สังคมก็จะอยู่อย่างมีความสุข นักลงทุน พ่อค้า ก็จะเชื่อมั่นต่อกระบวนการ
 ยุติธรรมของไทย ซึ่งเท่ากับว่า ตำรวจได้ทำหน้าที่อย่างดีและสร้างความเจริญให้กับ
 ประเทศชาติโดยรวมที่สำคัญที่สุดไปด้วย” สอดคล้องกับผู้เชี่ยวชาญที่ 18 นามสมมติ
 (2560) “ควรปรับบทบาทและภารกิจของกรมสอบสวนคดีพิเศษเสียใหม่ ให้เข้ามามี
 บทบาทในการคานอำนาจกับองค์กรที่มีอำนาจในการสืบสวนสอบสวน และองค์กรบังคับ
 ใช้กฎหมายอื่น โดยเน้นการปฏิบัติไปในทางการตรวจสอบการใช้อำนาจ การใช้ดุลยพินิจ

ขององค์กรเหล่านั้น ขณะเดียวกันก็ต้องปลูกฝังบุคลากรขององค์กรสอบสวนคดีพิเศษให้ตระหนักถึงความรับผิดชอบเหล่านี้ไปในคราวเดียวกันด้วย” สอดคล้องกับผู้เชี่ยวชาญที่ 19 นามสมมติ (2560) “เครื่องมือและเทคโนโลยีของพนักงานสอบสวนแบ่งออกได้เป็น 2 ส่วนคือส่วนแรกที่สำคัญงานส่วนที่สองส่วนที่ออกไปตรวจสถานที่เกิดเหตุ โดยส่วนที่สำคัญงานพนักงานสอบสวนจะต้องมีเครื่องมือและเทคโนโลยีที่ทันสมัยได้แก่ ชุดเครื่องคอมพิวเตอร์พกพา หรือโน้ตบุ๊ก เครื่องพิมพ์ เครื่องสแกน และต้องอยู่ในห้องที่เป็นสัดส่วน ส่วนชุดที่ออกไปตรวจสถานที่เกิดเหตุ ได้แก่ ชุดกระเป่าเก็บร่องรอยวัตถุพยาน กล้องถ่ายภาพดิจิทัลที่ทันสมัย เครื่องวัดระยะด้วยแสงเลเซอร์ รถตรวจสถานที่เกิดเหตุที่มีสภาพใหม่ทันสมัย และมีเครื่องนำทางหรือ GPS Navigator ในรถยนต์ด้วย” สอดคล้องกับผู้เชี่ยวชาญที่ 20 นามสมมติ (2560) “เชื่อมระบบฐานข้อมูลต่างๆ ที่เป็นประโยชน์ในการทำสำนวนการสอบสวน เช่นฐานข้อมูลผู้กระทำความผิดผู้ที่เคยมาแจ้งความร้องทุกข์, พิมพ์ลายนิ้วมือผู้ต้องหา, ผู้ร้ายสำคัญเข้าด้วยกันเพื่อป้องกันอาชญากรรมและลดความผิดพลาดในการละเมิดสิทธิผู้ต้องหา รวมทั้งพัฒนาความร่วมมือเช่นมีการติดตั้งกล้องวงจรปิดในรถยนต์ทุกคันหรือมีการรวบรวมฐานข้อมูลดีเอ็นเอ เป็นต้น”

หากพิจารณาถึงด้านด้านปัจจัยนำเข้า ได้ข้อเสนอแนะจากผู้เชี่ยวชาญที่มีความเห็นตรงกันหลายประเด็นได้แก่ด้านการเรียนรู้วัฒนธรรมองค์กรและการปรับตัวมุ่งให้ความสำคัญกับการเรียนรู้ในการอยู่ร่วมกับผู้อื่นได้อย่างมีความสุข ปรับตัวเข้ากับบุคคลและสถานการณ์ที่เกิดขึ้นได้เป็นอย่างดี ด้านการวางแผนบริหารงานมุ่งให้ความสำคัญกับสิ่งที่สร้างแรงจูงใจให้มีการคิด รูปแบบ กระบวนการของภารกิจองค์กรอย่างเป็นระบบ หรือกระบวนการกำหนดทางเลือกในการดำเนินงานในอนาคต เพื่อให้บรรลุถึงวัตถุประสงค์ขององค์กรโดยวิธีการที่ให้ผลเป็นไปตามมาตรฐานด้านเทคโนโลยีสารสนเทศมุ่งให้ความสำคัญกับการใช้เทคโนโลยีสารสนเทศในหน่วยงานให้ทันสมัยและเอื้ออำนวยต่อการบริหารจัดการให้มากที่สุด รวมไปถึงการนำความรู้ทางด้านวิทยาศาสตร์มาประยุกต์ใช้เพื่อสร้างหรือจัดการสารสนเทศอย่างเป็นระบบและรวดเร็ว ด้านระบบงบประมาณที่เหมาะสม มุ่งให้ความสำคัญกับกระบวนการวางแผนเกี่ยวกับการเงินอย่างมี ระเบียบ ในระยะเวลาหนึ่งโดยจะต้องคำนึงถึงทรัพยากรที่มีอยู่อย่างจำกัดด้านสภาพแวดล้อมในการปฏิบัติงานมุ่งให้ความสำคัญกับสิ่งที่มีอิทธิพลต่อการปฏิบัติงานของบุคลากรในองค์กรหรือสิ่งที่อยู่รอบตัวผู้ทำงานในองค์กร เป็นสิ่งที่บ่งชี้ความรู้สึกของพนักงานที่มีต่องานที่ทำและสมาชิกร่วมงาน โดยสมาชิกทุกคนมีความรู้สึกที่ดีทุ่มเททั้งกายใจ ความคิด และร่วมกันและช่วยกันแก้ไขปัญหาต่างๆ

ด้านที่ 3 ด้านกระบวนการปฏิบัติงาน (Process)

สำหรับด้านกระบวนการปฏิบัติงาน (Process) จากการสังเคราะห์ข้อมูลสามารถสรุปได้ว่าผู้เชี่ยวชาญมีความเห็นตรงกันหลายประเด็น ได้แก่การทำงานเป็นทีมแบบมุ่งเป้าหมายการมี

ทักษะคิดวิเคราะห์แบบมุ่งเป้าหมายความโปร่งใสตรวจสอบได้มีความเป็นอิสระ และการติดต่อประสานงานโดยผู้เชี่ยวชาญให้ความเห็นที่สอดคล้องกันดังนี้

ผู้เชี่ยวชาญที่ 1 นามสมมติ (2560) “เจ้าหน้าที่พิสูจน์หลักฐาน รวมทั้งแพทย์ด้านนิติเวชศาสตร์ควรเป็นอิสระไม่ตกอยู่ภายใต้อำนาจหรืออิทธิพล หรือเกรงกลัว เกรงใจเจ้าหน้าที่งานฝ่ายอื่น โดยเฉพาะอย่างยิ่งพนักงานสอบสวน กล่าวคือ ควรมีฐานะเป็นพนักงานเจ้าหน้าที่ มิใช่เพียงผู้ช่วยพนักงานสอบสวน และควรสังกัดหน่วยงานด้านนิติวิทยาศาสตร์หรือนิติเวชศาสตร์ที่เป็นอิสระ” สอดคล้องกับผู้เชี่ยวชาญที่ 2 นามสมมติ (2560) “ปฏิรูปการทำงานของพนักงานสอบสวนโดยเร็ว ให้มีอิสระในการทำงาน มีหลักประกันการทำงานและความก้าวหน้าในสายงานที่รับผิดชอบอย่างแท้จริง ต้องไม่ให้ผู้ที่ไม่ได้ปฏิบัติหน้าที่พนักงานสอบสวนและเติบโตมาในสายงานสอบสวนโดยตรง มาแย่งตำแหน่งของพนักงานสอบสวนโดยอ้างว่าเพื่อความเหมาะสมอย่างที่ผ่านๆ มา อีกทั้งไม่ให้ฝ่ายบริหารไม่ว่าผู้บริหารในองค์กรหรือผู้บริหารที่มาจากทางการเมืองเข้ามาแทรกแซงการใช้ดุลยพินิจในการวินิจฉัยสั่งการในคดี” สอดคล้องกับผู้เชี่ยวชาญที่ 4 นามสมมติ (2560) “ปฏิรูปงานสอบสวน ปฏิรูปสำนักงานตำรวจแห่งชาติ ทำให้สำนักงานพิสูจน์หลักฐานและสถาบันนิติเวชศาสตร์เป็นอิสระ ให้เจ้าหน้าที่ของงานด้านนี้เป็นเจ้าพนักงานตามกฎหมาย” สอดคล้องกับผู้เชี่ยวชาญที่ 5 นามสมมติ (2560) “งานด้านนิติวิทยาศาสตร์และนิติเวชศาสตร์ ต้องเป็นอิสระ โปร่งใสตรวจสอบได้ และเชื่อถือได้” สอดคล้องกับผู้เชี่ยวชาญที่ 6 นามสมมติ (2560) “การดำเนินการทางวินัยแก่พนักงานสอบสวนควรใช้วิธีการที่เปิดเผยและให้ผู้ร้อง ทุกข์เข้ามามีส่วนร่วมโดยมีจุดมุ่งหมายเพื่อแก้ไขความขัดแย้งมิใช่การลงโทษ คณะกรรมการไม่ควรเป็นผู้บังคับบัญชาแต่ควรเป็นเจ้าหน้าที่ตำรวจที่ได้ รับการยอมรับหรือบุคคลในกระบวนการยุติธรรมที่ได้รับการคัดเลือกหรือยอมรับ ของเจ้าหน้าที่ตำรวจหรือประชาชนในพื้นที่เพื่อลดเงื่อนไขความขัดแย้งลง” สอดคล้องกับผู้เชี่ยวชาญที่ 7 นามสมมติ (2560) “พนักงานสอบสวนจะต้องยอมรับกฎระเบียบและการอยู่ร่วมกับคนอื่น ให้เกียรติเพื่อนร่วมงานและให้ความสำคัญกับเพื่อนร่วมงาน” สอดคล้องกับผู้เชี่ยวชาญที่ 11 นามสมมติ (2560) “พนักงานสอบสวนซึ่งเป็นพนักงานเจ้าหน้าที่ของกระบวนการยุติธรรม ต้องเป็นอิสระจากเจ้าหน้าที่ผู้บังคับใช้กฎหมายซึ่งเป็นส่วนหนึ่งของฝ่ายบริหาร ตามหลัก check and balance” สอดคล้องกับผู้เชี่ยวชาญที่ 14 นามสมมติ (2560) “การทำงานเป็นทีมมีความสำคัญในทุกองค์การการทำงานเป็นทีมเป็นสิ่งจำเป็นสำหรับการเพิ่มประสิทธิภาพและประสิทธิผลของการบริหารงานการทำงานเป็นทีมมีบทบาทสำคัญที่จะนำไปสู่ความสำเร็จของงานที่ต้องอาศัยความร่วมมือของกลุ่มสมาชิกเป็นอย่างดีพนักงานสอบสวนจะต้องรู้จักการทำงานเป็นทีม” สอดคล้องกับผู้เชี่ยวชาญที่ 16 นามสมมติ (2560) “ให้มืองค์กรคานอำนาจและตรวจสอบการทำงานของพนักงานสอบสวนและให้เข้ามาช่วยเหลือในชั้นแรกที่ประชาชนมีคดีความในทันที ไม่ปล่อยให้ประชาชนผู้บริสุทธิ์ต้องต่อสู้คดีโดยลำพังตนเอง โดยรัฐต้องค้ำประกันอยู่เสมอว่า ความยุติธรรมที่ประชาชนจะได้รับนั้น รัฐมีหน้าที่ในการให้ความเป็นธรรม มิใช่ปล่อยให้ประชาชนดิ้นรนแสวงหาเอาเอง ทั้ง ๆ

ที่ประชาชนบางส่วนซึ่งตกเป็นเหยื่อของความยุติธรรมอยู่ในสภาวะอ่อนแอที่ไม่มีความสามารถเพียงพอที่จะแสวงหาความเป็นธรรมมาได้ด้วยตนเอง” สอดคล้องกับผู้เชี่ยวชาญที่ 18 นามสมมติ (2560) “ควรปรับปรุงงานสอบสวนให้เป็นงานที่เป็นวิชาชีพอย่างแท้จริง เป็นไปตามเจตนารมณ์ของพระราชบัญญัติตำรวจแห่งชาติ พ.ศ.2547 หัวหน้าหน่วยงานที่ควบคุมการทำสำนวนการสอบสวนควรเป็นผู้บังคับบัญชา ที่มาจากผู้ที่ปฏิบัติหน้าที่งานสอบสวน โดยลดสายการบังคับบัญชาลงเน้นไปที่ผู้เชี่ยวชาญในแต่ละด้านและจัดเก็บ ประวัติพนักงานสอบสวนที่สามารถทำสำนวนการสอบสวนจนสามารถฟ้องร้องผู้กระทำ ความผิดในคดีประเภทต่างๆ ไว้เป็นเพื่อเป็นตัวอย่างและแนวทางในการดำเนินคดี” สอดคล้องกับผู้เชี่ยวชาญที่ 19 นามสมมติ (2560) “เมื่อจะปฏิบัติงานให้ประสบความสำเร็จส่วนหนึ่งจะต้องเกิดความสัมพันธ์ของผู้ปฏิบัติงานผู้ปฏิบัติงานจะต้องมีความสัมพันธ์สามารถทำงานเป็นทีมได้เป็นอย่างดียอมรับและรับฟังความคิดเห็นที่ต่างจากเพื่อนร่วมงาน” สอดคล้องกับผู้เชี่ยวชาญที่ 20 นามสมมติ (2560) “ให้พนักงานอัยการเป็นผู้มีอำนาจในการสอบสวนคดีอาญาทั้งปวง โดยการทำงานของพนักงานสอบสวนซึ่งถือว่าเป็นเจ้าหน้าที่ในกระบวนการยุติธรรม ต้องเป็นอิสระจากเจ้าหน้าที่บังคับใช้กฎหมายและให้อยู่ภายใต้อำนาจการกำกับดูแลของพนักงานอัยการ” สอดคล้องกับผู้เชี่ยวชาญที่ 21 นามสมมติ (2560) “ในการบริหารจัดการสถานที่เกิดเหตุ หน่วยงานที่เกี่ยวข้องตามกฎหมายอื่นได้แก่พนักงานสอบสวน พนักงานฝ่ายปกครอง พนักงานอัยการ ต้องร่วมมือ ในการการบริหารจัดการ ในสถานที่เกิดเหตุเพื่อชันสูตรพลิกศพ ศติวิสามัญฆาตกรรมได้อย่างสมบูรณ์”

หากพิจารณาถึงด้านกระบวนการปฏิบัติงาน ได้ข้อเสนอแนะจากผู้เชี่ยวชาญที่มีความเห็นตรงกันหลายประเด็นได้แก่ด้านการทำงานเป็นทีมแบบมุ่งเป้าหมายมุ่งให้ความสำคัญกับการปฏิบัติงานร่วมกับผู้อื่นได้ โดยปราศจากปัญหาใดๆ โดยมุ่งหวังให้งานที่เกิดประสิทธิภาพและประสิทธิผล การยอมรับฟังความคิดเห็นจากผู้ร่วมงานอื่นๆ ด้านการมีทักษะคิดวิเคราะห์แบบมุ่งเป้าหมายมุ่งให้ความสำคัญกับมุ่งให้ความสำคัญกับการใช้ความคิดในการพิจารณา ไตร่ตรอง เพื่อแก้ปัญหา หรือตัดสินใจในเรื่องราวต่างๆ ให้เกิดผลไปในทิศทางที่ดี ด้านความโปร่งใสตรวจสอบได้มุ่งให้ความสำคัญกับการมองเห็นภาพโดยตลอดปราศจากประเด็นแอบแฝง ซ่อนเร้น มีข้อมูลชัดเจนละเอียด ประกอบการประสานงาน การร่วมมือร่วมใจและการตัดสินใจ ด้านมีความเป็นอิสระมุ่งให้ความสำคัญกับการปกครองตนเอง ไม่อยู่ใต้การควบคุม ไม่ต้องพึ่งพา แต่ไม่ใช่การเป็นเอกเทศ ทำตามอำเภอใจ ไม่ต้องฟังใคร เอาตัวเองเป็นที่ตั้งด้านการติดต่อประสานงานมุ่งให้ความสำคัญกับการติดต่อสื่อสารให้เกิดความคิดความเข้าใจตรงกันในการร่วมมือปฏิบัติงานให้สอดคล้องทั้งเวลา การเข้าตรวจสถานที่เกิดเหตุและกิจกรรมที่จะต้องกระทำให้บรรลุวัตถุประสงค์

ด้านที่ 4 ด้านผลลัพธ์ (Output)

สำหรับด้านผลลัพธ์ (Output)จากการสังเคราะห์ข้อมูลสามารถสรุปได้ว่า ผู้เชี่ยวชาญมีความเห็นตรงกันหลายประเด็น ได้แก่การวัดผลและประเมินผลภายในองค์กร ประสิทธิภาพและประสิทธิผลในการทำงาน และความผูกพันภายในองค์กรโดยผู้เชี่ยวชาญให้ความเห็นที่สอดคล้องกันดังนี้

ผู้เชี่ยวชาญที่ 3นามสมมติ (2560) “ในการประเมินผลการไต่สวนของศาลใน ส่วนงานชั้นสุดตรรกศัพทและความเห็นทางคดีของพนักงานอัยการแต่ละคดีเป็นอย่างไรเพื่อไว้ เป็นกรณีศึกษาต่อไปและใช้เป็นแนวทางในการพัฒนาการบริหารงานสอบสวนต่อไป” สอดคล้องกับผู้เชี่ยวชาญที่ 7 นามสมมติ (2560) “ในการสอบสวนคดีวิสามัญฆาตกรรมหลัง การสอบสวนเสร็จสิ้นแล้วควรติดตามผลการดำเนินการทุกคดีไม่ว่าจะเป็นในชั้นพนักงาน อัยการหรือในชั้นศาลนำมาวิเคราะห์ปัญหาอุปสรรคแนวทางในการสอบสวนเพื่อไม่ให้เกิด ข้อผิดพลาดและสามารถใช้พัฒนาเป็นแนวทางปฏิบัติที่ดีเป็นแบบอย่างในการบริหารงาน สอบสวนต่อไปได้” สอดคล้องกับผู้เชี่ยวชาญที่ 12 นามสมมติ (2560) “ปรับปรุงกฎเกณฑ์ใน การทำงานของเจ้าหน้าที่ตำรวจให้สอดคล้องต้องกันทั้งกฎเกณฑ์ภายนอก , คำสั่งของ ผู้บังคับบัญชาและกฎหมายให้สอดคล้องกับเจตนารมณ์ของกฎหมาย โดยทั่วไปแล้วเจ้าหน้าที่ ตำรวจไม่ได้ดูเหนือกฎหมาย เจ้าหน้าที่ตำรวจต้องปฏิบัติตามภายใต้กฎหมายเดียวกันกับ สาธารณชนอื่น รวมถึงภายใต้กฎหมายเฉพาะที่บัญญัติขึ้นมาเป็นพิเศษสำหรับเจ้าหน้าที่ ตำรวจ กฎเกณฑ์ ดังกล่าวจึงเป็นกฎหมายที่ให้อำนาจแก่เจ้าหน้าที่ตำรวจแต่ในขณะเดียวกัน ก็มี ข้อจำกัดเกี่ยวกับการปฏิบัติการของเจ้าหน้าที่ตำรวจด้วย” ผู้เชี่ยวชาญที่ 13 นามสมมติ (2560) “เจ้าหน้าที่ในองค์กรให้มีส่วนร่วมในการประเมินผลการพัฒนาทักษะในด้านต่างๆ ของตนเองรวมทั้งติดตามผลการพัฒนาทักษะในด้านต่างๆ ของเจ้าหน้าที่ในองค์กรอย่างเป็น ระบบทุกเดือน เพื่อนำมาใช้ปรับปรุงและดำเนินการให้ดีขึ้นต่อไป” ผู้เชี่ยวชาญที่ 15 นาม สมมติ (2560) “ผู้บังคับบัญชาควรให้ความสำคัญและเปิดโอกาสให้เจ้าหน้าที่ตำรวจใน หน่วยงานได้มีส่วนร่วมในการแสดงความคิดเห็นในการทำงานในด้านต่าง ๆ ให้มากยิ่งขึ้น รวมถึงการให้ความสำคัญในการปรับปรุงระบบการทำงานให้มีประสิทธิภาพมากยิ่งขึ้น เช่น การลดขั้นตอนการทำงานและการนำเทคโนโลยีต่างๆ มาใช้ในการทำงาน” สอดคล้องกับ ผู้เชี่ยวชาญที่ 16 นามสมมติ (2560) “ผู้บังคับบัญชาควรให้ความสำคัญในการพัฒนา เจ้าหน้าที่ตำรวจในหน่วยงานให้มีความรู้ ความเข้าใจ เพื่อให้เกิดประสิทธิภาพในการ ปฏิบัติงานมากยิ่งขึ้นต่อไป” สอดคล้องกับผู้เชี่ยวชาญที่ 19 นามสมมติ (2560) “ปรับปรุง ประสิทธิภาพและประสิทธิผลในการปฏิบัติงานของพนักงานสอบสวนในการลงพื้นที่เพื่อตรวจ สถานที่เกิดเหตุ” สอดคล้องกับผู้เชี่ยวชาญที่ 21 นามสมมติ (2560) “บุคลากรในองค์กรและ หน่วยงานมีความรู้สึกเป็นอันหนึ่งอันเดียวกัน”

หากพิจารณาถึงด้านผลลัพธ์ ได้ข้อเสนอแนะจากผู้เชี่ยวชาญที่มีความเห็นตรงกันหลายประเด็น ได้แก่ ด้านการวัดผลและประเมินผลภายในองค์กรมุ่งให้ความสำคัญกับการประเมินคุณค่าการทำงานของคน ด้านประสิทธิภาพและประสิทธิผลในการทำงานมุ่งให้ความสำคัญความสามารถที่ทำให้เกิดผลในการงาน เป็นการใช้ทรัพยากรโดยคำนึงถึงความคุ้มค่าและผลสำเร็จ เป็นการใช้ทรัพยากรโดยคำนึงถึงเป้าหมาย ด้านความผูกพันภายในองค์กรมุ่งให้ความสำคัญกับความจงรักภักดีที่จะคงอยู่ ความภาคภูมิใจ และเป็นส่วนหนึ่งในองค์กร ปฏิบัติงานอย่างทุ่มเท ยอมรับวัตถุประสงค์และจุดมุ่งหมายขององค์กรเพื่อความก้าวหน้าและผลประโยชน์ขององค์กร

ด้านที่ 5 ด้านความเป็นมาตรฐานสากล (Standard)

สำหรับด้านสำหรับด้านความเป็นมาตรฐานสากล (Standard) จากการสังเคราะห์ข้อมูลสามารถสรุปได้ว่า ผู้เชี่ยวชาญมีความเห็นตรงกันหลายประเด็น ได้แก่ การจัดการองค์กร และการสร้างมาตรฐานสากลโดยผู้เชี่ยวชาญให้ความเห็นที่สอดคล้องกันดังนี้

ผู้เชี่ยวชาญที่ 5 นามสมมติ (2560) “ในการจัดการองค์กรไม่ควรแบ่งพื้นที่ตามสถานีตำรวจแต่ควรแบ่งตามความเชี่ยวชาญ เนื่องจากปัจจุบันเทคโนโลยีได้พัฒนาไปมาก การแบ่งตามสถานีบางครั้งไม่เหมาะสมที่จะนำมาแบ่งกับพื้นที่ในการดำเนินคดีของพนักงานสอบสวน เช่นการปฏิบัติหน้าที่ของพนักงานสอบสวนหญิง ประเทศอินเดียกับประเทศบราซิล เป็นประเทศแรกๆ ที่จัดตั้งเจ้าหน้าที่ตำรวจหญิงทั้งสถานีตำรวจ (All-Woman Police Stations; AWPSs) เพื่อดำเนินคดีที่เกี่ยวกับสตรีแต่ปัจจุบันได้ขยายไปในหลายประเทศแล้ว เพื่อดำเนินคดีให้กับหญิงที่ต้องการให้เจ้าหน้าที่ตำรวจหญิงเป็นผู้ดำเนินการสอบสวน หรือในกรณีการดำเนินการเกี่ยวกับความผิดเกี่ยวกับอาชญากรรมคอมพิวเตอร์หรือการค้ามนุษย์ เป็นต้น” สอดคล้องกับผู้เชี่ยวชาญที่ 6 นามสมมติ (2560) “ทางด้านกฎหมายให้เจ้าหน้าที่หน่วยงานนิติวิทยาศาสตร์ได้รับการบัญญัติไว้ในกฎหมายการเข้าไปร่วมตรวจสอบสถานที่เกิดเหตุคดีวิสามัญฆาตกรรม และให้เจ้าหน้าที่ที่เกี่ยวข้องตามกฎหมายได้มีการดำเนินการในการตรวจสอบสถานที่เกิดเหตุอย่างเป็นระบบมาตรฐานสากล” สอดคล้องกับผู้เชี่ยวชาญที่ 8 นามสมมติ (2560) “การทำให้หน่วยงานนิติวิทยาศาสตร์ได้รับการพัฒนางานให้เป็นระบบสากลทั้งงานตรวจพิสูจน์หลักฐานในห้องปฏิบัติการ ต้องเป็นระบบมาตรฐานสากล ISO17025 การตรวจสอบสถานที่เกิดเหตุและการตรวจพยานหลักฐานเป็นไปตามมาตรฐานสากล ISO17020 เป็นระบบมาตรฐานที่หน่วยงานนิติวิทยาศาสตร์ทั้งหมดของประเทศเป็นระบบมาตรฐานเดียวกัน” สอดคล้องกับผู้เชี่ยวชาญที่ 13 นามสมมติ (2560) “ทางด้านผู้ตรวจพิสูจน์ จะต้องมีความรู้ ความสามารถรวมถึงความเชี่ยวชาญและประสบการณ์ในการปฏิบัติงาน” สอดคล้องกับผู้เชี่ยวชาญที่ 17 นามสมมติ (2560) “การปฏิบัติงานควรจะต้องสอดคล้องกับพันธกิจ เป้าหมาย ความต้องการของเจ้าหน้าที่ในองค์กร รวมถึงมีการกำหนดบทบาทหน้าที่ ความรับผิดชอบของบุคลากรแต่ละระดับอย่างชัดเจน” สอดคล้องกับผู้เชี่ยวชาญที่ 18 นาม

สมมติ (2560)”ควรมีการพัฒนากระบวนการสรรหาการผลิตและการพัฒนาบุคลากรตำรวจ การปฏิรูปองค์กรปัจจัยที่ทำให้เกิดความสำเร็จต้องพัฒนาบุคลากรเสริมสร้างศักยภาพของ บุคลากร การสร้างทัศนคติที่ดีของบุคลากรในหน่วยงาน และมีแรงจูงใจที่เหมาะสมในการ ปฏิบัติหน้าที่ซึ่งการปฏิรูปองค์กรตำรวจคือ การบริหารงานบุคคลของตำรวจแบ่งประเภท ข้าราชการตำรวจออกเป็น 2 กลุ่มใหญ่ คือ ข้าราชการตำรวจชั้นสัญญาบัตรทำหน้าที่เป็น หัวหน้าชุด จนถึงผู้บริหารในระดับต่างๆ และข้าราชการตำรวจชั้นประทวน ทำหน้าที่ ผู้ปฏิบัติงานในสายงานและในพื้นที่”

หากพิจารณาถึงด้านความเป็นมาตรฐานสากล ได้ข้อเสนอแนะจากผู้เชี่ยวชาญที่มีความเห็น ตรงกันหลายประเด็น ได้แก่ ด้านการจัดการองค์การมุ่งให้ความสำคัญกับการจัดระบบความสัมพันธ์ ระหว่างส่วนงานต่างๆ และบุคคลในองค์กร โดยกำหนดภารกิจ อำนาจหน้าที่และความรับผิดชอบให้ ชัดแจ้ง เพื่อให้การดำเนินงานตามภารกิจขององค์การบรรลุวัตถุประสงค์และเป้าหมายอย่างมี ประสิทธิภาพ ด้านการสร้างมาตรฐานสากล มุ่งให้ความสำคัญกับระบบการบริหารคุณภาพขององค์กร

ด้านที่ 6 เพิ่มความสามารถในการทำงาน (Ability)

สำหรับการเพิ่มความสามารถในการทำงาน (Ability) จากการสังเคราะห์ข้อมูล สามารถสรุปได้ว่า ผู้เชี่ยวชาญมีความเห็นตรงกันหลายประเด็น ได้แก่ ด้านการแก้ปัญหาเฉพาะหน้า ด้านความซื่อสัตย์ ด้านการเป็นผู้นำและผู้ตามที่ดี ด้านการสร้างสรรค์เทคโนโลยีและด้านการบริหาร จัดการเวลาที่เหมาะสม โดยผู้เชี่ยวชาญให้ความเห็นที่สอดคล้องกันดังนี้

ผู้เชี่ยวชาญที่ 1 นามสมมติ (2560) “เพิ่มศักยภาพในการทำงานของพนักงาน สอบสวนให้มีความเชี่ยวชาญเฉพาะด้าน เพื่อให้เป็นพนักงานสอบสวนมืออาชีพที่ได้รับการ ยอมรับจากประชาชน” สอดคล้องกับผู้เชี่ยวชาญที่ 3 นามสมมติ (2560) “พนักงานสอบสวน สามารถปฏิบัติงานอย่างตรงไปตรงมา ไม่ทุจริตต่อหน้าที่” สอดคล้องกับผู้เชี่ยวชาญที่ 4 นาม สมมติ (2560) “พนักงานสอบสวนสามารถปฏิบัติงานที่ไม่แสวงหาผลประโยชน์ในทางมิ ชอบ” สอดคล้องกับผู้เชี่ยวชาญที่ 5 นามสมมติ (2560) “พนักงานสอบสวนมีความเข้าใจ เกี่ยวกับเทคโนโลยีสารสนเทศ และสามารถเลือกสิ่งที่ดีมาประยุกต์ใช้ในการทำงานได้อย่างมี ประสิทธิภาพ” สอดคล้องกับผู้เชี่ยวชาญที่ 8 นามสมมติ (2560) “พนักงานสอบสวนสามารถ เรียนรู้ระบบการทำงานสารสนเทศขององค์กรได้เป็นอย่างดี และสามารถทำงานได้อย่างมี ประสิทธิภาพ” สอดคล้องกับผู้เชี่ยวชาญที่ 10 นามสมมติ (2560) “พนักงานสอบสวน สามารถเข้าร่วมการฝึกอบรม การเข้าตรวจสถานที่เกิดเหตุ รวมไปถึงการส่งสำนวนการ สอบสวนได้ตรงตามเวลาที่กำหนด” สอดคล้องกับผู้เชี่ยวชาญที่ 13 นามสมมติ (2560) “พนักงานสอบสวนสามารถวางแผนจัดตารางการทำงาน แบบปฏิทิน โดยให้สอบสวนคดีที่

ผู้ต้องหาที่ถึงแก่ความตาย ให้เสร็จสิ้นโดยเร็ว และสอบสวนสำนวนชั้นสูตรพลิกศพให้เสร็จสิ้นภายในระยะเวลาที่กำหนด” สอดคล้องกับผู้เชี่ยวชาญที่ 15 นามสมมติ (2560) ในปัจจุบัน การกระทำผิดของคดีต่างๆ มีความสลับซับซ้อน แตกต่างจากในอดีต ดังนั้นเพื่อให้พนักงานสอบสวนมีทักษะในการทำงานเพิ่มขึ้นและสามารถติดตามหาพยานหลักฐานจากผู้กระทำผิดได้ถูกต้อง รวดเร็ว แม่นยำ ควรมีการส่งเสริมให้พนักงานสอบสวนได้มีโอกาสเข้าร่วมอบรมความรู้เฉพาะด้านเพื่อเพิ่มศักยภาพในการทำงาน เช่น คดีที่เกี่ยวข้องกับเทคโนโลยีคอมพิวเตอร์พนักงานสอบสวนที่จะทำงานด้านนี้ควรมีความรู้เฉพาะทางเพื่อสามารถปฏิบัติงานได้อย่างเต็มขีดความสามารถนอกจากนี้ยังควรต้องมีการอบรมเรื่องกฎหมายที่เกี่ยวข้องกับการทำงานของพนักงานสอบสวนเพื่อให้ได้รับการพัฒนาความรู้อย่างต่อเนื่องและทบทวนความรู้อยู่เสมอเพื่อจะใด ปฏิบัติงานได้อย่างถูกต้องและรวดเร็ว” สอดคล้องกับผู้เชี่ยวชาญที่ 17 นามสมมติ (2560) “จัดให้มีการ พัฒนาศักยภาพเจ้าหน้าที่งานสอบสวนให้เท่าทันสถานการณ์และความรู้ที่เปลี่ยนแปลงไปอย่างสม่ำเสมอโดยเฉพาะอย่างยิ่งการพัฒนาพนักงานสอบสวนให้มีความเชี่ยวชาญเฉพาะทางสำหรับคดีสำคัญหรือคดีพิเศษลักษณะต่างๆ เช่น คดียาเสพติด คดีทางเพศ คดีอาชญากรรมข้ามชาติ เป็นต้น”

หากพิจารณาถึงการเพิ่มความสามารถในการทำงาน ได้ข้อเสนอแนะจากผู้เชี่ยวชาญที่มีความเห็นตรงกันหลายประเด็น ได้แก่ ด้านการแก้ปัญหาเฉพาะหน้ามุ่งให้ความสำคัญกับการมุ่งให้ความสำคัญกับใช้ปฏิภาณ ไหวพริบในการตัดสินใจอย่างแน่วแน่ เพื่อแก้ปัญหาที่เกิดขึ้นไม่ว่าจะเป็นปัญหาระยะสั้นหรือปัญหาระยะยาว ด้านความซื่อสัตย์มุ่งให้ความสำคัญกับคุณลักษณะทางบวก มีความจริงใจ ตรงไปตรงมา พร้อมด้วยความประพฤติตรง ไม่โกหก คดโกง หรือการลักขโมย ด้านการเป็นผู้นำและผู้ตามที่ดี มุ่งให้ความสำคัญกับการมีวิสัยทัศน์ที่ตีวงตัวได้เป็นอย่างดีปฏิบัติตนได้ทั้งในฐานะผู้นำและผู้ตามยอมรับในกฎกติกาที่กำหนดไว้ด้านการสร้างสรรค์เทคโนโลยีและนวัตกรรมมุ่งให้ความสำคัญกับการมีความรู้และความเข้าใจในเรื่องระบบสารสนเทศ การสร้างสรรค์เทคโนโลยีและนวัตกรรมใหม่ๆ รวมถึงการสืบค้นและการประยุกต์ใช้เทคโนโลยีให้เกิดประโยชน์ต่อการทำงาน ด้านการบริหารจัดการเวลาที่เหมาะสม มุ่งให้ความสำคัญกับการใช้เวลาให้เกิดประโยชน์ รู้จักวางแผนและจัดสรรเวลาในการทำงานได้อย่างถูกต้อง เหมาะสม กำหนดและควบคุมการปฏิบัติงานให้บรรลุผลตามเวลาและวัตถุประสงค์ที่กำหนด

ด้านที่ 7 เพิ่มแรงจูงใจในการทำงาน (Motivation)

สำหรับการเพิ่มแรงจูงใจในการทำงาน (Motivation) จากการสังเคราะห์ข้อมูลสามารถสรุปได้ว่า ผู้เชี่ยวชาญมีความเห็นตรงกันหลายประเด็น ได้แก่ ด้านความไว้วางใจ ด้านการขึ้น

ชมได้รับการยอมรับ ด้านการได้รับการสนับสนุน ด้านความรับผิดชอบ โดยผู้เชี่ยวชาญให้ความเห็นที่สอดคล้องกันดังนี้

ผู้เชี่ยวชาญที่ 4 นามสมมติ (2560) “ควรพัฒนาการดำรงชีวิตความเป็นอยู่ของกำลังพลและครอบครัวเพราะมีผลต่อการปฏิบัติงาน เช่นการทำงานไม่มีวันหยุดไม่มีเวลาให้ครอบครัวเกิดการแตกแยกในครอบครัว พ่อไปทาง แม่ไปทางลูกไปทางไม่มีเวลาอบรมสั่งสอนลูกเกิดปัญหาต่อการทำงานตามนโยบายของผู้บังคับบัญชาบางครั้งออกนโยบายมาไม่ได้มองถึงระดับปฏิบัติงานว่าจะปฏิบัติได้หรือไม่ทำให้เกิดปัญหาต่อการพัฒนาประสิทธิภาพ” สอดคล้องกับผู้เชี่ยวชาญที่ 5 นามสมมติ (2560) “ควรพัฒนาด้านสวัสดิการสายการบังคับบัญชาความสามัคคีในหมู่คณะเพื่อนร่วมงานงบประมาณเบี้ยเลี้ยงการดำรงชีพเทคโนโลยีวัสดุอุปกรณ์เครื่องมือที่ใช้ในการปฏิบัติงานจัดให้มีที่พักอาศัยอย่างเพียงพอให้มีสายการบังคับบัญชาที่สั้นลงเพื่อการสั่งการงานที่คล่องตัว” สอดคล้องกับผู้เชี่ยวชาญที่ 6 นามสมมติ (2560) “พนักงานสอบสวนในสังกัดริเริ่มทำโครงการหรือสร้างนวัตกรรมใหม่ๆ ให้กับหน่วยงานเพื่อพัฒนาคุณภาพงาน” สอดคล้องกับผู้เชี่ยวชาญที่ 7 นามสมมติ (2560) “พนักงานสอบสวนในสังกัดตัดสินใจแก้ปัญหาในการทำงานที่รับผิดชอบได้อย่างอิสระ” สอดคล้องกับผู้เชี่ยวชาญที่ 10 นามสมมติ (2560) “ควรพัฒนาด้านสวัสดิการก่อนเพราะความเป็นอยู่มีความสำคัญมากต่อการปฏิบัติงาน เช่น จัดให้มีที่พักอาศัย อย่างเพียงพอกำลังพลส่วนใหญ่ มีครอบครัวถ้าครอบครัวมีปัญหา การปฏิบัติงานก็มีปัญหาตามไปด้วย วัสดุอุปกรณ์เครื่องมือในการปฏิบัติงาน ควรพัฒนาให้มีความพร้อมในการปฏิบัติงานและทันสมัยเพื่อติดตามอาชญากรรมในรูปแบบต่างๆ ให้ทันต่อเหตุการณ์เพื่อนำไปสู่ประสิทธิภาพในการปฏิบัติงาน” สอดคล้องกับผู้เชี่ยวชาญที่ 16 นามสมมติ (2560) “ผู้บังคับบัญชาควรสนใจความเป็นอยู่ของใต้บังคับบัญชาอย่างใกล้ชิดเพื่อจะทราบปัญหาต่างๆ ของ ผู้ใต้บังคับบัญชา รวมทั้งการปฏิบัติงาน ด้วยเมื่อเกิดปัญหาขึ้นผู้บังคับบัญชา จะได้แก้ไขทันที่ที่ ควรเพิ่มกำลังพลให้เพียงพอ ต่อการปฏิบัติงาน ในบางครั้งได้รับแต่งตั้งให้มา ดำรงตำแหน่งฝ่ายสืบสวน แต่ไม่ยอมทำงานฝ่ายสืบสวน ก็ไปขอผู้บังคับบัญชาไปปฏิบัติงานในส่วนอื่นโดยอาศัยความสนิทสนมคุ้นเคยผู้บังคับบัญชาก็อนุมัติทำให้ขาดแคลนผู้ปฏิบัติงานจริง” สอดคล้องกับผู้เชี่ยวชาญที่ 17 นามสมมติ (2560) “พนักงานสอบสวนภูมิใจที่เป็นส่วนหนึ่งของทีมการทำงานที่มีประสิทธิภาพ”

หากพิจารณาถึงการเพิ่มแรงจูงใจในการทำงาน ได้ข้อเสนอแนะจากผู้เชี่ยวชาญที่มีความเห็นตรงกันหลายประเด็น ได้แก่ ด้านความไว้วางใจ มุ่งให้ความสำคัญกับความเชื่อมั่นต่อเจตนาของเพื่อนร่วมงานและผู้บริหาร รวมทั้งความมั่นใจในความสามารถ ด้านการชื่นชมได้รับการยอมรับ มุ่งให้ความสำคัญกับการที่บุคคลทำงานได้สำเร็จจนเป็นที่ยอมรับ เชื่อถือ ไว้วางใจ ได้รับการยกย่องชมเชย จากผู้บังคับบัญชาและเพื่อนร่วมงานจนได้รับมอบหมาย ให้ทำงานที่สำคัญๆ จากผู้บังคับบัญชา และเพื่อนร่วมงานขอคำแนะนำในการปฏิบัติงาน ด้านการได้รับการสนับสนุน มุ่งให้

ความสำคัญกับความสำคัญกับการสร้างความมั่นคงและสร้างคุณภาพชีวิตที่ดีให้แก่บุคลากรด้านความรับผิดชอบต่อ มุ่งให้ความสำคัญกับการยอมรับและปฏิบัติตามภาระหน้าที่ที่ได้รับมอบหมายด้วยความตั้งใจและปฏิบัติอย่างเต็มศักยภาพ

ด้านที่ 8 เพิ่มความยืดหยุ่นในการทำงาน (Flexible)

สำหรับการเพิ่มความยืดหยุ่นในการทำงาน (Flexible)จากการสังเคราะห์ข้อมูลสามารถสรุปได้ว่า ผู้เชี่ยวชาญมีความเห็นตรงกันหลายประเด็น ได้แก่ ด้านความยืดหยุ่นในการทำงาน ด้านมีวิสัยทัศน์ในการทำงาน โดยผู้เชี่ยวชาญให้ความเห็นที่สอดคล้องกันดังนี้

ผู้เชี่ยวชาญที่ 1 นามสมมติ (2560) “ระดับของพนักงานสอบสวนที่สูงขึ้นไม่ได้หมายความว่า จะเป็นผู้บังคับบัญชาของระดับที่ต่ำกว่า แต่ทำงานร่วมกัน คอยเป็นที่ปรึกษา แนะนำกันได้(Coaching) ให้เกียรติกันโดยไม่ต้องมียศ ตำแหน่งมาบังคับ ซึ่งระบบดังกล่าว จะทำให้เกิดความยืดหยุ่น ทุกคนทำงานได้เหมือนกัน แต่อาจมีภาระความรับผิดชอบเพิ่มขึ้น” สอดคล้องกับผู้เชี่ยวชาญที่ 2 นามสมมติ (2560) “พนักงานสอบสวนมีการหาทางเลือกใหม่ในการทำงานเพื่อให้เกิดประสิทธิภาพและประสิทธิผลต่องานที่ได้รับมอบหมาย” สอดคล้องกับผู้เชี่ยวชาญที่ 3 นามสมมติ (2560) “พนักงานสอบสวนสามารถปรับตัวเพื่อรองรับการปรับเปลี่ยนนโยบาย กลยุทธ์ และแนวทางในการปฏิบัติงานได้” สอดคล้องกับผู้เชี่ยวชาญที่ 5 นามสมมติ (2560) “พนักงานสอบสวนสามารถคิดพลิกแพลง ในการแก้ปัญหาได้อย่างดี” สอดคล้องกับผู้เชี่ยวชาญที่ 7 นามสมมติ (2560) “พนักงานสอบสวนสามารถแก้ไขปัญหาได้หลายแนวทางภายในระยะเวลาที่กำหนด” สอดคล้องกับผู้เชี่ยวชาญที่ 8 นามสมมติ (2560) “พนักงานสอบสวนสามารถวางแผนการทำงานให้สอดคล้องกับเป้าหมายการดำเนินงานขององค์กร” สอดคล้องกับผู้เชี่ยวชาญที่ 12 นามสมมติ (2560) “ตำรวจมีอาชีพ ต้องเป็นข้าราชการตำรวจที่มีความรู้ ความสามารถ รู้ลึก รู้รอบ รู้จริง ในงานที่ทำและต้องเป็นคนดีมีคุณธรรม ซื่อสัตย์ ซื่อตรง อดทน เสียสละ ต้องขยัน และมีการพัฒนาตนเองอย่างต่อเนื่อง สิ่งสำคัญที่สุดต้องตระหนักเสมอว่า นายที่แท้จริงของข้าราชการตำรวจคือประชาชนทั้งประเทศ” สอดคล้องกับผู้เชี่ยวชาญที่ 14 นามสมมติ (2560) “พนักงานสอบสวนสามารถแก้ไขปัญหาได้อย่างเป็นรูปธรรม ด้วยการสื่อสารได้อย่าง ชัดถ้อยชัดคำ” สอดคล้องกับผู้เชี่ยวชาญที่ 17 นามสมมติ (2560) “พนักงานสอบสวนต้องเป็นหลักประกันความยุติธรรม และความปลอดภัยในชีวิต ทรัพย์สินของประชาชน ที่สอดคล้องกับความเป็นมาตรฐานสากล” สอดคล้องกับผู้เชี่ยวชาญที่ 21 นามสมมติ (2560) “พนักงานสอบสวนมีการเรียนรู้ขั้นตอนการปฏิบัติงานที่แตกต่างไปจากเดิม”

หากพิจารณาถึงการเพิ่มความยืดหยุ่นในการทำงาน ได้ข้อเสนอแนะจากผู้เชี่ยวชาญที่มีความเห็นตรงกันหลายประเด็น ได้แก่ ด้านความยืดหยุ่นในการทำงาน มุ่งให้ความสำคัญกับการความสามารถในการปรับตัวเพื่อรองรับการปรับเปลี่ยนนโยบายกลยุทธ์ แนวทางและขั้นตอนการปฏิบัติงานที่แตกต่างไปจากเดิมการให้ความร่วมมือและความช่วยเหลือนอกเหนือจากงานที่ปฏิบัติอยู่ด้านมีวิสัยทัศน์ในการทำงาน มุ่งให้ความสำคัญกับความเข้าใจถึงวิสัยทัศน์พันธกิจ เป้าหมายการดำเนินการขององค์การรวมถึงการปรับการทำงานให้มีเป้าหมายที่สอดคล้องกับสถานการณ์ที่เปลี่ยนแปลงไป

ด้านที่ 9 เพิ่มความเป็นเครือข่ายทางสังคม (Social)

สำหรับการเพิ่มความเป็นเครือข่ายทางสังคม (Social) จากการสังเคราะห์ข้อมูลสามารถสรุปได้ว่า ผู้เชี่ยวชาญมีความเห็นตรงกันหลายประเด็น ได้แก่ ด้านการมีจิตสาธารณะ ด้านการมีมนุษยสัมพันธ์ที่ดี โดยผู้เชี่ยวชาญให้ความเห็นที่สอดคล้องกันดังนี้

ผู้เชี่ยวชาญที่ 1 นามสมมติ (2560) “การปฏิบัติตนเพื่อประโยชน์ส่วนรวมให้ความสำคัญกับบุคคลรอบข้างไม่มองเห็นประโยชน์ของตนเองแต่เพียงผู้เดียว เป็นส่วนหนึ่งที่จะทำให้พนักงานสอบสวนมีศักยภาพในการทำงาน” สอดคล้องกับผู้เชี่ยวชาญที่ 4 นามสมมติ (2560) “พนักงานสอบสวนต้องเป็นผู้มีจิตสาธารณะ เห็นแก่ประโยชน์ส่วนรวม ไม่ทำสิ่งที่ไม่ส่งผลกระทบกับสังคมและสิ่งสาธารณะ” สอดคล้องกับผู้เชี่ยวชาญที่ 5 นามสมมติ (2560) “พนักงานสอบสวนจะต้องไม่นึกถึงแต่ประโยชน์ส่วนตัว จะต้องเห็นประโยชน์ส่วนรวมเป็นหลัก ปฏิบัติตนและทำสิ่งต่างๆ โดยให้ความสำคัญกับส่วนรวม ไม่ประพฤติตนไปในทางที่ผิดเพื่อให้ได้สิ่งที่ตนต้องการ” ผู้เชี่ยวชาญที่ 9 นามสมมติ (2560) “พนักงานสอบสวนจะต้องเป็นผู้ที่จริงจัง มีมนุษยสัมพันธ์ที่ดีกับเพื่อนร่วมงาน ประพฤติปฏิบัติกับเพื่อนร่วมงานเหมือนคนในครอบครัว” สอดคล้องกับผู้เชี่ยวชาญที่ 10 นามสมมติ (2560) “มนุษยสัมพันธ์ถือว่าเป็นสิ่งจำเป็นในทุกสังคมไม่ว่าจะทำสิ่งใดก็ต้องอาศัยมนุษยสัมพันธ์ที่เป็นเลิศเป็นองค์ประกอบมนุษยสัมพันธ์นั้นเป็นการเสริมสร้างความสัมพันธ์อันดีเพื่อให้เกิดความรักใคร่ความร่วมมือและความสำเร็จและเป็นปัจจัยสำคัญที่ก่อให้เกิดความร่วมมือในการทำงาน” สอดคล้องกับผู้เชี่ยวชาญที่ 12 นามสมมติ (2560) “พนักงานสอบสวนในหน่วยงานสามารถปรับตัวพูดคุยกับเพื่อร่วมงานผู้บังคับบัญชา และประชาชนได้ด้วยความเต็มใจ” สอดคล้องกับผู้เชี่ยวชาญที่ 14 นามสมมติ (2560) “พนักงานสอบสวนในหน่วยงานมีมาตรฐานในการเข้าร่วมโครงการที่ให้บริการประชาชน” สอดคล้องกับผู้เชี่ยวชาญที่ 17 นามสมมติ (2560) “พนักงานสอบสวนในหน่วยงานมีมาตรฐานในการเข้าร่วมบำเพ็ญประโยชน์และให้บริการสาธารณะ” สอดคล้องกับผู้เชี่ยวชาญที่ 20 นามสมมติ (2560) “พนักงานสอบสวนในหน่วยงานสามารถปรับตัวพูดคุยกับเพื่อร่วมงานผู้บังคับบัญชา และประชาชนได้ด้วยความเต็มใจ”

หากพิจารณาถึงการเพิ่มความเป็นเครือข่ายทางสังคม ได้ข้อเสนอแนะจากผู้เชี่ยวชาญที่มีความเห็นตรงกันหลายประเด็น ได้แก่ ด้านการมีจิตสาธารณะ มุ่งให้ความสำคัญกับตระหนัก และปรารถนาที่จะช่วยเหลือสังคม มองเห็นประโยชน์ส่วนรวมเป็นสิ่งสำคัญ มีใจที่จะสร้างประโยชน์ให้กับสังคม หรือเป็นคุณลักษณะทางจิตใจของบุคคลที่มีความพร้อม ความปรารถนาที่จะช่วยแก้ปัญหา การแสดงออกที่จะอุทิศตนเพื่อประโยชน์ส่วนรวม รวมถึงการใช้และการรักษาสิ่งของที่เป็นของส่วนรวม ด้านการมีมนุษยสัมพันธ์ที่ดี มุ่งให้ความสำคัญกับกลวิธีการสร้างความสัมพันธ์อันดีระหว่างเพื่อนมนุษย์ให้มาทำกิจกรรมร่วมกันแบบเต็มใจ และบุคคลที่มีมนุษยสัมพันธ์ก็จะเป็นบุคคลที่สามารถเข้ากับผู้อื่นได้ง่าย มีจิตสาธารณะที่เป็นที่รักใคร่ของผู้อื่นใครเห็นใครก็อยากอยู่ใกล้ มนุษยสัมพันธ์จึงเกี่ยวข้องกับความต้องการของบุคคล แรงจูงใจหรือสาเหตุภายในของบุคคลที่จะเข้ามาทำกิจกรรมใดๆ ให้บรรลุเป้าหมาย รวมทั้งการสามารถเอาชนะจิตใจผู้อื่นให้คล้อยตามจนสามารถทำงานนั้นๆ ได้สำเร็จ

1.3.2 การพัฒนาแนวโน้มของตัวบ่งชี้เชิงนโยบายการจัดการงานนิติวิทยาศาสตร์เพื่อเพิ่มศักยภาพทางด้านการสอบสวนคดีวิสามัญฆาตกรรม

จากการสัมภาษณ์โดยประยุกต์ใช้เทคนิควิจัยแบบอนาคต (EDFR) รอบที่ 1 ผลการสังเคราะห์ประเด็นคำสัมภาษณ์จากผู้เชี่ยวชาญตามการสัมภาษณ์ในรอบที่ 1 จากการสังเคราะห์ข้อมูลพบว่าผู้เชี่ยวชาญแต่ละท่านได้ให้ความเห็นที่มีโอกาสนำไปพัฒนาตัวบ่งชี้เชิงนโยบายการจัดการงานนิติวิทยาศาสตร์เพื่อเพิ่มศักยภาพทางด้านการสอบสวนคดีวิสามัญฆาตกรรม ตามความรู้ความเชี่ยวชาญและประสบการณ์ของผู้เชี่ยวชาญที่นำไปสู่การพัฒนาตัวบ่งชี้เชิงนโยบายการจัดการงานนิติวิทยาศาสตร์เพื่อเพิ่มศักยภาพทางด้านการสอบสวนคดีวิสามัญฆาตกรรมโดยสามารถแสดงให้เห็นถึงประเด็นสำคัญจากการสัมภาษณ์เชิงลึกเกี่ยวกับแนวโน้มการจัดองค์ประกอบหลักของเกณฑ์องค์ประกอบย่อยของตัวบ่งชี้โดยเบื้องต้นสกัดองค์ประกอบย่อยเชิงกระตุ้นได้ทั้งสิ้น 31 แนวโน้มองค์ประกอบย่อยของตัวบ่งชี้โดยผู้วิจัยแยกเป็นแนวโน้มองค์ประกอบหลักของตัวบ่งชี้ 9 ด้าน ผู้วิจัยนำเสนอองค์ประกอบตามลำดับมีรายละเอียดดังนี้

ด้านที่ 1 ด้านพื้นฐานทางกฎหมายที่เกี่ยวข้องกับงานนิติวิทยาศาสตร์ (Law)

ด้านที่ 2 ด้านปัจจัยนำเข้า(Input)

ด้านที่ 3 ด้านกระบวนการปฏิบัติงาน (Process)

ด้านที่ 4 ด้านผลลัพธ์ (Output)

ด้านที่ 5 ด้านความเป็นมาตรฐานสากล(Standard)

ด้านที่ 6 เพิ่มความสามารถในการทำงาน (Ability)

ด้านที่ 7 เพิ่มแรงจูงใจในการทำงาน (Motivation)

ด้านที่ 8 เพิ่มความยืดหยุ่นในการทำงาน (Flexible)

ด้านที่ 9 เพิ่มความเป็นเครือข่ายทางสังคม(Social)

ทั้งนี้ผู้วิจัยจะนำเสนอประเด็นแนวโน้ม ตามลำดับต่อไปนี้

องค์ประกอบหลักของตัวบ่งชี้ด้านที่ 1 ด้านพื้นฐานทางกฎหมายที่เกี่ยวข้องกับงานนิติวิทยาศาสตร์ (Law)

ในองค์ประกอบหลักของตัวบ่งชี้ด้านที่ 1 ด้านพื้นฐานทางกฎหมายที่เกี่ยวข้องกับงานนิติวิทยาศาสตร์ (Law) ผู้เชี่ยวชาญได้มีความเห็นที่สอดคล้องตรงกันว่าองค์ประกอบดังกล่าว มี 3 องค์ประกอบย่อยของตัวบ่งชี้ประกอบด้วยความยุติธรรมการควบคุมอาชญากรรม และการฝึกอบรม

องค์ประกอบย่อยของตัวบ่งชี้ 1.1 ความยุติธรรม

ในส่วนนี้ผู้เชี่ยวชาญมุ่งให้ความสำคัญกับความเที่ยงธรรม ความชอบธรรม ความชอบด้วยเหตุผล อันบุคคลผู้มีเหตุผลและมีความรู้สึกผิดชอบเห็นว่าเป็นสิ่งที่ชอบธรรมโดยสามารถพิจารณาถึงดัชนีขององค์ประกอบย่อยของตัวบ่งชี้เชิงนโยบายการจัดการงานนิติวิทยาศาสตร์ได้ดังนี้

ตัวบ่งชี้เชิงนโยบายการจัดการงานนิติวิทยาศาสตร์ 1.1.1 มีมาตรการปฏิบัติงานโดยคำนึงถึงหลักนิติธรรมแม้จะเป็นพนักงานสอบสวนที่อยู่ในห้องที่หรือสถานีตำรวจเดียวกันกับเจ้าหน้าที่ตำรวจผู้ทำการวิสามัญฆาตกรรม

ตัวบ่งชี้เชิงนโยบายการจัดการงานนิติวิทยาศาสตร์ 1.1.2 มีมาตรฐานการปฏิบัติที่ไม่บีบบังคับผู้ต้องหาประกอบกับมีความเสมอภาคกับทุกชนชั้น

ตัวบ่งชี้เชิงนโยบายการจัดการงานนิติวิทยาศาสตร์ 1.1.3 สร้างมาตรฐานให้หน่วยงานหรือองค์กรได้มีประชุมสัมมนาร่วมกันในการที่จะเสนอให้มีการออกระเบียบ ข้อบังคับ ปฏิรูปกฎหมายในคดีวิสามัญฆาตกรรม

องค์ประกอบย่อยของตัวบ่งชี้ 1.2 การควบคุมอาชญากรรม

ในส่วนนี้ผู้เชี่ยวชาญมุ่งให้ความสำคัญกับการทำให้อาชญากรรมลดลง ผู้ที่จะช่วยลดอาชญากรรมก็คือบุคคลทุกคน ในการควบคุมนั้นอาจทำกันเป็นกลุ่ม เป็นองค์การ หรือเป็นสถาบันก็ได้ สถาบันที่สำคัญในการลดอาชญากรรมก็คือ ครอบครัว โรงเรียน และสถาบันยุติธรรมโดยสามารถพิจารณาถึงดัชนีขององค์ประกอบย่อยของตัวบ่งชี้เชิงนโยบายการจัดการงานนิติวิทยาศาสตร์ได้ดังนี้

ตัวบ่งชี้เชิงนโยบายการจัดการงานนิติวิทยาศาสตร์ 1.2.1 มีมาตรฐานการปฏิบัติที่เน้นการควบคุมอาชญากรรมมากกว่าให้เกิดเหตุ โดยให้เจ้าหน้าที่ตำรวจและประชาชนทำงานร่วมกัน

ตัวบ่งชี้เชิงนโยบายการจัดการงานนิติวิทยาศาสตร์ 1.2.2 สร้างมาตรฐานในการให้คำแนะนำหรือคำปรึกษาให้กับในการมีส่วนร่วมในการทำสำนวนไตสวนชั้นสูตรพลิกศพและสำนวนสอบสวน เพื่อให้เกิดความยุติธรรมในชั้นของพนักงานสอบสวน

ตัวบ่งชี้เชิงนโยบายการจัดการงานนิติวิทยาศาสตร์ 1.2.3 มีมาตรฐานการจัดอัตรากำลังให้เพียงพอต่อภารกิจที่เกิดขึ้นในแต่ละพื้นที่ โดยพิจารณาจากปัจจัยต่างๆ ในการนำมาวิเคราะห์ปัญหาอาชญากรรมตามสภาพของพื้นที่และสภาพอาชญากรรม

องค์ประกอบย่อยของตัวบ่งชี้ 1.3 การฝึกอบรม

ในส่วนนี้ผู้เชี่ยวชาญมุ่งให้ความสำคัญกับการยกระดับความรู้ความสามารถและเพิ่มทักษะของพนักงาน เพื่อให้ทำงานได้อย่างถูกต้อง มีทั้งประสิทธิภาพและประสิทธิผล โดยสามารถพิจารณาถึงดัชนีขององค์ประกอบย่อยของตัวบ่งชี้เชิงนโยบายการจัดการงานนิติวิทยาศาสตร์ได้ดังนี้

ตัวบ่งชี้เชิงนโยบายการจัดการงานนิติวิทยาศาสตร์ 1.3.1 สร้างมาตรฐานการฝึกอบรมพนักงานสอบสวนรุ่นใหม่ให้สอดคล้องกับเป้าหมายขององค์กร

ตัวบ่งชี้เชิงนโยบายการจัดการงานนิติวิทยาศาสตร์ 1.3.2 สร้างมาตรฐานการฝึกอบรมพนักงานสอบสวนให้มีความพร้อมในหลายๆ ด้าน เช่น ระบบปฏิบัติการ ยุทธวิธี การเข้าตรวจสถานที่เกิดเหตุ การเก็บพยานหลักฐานต่างๆ และระบบปฏิบัติการทางนิติวิทยาศาสตร์เพื่อให้สามารถนำความรู้ที่ได้ไปปฏิบัติหน้าที่ได้ทันที

ตัวบ่งชี้เชิงนโยบายการจัดการงานนิติวิทยาศาสตร์ 1.3.3 สร้างมาตรฐานการฝึกอบรมร่วมกันอย่างสม่ำเสมอระหว่างบุคลากรที่ทำหน้าที่ในการชันสูตรพลิกศพ คือ พนักงานสอบสวน แพทย์ พนักงานอัยการ พนักงานฝ่ายปกครอง และ สถาบันนิติวิทยาศาสตร์ เพื่อสร้างความตระหนักในการปฏิบัติหน้าที่และสร้างความรู้ความเข้าใจฝนบทบาทของแต่ละฝ่ายให้เป็นไปตามจุดมุ่งหมายของการชันสูตรพลิกศพคดีวิสามัญฆาตกรรมที่ถูกต้อง

ตัวบ่งชี้เชิงนโยบายการจัดการงานนิติวิทยาศาสตร์ 1.3.4 สร้างมาตรฐานการฝึกอบรมหลักธรรมาภิบาล หลักคุณธรรม และหลักจริยธรรมแก่พนักงานสอบสวน ผู้บังคับบัญชา ทุกหน่วยงานในองค์กร

องค์ประกอบหลักของตัวบ่งชี้ด้านที่ 2 ด้านปัจจัยนำเข้า (Input)

ในองค์ประกอบหลักของตัวบ่งชี้ด้านที่ 2 ด้านปัจจัยนำเข้า (Input) ผู้เชี่ยวชาญได้มีความเห็นที่สอดคล้องตรงกันว่าองค์ประกอบดังกล่าว มี 5 องค์ประกอบย่อยของตัวบ่งชี้ ประกอบด้วย การเรียนรู้วัฒนธรรมองค์กรและการปรับตัว การวางแผนบริหารงาน เทคโนโลยีสารสนเทศ ระบบงบประมาณ และสภาพแวดล้อมในการปฏิบัติงาน

องค์ประกอบย่อยของตัวบ่งชี้ 2.1 การเรียนรู้วัฒนธรรมองค์กรและการปรับตัว

ในส่วนนี้ผู้เชี่ยวชาญมุ่งให้ความสำคัญกับการเรียนรู้ในการอยู่ร่วมกับผู้อื่นได้อย่างมีความสุขปรับตัวเข้ากับบุคคลและสถานการณ์ที่เกิดขึ้นได้เป็นอย่างดีโดยสามารถพิจารณาถึงดัชนีขององค์ประกอบย่อยของตัวบ่งชี้ในการพัฒนาตัวบ่งชี้เชิงนโยบายการจัดการงานนิติวิทยาศาสตร์ ได้ดังนี้

ตัวบ่งชี้เชิงนโยบายการจัดการงานนิติวิทยาศาสตร์ 2.1.1 มีมาตรฐานการสร้างจิตสำนึกของบุคลากรในหน่วยงานให้ทุ่มเทและอุทิศตนในการปฏิบัติหน้าที่ โดยคำนึงถึงความเสียสละเพื่อให้ได้ผลงานที่มีคุณค่าเพิ่มขึ้น

ตัวบ่งชี้เชิงนโยบายการจัดการงานนิติวิทยาศาสตร์ 2.1.2 มีมาตรฐานการปฏิบัติงานร่วมกับผู้ร่วมงานคนอื่นรวมทั้งผู้บังคับบัญชาได้เป็นอย่างดี

ตัวบ่งชี้เชิงนโยบายการจัดการงานนิติวิทยาศาสตร์ 2.1.3 มีมาตรฐานการปฏิบัติงานตามกฎระเบียบ ข้อบังคับขององค์กรตามหลักสากล

องค์ประกอบย่อยของตัวบ่งชี้ 2.2 การวางแผนบริหารงาน

ในส่วนนี้ผู้เชี่ยวชาญมุ่งให้ความสำคัญกับกระบวนการกำหนดทางเลือกในการดำเนินงานในอนาคต เพื่อให้บรรลุถึงวัตถุประสงค์ขององค์กรโดยวิธีการที่ให้ผลเป็นไปตามมาตรฐาน โดยสามารถพิจารณาถึงดัชนีขององค์ประกอบย่อยของตัวบ่งชี้เชิงนโยบายการจัดการงานนิติวิทยาศาสตร์ ได้ดังนี้

ตัวบ่งชี้เชิงนโยบายการจัดการงานนิติวิทยาศาสตร์ 2.2.1 สร้างมาตรฐานการวางแผนฉุกเฉินสำหรับสถานการณ์ที่ไม่คาดคิดที่อาจเกิดขึ้นได้ในคดีวิสามัญฆาตกรรม

ตัวบ่งชี้เชิงนโยบายการจัดการงานนิติวิทยาศาสตร์ 2.2.2 มีมาตรฐานการปฏิบัติงานสอบสวนจะต้องสอบให้ได้ความเป็นจริงว่าคนร้ายลงมือกระทำความผิดพยายามฆ่าเจ้าพนักงานแล้ว และเจ้าพนักงานได้ใช้วิธีที่หลีกเลี่ยงไม่ได้ต่อสู้คนร้ายเป็นการป้องกันโดยชอบพอสมควรแก่เหตุจึงจะไม่มีความผิด

ตัวบ่งชี้เชิงนโยบายการจัดการงานนิติวิทยาศาสตร์ 2.2.3 มีมาตรฐานการวางแผนกำหนดรูปแบบสำนวนการสอบสวนที่เกี่ยวข้องในคดีให้ผู้บังคับการทราบ เช่น ควรแจ้งข้อหาให้ผู้ต้องหาทราบเมื่อใด การทำสำนวนการสอบสวนควรแบ่งการสอบสวนอย่างไรพิจารณาโดยวิธีใด และกำชับให้นำเสนอความคืบหน้าคดีอีกเมื่อใด

องค์ประกอบย่อยของตัวบ่งชี้ 2.3 เทคโนโลยีสารสนเทศ

ในส่วนนี้ผู้เชี่ยวชาญมุ่งให้ความสำคัญกับการนำความรู้ทางด้านวิทยาศาสตร์มาประยุกต์ใช้เพื่อสร้างหรือจัดการสารสนเทศอย่างเป็นระบบและรวดเร็วโดยสามารถพิจารณาถึงดัชนีขององค์ประกอบย่อยของตัวบ่งชี้เชิงนโยบายการจัดการงานนิติวิทยาศาสตร์ ได้ดังนี้

ตัวบ่งชี้เชิงนโยบายการจัดการงานนิติวิทยาศาสตร์ 2.3.1 มีมาตรฐานการปฏิบัติทางด้านเทคโนโลยีของพนักงานสอบสวนรวมทั้งวิทยาการสมัยใหม่นำมาประยุกต์กับฐานข้อมูลและการปฏิบัติงานให้เท่าทันรูปแบบการก่ออาชญากรรม

ตัวบ่งชี้เชิงนโยบายการจัดการงานนิติวิทยาศาสตร์ 2.3.2 มีมาตรฐานการตรวจสภาพเครื่องมือ อุปกรณ์ ยานพาหนะตรวจสถานที่เกิดเหตุ อาวุธประจำกายและวิทยุสื่อสาร เพื่อใช้ในการเข้าตรวจสถานที่เกิดเหตุ ทุกๆ 6 เดือน ให้อยู่ในสภาพที่พร้อมใช้งานได้ตลอดเวลา

องค์ประกอบย่อยของตัวบ่งชี้ 2.4 ระบบงบประมาณที่เหมาะสม

ในส่วนนี้ผู้เชี่ยวชาญมุ่งให้ความสำคัญกับกระบวนการวางแผนเกี่ยวกับตัวเลขทางการเงินอย่างมีระเบียบ ในระยะเวลาหนึ่งโดยจะต้องคำนึงถึงทรัพยากรที่มีอยู่อย่างจำกัด เพื่อให้องค์กรได้รับผลตอบแทนกลับคืนมา ตามเป้าหมายที่กำหนดไว้โดยสามารถพิจารณาถึงดัชนีขององค์ประกอบย่อยของตัวบ่งชี้เชิงนโยบายการจัดการงานนิติวิทยาศาสตร์ ได้ดังนี้

ตัวบ่งชี้เชิงนโยบายการจัดการงานนิติวิทยาศาสตร์ 2.4.1 สร้างมาตรฐานการควบคุมตรวจสอบงบประมาณอย่างมีประสิทธิภาพ

ตัวบ่งชี้เชิงนโยบายการจัดการงานนิติวิทยาศาสตร์ 2.4.2 มีมาตรฐานการจัดสรรงบประมาณในสัดส่วนที่เหมาะสมและเพียงพอสำหรับการพัฒนาศักยภาพของพนักงานสอบสวนทุกระดับชั้น

ตัวบ่งชี้เชิงนโยบายการจัดการงานนิติวิทยาศาสตร์ 2.4.3 มีมาตรฐานการตั้งงบประมาณจัดซื้อเครื่องมือและเทคโนโลยีของพนักงานสอบสวนชุดที่ออกไปตรวจสถานที่เกิดเหตุ เช่น ชุดกระเป่าเก็บร่องรอยวัตถุพยาน เครื่องวัดระยะด้วยแสงเลเซอร์ และรถตรวจสถานที่เกิดเหตุที่มีสภาพใหม่ ทันสมัยและมีเครื่องนำทางหรือ GPSNavigator ในรถด้วย เป็นต้น ตลอดจนเครื่องมือสำหรับใช้ในสำนักงาน ให้เหมาะสมกับปริมาณงานของแต่ละพื้นที่

องค์ประกอบย่อยของตัวบ่งชี้ 2.5 สภาพแวดล้อมในการปฏิบัติงาน

ในส่วนนี้ผู้เชี่ยวชาญมุ่งให้ความสำคัญกับสิ่งที่อยู่รอบตัวผู้ทำงานในองค์กร เป็นสิ่งที่บ่งชี้ความรู้สึกของพนักงานที่มีต่องานที่ทำและสมาชิกร่วมงาน โดยสมาชิกทุกคนมีความรู้สึกที่ดีทุ่มเททั้งกายใจ ความคิด และร่วมกันและช่วยกันแก้ไขปัญหาต่างๆ ได้โดยสามารถพิจารณาถึงดัชนีขององค์ประกอบย่อยของตัวบ่งชี้ในการพัฒนาตัวบ่งชี้เชิงนโยบายการจัดการงานนิติวิทยาศาสตร์ ได้ดังนี้

ตัวบ่งชี้เชิงนโยบายการจัดการงานนิติวิทยาศาสตร์ 2.5.1 มีมาตรฐานการจัดการหน่วยงานในองค์กรให้มีสภาพแวดล้อมที่น่าอยู่เหมาะสมแก่การปฏิบัติงาน

ตัวบ่งชี้เชิงนโยบายการจัดการงานนิติวิทยาศาสตร์ 2.5.2 สร้างมาตรฐานการให้พื้นที่ในการปฏิบัติงานและอิสระกับพนักงานสอบสวนทุกหน่วยงานในองค์กรแต่ละคน ในการลงพื้นที่ตรวจสอบสถานที่เกิดเหตุ เพื่อประสิทธิภาพและประสิทธิผลของการปฏิบัติงาน

องค์ประกอบหลักของตัวบ่งชี้ด้านที่ 3 ด้านกระบวนการปฏิบัติงาน (Process)

ในองค์ประกอบหลักของตัวบ่งชี้ด้านที่ 3 ด้านกระบวนการปฏิบัติงาน (Process) ผู้เชี่ยวชาญได้มีความเห็นที่สอดคล้องตรงกันว่าองค์ประกอบดังกล่าว มี 5 องค์ประกอบย่อยประกอบของตัวบ่งชี้ด้วยการทำงานเป็นทีมแบบมุ่งเป้าหมาย การมีทักษะคิดวิเคราะห์แบบมุ่งเป้าหมาย ความโปร่งใสตรวจสอบได้ มีความเป็นอิสระ และการติดต่อประสานงาน

องค์ประกอบย่อยของตัวบ่งชี้ 3.1 การทำงานเป็นทีมแบบมุ่งเป้าหมาย

ในส่วนนี้ผู้เชี่ยวชาญมุ่งให้ความสำคัญกับการปฏิบัติงานร่วมกับผู้อื่นได้โดยปราศจากปัญหาใดๆโดยมุ่งหวังให้งานที่ก่อให้เกิดประสิทธิภาพและประสิทธิผลการยอมรับฟังความคิดเห็นจากผู้ร่วมงานอื่นๆโดยสามารถพิจารณาถึงดัชนีขององค์ประกอบย่อยของตัวบ่งชี้เชิงนโยบายการจัดการงานนิติวิทยาศาสตร์ ได้ดังนี้

ตัวบ่งชี้เชิงนโยบายการจัดการงานนิติวิทยาศาสตร์ 3.1.1 มีมาตรฐานการจัดระบบกำลังพลเข้าปฏิบัติหน้าที่ให้ตรงกับสมรรถนะ โดยให้สอดคล้องกับคดีวิสามัญฆาตกรรมที่เกิดขึ้น

ตัวบ่งชี้เชิงนโยบายการจัดการงานนิติวิทยาศาสตร์ 3.1.2 มีมาตรฐานการปฏิบัติงานที่เปิดใจยอมรับความคิดเห็นของคนในทีมและสามารถแก้ไขความขัดแย้งที่เกิดจากการปฏิบัติงานได้

ตัวบ่งชี้เชิงนโยบายการจัดการงานนิติวิทยาศาสตร์ 3.1.3 สร้างมาตรฐานการบริหารจัดการสถานที่เกิดเหตุซึ่งมีหน่วยงานที่เกี่ยวข้องตามกฎหมายอันได้แก่ พนักงานสอบสวน พนักงานฝ่ายปกครอง พนักงานอัยการ สถาบันนิติวิทยาศาสตร์ และกองพิสูจน์หลักฐานกลาง ต้องร่วมมือกันในการบริหารจัดการสถานที่เกิดเหตุเพื่อชันสูตรพลิกศพคดีวิสามัญกรรมได้อย่างสมบูรณ์

ตัวบ่งชี้เชิงนโยบายการจัดการงานนิติวิทยาศาสตร์ 3.1.4 มีมาตรฐานการสร้างเครือข่ายทั้งภายในองค์กรและภายนอกองค์กร

องค์ประกอบย่อยของตัวบ่งชี้ 3.2 การมีทักษะคิดวิเคราะห์แบบมุ่งเป้าหมาย

ในส่วนนี้ผู้เชี่ยวชาญมุ่งให้ความสำคัญกับการใช้ความคิดในการพิจารณาไตร่ตรองเพื่อแก้ปัญหาหรือตัดสินใจในเรื่องราวต่างๆให้เกิดผลไปในทิศทางที่ดีโดยสามารถพิจารณาถึงดัชนีขององค์ประกอบย่อยของตัวบ่งชี้ในการพัฒนาตัวบ่งชี้เชิงนโยบายการจัดการงานนิติวิทยาศาสตร์ ได้ดังนี้

ตัวบ่งชี้เชิงนโยบายการจัดการงานนิติวิทยาศาสตร์ 3.2.1 มีมาตรฐานการปฏิบัติงานที่ใช้หลักการและเหตุผลในการทำงาน

ตัวบ่งชี้เชิงนโยบายการจัดการงานนิติวิทยาศาสตร์ 3.2.2 มีมาตรฐานการปฏิบัติงานที่ได้ตามเกณฑ์หรือสูงกว่าเกณฑ์ที่กำหนด

ตัวบ่งชี้เชิงนโยบายการจัดการงานนิติวิทยาศาสตร์ 3.2.3 มีมาตรฐานการปฏิบัติเมื่อเจอปัญหาและอุปสรรคในการปฏิบัติงาน

ตัวบ่งชี้เชิงนโยบายการจัดการงานนิติวิทยาศาสตร์ 3.2.4 มีมาตรฐานการปฏิบัติงานที่สามารถให้บุคลากรแสดงความคิดสร้างสรรค์ในกระบวนการทำงานเพื่อพัฒนาระบบงาน

องค์ประกอบย่อยของตัวบ่งชี้ 3.3 ความโปร่งใสตรวจสอบได้

ในส่วนนี้ผู้เชี่ยวชาญมุ่งให้ความสำคัญกับการมองเห็นภาพโดยตลอดปราศจากประเด็นแอบแฝง ซ่อนเร้น มีข้อมูลชัดเจน ละเอียด ประกอบการประสานงาน การร่วมมือร่วมใจและการตัดสินใจโดยสามารถพิจารณาถึงดัชนีขององค์ประกอบย่อยของตัวบ่งชี้เชิงนโยบายการจัดการงานนิติวิทยาศาสตร์ ได้ดังนี้

ตัวบ่งชี้เชิงนโยบายการจัดการงานนิติวิทยาศาสตร์ 3.3.1 สร้างมาตรฐานระบบการรวบรวมพยานหลักฐาน จากการไต่สวนชั้นสูตรพลิกศพและการสอบสวนให้สอดคล้อง ส่งต่อเป็นกระบวนการเดียว เพื่อความรวดเร็ว โปร่งใสในการแสวงหาพยานหลักฐานและได้มาซึ่งข้อเท็จจริงที่ถูกต้อง ครบถ้วน สามารถตอบข้อสงสัยของสังคมได้ว่าเจ้าหน้าที่รัฐกระทำให้ผู้อื่นถึงแก่ความตายโดยชอบด้วยกฎหมายหรือไม่

ตัวบ่งชี้เชิงนโยบายการจัดการงานนิติวิทยาศาสตร์ 3.3.2 มีมาตรฐานการปฏิบัติที่ไม่โกหกปกปิดข้อเท็จจริงเพื่อความอยู่รอดของตนเองตลอดจนเพื่อนร่วมงาน

ตัวบ่งชี้เชิงนโยบายการจัดการงานนิติวิทยาศาสตร์ 3.3.3 สร้างมาตรฐานการมีส่วนร่วมของฝ่ายผู้ตายมีสิทธิที่จะขอให้บุคคล ที่มีความรู้ทางด้านการแพทย์ ผู้ทรงคุณวุฒิหรือผู้แทนจากองค์กรอิสระต่างๆ เข้าร่วมสังเกตการณ์ในการชันสูตรพลิกศพและการสอบสวนคดีวิสามัญฆาตกรรม

องค์ประกอบย่อยของตัวบ่งชี้ 3.4 มีความเป็นอิสระ

ในส่วนนี้ผู้เชี่ยวชาญมุ่งให้ความสำคัญกับการปกครองตนเอง ไม่อยู่ใต้การควบคุม ไม่ต้องพึ่งพา แต่ไม่ใช่การเป็นเอกเทศ ทำตามอำเภอใจ ไม่ต้องฟังใคร เอาตัวเองเป็นที่ตั้งโดยสามารถพิจารณาถึงดัชนีขององค์ประกอบย่อยของตัวบ่งชี้เชิงนโยบายการจัดการงานนิติวิทยาศาสตร์ ได้ดังนี้

ตัวบ่งชี้เชิงนโยบายการจัดการงานนิติวิทยาศาสตร์ 3.4.1 มีมาตรฐานการปฏิบัติหน้าที่ตามวิชาชีพอย่างครบถ้วนโดยปราศจากการข่มขู่ ขัดขวาง คุกคาม หรือแทรกแซงการปฏิบัติงานอย่างไม่เหมาะสม

ตัวบ่งชี้เชิงนโยบายการจัดการงานนิติวิทยาศาสตร์ 3.4.2 มาตรฐานการปฏิบัติหน้าที่ และความคิดเห็นในทุกขั้นตอนจะต้องเป็นอิสระจากผู้ต้องสงสัย

ตัวบ่งชี้เชิงนโยบายการจัดการงานนิติวิทยาศาสตร์ 3.4.3 มาตรฐานการปฏิบัติหน้าที่ จะต้องมีความเป็นกลางและกระทำโดยปราศจากอคติตลอดเวลา

องค์ประกอบย่อยของตัวบ่งชี้ 3.5 การติดต่อประสานงาน

ในส่วนนี้ผู้เชี่ยวชาญมุ่งให้ความสำคัญกับการติดต่อสื่อสารให้เกิดความคิดความเข้าใจตรงกันในการร่วมมือปฏิบัติงานให้สอดคล้องทั้งเวลา การเข้าตรวจสถานที่เกิดเหตุและกิจกรรมที่จะต้องกระทำให้บรรลุวัตถุประสงค์อย่างสมานฉันท์เพื่อให้งานดำเนินไปอย่างราบรื่น โดยสามารถพิจารณาถึงดัชนีขององค์ประกอบย่อยของตัวบ่งชี้เชิงนโยบายการจัดการงานนิติวิทยาศาสตร์ ได้ดังนี้

ตัวบ่งชี้เชิงนโยบายการจัดการงานนิติวิทยาศาสตร์ 3.5.1 มาตรฐานการปฏิบัติงาน สอบสวนคดีวิสามัญฆาตกรรมจำเป็นต้องประสานงานกับพนักงานอัยการให้เข้าใจหากมีปัญหาก็คต้องหารือไปยังสำนักงานตำรวจแห่งชาติต่อไปเพื่อไม่ให้เกิดการสอบสวนเสียไป

ตัวบ่งชี้เชิงนโยบายการจัดการงานนิติวิทยาศาสตร์ 3.5.2 กำหนดมาตรฐานการปฏิบัติงานของพนักงานสอบสวนในการติดต่อประสานงานกับตำรวจในท้องที่เกิดเหตุประสานบุคคลที่เกี่ยวข้องตามประมวลกฎหมายวิธีพิจารณาความอาญา เช่น แพทย์ทางนิติเวช พนักงานอัยการ พนักงานฝ่ายปกครอง และญาติของผู้ตายเข้าร่วมชั้นสุตรพลิกศพของผู้ตาย รวมทั้งประสานวิทยาการจังหวัดร่วมตรวจที่เกิดเหตุด้วย

องค์ประกอบหลักของตัวบ่งชี้ด้านที่ 4 ด้านผลลัพธ์ (Output)

ในองค์ประกอบหลักของตัวบ่งชี้ด้านที่ 4 ด้านผลลัพธ์ (Output) ผู้เชี่ยวชาญได้มีความเห็นที่สอดคล้องตรงกันว่าองค์ประกอบดังกล่าว มี 3 องค์ประกอบย่อยของตัวบ่งชี้ ประกอบด้วย การวัดผลและประเมินผลภายในองค์กร ประสิทธิภาพและประสิทธิผลในการทำงาน และความผูกพันภายในองค์กร

องค์ประกอบย่อยของตัวบ่งชี้ 4.1 การวัดผลและประเมินผลภายในองค์กร

ในส่วนนี้ผู้เชี่ยวชาญมุ่งให้ความสำคัญกับการประเมินคุณค่าการทำงานของบุคคล โดยสามารถพิจารณาถึงดัชนีขององค์ประกอบย่อยของตัวบ่งชี้เชิงนโยบายการจัดการงานนิติวิทยาศาสตร์ ได้ดังนี้

ตัวบ่งชี้เชิงนโยบายการจัดการงานนิติวิทยาศาสตร์ 4.1.1 กำหนดมาตรฐานการประเมินผลการปฏิบัติในการสอบสวนคดีวิสามัญฆาตกรรมหลังการสอบสวนเสร็จสิ้นแล้วควรติดตามผลการดำเนินการทุกคดีไม่ว่าจะเป็นในชั้นพนักงานอัยการหรือในชั้นศาลนำมาวิเคราะห์ปัญหา

อุปสรรคแนวทางในการสอบสวนเพื่อไม่ให้เกิดข้อผิดพลาดและสามารถใช้พัฒนาเป็นแนวทางปฏิบัติที่ดีเป็นแบบอย่างในการบริหารงานสอบสวนต่อไปได้

ตัวบ่งชี้เชิงนโยบายการจัดการงานนิติวิทยาศาสตร์ 4.1.2 สร้างมาตรฐานการปฏิบัติงานของพนักงานสอบสวนให้มีส่วนร่วมในการประเมินผลการพัฒนาทักษะในด้านต่างๆ ของตนเอง

ตัวบ่งชี้เชิงนโยบายการจัดการงานนิติวิทยาศาสตร์ 4.1.3 สร้างมาตรฐานการวัดผลและประเมินผลทางด้านการพัฒนาทักษะในด้านต่างๆ เพื่อนำมาใช้ปรับปรุงและดำเนินการให้ดีขึ้น

องค์ประกอบย่อยของตัวบ่งชี้ 4.2 ประสิทธิภาพและประสิทธิผลในการทำงาน

ในส่วนนี้ผู้เชี่ยวชาญมุ่งให้ความสำคัญกับความสามารถที่ทำให้เกิดผลในการทำงาน เป็นการใช้ทรัพยากรโดยคำนึงถึงคุณค่าและผลสำเร็จ เป็นการใช้ทรัพยากรโดยคำนึงถึงเป้าหมายโดยสามารถพิจารณาถึงดัชนีขององค์ประกอบย่อยของตัวบ่งชี้เชิงนโยบายการจัดการงานนิติวิทยาศาสตร์ ได้ดังนี้

ตัวบ่งชี้เชิงนโยบายการจัดการงานนิติวิทยาศาสตร์ 4.2.1 สร้างมาตรฐานการปรับปรุงประสิทธิภาพและประสิทธิผลในการปฏิบัติงานของพนักงานสอบสวนในการลงพื้นที่เพื่อตรวจสอบสถานที่เกิดเหตุ

ตัวบ่งชี้เชิงนโยบายการจัดการงานนิติวิทยาศาสตร์ 4.2.2 สร้างมาตรฐานการปฏิบัติงานให้พนักงานสอบสวนสามารถพัฒนาตนเองและปฏิบัติงานร่วมกับผู้อื่นในองค์กรได้อย่างมีประสิทธิภาพ

ตัวบ่งชี้เชิงนโยบายการจัดการงานนิติวิทยาศาสตร์ 4.2.3 สร้างมาตรฐานการปฏิบัติงานของพนักงานสอบสวนให้สามารถนำนวัตกรรมใหม่ๆ ใช้ในองค์กรได้อย่างมีประสิทธิภาพ

องค์ประกอบย่อยของตัวบ่งชี้ 4.3 ความผูกพันภายในองค์กร

ในส่วนนี้ผู้เชี่ยวชาญมุ่งให้ความสำคัญกับความจงรักภักดีที่จะคงอยู่ ความภาคภูมิใจ และเป็นส่วนหนึ่งในองค์กร ปฏิบัติงานอย่างทุ่มเท ยอมรับวัตถุประสงค์และจุดมุ่งหมายขององค์กร เพื่อความก้าวหน้าและผลประโยชน์ขององค์กรโดยสามารถพิจารณาถึงดัชนีขององค์ประกอบย่อยเชิงกระตุ้นในการพัฒนาตัวบ่งชี้เชิงนโยบายการจัดการงานนิติวิทยาศาสตร์ ได้ดังนี้

ตัวบ่งชี้เชิงนโยบายการจัดการงานนิติวิทยาศาสตร์ 4.3.1 มาตรฐานการปฏิบัติของบุคลากรในองค์กรและหน่วยงานมีความรู้สึกเป็นอันหนึ่งอันเดียวกัน

ตัวบ่งชี้เชิงนโยบายการจัดการงานนิติวิทยาศาสตร์ 4.3.2 มีมาตรฐานการปฏิบัติงานที่ได้รับมอบหมายให้ดีที่สุด เพื่อสร้างชื่อเสียงให้กับองค์กรและหน่วยงาน

องค์ประกอบหลักเชิงกระตุนด้านที่ 5 ด้านความเป็นมาตรฐานสากล(Standard)

องค์ประกอบหลักด้านที่ 5 ด้านความเป็นมาตรฐานสากล (Standard) ผู้เชี่ยวชาญได้มีความเห็นที่สอดคล้องตรงกันว่าองค์ประกอบดังกล่าว มี 2 องค์ประกอบย่อยของตัวบ่งชี้ ประกอบด้วย การจัดการองค์กร และการสร้างมาตรฐานสากล

องค์ประกอบย่อยของตัวบ่งชี้ 5.1 การจัดการองค์กร

ในส่วนนี้ผู้เชี่ยวชาญมุ่งให้ความสำคัญกับการจัดระบบความสัมพันธ์ระหว่างส่วนงานต่างๆ และบุคคลในองค์กร โดยกำหนดภารกิจ อำนาจหน้าที่และความรับผิดชอบให้ชัดเจน เพื่อให้การดำเนินงานตามภารกิจขององค์การบรรลุวัตถุประสงค์และเป้าหมายอย่างมีประสิทธิภาพโดยสามารถพิจารณาถึงดัชนีขององค์ประกอบย่อยของตัวบ่งชี้เชิงนโยบายการจัดการงานนิติวิทยาศาสตร์ได้ดังนี้

ตัวบ่งชี้เชิงนโยบายการจัดการงานนิติวิทยาศาสตร์ 5.1.1 มีมาตรฐานการประสานงานที่คล่องตัว เอื้อต่อการปฏิบัติงาน

ตัวบ่งชี้เชิงนโยบายการจัดการงานนิติวิทยาศาสตร์ 5.1.2 มาตรฐานการปฏิบัติงานควรจะต้องสอดคล้องกับพันธกิจ เป้าหมาย และความต้องการของเจ้าหน้าที่ในองค์กร

ตัวบ่งชี้เชิงนโยบายการจัดการงานนิติวิทยาศาสตร์ 5.1.3 มาตรฐานการปฏิบัติงานสามารถส่งเสริมการสร้างสัมพันธ์ภาพอันดีกับบุคคลในองค์กร

องค์ประกอบย่อยของตัวบ่งชี้ 5.2 การสร้างมาตรฐานสากล

ในส่วนนี้ผู้เชี่ยวชาญมุ่งให้ความสำคัญกับระบบการบริหารคุณภาพขององค์กร โดยสามารถพิจารณาถึงดัชนีขององค์ประกอบย่อยของตัวบ่งชี้เชิงนโยบายการจัดการงานนิติวิทยาศาสตร์ได้ดังนี้

ตัวบ่งชี้เชิงนโยบายการจัดการงานนิติวิทยาศาสตร์ 5.2.1 สร้างมาตรฐานทางด้านผู้ตรวจพิสูจน์ จะต้องมีความรู้ ความสามารถรวมถึงความเชี่ยวชาญและประสบการณ์ในการปฏิบัติงาน

ตัวบ่งชี้เชิงนโยบายการจัดการงานนิติวิทยาศาสตร์ 5.2.2 สร้างมาตรฐานทางด้านห้องปฏิบัติการ ให้มีเครื่องมือ อุปกรณ์ เทคโนโลยีที่ทันสมัย และต้องเป็นระบบมาตรฐานสากล ISO 17025

ตัวบ่งชี้เชิงนโยบายการจัดการงานนิติวิทยาศาสตร์ 5.2.3 สร้างมาตรฐานทางด้านระบบงาน การตรวจสถานที่เกิดเหตุ และการตรวจพยานหลักฐานให้มีความน่าเชื่อถือ และมีคุณภาพเป็นไปตามระบบมาตรฐานที่หน่วยงานนิติวิทยาศาสตร์ทั้งหมดของประเทศให้เป็นระบบเดียวกัน

ตัวบ่งชี้เชิงนโยบายการจัดการงานนิติวิทยาศาสตร์ 5.2.4 สร้างมาตรฐานทางด้าน
ปฏิกิริยาสากลให้กับนิติวิทยาศาสตร์ในประเทศไทย

องค์ประกอบหลักของตัวบ่งชี้ด้านที่ 6 เพิ่มความสามารถในการทำงาน (Ability)

ในองค์ประกอบหลักของตัวบ่งชี้ด้านที่ 6 เพิ่มความสามารถในการทำงาน (Ability) ผู้เชี่ยวชาญได้มีความเห็นที่สอดคล้องตรงกันว่าองค์ประกอบดังกล่าว มี 5 องค์ประกอบย่อยของตัวบ่งชี้ ประกอบด้วย การแก้ปัญหาเฉพาะหน้า ความซื่อสัตย์ การเป็นผู้นำและผู้ตามที่ดี การสร้างสรรค์เทคโนโลยีและนวัตกรรม และการบริหารจัดการเวลาที่เหมาะสม

องค์ประกอบย่อยของตัวบ่งชี้ 6.1 การแก้ปัญหาเฉพาะหน้า

ในส่วนนี้ผู้เชี่ยวชาญมุ่งให้ความสำคัญกับการใช้ปฏิภาณ ไหวพริบในการตัดสินใจอย่างแน่วแน่ เพื่อแก้ปัญหาที่เกิดขึ้นไม่ว่าจะเป็นปัญหาระยะสั้น หรือปัญหาระยะยาวโดยสามารถพิจารณาถึงดัชนีขององค์ประกอบย่อยของตัวบ่งชี้เพื่อเพิ่มศักยภาพทางการสอบสวนคดีวิสามัญฆาตกรรมได้ดังนี้

ตัวบ่งชี้เพื่อเพิ่มศักยภาพทางการสอบสวนคดีวิสามัญฆาตกรรม 6.1.1 พนักงานสอบสวนสามารถแก้ปัญหาการปฏิบัติงานได้อย่างถูกต้องเหมาะสม

ตัวบ่งชี้เพื่อเพิ่มศักยภาพทางการสอบสวนคดีวิสามัญฆาตกรรม 6.1.2 พนักงานสอบสวนสามารถคาดการณ์ล่วงหน้าเกี่ยวกับปัญหาที่จะเกิดขึ้นในการปฏิบัติงานได้

องค์ประกอบย่อยของตัวบ่งชี้ 6.2 ความซื่อสัตย์

ในส่วนนี้ผู้เชี่ยวชาญมุ่งให้ความสำคัญกับคุณลักษณะทางบวก มีความจริงใจตรงไปตรงมา พร้อมด้วยความประพฤติตรง ไม่โกหก คดโกง โดยสามารถพิจารณาถึงดัชนีขององค์ประกอบย่อยของตัวบ่งชี้เพื่อเพิ่มศักยภาพทางการสอบสวนคดีวิสามัญฆาตกรรม ได้ดังนี้

ตัวบ่งชี้เพื่อเพิ่มศักยภาพทางการสอบสวนคดีวิสามัญฆาตกรรม 6.2.1 พนักงานสอบสวนสามารถปฏิบัติงานอยู่บนหลักนิติธรรมและความโปร่งใส

ตัวบ่งชี้เพื่อเพิ่มศักยภาพทางการสอบสวนคดีวิสามัญฆาตกรรม 6.2.2 พนักงานสอบสวนสามารถปฏิบัติงานอย่างตรงไปตรงมา ไม่ทุจริตต่อหน้าที่

ตัวบ่งชี้เพื่อเพิ่มศักยภาพทางการสอบสวนคดีวิสามัญฆาตกรรม 6.2.3 พนักงานสอบสวนสามารถปฏิบัติงานที่ไม่แสวงหาผลประโยชน์ในทางมิชอบ

องค์ประกอบย่อยของตัวบ่งชี้ 6.3 การเป็นผู้นำและผู้ตามที่ดี

ในส่วนนี้ผู้เชี่ยวชาญมุ่งให้ความสำคัญกับการมีวิสัยทัศน์ที่ดี วางตัวได้เป็นอย่างดี ปฏิบัติตนได้ทั้งในฐานะผู้นำและผู้ตาม ยอมรับในกฎกติกาที่กำหนดไว้ โดยสามารถพิจารณาถึงดัชนีขององค์ประกอบย่อยของตัวบ่งชี้เพื่อเพิ่มศักยภาพทางด้านการสอบสวนคดีวิสามัญฆาตกรรม ได้ดังนี้

ตัวบ่งชี้เพื่อเพิ่มศักยภาพทางด้านการสอบสวนคดีวิสามัญฆาตกรรม 6.3.1 พนักงานสอบสวนสามารถตัดสินใจ วินิจฉัย สั่งการในการปฏิบัติงานได้อย่างดีและมีเหตุผล

ตัวบ่งชี้เพื่อเพิ่มศักยภาพทางด้านการสอบสวนคดีวิสามัญฆาตกรรม 6.3.2 สามารถให้ข้อเสนอแนะแก่ทีมงานในการปฏิบัติงานได้

ตัวบ่งชี้เพื่อเพิ่มศักยภาพทางด้านการสอบสวนคดีวิสามัญฆาตกรรม 6.3.3 พนักงานสอบสวนสามารถปฏิบัติตามกฎระเบียบได้อย่างเคร่งครัด

องค์ประกอบของย่อยตัวบ่งชี้ 6.4 การสร้างสรรค์เทคโนโลยีและนวัตกรรม

ในส่วนนี้ผู้เชี่ยวชาญมุ่งให้ความสำคัญกับการมีความรู้และความเข้าใจในเรื่องระบบสารสนเทศ การสร้างสรรค์เทคโนโลยีและนวัตกรรมใหม่ๆ รวมถึงการสืบค้นและการประยุกต์ใช้เทคโนโลยีให้เกิดประโยชน์ต่อการทำงานในการทำงาน ความสามารถในการเรียนรู้ ระบบสารสนเทศขององค์การเพื่อเพิ่มประสิทธิภาพของงานโดยสามารถพิจารณาถึงดัชนีขององค์ประกอบย่อยของตัวบ่งชี้เพื่อเพิ่มศักยภาพทางด้านการสอบสวนคดีวิสามัญฆาตกรรม ได้ดังนี้

ตัวบ่งชี้เพื่อเพิ่มศักยภาพทางด้านการสอบสวนคดีวิสามัญฆาตกรรม 6.4.1 พนักงานสอบสวนมีความรู้ในเรื่องเทคโนโลยีสารสนเทศที่สามารถนำมาใช้ในการทำงานได้เป็นอย่างดี

ตัวบ่งชี้เพื่อเพิ่มศักยภาพทางด้านการสอบสวนคดีวิสามัญฆาตกรรม 6.4.2 พนักงานสอบสวนมีความเข้าใจ เกี่ยวกับเทคโนโลยีสารสนเทศ และสามารถเลือกสิ่งที่ดีมาประยุกต์ใช้ในการทำงานได้อย่างมีประสิทธิภาพ

ตัวบ่งชี้เพื่อเพิ่มศักยภาพทางด้านการสอบสวนคดีวิสามัญฆาตกรรม 6.4.3 พนักงานสอบสวนมีวิธีการสืบค้นข้อมูล และสามารถประยุกต์ใช้ให้เกิดประโยชน์ต่อการทำงาน

ตัวบ่งชี้เพื่อเพิ่มศักยภาพทางด้านการสอบสวนคดีวิสามัญฆาตกรรม 6.4.4 พนักงานสอบสวนสามารถเรียนรู้ระบบการทำงานสารสนเทศขององค์กรได้เป็นอย่างดี และสามารถทำงานได้อย่างมีประสิทธิภาพ

ตัวบ่งชี้เพื่อเพิ่มศักยภาพทางด้านการสอบสวนคดีวิสามัญฆาตกรรม 6.4.5 พนักงานสอบสวนสามารถสอนแนะนำการใช้เทคโนโลยีแก่สมาชิกในทีมได้อย่างเหมาะสม

องค์ประกอบย่อยของตัวบ่งชี้ 6.5 การบริหารจัดการเวลาที่เหมาะสม

ในส่วนนี้ผู้เชี่ยวชาญมุ่งให้ความสำคัญกับการใช้เวลาให้เกิดประโยชน์รู้จักวางแผน และจัดสรรเวลาในการทำงานได้อย่างถูกต้องเหมาะสมกำหนดและควบคุมการปฏิบัติงานให้บรรลุผลตามเวลาและวัตถุประสงค์ที่กำหนดโดยสามารถพิจารณาถึงดัชนีขององค์ประกอบย่อยของตัวบ่งชี้เพื่อเพิ่มศักยภาพทางการสอบสวนคดีวิสามัญฆาตกรรม ได้ดังนี้

ตัวบ่งชี้เพื่อเพิ่มศักยภาพทางการสอบสวนคดีวิสามัญฆาตกรรม 6.5.1 พนักงานสอบสวนสามารถปฏิบัติงานได้รวดเร็วตรงตามระยะเวลาที่กำหนด

ตัวบ่งชี้เพื่อเพิ่มศักยภาพทางการสอบสวนคดีวิสามัญฆาตกรรม 6.5.2 พนักงานสอบสวนสามารถเข้าร่วมการฝึกอบรม การเข้าตรวจสถานที่เกิดเหตุ รวมไปถึงการส่งสำนวนการสอบสวนได้ตรงตามเวลาที่กำหนด

ตัวบ่งชี้เพื่อเพิ่มศักยภาพทางการสอบสวนคดีวิสามัญฆาตกรรม 6.5.3 พนักงานสอบสวนสามารถวางแผนจัดตารางการทำงาน แบบปฏิทิน โดยให้สอบสวนคดีที่ผู้ต้องหาที่ถึงแก่ความตาย ให้เสร็จสิ้นโดยเร็ว และสอบสวนสำนวนชั้นสูตรพลิกศพให้เสร็จสิ้นตามระยะเวลาที่กำหนด

องค์ประกอบหลักของตัวบ่งชี้ด้านที่ 7 เพิ่มแรงจูงใจในการทำงาน (Motivation)

ในองค์ประกอบหลักของตัวบ่งชี้ด้านที่ 7 เพิ่มแรงจูงใจในการทำงาน (Motivation) ผู้เชี่ยวชาญได้มีความเห็นที่สอดคล้องตรงกันว่าองค์ประกอบดังกล่าว มี 4 องค์ประกอบย่อยตัวบ่งชี้ประกอบด้วย ความไว้วางใจ การชื่นชมได้รับการยอมรับ การได้รับการสนับสนุน และความรับผิดชอบ

องค์ประกอบย่อยของตัวบ่งชี้ 7.1 ความไว้วางใจ

ในส่วนนี้ผู้เชี่ยวชาญมุ่งให้ความสำคัญกับความเชื่อมั่นต่อเจตนาของเพื่อนร่วมงาน และผู้บริหาร รวมทั้งความมั่นใจในความสามารถโดยสามารถพิจารณาถึงดัชนีขององค์ประกอบย่อยของตัวบ่งชี้เพื่อเพิ่มศักยภาพทางการสอบสวนคดีวิสามัญฆาตกรรม ได้ดังนี้

ตัวบ่งชี้เพื่อเพิ่มศักยภาพทางการสอบสวนคดีวิสามัญฆาตกรรม 7.1.1 ผู้บังคับบัญชาให้ความเชื่อมั่นในความสำเร็จของการปฏิบัติงาน

ตัวบ่งชี้เพื่อเพิ่มศักยภาพทางการสอบสวนคดีวิสามัญฆาตกรรม 7.1.2 ผู้บังคับบัญชากับพนักงานสอบสวนมีสัมพันธภาพที่ดีในระดับกลุ่ม

ตัวบ่งชี้เพื่อเพิ่มศักยภาพทางการสอบสวนคดีวิสามัญฆาตกรรม 7.1.3 พนักงานสอบสวนให้ความร่วมมือกับองค์กรในการปฏิบัติงานด้วยความสมัครใจ

ตัวบ่งชี้เพื่อเพิ่มศักยภาพทางการสอบสวนคดีวิสามัญฆาตกรรม 7.1.4 ผู้บังคับบัญชามอบความไว้วางใจและอิสระในการทำงานให้แก่ท่านอย่างเต็มที่

องค์ประกอบย่อยของตัวบ่งชี้ 7.2 การชื่นชมได้รับการยอมรับ

ในส่วนนี้ผู้เชี่ยวชาญมุ่งให้ความสำคัญกับการที่บุคคลทำงานได้สำเร็จจนเป็นที่ยอมรับ เชื่อถือ ไว้วางใจ ได้รับการยกย่อง ชมเชย จากผู้บังคับบัญชาและเพื่อนร่วมงานจนได้รับมอบหมาย ให้ทำงานที่สำคัญๆ จากผู้บังคับบัญชา และเพื่อนร่วมงานขอคำแนะนำในการปฏิบัติงาน โดยสามารถพิจารณาถึงดัชนีขององค์ประกอบย่อยของตัวบ่งชี้เพื่อเพิ่มศักยภาพทางการสอบสวนคดีวิสามัญฆาตกรรม ได้ดังนี้

ตัวบ่งชี้เพื่อเพิ่มศักยภาพทางการสอบสวนคดีวิสามัญฆาตกรรม 7.2.1 พนักงานสอบสวนในสังกัดได้รับการชื่นชมเมื่อทำงานสำเร็จตามเป้าหมายที่วางไว้

ตัวบ่งชี้เพื่อเพิ่มศักยภาพทางการสอบสวนคดีวิสามัญฆาตกรรม 7.2.2 พนักงานสอบสวนในสังกัดได้รับการพิจารณาเลื่อนขั้นและตำแหน่งในองค์กรเป็นไปตามเกณฑ์ที่กำหนดและมีความเป็นธรรม

ตัวบ่งชี้เพื่อเพิ่มศักยภาพทางการสอบสวนคดีวิสามัญฆาตกรรม 7.2.3 ผู้บังคับบัญชามีวิธีการจูงใจพนักงานให้ปฏิบัติงานด้วยการให้รางวัลและมีการจัดสวัสดิการไว้อย่างเหมาะสม

องค์ประกอบย่อยของตัวบ่งชี้ 7.3 การได้รับการสนับสนุน

ในส่วนนี้ผู้เชี่ยวชาญมุ่งให้ความสำคัญกับการสร้างความมั่นคงและสร้างคุณภาพชีวิตที่ดีให้แก่บุคลากรโดยสามารถพิจารณาถึงดัชนีขององค์ประกอบย่อยของตัวบ่งชี้เพื่อเพิ่มศักยภาพทางการสอบสวนคดีวิสามัญฆาตกรรม ได้ดังนี้

ตัวบ่งชี้เพื่อเพิ่มศักยภาพทางการสอบสวนคดีวิสามัญฆาตกรรม 7.3.1 ผู้บังคับบัญชาใส่ใจและให้การสนับสนุนการทำงานของเจ้าหน้าที่ในหน่วยงาน

ตัวบ่งชี้เพื่อเพิ่มศักยภาพทางการสอบสวนคดีวิสามัญฆาตกรรม 7.3.2 พนักงานสอบสวนภูมิใจที่เป็นส่วนหนึ่งของทีมการทำงานที่มีประสิทธิภาพ

องค์ประกอบย่อยของตัวบ่งชี้ 7.4 ความรับผิดชอบ

ในส่วนนี้ผู้เชี่ยวชาญมุ่งให้ความสำคัญกับการยอมรับและปฏิบัติตามภาระหน้าที่ที่ได้รับมอบหมายด้วยความตั้งใจและปฏิบัติอย่างเต็มศักยภาพที่มี โดยสามารถพิจารณาถึงดัชนีขององค์ประกอบย่อยตัวบ่งชี้เพื่อเพิ่มศักยภาพทางการสอบสวนคดีวิสามัญฆาตกรรม ได้ดังนี้

ตัวบ่งชี้เพื่อเพิ่มศักยภาพทางการสอบสวนคดีวิสามัญฆาตกรรม 7.4.1 ผู้บังคับบัญชามีการมอบหมายความรับผิดชอบได้อย่างเหมาะสมกับตำแหน่ง

ตัวบ่งชี้เพื่อเพิ่มศักยภาพทางด้านการสอบสวนคดีวิสามัญฆาตกรรม 7.4.2 พนักงานสอบสวนในสังกัดริเริ่มทำโครงการหรือสร้างนวัตกรรมใหม่ๆ ให้กับหน่วยงานเพื่อพัฒนาคุณภาพงาน

ตัวบ่งชี้เพื่อเพิ่มศักยภาพทางด้านการสอบสวนคดีวิสามัญฆาตกรรม 7.4.3 พนักงานสอบสวนมีความตั้งใจและรับผิดชอบการทำงานตามที่ได้รับมอบหมายอย่างเต็มที่

องค์ประกอบหลักของตัวบ่งชี้ด้านที่ 8 เพิ่มความยืดหยุ่นในการทำงาน (Flexible)

ในองค์ประกอบหลักของตัวบ่งชี้ด้านที่ 8 เพิ่มความยืดหยุ่นในการทำงาน (Flexible) ผู้เชี่ยวชาญได้มีความเห็นที่สอดคล้องตรงกันว่าองค์ประกอบดังกล่าว มี 2 องค์ประกอบย่อยของตัวบ่งชี้ ประกอบด้วย ความยืดหยุ่นในการทำงาน และมีวิสัยทัศน์ในการทำงาน

องค์ประกอบย่อยของตัวบ่งชี้ 8.1 ความยืดหยุ่นในการทำงาน

ในส่วนนี้ผู้เชี่ยวชาญมุ่งให้ความสำคัญกับการความสามารถในการปรับตัวเพื่อรองรับการปรับเปลี่ยนนโยบายกลยุทธ์ แนวทางและขั้นตอนการปฏิบัติงานที่แตกต่างไปจากเดิมการให้ความร่วมมือและความช่วยเหลือนอกเหนือจากงานที่ปฏิบัติอยู่ โดยสามารถพิจารณาถึงดัชนีขององค์ประกอบย่อยของตัวบ่งชี้เพื่อเพิ่มศักยภาพทางด้านการสอบสวนคดีวิสามัญฆาตกรรม ได้ดังนี้

ตัวบ่งชี้เพื่อเพิ่มศักยภาพทางด้านการสอบสวนคดีวิสามัญฆาตกรรม 8.1.1 พนักงานสอบสวนสามารถปรับตัวเพื่อรองรับการปรับเปลี่ยนนโยบาย กลยุทธ์ และแนวทางในการปฏิบัติงานได้

ตัวบ่งชี้เพื่อเพิ่มศักยภาพทางด้านการสอบสวนคดีวิสามัญฆาตกรรม 8.1.2 พนักงานสอบสวนสามารถนำความรู้มาวิเคราะห์สังเคราะห์เป็นแนวทางแก้ไขปัญหาและพัฒนางานได้ตรงเป้าประสงค์

ตัวบ่งชี้เพื่อเพิ่มศักยภาพทางด้านการสอบสวนคดีวิสามัญฆาตกรรม 8.1.3 พนักงานสอบสวนสามารถหานวัตกรรมใหม่ๆ มาประยุกต์ใช้การทำงานเพื่อให้เกิดประสิทธิภาพและประสิทธิผลต่องานที่ได้รับมอบหมาย

องค์ประกอบย่อยของตัวบ่งชี้ 8.2 มีวิสัยทัศน์ในการทำงาน

ในส่วนนี้ผู้เชี่ยวชาญมุ่งให้ความสำคัญกับความเข้าใจถึงวิสัยทัศน์พันธกิจ เป้าหมาย การดำเนินการขององค์การรวมถึงการปรับการทำงานให้มีเป้าหมายที่สอดคล้องกับสถานการณ์ที่เปลี่ยนแปลงไปโดยสามารถพิจารณาถึงดัชนีขององค์ประกอบย่อยของตัวบ่งชี้เพื่อเพิ่มศักยภาพทางด้านการสอบสวนคดีวิสามัญฆาตกรรม ได้ดังนี้

ตัวบ่งชี้เพื่อเพิ่มศักยภาพทางด้านการสอบสวนคดีวิสามัญฆาตกรรม 8.2.1 พนักงานสอบสวนเข้าใจถึงวิสัยทัศน์ พันธกิจ และเป้าหมายการดำเนินการขององค์กร

ตัวบ่งชี้เพื่อเพิ่มศักยภาพทางด้านการสอบสวนคดีวิสามัญฆาตกรรม 8.2.2 พนักงานสอบสวนปฏิบัติงานสอดคล้องกับเป้าหมายการทำงานของหน่วยงานที่สังกัด

ตัวบ่งชี้เพื่อเพิ่มศักยภาพทางด้านการสอบสวนคดีวิสามัญฆาตกรรม 8.2.3 พนักงานสอบสวนสามารถวิเคราะห์ข้อดี ข้อด้อย โอกาส และอุปสรรคในการทำงานของตนเองและหน่วยงาน

ตัวบ่งชี้เพื่อเพิ่มศักยภาพทางด้านการสอบสวนคดีวิสามัญฆาตกรรม 8.3.4 พนักงานสอบสวนสามารถวางแผนการทำงานให้สอดคล้องกับเป้าหมายการดำเนินงานขององค์กร

องค์ประกอบหลักของตัวบ่งชี้ด้านที่ 9 เพิ่มความเป็นเครือข่ายทางสังคม (Social)

ในองค์ประกอบหลักของตัวบ่งชี้ด้านที่ 9 เพิ่มความเป็นเครือข่ายทางสังคม (Social) ผู้เชี่ยวชาญได้มีความเห็นที่สอดคล้องตรงกันว่าองค์ประกอบดังกล่าว มี 2 องค์ประกอบย่อย ประกอบด้วย การมีจิตสาธารณะ และการมีมนุษยสัมพันธ์ที่ดี

องค์ประกอบย่อยตัวบ่งชี้ 9.1 การมีจิตสาธารณะ

ในส่วนนี้ผู้เชี่ยวชาญมุ่งให้ความสำคัญกับการตระหนัก และปรารถนาที่จะช่วยเหลือสังคม มองเห็นประโยชน์ส่วนรวมเป็นสำคัญ มีใจที่จะสร้างประโยชน์ให้กับสังคม โดยสามารถพิจารณาถึงดัชนีขององค์ประกอบย่อยของตัวบ่งชี้เพื่อเพิ่มศักยภาพทางด้านการสอบสวนคดีวิสามัญฆาตกรรม ได้ดังนี้

ตัวบ่งชี้เพื่อเพิ่มศักยภาพทางด้านการสอบสวนคดีวิสามัญฆาตกรรม 4.1.1 พนักงานสอบสวนในหน่วยงานมีมาตรฐานในการเข้าร่วมโครงการที่ให้บริการประชาชน

ตัวบ่งชี้เพื่อเพิ่มศักยภาพทางด้านการสอบสวนคดีวิสามัญฆาตกรรม 9.1.2 พนักงานสอบสวนในหน่วยงานมีมาตรฐานในการเข้าร่วมบำเพ็ญประโยชน์และให้บริการสาธารณะ

ตัวบ่งชี้เพื่อเพิ่มศักยภาพทางด้านการสอบสวนคดีวิสามัญฆาตกรรม 9.1.3 พนักงานสอบสวนในหน่วยงานช่วยสังคมในการรักษาดูแลสิ่งแวดล้อมและสาธารณะสมบัติ

องค์ประกอบย่อยของตัวบ่งชี้ 9.2 การมีมนุษยสัมพันธ์ที่ดี

ในส่วนนี้ผู้เชี่ยวชาญมุ่งให้ความสำคัญกับการแสดงความสัมพันธ์ต่อบุคคลอื่นด้วยการมีไมตรีจิตที่ดีเพื่อให้เกิดการไว้วางใจ และสามารถอยู่ร่วมกับผู้อื่นได้อย่างมีความสุข โดยสามารถพิจารณาถึงดัชนีขององค์ประกอบย่อยของตัวบ่งชี้เพื่อเพิ่มศักยภาพทางด้านการสอบสวนคดีวิสามัญฆาตกรรม ได้ดังนี้

ตัวบ่งชี้เพื่อเพิ่มศักยภาพทางด้านการสอบสวนคดีวิสามัญฆาตกรรม 9.2.1 พนักงานสอบสวนในหน่วยงานสามารถปรับตัวพูดคุยกับเพื่อร่วมงาน ผู้บังคับบัญชา และประชาชนได้ด้วยความเต็มใจ

ตัวบ่งชี้เพื่อเพิ่มศักยภาพทางการสอบสวนคดีวิสามัญฆาตกรรม 9.2.2 พนักงานสอบสวนในหน่วยงานสามารถแสดงความเป็นกันเองต่อผู้ร่วมงาน ผู้บังคับบัญชาประชาชนที่มารับบริการ และให้ความช่วยเหลือด้วยความสมัครใจ

ตัวบ่งชี้เพื่อเพิ่มศักยภาพทางการสอบสวนคดีวิสามัญฆาตกรรม 9.2.3 พนักงานสอบสวนสามารถแสดงออกถึงท่าทีที่เป็นมิตรกับประชาชนที่มารับบริการด้วยความเป็นกันเอง

สรุปได้ว่า การพัฒนาแนวโน้มองค์ประกอบตัวบ่งชี้เชิงนโยบายการจัดการงานนิติวิทยาศาสตร์เพื่อเพิ่มศักยภาพทางการสอบสวนคดีวิสามัญฆาตกรรมมีโอกาสนำมาเพิ่มศักยภาพทางการสอบสวนคดีวิสามัญฆาตกรรม ตามความรู้ ความเชี่ยวชาญ และประสบการณ์ของผู้เชี่ยวชาญ โดยสามารถแสดงให้เห็นถึงประเด็นสำคัญจากการสัมภาษณ์เชิงลึกเกี่ยวกับแนวโน้มการจัดองค์ประกอบหลักของเกณฑ์ องค์ประกอบย่อยของตัวบ่งชี้ สามารถสรุปตัวบ่งชี้เชิงนโยบายการจัดการงานนิติวิทยาศาสตร์เพื่อเพิ่มศักยภาพทางการสอบสวนคดีวิสามัญฆาตกรรมโดยเบื้องต้นสกัดองค์ประกอบย่อยของตัวบ่งชี้ได้ทั้งสิ้น 31 แนวโน้มองค์ประกอบของตัวบ่งชี้ 9 องค์ประกอบหลักของตัวบ่งชี้

1.4 ผลการวิเคราะห์ข้อมูลเทคนิควิจัยอนาคต (EDFR) รอบที่ 2

ผลการวิจัยในส่วนนี้เป็นการสรุปค้นหามาติจากผู้เชี่ยวชาญทุกคนที่ได้เข้าสัมภาษณ์ในรอบที่ 1 และตอบแบบสอบถามในรอบที่ 2 ผู้วิจัยยังคงกำหนดกลุ่มผู้เชี่ยวชาญเป็นกลุ่มเดียวกันกับรอบที่ 1 ได้ตอบโดยนำแนวโน้มหลักและแนวโน้มย่อยมาสร้างแบบสอบถามและนำกลับไปให้ผู้เชี่ยวชาญตอบ จากนั้นมาดำเนินการคำนวณหาค่ามัธยฐาน (Median: Md) และค่าพิสัยระหว่างควอไทล์ (Interquartile range: IR หรือค่า Q3-Q1) เป็นรายชื่อเพื่อพิจารณาคัดเลือกรายการประเมินที่มีความเหมาะสมในการพัฒนาเป็นตัวบ่งชี้เชิงนโยบายการจัดการงานนิติวิทยาศาสตร์เพื่อเพิ่มศักยภาพทางการสอบสวนคดีวิสามัญฆาตกรรมโดยคัดเลือกจากแนวโน้มที่มีค่ามัธยฐานตั้งแต่ 3.5 ขึ้นไป และมีพิสัยระหว่างควอไทล์ไม่เกิน 1.5 ซึ่งจะได้องค์ประกอบและรายการประเมินโดยจำนวนผู้เชี่ยวชาญทั้งหมด 21 คนผู้วิจัยสามารถสรุปผลได้ดังนี้

ด้านที่ 1 ด้านพื้นฐานทางกฎหมายที่เกี่ยวข้องกับงานนิติวิทยาศาสตร์ (Law)

ด้านที่ 2 ด้านปัจจัยนำเข้า (Input)

ด้านที่ 3 ด้านกระบวนการปฏิบัติงาน (Process)

ด้านที่ 4 ด้านผลลัพธ์ (Output)

ด้านที่ 5 ด้านความเป็นมาตรฐานสากล (Standard)

ด้านที่ 6 เพิ่มความสามารถในการทำงาน (Ability)

ด้านที่ 7 เพิ่มแรงจูงใจในการทำงาน (Motivation)

ด้านที่ 8 เพิ่มความยืดหยุ่นในการทำงาน (Flexible)

ด้านที่ 9 เพิ่มความเป็นเครือข่ายทางสังคม (Social)

แนวโน้มองค์ประกอบหลักของตัวบ่งชี้ที่ 1 ด้านพื้นฐานทางกฎหมายที่เกี่ยวข้องกับงานนิติวิทยาศาสตร์ (Law)

ผู้เชี่ยวชาญมีความเห็นว่าแนวโน้มองค์ประกอบย่อยของแนวโน้มองค์ประกอบหลักของตัวบ่งชี้ที่ 1 ด้านการบังคับใช้กฎหมาย มีโอกาสเป็นไปได้จริงทุกประการ โดยสามารถพิจารณาค่าฐานนิยม (Mode) และค่าพิสัยระหว่างควอไทล์ (Interquartile range) มีรายละเอียดดังนี้

ตารางที่ 7 ผลการวิเคราะห์ข้อมูลแบบสอบถาม EDFR รอบ 2 องค์ประกอบหลักของตัวบ่งชี้ที่ 1 ด้านพื้นฐานทางกฎหมายที่เกี่ยวข้องกับงานนิติวิทยาศาสตร์ (Law)

องค์ประกอบหลักของตัวบ่งชี้	องค์ประกอบย่อยของตัวบ่งชี้	ค่ามัธยฐาน (Md)	ค่าพิสัยระหว่างควอไทล์ (Q3-Q1) <1.5	ความเหมาะสมในการพัฒนาเป็นตัวบ่งชี้เชิงนโยบายการจัดการงานนิติวิทยาศาสตร์	
1. ด้านพื้นฐานทางกฎหมายที่เกี่ยวข้องกับงานนิติวิทยาศาสตร์ (Law)	1.1 ความยุติธรรม	1.1.1 มีมาตรการปฏิบัติงานโดยคำนึงถึงหลักนิติธรรมแม้จะเป็นพนักงานสอบสวนที่อยู่ในท้องที่หรือสถานีตำรวจเดียวกันกับเจ้าหน้าที่ตำรวจผู้ทำการวิสามัญฆาตกรรม	4.00	1.00	เหมาะสม
		1.1.2 มีมาตรฐานการปฏิบัติที่ไม่บีบบังคับผู้ต้องหาประกอบกับมีความเสมอภาคกับทุกชนชั้น	5.00	1.00	เหมาะสม

ตารางที่ 7 ผลการวิเคราะห์ข้อมูลแบบสอบถาม EDFR รอบ 2 องค์ประกอบหลักของตัวบ่งชี้ที่ 1
ด้านพื้นฐานทางกฎหมายที่เกี่ยวข้องกับงานนิติวิทยาศาสตร์ (Law) (ต่อ)

องค์ประกอบหลักของตัวบ่งชี้	องค์ประกอบย่อยของตัวบ่งชี้	ตัวบ่งชี้	ค่ามัธยฐาน (Md)	ค่าพิสัยระหว่างควอไทล์ (Q3-Q1) <1.5	ความเหมาะสมในการพัฒนาเป็นตัวบ่งชี้เชิงนโยบายการจัดการงานนิติวิทยาศาสตร์
1. ด้านพื้นฐานทางกฎหมายที่เกี่ยวข้องกับงานนิติวิทยาศาสตร์ (Law)	1.1 ความยุติธรรม	1.1.3 สร้างมาตรฐานการปรับปรุงกฎหมายและระเบียบปฏิบัติให้แพทย์นิติเวชมีบทบาทและอำนาจหน้าที่เต็มในการชันสูตรพลิกศพ เนื่องจากเป็นผู้ที่มีความรู้ความเชี่ยวชาญในการตรวจสอบพยานหลักฐานทางนิติวิทยาศาสตร์ อีกทั้งยังเป็นผู้ไม่มีส่วนได้ส่วนเสียกับการกระทำของเจ้าหน้าที่รัฐที่ทำให้ผู้อื่นถึงแก่ความตาย	4.00	1.00	เหมาะสม
		1.1.4 สร้างมาตรฐานให้หน่วยงานหรือองค์กรได้มีประชุมสัมมนา ร่วมกันในการที่จะเสนอให้มีการออกระเบียบข้อบังคับ ปฏิรูปกฎหมายในคดีวิสามัญฆาตกรรม	5.00	1.00	เหมาะสม
	1.2 การควบคุมอาชญากรรม	1.2.1 มีมาตรฐานการปฏิบัติงานที่เน้นการป้องกันอาชญากรรมมากกว่าให้เกิดเหตุ โดยให้เจ้าหน้าที่ตำรวจและประชาชนทำงานร่วมกัน	4.00	1.00	เหมาะสม
		1.2.2 สร้างมาตรฐานในการให้คำแนะนำหรือคำปรึกษาให้กับการมีส่วนร่วมในการทำสำนวนไต่สวนชันสูตรพลิกศพและสำนวนสอบสวน เพื่อให้เกิดความยุติธรรมในชั้นของพนักงานสอบสวน	4.00	1.00	เหมาะสม

ตารางที่ 7 ผลการวิเคราะห์ข้อมูลแบบสอบถาม EDFR รอบ 2 องค์ประกอบหลักของตัวบ่งชี้ที่ 1
ด้านพื้นฐานทางกฎหมายที่เกี่ยวข้องกับงานนิติวิทยาศาสตร์ (Law) (ต่อ)

องค์ประกอบหลักของตัวบ่งชี้	องค์ประกอบย่อยของตัวบ่งชี้	ตัวบ่งชี้	ค่ามัธยฐาน (Md)	ค่าพิสัยระหว่างควอไทล์ (Q3-Q1) <1.5	ความเหมาะสมในการพัฒนาเป็นตัวบ่งชี้เชิงนโยบายการจัดการงานนิติวิทยาศาสตร์
1. ด้านพื้นฐานทางกฎหมายที่เกี่ยวข้องกับงานนิติวิทยาศาสตร์ (Law)	1.2 การควบคุมอาชญากรรม	1.2.3 มีมาตรฐานการจัดอัตรากำลังให้เพียงพอต่อภารกิจที่เกิดขึ้นในแต่ละพื้นที่ โดยพิจารณาจากปัจจัยต่างๆ ในการนำมาวิเคราะห์ปัญหาอาชญากรรมตามสภาพของพื้นที่และสภาพอาชญากรรม	5.00	1.00	เหมาะสม
		1.3.1 สร้างมาตรฐานการฝึกอบรมพนักงานสอบสวนรุ่นใหม่ให้สอดคล้องกับเป้าหมายขององค์กร	5.00	1.00	เหมาะสม
	1.3 การฝึกอบรม	1.3.2 สร้างมาตรฐานการฝึกอบรมร่วมกันอย่างสม่ำเสมอระหว่างบุคลากรที่ทำหน้าที่ในการชันสูตรพลิกศพ คือ พนักงานสอบสวน แพทย์ พนักงานอัยการ พนักงานฝ่ายปกครอง และ สถาบันนิติวิทยาศาสตร์ เพื่อสร้างความตระหนักในการปฏิบัติหน้าที่และสร้างความรู้ความเข้าใจฝนบทบาทของแต่ละฝ่ายให้เป็นไปตามจุดมุ่งหมายของการชันสูตรพลิกศพคดีวิสามัญฆาตกรรมที่ถูกต้อง	5.00	1.00	เหมาะสม

ตารางที่ 7 ผลการวิเคราะห์ข้อมูลแบบสอบถาม EDFR รอบ 2 องค์ประกอบหลักของตัวบ่งชี้ที่ 1 ด้านพื้นฐานทางกฎหมายที่เกี่ยวข้องกับงานนิติวิทยาศาสตร์ (Law) (ต่อ)

องค์ประกอบหลักของตัวบ่งชี้	องค์ประกอบย่อยของตัวบ่งชี้	ตัวบ่งชี้	ค่ามัธยฐาน (Md)	ค่าพิสัยระหว่างควอไทล์ (Q3-Q1) <1.5	ความเหมาะสมในการพัฒนาเป็นตัวบ่งชี้เชิงนโยบายการจัดการงานนิติวิทยาศาสตร์
1. ด้านพื้นฐานทางกฎหมายที่เกี่ยวข้องกับงานนิติวิทยาศาสตร์ (Law)	1.3 การฝึกอบรม	1.3.3 สร้างมาตรฐานการฝึกอบรมพนักงานสอบสวนให้มีความพร้อมในหลายๆ ด้าน เช่น ระบบปฏิบัติการ ยุทธวิธี การเข้าตรวจสถานที่เกิดเหตุ การเก็บพยานหลักฐานต่างๆ และระบบปฏิบัติการทางนิติวิทยาศาสตร์ เพื่อให้สามารถนำความรู้ที่ได้ไปปฏิบัติหน้าที่ได้ทันที	4.00	1.00	เหมาะสม
		1.3.4 สร้างมาตรฐานการฝึกอบรมหลักธรรมาภิบาล หลักคุณธรรม และหลักจริยธรรมแก่พนักงานสอบสวน ผู้บังคับบัญชา ทุกหน่วยงานในองค์กร	5.00	1.00	เหมาะสม

จากตารางที่ 7 แสดงผลการวิเคราะห์ข้อมูลแบบสอบถาม EDFR รอบที่ 2 องค์ประกอบหลักของตัวบ่งชี้ที่ 1 ด้านพื้นฐานทางกฎหมายที่เกี่ยวข้องกับงานนิติวิทยาศาสตร์ (Law) ผู้เชี่ยวชาญมีความเห็นว่าองค์ประกอบหลักของตัวบ่งชี้ในการพัฒนาตัวบ่งชี้เชิงนโยบายการจัดการงานนิติวิทยาศาสตร์เพื่อเพิ่มศักยภาพทางด้านการสอบสวนคดีวิสามัญฆาตกรรม มีโอกาสเป็นไปได้ สำหรับนำไปใช้ในการพัฒนาตัวบ่งชี้เชิงนโยบายการจัดการงานนิติวิทยาศาสตร์เพื่อเพิ่มศักยภาพทางด้านการสอบสวนคดีวิสามัญฆาตกรรม ได้จริงทุกประเด็น โดยค่ามัธยฐาน (Median :Md) ที่ได้เกินกว่า 3.5 และค่าพิสัยควอไทล์ (Q3-Q1) ≤ 1.5 ทุกประเด็น ถือว่ามีความเหมาะสม

แนวโน้มองค์ประกอบหลักของตัวบ่งชี้ที่ 2 ด้านปัจจัยนำเข้า (Input)

ผู้เชี่ยวชาญมีความเห็นว่าแนวโน้มองค์ประกอบย่อยของแนวโน้มองค์ประกอบหลักของตัวบ่งชี้ที่ 2 ด้านปัจจัยนำเข้า มีโอกาสเป็นไปได้จริงทุกประการ โดยสามารถพิจารณาค่าฐานนิยม (Mode) และค่าพิสัยระหว่างควอไทล์ (Interquartile range) มีรายละเอียดดังนี้

ตารางที่ 8 ผลการวิเคราะห์ข้อมูลแบบสอบถาม EDFR รอบ 2 องค์ประกอบหลักของตัวบ่งชี้ที่ 2 ด้านปัจจัยนำเข้า (Input)

องค์ประกอบหลักของตัวบ่งชี้	องค์ประกอบย่อยของตัวบ่งชี้	ตัวบ่งชี้	ค่ามัธยฐาน (Md)	ค่าพิสัยระหว่างควอไทล์ (Q3-Q1) <1.5	ความเหมาะสมในการพัฒนาเป็นตัวบ่งชี้เชิงนโยบายการจัดการงานนิติวิทยาศาสตร์
2. ด้านปัจจัยนำเข้า (Input)	2.1 การเรียนรู้วัฒนธรรมองค์กรและการปรับตัว	2.1.1 มีมาตรฐานการสร้างจิตสำนึกของบุคลากรในหน่วยงานให้ทุ่มเทและอุทิศตนในการปฏิบัติหน้าที่ โดยคำนึงถึงความปลอดภัย เพื่อให้ได้ผลงานที่มีคุณค่าเพิ่มขึ้น	5.00	1.00	เหมาะสม
		2.1.2 มีมาตรฐานการปฏิบัติงานร่วมกับผู้ร่วมงานคนอื่นรวมทั้งผู้บังคับบัญชาได้เป็นอย่างดี	4.00	1.00	เหมาะสม
		2.1.3 มีมาตรฐานการปฏิบัติงานตามกฎระเบียบ ข้อบังคับขององค์กรตามหลักสากล	5.00	1.00	เหมาะสม
	2.2 การวางแผนบริหารงาน	2.2.1 สร้างมาตรฐานการวางแผนฉุกเฉินสำหรับสถานการณ์ที่ไม่คาดคิดที่อาจเกิดขึ้นได้ในคดีวิสามัญฆาตกรรม	4.00	1.00	เหมาะสม

ตารางที่ 8 ผลการวิเคราะห์ข้อมูลแบบสอบถาม EDFR รอบ 2 องค์ประกอบหลักของตัวบ่งชี้ที่ 2 ด้านปัจจัยนำเข้า (Input) (ต่อ)

องค์ประกอบหลักของตัวบ่งชี้	องค์ประกอบย่อยของตัวบ่งชี้	ตัวบ่งชี้	ค่ามัธยฐาน (Md)	ค่าพิสัยระหว่างควอไทล์ (Q3-Q1) <1.5	ความเหมาะสมในการพัฒนาเป็นตัวบ่งชี้เชิงนโยบายการจัดการงานนิติวิทยาศาสตร์
2. ด้านปัจจัยนำเข้า (Input)	2.2 การวางแผนบริหารงาน	2.2.2 มีมาตรฐานการปฏิบัติงานสอบสวนจะต้องสอบให้ได้ความเป็นจริงว่าคนร้ายลงมือกระทำความผิดพยายามฆ่าเจ้าพนักงานแล้วและเจ้าพนักงานได้ใช้วิธีที่หลีกเลี่ยงไม่ได้ต่อผู้คนร้ายเป็นการป้องกันโดยชอบพอสมควรแก่เหตุจึงจะไม่มี ความผิด	4.00	1.00	เหมาะสม
		2.2.3 มีมาตรฐานการวางแผนกำหนดรูปแบบสำนวนการสอบสวนที่เกี่ยวข้องในคดีให้ผู้บังคับการทราบเช่นควรแจ้งข้อหาให้ผู้ต้องหาทราบเมื่อใดการทำสำนวนการสอบสวนควรแบ่งการสอบสวนอย่างไรพิจารณาโดยวิธีใดและกำชับให้นำเสนอความคืบหน้าคดีอีกเมื่อใด	4.00	1.00	เหมาะสม
	2.3 เทคโนโลยีสารสนเทศ	2.3.1 มีมาตรฐานการปฏิบัติทางด้านเทคโนโลยีของพนักงานสอบสวนรวมทั้งวิทยาการสมัยใหม่นำมาประยุกต์กับฐานข้อมูลและการปฏิบัติงานให้เท่าทันรูปแบบการก่ออาชญากรรม	5.00	1.00	เหมาะสม

ตารางที่ 8 ผลการวิเคราะห์ข้อมูลแบบสอบถาม EDFR รอบ 2 องค์ประกอบหลักของตัวบ่งชี้ที่ 2 ด้านปัจจัยนำเข้า (Input) (ต่อ)

องค์ประกอบหลักของตัวบ่งชี้	องค์ประกอบย่อยของตัวบ่งชี้	ตัวบ่งชี้	ค่ามัธยฐาน (Md)	ค่าพิสัยระหว่างควอไทล์ (Q3-Q1) <1.5	ความเหมาะสมในการพัฒนาเป็นตัวบ่งชี้เชิงนโยบายการจัดการงานนิติวิทยาศาสตร์
2. ด้านปัจจัยนำเข้า (Input)	2.3 เทคโนโลยีสารสนเทศ	2.3.2 มีมาตรฐานการตรวจสภาพเครื่องมือ อุปกรณ์ ยานพาหนะตรวจสถานที่เกิดเหตุ อาวุธประจำกายและวิทยุสื่อสาร เพื่อใช้ในการเข้าตรวจสถานที่เกิดเหตุ ทุกๆ 6 เดือน ให้อยู่ในสภาพที่พร้อมใช้งานได้ตลอดเวลา	5.00	1.00	เหมาะสม
	2.4 ระบบงบประมาณที่เหมาะสม	2.4.1 สร้างมาตรฐานการควบคุมตรวจสอบงบประมาณอย่างมีประสิทธิภาพ	5.00	1.00	เหมาะสม
		2.4.2 มีมาตรฐานการตั้งงบประมาณจัดซื้อเครื่องมือและเทคโนโลยีของพนักงานสอบสวนชุดที่ออกไปตรวจสถานที่เกิดเหตุ เช่น ชุดกระเป่าเก็บร่องรอยวัตถุพยาน เครื่องวัดระยะด้วยแสงเลเซอร์ และรถตรวจสถานที่เกิดเหตุที่มีสภาพใหม่ ทันสมัยและมีเครื่องนำทางหรือ GPSNavigator ในรถด้วย เป็นต้น ตลอดจนเครื่องมือสำหรับใช้ในสำนักงาน ให้เหมาะสม	5.00	1.00	เหมาะสม
		2.4.3 มีมาตรฐานการจัดสรรงบประมาณในสัดส่วนที่เหมาะสมและเพียงพอสำหรับการพัฒนาศักยภาพของพนักงานสอบสวนทุกระดับชั้น	4.00	1.00	เหมาะสม

ตารางที่ 8 ผลการวิเคราะห์ข้อมูลแบบสอบถาม EDFR รอบ 2 องค์ประกอบหลักของตัวบ่งชี้ที่ 2 ด้านปัจจัยนำเข้า (Input) (ต่อ)

องค์ประกอบหลักของตัวบ่งชี้	องค์ประกอบย่อยของตัวบ่งชี้	ตัวบ่งชี้	ค่ามัธยฐาน (Md)	ค่าพิสัยระหว่างควอไทล์ (Q3-Q1) <1.5	ความเหมาะสมในการพัฒนาเป็นตัวบ่งชี้เชิงนโยบายการจัดการงานนิติวิทยาศาสตร์
2. ด้านปัจจัยนำเข้า (Input)	2.5 สภาพแวดล้อมในการปฏิบัติงาน	2.5.1 มีมาตรฐานการจัดการหน่วยงานในองค์กรให้มีสภาพแวดล้อมที่น่าอยู่เหมาะแก่การปฏิบัติงาน	4.00	1.00	เหมาะสม
		2.5.2 สร้างมาตรฐานการให้พื้นที่ในการปฏิบัติงานและอิสระกับพนักงานสอบสวนทุกหน่วยงานในองค์กรแต่ละคน ในการลงพื้นที่ตรวจสอบสถานที่เกิดเหตุ เพื่อประสิทธิภาพและประสิทธิผลของการปฏิบัติงาน	4.00	1.00	เหมาะสม

จากตารางที่ 8 แสดงผลการวิเคราะห์ข้อมูลแบบสอบถาม EDFR รอบที่ 2 องค์ประกอบหลักของตัวบ่งชี้ที่ 2 ด้านปัจจัยนำเข้า (Input) ผู้เชี่ยวชาญมีความเห็นว่าองค์ประกอบหลักของตัวบ่งชี้ในการพัฒนาตัวบ่งชี้เชิงนโยบายการจัดการงานนิติวิทยาศาสตร์เพื่อเพิ่มศักยภาพทางด้านการสอบสวนคดีวิสามัญฆาตกรรม มีโอกาสเป็นไปได้ สำหรับนำไปใช้ในการพัฒนาตัวบ่งชี้เชิงนโยบายการจัดการงานนิติวิทยาศาสตร์เพื่อเพิ่มศักยภาพทางด้านการสอบสวนคดีวิสามัญฆาตกรรม ได้จริงทุกประเด็น โดยค่ามัธยฐาน (Median :Md) ที่ได้เกินกว่า 3.5 และค่าพิสัยควอไทล์ (Q3-Q1) ≤ 1.5 ทุกประเด็น ถือว่ามีความเหมาะสม

แนวโน้มองค์ประกอบหลักเชิงกระตุ้นที่ 3 ด้านกระบวนการปฏิบัติงาน (Process)

ผู้เชี่ยวชาญมีความเห็นว่าแนวโน้มองค์ประกอบย่อยของแนวโน้มองค์ประกอบหลักเชิงกระตุ้นที่ 3 ด้านกระบวนการปฏิบัติงาน มีโอกาสเป็นไปได้จริงทุกประการ โดยสามารถพิจารณาค่าฐานนิยม (Mode) และค่าพิสัยระหว่างควอไทล์ (Interquartile range) มีรายละเอียดดังนี้

ตารางที่ 9 ผลการวิเคราะห์ข้อมูลแบบสอบถาม EDFR รอบ 2 องค์ประกอบหลักของตัวบ่งชี้ที่ 3 ด้านกระบวนการปฏิบัติงาน (Process)

องค์ประกอบหลักของตัวบ่งชี้	องค์ประกอบย่อยของตัวบ่งชี้	ตัวบ่งชี้	ค่ามัธยฐาน (Md)	ค่าพิสัยระหว่างควอไทล์ (Q3-Q1) <1.5	ความเหมาะสมในการพัฒนาเป็นตัวบ่งชี้เชิงนโยบายการจัดการงานนิติวิทยาศาสตร์
3. ด้านกระบวนการปฏิบัติงาน (Process)	3.1 การทำงานเป็นทีมแบบมุ่งเป้าหมาย	3.1.1 มีมาตรฐานการจักระบบกำลังพลเข้าปฏิบัติหน้าที่ให้ตรงกับสมรรถนะ โดยให้สอดคล้องกับคดีวิสามัญฆาตกรรมที่เกิดขึ้น	4.00	1.00	เหมาะสม
		3.1.2 มีมาตรฐานการปฏิบัติงานที่เปิดใจยอมรับความคิดเห็นของคนในทีมและสามารถแก้ไขความขัดแย้งที่เกิดจากการปฏิบัติงานได้	5.00	1.00	เหมาะสม
		3.1.3 สร้างมาตรฐานการบริหารจัดการสถานที่เกิดเหตุซึ่งมีหน่วยงานที่เกี่ยวข้องตามกฎหมายอันได้แก่ พนักงานสอบสวน พนักงานฝ่ายปกครอง พนักงานอัยการ สถาบันนิติวิทยาศาสตร์ และ กองพิสูจน์หลักฐานกลาง ต้องร่วมมือกันในการบริหารจัดการสถานที่เกิดเหตุเพื่อชันสูตรพลิกศพคดีวิสามัญกรรมได้อย่างสมบูรณ์	5.00	1.00	เหมาะสม

ตารางที่ 9 ผลการวิเคราะห์ข้อมูลแบบสอบถาม EDFR รอบ 2 องค์ประกอบหลักของตัวบ่งชี้ที่ 3
ด้านกระบวนการปฏิบัติงาน (Process) (ต่อ)

องค์ประกอบหลักของตัวบ่งชี้	องค์ประกอบย่อยของตัวบ่งชี้	ตัวบ่งชี้	ค่ามัธยฐาน (Md)	ค่าพิสัยระหว่างควอไทล์ (Q3-Q1) <1.5	ความเหมาะสมในการพัฒนาเป็นตัวบ่งชี้เชิงนโยบายการจัดการงานนิติวิทยาศาสตร์
3. ด้านกระบวนการปฏิบัติงาน (Process)	3.1 การทำงานเป็นทีมแบบมุ่งเป้าหมาย	3.1.4 มีมาตรฐานการสร้างเครือข่ายทั้งจากภายในองค์กรและภายนอกองค์กร	5.00	1.00	เหมาะสม
	3.2 การมีทักษะคิดวิเคราะห์แบบมุ่งเป้าหมาย	3.2.1 มีมาตรฐานการปฏิบัติงานที่ใช้หลักการและเหตุผลในการทำงาน	5.00	1.00	เหมาะสม
		3.2.2 มีมาตรฐานการปฏิบัติงานที่ได้ตามเกณฑ์หรือสูงกว่าเกณฑ์ที่กำหนด	4.00	1.00	เหมาะสม
		3.2.3 มีมาตรฐานการปฏิบัติงานที่สามารถให้บุคลากรแสดงความคิดเห็นสร้างสรรค์ในกระบวนการทำงานเพื่อการพัฒนาระบบงาน	5.00	1.00	เหมาะสม
		3.2.4 มีมาตรฐานการปฏิบัติเมื่อเจอปัญหาและอุปสรรคในการปฏิบัติงาน	5.00	1.00	เหมาะสม

ตารางที่ 9 ผลการวิเคราะห์ข้อมูลแบบสอบถาม EDFR รอบ 2 องค์ประกอบหลักของตัวบ่งชี้ที่ 3
ด้านกระบวนการปฏิบัติงาน (Process) (ต่อ)

องค์ประกอบหลักของตัวบ่งชี้	องค์ประกอบย่อยของตัวบ่งชี้	ตัวบ่งชี้	ค่ามัธยฐาน (Md)	ค่าพิสัยระหว่างควอไทล์ (Q3-Q1) <1.5	ความเหมาะสมในการพัฒนาเป็นตัวบ่งชี้เชิงนโยบายการจัดการงานนิติวิทยาศาสตร์
3. ด้านกระบวนการปฏิบัติงาน (Process)	3.3 ความโปร่งใสตรวจสอบได้	3.3.1 สร้างมาตรฐานระบบการรวบรวมพยานหลักฐาน จากการได้ส่วนชั้นสูตรพลิกศพและการสอบสวนให้สอดคล้อง ส่งต่อเป็นกระบวนการเดียว เพื่อความรวดเร็ว โปร่งใส ในการแสวงหาพยานหลักฐาน และได้มาซึ่งข้อเท็จจริงที่ถูกต้อง ครบถ้วน สามารถตอบข้อสงสัยของสังคมได้ว่าเจ้าหน้าที่รัฐกระทำผิดผู้ใดถึงแก่ความตายโดยชอบด้วยกฎหมายหรือไม่	5.00	1.00	เหมาะสม
		3.3.2 มีมาตรฐานการปฏิบัติที่ไม่ปกปิดข้อเท็จจริงเพื่อความอยู่รอดของตนเองตลอดจนเพื่อนร่วมงาน	4.00	1.00	เหมาะสม
		3.3.3 สร้างมาตรฐานการมีส่วนร่วมของฝ่ายผู้ตายมีสิทธิที่จะขอให้บุคคล ที่มีความรู้ทางการแพทย์ ผู้ทรงคุณวุฒิหรือผู้แทนจากองค์กรอิสระต่างๆ เข้าร่วมสังเกตการณ์ในการชันสูตรพลิกศพและการสอบสวนคดีวิสามัญฆาตกรรม	5.00	1.00	เหมาะสม

ตารางที่ 9 ผลการวิเคราะห์ข้อมูลแบบสอบถาม EDFR รอบ 2 องค์ประกอบหลักของตัวบ่งชี้ที่ 3
ด้านกระบวนการปฏิบัติงาน (Process) (ต่อ)

องค์ประกอบหลักของตัวบ่งชี้	องค์ประกอบย่อยของตัวบ่งชี้	ตัวบ่งชี้	ค่ามัธยฐาน (Md)	ค่าพิสัยระหว่างควอไทล์ (Q3-Q1) <1.5	ความเหมาะสมในการพัฒนาเป็นตัวบ่งชี้เชิงนโยบายการจัดการงานนิติวิทยาศาสตร์
3. ด้านกระบวนการปฏิบัติงาน (Process)	3.4 มีความเป็นอิสระ	3.4.1 มีมาตรฐานการปฏิบัติหน้าที่ตามวิชาชีพอย่างครบถ้วนโดยปราศจากการข่มขู่ ขัดขวาง คุกคาม หรือแทรกแซงการปฏิบัติงานอย่างไม่เหมาะสม	5.00	1.00	เหมาะสม
		3.4.2 มาตรฐานการปฏิบัติหน้าที่และความคิดเห็นในทุกขั้นตอนจะต้องเป็นอิสระจากผู้ต้องสงสัย	4.00	1.00	เหมาะสม
		3.4.3 มาตรฐานการปฏิบัติหน้าที่จะต้องมีความเป็นกลางและกระทำโดยปราศจากอคติตลอดเวลา	5.00	1.00	เหมาะสม
	3.5 การติดต่อประสานงาน	3.5.1 มาตรฐานการปฏิบัติงานสอบสวนคดีวิสามัญฆาตกรรมจำเป็นต้องประสานงานกับพนักงานอัยการให้เข้าใจหากมีปัญหาที่ต้องหารือไปยังสำนักงานตำรวจแห่งชาติต่อไปเพื่อไม่ให้เกิดการสอบสวนเสียไป	4.00	1.00	เหมาะสม

ตารางที่ 9 ผลการวิเคราะห์ข้อมูลแบบสอบถาม EDFR รอบ 2 องค์ประกอบหลักของตัวบ่งชี้ที่ 3
ด้านกระบวนการปฏิบัติงาน (Process) (ต่อ)

องค์ประกอบหลักของตัวบ่งชี้	องค์ประกอบย่อยของตัวบ่งชี้	ตัวบ่งชี้	ค่ามัธยฐาน (Md)	ค่าพิสัยระหว่างควอไทล์ (Q3-Q1) <1.5	ความเหมาะสมในการพัฒนาเป็นตัวบ่งชี้เชิงนโยบายการจัดการงานนิติวิทยาศาสตร์
3. ด้านกระบวนการปฏิบัติงาน (Process)	3.5 การติดต่อประสานงาน	3.5.2 กำหนดมาตรฐานการปฏิบัติงานของพนักงานสอบสวนในการติดต่อประสานงานกับตำรวจในท้องที่เกิดเหตุประสานบุคคลที่เกี่ยวข้องตามประมวลกฎหมายวิธีพิจารณาความอาญา เช่น แพทย์ทางนิติเวช พนักงานอัยการ พนักงานฝ่ายปกครอง และญาติของผู้ตายเข้าร่วมชั้นสุตรพลิกศพของผู้ตายรวมทั้งประสานวิทยาการจังหวัดร่วมตรวจที่เกิดเหตุ	4.00	1.00	เหมาะสม

จากตารางที่ 9 แสดงผลการวิเคราะห์ข้อมูลแบบสอบถาม EDFR รอบที่ 2 องค์ประกอบหลักของตัวบ่งชี้ที่ 3 ด้านกระบวนการปฏิบัติงาน (Process) ผู้เชี่ยวชาญมีความเห็นว่าองค์ประกอบหลักเชิงกระตุ้นในการพัฒนาตัวบ่งชี้เชิงนโยบายการจัดการงานนิติวิทยาศาสตร์เพื่อเพิ่มศักยภาพทางด้านการสอบสวนคดีวิสามัญฆาตกรรม มีโอกาสเป็นไปได้ สำหรับนำไปใช้ในการพัฒนาตัวบ่งชี้เชิงนโยบายการจัดการงานนิติวิทยาศาสตร์เพื่อเพิ่มศักยภาพทางด้านการสอบสวนคดีวิสามัญฆาตกรรม ได้จริงทุกประเด็น โดยค่ามัธยฐาน (Median :Md) ที่ได้เกินกว่า 3.5 และค่าพิสัยควอไทล์ (Q3-Q1) \leq 1.5 ทุกประเด็น ถือว่ามีความเหมาะสม

แนวโน้มองค์ประกอบหลักของตัวบ่งชี้ที่ 4 ด้านผลลัพธ์ (Output) ผู้เชี่ยวชาญมีความเห็นว่าแนวโน้มองค์ประกอบย่อยของแนวโน้มองค์ประกอบหลักของตัวบ่งชี้ที่ 4 ด้านผลลัพธ์ มีโอกาสเป็นไปได้จริงทุกประการ โดยสามารถพิจารณาค่าฐานนิยม (Mode) และค่าพิสัยระหว่างควอไทล์ (Interquartile range) มีรายละเอียดดังนี้

ตารางที่ 10 ผลการวิเคราะห์ข้อมูลแบบสอบถาม EDFR รอบ 2 องค์ประกอบหลักของตัวบ่งชี้ที่ 4 ด้านผลลัพธ์ (Output)

องค์ประกอบหลักของตัวบ่งชี้	องค์ประกอบย่อยของตัวบ่งชี้	ตัวบ่งชี้	ค่ามัธยฐาน (Md)	ค่าพิสัยระหว่างควอไทล์ (Q3-Q1) <1.5	ความเหมาะสมในการพัฒนาเป็นตัวบ่งชี้เงินโยบายการจัดการงานนิติวิทยาศาสตร์
4. ด้านผลลัพธ์ (Output)	4.1 การวัดผลและประเมินผลภายในองค์กร	4.1.1 กำหนดมาตรฐานการประเมินผลการปฏิบัติในการสอบสวนคดีวิสามัญฆาตกรรมหลังการสอบสวนเสร็จสิ้นแล้วควรติดตามผลการดำเนินการทุกคดีไม่ว่าจะเป็นในชั้นพนักงานอัยการหรือในชั้นศาลนำมาวิเคราะห์ปัญหาอุปสรรคแนวทางในการสอบสวนเพื่อไม่ให้เกิดข้อผิดพลาดและสามารถใช้พัฒนาเป็นแนวทางปฏิบัติที่ดีเป็นแบบอย่างในการบริหารงานสอบสวนต่อไปได้	4.00	1.00	เหมาะสม
		4.1.2 สร้างมาตรฐานการปฏิบัติงานของพนักงานสอบสวนให้มีส่วนร่วมในการประเมินผลการพัฒนาทักษะในด้านต่างๆ ของตนเอง	5.00	1.00	เหมาะสม

ตารางที่ 10 ผลการวิเคราะห์ข้อมูลแบบสอบถาม EDFR รอบ 2 องค์ประกอบหลักของตัวบ่งชี้ที่ 4
ด้านผลลัพธ์ (Output) (ต่อ)

องค์ประกอบหลักของตัวบ่งชี้	องค์ประกอบย่อยของตัวบ่งชี้	ตัวบ่งชี้	ค่ามัธยฐาน (Md)	ค่าพิสัยระหว่างควอไทล์ (Q3-Q1) <1.5	ความเหมาะสมในการพัฒนาเป็นตัวบ่งชี้เชิงนโยบายการจัดการงานนิติวิทยาศาสตร์
4. ด้านผลลัพธ์ (Output)	4.1 การวัดผลและประเมินผลภายในองค์กร	4.1.3 สร้างมาตรฐานการวัดผลและประเมินผลด้านการพัฒนาทักษะในด้านต่างๆ เพื่อนำมาใช้ในการปรับปรุง	4.00	1.00	เหมาะสม
	4.2 ประสิทธิภาพและประสิทธิผลใน	4.2.1 สร้างมาตรฐานการปรับปรุงประสิทธิภาพและประสิทธิผลในการปฏิบัติงานในการลงพื้นที่เพื่อตรวจสอบสถานที่เกิดเหตุ	4.00	1.00	เหมาะสม
		4.2.2 สร้างมาตรฐานการปฏิบัติงานให้พนักงานสอบสวนสามารถพัฒนาตนเองและปฏิบัติงานร่วมกับผู้อื่นในองค์กรได้อย่างมีประสิทธิภาพ	5.00	1.00	เหมาะสม
		4.2.3 สร้างมาตรฐานการปฏิบัติงานของพนักงานสอบสวนให้สามารถนำนวัตกรรมใหม่ๆ ใช้ในองค์กรได้อย่างมีประสิทธิภาพ	5.00	1.00	เหมาะสม
	4.3 ความผูกพันภายในองค์กร	4.3.1 มาตรฐานการปฏิบัติของบุคลากรในองค์กรและหน่วยงานมีความรู้สึกเป็นอันหนึ่งอันเดียวกัน	5.00	1.00	เหมาะสม
		4.3.2 มีมาตรฐานการปฏิบัติงานที่ได้รับมอบหมายให้ดีที่สุด เพื่อสร้างชื่อเสียงให้กับองค์กรและหน่วยงาน	4.00	1.00	เหมาะสม

จากตารางที่ 10 แสดงผลการวิเคราะห์ข้อมูลแบบสอบถาม EDFR รอบที่ 2 องค์ประกอบหลักของตัวบ่งชี้ที่ 4 ด้านผลลัพธ์ (Output) ผู้เชี่ยวชาญมีความเห็นว่าองค์ประกอบหลักของตัวบ่งชี้ในการพัฒนาตัวบ่งชี้เชิงนโยบายการจัดการงานนิติวิทยาศาสตร์เพื่อเพิ่มศักยภาพทางด้านการสอบสวนคดีวิสามัญฆาตกรรม มีโอกาสเป็นไปได้ สำหรับนำไปใช้ในการพัฒนาตัวบ่งชี้เชิงนโยบายการจัดการงานนิติวิทยาศาสตร์เพื่อเพิ่มศักยภาพทางด้านการสอบสวนคดีวิสามัญฆาตกรรม ได้จริงทุกประเด็น โดยค่ามัธยฐาน (Median :Md) ที่ได้เกินกว่า 3.5 และค่าพิสัยควอไทล์ (Q3-Q1) ≤ 1.5 ทุกประเด็น ถือว่ามีความเหมาะสม

แนวโน้มองค์ประกอบหลักของตัวบ่งชี้ที่ 5 ด้านความเป็นมาตรฐานสากล (Standard)

ผู้เชี่ยวชาญมีความเห็นว่าแนวโน้มองค์ประกอบย่อยของแนวโน้มองค์ประกอบหลักของตัวบ่งชี้ที่ 5 ด้านความเป็นมาตรฐานสากล มีโอกาสเป็นไปได้จริงทุกประการ โดยสามารถพิจารณาค่าฐานนิยม (Mode) และค่าพิสัยระหว่างควอไทล์ (Interquartile range) มีรายละเอียดดังนี้

ตารางที่ 11 ผลการวิเคราะห์ข้อมูลแบบสอบถาม EDFR รอบ 2 องค์ประกอบหลักของตัวบ่งชี้ที่ 5 ด้านความเป็นมาตรฐานสากล (Standard)

องค์ประกอบหลักของตัวบ่งชี้	องค์ประกอบย่อยของตัวบ่งชี้	ตัวบ่งชี้	ค่ามัธยฐาน (Md)	ค่าพิสัยระหว่างควอไทล์ (Q3-Q1) <1.5	ความเหมาะสมในการพัฒนาเป็นตัวบ่งชี้เชิงนโยบายการจัดการงานนิติวิทยาศาสตร์
5. ด้านความเป็นมาตรฐานสากล (Standard)	5.1 การจัดการองค์กร	5.1.1 มีมาตรฐานการประสานงานที่คล่องตัว เอื้อต่อการปฏิบัติงาน	4.00	1.00	เหมาะสม
		5.1.2 มาตรฐานการปฏิบัติงานควรจะต้องสอดคล้องกับพันธกิจ เป้าหมาย และความต้องการของเจ้าหน้าที่ในองค์กร	5.00	1.00	เหมาะสม
		5.1.3 มาตรฐานการปฏิบัติงานสามารถส่งเสริมการสร้างสัมพันธภาพอันดีกับบุคคลในองค์กร	4.00	1.00	เหมาะสม

ตารางที่ 11 ผลการวิเคราะห์ข้อมูลแบบสอบถาม EDFR รอบ 2 องค์ประกอบหลักของตัวบ่งชี้ที่ 5 ด้านความเป็นมาตรฐานสากล (Standard) (ต่อ)

องค์ประกอบหลักของตัวบ่งชี้	องค์ประกอบย่อยของตัวบ่งชี้	ตัวบ่งชี้	ค่ามัธยฐาน (Md)	ค่าพิสัยระหว่างควอไทล์ (Q3-Q1) <1.5	ความเหมาะสมในการพัฒนาเป็นตัวบ่งชี้เชิงนโยบายการจัดการงานนิติวิทยาศาสตร์
5. ด้านความเป็นมาตรฐานสากล (Standard)	5.2 การสร้างมาตรฐานสากล	5.2.1 สร้างมาตรฐานทางด้านผู้ตรวจพิสูจน์ จะต้องมีความรู้ความสามารถรวมถึงความเชี่ยวชาญและประสบการณ์ในการปฏิบัติงาน	5.00	1.00	เหมาะสม
		5.2.2 สร้างมาตรฐานทางด้านห้องปฏิบัติการ ให้มีเครื่องมืออุปกรณ์ เทคโนโลยีที่ทันสมัย และต้องเป็นระบบมาตรฐานสากล ISO 17025	5.00	1.00	เหมาะสม
		5.2.3 สร้างมาตรฐานทางด้านระบบงาน การตรวจสอบสถานที่เกิดเหตุ และการตรวจพยานหลักฐานให้มี ความน่าเชื่อถือ และมีคุณภาพ เป็นไปตามระบบมาตรฐานที่หน่วยงานนิติวิทยาศาสตร์ทั้งหมดของประเทศให้เป็นระบบเดียวกัน	4.00	1.00	เหมาะสม
		5.2.4 สร้างมาตรฐานทางด้านปฏิญญาสากลให้กับนิติวิทยาศาสตร์ในประเทศไทย	4.00	1.00	เหมาะสม

จากตารางที่ 11 แสดงผลการวิเคราะห์ข้อมูลแบบสอบถาม EDFR รอบที่ 2 องค์ประกอบหลักของตัวบ่งชี้ที่ 5 ด้านความเป็นมาตรฐานสากล (Standard) ผู้เชี่ยวชาญมีความเห็นว่างค์ประกอบหลักของตัวบ่งชี้ในการพัฒนาตัวบ่งชี้เชิงนโยบายการจัดการงานนิติวิทยาศาสตร์เพื่อเพิ่ม

ศักยภาพทางด้านการสอบสวนคดีวิสามัญฆาตกรรม มีโอกาสเป็นไปได้ สำหรับนำไปใช้ในการพัฒนาตัวบ่งชี้เชิงนโยบายการจัดการงานนิติวิทยาศาสตร์เพื่อเพิ่มศักยภาพทางด้านการสอบสวนคดีวิสามัญฆาตกรรม ได้จริงทุกประเด็น โดยค่ามัธยฐาน (Median :Md) ที่ได้เกินกว่า 3.5 และค่าพิสัยควอไทล์ $(Q3-Q1) \leq 1.5$ ทุกประเด็น ถือว่ามีความเหมาะสม

แนวโน้มนงค์ประกอบหลักของตัวบ่งชี้ที่ 6 เพิ่มความสามารถในการทำงาน (Ability)

ผู้เชี่ยวชาญมีความเห็นว่าแนวโน้มนงค์ประกอบย่อยของแนวโน้มนงค์ประกอบหลักของตัวบ่งชี้ที่ 2 เพิ่มความสามารถในการทำงาน มีโอกาสเป็นไปได้จริงทุกประการ โดยสามารถพิจารณาค่าฐานนิยม (Mode) และค่าพิสัยระหว่างควอไทล์ (Interquartile range) มีรายละเอียดดังนี้

ตารางที่ 12 ผลการวิเคราะห์ข้อมูลแบบสอบถาม EDFR รอบ 2 องค์ประกอบหลักของตัวบ่งชี้ ที่ 6 เพิ่มความสามารถในการทำงาน (Ability)

องค์ประกอบหลักของตัวบ่งชี้	องค์ประกอบย่อยของตัวบ่งชี้	ค่ามัธยฐาน (Md)	ค่าพิสัยระหว่างควอไทล์ (Q3-Q1) <1.5	ความเหมาะสมในการพัฒนาเป็นตัวบ่งชี้เชิงนโยบายการจัดการงานนิติวิทยาศาสตร์	
6. เพิ่มความสามารถในการทำงาน (Ability)	6.1 การแก้ปัญหาเฉพาะหน้า	6.1.1 พนักงานสอบสวนสามารถแก้ปัญหาการปฏิบัติงานได้อย่างถูกต้องเหมาะสม	4.03	1.36	เหมาะสม
		6.1.2 พนักงานสอบสวนสามารถคาดการณ์ล่วงหน้าเกี่ยวกับปัญหาที่จะเกิดขึ้นในการปฏิบัติงานได้	4.16	1.16	เหมาะสม
	6.2 ความซื่อสัตย์	6.2.1 พนักงานสอบสวนสามารถปฏิบัติงานอยู่บนหลักนิติธรรมและความโปร่งใส	5.00	1.00	เหมาะสม
		6.2.2 พนักงานสอบสวนสามารถปฏิบัติงานอย่างตรงไปตรงมา ไม่ทุจริตต่อหน้าที่	5.00	1.00	เหมาะสม

ตารางที่ 12 ผลการวิเคราะห์ข้อมูลแบบสอบถาม EDFR รอบ 2 องค์ประกอบหลักของตัวบ่งชี้ ที่ 6
เพิ่มความสามารถในการทำงาน (Ability) (ต่อ)

องค์ประกอบหลักของตัวบ่งชี้	องค์ประกอบย่อยของตัวบ่งชี้	ตัวบ่งชี้	ค่ามัธยฐาน (Md)	ค่าพิสัยระหว่างควอไทล์ (Q3-Q1) <1.5	ความเหมาะสมในการพัฒนาเป็นตัวบ่งชี้เชิงนโยบายการจัดการงานนิติวิทยาศาสตร์
6. เพิ่มความสามารถในการทำงาน (Ability)	6.2 ความซื่อสัตย์	6.2.3 พนักงานสอบสวนสามารถปฏิบัติงานที่ไม่แสวงหาผลประโยชน์ในทางมิชอบ	5.00	1.00	เหมาะสม
	6.3 การเป็นผู้นำและผู้ตามที่ดี	6.3.1 พนักงานสอบสวนสามารถตัดสินใจ วินิจฉัย สั่งการในการปฏิบัติงานได้อย่างดีและมีเหตุผล	4.31	1.05	เหมาะสม
		6.3.2 สามารถให้ข้อเสนอแนะแก่ทีมงานในการปฏิบัติงานได้	4.65	1.00	เหมาะสม
		6.3.3 พนักงานสอบสวนสามารถปฏิบัติตามกฎระเบียบได้อย่างเคร่งครัด	4.83	1.06	เหมาะสม
	6.4 การสร้างสรรค์เทคโนโลยีและนวัตกรรม	6.4.1 พนักงานสอบสวนมีความรู้ในเรื่องเทคโนโลยีสารสนเทศที่สามารถนำมาใช้ในการทำงานได้เป็นอย่างดี	4.31	1.05	เหมาะสม
		6.4.2 พนักงานสอบสวนมีความเข้าใจ เกี่ยวกับเทคโนโลยีสารสนเทศ และสามารถเลือกสิ่งที่ดีมาประยุกต์ใช้ในการทำงานได้อย่างมีประสิทธิภาพ	4.83	1.06	เหมาะสม

ตารางที่ 12 ผลการวิเคราะห์ข้อมูลแบบสอบถาม EDFR รอบ 2 องค์ประกอบหลักของตัวบ่งชี้ ที่ 6
เพิ่มความสามารถในการทำงาน (Ability) (ต่อ)

องค์ประกอบหลักของตัวบ่งชี้	องค์ประกอบย่อยของตัวบ่งชี้	ตัวบ่งชี้	ค่ามัธยฐาน (Md)	ค่าพิสัยระหว่างควอไทล์ (Q3-Q1) <1.5	ความเหมาะสมในการพัฒนาเป็นตัวบ่งชี้เชิงนโยบายการจัดการงานนิติวิทยาศาสตร์
6. เพิ่มความสามารถในการทำงาน (Ability)	6.4 การสร้างสรรค์เทคโนโลยีและนวัตกรรม	6.4.3 พนักงานสอบสวนมีวิธีการสืบค้นข้อมูล และสามารถประยุกต์ใช้ให้เกิดประโยชน์ต่อการทำงาน	4.58	1.29	เหมาะสม
		6.4.4 พนักงานสอบสวนสามารถเรียนรู้ระบบการทำงานสารสนเทศขององค์กรได้เป็นอย่างดี และสามารถทำงานได้อย่างมีประสิทธิภาพ	4.14	1.10	เหมาะสม
		6.4.5 พนักงานสอบสวนสามารถสอนแนะการใช้เทคโนโลยีแก่สมาชิกในทีมได้อย่างเหมาะสม	4.03	1.36	เหมาะสม
	6.5 การบริหารจัดการเวลาที่เหมาะสม	6.5.1 พนักงานสอบสวนสามารถปฏิบัติงานได้รวดเร็วตรงตามระยะเวลาที่กำหนด	4.00	1.00	เหมาะสม
		6.5.2 พนักงานสอบสวนสามารถเข้าร่วมการฝึกอบรม การเข้าตรวจสอบสถานที่เกิดเหตุ ได้ตรงตามเวลาที่กำหนด	5.00	1.00	เหมาะสม
		6.5.3 พนักงานสอบสวนสามารถวางแผนจัดตารางการทำงาน แบบปฏิทิน โดยให้สอบสวนคดีที่ผู้ต้องหาที่ถึงแก่ความตาย ให้เสร็จสิ้นโดยเร็ว และสอบสวนสำนวนชั้นสูตรพลิกศพ ให้เสร็จสิ้นตามระยะเวลาที่กำหนด	5.00	1.00	เหมาะสม

จากตารางที่ 12 แสดงผลการวิเคราะห์ข้อมูลแบบสอบถาม EDFR รอบที่ 2 องค์ประกอบหลักของตัวบ่งชี้ที่ 6 เพิ่มความสามารถในการทำงาน (Ability) ผู้เชี่ยวชาญมีความเห็นว่าองค์ประกอบหลักของตัวบ่งชี้ในการเพิ่มศักยภาพทางด้านการสอบสวนคดีวิสามัญฆาตกรรม มีโอกาสเป็นไปได้สำหรับนำไปใช้ในการเพิ่มศักยภาพทางด้านการสอบสวนคดีวิสามัญฆาตกรรม ได้จริงทุกประเด็น โดยค่ามัธยฐาน (Median :Md) ที่ได้เกินกว่า 3.5 และค่าพิสัยควอไทล์ ($Q3-Q1$) ≤ 1.5 ทุกประเด็น ถือว่ามีความเหมาะสม

แนวโน้มองค์ประกอบหลักของตัวบ่งชี้ที่ 7 เพิ่มแรงจูงใจในการทำงาน (Motivation)

ผู้เชี่ยวชาญมีความเห็นว่าแนวโน้มองค์ประกอบย่อยของแนวโน้มองค์ประกอบหลักของตัวบ่งชี้ที่ 7 เพิ่มแรงจูงใจในการทำงาน มีโอกาสเป็นไปได้จริงทุกประการ โดยสามารถพิจารณาค่าฐานนิยม (Mode) และค่าพิสัยระหว่างควอไทล์ (Interquartile range) มีรายละเอียดดังนี้

ตารางที่ 13 ผลการวิเคราะห์ข้อมูลแบบสอบถาม EDFR รอบ 2 องค์ประกอบหลักของตัวบ่งชี้ที่ 7 เพิ่มแรงจูงใจในการทำงาน (Motivation)

องค์ประกอบหลักของตัวบ่งชี้	องค์ประกอบย่อยของตัวบ่งชี้	ตัวบ่งชี้	ค่ามัธยฐาน (Md)	ค่าพิสัยระหว่างควอไทล์ ($Q3-Q1$) <1.5	ความเหมาะสมในการพัฒนาเป็นตัวบ่งชี้เชิงนโยบายการจัดการงานนิติวิทยาศาสตร์
7.เพิ่มแรงจูงใจในการทำงาน (Motivation)	7.1 ความไว้วางใจ	7.1.1 ผู้บังคับบัญชาให้ความเชื่อมั่นในความสำเร็จของการปฏิบัติงาน	5.00	1.00	เหมาะสม
		7.1.2 ผู้บังคับบัญชากับพนักงานสอบสวนมีสัมพันธภาพที่ดีในระดับกลุ่ม	5.00	1.00	เหมาะสม
		7.1.3 พนักงานสอบสวนให้ความร่วมมือกับองค์กรในการปฏิบัติงานด้วยความสมัครใจ	4.00	1.00	เหมาะสม

ตารางที่ 13 ผลการวิเคราะห์ข้อมูลแบบสอบถาม EDFR รอบ 2 องค์ประกอบหลักของตัวบ่งชี้ที่ 7
เพิ่มแรงจูงใจในการทำงาน (Motivation) (ต่อ)

องค์ประกอบหลักของตัวบ่งชี้	องค์ประกอบย่อยของตัวบ่งชี้	ตัวบ่งชี้	ค่ามัธยฐาน (Md)	ค่าพิสัยระหว่างควอไทล์ (Q3-Q1) <1.5	ความเหมาะสมในการพัฒนาเป็นตัวบ่งชี้เชิงนโยบายการจัดการงานนิติวิทยาศาสตร์
7.เพิ่มแรงจูงใจในการทำงาน (Motivation)	7.1 ความไว้วางใจ	7.1.4 ผู้บังคับบัญชามอบความไว้วางใจและอิสระในการทำงานให้แก่ท่านอย่างเต็มที่	4.00	1.00	เหมาะสม
	7.2 การชื่นชมได้รับการยอมรับ	7.2.1 พนักงานสอบสวนในสังกัดได้รับการชื่นชมเมื่อทำงานสำเร็จตามเป้าหมายที่วางไว้	4.65	1.00	เหมาะสม
		7.2.2 พนักงานสอบสวนในสังกัดได้รับการพิจารณาเลื่อนขั้นและตำแหน่งในองค์กรเป็นไปตามเกณฑ์ที่กำหนดและมีความเป็นธรรม	4.83	1.06	เหมาะสม
		7.2.3 ผู้บังคับบัญชามีวิธีการจูงใจพนักงานให้ปฏิบัติงานด้วยการให้รางวัลและมีการจัดสวัสดิการไว้อย่างเหมาะสม	4.31	1.05	เหมาะสม
	7.3 การได้รับการสนับสนุน	7.3.1 ผู้บังคับบัญชาใส่ใจและให้การสนับสนุนการทำงานของเจ้าหน้าที่ในหน่วยงาน	4.00	1.00	เหมาะสม
		7.3.2 พนักงานสอบสวนภูมิใจที่เป็นส่วนหนึ่งของทีมการทำงานที่มีประสิทธิภาพ	5.00	1.00	เหมาะสม
	7.4 ความรับผิดชอบ	7.4.1 ผู้บังคับบัญชามีการมอบหมายความรับผิดชอบได้อย่างเหมาะสมกับตำแหน่ง	5.00	1.00	เหมาะสม

ตารางที่ 13 ผลการวิเคราะห์ข้อมูลแบบสอบถาม EDFR รอบ 2 องค์ประกอบหลักของตัวบ่งชี้ที่ 7
เพิ่มแรงจูงใจในการทำงาน (Motivation) (ต่อ)

องค์ประกอบหลักของตัวบ่งชี้	องค์ประกอบย่อยของตัวบ่งชี้	ตัวบ่งชี้	ค่ามัธยฐาน (Md)	ค่าพิสัยระหว่างควอไทล์ (Q3-Q1) <1.5	ความเหมาะสมในการพัฒนาเป็นตัวบ่งชี้เชิงนโยบายการจัดการงานนิติวิทยาศาสตร์
7.เพิ่มแรงจูงใจในการทำงาน (Motivation)	7.4 ความรับผิดชอบ	7.4.2 พนักงานสอบสวนในสังกัดริเริ่มทำโครงการหรือสร้างนวัตกรรมใหม่ๆ ให้กับหน่วยงานเพื่อพัฒนาคุณภาพงาน	4.00	1.00	เหมาะสม
		7.4.3 พนักงานสอบสวนมีความตั้งใจและรับผิดชอบต่อการทำงานตามที่ได้รับมอบหมายอย่างเต็มที่	4.83	1.06	เหมาะสม

จากตารางที่ 13 แสดงผลการวิเคราะห์ข้อมูลแบบสอบถาม EDFR รอบที่ 2 องค์ประกอบหลักของตัวบ่งชี้ที่ 7 เพิ่มแรงจูงใจในการทำงาน (Motivation) ผู้เชี่ยวชาญมีความเห็นว่าองค์ประกอบหลักของตัวบ่งชี้ในการเพิ่มศักยภาพทางด้านการสอบสวนคดีวิสามัญฆาตกรรม มีโอกาสเป็นไปได้สำหรับนำไปใช้ในการเพิ่มศักยภาพทางด้านการสอบสวนคดีวิสามัญฆาตกรรม ได้จริงทุกประเด็น โดยค่ามัธยฐาน (Median :Md) ที่ได้เกินกว่า 3.5 และค่าพิสัยควอไทล์ (Q3-Q1) ≤ 1.5 ทุกประเด็น ถือว่ามีความเหมาะสม

แนวโน้มองค์ประกอบหลักของตัวบ่งชี้ที่ 3 เพิ่มความยืดหยุ่นในการทำงาน (Flexible)

ผู้เชี่ยวชาญมีความเห็นว่าแนวโน้มองค์ประกอบย่อยของแนวโน้มองค์ประกอบหลักเชิงผลลัพธ์ที่ 3 เพิ่มความยืดหยุ่นในการทำงาน มีโอกาสเป็นไปได้จริงทุกประการ โดยสามารถพิจารณาค่าฐานนิยม (Mode) และค่าพิสัยระหว่างควอไทล์ (Interquartile range) มีรายละเอียดดังนี้

ตารางที่ 14 ผลการวิเคราะห์ข้อมูลแบบสอบถาม EDFR รอบ 2 องค์ประกอบหลักของตัวบ่งชี้ที่ 3
เพิ่มความยืดหยุ่นในการทำงาน (Flexible)

องค์ประกอบหลักของตัวบ่งชี้	องค์ประกอบย่อยของตัวบ่งชี้	ตัวบ่งชี้	ค่ามัธยฐาน (Md)	ค่าพิสัยระหว่างควอไทล์ (Q3-Q1) <1.5	ความเหมาะสมในการพัฒนาเป็นตัวบ่งชี้เชิงนโยบายการจัดการงานนิติวิทยาศาสตร์
8. เพิ่มความยืดหยุ่นในการทำงาน (Flexible)	8.1 ความยืดหยุ่นในการทำงาน	8.1.1 พนักงานสอบสวนสามารถปรับตัวเพื่อรองรับการปรับเปลี่ยนนโยบายกลยุทธ์และแนวทางในการปฏิบัติงานได้	4.58	1.29	เหมาะสม
		8.1.2 พนักงานสอบสวนสามารถนำความรู้มาวิเคราะห์ที่สังเคราะห์เป็นแนวทางแก้ไขปัญหาและพัฒนางานได้ตรงเป้าประสงค์	4.03	1.36	เหมาะสม
		8.1.3 พนักงานสอบสวนสามารถหานวัตกรรมใหม่ๆมาประยุกต์ใช้การทำงานเพื่อให้เกิดประสิทธิภาพและประสิทธิผลต่องานที่ได้รับมอบหมาย	4.58	1.29	เหมาะสม
	8.2 มีวิสัยทัศน์ในการทำงาน	8.2.1 พนักงานสอบสวนเข้าใจถึงวิสัยทัศน์พันธกิจและเป้าหมายการดำเนินการขององค์กร	5.00	1.00	เหมาะสม
		8.2.2 พนักงานสอบสวนปฏิบัติงานสอดคล้องกับเป้าหมายการทำงานของหน่วยงานที่สังกัด	4.58	1.29	เหมาะสม
	8.2 มีวิสัยทัศน์ในการทำงาน	8.2.3 พนักงานสอบสวนสามารถวิเคราะห์ข้อดีข้อด้อยโอกาสและอุปสรรคในการทำงานของตนเองและหน่วยงานได้	4.00	1.00	เหมาะสม
		8.3.4 พนักงานสอบสวนสามารถวางแผนการทำงานให้สอดคล้องกับเป้าหมายการดำเนินงานขององค์กร	4.00	1.00	เหมาะสม

จากตารางที่ 14 แสดงผลการวิเคราะห์ข้อมูลแบบสอบถาม EDFR รอบที่ 2 องค์ประกอบหลักของตัวบ่งชี้ที่ 8 เพิ่มความยืดหยุ่นในการทำงาน (Flexible) ผู้เชี่ยวชาญมีความเห็นว่างค์ประกอบหลักของตัวบ่งชี้ในการเพิ่มศักยภาพทางด้านการสอบสวนคดีวิสามัญฆาตกรรม มีโอกาสเป็นไปได้ สำหรับนำไปใช้ในการเพิ่มศักยภาพทางด้านการสอบสวนคดีวิสามัญฆาตกรรม ได้จริงทุกประเด็น โดยค่ามัธยฐาน (Median :Md) ที่ได้เกินกว่า 3.5 และค่าพิสัยควอไทล์ (Q3-Q1) ≤ 1.5 ทุกประเด็น ถือว่ามีความเหมาะสม

แนวโน้มองค์ประกอบหลักของตัวบ่งชี้ที่ 9 เพิ่มความเป็นเครือข่ายทางสังคม (Social)

ผู้เชี่ยวชาญมีความเห็นว่าแนวโน้มองค์ประกอบย่อยของแนวโน้มองค์ประกอบหลักของตัวบ่งชี้ที่ 9 เพิ่มความเป็นเครือข่ายทางสังคมมีโอกาสเป็นไปได้จริงทุกประการ โดยสามารถพิจารณาค่าฐานนิยม (Mode) และค่าพิสัยระหว่างควอไทล์ (Interquartile range) มีรายละเอียดดังนี้

ตารางที่ 15 ผลการวิเคราะห์ข้อมูลแบบสอบถาม EDFR รอบ 2 องค์ประกอบหลักของตัวบ่งชี้ที่ 4 เพิ่มความเป็นเครือข่ายทางสังคม (Social)

องค์ประกอบหลักของตัวบ่งชี้	องค์ประกอบย่อยของตัวบ่งชี้	ตัวบ่งชี้	ค่ามัธยฐาน (Md)	ค่าพิสัยระหว่างควอไทล์ (Q3-Q1) <1.5	ความเหมาะสมในการพัฒนาเป็นตัวบ่งชี้เชิงนโยบายการจัดการงานนิติวิทยาศาสตร์
9. เพิ่มความเป็นเครือข่ายทางสังคม (Social)	9.1 การมีจิตสาธารณะ	9.1.1 พนักงานสอบสวนในหน่วยงานมีมาตรฐานในการเข้าร่วมโครงการที่ให้บริการประชาชน	4.31	1.05	เหมาะสม
		9.1.2 พนักงานสอบสวนในหน่วยงานมีมาตรฐานในการเข้าร่วมบำเพ็ญประโยชน์และให้บริการสาธารณะ	4.58	1.29	เหมาะสม
		9.1.3 พนักงานสอบสวนในหน่วยงานช่วยสังคมในการรักษาดูแลสิ่งแวดล้อมและสาธารณะสมบัติ	4.01	1.13	เหมาะสม

ตารางที่ 15 ผลการวิเคราะห์ข้อมูลแบบสอบถาม EDFR รอบ 2 องค์ประกอบหลักของตัวบ่งชี้ที่ 4
เพิ่มความเป็นเครือข่ายทางสังคม (Social) (ต่อ)

องค์ประกอบหลักของตัวบ่งชี้	องค์ประกอบย่อยของตัวบ่งชี้	ตัวบ่งชี้	ค่ามัธยฐาน (Md)	ค่าพิสัยระหว่างควอไทล์ (Q3-Q1) <1.5	ความเหมาะสมในการพัฒนาเป็นตัวบ่งชี้เชิงนโยบายการจัดการงานนิติวิทยาศาสตร์
9. เพิ่มความ เป็นเครือข่าย ทางสังคม (Social)	9.1 การมีจิต สาธารณะ	9.1.3 พนักงานสอบสวนในหน่วยงานช่วยสังคมในการรักษาดูแลสิ่งแวดล้อมและสาธารณะสมบัติ	4.01	1.13	เหมาะสม
	9.2 การมี มนุษย สัมพันธ์ที่ดี	9.2.1 พนักงานสอบสวนในหน่วยงานสามารถปรับตัวพูดคุยกับเพื่อร่วมงานผู้บังคับบัญชา และประชาชนได้ด้วย ความเต็มใจ	4.37	1.10	เหมาะสม
		9.2.2 พนักงานสอบสวนในหน่วยงานสามารถแสดงความเป็นกันเองต่อผู้ร่วมงาน ผู้บังคับบัญชา และประชาชนที่มาใช้บริการ และให้ความช่วยเหลือด้วยความสมัครใจ	4.16	1.16	เหมาะสม
		9.2.3 พนักงานสอบสวนสามารถแสดงออกถึงท่าทีที่เป็นมิตรกับประชาชนที่มาใช้บริการด้วยความเป็นกันเอง	4.14	1.10	เหมาะสม

จากตารางที่ 15 แสดงผลการวิเคราะห์ข้อมูลแบบสอบถาม EDFR รอบที่ 2 องค์ประกอบหลักของตัวบ่งชี้ที่ 9 เพิ่มความเป็นเครือข่ายทางสังคม(Social)ผู้เชี่ยวชาญมีความเห็นว่าองค์ประกอบหลักของตัวบ่งชี้ในการเพิ่มศักยภาพทางด้านการสอบสวนคดีวิสามัญฆาตกรรม มีโอกาสเป็นไปได้สำหรับนำไปใช้ในการเพิ่มศักยภาพทางด้านการสอบสวนคดีวิสามัญฆาตกรรม ได้จริงทุกประเด็น โดยค่ามัธยฐาน (Median :Md) ที่ได้เกินกว่า 3.5 และค่าพิสัยควอไทล์ (Q3-Q1) ≤ 1.5 ทุกประเด็น ถือว่ามีความเหมาะสม

สรุปได้ว่าจากผลการวิเคราะห์ข้อมูลเทคนิควิจัยอนาคต (EDFR) รอบที่ 2 เพื่อสรุปตัวบ่งชี้ตามองค์ประกอบหลักของตัวบ่งชี้และองค์ประกอบย่อยของตัวบ่งชี้ซึ่งนโยบายการจัดการงานนิติวิทยาศาสตร์เพื่อเพิ่มศักยภาพทางด้านการสอบสวนคดีวิสามัญฆาตกรรมโดยสกัดองค์ประกอบย่อยของตัวบ่งชี้ได้ทั้งสิ้น 31 แนวโน้มองค์ประกอบย่อยของตัวบ่งชี้ แยกเป็นแนวโน้มองค์ประกอบหลักของตัวบ่งชี้ในการพัฒนาตัวบ่งชี้ซึ่งนโยบายการจัดการงานนิติวิทยาศาสตร์เพื่อเพิ่มศักยภาพทางด้านการสอบสวนคดีวิสามัญฆาตกรรม 9 ด้าน ได้แก่ 1) ด้านพื้นฐานทางกฎหมายที่เกี่ยวข้องกับ 4) ด้านผลลัพธ์ (Output) และ 5) ด้านความเป็นมาตรฐานสากล (Standard) 6) เพิ่มประสิทธิภาพในการทำงาน (Ability) 7) เพิ่มแรงจูงใจในการทำงาน (Motivation) 8) เพิ่มความยืดหยุ่นในการทำงาน (Flexible) และ 9) เพิ่มความเป็นเครือข่ายทางสังคม (Social)

ซึ่งสามารถจำแนกตัวบ่งชี้เหล่านี้ออกเป็น 2 กลุ่มตัวบ่งชี้ประกอบด้วย ตัวบ่งชี้เชิงกระตุน (POLIS) และตัวบ่งชี้เชิงผลลัพธ์ (FAMS) สิ่งที่ได้จากการวิเคราะห์ข้อมูลเทคนิควิจัยอนาคต (EDFR) ทั้งรอบที่ 1 และรอบที่ 2 คือ ตัวบ่งชี้เชิงกลุ่ม เพื่อการนำไปสู่การวิจัยขั้นตอนที่ 2 การพัฒนาตัวบ่งชี้ต่อไป

ขั้นตอนที่ 2 การพัฒนาตัวบ่งชี้ซึ่งนโยบายการจัดการงานนิติวิทยาศาสตร์เพื่อเพิ่มศักยภาพทางด้านการสอบสวนคดีวิสามัญฆาตกรรมโดยการวิเคราะห์องค์ประกอบเชิงยืนยัน (Confirmatory factor analysis)

ศึกษาข้อมูลพื้นฐานด้วยการพัฒนาตัวบ่งชี้ตัวบ่งชี้ซึ่งนโยบายการจัดการงานนิติวิทยาศาสตร์เพื่อเพิ่มศักยภาพทางด้านการสอบสวนคดีวิสามัญฆาตกรรมโดยนำผลการวิเคราะห์ข้อมูลเทคนิควิจัยอนาคต (EDFR) รอบที่ 2 ดำเนินการวิจัยดังนี้

2.1 จัดองค์ประกอบของตัวบ่งชี้ซึ่งนโยบายการจัดการงานนิติวิทยาศาสตร์เพื่อเพิ่มศักยภาพทางด้านการสอบสวนคดีวิสามัญฆาตกรรม

จัดองค์ประกอบของตัวบ่งชี้ซึ่งนโยบายการจัดการงานนิติวิทยาศาสตร์เพื่อเพิ่มศักยภาพทางด้านการสอบสวนคดีวิสามัญฆาตกรรมโดยการสังเคราะห์ข้อมูลจากการสัมภาษณ์โดยประยุกต์ใช้เทคนิคการวิจัยแบบอนาคต (Ethnographic Delphi Futures Research) EDFR รอบที่ 1 และรอบที่ 2 จำนวนรวม 21 คนจากผลการวิเคราะห์ข้อมูลแบบสอบถามในการทำ EDFR รอบที่ 2 เพื่อจัดองค์ประกอบของตัวบ่งชี้ซึ่งนโยบายการจัดการงานนิติวิทยาศาสตร์เพื่อเพิ่มศักยภาพทางด้านการสอบสวนคดีวิสามัญฆาตกรรมในแต่ละด้านแสดงได้ตามตารางที่ 16

ตารางที่ 16 จัดองค์ประกอบเชิงกระตุ้นของตัวบ่งชี้เชิงนโยบายการจัดการงานนิติวิทยาศาสตร์เพื่อเพิ่มศักยภาพทางด้านการสอบสวนคดีวิสามัญฆาตกรรม

องค์ประกอบหลักเชิงกระตุ้น	องค์ประกอบย่อยของตัวบ่งชี้	ตัวบ่งชี้
1. ด้านพื้นฐานทางกฎหมายที่เกี่ยวข้องกับงานนิติวิทยาศาสตร์ (Law)	1.1 ความยุติธรรม	1.1.1 มีมาตรการปฏิบัติงานโดยคำนึงถึงหลักนิติธรรมแม้จะเป็นพนักงานสอบสวนที่อยู่ในห้องที่หรือสถานีตำรวจเดียวกันกับเจ้าหน้าที่ตำรวจผู้ทำการวิสามัญฆาตกรรม
		1.1.2 มีมาตรฐานการปฏิบัติที่ไม่บีบบังคับผู้กระทำความผิดประกอบกับความเสมอภาคกับทุกชนชั้น
		1.1.3 สร้างมาตรฐานให้หน่วยงานหรือองค์กรได้มีประชุมสัมมนา ร่วมกันในการที่จะเสนอให้มีการออกระเบียบข้อบังคับ ปฏิรูปกฎหมายในคดีวิสามัญฆาตกรรม
		1.1.4 สร้างมาตรฐานการปรับปรุงกฎหมายและระเบียบปฏิบัติให้แพทย์นิติเวชมีบทบาทและอำนาจหน้าที่เต็มในการชันสูตรพลิกศพ เนื่องจากเป็นผู้ที่มีความรู้ความเชี่ยวชาญในการตรวจสอบพยานหลักฐานทางนิติวิทยาศาสตร์ อีกทั้งยังเป็นผู้ไม่มีส่วนได้ส่วนเสียกับการกระทำของเจ้าหน้าที่รัฐที่ทำให้ผู้อื่นถึงแก่ความตาย
	1.2 การควบคุมอาชญากรรม	1.2.1 มีมาตรฐานการปฏิบัติงานที่เน้นการป้องกันอาชญากรรมมากกว่าให้เกิดเหตุ โดยให้เจ้าหน้าที่ตำรวจและประชาชนทำงานร่วมกัน
		1.2.2 สร้างมาตรฐานในการให้คำแนะนำหรือคำปรึกษาให้กับในการมีส่วนร่วมในการทำสำนวนไตสวนชันสูตรพลิกศพและสำนวนสอบสวน เพื่อให้เกิดความยุติธรรมในชั้นของพนักงานสอบสวน
		1.2.3 มีมาตรฐานการจัดอัตราค่าลงให้เพียงพอต่อภารกิจที่เกิดขึ้นในแต่ละพื้นที่ โดยพิจารณาจากปัจจัยต่างๆ ในการนำมาวิเคราะห์ปัญหาอาชญากรรมตามสภาพของพื้นที่และสภาพอาชญากรรม
1.3 การฝึกอบรม	1.3.1 สร้างมาตรฐานการฝึกอบรมร่วมกันอย่างสม่ำเสมอระหว่างบุคลากรที่ทำหน้าที่ในการชันสูตรพลิกศพ คือ พนักงานสอบสวน แพทย์ พนักงานอัยการ พนักงานฝ่ายปกครอง และ สถาบันนิติวิทยาศาสตร์ เพื่อสร้างความตระหนักในการปฏิบัติหน้าที่และสร้างความรู้ความเข้าใจในบทบาทของแต่ละฝ่ายให้เป็นที่ไปตามจุดมุ่งหมายของการชันสูตรพลิกศพคดีวิสามัญฆาตกรรมที่ถูกต้อง	

ตารางที่ 16 จัดองค์ประกอบเชิงกระตุ้นของตัวบ่งชี้เชิงนโยบายการจัดการงานนิติวิทยาศาสตร์เพื่อเพิ่มศักยภาพทางด้านการสอบสวนคดีวิสามัญฆาตกรรม (ต่อ)

องค์ประกอบหลักเชิงกระตุ้น	องค์ประกอบย่อยของตัวบ่งชี้	ตัวบ่งชี้
1. ด้านพื้นฐานทางกฎหมายที่เกี่ยวข้องกับงานนิติวิทยาศาสตร์(Law)	1.3 การฝึกอบรม	1.3.1 สร้างมาตรฐานการฝึกอบรมร่วมกันอย่างสม่ำเสมอระหว่างบุคลากรที่ทำหน้าที่ในการชันสูตรพลิกศพ คือ พนักงานสอบสวน แพทย์ พนักงานอัยการ พนักงานฝ่ายปกครอง และ สถาบันนิติวิทยาศาสตร์ เพื่อสร้างมาตรฐานในการปฏิบัติหน้าที่และสร้างความรู้ความเข้าใจบทบาทของแต่ละฝ่ายให้เป็นที่มาตามจุดมุ่งหมายของการชันสูตรพลิกศพคดีวิสามัญฆาตกรรมที่ถูกต้อง
		1.3.2 สร้างมาตรฐานการฝึกอบรมพนักงานสอบสวนรุ่นใหม่ให้สอดคล้องกับเป้าหมายขององค์กร
		1.3.3 สร้างมาตรฐานการฝึกอบรมพนักงานสอบสวนให้มีความพร้อมในหลายๆ ด้าน เช่น ระบบปฏิบัติการ ยุทธวิธี การเข้าตรวจสถานที่เกิดเหตุ การเก็บพยานหลักฐานต่างๆ และระบบปฏิบัติการทางนิติวิทยาศาสตร์ เพื่อให้สามารถนำความรู้ที่ได้ไปปฏิบัติหน้าที่ได้ทันที
		1.3.4 สร้างมาตรฐานการฝึกอบรมหลักคุณธรรมสากล หลักคุณธรรม และหลักจริยธรรมแก่พนักงานสอบสวน ผู้บังคับบัญชา ทุกหน่วยงานในองค์กร
2. ด้านปัจจัยนำเข้า (Input)	2.1 การเรียนรู้วัฒนธรรมองค์กรและการปรับตัว	2.1.1 มีมาตรฐานการสร้างจิตสำนึกของบุคลากรในหน่วยงานให้ทุ่มเทและอุทิศตนในการปฏิบัติหน้าที่ โดยคำนึงถึงความเสียสละ เพื่อให้ได้ผลงานที่มีคุณค่าเพิ่มขึ้น
		2.1.2 มีมาตรฐานการปฏิบัติงานร่วมกับผู้ร่วมงานคนอื่นรวมทั้งผู้บังคับบัญชาได้เป็นอย่างดี
		2.1.3 มีมาตรฐานการปฏิบัติงานตามกฎระเบียบ ข้อบังคับขององค์กรตามหลักสากล
	2.2 การวางแผนบริหารงาน	2.2.1 สร้างมาตรฐานการวางแผนฉุกเฉินสำหรับสถานการณ์ที่ไม่คาดคิดที่อาจเกิดขึ้นได้ในคดีวิสามัญฆาตกรรม

ตารางที่ 16 จัดองค์ประกอบเชิงกระตุ้นของตัวบ่งชี้เชิงนโยบายการจัดการงานนิติวิทยาศาสตร์เพื่อเพิ่มศักยภาพทางการสอบสวนคดีวิสามัญฆาตกรรม (ต่อ)

องค์ประกอบหลักเชิงกระตุ้น	องค์ประกอบย่อยของตัวบ่งชี้	ตัวบ่งชี้
2. ด้านปัจจัยนำเข้า (Input)	2.2 การวางแผน บริหารงาน	2.2.2 มีมาตรฐานการปฏิบัติงานสอบสวนจะต้องสอบให้ได้ความเป็นจริงว่าคนร้ายลงมือกระทำความผิดพยายามฆ่าเจ้าพนักงานแล้วและเจ้าพนักงานได้ใช้วิธีที่หลีกเลี่ยงไม่ได้ต่อผู้คนร้ายเป็นการป้องกันโดยชอบพอสมควรแก่เหตุจึงจะไม่มีข้อผิดพลาด
		2.2.3 มีมาตรฐานการวางแผนกำหนดรูปแบบสำนวนการสอบสวนที่เกี่ยวข้องในคดีให้ผู้บังคับการทราบ เช่น ควรแจ้งข้อหาให้ผู้ต้องหาทราบเมื่อใด การทำสำนวนการสอบสวนควรแบ่งการสอบสวนอย่างไรพิจารณาโดยวิธีใด และกำชับให้นำเสนอความคืบหน้าคดีอีกเมื่อใด
	2.3 เทคโนโลยีสารสนเทศ	2.3.1 มีมาตรฐานการปฏิบัติทางด้านเทคโนโลยีของพนักงานสอบสวนรวมทั้งวิทยาการสมัยใหม่นำมาประยุกต์กับฐานข้อมูลและการปฏิบัติงานให้เท่าทันรูปแบบการก่ออาชญากรรม
		2.3.2 มีมาตรฐานการตรวจสอบสภาพเครื่องมือ อุปกรณ์ ยานพาหนะตรวจสอบสถานที่เกิดเหตุ อาวุธประจำกายและวิทยุสื่อสาร เพื่อใช้ในการเข้าตรวจสอบสถานที่เกิดเหตุ ทุกๆ 6 เดือน ให้อยู่ในสภาพที่พร้อมใช้งานได้ตลอดเวลา
	2.4 ระบบงบประมาณที่เหมาะสม	2.4.1 สร้างมาตรฐานการควบคุมตรวจสอบงบประมาณอย่างมีประสิทธิภาพ
		2.4.2 มีมาตรฐานการตั้งงบประมาณจัดซื้อเครื่องมือและเทคโนโลยีของพนักงานสอบสวนชุดที่ออกไปตรวจสอบสถานที่เกิดเหตุ เช่น ชุดกระเป่าเก็บร่องรอยวัตถุพยาน เครื่องวัดระยะด้วยแสงเลเซอร์ และรถตรวจสอบสถานที่เกิดเหตุที่มีสภาพใหม่ ทันสมัยและมีเครื่องนำทางหรือ GPS Navigator ในรถด้วย เป็นต้น ตลอดจนเครื่องมือสำหรับใช้ในสำนักงาน ให้เหมาะสมกับปริมาณงานของแต่ละพื้นที่

ตารางที่ 16 จัดองค์ประกอบเชิงกระตุ้นของตัวบ่งชี้เชิงนโยบายการจัดการงานนิติวิทยาศาสตร์เพื่อเพิ่มศักยภาพทางด้านการสอบสวนคดีวิสามัญฆาตกรรม (ต่อ)

องค์ประกอบหลักเชิงกระตุ้น	องค์ประกอบย่อยของตัวบ่งชี้	ตัวบ่งชี้
2. ด้านปัจจัยนำเข้า (Input)	2.4 ระบบงบประมาณที่เหมาะสม	2.4.3 มีมาตรฐานการจัดสรรงบประมาณในสัดส่วนที่เหมาะสมและเพียงพอสำหรับการพัฒนาศักยภาพของพนักงานสอบสวนทุกระดับชั้น
	2.5 สภาพแวดล้อมในการปฏิบัติงาน	2.5.1 มีมาตรฐานการจัดการหน่วยงานในองค์กรให้มีสภาพแวดล้อมที่น่าอยู่เหมาะแก่การปฏิบัติงาน
		2.5.2 สร้างมาตรฐานการให้พื้นที่ในการปฏิบัติงานและอิสระกับพนักงานสอบสวนทุกหน่วยงานในองค์กรแต่ละคน ในการลงพื้นที่ตรวจสอบสถานที่เกิดเหตุ เพื่อประสิทธิภาพและประสิทธิผลของการปฏิบัติงาน
3. ด้านกระบวนการปฏิบัติงาน (Process)	3.1 การทำงานเป็นทีมแบบมุ่งเป้าหมาย	3.1.1 มีมาตรฐานการจัดระบบกำลังพลเข้าปฏิบัติหน้าที่ให้ตรงกับสมรรถนะ โดยให้สอดคล้องกับคดีวิสามัญฆาตกรรมที่เกิดขึ้น
		3.1.2 มีมาตรฐานการปฏิบัติงานที่เปิดใจยอมรับความคิดเห็นของคนในทีมและสามารถแก้ไขความขัดแย้งที่เกิดจากการปฏิบัติงานได้
		3.1.3 สร้างมาตรฐานการบริหารจัดการสถานที่เกิดเหตุซึ่งมีหน่วยงานที่เกี่ยวข้องตามกฎหมายอันได้แก่ พนักงานสอบสวน พนักงานฝ่ายปกครอง พนักงานอัยการ สถาบันนิติวิทยาศาสตร์ และกองพิสูจน์หลักฐานกลาง ต้องร่วมมือกันในการบริหารจัดการสถานที่เกิดเหตุเพื่อชันสูตรพลิกศพคดีวิสามัญฆาตกรรมได้อย่างสมบูรณ์
		3.1.4 มีมาตรฐานการสร้างเครือข่ายทั้งจากภายในองค์กรและภายนอกองค์กร
	3.2 การมีทักษะคิดวิเคราะห์แบบมุ่งเป้าหมาย	3.2.1 มีมาตรฐานการปฏิบัติงานที่ใช้หลักการและเหตุผลในการทำงาน

ตารางที่ 16 จัดองค์ประกอบเชิงกระตุ้นของตัวบ่งชี้เชิงนโยบายการจัดการงานนิติวิทยาศาสตร์เพื่อเพิ่มศักยภาพทางด้านการสอบสวนคดีวิสามัญฆาตกรรม (ต่อ)

องค์ประกอบหลักเชิงกระตุ้น	องค์ประกอบย่อยของตัวบ่งชี้	ตัวบ่งชี้
3. ด้านกระบวนการปฏิบัติงาน (Process)	3.2 การมีทักษะคิดวิเคราะห์แบบมุ่งเป้าหมาย	3.2.2 มีมาตรฐานการปฏิบัติงานที่ได้ตามเกณฑ์หรือสูงกว่าเกณฑ์ที่กำหนด
		3.2.3 มีมาตรฐานการปฏิบัติงานที่สามารถให้บุคลากรแสดงความคิดสร้างสรรค์ในกระบวนการทำงานเพื่อการพัฒนากระบวนการ
		3.2.4 มีมาตรฐานการปฏิบัติเมื่อเจอปัญหาและอุปสรรคในการปฏิบัติงาน
	3.3 ความโปร่งใสตรวจสอบได้	3.3.1 สร้างมาตรฐานระบบการรวบรวมพยานหลักฐาน จากการไต่สวนชั้นสุตรพลิกศพและการสอบสวนให้สอดคล้อง ส่งต่อเป็นกระบวนการเดียว เพื่อความรวดเร็ว โปร่งใสในการแสวงหาพยานหลักฐานและได้มาซึ่งข้อเท็จจริงที่ถูกต้อง ครบถ้วน สามารถตอบข้อสงสัยของสังคมได้ว่าเจ้าหน้าที่รัฐกระทำให้อื่นถึงแก่ความตายโดยชอบด้วยกฎหมายหรือไม่
		3.3.2 มีมาตรฐานการปฏิบัติที่ไม่ปกปิดข้อเท็จจริงเพื่อความอยู่รอดของตนเองตลอดจนเพื่อนร่วมงาน
		3.3.3 สร้างมาตรฐานการมีส่วนร่วมของฝ่ายผู้ตายมีสิทธิที่จะขอให้บุคคล ที่มีความรู้ทางด้านการแพทย์ ผู้ทรงคุณวุฒิหรือผู้แทนจากองค์กรอิสระต่างๆ เข้าร่วมสังเกตการณ์ในการชันสูตรพลิกศพและการสอบสวนคดีวิสามัญฆาตกรรม
	3.4 ความเป็นอิสระ	3.4.1 มีมาตรฐานการปฏิบัติหน้าที่ตามวิชาชีพอย่างครบถ้วนโดยปราศจากการข่มขู่ ขัดขวาง คุกคาม หรือแทรกแซงการปฏิบัติงานอย่างไม่เหมาะสม
		3.4.2 มาตรฐานการปฏิบัติหน้าที่และความคิดเห็นในทุกขั้นตอนจะต้องเป็นอิสระจากผู้ต้องสงสัย
		3.4.3 มาตรฐานการปฏิบัติหน้าที่จะต้องมีความเป็นกลางและกระทำโดยปราศจากอคติตลอดเวลา

ตารางที่ 16 จัดองค์ประกอบเชิงกระตุ้นของตัวบ่งชี้เชิงนโยบายการจัดการงานนิติวิทยาศาสตร์เพื่อเพิ่มศักยภาพทางด้านการสอบสวนคดีวิสามัญฆาตกรรม (ต่อ)

องค์ประกอบหลักเชิงกระตุ้น	องค์ประกอบย่อยของตัวบ่งชี้	ตัวบ่งชี้
3. ด้านกระบวนการปฏิบัติงาน (Process)	3.5 การติดต่อประสานงาน	3.5.1 มาตรฐานการปฏิบัติงานสอบสวนคดีวิสามัญฆาตกรรมจำเป็นต้องประสานงานกับพนักงานอัยการให้เข้าใจ หากมีปัญหาที่ต้องหารือไปยังสำนักงานตำรวจแห่งชาติต่อไปเพื่อไม่ให้เกิดการสอบสวนเสียไป
		3.5.2 กำหนดมาตรฐานการปฏิบัติงานของพนักงานสอบสวนในการติดต่อประสานงานกับตำรวจในท้องที่เกิดเหตุประสานบุคคลที่เกี่ยวข้องตามประมวลกฎหมายวิธีพิจารณาความอาญา
4. ด้านผลลัพธ์ (Output)	4.1 การวัดผลและประเมินผลภายในองค์กร	4.1.1 กำหนดมาตรฐานการประเมินผลการปฏิบัติในการสอบสวนคดีวิสามัญฆาตกรรมหลังการสอบสวนเสร็จสิ้นแล้วควรติดตามผลการดำเนินการทุกคดีไม่ว่าจะเป็นในชั้นพนักงานอัยการหรือในชั้นศาลนำมาวิเคราะห์ปัญหาอุปสรรคแนวทางในการสอบสวนเพื่อไม่ให้เกิดข้อผิดพลาดและสามารถชี้พัฒนาเป็นแนวทางปฏิบัติที่ดีเป็นแบบอย่างในการบริหารงานสอบสวนต่อไปได้
		4.1.2 สร้างมาตรฐานการปฏิบัติงานของพนักงานสอบสวนให้มีส่วนร่วมในการประเมินผลการพัฒนาทักษะในด้านต่างๆ ของตนเอง
		4.1.3 สร้างมาตรฐานการวัดผลและประเมินผลทางด้านการพัฒนาทักษะในด้านต่างๆ เพื่อนำมาใช้ปรับปรุงและดำเนินการให้ดีขึ้นต่อไป
	4.2 ประสิทธิภาพและประสิทธิผลในการทำงาน	4.2.1 สร้างมาตรฐานการปรับปรุงประสิทธิภาพและประสิทธิผลในการปฏิบัติงานของพนักงานสอบสวนในการลงพื้นที่เพื่อตรวจสอบสถานที่เกิดเหตุ
		4.2.2 สร้างมาตรฐานการปฏิบัติงานให้พนักงานสอบสวนสามารถพัฒนาตนเองและปฏิบัติงานร่วมกับผู้อื่นในองค์กรได้อย่างมีประสิทธิภาพ
		4.2.3 สร้างมาตรฐานการปฏิบัติงานของพนักงานสอบสวนให้สามารถนำนวัตกรรมใหม่ๆ ใช้ในองค์กรได้อย่างมีประสิทธิภาพ

ตารางที่ 16 จัดองค์ประกอบเชิงกระตุ้นของตัวบ่งชี้เชิงนโยบายการจัดการงานนิติวิทยาศาสตร์เพื่อเพิ่มศักยภาพทางด้านการสอบสวนคดีวิสามัญฆาตกรรม (ต่อ)

องค์ประกอบหลักเชิงกระตุ้น	องค์ประกอบย่อยของตัวบ่งชี้	ตัวบ่งชี้
4. ด้านผลลัพธ์ (Output)	4.3 ความผูกพันภายในองค์กร	4.3.1 มาตรฐานการปฏิบัติของบุคลากรในองค์กรและหน่วยงานมีความรู้สึกเป็นอันหนึ่งอันเดียวกัน
		4.3.2 มีมาตรฐานการปฏิบัติงานที่ได้รับมอบหมายให้ดีที่สุด เพื่อสร้างชื่อเสียงให้กับองค์กรและหน่วยงาน
5. ด้านความเป็นมาตรฐานสากล (Standard)	5.1 การจัดการองค์กร	5.1.1 มีมาตรฐานการประสานงานที่คล่องตัว เอื้อต่อการปฏิบัติงาน
	5.1 การจัดการองค์กร	5.1.2 มาตรฐานการปฏิบัติงานควรจะต้องสอดคล้องกับพันธกิจ เป้าหมาย และความต้องการของเจ้าหน้าที่ในองค์กร
		5.1.3 มาตรฐานการปฏิบัติงานสามารถส่งเสริมการสร้างสัมพันธ์ภาพอันดีกับบุคคลในองค์กร
	5.2 การสร้างมาตรฐานสากล	5.2.1 สร้างมาตรฐานทางด้านผู้ตรวจพิสูจน์ จะต้องมีความรู้ ความสามารถรวมถึงความเชี่ยวชาญและประสบการณ์ในการปฏิบัติงาน
		5.2.2 สร้างมาตรฐานทางด้านห้องปฏิบัติการ ให้มีเครื่องมือ อุปกรณ์ เทคโนโลยีที่ทันสมัย และต้องเป็นระบบมาตรฐานสากล ISO 17025
		5.2.3 สร้างมาตรฐานทางด้านระบบงาน การตรวจสถานที่เกิดเหตุ และการตรวจพยานหลักฐานให้มีความน่าเชื่อถือ และมีคุณภาพเป็นไปตามระบบมาตรฐานที่หน่วยงานนิติวิทยาศาสตร์ทั้งหมดของประเทศให้เป็นระบบเดียวกัน
5.2.4 สร้างมาตรฐานทางด้านปัญญาสากลให้กับนิติวิทยาศาสตร์ในประเทศไทย		

ตารางที่ 17 จัดองค์ประกอบเชิงผลลัพธ์ในการเพื่อเพิ่มศักยภาพทางด้านการสอบสวนคดีวิสามัญฆาตกรรม

องค์ประกอบหลักเชิงผลลัพธ์	องค์ประกอบย่อยของตัวบ่งชี้	ตัวบ่งชี้
1.เพิ่มประสิทธิภาพในการทำงาน (Ability)	1.1 การแก้ปัญหาเฉพาะหน้า	1.1.1 พนักงานสอบสวนสามารถแก้ปัญหาการปฏิบัติงานได้อย่างถูกต้องเหมาะสม
		1.1.2 พนักงานสอบสวนสามารถคาดการณ์ล่วงหน้าเกี่ยวกับปัญหาที่จะเกิดขึ้นในการปฏิบัติงานได้
	1.2 ความซื่อสัตย์	1.2.1 พนักงานสอบสวนสามารถปฏิบัติงานอยู่บนหลักนิติธรรมและความโปร่งใส
		1.2.2 พนักงานสอบสวนสามารถปฏิบัติงานอย่างตรงไปตรงมา ไม่ทุจริตต่อหน้าที่
		1.2.3 พนักงานสอบสวนสามารถปฏิบัติงานที่ไม่แสวงหาผลประโยชน์ในทางมิชอบ
	1.3 การเป็นผู้นำและผู้ตามที่ดี	1.3.1 พนักงานสอบสวนสามารถตัดสินใจ วินิจฉัย สั่งการในการปฏิบัติงานได้อย่างดีและมีเหตุผล
		1.3.2 สามารถให้ข้อเสนอแนะแก่ทีมงานในการปฏิบัติงานได้
		1.3.3 พนักงานสอบสวนสามารถปฏิบัติตามกฎระเบียบได้อย่างเคร่งครัด
	1.4 การสร้างสรรค์เทคโนโลยีและนวัตกรรม	1.4.1 พนักงานสอบสวนมีความรู้ในเรื่องเทคโนโลยีสารสนเทศที่สามารถนำมาใช้ในการทำงานได้เป็นอย่างดี
		1.4.2 พนักงานสอบสวนมีความเข้าใจ เกี่ยวกับเทคโนโลยีสารสนเทศ และสามารถเลือกสิ่งที่ดีมาประยุกต์ใช้ในการทำงานได้อย่างมีประสิทธิภาพ
		1.4.3 พนักงานสอบสวนมีวิธีการสืบค้นข้อมูล และสามารถประยุกต์ใช้ให้เกิดประโยชน์ต่อการทำงาน
		1.4.4 พนักงานสอบสวนสามารถเรียนรู้ระบบการทำงานสารสนเทศขององค์กรได้เป็นอย่างดี และสามารถทำงานได้อย่างมีประสิทธิภาพ
		1.4.5 พนักงานสอบสวนสามารถสอนแนะนำการใช้เทคโนโลยีแก่สมาชิกในทีมได้อย่างเหมาะสม

ตารางที่ 17 จัดองค์ประกอบเชิงผลลัพธ์ในการเพื่อเพิ่มศักยภาพทางด้านการสอบสวนคดีวิสามัญฆาตกรรม (ต่อ)

องค์ประกอบหลักเชิงผลลัพธ์	องค์ประกอบย่อยของตัวบ่งชี้	ตัวบ่งชี้
1.เพิ่มประสิทธิภาพในการทำงาน (Ability)	1.5 การบริหารจัดการเวลาที่เหมาะสม	1.5.1 พนักงานสอบสวนสามารถปฏิบัติงานได้รวดเร็วตรงตามระยะเวลาที่กำหนด
		1.5.2 พนักงานสอบสวนสามารถเข้าร่วมการฝึกอบรม การเข้าตรวจสถานที่เกิดเหตุ รวมไปถึงการส่งสำนวนการสอบสวนได้ตรงตามเวลาที่กำหนด
		1.5.3 พนักงานสอบสวนสามารถวางแผนจัดตารางการทำงาน แบบปฏิทิน โดยให้สอบสวนคดีที่ผู้ต้องหาที่ถึงแก่ความตาย ให้เสร็จสิ้นโดยเร็ว และสอบสวนสำนวนชั้นสูตรพลิกศพให้เสร็จสิ้นตามระยะเวลาที่กำหนด
2.เพิ่มแรงจูงใจในการทำงาน (Motivation)	2.1 ความไว้วางใจ	2.1.1 ผู้บังคับบัญชาให้ความเชื่อมั่นในความสำเร็จของการปฏิบัติงาน
		2.1.2 ผู้บังคับบัญชากับพนักงานสอบสวนมีสัมพันธภาพที่ดีในระดับกลุ่ม
		2.1.3 พนักงานสอบสวนให้ความร่วมมือกับองค์กรในการปฏิบัติงานด้วยความสมัครใจ
		2.1.4 ผู้บังคับบัญชามอบความไว้วางใจและอิสระในการทำงานให้แก่ท่านอย่างเต็มที่
	2.2 การชื่นชมได้รับการยอมรับ	2.2.1 พนักงานสอบสวนในสังกัดได้รับการชื่นชมเมื่อทำงานสำเร็จตามเป้าหมายที่วางไว้
		2.2.2 พนักงานสอบสวนในสังกัดได้รับการพิจารณาเลื่อนขั้นและตำแหน่งในองค์กรเป็นไปตามเกณฑ์ที่กำหนดและมีความเป็นธรรม
		2.2.3 ผู้บังคับบัญชามีวิธีการจูงใจพนักงานให้ปฏิบัติงานด้วยการให้รางวัลและมีการจัดสวัสดิการไว้อย่างเหมาะสม
2.3 การได้รับการสนับสนุน	2.3.1 ผู้บังคับบัญชาใส่ใจและให้การสนับสนุนการทำงานของเจ้าหน้าที่ในหน่วยงาน	

ตารางที่ 17 จัดองค์ประกอบเชิงผลลัพธ์ในการเพื่อเพิ่มศักยภาพทางด้านการสอบสวนคดีวิสามัญฆาตกรรม (ต่อ)

องค์ประกอบหลักเชิงผลลัพธ์	องค์ประกอบย่อยของตัวบ่งชี้	ตัวบ่งชี้
2. เพิ่มแรงจูงใจในการทำงาน (Motivation)	2.3 การได้รับการสนับสนุน	2.3.2 พนักงานสอบสวนภูมิใจที่เป็นส่วนหนึ่งของทีมการทำงานที่มีประสิทธิภาพ
	2.4 ความรับผิดชอบ	2.4.1 ผู้บังคับบัญชามีการมอบหมายความรับผิดชอบได้อย่างเหมาะสมกับตำแหน่ง
		2.4.2 พนักงานสอบสวนในสังกัดริเริ่มทำโครงการหรือสร้างนวัตกรรมใหม่ๆ ให้กับหน่วยงานเพื่อพัฒนาคุณภาพงาน
		2.4.3 พนักงานสอบสวนมีความตั้งใจและรับผิดชอบต่อการทำงานตามที่ได้รับมอบหมายอย่างเต็มที่
3. เพิ่มความยืดหยุ่นในการทำงาน (Flexible)	3.1 ความยืดหยุ่นในการทำงาน	3.1.1 พนักงานสอบสวนสามารถปรับตัวเพื่อรองรับการปรับเปลี่ยนนโยบายกลยุทธ์และแนวทางในการปฏิบัติงานได้
		3.1.2 พนักงานสอบสวนสามารถนำความรู้มาวิเคราะห์สังเคราะห์เป็นแนวทางแก้ไขปัญหาและพัฒนางานได้ตรงเป้าประสงค์
		3.1.3 พนักงานสอบสวนสามารถหานวัตกรรมใหม่ๆ มาประยุกต์ใช้การทำงานเพื่อให้เกิดประสิทธิภาพและประสิทธิผลต่องานที่ได้รับมอบหมาย
	3.2 มีวิสัยทัศน์ในการทำงาน	3.2.1 พนักงานสอบสวนเข้าใจถึงวิสัยทัศน์พันธกิจและเป้าหมายการดำเนินการขององค์กร
		3.2.2 พนักงานสอบสวนปฏิบัติงานสอดคล้องกับเป้าหมายการทำงานของหน่วยงานที่สังกัด
		3.2.3 พนักงานสอบสวนสามารถวิเคราะห์ข้อดีข้อด้อยโอกาสและอุปสรรคในการทำงานของตนเองและหน่วยงานได้

ตารางที่ 17 จัดองค์ประกอบเชิงผลลัพธ์ในการเพื่อเพิ่มศักยภาพทางด้านการสอบสวนคดีวิสามัญฆาตกรรม (ต่อ)

องค์ประกอบหลักเชิงผลลัพธ์	องค์ประกอบย่อยของตัวบ่งชี้	ตัวบ่งชี้
3. เพิ่มความยืดหยุ่นในการทำงาน (Flexible)	3.2 มีวิสัยทัศน์ในการทำงาน	3.2.4 พนักงานสอบสวนสามารถวางแผนการทำงานให้สอดคล้องกับเป้าหมายการดำเนินงานขององค์กร
4. เพิ่มความเป็นเครือข่ายทางสังคม (Social)	4.1 การมีจิตสาธารณะ	4.1.1 พนักงานสอบสวนในหน่วยงานมีมาตรฐานในการเข้าร่วมโครงการที่ให้บริการประชาชน
		4.1.2 พนักงานสอบสวนในหน่วยงานมีมาตรฐานในการเข้าร่วมบำเพ็ญประโยชน์และให้บริการสาธารณะ
		4.1.3 พนักงานสอบสวนในหน่วยงานช่วยสังคมในการรักษาดูแลสิ่งแวดล้อมและสาธารณะสมบัติ
	4.2 การมีมนุษยสัมพันธ์ที่ดี	4.2.1 พนักงานสอบสวนในหน่วยงานสามารถปรับตัวพูดคุยกับเพื่อร่วมงาน ผู้บังคับบัญชา และประชาชนได้ด้วยความเต็มใจ
		4.2.2 พนักงานสอบสวนในหน่วยงานสามารถแสดงความเป็นกันเองต่อผู้ร่วมงาน ผู้บังคับบัญชา และประชาชนที่มาใช้บริการ และให้ความช่วยเหลือด้วยความสมัครใจ

2.2 การวิเคราะห์ค่าความตรงเชิงเนื้อหา (IOC)

เพื่อตรวจสอบค่าความจริงเชิงเนื้อหาของแบบสอบถามการตรวจสอบคุณภาพของเครื่องมือ โดยนำแบบสอบถามที่สร้างขึ้นไปตรวจสอบความตรงเชิงเนื้อหาโดยใช้เทคนิคการหาค่าดัชนีความสอดคล้องของข้อคำถาม (Index of Item Objective Congruence: IOC) ผู้วิจัยนำร่างแบบสอบถามการประเมินขอคำแนะนำจากอาจารย์ที่ปรึกษาการวิจัยและปรับปรุงพัฒนาแบบสอบถามตามข้อเสนอแนะจากนั้นนำไปให้ผู้เชี่ยวชาญจำนวน 3 คนโดยขอหนังสือแนะนำตัวและขอความอนุเคราะห์ในการตรวจสอบเครื่องมือวิจัยจากบัณฑิตวิทยาลัยมหาวิทยาลัยศิลปากร(ภาคผนวกจ)เพื่อขอความอนุเคราะห์ในการพิจารณาตรวจสอบความสอดคล้องระหว่างข้อคำถามกับวัตถุประสงค์การวิจัยและความเหมาะสมของภาษาที่ใช้และตรวจสอบความเที่ยงตรง (Validity) ตามเทคนิค IOC เพื่อนำไปปรับปรุงแก้ไขก่อนนำเสนอแบบสอบถามไปเก็บข้อมูลจริงมีรายละเอียดดังนี้

การหาค่าความเที่ยงตรง (Validity) นำแบบสอบถามมาสร้างให้อยู่ในลักษณะของแบบประเมินมาตราส่วนประมาณค่า 3 ระดับโดยกำหนดเกณฑ์พิจารณาคือ

เห็นว่าเหมาะสม	ให้คะแนน	+ 1
ไม่แน่ใจ	ให้คะแนน	0
เห็นว่าไม่เหมาะสม	ให้คะแนน	-1

การวิเคราะห์ข้อมูลความเหมาะสมสอดคล้องของแบบวิเคราะห์เอกสารที่ใช้ในการศึกษาความต้องการโดยใช้ดัชนีความสอดคล้อง (IOC) คำนวณตามสูตร (Hemphill and Website, 1950; 325 – 342; พวงรัตน์ ทวีรัตน์, 2543: 117) โดยสามารถสรุปผลการวิเคราะห์ค่าIOC ของคำถามที่ใช้เป็นตัวบ่งชี้เชิงนโยบายการจัดการงานนิสิตวิทยาศาสตร์เพื่อเพิ่มศักยภาพทางการสอบสวนคดีวิสามัญฆาตกรรม ดังมีรายละเอียดดังต่อไปนี้

$$IOC = \frac{\sum}{N}$$

\sum = ผลรวมคะแนนความคิดเห็นของผู้เชี่ยวชาญ
 N = จำนวนผู้เชี่ยวชาญ

นำข้อมูลที่รวบรวมความคิดเห็นของผู้เชี่ยวชาญมาคำนวณหาค่า IOC โดยใช้ดัชนีความสอดคล้อง (Index of Item Objective Congruence) จำนวนผู้เชี่ยวชาญทั้งนี้ผู้วิจัยเลือกข้อคำถามที่มีดัชนีความสอดคล้องมากกว่า 0.5 ซึ่งมีความความเที่ยงตรงใช้ได้และปรับปรุงแก้ไขเกี่ยวกับรายละเอียดของคำถามให้มีความชัดเจนสามารถสื่อความหมายได้ง่ายและนำแบบวิเคราะห์เอกสารที่ใช้ศึกษาความต้องการที่ปรับปรุงแก้ไขตามคำแนะนำของผู้เชี่ยวชาญแล้ววิเคราะห์เอกสาร

ตารางที่ 18 ผลการหาค่า IOC ของข้อความที่ใช้เป็นตัวบ่งชี้นี้ไปทำแบบสอบถามตัวบ่งชี้เชิงนโยบาย การจัดการงานนิติ วิทยาศาสตร์เพื่อเพิ่มศักยภาพทางด้านการสอบสวนคดีวิสามัญฆาตกรรม องค์ประกอบหลักเชิงกระตุ้นที่ 1 ด้านพื้นฐานทางกฎหมายที่เกี่ยวข้องกับงานนิติวิทยาศาสตร์

องค์ประกอบหลักเชิงกระตุ้น	องค์ประกอบย่อยของตัวบ่งชี้	ตัวบ่งชี้	ความถี่	ค่า IOC	การพิจารณา
1.ด้านพื้นฐานทางกฎหมายที่เกี่ยวข้องกับงานนิติวิทยาศาสตร์	1.1 ความยุติธรรม	1.1.1 มีมาตรการปฏิบัติงานโดยไม่เข้าข้างคนผิดแม้จะเป็นพนักงานสอบสวนที่อยู่ในห้องที่หรือสถานีตำรวจเดียวกันกับเจ้าหน้าที่ตำรวจผู้ทำการวิสามัญฆาตกรรม	3	1	สอดคล้อง
		1.1.2 มีมาตรฐานการปฏิบัติที่ไม่บีบบังคับผู้กรพทำความผิดประกอบกับมีความเสมอภาคกับทุกชนชั้น	3	1	สอดคล้อง
		1.1.3 สร้างมาตรฐานให้หน่วยงานหรือองค์กรได้มีประชุมสัมมนา ร่วมกันในการที่จะเสนอให้มีการออกระเบียบข้อบังคับ ปฏิรูปกฎหมายในคดีวิสามัญฆาตกรรม	3	1	สอดคล้อง
		1.1.4 สร้างมาตรฐานการปรับปรุงกฎหมายและระเบียบปฏิบัติให้แพทย์นิติเวชมีบทบาทและอำนาจหน้าที่เต็มในการชันสูตรพลิกศพ เนื่องจากเป็นผู้ที่มีความรู้ความเชี่ยวชาญในการตรวจสอบพยานหลักฐานทางนิติวิทยาศาสตร์ อีกทั้งยังเป็นผู้ไม่มีส่วนได้ส่วนเสียกับการกระทำของเจ้าหน้าที่รัฐที่ทำให้ผู้อื่นถึงแก่ความตาย	3	1	สอดคล้อง
	1.2 การควบคุมอาชญากรรม	1.2.1 มีมาตรฐานการปฏิบัติงานที่เน้นการป้องกันอาชญากรรมมากกว่าให้เกิดเหตุ โดยให้เจ้าหน้าที่ตำรวจและประชาชนทำงานร่วมกัน	3	1	สอดคล้อง

ตารางที่ 18 ผลการหาค่า IOC ของข้อความที่ใช้เป็นตัวบ่งชี้นี้ไปทำแบบสอบถามตัวบ่งชี้เชิงนโยบายการจัดการงานนิติ วิทยาศาสตร์เพื่อเพิ่มศักยภาพทางการสอบสวนคดีวิสามัญฆาตกรรม องค์ประกอบหลักเชิงกระตุ้นที่ 1 ด้านพื้นฐานทางกฎหมายที่เกี่ยวข้องกับงานนิติวิทยาศาสตร์ (ต่อ)

องค์ประกอบหลักเชิงกระตุ้น	องค์ประกอบย่อยของตัวบ่งชี้	ตัวบ่งชี้	ความถี่	ค่า IOC	การพิจารณา
1.ด้านพื้นฐานทางกฎหมายที่เกี่ยวข้องกับงานนิติวิทยาศาสตร์	1.2 การควบคุมอาชญากรรม	1.2.2 สร้างมาตรฐานในการให้คำแนะนำหรือคำปรึกษาให้กับในการมีส่วนร่วมในการทำสำนวนไต่สวนชั้นสูตรพลิกศพและสำนวนสอบสวนเพื่อให้เกิดความยุติธรรมในชั้นของพนักงานสอบสวน	3	1	สอดคล้อง
		1.2.3 มีมาตรฐานการจัดอัตราค่าล้างให้เพียงพอต่อภารกิจที่เกิดขึ้นในแต่ละพื้นที่ โดยพิจารณาจากปัจจัยต่างๆ ในการนำมาวิเคราะห์ปัญหาอาชญากรรมตามสภาพของพื้นที่และสภาพอาชญากรรม	3	1	สอดคล้อง
	1.3 การฝึกอบรม	1.3.1 สร้างมาตรฐานการฝึกอบรมพนักงานสอบสวนรุ่นใหม่ให้สอดคล้องกับเป้าหมายขององค์กร	3	1	สอดคล้อง
		1.3.2 สร้างมาตรฐานการฝึกอบรมพนักงานสอบสวนให้มีความพร้อมในหลายๆ ด้าน เช่น ระบบปฏิบัติการ ยุทธวิธี การเข้าตรวจสถานที่เกิดเหตุการณ์ เก็บพยานหลักฐานต่างๆ และระบบปฏิบัติการทางนิติวิทยาศาสตร์ เพื่อให้สามารถนำความรู้ที่ได้ไปปฏิบัติหน้าที่ได้ทันที	3	1	สอดคล้อง

ตารางที่ 18 ผลการหาค่า IOC ของข้อความที่ใช้เป็นตัวบ่งชี้นี้ไปทำแบบสอบถามตัวบ่งชี้เชิงนโยบายการจัดการงานนิติ วิทยาศาสตร์เพื่อเพิ่มศักยภาพทางด้านการสอบสวนคดีวิสามัญฆาตกรรม องค์ประกอบหลักเชิงกระตุ้นที่ 1 ด้านพื้นฐานทางกฎหมายที่เกี่ยวข้องกับงานนิติวิทยาศาสตร์ (ต่อ)

องค์ประกอบหลักเชิงกระตุ้น	องค์ประกอบย่อยของตัวบ่งชี้	ตัวบ่งชี้	ความถี่	ค่า IOC	การพิจารณา
1.ด้านพื้นฐานทางกฎหมายที่เกี่ยวข้องกับงานนิติวิทยาศาสตร์	1.3 การฝึกอบรม	1.3.3 สร้างมาตรฐานการฝึกอบรมร่วมกันอย่างสม่ำเสมอระหว่างบุคลากรที่ทำหน้าที่ในการชันสูตรพลิกศพ คือ พนักงานสอบสวน แพทย์ พนักงานอัยการ พนักงานฝ่ายปกครอง และ สถาบันนิติวิทยาศาสตร์ เพื่อสร้างความตระหนักในการปฏิบัติหน้าที่และสร้างความรู้ความเข้าใจฝนบทบาทของแต่ละฝ่ายให้เป็นไปตามจุดมุ่งหมายของการชันสูตรพลิกศพคดีวิสามัญฆาตกรรมที่ถูกต้อง	3	1	สอดคล้อง
		1.3.4 สร้างมาตรฐานการฝึกอบรมหลักธรรมาภิบาล หลักคุณธรรม และหลักจริยธรรมแก่พนักงานสอบสวน ผู้บังคับบัญชา ทุกหน่วยงานในองค์กร	3	1	สอดคล้อง

จากตารางที่ 18 แสดงตัวบ่งชี้เชิงนโยบายการจัดการงานนิติวิทยาศาสตร์เพื่อเพิ่มศักยภาพทางด้านการสอบสวนคดีวิสามัญฆาตกรรม องค์ประกอบหลักเชิงกระตุ้นที่ 1 ด้านการบังคับใช้กฎหมายมี 3 องค์ประกอบย่อยได้แก่ 1) ความยุติธรรม 2) การควบคุมอาชญากรรม 3) การฝึกอบรมพบว่าทุกข้อความที่ใช้เป็นตัวบ่งชี้มีค่า IOC สูงกว่า 0.5 แสดงให้เห็นว่าผู้เชี่ยวชาญมีความเห็นสอดคล้องกันดังนั้นผู้วิจัยจึงได้นำข้อความที่ใช้เป็นตัวบ่งชี้นี้ไปทำแบบสอบถามตัวบ่งชี้เชิงนโยบายการจัดการงานนิติวิทยาศาสตร์เพื่อเพิ่มศักยภาพทางด้านการสอบสวนคดีวิสามัญฆาตกรรม

ตารางที่ 19 ผลการหาค่า IOC ของข้อความที่ใช้เป็นตัวบ่งชี้นี้ไปทำแบบสอบถามตัวบ่งชี้เชิงนโยบาย การจัดการงานนิติวิทยาศาสตร์เพื่อเพิ่มศักยภาพทางด้านการสอบสวนคดีวิสามัญฆาตกรรม องค์ประกอบหลักเชิงกระตุ้นที่ 2 ด้านปัจจัยนำเข้า

องค์ประกอบหลัก เชิงกระตุ้น	องค์ประกอบ ย่อยของตัวบ่งชี้	ตัวบ่งชี้	ความถี่	ค่า IOC	การ พิจารณา
2. ด้านปัจจัย นำเข้า	2.1 การเรียนรู้ วัฒนธรรม องค์กรและการ ปรับตัว	2.1.1 มีมาตรฐานการสร้างจิตสำนึก ของบุคลากรในหน่วยงานให้ทุ่มเทและ อุทิศตนในการปฏิบัติหน้าที่ โดย คำนึงถึงความเสียสละ เพื่อให้ได้ ผลงานที่มีคุณค่าเพิ่มขึ้น	3	1	สอดคล้อง
		2.1.2 มีมาตรฐานการปฏิบัติงาน ร่วมกับผู้ร่วมงานคนอื่นรวมทั้ง ผู้บังคับบัญชาได้เป็นอย่างดี	3	1	สอดคล้อง
		2.1.3 มีมาตรฐานการปฏิบัติงานตาม กฎระเบียบ ข้อบังคับขององค์กรตาม หลักสากล	3	1	สอดคล้อง
2. ด้านปัจจัย นำเข้า	2.2 การวางแผน บริหารงาน	2.2.1 สร้างมาตรฐานการวางแผน ฉุกเฉินสำหรับสถานการณ์ที่ไม่คาดคิด ที่อาจเกิดขึ้นได้ในคดีวิสามัญฆาตกรรม	3	1	สอดคล้อง
		2.2.2 มีมาตรฐานการปฏิบัติงาน สอบสวนจะต้องสอบให้ได้ความเป็น จริงว่าคนร้ายลงมือกระทำความผิด พยายามฆ่าเจ้าพนักงานแล้วและเจ้า พนักงานได้ใช้วิธีที่หลีกเลี่ยงไม่ได้ต่อผู้ คนร้ายเป็นการป้องกันโดยชอบ พอสมควรแก่เหตุจึงจะไม่มีความผิด	3	1	สอดคล้อง
		2.2.3 มีมาตรฐานการวางแผนกำหนด รูปแบบสำนวนการสอบสวนที่ เกี่ยวข้องในคดีให้ผู้บังคับการทราบ เช่นควรแจ้งข้อหาให้ผู้ต้องหาทราบ เมื่อใดการทำสำนวนการสอบสวนควร แบ่งการสอบสวนอย่างไรพิจารณาโดย วิธีใดและกำชับให้นำเสนอความ คืบหน้าคดีอีกเมื่อใด	3	1	สอดคล้อง

ตารางที่ 19 ผลการหาค่า IOC ของข้อความที่ใช้เป็นตัวบ่งชี้นี้ไปทำแบบสอบถามตัวบ่งชี้เชิงนโยบายการจัดการงานนิติวิทยาศาสตร์เพื่อเพิ่มศักยภาพทางการสอบสวนคดีวิสามัญฆาตกรรม องค์ประกอบหลักเชิงกระตุ้นที่ 2 ด้านปัจจัยนำเข้า (ต่อ)

องค์ประกอบหลัก เชิงกระตุ้น	องค์ประกอบ ย่อยของตัวบ่งชี้	ตัวบ่งชี้	ความถี่	ค่า IOC	การ พิจารณา
	2.3 เทคโนโลยี สารสนเทศ	2.3.1 มีมาตรฐานการปฏิบัติทางด้านเทคโนโลยีของพนักงานสอบสวนรวมทั้งวิทยาการสมัยใหม่นำมาประยุกต์กับฐานข้อมูลและการปฏิบัติงานให้เท่าทันรูปแบบการก่ออาชญากรรม	3	1	สอดคล้อง
		2.3.2 มีมาตรฐานการตรวจสภาพเครื่องมือ อุปกรณ์ ยานพาหนะตรวจสถานที่เกิดเหตุ อาวุธประจำกายและวิทยุสื่อสาร เพื่อใช้ในการเข้าตรวจสถานที่เกิดเหตุ ทุกๆ 6 เดือน ให้อยู่ในสภาพที่พร้อมใช้งานได้ตลอดเวลา	3	1	สอดคล้อง
	2.4 ระบบ งบประมาณ ที่เหมาะสม	2.4.1 สร้างมาตรฐานการควบคุมตรวจสอบงบประมาณอย่างมีประสิทธิภาพ	3	1	สอดคล้อง
2. ด้านปัจจัย นำเข้า	2.4 ระบบ งบประมาณ ที่เหมาะสม	2.4.2 มีมาตรฐานการตั้งงบประมาณจัดซื้อเครื่องมือและเทคโนโลยีของพนักงานสอบสวนชุดที่ออกไปตรวจสถานที่เกิดเหตุ เช่น ชุดกระเป่าเก็บร่องรอยวัตถุพยาน เครื่องวัดระยะด้วยแสงเลเซอร์ และรถตรวจสถานที่เกิดเหตุที่มีสภาพใหม่ ทันสมัยและมีเครื่องนำทางหรือ GPSNavigatorในรถด้วยเป็นต้น ตลอดจนเครื่องมือสำหรับใช้ในสำนักงาน ให้เหมาะสมกับปริมาณงานของแต่ละพื้นที่	3	1	สอดคล้อง
		2.4.3 มีมาตรฐานการจัดสรรงบประมาณในสัดส่วนที่เหมาะสมและเพียงพอสำหรับการพัฒนาศักยภาพ	3	1	สอดคล้อง

ตารางที่ 19 ผลการหาค่า IOC ของข้อความที่ใช้เป็นตัวบ่งชี้ขึ้นไปทำแบบสอบถามตัวบ่งชี้เชิงนโยบายการจัดการงานนิติวิทยาศาสตร์เพื่อเพิ่มศักยภาพทางด้านการสอบสวนคดีวิสามัญฆาตกรรม องค์ประกอบหลักเชิงกระตุ้นที่ 2 ด้านปัจจัยนำเข้า (ต่อ)

องค์ประกอบหลัก เชิงกระตุ้น	องค์ประกอบ ย่อยของตัวบ่งชี้	ตัวบ่งชี้	ความถี่	ค่า IOC	การ พิจารณา
	2.5 สภาพแวดล้อมในการปฏิบัติงาน	2.5.1 มีมาตรฐานการจัดการหน่วยงานในองค์กรให้มีสภาพแวดล้อมที่น่าอยู่เหมาะแก่การปฏิบัติงาน	3	1	สอดคล้อง
		2.5.2 สร้างมาตรฐานการให้พื้นที่ในการปฏิบัติงานและอิสระกับพนักงานสอบสวนทุกหน่วยงานในองค์กรแต่ละคน ในการลงพื้นที่ตรวจสอบสถานที่เกิดเหตุ เพื่อประสิทธิภาพและประสิทธิผลของการปฏิบัติงาน	3	1	สอดคล้อง

จากตารางที่ 19 แสดงตัวบ่งชี้เชิงนโยบายการจัดการงานนิติวิทยาศาสตร์เพื่อเพิ่มศักยภาพทางด้านการสอบสวนคดีวิสามัญฆาตกรรม องค์ประกอบหลักเชิงกระตุ้นที่ 2 ด้านปัจจัยนำเข้ามี 5 องค์ประกอบย่อยได้แก่ 1) การเรียนรู้วัฒนธรรมองค์กรและการปรับตัว 2) การวางแผนบริหารงาน 3) เทคโนโลยีสารสนเทศ 4) ระบบงบประมาณที่เหมาะสม 5) สภาพแวดล้อมในการปฏิบัติงานพบว่าทุกข้อความที่ใช้เป็นตัวบ่งชี้มีค่า IOC สูงกว่า 0.5 แสดงให้เห็นว่าผู้เชี่ยวชาญมีความเห็นสอดคล้องกัน ดังนั้นผู้วิจัยจึงได้นำข้อความที่ใช้เป็นตัวบ่งชี้ขึ้นไปทำแบบสอบถามตัวบ่งชี้เชิงนโยบายการจัดการงานนิติวิทยาศาสตร์เพื่อเพิ่มศักยภาพทางด้านการสอบสวนคดีวิสามัญฆาตกรรม

ตารางที่ 20 ผลการหาค่า IOC ของข้อความที่ใช้เป็นตัวบ่งชี้ขึ้นไปทำแบบสอบถามตัวบ่งชี้เชิงนโยบายการจัดการงานนิติวิทยาศาสตร์เพื่อเพิ่มศักยภาพทางด้านการสอบสวนคดีวิสามัญฆาตกรรม องค์ประกอบหลักเชิงกระตุ้นที่ 3 ด้านกระบวนการปฏิบัติงาน

องค์ประกอบหลัก เชิงกระตุ้น	องค์ประกอบ ย่อยของตัวบ่งชี้	ตัวบ่งชี้	ความถี่	ค่า IOC	การ พิจารณา
3. ด้านกระบวนการปฏิบัติงาน	3.1 การทำงานเป็นทีมแบบมุ่งเป้าหมาย	3.1.1 มีมาตรฐานการจัดระบบกำลังพลเข้าปฏิบัติหน้าที่ให้ตรงกับสมรรถนะ โดยให้สอดคล้องกับคดีวิสามัญฆาตกรรมที่เกิดขึ้น	3	1	สอดคล้อง

ตารางที่ 20 ผลการหาค่า IOC ของข้อความที่ใช้เป็นตัวบ่งชี้นี้ไปทำแบบสอบถามตัวบ่งชี้เชิงนโยบายการจัดการงานนิติวิทยาศาสตร์เพื่อเพิ่มศักยภาพทางด้านการสอบสวนคดีวิสามัญฆาตกรรม องค์ประกอบหลักเชิงกระตุ้นที่ 3 ด้านกระบวนการปฏิบัติงาน (ต่อ)

องค์ประกอบหลัก เชิงกระตุ้น	องค์ประกอบ ย่อยของตัวบ่งชี้	ตัวบ่งชี้	ความถี่	ค่า IOC	การ พิจารณา
3. ด้าน กระบวนการ ปฏิบัติงาน	3.1 การทำงาน เป็นทีมแบบมุ่ง เป้าหมาย	3.1.2 มีมาตรฐานการปฏิบัติงานที่เปิด ใจยอมรับความคิดเห็นของคนในทีม และสามารถแก้ไขความขัดแย้งที่เกิด จากการปฏิบัติงานได้	3	1	สอดคล้อง
		3.1.3 สร้างมาตรฐานการบริหาร จัดการสถานที่เกิดเหตุซึ่งมีหน่วยงานที่ เกี่ยวข้องตามกฎหมายอันได้แก่ พนักงานสอบสวน พนักงานฝ่าย ปกครอง พนักงานอัยการ สถาบันนิติ วิทยาศาสตร์ และกองพิสูจน์หลักฐาน กลาง ต้องร่วมมือกันในการบริหาร จัดการสถานที่เกิดเหตุเพื่อขึ้นสูตรพลิก ศพคดีวิสามัญกรรมได้อย่างสมบูรณ์	3	1	สอดคล้อง
		3.1.4 มีมาตรฐานการสร้างเครือข่าย ทั้งจากภายในองค์กรและภายนอก องค์กร	3	1	สอดคล้อง
		3.2.1 มีมาตรฐานการปฏิบัติงานที่ใช้ หลักการและเหตุผลในการทำงาน	3	1	สอดคล้อง
	3.2 การมีทักษะ คิดวิเคราะห์แบบ มุ่งเป้าหมาย	3.2.2 มีมาตรฐานการปฏิบัติงานที่ได้ ตามเกณฑ์หรือสูงกว่าเกณฑ์ที่กำหนด	3	1	สอดคล้อง
		3.2.3 มีมาตรฐานการปฏิบัติงานที่ สามารถให้บุคลากรแสดงความคิด สร้างสรรค์ในกระบวนการทำงานเพื่อ การพัฒนาระบบงาน	3	1	สอดคล้อง
		3.2.4 มีมาตรฐานการปฏิบัติเมื่อเจอ ปัญหาและอุปสรรคในการปฏิบัติงาน	3	1	สอดคล้อง

ตารางที่ 20 ผลการหาค่า IOC ของข้อความที่ใช้เป็นตัวบ่งชี้ขึ้นไปทำแบบสอบถามตัวบ่งชี้เชิงนโยบายการจัดการงานนิติวิทยาศาสตร์เพื่อเพิ่มศักยภาพทางด้านการสอบสวนคดีวิสามัญฆาตกรรม องค์ประกอบหลักเชิงกระตุ้นที่ 3 ด้านกระบวนการปฏิบัติงาน (ต่อ)

องค์ประกอบหลัก เชิงกระตุ้น	องค์ประกอบ ย่อยของตัวบ่งชี้	ตัวบ่งชี้	ความถี่	ค่า IOC	การ พิจารณา
3. ด้าน กระบวนการ ปฏิบัติงาน	3.2 การมีทักษะ คิดวิเคราะห์แบบ มุ่งเป้าหมาย	3.2.4 มีมาตรฐานการปฏิบัติเมื่อเจอ ปัญหาและอุปสรรคในการปฏิบัติงาน	3	1	สอดคล้อง
	3.3 ความโปร่งใส ตรวจสอบได้	3.3.1 สร้างมาตรฐานระบบการ รวบรวมพยานหลักฐาน จากการได้ สวนชั้นสูตรพลิกศพและการสอบสวน ให้สอดคล้อง ส่งต่อเป็นกระบวนการ เดียว เพื่อความรวดเร็ว โปร่งใสในการ แสวงหาพยานหลักฐานและได้มาซึ่ง ข้อเท็จจริงที่ถูกต้อง ครบถ้วน สามารถ ตอบข้อสงสัยของสังคมได้ว่าเจ้าหน้าที่ รัฐกระทำให้อื่นถึงแก่ความตายโดย ชอบด้วยกฎหมายหรือไม่	3	1	สอดคล้อง
		3.3.2 มีมาตรฐานการปฏิบัติที่ไม่ ปกปิดข้อเท็จจริงเพื่อความอยู่รอดของ ตนเองตลอดจนเพื่อนร่วมงาน	3	1	สอดคล้อง
		3.3.3 สร้างมาตรฐานการมีส่วนร่วม ของฝ่ายผู้ตายมีสิทธิที่จะขอให้บุคคล ที่มีความรู้ทางการแพทย์ ผู้ทรงคุณวุฒิหรือผู้แทนจากองค์กร อิสระต่างๆ เข้าร่วมสังเกตการณ์ใน การชันสูตรพลิกศพและการสอบสวน คดีวิสามัญฆาตกรรม	3	1	สอดคล้อง
		3.4 ความเป็น อิสระ	3.4.1 มีมาตรฐานการปฏิบัติหน้าที่ ตามวิชาชีพอย่างครบถ้วนโดย ปราศจากการข่มขู่ ขัดขวาง คุกคาม หรือแทรกแซงการปฏิบัติงานอย่างไม่ เหมาะสม	3	1

ตารางที่ 20 ผลการหาค่า IOC ของข้อความที่ใช้เป็นตัวบ่งชี้นี้ไปทำแบบสอบถามตัวบ่งชี้เชิงนโยบายการจัดการงานนิติวิทยาศาสตร์เพื่อเพิ่มศักยภาพทางการสอบสวนคดีวิสามัญฆาตกรรม องค์ประกอบหลักเชิงกระตุ้นที่ 3 ด้านกระบวนการปฏิบัติงาน (ต่อ)

องค์ประกอบหลัก เชิงกระตุ้น	องค์ประกอบ ย่อยของตัวบ่งชี้	ตัวบ่งชี้	ความถี่	ค่า IOC	การ พิจารณา
3. ด้าน กระบวนการ ปฏิบัติงาน	3.4 ความเป็น อิสระ	3.4.2 มาตรฐานการปฏิบัติหน้าที่และ ความคิดเห็นในทุกขั้นตอนจะต้องเป็น อิสระจากผู้ต้องสงสัย	3	1	สอดคล้อง
		3.4.3 มาตรฐานการปฏิบัติหน้าที่ จะต้องมีความเป็นกลางและกระทำ โดยปราศจากอคติตลอดเวลา	3	1	สอดคล้อง
	3.5 การติดต่อ ประสานงาน	3.5.1 มาตรฐานการปฏิบัติงาน สอบสวนคดีวิสามัญฆาตกรรม จำเป็นต้องประสานงานกับพนักงาน อัยการให้เข้าใจหากมีปัญหาก็ต้อง หารือเพื่อไม่ให้เกิดการสอบสวนเสียไป	3	1	สอดคล้อง
		3.5.2 กำหนดมาตรฐานการปฏิบัติงาน ของพนักงานสอบสวนในการติดต่อ ประสานงานกับตำรวจในท้องที่เกิด เหตุประสานบุคคลที่เกี่ยวข้องตาม ประมวลกฎหมายวิธีพิจารณาความ อาญา เช่น แพทย์ทางนิติเวช พนักงานอัยการ พนักงานฝ่ายปกครอง และญาติของผู้ตายเข้าร่วมชั้นสูตร พลิกศพของผู้ตายรวมทั้งประสาน วิทยาการจังหวัดร่วมตรวจที่เกิดเหตุ ด้วย	3	1	สอดคล้อง

จากตารางที่ 20 แสดงตัวบ่งชี้เชิงนโยบายการจัดการงานนิติวิทยาศาสตร์เพื่อเพิ่มศักยภาพทางการสอบสวนคดีวิสามัญฆาตกรรม องค์ประกอบหลักเชิงกระตุ้นที่ 3 ด้านกระบวนการปฏิบัติงานมี 5 องค์ประกอบย่อยได้แก่ 1) การทำงานเป็นทีมแบบมุ่งเป้าหมาย 2) การมีทักษะคิดวิเคราะห์แบบมุ่งเป้าหมาย 3) ความโปร่งใสตรวจสอบได้ 4) ความเป็นอิสระ 5) การติดต่อ

ประสานงานพบว่าทุกข้อความที่ใช้เป็นตัวบ่งชี้มีค่า IOC สูงกว่า 0.5 แสดงให้เห็นว่าผู้เชี่ยวชาญมีความเห็นสอดคล้องกันดังนั้นผู้วิจัยจึงได้นำข้อความที่ใช้เป็นตัวบ่งชี้นี้ไปทำแบบสอบถามตัวบ่งชี้เชิงนโยบายการจัดการงานนิติวิทยาศาสตร์เพื่อเพิ่มศักยภาพทางด้านการสอบสวนคดีวิสามัญฆาตกรรม

ตารางที่ 21 ผลการหาค่า IOC ของข้อความที่ใช้เป็นตัวบ่งชี้ไปทำแบบสอบถามตัวบ่งชี้เชิงนโยบายการจัดการงานนิติวิทยาศาสตร์เพื่อเพิ่มศักยภาพทางด้านการสอบสวนคดีวิสามัญฆาตกรรม องค์ประกอบหลักเชิงกระตุ้นที่ 4 ด้านผลลัพธ์

องค์ประกอบหลัก เชิงกระตุ้น	องค์ประกอบ ย่อยของตัวบ่งชี้	ตัวบ่งชี้	ความถี่	ค่า IOC	การ พิจารณา
4. ด้านผลลัพธ์	4.1 การวัดผล และประเมินผล ภายในองค์กร	4.1.1 กำหนดมาตรฐานการประเมินผลการปฏิบัติในการสอบสวนคดีวิสามัญฆาตกรรมหลังการสอบสวนเสร็จสิ้นแล้วควรติดตามผลการดำเนินการทุกคดีไม่ว่าจะเป็นในชั้นพนักงานอัยการหรือในชั้นศาลนำมาวิเคราะห์ปัญหาอุปสรรคแนวทางในการสอบสวนเพื่อไม่ให้เกิดข้อผิดพลาดและสามารถพัฒนาเป็นแนวทางปฏิบัติที่ดีเป็นแบบอย่างในการบริหารงานสอบสวนต่อไปได้	3	1	สอดคล้อง
		4.1.2 สร้างมาตรฐานการปฏิบัติงานของพนักงานสอบสวนให้มีส่วนร่วมในการประเมินผลการพัฒนาทักษะในด้านต่างๆ ของตนเอง	3	1	สอดคล้อง
		4.1.3 สร้างมาตรฐานการวัดผลและประเมินผลทางด้านการพัฒนาทักษะในด้านต่างๆ เพื่อนำมาใช้ปรับปรุงและดำเนินการให้ดีขึ้นต่อไป	3	1	สอดคล้อง
	4.2 ประสิทธิภาพ และประสิทธิผล ในการทำงาน	4.2.1 สร้างมาตรฐานการปรับปรุงประสิทธิภาพและประสิทธิผลในการปฏิบัติงานของพนักงานสอบสวนในการลงพื้นที่เพื่อตรวจสถานที่เกิดเหตุ	3	1	สอดคล้อง

ตารางที่ 21 ผลการหาค่า IOC ของข้อความที่ใช้เป็นตัวบ่งชี้นี้ไปทำแบบสอบถามตัวบ่งชี้เชิงนโยบายการจัดการงานนิติวิทยาศาสตร์เพื่อเพิ่มศักยภาพทางการสอบสวนคดีวิสามัญฆาตกรรม องค์ประกอบหลักเชิงกระตุ้นที่ 4 ด้านผลลัพธ์ (ต่อ)

องค์ประกอบหลัก เชิงกระตุ้น	องค์ประกอบ ย่อยของตัวบ่งชี้	ตัวบ่งชี้	ความถี่	ค่า IOC	การ พิจารณา
4. ด้านผลลัพธ์	4.2 ประสิทธิภาพ และประสิทธิผล ในการทำงาน	4.2.2 สร้างมาตรฐานการปฏิบัติงาน ให้พนักงานสอบสวนสามารถพัฒนา ตนเองและปฏิบัติงานร่วมกับผู้อื่นใน องค์กรได้อย่างมีประสิทธิภาพ	3	1	สอดคล้อง
		4.2.3 สร้างมาตรฐานการปฏิบัติงาน ของพนักงานสอบสวนให้สามารถนำ นวัตกรรมใหม่ๆ ใช้ในองค์กรได้อย่าง มีประสิทธิภาพ	3	1	สอดคล้อง
	4.3 ความผูกพัน ภายในองค์กร	4.3.1 มาตรฐานการปฏิบัติของ บุคลากรในองค์กรและหน่วยงานมี ความรู้สึกเป็นอันหนึ่งอันเดียวกัน	3	1	สอดคล้อง
		4.3.2 มีมาตรฐานการปฏิบัติงานที่ ได้รับมอบหมายให้ดีที่สุด เพื่อสร้าง ชื่อเสียงให้กับองค์กรและหน่วยงาน	3	1	สอดคล้อง

จากตารางที่ 21 แสดงตัวบ่งชี้เชิงนโยบายการจัดการงานนิติวิทยาศาสตร์เพื่อเพิ่มศักยภาพทางการสอบสวนคดีวิสามัญฆาตกรรม องค์ประกอบหลักเชิงกระตุ้นที่ 4 ด้านผลลัพธ์ มี 3 องค์ประกอบย่อยได้แก่ 1) การวัดผลและประเมินผลภายในองค์กร 2) ประสิทธิภาพและประสิทธิผลในการทำงาน 3) ความผูกพันภายในองค์กรพบว่าทุกข้อความที่ใช้เป็นตัวบ่งชี้มีค่า IOC สูงกว่า 0.5 แสดงให้เห็นว่าผู้เชี่ยวชาญมีความเห็นสอดคล้องกันดังนั้นผู้วิจัยจึงได้นำข้อความที่ใช้เป็นตัวบ่งชี้ไปทำแบบสอบถามตัวบ่งชี้เชิงนโยบายการจัดการงานนิติวิทยาศาสตร์เพื่อเพิ่มศักยภาพทางการสอบสวนคดีวิสามัญฆาตกรรม

ตารางที่ 22 ผลการหาค่า IOC ของข้อความที่ใช้เป็นตัวบ่งชี้นี้ไปทำแบบสอบถามตัวบ่งชี้เชิงนโยบาย การจัดการงานนิติวิทยาศาสตร์เพื่อเพิ่มศักยภาพทางด้านการสอบสวนคดีวิสามัญฆาตกรรม องค์ประกอบหลักเชิงกระตุ้นที่ 5 ด้านความเป็นมาตรฐานสากล

องค์ประกอบหลักเชิงกระตุ้น	องค์ประกอบย่อยของตัวบ่งชี้	ตัวบ่งชี้	ความถี่	ค่า IOC	การพิจารณา	
5. ด้านความเป็นมาตรฐานสากล	5.1 การจัดการองค์กร	5.1.1 มีมาตรฐานการประสานงานที่คล่องตัว เอื้อต่อการปฏิบัติงาน	3	1	สอดคล้อง	
		5.1.2 มาตรฐานการปฏิบัติงานควรจะต้องสอดคล้องกับพันธกิจ เป้าหมาย และความต้องการของเจ้าหน้าที่ในองค์กร	3	1	สอดคล้อง	
		5.1.3 มาตรฐานการปฏิบัติงานสามารถส่งเสริมการสร้างสัมพันธภาพอันดีกับบุคคลในองค์กร	3	1	สอดคล้อง	
	5.2 การสร้างมาตรฐานสากล	5.2 การสร้างมาตรฐานสากล	5.2.1 สร้างมาตรฐานทางด้านผู้ตรวจพิสูจน์ จะต้องมีความรู้ ความสามารถ รวมไปถึง ความเชี่ยวชาญ และประสบการณ์ในการปฏิบัติงาน	3	1	สอดคล้อง
			5.2.2 สร้างมาตรฐานทางด้านห้องปฏิบัติการ ให้มีเครื่องมือ อุปกรณ์ เทคโนโลยีที่ทันสมัย และต้องเป็นระบบมาตรฐานสากล ISO 17025	3	1	สอดคล้อง
			5.2.3 สร้างมาตรฐานทางด้านระบบงาน การตรวจสถานที่เกิดเหตุ และการตรวจพยานหลักฐานให้มีความน่าเชื่อถือ และมีคุณภาพเป็นไปตามระบบมาตรฐานที่หน่วยงานนิติวิทยาศาสตร์ทั้งหมดของประเทศให้เป็นระบบเดียวกัน	3	1	สอดคล้อง
			5.2.4 สร้างมาตรฐานทางด้านปัญญาสากลให้กับนิติวิทยาศาสตร์ในประเทศไทย	3	1	สอดคล้อง

จากตารางที่ 22 แสดงตัวบ่งชี้เชิงนโยบายการจัดการงานนิติวิทยาศาสตร์เพื่อเพิ่มศักยภาพทางด้านการสอบสวนคดีวิสามัญฆาตกรรม องค์ประกอบหลักเชิงกระตุนที่ 5 ด้านความเป็นมาตรฐานสากลมี 2 องค์ประกอบย่อย ได้แก่ 1) การจัดการองค์กร 2) การสร้างมาตรฐานสากล พบว่าทุกข้อความที่ใช้เป็นตัวบ่งชี้มีค่า IOC สูงกว่า 0.5 แสดงให้เห็นว่าผู้เชี่ยวชาญมีความเห็นสอดคล้องกัน ดังนั้นผู้วิจัยจึงได้นำข้อความที่ใช้เป็นตัวบ่งชี้ขึ้นไปทำแบบสอบถามตัวบ่งชี้เชิงนโยบายการจัดการงานนิติวิทยาศาสตร์เพื่อเพิ่มศักยภาพทางด้านการสอบสวนคดีวิสามัญฆาตกรรม

ตารางที่ 23 ผลการหาค่า IOC ของข้อความที่ใช้เป็นตัวบ่งชี้ขึ้นไปทำแบบสอบถามตัวบ่งชี้เชิงนโยบายการจัดการงานนิติวิทยาศาสตร์เพื่อเพิ่มศักยภาพทางด้านการสอบสวนคดีวิสามัญฆาตกรรม องค์ประกอบหลักเชิงผลลัพธ์ที่ 1 เพิ่มความสามารถในการทำงาน

องค์ประกอบหลักเชิงผลลัพธ์	องค์ประกอบย่อยของตัวบ่งชี้	ตัวบ่งชี้	ความถี่	ค่า IOC	การพิจารณา
1. เพิ่มประสิทธิภาพในการทำงาน	1.1 การแก้ปัญหาเฉพาะหน้า	1.1.1 พนักงานสอบสวนสามารถแก้ปัญหาการปฏิบัติงานได้อย่างถูกต้องเหมาะสม	3	1	สอดคล้อง
		1.1.2 พนักงานสอบสวนสามารถคาดการณ์ล่วงหน้าเกี่ยวกับปัญหาที่จะเกิดขึ้นในการปฏิบัติงานได้	3	1	สอดคล้อง
	1.2 ความซื่อสัตย์	1.2.1 พนักงานสอบสวนสามารถปฏิบัติงานอยู่บนหลักนิติธรรมและความโปร่งใส	3	1	สอดคล้อง
		1.2.2 พนักงานสอบสวนสามารถปฏิบัติงานอย่างตรงไปตรงมา ไม่ทุจริตต่อหน้าที่	3	1	สอดคล้อง
		1.2.3 พนักงานสอบสวนสามารถปฏิบัติงานที่ไม่แสวงหาผลประโยชน์ในทางมิชอบ	3	1	สอดคล้อง
	1.3 การเป็นผู้นำและผู้ตามที่ดี	1.3.1 พนักงานสอบสวนสามารถตัดสินใจ วินิจฉัย สั่งการในการปฏิบัติงานได้อย่างดีและมีเหตุผล	3	1	สอดคล้อง
		1.3.2 สามารถให้ข้อเสนอแนะแก่ทีมงานในการปฏิบัติงานได้	3	1	สอดคล้อง

ตารางที่ 23 ผลการหาค่า IOC ของข้อความที่ใช้เป็นตัวบ่งชี้นี้ไปทำแบบสอบถามตัวบ่งชี้เชิงนโยบายการจัดการงานนิติวิทยาศาสตร์เพื่อเพิ่มศักยภาพทางการสอบสวนคดีวิสามัญฆาตกรรม องค์ประกอบหลักเชิงผลลัพธ์ที่ 1 เพิ่มความสามารถในการทำงาน (ต่อ)

องค์ประกอบหลักเชิงผลลัพธ์	องค์ประกอบย่อยของตัวบ่งชี้	ตัวบ่งชี้	ความถี่	ค่า IOC	การพิจารณา
1. เพิ่มประสิทธิภาพในการทำงาน	1.3 การเป็นผู้นำและผู้ตามที่ดี	1.3.3 พนักงานสอบสวนสามารถปฏิบัติตามกฎระเบียบได้อย่างเคร่งครัด	3	1	สอดคล้อง
	1.4 การสร้างสรรค์เทคโนโลยีและนวัตกรรม	1.4.1 พนักงานสอบสวนมีความรู้ในเรื่องเทคโนโลยีสารสนเทศที่สามารถนำมาใช้ในการทำงานได้เป็นอย่างดี	3	1	สอดคล้อง
		1.4.2 พนักงานสอบสวนมีความเข้าใจเกี่ยวกับเทคโนโลยีสารสนเทศ และสามารถเลือกสิ่งที่เหมาะสมมาประยุกต์ใช้ในการทำงานได้อย่างมีประสิทธิภาพ	3	1	สอดคล้อง
		1.4.3 พนักงานสอบสวนมีวิธีการสืบค้นข้อมูล และสามารถประยุกต์ใช้ให้เกิดประโยชน์ต่อการทำงาน	3	1	สอดคล้อง
		1.4.4 พนักงานสอบสวนสามารถเรียนรู้ระบบการทำงานสารสนเทศขององค์กรได้เป็นอย่างดี และสามารถทำงานได้อย่างมีประสิทธิภาพ	3	1	สอดคล้อง
		1.4.5 พนักงานสอบสวนสามารถสอนแนะนำการใช้เทคโนโลยีแก่สมาชิกในทีมได้อย่างเหมาะสม	3	1	สอดคล้อง
	1.5 การบริหารจัดการเวลาที่เหมาะสม	1.5.1 พนักงานสอบสวนสามารถปฏิบัติงานได้รวดเร็วตรงตามระยะเวลาที่กำหนด	3	1	สอดคล้อง
		1.5.2 พนักงานสอบสวนสามารถเข้าร่วมการฝึกอบรม การเข้าตรวจสถานที่เกิดเหตุ รวมไปถึงการส่งสำนวนการสอบสวนได้ตรงตามเวลาที่กำหนด	3	1	สอดคล้อง

ตารางที่ 23 ผลการหาค่า IOC ของข้อความที่ใช้เป็นตัวบ่งชี้ขึ้นไปทำแบบสอบถามตัวบ่งชี้เชิงนโยบายการจัดการงานนิติวิทยาศาสตร์เพื่อเพิ่มศักยภาพทางด้านการสอบสวนคดีวิสามัญฆาตกรรม องค์ประกอบหลักเชิงผลลัพธ์ที่ 1 เพิ่มความสามารถในการทำงาน (ต่อ)

องค์ประกอบหลักเชิงผลลัพธ์	องค์ประกอบย่อยของตัวบ่งชี้	ตัวบ่งชี้	ความถี่	ค่า IOC	การพิจารณา
1. เพิ่มประสิทธิภาพในการทำงาน	1.5 การบริหารจัดการเวลาที่เหมาะสม	1.5.3 พนักงานสอบสวนสามารถวางแผนจัดตารางการทำงาน แบบปฏิทิน โดยให้สอบสวนคดีที่ผู้ต้องหาที่ถึงแก่ความตาย ให้เสร็จสิ้นโดยเร็ว และสอบสวนสำนวนชั้นสูตรพลิกศพให้เสร็จสิ้นตามระยะเวลาที่กำหนด	3	1	สอดคล้อง

จากตารางที่ 23 แสดงตัวบ่งชี้เชิงนโยบายการจัดการงานนิติวิทยาศาสตร์เพื่อเพิ่มศักยภาพทางด้านการสอบสวนคดีวิสามัญฆาตกรรม องค์ประกอบหลักเชิงผลลัพธ์ที่ 2 เพิ่มความสามารถในการทำงาน มี 5 องค์ประกอบย่อย ได้แก่ 1) การแก้ปัญหาเฉพาะหน้า 2) ความซื่อสัตย์ 3) การเป็นผู้นำและผู้ตามที่ดี 4) การสร้างสรรค์เทคโนโลยีและนวัตกรรม 5) การบริหารจัดการเวลาที่เหมาะสมพบว่าทุกข้อความที่ใช้เป็นตัวบ่งชี้มีค่า IOC สูงกว่า 0.5 แสดงให้เห็นว่าผู้เชี่ยวชาญมีความเห็นสอดคล้องกัน ดังนั้นผู้วิจัยจึงได้นำข้อความที่ใช้เป็นตัวบ่งชี้ขึ้นไปทำแบบสอบถามตัวบ่งชี้เชิงนโยบายการจัดการงานนิติวิทยาศาสตร์เพื่อเพิ่มศักยภาพทางด้านการสอบสวนคดีวิสามัญฆาตกรรม

ตารางที่ 24 ผลการหาค่า IOC ของข้อความที่ใช้เป็นตัวบ่งชี้ขึ้นไปทำแบบสอบถามตัวบ่งชี้เชิงนโยบายการจัดการงานนิติวิทยาศาสตร์เพื่อเพิ่มศักยภาพทางด้านการสอบสวนคดีวิสามัญฆาตกรรม องค์ประกอบหลักเชิงผลลัพธ์ที่ 2 เพิ่มแรงจูงใจในการทำงาน

องค์ประกอบหลักเชิงผลลัพธ์	องค์ประกอบย่อยของตัวบ่งชี้	ตัวบ่งชี้	ความถี่	ค่า IOC	การพิจารณา
2. เพิ่มแรงจูงใจในการทำงาน	2.1 ความไว้วางใจ	2.1.1 ผู้บังคับบัญชาให้ความเชื่อมั่นในความสำเร็จของการปฏิบัติงาน	3	1	สอดคล้อง
		2.1.2 ผู้บังคับบัญชากับพนักงานสอบสวนมีสัมพันธภาพที่ดีในระดับกลุ่ม	3	1	สอดคล้อง

ตารางที่ 24 ผลการหาค่า IOC ของข้อความที่ใช้เป็นตัวบ่งชี้นี้ไปทำแบบสอบถามตัวบ่งชี้เชิงนโยบายการจัดการงานนิติวิทยาศาสตร์เพื่อเพิ่มศักยภาพทางด้านการสอบสวนคดีวิสามัญฆาตกรรม องค์ประกอบหลักเชิงผลลัพธ์ที่ 2 เพิ่มแรงจูงใจในการทำงาน (ต่อ)

องค์ประกอบหลักเชิงผลลัพธ์	องค์ประกอบย่อยของตัวบ่งชี้	ตัวบ่งชี้	ความถี่	ค่า IOC	การพิจารณา
2.เพิ่มแรงจูงใจในการทำงาน	2.1 ความไว้วางใจ	2.1.3 พนักงานสอบสวนให้ความร่วมมือกับองค์กรในการปฏิบัติงานด้วยความสมัครใจ	3	1	สอดคล้อง
		2.1.4 ผู้บังคับบัญชาแสดงความไว้วางใจและอิสระในการทำงานให้แก่ท่านอย่างเต็มที่	3	1	สอดคล้อง
	2.2 การชื่นชมได้รับการยอมรับ	2.2.1 พนักงานสอบสวนในสังกัดได้รับการชื่นชมเมื่อทำงานสำเร็จตามเป้าหมายที่วางไว้	3	1	สอดคล้อง
		2.2.2 พนักงานสอบสวนในสังกัดได้รับการพิจารณาเลื่อนขั้นและตำแหน่งในองค์กรเป็นไปตามเกณฑ์ที่กำหนดและมีความเป็นธรรม	3	1	สอดคล้อง
		2.2.3 ผู้บังคับบัญชามีวิธีการจูงใจพนักงานให้ปฏิบัติงานด้วยการให้รางวัลและมีการจัดสวัสดิการไว้อย่างเหมาะสม	3	1	สอดคล้อง
	2.3 การได้รับการสนับสนุน	2.3.1 ผู้บังคับบัญชาใส่ใจและให้การสนับสนุนการทำงานของเจ้าหน้าที่ในหน่วยงาน	3	1	สอดคล้อง
		2.3.2 พนักงานสอบสวนภูมิใจที่เป็นส่วนหนึ่งของทีมการทำงานที่มีประสิทธิภาพ	3	1	สอดคล้อง
	2.4 ความรับผิดชอบ	2.4.1 ผู้บังคับบัญชามีการมอบหมายความรับผิดชอบได้อย่างเหมาะสมกับตำแหน่ง	3	1	สอดคล้อง
	2.4 ความรับผิดชอบ	2.4.2 พนักงานสอบสวนในสังกัดริเริ่มทำโครงการหรือสร้างนวัตกรรมใหม่ๆ ให้หน่วยงานเพื่อพัฒนาคุณภาพงาน	3	1	สอดคล้อง

ตารางที่ 24 ผลการหาค่า IOC ของข้อความที่ใช้เป็นตัวบ่งชี้นี้ไปทำแบบสอบถามตัวบ่งชี้เชิงนโยบายการจัดการงานนิติวิทยาศาสตร์เพื่อเพิ่มศักยภาพทางการสอบสวนคดีวิสามัญฆาตกรรม องค์ประกอบหลักเชิงผลลัพธ์ที่ 2 เพิ่มแรงจูงใจในการทำงาน (ต่อ)

องค์ประกอบหลักเชิงผลลัพธ์	องค์ประกอบย่อยของตัวบ่งชี้	ตัวบ่งชี้	ความถี่	ค่า IOC	การพิจารณา
2. เพิ่มแรงจูงใจในการทำงาน	2.4 ความรับผิดชอบ	2.4.3 พนักงานสอบสวนมีความตั้งใจและรับผิดชอบการทำงานตามที่ได้รับมอบหมายอย่างเต็มที่	3	1	สอดคล้อง

จากตารางที่ 24 แสดงตัวบ่งชี้เชิงนโยบายการจัดการงานนิติวิทยาศาสตร์เพื่อเพิ่มศักยภาพทางการสอบสวนคดีวิสามัญฆาตกรรม องค์ประกอบหลักเชิงผลลัพธ์ที่ 1 เพิ่มแรงจูงใจในการทำงาน มี 4 องค์ประกอบย่อย ได้แก่ 1) ความไว้วางใจ 2) การชื่นชมได้รับการยอมรับ 3) การได้รับการสนับสนุน 4) ความรับผิดชอบพบว่าทุกข้อความที่ใช้เป็นตัวบ่งชี้มีค่า IOC สูงกว่า 0.5 แสดงให้เห็นว่าผู้เชี่ยวชาญมีความเห็นสอดคล้องกัน ดังนั้นผู้วิจัยจึงได้นำข้อความที่ใช้เป็นตัวบ่งชี้นี้ไปทำแบบสอบถามตัวบ่งชี้เชิงนโยบายการจัดการงานนิติวิทยาศาสตร์เพื่อเพิ่มศักยภาพทางการสอบสวนคดีวิสามัญฆาตกรรม

ตารางที่ 25 ผลการหาค่า IOC ของข้อความที่ใช้เป็นตัวบ่งชี้นี้ไปทำแบบสอบถามตัวบ่งชี้เชิงนโยบายการจัดการงานนิติวิทยาศาสตร์เพื่อเพิ่มศักยภาพทางการสอบสวนคดีวิสามัญฆาตกรรม องค์ประกอบหลักเชิงผลลัพธ์ที่ 3 เพิ่มความยืดหยุ่นในการทำงาน

องค์ประกอบหลักเชิงผลลัพธ์	องค์ประกอบย่อยของตัวบ่งชี้	ตัวบ่งชี้	ความถี่	ค่า IOC	การพิจารณา
3. เพิ่มความยืดหยุ่นในการทำงาน	3.1 ความยืดหยุ่นในการทำงาน	3.1.1 พนักงานสอบสวนสามารถปรับตัวเพื่อรองรับการปรับเปลี่ยนนโยบายกลยุทธ์และแนวทางในการปฏิบัติงานได้	3	1	สอดคล้อง
		3.1.2 พนักงานสอบสวนสามารถนำความรู้มาวิเคราะห์สังเคราะห์เป็นแนวทางแก้ไขปัญหาและพัฒนางานได้ตรงเป้าประสงค์	3	1	สอดคล้อง

ตารางที่ 25 ผลการหาค่า IOC ของข้อความที่ใช้เป็นตัวบ่งชี้ขึ้นไปทำแบบสอบถามตัวบ่งชี้เชิงนโยบายการจัดการงานนิติวิทยาศาสตร์เพื่อเพิ่มศักยภาพทางการสอบสวนคดีวิสามัญฆาตกรรม องค์ประกอบหลักเชิงผลลัพธ์ที่ 3 เพิ่มความยืดหยุ่นในการทำงาน (ต่อ)

องค์ประกอบหลักเชิงผลลัพธ์	องค์ประกอบย่อยของตัวบ่งชี้	ตัวบ่งชี้	ความถี่	ค่า IOC	การพิจารณา
3. เพิ่มความยืดหยุ่นในการทำงาน	3.1 ความยืดหยุ่นในการทำงาน	3.1.3 พนักงานสอบสวนสามารถหานวัตกรรมใหม่ๆมาประยุกต์ใช้การทำงานเพื่อให้เกิดประสิทธิภาพและประสิทธิผลต่องานที่ได้รับมอบหมาย	3	1	สอดคล้อง
	3.2 มีวิสัยทัศน์ในการทำงาน	3.2.1 พนักงานสอบสวนเข้าใจถึงวิสัยทัศน์พันธกิจและเป้าหมายการดำเนินการขององค์กร	3	1	สอดคล้อง
		3.2.2 พนักงานสอบสวนปฏิบัติงานสอดคล้องกับเป้าหมายการทำงานของหน่วยงานที่สังกัด	3	1	สอดคล้อง
		3.2.3 พนักงานสอบสวนสามารถวิเคราะห์ข้อดีข้อด้อยโอกาสและอุปสรรคในการทำงานของตนเองและหน่วยงานได้	3	1	สอดคล้อง
		3.3.4 พนักงานสอบสวนสามารถวางแผนการทำงานให้สอดคล้องกับเป้าหมายการดำเนินงานขององค์กร	3	1	สอดคล้อง

จากตารางที่ 25 แสดงตัวบ่งชี้เชิงนโยบายการจัดการงานนิติวิทยาศาสตร์เพื่อเพิ่มศักยภาพทางการสอบสวนคดีวิสามัญฆาตกรรม องค์ประกอบหลักเชิงผลลัพธ์ที่ 3 เพิ่มความยืดหยุ่นในการทำงาน มี 2 องค์ประกอบย่อย ได้แก่ 1) ความยืดหยุ่นในการทำงาน 2) มีวิสัยทัศน์ในการทำงานพบว่าทุกข้อความที่ใช้เป็นตัวบ่งชี้มีค่า IOC สูงกว่า 0.5 แสดงให้เห็นว่าผู้เชี่ยวชาญมีความเห็นสอดคล้องกัน ดังนั้นผู้วิจัยจึงได้นำข้อความที่ใช้เป็นตัวบ่งชี้ขึ้นไปทำแบบสอบถามตัวบ่งชี้เชิงนโยบายการจัดการงานนิติวิทยาศาสตร์เพื่อเพิ่มศักยภาพทางการสอบสวนคดีวิสามัญฆาตกรรม

ตารางที่ 26 ผลการหาค่า IOC ของข้อความที่ใช้เป็นตัวบ่งชี้นี้ไปทำแบบสอบถามตัวบ่งชี้เชิงนโยบาย การจัดการงานนิติวิทยาศาสตร์เพื่อเพิ่มศักยภาพทางด้านการสอบสวนคดีวิสามัญฆาตกรรมองค์ประกอบหลักเชิงผลลัพธ์ที่ 4 เพิ่มความเป็นเครือข่ายทางสังคม

องค์ประกอบหลักเชิงผลลัพธ์	องค์ประกอบย่อยของตัวบ่งชี้	ตัวบ่งชี้	ความถี่	ค่า IOC	การพิจารณา
4. เพิ่มความเป็นเครือข่ายทางสังคม	4.1 การมีจิตสาธารณะ	4.1.1 พนักงานสอบสวนในหน่วยงานมีมาตรฐานในการเข้าร่วมโครงการที่ให้บริการประชาชน	3	1	สอดคล้อง
		4.1.2 พนักงานสอบสวนในหน่วยงานมีมาตรฐานในการเข้าร่วมบำเพ็ญประโยชน์และให้บริการสาธารณะ	3	1	สอดคล้อง
		4.1.3 พนักงานสอบสวนในหน่วยงานช่วยสังคมในการรักษาดูแลสิ่งแวดล้อมและสาธารณะสมบัติ	3	1	สอดคล้อง
	4.2 การมีมนุษยสัมพันธ์ที่ดี	4.2.1 พนักงานสอบสวนในหน่วยงานสามารถปรับตัวพูดคุยกับเพื่อร่วมงานผู้บังคับบัญชา และประชาชนได้ด้วยความเต็มใจ	3	1	สอดคล้อง
		4.2.2 พนักงานสอบสวนในหน่วยงานสามารถแสดงความเป็นกันเองต่อผู้ร่วมงาน ผู้บังคับบัญชา และประชาชนที่มารับบริการ และให้ความช่วยเหลือด้วยความสมัครใจ	3	1	สอดคล้อง
		4.2.3 พนักงานสอบสวนสามารถแสดงออกถึงท่าทีที่เป็นมิตรกับประชาชนที่มารับบริการด้วยความเป็นกันเอง	3	1	สอดคล้อง

จากตารางที่ 26 แสดงตัวบ่งชี้เชิงนโยบายการจัดการงานนิติวิทยาศาสตร์เพื่อเพิ่มศักยภาพทางด้านการสอบสวนคดีวิสามัญฆาตกรรม องค์ประกอบหลักเชิงผลลัพธ์ที่ 4 เพิ่มความเป็นเครือข่ายทางสังคม มี 2 องค์ประกอบย่อย ได้แก่ 1) การมีจิตสาธารณะ 2) การมีมนุษยสัมพันธ์ที่ดีพบว่าทุกข้อความที่ใช้เป็นตัวบ่งชี้มีค่า IOC สูงกว่า 0.5 แสดงให้เห็นว่าผู้เชี่ยวชาญมีความเห็นสอดคล้องกัน

ดังนั้นผู้วิจัยจึงได้นำข้อความที่ใช้เป็นตัวบ่งชี้นี้ไปทำแบบสอบถามตัวบ่งชี้เชิงนโยบายการจัดการงานนิติวิทยาศาสตร์เพื่อเพิ่มศักยภาพทางการสอบสวนคดีวิสามัญฆาตกรรม

2.3 ผลการประเมินตัวบ่งชี้เชิงนโยบายการจัดการงานนิติวิทยาศาสตร์เพื่อเพิ่มศักยภาพทางการสอบสวนคดีวิสามัญฆาตกรรมโดยการทำแบบสอบถาม

จากการประเมินตัวบ่งชี้เชิงนโยบายการจัดการงานนิติวิทยาศาสตร์เพื่อเพิ่มศักยภาพทางการสอบสวนคดีวิสามัญฆาตกรรมด้วยกลุ่มตัวอย่างผู้มีส่วนได้ส่วนเสีย (Stakeholder) จำนวน 500 คน สามารถสรุปผลการประเมินได้ดังต่อไปนี้

1. ข้อมูลสถานภาพส่วนบุคคลของกลุ่มตัวอย่าง

ประกอบด้วย เพศ อายุ วุฒิการศึกษา ตำแหน่งงาน และประสบการณ์ทำงาน มีรายละเอียดดังตารางที่ 27

ตารางที่ 27 ผลการวิเคราะห์ข้อมูลเกี่ยวกับลักษณะบุคคลของผู้ตอบแบบสอบถาม

(n=500)

ข้อมูลส่วนบุคคล	การแบ่งกลุ่ม	จำนวน	ร้อยละ
เพศ	ชาย	440	88
	หญิง	60	12
	รวม	500	100.00
อายุ	น้อยกว่า 30 ปี	37	7.4
	30-39 ปี	161	32.2
	40-49 ปี	194	38.8
	มากกว่า 50 ปี	108	21.6
	รวม	500	100.00
ประสบการณ์ในการทำงาน	1-5 ปี	46	9.2
	6-10 ปี	175	35
	มากกว่า 10 ปี	279	55.8
	รวม	500	100.00
วุฒิการศึกษา	ปริญญาตรี	420	84
	ปริญญาโท	80	16
	ปริญญาเอก	-	-
	อื่นๆ	-	-

ตารางที่ 27 ผลการวิเคราะห์ข้อมูลเกี่ยวกับลักษณะบุคคลของผู้ตอบแบบสอบถาม (ต่อ)

ข้อมูลส่วนบุคคล	การแบ่งกลุ่ม	จำนวน	ร้อยละ
ตำแหน่งงาน	ผู้กำกับการสอบสวน	71	14.2
	รองผู้กำกับการสอบสวน	53	10.6
	สารวัตรสอบสวน	144	28.8
	รองสารวัตรสอบสวน	140	28
	ผู้บังคับหมู่การสอบสวน	92	18.4
	รวม	500	100.00

จากตารางที่ 27 พบว่า ผู้ตอบแบบสอบถามการวิจัยส่วนใหญ่ เป็นเพศชาย จำนวน 440 คน คิดเป็นร้อยละ 88 และเป็นเพศหญิง 60 คน คิดเป็นร้อยละ 12 ตามลำดับ

ผู้ตอบแบบสอบถามการวิจัยส่วนใหญ่มีอายุ 40 - 49 ปี จำนวน 194 คน คิดเป็นร้อยละ 38.8, อายุ 30- 39 ปีจำนวน 161 คน คิดเป็นร้อยละ 32.2, อายุมากกว่า 50 ปี จำนวน 108คน คิดเป็นร้อยละ 21.6และอายุน้อยกว่า30 ปี จำนวน 37คน คิดเป็นร้อยละ 7.4ตามลำดับ

ผู้ตอบแบบสอบถามการวิจัยส่วนใหญ่มีประสบการณ์ทำงานมากกว่า 10 ปี ขึ้นไป จำนวน 279 คน คิดเป็นร้อยละ 55.8, ประสบการณ์ทำงาน 6-10 ปีจำนวน 175 คน คิดเป็นร้อยละ 35และ ประสบการณ์ทำงาน 1-5ปี จำนวน 46 คน คิดเป็นร้อยละ 9.2 ตามลำดับ

ผู้ตอบแบบสอบถามการวิจัยส่วนใหญ่มีวุฒิการศึกษาระดับปริญญาตรี จำนวน 420 คน คิดเป็นร้อยละ 84 และสูงกว่าปริญญาโท จำนวน 80 คน คิดเป็นร้อยละ 16 ตามลำดับ

ผู้ตอบแบบสอบถามการวิจัยส่วนใหญ่มีตำแหน่งสารวัตรสอบสวน จำนวน 144 คน คิดเป็นร้อยละ 28.8, รองสารวัตรสอบสวนจำนวน 140 คน คิดเป็นร้อยละ 28, ผู้บังคับหมู่การสอบสวน จำนวน 92 คน คิดเป็นร้อยละ 18.4, ผู้กำกับการสอบสวน จำนวน 71 คน คิดเป็นร้อยละ 14.2 และ รองผู้กำกับการสอบสวน จำนวน 53 คน คิดเป็นร้อยละ 10.6 ตามลำดับ

2. ความคิดเห็นเกี่ยวกับองค์ประกอบหลักเชิงกระตุ้นที่ 1 ด้านพื้นฐานทางกฎหมายที่เกี่ยวข้องกับงานนิติวิทยาศาสตร์

ในส่วนขององค์ประกอบหลักเชิงกระตุ้นที่ 1 ด้านพื้นฐานทางกฎหมายที่เกี่ยวข้องกับงานนิติวิทยาศาสตร์ ประกอบไปด้วยองค์ประกอบย่อยของตัวบ่งชี้ ได้แก่ ความยุติธรรม การควบคุมอาชญากรรม การฝึกอบรม มีรายละเอียดดังนี้

ตารางที่ 28 ผลการวิเคราะห์ข้อมูลการประเมินตัวบ่งชี้เชิงนโยบายการจัดการงานนิติวิทยาศาสตร์ เพื่อเพิ่มศักยภาพทางด้านการสอบสวนคดีวิสามัญฆาตกรรมองค์ประกอบหลักเชิง กระตุ้นที่ 1 ด้านพื้นฐานทางกฎหมายที่เกี่ยวข้องกับงานนิติวิทยาศาสตร์ องค์ประกอบย่อยของตัวบ่งชี้ คือ ด้านความยุติธรรม

ตัวบ่งชี้	ค่าความถี่และร้อยละ					\bar{X}	S.D.	ระดับ ความ คิดเห็น
	5	4	3	2	1			
ความยุติธรรม								
1. มีมาตรการปฏิบัติงานโดยไม่เข้าข้างคนผิดแม้จะเป็นพนักงานสอบสวนที่อยู่ในห้องที่หรือสถานีตำรวจเดียวกันกับเจ้าหน้าที่ตำรวจผู้ทำการวิสามัญฆาตกรรม	269 (53.8)	176 (35.2)	54 (10.8)	1 (0.2)	0 (0.00)	4.42	0.70	เห็น ด้วย
2. มีมาตรฐานการปฏิบัติที่ไม่บีบบังคับประกอบกับมีความเสมอภาคกับทุกชนชั้น	266 (53.2)	178 (35.6)	56 (11.2)	0 (0.00)	0 (0.00)	4.42	0.68	เห็น ด้วย
3. สร้างมาตรฐานให้หน่วยงานหรือองค์กรได้มีประชุมสัมมนา ร่วมกันในการที่จะเสนอให้มีการออกระเบียบข้อบังคับ ปฏิรูปกฎหมายในคดีวิสามัญฆาตกรรม	272 (54.4)	177 (35.4)	51 (10.2)	0 (0.00)	0 (0.00)	4.44	0.68	เห็น ด้วย
4. สร้างมาตรฐานการปรับปรุงกฎหมายและระเบียบปฏิบัติให้แพทย์นิติเวชมีบทบาทและอำนาจหน้าที่เต็มในการชันสูตรพลิกศพ เนื่องจากเป็นผู้ที่มีความรู้ความเชี่ยวชาญในการตรวจสอบพยานหลักฐานทางนิติวิทยาศาสตร์ อีกทั้งยังเป็นผู้ไม่มีส่วนได้ส่วนเสียกับการกระทำของเจ้าหน้าที่รัฐที่ทำให้ผู้อื่นถึงแก่ความตาย	265 (53)	180 (36)	55 (11)	0 (0.00)	0 (0.00)	4.42	0.68	เห็น ด้วย
รวมเฉลี่ย						4.42	0.58	เห็น ด้วย

จากตารางที่ 28 พบว่าระดับตัวบ่งชี้เชิงนโยบายการจัดการงานนิติวิทยาศาสตร์เพื่อเพิ่มศักยภาพทางการสอบสวนคดีวิสามัญฆาตกรรมองค์ประกอบหลักเชิงกระตุ้นที่ 1 ด้านพื้นฐานทางกฎหมายที่เกี่ยวข้องกับงานนิติวิทยาศาสตร์ องค์ประกอบย่อยของตัวบ่งชี้ คือ ด้านความยุติธรรมของผู้ตอบแบบสอบถามโดยรวมอยู่ในระดับเห็นด้วย มีค่าเฉลี่ยเท่ากับ 4.42 เมื่อพิจารณาเป็นรายข้อพบว่า ข้อที่มีค่าเฉลี่ยสูงสุด คือ สร้างมาตรฐานให้หน่วยงานหรือองค์กรได้มีประชุมสัมมนา ร่วมกันในการที่จะเสนอให้มีการออกระเบียบ ข้อบังคับ ปฏิรูปกฎหมายในคดีวิสามัญฆาตกรรม มีค่าเฉลี่ยเท่ากับ 4.44 รองลงมาค่าเฉลี่ยเท่ากับ 3 ข้อ คือ มีมาตรการปฏิบัติงานโดยไม่เข้าข้างคนผิดแม้จะเป็นพนักงานสอบสวนที่อยู่ในท้องที่หรือสถานีตำรวจเดียวกันกับเจ้าหน้าที่ตำรวจผู้ทำการวิสามัญฆาตกรรม, มีมาตรฐานการปฏิบัติที่ไม่บีบบังคับ ประกอบกับมีความเสมอภาคกับทุกชนชั้น และสร้างมาตรฐานการปรับปรุงกฎหมายและระเบียบปฏิบัติให้แพทย์นิติเวชมีบทบาทและอำนาจหน้าที่เต็มในการชันสูตรพลิกศพ เนื่องจากเป็นผู้ที่มีความรู้ความเชี่ยวชาญในการตรวจสอบพยานหลักฐานทางนิติวิทยาศาสตร์ อีกทั้งยังเป็นผู้ไม่มีส่วนได้ส่วนเสียกับการกระทำของเจ้าหน้าที่รัฐที่ทำให้ผู้อื่นถึงแก่ความตาย ค่าเฉลี่ยเท่ากับ 4.42 แสดงให้เห็นว่าตัวบ่งชี้ในองค์ประกอบหลักเชิงกระตุ้นที่ 1 ด้านพื้นฐานทางกฎหมายที่เกี่ยวข้องกับงานนิติวิทยาศาสตร์ องค์ประกอบย่อยของตัวบ่งชี้ คือ ด้านความยุติธรรม ทุกตัวมีความเหมาะสมกับการเป็นตัวบ่งชี้เชิงนโยบายการจัดการงานนิติวิทยาศาสตร์เพื่อเพิ่มศักยภาพทางการสอบสวนคดีวิสามัญฆาตกรรม

ตารางที่ 29 ผลการวิเคราะห์ข้อมูลการประเมินตัวบ่งชี้เชิงนโยบายการจัดการงานนิติวิทยาศาสตร์ เพื่อเพิ่มศักยภาพทางการสอบสวนคดีวิสามัญฆาตกรรมองค์ประกอบหลักเชิงกระตุ้นที่ 1 ด้านพื้นฐานทางกฎหมายที่เกี่ยวข้องกับงานนิติวิทยาศาสตร์ องค์ประกอบย่อยของตัวบ่งชี้ คือ ด้านควบคุมอาชญากรรม

ตัวบ่งชี้	ค่าความถี่และร้อยละ					\bar{X}	S.D.	ระดับความคิดเห็น
	5	4	3	2	1			
การควบคุมอาชญากรรม								
1. มีมาตรฐานการปฏิบัติงานที่เน้นการป้องกันอาชญากรรมมากกว่าให้เกิดเหตุ โดยให้เจ้าหน้าที่ตำรวจและประชาชนทำงานร่วมกัน	236 (47.2)	220 (44)	42 (8.4)	2 (0.4)	0 (0.00)	4.38	0.66	เห็นด้วย

ตารางที่ 29 ผลการวิเคราะห์ข้อมูลการประเมินตัวบ่งชี้เชิงนโยบายการจัดการงานนิติวิทยาศาสตร์ เพื่อเพิ่มศักยภาพทางด้านการสอบสวนคดีวิสามัญฆาตกรรมองค์ประกอบหลักเชิง กระตุ้นที่ 1 ด้านพื้นฐานทางกฎหมายที่เกี่ยวข้องกับงานนิติวิทยาศาสตร์ องค์ประกอบย่อยของตัวบ่งชี้ คือ ด้านควบคุมอาชญากรรม (ต่อ)

ตัวบ่งชี้	ค่าความถี่และร้อยละ					\bar{X}	S.D.	ระดับความ คิดเห็น
	5	4	3	2	1			
การควบคุมอาชญากรรม								
2. สร้างมาตรฐานในการให้คำแนะนำหรือคำปรึกษาให้กับในการมีส่วนร่วมในการทำสำนวนได้สวนชั้นสุตรพลิกศพและสำนวนสอบสวน เพื่อให้เกิดความยุติธรรมในชั้นของพนักงานสอบสวน	219 (43.8)	253 (50.6)	26 (5.2)	2 (0.4)	0 (0.00)	4.38	0.60	เห็นด้วย
3. มีมาตรฐานการจัดอัตราค่าจ้างให้เพียงพอต่อภารกิจที่เกิดขึ้นในแต่ละพื้นที่ โดยพิจารณาจากปัจจัยต่างๆ ในการนำมาวิเคราะห์ปัญหาอาชญากรรมตามสภาพของพื้นที่และสภาพอาชญากรรม	215 (43)	232 (46.4)	51 (10.2)	2 (0.4)	0 (0.00)	4.32	0.67	เห็นด้วย
รวมเฉลี่ย						4.35	0.49	เห็นด้วย

จากตารางที่ 29 พบว่าระดับตัวบ่งชี้เชิงนโยบายการจัดการงานนิติวิทยาศาสตร์เพื่อเพิ่มศักยภาพทางด้านการสอบสวนคดีวิสามัญฆาตกรรม องค์ประกอบหลักเชิงกระตุ้นที่ 1 ด้านพื้นฐานทางกฎหมายที่เกี่ยวข้องกับงานนิติวิทยาศาสตร์ องค์ประกอบย่อยของตัวบ่งชี้ คือ ด้านการควบคุมอาชญากรรมของผู้ตอบแบบสอบถามโดยรวมอยู่ในระดับเห็นด้วย มีค่าเฉลี่ยเท่ากับ 4.35 เมื่อพิจารณาเป็นรายข้อ พบว่า ข้อที่มีค่าเฉลี่ยสูงสุดค่าเฉลี่ยเท่ากัน 2 ข้อ คือ มีมาตรฐานการปฏิบัติงานที่เน้นการป้องกันอาชญากรรมมากกว่าให้เกิดเหตุ โดยให้เจ้าหน้าที่ตำรวจและประชาชนทำงานร่วมกัน และสร้างมาตรฐานในการให้คำแนะนำหรือคำปรึกษาให้กับในการมีส่วนร่วมในการทำสำนวนได้สวนชั้นสุตรพลิกศพและสำนวนสอบสวน เพื่อให้เกิดความยุติธรรมในชั้นของพนักงานสอบสวน มีค่าเฉลี่ยเท่ากับ 4.38 รองลงมา คือ มีมาตรฐานการจัดอัตราค่าจ้างให้เพียงพอต่อภารกิจที่เกิดขึ้นในแต่ละพื้นที่

โดยพิจารณาจากปัจจัยต่างๆ ในการนำมาวิเคราะห์ปัญหาอาชญากรรมตามสภาพของพื้นที่และสภาพอาชญากรรมค่าเฉลี่ยเท่ากับ 4.32 แสดงให้เห็นว่าตัวบ่งชี้ในองค์ประกอบหลักเชิงกระตุ้นที่ 1 ด้านพื้นฐานทางกฎหมายที่เกี่ยวข้องกับงานนิติวิทยาศาสตร์ องค์ประกอบย่อยของตัวบ่งชี้ คือ ด้านการควบคุมอาชญากรรม ทุกตัวมีความเหมาะสมกับการเป็นตัวบ่งชี้เชิงนโยบายการจัดการงานนิติวิทยาศาสตร์เพื่อเพิ่มศักยภาพทางด้านการสอบสวนคดีวิสามัญฆาตกรรม

ตารางที่ 30 ผลการวิเคราะห์ข้อมูลการประเมินตัวบ่งชี้เชิงนโยบายการจัดการงานนิติวิทยาศาสตร์ เพื่อเพิ่มศักยภาพทางด้านการสอบสวนคดีวิสามัญฆาตกรรม องค์ประกอบหลักเชิงกระตุ้นที่ 1 ด้านพื้นฐานทางกฎหมายที่เกี่ยวข้องกับงานนิติวิทยาศาสตร์ องค์ประกอบย่อยของตัวบ่งชี้ คือ ด้านการฝึกอบรม

ตัวบ่งชี้	ค่าความถี่และร้อยละ					\bar{X}	S.D.	ระดับความคิดเห็น
	5	4	3	2	1			
การฝึกอบรม								
1. สร้างมาตรฐานการฝึกอบรมพนักงานสอบสวนรุ่นใหม่ให้สอดคล้องกับเป้าหมายขององค์กร	210 (42)	237 (47.4)	53 (10.6)	0 (0.00)	0 (0.00)	4.31	0.65	เห็นด้วย
2. สร้างมาตรฐานการฝึกอบรมร่วมกันอย่างสม่ำเสมอระหว่างบุคลากรที่ทำหน้าที่ในการชั้นสูตรพลิกศพ คือ พนักงานสอบสวน แพทย์ พนักงานอัยการ พนักงานฝ่ายปกครอง และสถาบันนิติวิทยาศาสตร์ เพื่อสร้างความตระหนักในการปฏิบัติหน้าที่และสร้างความรู้ความเข้าใจฝนบทบาทของแต่ละฝ่ายให้ เป็นไปตามจุดมุ่งหมายของการชั้นสูตรพลิกศพคดีวิสามัญฆาตกรรมที่ถูกต้อง	231 (46.2)	215 (43)	54 (10.8)	0 (0.00)	0 (0.00)	4.35	0.67	เห็นด้วย

ตารางที่ 30 ผลการวิเคราะห์ข้อมูลการประเมินตัวบ่งชี้เชิงนโยบายการจัดการงานนิติวิทยาศาสตร์ เพื่อเพิ่มศักยภาพทางด้านการสอบสวนคดีวิสามัญฆาตกรรม องค์ประกอบหลักเชิง กระตุ้นที่ 1 ด้านพื้นฐานทางกฎหมายที่เกี่ยวข้องกับงานนิติวิทยาศาสตร์ องค์ประกอบย่อยของตัวบ่งชี้ คือ ด้านการฝึกอบรม (ต่อ)

ตัวบ่งชี้	ค่าความถี่และร้อยละ					\bar{X}	S.D.	ระดับ ความ คิดเห็น
	5	4	3	2	1			
การฝึกอบรม								
3. สร้างมาตรฐานการฝึกอบรมพนักงานสอบสวนให้มีความพร้อมในหลายๆ ด้าน เช่น ระบบปฏิบัติการ ยุทธวิธี การเข้าตรวจสถานที่เกิดเหตุ การเก็บพยานหลักฐานต่างๆ และระบบปฏิบัติการทางนิติวิทยาศาสตร์ เพื่อนำความรู้ไปปฏิบัติหน้าที่ได้ทันที	213 (42.6)	234 (46.8)	52 (10.4)	1 (0.2)	0 (0.00)	4.32	0.66	เห็น ด้วย
4. สร้างมาตรฐานการฝึกอบรมหลัก ธรรมาภิบาล หลักคุณธรรม และหลัก จริยธรรมแก่พนักงานสอบสวน ผู้บังคับบัญชา ทุกหน่วยงานในองค์กร	238 (47.6)	232 (46.4)	29 (5.8)	1 (0.2)	0 (0.00)	4.41	0.61	เห็น ด้วย
รวมเฉลี่ย						4.35	0.43	เห็น ด้วย

จากตารางที่ 30 พบว่าระดับตัวบ่งชี้เชิงนโยบายการจัดการงานนิติวิทยาศาสตร์เพื่อเพิ่ม ศักยภาพทางด้านการสอบสวนคดีวิสามัญฆาตกรรม องค์ประกอบหลักเชิงกระตุ้นที่ 1 ด้านพื้นฐาน ทางกฎหมายที่เกี่ยวข้องกับงานนิติวิทยาศาสตร์ องค์ประกอบย่อยของตัวบ่งชี้ คือ ด้านการฝึกอบรม ของผู้ตอบแบบสอบถามโดยรวมอยู่ในระดับเห็นด้วย มีค่าเฉลี่ยเท่ากับ 4.35 เมื่อพิจารณาเป็นรายข้อ พบว่า ข้อที่มีค่าเฉลี่ยสูงสุด คือ สร้างมาตรฐานการฝึกอบรมหลัก ธรรมาภิบาล หลักคุณธรรม และ หลักจริยธรรมแก่พนักงานสอบสวน ผู้บังคับบัญชา ทุกหน่วยงานในองค์กร มีค่าเฉลี่ยเท่ากับ 4.41 รองลงมา คือ สร้างมาตรฐานการฝึกอบรมร่วมกันอย่างสม่ำเสมอระหว่างบุคลากรที่ทำหน้าที่ในการ ชั้นสูตรพลิกศพ คือ พนักงานสอบสวน แพทย์ พนักงานอัยการ พนักงานฝ่ายปกครอง และ สถาบัน นิติวิทยาศาสตร์ เพื่อสร้างความตระหนักในการปฏิบัติหน้าที่และสร้างความรู้ความเข้าใจฝนบทบาท ของแต่ละฝ่ายให้เป็นไปตามจุดมุ่งหมายของการชั้นสูตรพลิกศพคดีวิสามัญฆาตกรรมที่ถูกต้อง ค่าเฉลี่ย

เท่ากับ 4.35 ข้อที่มีค่าเฉลี่ยต่ำสุด คือ สร้างมาตรฐานการฝึกอบรมพนักงานสอบสวนรุ่นใหม่ให้สอดคล้องกับเป้าหมายขององค์กร มีค่าเฉลี่ยเท่ากับ 4.31 ตามลำดับแสดงให้เห็นว่าตัวบ่งชี้ในองค์ประกอบหลักเชิงกระตุ้นที่ 1 ด้านพื้นฐานทางกฎหมายที่เกี่ยวข้องกับงานนิติวิทยาศาสตร์ องค์ประกอบย่อยของตัวบ่งชี้ คือ ด้านการฝึกอบรม ทุกตัวมีความเหมาะสมกับการเป็นตัวบ่งชี้เชิงนโยบายการจัดการงานนิติวิทยาศาสตร์เพื่อเพิ่มศักยภาพทางการสอบสวนคดีวิสามัญฆาตกรรม

3. ความคิดเห็นเกี่ยวกับองค์ประกอบหลักเชิงกระตุ้นที่ 2 ด้านปัจจัยนำเข้า

ในส่วนขององค์ประกอบหลักเชิงกระตุ้นที่ 2 ด้านปัจจัยนำเข้า ประกอบไปด้วย องค์ประกอบย่อยของตัวบ่งชี้ ได้แก่ การเรียนรู้วัฒนธรรมองค์กรและการปรับตัว การวางแผน บริหารงาน เทคโนโลยีสารสนเทศ ระบบงบประมาณที่เหมาะสม สภาพแวดล้อมในการปฏิบัติงาน มีรายละเอียดดังนี้

ตารางที่ 31 ผลการวิเคราะห์ข้อมูลการประเมินตัวบ่งชี้เชิงนโยบายการจัดการงานนิติวิทยาศาสตร์ เพื่อเพิ่มศักยภาพทางการสอบสวนคดีวิสามัญฆาตกรรมองค์ประกอบหลักเชิงกระตุ้นที่ 2 ด้านปัจจัยนำเข้า องค์ประกอบย่อยของตัวบ่งชี้ คือ การเรียนรู้วัฒนธรรมองค์กรและการปรับตัว

ตัวบ่งชี้	ค่าความถี่และร้อยละ					\bar{X}	S.D.	ระดับ ความคิดเห็น
	5	4	3	2	1			
การเรียนรู้วัฒนธรรมองค์กรและการปรับตัว								
1. มีมาตรฐานการสร้างจิตสำนึกของบุคลากรในหน่วยงานให้ทุ่มเทและอุทิศตนในการปฏิบัติหน้าที่ โดยคำนึงถึงความเสียสละ เพื่อให้ได้ผลงานที่มีคุณค่าเพิ่มขึ้น	246 (49.2)	225 (45)	26 (5.2)	3 (0.6)	0 (0.00)	4.43	0.62	เห็น ด้วย
2. มีมาตรฐานการปฏิบัติงานร่วมกับผู้ร่วมงานคนอื่นรวมทั้งผู้บังคับบัญชาได้เป็นอย่างดี	247 (49.4)	221 (44.2)	31 (6.2)	1 (0.2)	0 (0.00)	4.43	0.62	เห็น ด้วย

ตารางที่ 31 ผลการวิเคราะห์ข้อมูลการประเมินตัวบ่งชี้เชิงนโยบายการจัดการงานนิติวิทยาศาสตร์ เพื่อเพิ่มศักยภาพทางด้านการสอบสวนคดีวิสามัญฆาตกรรมองค์ประกอบหลักเชิง กระตุ้นที่ 2 ด้านปัจจัยนำเข้า องค์ประกอบย่อยของตัวบ่งชี้ คือ การเรียนรู้วัฒนธรรม องค์การและการปรับตัว (ต่อ)

ตัวบ่งชี้	ค่าความถี่และร้อยละ					\bar{X}	S.D.	ระดับ ความ คิดเห็น
	5	4	3	2	1			
การเรียนรู้วัฒนธรรมองค์กรและการปรับตัว								
3. มีมาตรฐานการปฏิบัติงานตาม กฎระเบียบ ข้อบังคับขององค์ตาม หลักสากล	234 (46.8)	233 (46.6)	32 (6.4)	1 (0.2)	0 (0.00)	4.40	0.62	เห็น ด้วย
รวมเฉลี่ย						4.41	0.48	เห็น ด้วย

จากตารางที่ 31 พบว่าระดับตัวบ่งชี้เชิงนโยบายการจัดการงานนิติวิทยาศาสตร์เพื่อเพิ่ม ศักยภาพทางด้านการสอบสวนคดีวิสามัญฆาตกรรม องค์ประกอบหลักเชิงกระตุ้นที่ 2 ด้านปัจจัย นำเข้า องค์ประกอบย่อยของตัวบ่งชี้ คือ การเรียนรู้วัฒนธรรมองค์กรและการปรับตัว ของผู้ตอบ แบบสอบถามโดยรวมอยู่ในระดับเห็นด้วย มีค่าเฉลี่ยเท่ากับ 4.41 เมื่อพิจารณาเป็นรายข้อ พบว่า ข้อ ที่มีค่าเฉลี่ยสูงสุดเท่ากัน 2 ข้อ คือ มีมาตรฐานการสร้างจิตสำนึกของบุคลากรในหน่วยงานให้ทุ่มเท และอุทิศตนในการปฏิบัติหน้าที่ โดยคำนึงถึงความเสียสละ เพื่อให้ได้ผลงานที่มีคุณค่าเพิ่มขึ้น และมี มาตรฐานการปฏิบัติงานร่วมกับผู้ร่วมงานคนอื่นรวมทั้งผู้บังคับบัญชาได้เป็นอย่างดี มีค่าเฉลี่ยเท่ากับ 4.43 รองลงมา คือ มีมาตรฐานการปฏิบัติงานตามกฎระเบียบ ข้อบังคับขององค์ตามหลักสากล ค่าเฉลี่ยเท่ากับ 4.40 แสดงให้เห็นว่าตัวบ่งชี้ในองค์ประกอบหลักเชิงกระตุ้นที่ 2 ด้านปัจจัยนำเข้า องค์ประกอบย่อยของตัวบ่งชี้ คือ การเรียนรู้วัฒนธรรมองค์กรและการปรับตัว ทุกตัวมีความเหมาะสม กับการเป็นตัวบ่งชี้เชิงนโยบายการจัดการงานนิติวิทยาศาสตร์เพื่อเพิ่มศักยภาพทางด้านการสอบสวน คดีวิสามัญฆาตกรรม

ตารางที่ 32 ผลการวิเคราะห์ข้อมูลการประเมินตัวบ่งชี้เชิงนโยบายการจัดการงานนิติวิทยาศาสตร์ เพื่อเพิ่มศักยภาพทางด้านการสอบสวนคดีวิสามัญฆาตกรรมองค์ประกอบหลักเชิง กระตุ้นที่ 2 ด้านปัจจัยนำเข้า องค์ประกอบย่อยของตัวบ่งชี้ คือ การวางแผนบริหารงาน

ตัวบ่งชี้	ค่าความถี่และร้อยละ					\bar{X}	S.D.	ระดับ ความ คิดเห็น
	5	4	3	2	1			
การวางแผนบริหารงาน								
1.สร้างมาตรฐานการวางแผนฉุกเฉินสำหรับสถานการณ์ที่ไม่คาดคิดที่อาจเกิดขึ้นได้ในคดีวิสามัญฆาตกรรม	254 (50.8)	212 (42.4)	34 (6.8)	0 (0.00)	0 (0.00)	4.44	0.62	เห็น ด้วย
2. มีมาตรฐานการปฏิบัติงานสอบสวนจะต้องสอบให้ได้ความเป็นจริงว่าคนร้ายลงมือกระทำความผิดพยายามฆ่าเจ้าพนักงานแล้วและเจ้าพนักงานได้ใช้วิธีที่หลีกเลี่ยงไม่ได้ต่อผู้คนร้ายเป็นการป้องกันโดยชอบพอสมควรแก่เหตุจึงจะไม่มี ความผิด	251 (50.2)	218 (43.6)	27 (5.4)	4 (0.8)	0 (0.00)	4.43	0.63	เห็น ด้วย
3. มีมาตรฐานการวางแผนกำหนดรูปแบบสำนวนการสอบสวนที่เกี่ยวข้องในคดีให้ผู้บังคับการทราบเช่นควรแจ้งข้อหาให้ผู้ต้องหาทราบเมื่อใดการทำสำนวนการสอบสวนควรแบ่งการสอบสวนอย่างไรพิจารณาโดยวิธีใดและกำชับให้นำเสนอความคืบหน้าคดีอีกเมื่อใด	264 (52.8)	211 (42.2)	24 (4.8)	1 (0.2)	0 (0.00)	4.48	0.60	เห็น ด้วย
รวมเฉลี่ย						4.45	0.47	เห็น ด้วย

จากตารางที่ 32 พบว่าระดับตัวบ่งชี้เชิงนโยบายการจัดการงานนิติวิทยาศาสตร์เพื่อเพิ่มศักยภาพทางด้านการสอบสวนคดีวิสามัญฆาตกรรม องค์ประกอบหลักเชิงกระตุ้นที่ 2 ด้านปัจจัยนำเข้า องค์ประกอบย่อยของตัวบ่งชี้ คือการวางแผนบริหารงานของผู้ตอบแบบสอบถามโดยรวมอยู่ในระดับเห็นด้วย มีค่าเฉลี่ยเท่ากับ 4.45 เมื่อพิจารณาเป็นรายข้อ พบว่า ข้อที่มีค่าเฉลี่ยสูงสุด คือ มีมาตรฐานการวางแผนกำหนดรูปแบบสำนวนการสอบสวนที่เกี่ยวข้องในคดีให้ผู้บังคับการทราบเช่นควรแจ้งข้อหาให้ผู้ต้องหาทราบเมื่อใดการทำสำนวนการสอบสวนควรแบ่งการสอบสวนอย่างไรพิจารณาโดยวิธีใดและกำชับให้นำเสนอความคืบหน้าคดีอีกเมื่อใดมีค่าเฉลี่ยเท่ากับ 4.48 รองลงมา คือ

สร้างมาตรฐานการวางแผนฉุกเฉินสำหรับสถานการณ์ที่ไม่คาดคิดที่อาจเกิดขึ้นได้ในคดีวิสามัญฆาตกรรม ค่าเฉลี่ยเท่ากับ 4.44 ข้อที่มีค่าเฉลี่ยต่ำสุด คือ มีมาตรฐานการปฏิบัติงานสอบสวนจะต้องสอบให้ได้รับความเป็นจริงว่าคนร้ายลงมือกระทำความผิดพยายามฆ่าเจ้าพนักงานแล้วและเจ้าพนักงานได้ใช้วิธีที่หลีกเลี่ยงไม่ได้ต่อสู้คนร้ายเป็นการป้องกันโดยชอบพอสมควรแก่เหตุจึงจะไม่มีควมผิด มีค่าเฉลี่ยเท่ากับ 4.43 ตามลำดับ แสดงให้เห็นว่าตัวบ่งชี้ในองค์ประกอบหลักเชิงกระตุ้นที่ 2 ด้านปัจจัยนำเข้า องค์ประกอบย่อยของตัวบ่งชี้ คือ การวางแผนบริหารงาน ทุกตัวมีความเหมาะสมกับการเป็นตัวบ่งชี้เชิงนโยบายการจัดการงานนิติวิทยาศาสตร์เพื่อเพิ่มศักยภาพทางด้านการสอบสวนคดีวิสามัญฆาตกรรม

ตารางที่ 33 ผลการวิเคราะห์ข้อมูลการประเมินตัวบ่งชี้เชิงนโยบายการจัดการงานนิติวิทยาศาสตร์ เพื่อเพิ่มศักยภาพทางด้านการสอบสวนคดีวิสามัญฆาตกรรมองค์ประกอบหลักเชิงกระตุ้นที่ 2 ด้านปัจจัยนำเข้า องค์ประกอบย่อยของตัวบ่งชี้ คือเทคโนโลยีสารสนเทศ

ตัวบ่งชี้	ค่าความถี่และร้อยละ					\bar{X}	S.D.	ระดับความคิดเห็น
	5	4	3	2	1			
เทคโนโลยีสารสนเทศ								
1. มีมาตรฐานการปฏิบัติทางด้านเทคโนโลยีของพนักงานสอบสวนรวมทั้งวิทยาการสมัยใหม่นำมาประยุกต์กับฐานข้อมูลและการปฏิบัติงานให้เท่าทันรูปแบบการก่ออาชญากรรม	264 (52.8)	206 (41.2)	29 (5.8)	1 (0.2)	0 (0.00)	4.47	0.61	เห็นด้วย
2. มีมาตรฐานการตรวจสภาพเครื่องมือ อุปกรณ์ ยานพาหนะตรวจสถานที่เกิดเหตุ อาวุธประจำกายและวิทยุสื่อสาร เพื่อใช้ในการเข้าตรวจสถานที่เกิดเหตุ ทุกๆ 6 เดือน ให้อยู่ในสภาพที่พร้อมใช้งานได้ตลอดเวลา	244 (48.8)	222 (44.4)	34 (6.8)	0 (0.00)	0 (0.00)	4.42	0.62	เห็นด้วย
รวมเฉลี่ย						4.44	0.55	เห็นด้วย

จากตารางที่ 33 พบว่าระดับตัวบ่งชี้เชิงนโยบายการจัดการงานนิติวิทยาศาสตร์เพื่อเพิ่มศักยภาพทางด้านการสอบสวนคดีวิสามัญฆาตกรรม องค์ประกอบหลักเชิงกระตุ้นที่ 2 ด้านปัจจัยนำเข้า องค์ประกอบย่อยของตัวบ่งชี้ คือเทคโนโลยีสารสนเทศของผู้ตอบแบบสอบถามโดยรวมอยู่ในระดับเห็นด้วย มีค่าเฉลี่ยเท่ากับ 4.44 เมื่อพิจารณาเป็นรายข้อ พบว่า ข้อที่มีค่าเฉลี่ยสูงสุด คือ มีมาตรฐานการปฏิบัติทางด้านเทคโนโลยีของพนักงานสอบสวนรวมทั้งวิทยาการสมัยใหม่นำมาประยุกต์กับฐานข้อมูลและการปฏิบัติงานให้เท่าทันรูปแบบการก่ออาชญากรรมมีค่าเฉลี่ยเท่ากับ 4.47 รองลงมา คือ มีมาตรฐานการตรวจสภาพเครื่องมือ อุปกรณ์ ยานพาหนะตรวจสถานที่เกิดเหตุ อาวุธประจำกายและวิทยุสื่อสาร เพื่อใช้ในการเข้าตรวจสถานที่เกิดเหตุ ทุกๆ 6 เดือน ให้อยู่ในสภาพที่พร้อมใช้งานได้ตลอดเวลา ค่าเฉลี่ยเท่ากับ 4.42 แสดงให้เห็นว่าตัวบ่งชี้ในองค์ประกอบหลักเชิงกระตุ้นที่ 2 ด้านปัจจัยนำเข้า องค์ประกอบย่อยของตัวบ่งชี้ คือ การวางแผนบริหารงาน ทุกตัวมีความเหมาะสมกับการเป็นตัวบ่งชี้เชิงนโยบายการจัดการงานนิติวิทยาศาสตร์เพื่อเพิ่มศักยภาพทางด้านการสอบสวนคดีวิสามัญฆาตกรรม

ตารางที่ 34 ผลการวิเคราะห์ข้อมูลการประเมินตัวบ่งชี้เชิงนโยบายการจัดการงานนิติวิทยาศาสตร์ เพื่อเพิ่มศักยภาพทางด้านการสอบสวนคดีวิสามัญฆาตกรรม องค์ประกอบหลักเชิงกระตุ้นที่ 2 ด้านปัจจัยนำเข้า องค์ประกอบย่อยของตัวบ่งชี้ คือระบบงบประมาณที่เหมาะสม

ตัวบ่งชี้	ค่าความถี่และร้อยละ					\bar{X}	S.D.	ระดับความคิดเห็น
	5	4	3	2	1			
ระบบงบประมาณที่เหมาะสม								
1. มีมาตรฐานการตั้งงบประมาณจัดซื้อเครื่องมือและเทคโนโลยีของพนักงานสอบสวนชุดที่ออกไปตรวจสถานที่เกิดเหตุ เช่น ชุดกระเป๋าเก็บร่องรอยวัตถุพยาน เครื่องวัดระยะด้วยแสงเลเซอร์ และรถตรวจสถานที่เกิดเหตุที่มีสภาพใหม่ ทันสมัยและมีเครื่องนำทางหรือ GPS Navigator ในรถด้วย เป็นต้น ตลอดจนเครื่องมือสำหรับใช้ในสำนักงาน ให้เหมาะสมกับปริมาณงานของแต่ละพื้นที่	206 (41.2)	251 (50.2)	43 (8.6)	0 (0.00)	0 (0.00)	4.33	0.63	เห็นด้วย

ตารางที่ 34 ผลการวิเคราะห์ข้อมูลการประเมินตัวบ่งชี้เชิงนโยบายการจัดการงานนิติวิทยาศาสตร์ เพื่อเพิ่มศักยภาพทางด้านการสอบสวนคดีวิสามัญฆาตกรรม องค์กรปกครองส่วนท้องถิ่นเชิง กระตุ้นที่ 2 ด้านปัจจัยนำเข้า องค์กรประกอบย่อยของตัวบ่งชี้ คือระบบงบประมาณที่ เหมาะสม (ต่อ)

ตัวบ่งชี้	ค่าความถี่และร้อยละ					\bar{X}	S.D.	ระดับ ความ คิดเห็น
	5	4	3	2	1			
ระบบงบประมาณที่เหมาะสม								
2.สร้างมาตรฐานการควบคุม ตรวจสอบงบประมาณอย่างมีประสิทธิภาพ	233 (46.6)	233 (46.6)	34 (6.8)	0 (0.00)	0 (0.00)	4.40	0.61	เห็น ด้วย
3. มีมาตรฐานการจัดสรรงบประมาณ ในสัดส่วนที่เหมาะสมและเพียงพอ สำหรับการพัฒนาศักยภาพของ พนักงานสอบสวน	208 (41.6)	258 (51.6)	34 (6.8)	0 (0.00)	0 (0.00)	4.35	0.60	เห็น ด้วย
รวมเฉลี่ย						4.36	0.47	เห็น ด้วย

จากตารางที่ 34 พบว่าระดับตัวบ่งชี้เชิงนโยบายการจัดการงานนิติวิทยาศาสตร์เพื่อเพิ่ม ศักยภาพทางด้านการสอบสวนคดีวิสามัญฆาตกรรม องค์กรปกครองส่วนท้องถิ่นเชิง กระตุ้นที่ 2 ด้านปัจจัย นำเข้า องค์กรประกอบย่อยของตัวบ่งชี้ คือระบบงบประมาณที่เหมาะสมของผู้ตอบแบบสอบถาม โดยรวมอยู่ในระดับเห็นด้วย มีค่าเฉลี่ยเท่ากับ 4.36 เมื่อพิจารณาเป็นรายข้อ พบว่า ข้อที่มีค่าเฉลี่ย สูงสุด คือ สร้างมาตรฐานการควบคุมตรวจสอบงบประมาณอย่างมีประสิทธิภาพมีค่าเฉลี่ยเท่ากับ 4.40 รองลงมา คือ มีมาตรฐานการจัดสรรงบประมาณในสัดส่วนที่เหมาะสมและเพียงพอสำหรับการ พัฒนาศักยภาพของพนักงานสอบสวนค่าเฉลี่ยเท่ากับ 4.35 ข้อที่มีค่าเฉลี่ยต่ำสุด คือ มีมาตรฐานการ ตั้งงบประมาณจัดซื้อเครื่องมือและเทคโนโลยีของพนักงานสอบสวนชุดที่ออกไปตรวจสอบสถานที่เกิดเหตุ เช่น ชุดกระเป่าเก็บร่องรอยวัตถุพยาน เครื่องวัดระยะด้วยแสงเลเซอร์ และรถตรวจสถานที่เกิดเหตุที่มี สภาพใหม่ ทันสมัยและมีเครื่องนำทางหรือ GPSNavigator ในรถด้วย เป็นต้น ตลอดจนเครื่องมือ สำหรับใช้ในสำนักงาน ให้เหมาะสมกับปริมาณงานของแต่ละพื้นที่ มีค่าเฉลี่ยเท่ากับ 4.33 ตามลำดับ แสดงให้เห็นว่าตัวบ่งชี้ในองค์กรปกครองส่วนท้องถิ่นเชิงกระตุ้นที่ 2 ด้านปัจจัยนำเข้า องค์กรประกอบย่อยของตัว บ่งชี้ คือ ระบบงบประมาณที่เหมาะสม ทุกตัวมีความเหมาะสมกับการเป็นตัวบ่งชี้เชิงนโยบายการ จัดการงานนิติวิทยาศาสตร์เพื่อเพิ่มศักยภาพทางด้านการสอบสวนคดีวิสามัญฆาตกรรม

ตารางที่ 35 ผลการวิเคราะห์ข้อมูลการประเมินตัวบ่งชี้เชิงนโยบายการจัดการงานนิติวิทยาศาสตร์ เพื่อเพิ่มศักยภาพทางด้านการสอบสวนคดีวิสามัญฆาตกรรมองค์ประกอบหลักเชิง กระตุ้นที่ 2 ด้านปัจจัยนำเข้าองค์ประกอบย่อยของตัวบ่งชี้ คือสภาพแวดล้อมในการ ปฏิบัติงาน

ตัวบ่งชี้	ค่าความถี่และร้อยละ					\bar{X}	S.D.	ระดับ ความ คิดเห็น
	5	4	3	2	1			
สภาพแวดล้อมในการปฏิบัติงาน								
1. มีมาตรฐานการจัดการหน่วยงานใน องค์กรให้มีสภาพแวดล้อมที่น่าอยู่ เหมาะแก่การปฏิบัติงาน	230 (46)	240 (48)	30 (6.0)	0 (0.00)	0 (0.00)	4.40	0.60	เห็น ด้วย
2. สร้างมาตรฐานการให้พื้นที่ในการ ปฏิบัติงานและอิสระกับพนักงาน สอบสวนทุกหน่วยงานในองค์กรแต่ละ คน ในการลงพื้นที่ตรวจสอบสถานที่เกิด เหตุ เพื่อประสิทธิภาพและประสิทธิผล ของการปฏิบัติงาน	248 (49.6)	234 (46.8)	17 (3.4)	1 (0.2)	0 (0.00)	4.46	0.57	เห็น ด้วย
รวมเฉลี่ย						4.43	0.48	เห็น ด้วย

จากตารางที่ 35 พบว่าระดับตัวบ่งชี้เชิงนโยบายการจัดการงานนิติวิทยาศาสตร์เพื่อเพิ่ม ศักยภาพทางด้านการสอบสวนคดีวิสามัญฆาตกรรม องค์ประกอบหลักเชิงกระตุ้นที่ 2 ด้านปัจจัย นำเข้า องค์ประกอบย่อยของตัวบ่งชี้ คือสภาพแวดล้อมในการปฏิบัติงานของผู้ตอบแบบสอบถาม โดยรวมอยู่ในระดับเห็นด้วย มีค่าเฉลี่ยเท่ากับ 4.43 เมื่อพิจารณาเป็นรายข้อ พบว่า ข้อที่มีค่าเฉลี่ย สูงสุด คือ สร้างมาตรฐานการให้พื้นที่ในการปฏิบัติงานและอิสระกับพนักงานสอบสวนทุกหน่วยงานใน องค์กรแต่ละคน ในการลงพื้นที่ตรวจสอบสถานที่เกิดเหตุ เพื่อประสิทธิภาพและประสิทธิผลของการ ปฏิบัติงานมีค่าเฉลี่ยเท่ากับ 4.46 รองลงมา คือ มีมาตรฐานการจัดการหน่วยงานในองค์กรให้มี สภาพแวดล้อมที่น่าอยู่เหมาะสมแก่การปฏิบัติงานค่าเฉลี่ยเท่ากับ 4.40 แสดงให้เห็นว่าตัวบ่งชี้ใน องค์ประกอบหลักเชิงกระตุ้นที่ 2 ด้านปัจจัยนำเข้า องค์ประกอบย่อยของตัวบ่งชี้ คือ สภาพแวดล้อม

ในการปฏิบัติงานทุกตัวมีความเหมาะสมกับการเป็นตัวบ่งชี้เชิงนโยบายการจัดการงานนิติวิทยาศาสตร์ เพื่อเพิ่มศักยภาพทางด้านการสอบสวนคดีวิสามัญฆาตกรรม

4.ความคิดเห็นเกี่ยวกับองค์ประกอบหลักเชิงกระตุ้นที่ 3 ด้านกระบวนการปฏิบัติงาน

ในส่วนขององค์ประกอบหลักเชิงกระตุ้นที่ 3 ด้านกระบวนการปฏิบัติงานประกอบไปด้วย องค์ประกอบย่อยของตัวบ่งชี้ ได้แก่ การทำงานเป็นทีมแบบมุ่งเป้าหมาย การมีทักษะคิดวิเคราะห์แบบ มุ่งเป้าหมาย ความโปร่งใสตรวจสอบได้ ความเป็นอิสระ การติดต่อประสานงาน มีรายละเอียดดังนี้

ตารางที่ 36 ผลการวิเคราะห์ข้อมูลการประเมินตัวบ่งชี้เชิงนโยบายการจัดการงานนิติวิทยาศาสตร์ เพื่อเพิ่มศักยภาพทางด้านการสอบสวนคดีวิสามัญฆาตกรรมองค์ประกอบหลักเชิง กระตุ้นที่ 3 ด้านกระบวนการปฏิบัติงาน องค์ประกอบย่อยของตัวบ่งชี้ คือการทำงาน เป็นทีมแบบมุ่งเป้าหมาย

ตัวบ่งชี้	ค่าความถี่และร้อยละ					\bar{X}	S.D.	ระดับ ความ คิดเห็น
	5	4	3	2	1			
การทำงานเป็นทีมแบบมุ่งเป้าหมาย								
1.มีมาตรฐานการจักระบบกำลังพลเข้า ปฏิบัติหน้าที่ให้ตรงกับสมรรถนะ โดย ให้สอดคล้องกับคดีวิสามัญฆาตกรรมที่ เกิดขึ้น	275 (55)	194 (38.8)	30 (6)	1 (0.2)	0 (0.00)	4.50	0.62	เห็น ด้วย อย่าง ยิ่ง
2.มีมาตรฐานการปฏิบัติงานที่เปิดใจ ยอมรับความคิดเห็นของคนในทีมและ สามารถแก้ไขความขัดแย้งที่เกิดจาก การปฏิบัติงานได้	267 (53.4)	202 (40.4)	30 (6)	1 (0.2)	0 (0.00)	4.47	0.62	เห็น ด้วย
3.สร้างมาตรฐานการบริหารจัดการ สถานที่เกิดเหตุซึ่งมีหน่วยงานที่ เกี่ยวข้องตามกฎหมายอันได้แก่ พนักงานสอบสวน พนักงานฝ่าย ปกครอง พนักงานอัยการ สถาบันนิติ วิทยาศาสตร์ และกองพิสูจน์หลักฐาน กลาง ต้องร่วมมือกันในการบริหาร จัดการสถานที่เกิดเหตุเพื่อชันสูตรพลิก ศพคดีวิสามัญกรรมได้อย่างสมบูรณ์	246 (49.2)	210 (42)	44 (8.8)	0 (0.00)	0 (0.00)	4.40	0.65	เห็น ด้วย

ตารางที่ 36 ผลการวิเคราะห์ข้อมูลการประเมินตัวบ่งชี้เชิงนโยบายการจัดการงานนิติวิทยาศาสตร์ เพื่อเพิ่มศักยภาพทางด้านการสอบสวนคดีวิสามัญฆาตกรรมองค์ประกอบหลักเชิง กระตุ้นที่ 3 ด้านกระบวนการปฏิบัติงาน องค์ประกอบย่อยของตัวบ่งชี้ คือการทำงาน เป็นทีมแบบมุ่งเป้าหมาย (ต่อ)

ตัวบ่งชี้	ค่าความถี่และร้อยละ					\bar{X}	S.D.	ระดับ ความ คิดเห็น
	5	4	3	2	1			
การทำงานเป็นทีมแบบมุ่งเป้าหมาย								
4.มีมาตรฐานการสร้างเครือข่ายทั้ง จากภายในองค์กรและภายนอกองค์กร	234 (46.8)	225 (45)	41 (8.2)	0 (0.00)	0 (0.00)	4.39	0.63	เห็น ด้วย
รวมเฉลี่ย						4.41	0.62	เห็น ด้วย

จากตารางที่ 36 พบว่าระดับตัวบ่งชี้เชิงนโยบายการจัดการงานนิติวิทยาศาสตร์เพื่อเพิ่ม ศักยภาพทางด้านการสอบสวนคดีวิสามัญฆาตกรรม องค์ประกอบหลักเชิงกระตุ้นที่ 3 ด้าน กระบวนการปฏิบัติงาน องค์ประกอบย่อยของตัวบ่งชี้ คือ การทำงานเป็นทีมแบบมุ่งเป้าหมายของ ผู้ตอบแบบสอบถามโดยรวมอยู่ในระดับเห็นด้วย มีค่าเฉลี่ยเท่ากับ 4.41 เมื่อพิจารณาเป็นรายข้อ พบว่า ข้อที่มีค่าเฉลี่ยสูงสุด คือ มีมาตรฐานการจัดระบบกำลังพลเข้าปฏิบัติหน้าที่ให้ตรงกับสมรรถนะ โดยให้สอดคล้องกับคดีวิสามัญฆาตกรรมที่เกิดขึ้น มีค่าเฉลี่ยเท่ากับ 4.50 รองลงมา คือ มีมาตรฐาน การปฏิบัติงานที่เปิดใจยอมรับความคิดเห็นของคนในทีมและสามารถแก้ไขความขัดแย้งที่เกิดจากการ ปฏิบัติงานได้ ค่าเฉลี่ยเท่ากับ 4.47 ข้อที่มีค่าเฉลี่ยต่ำสุด คือ สร้างมาตรฐานการบริหารจัดการสถานที่ เกิดเหตุซึ่งมีหน่วยงานที่เกี่ยวข้องตามกฎหมายอันได้แก่ พนักงานสอบสวน พนักงานฝ่ายปกครอง พนักงานอัยการ สถาบันนิติวิทยาศาสตร์ และกองพิสูจน์หลักฐานกลาง ต้องร่วมมือกันในการบริหาร จัดการสถานที่เกิดเหตุเพื่อชันสูตรพลิกศพคดีวิสามัญกรรมได้อย่างสมบูรณ์มีค่าเฉลี่ยเท่ากับ 4.40 ตามลำดับแสดงให้เห็นว่าตัวบ่งชี้ในองค์ประกอบหลักเชิงกระตุ้นที่ 3 ด้านกระบวนการปฏิบัติงาน องค์ประกอบย่อยของตัวบ่งชี้ คือ การทำงานเป็นทีมแบบมุ่งเป้าหมาย ทุกตัวมีความเหมาะสมกับการ เป็นตัวบ่งชี้เชิงนโยบายการจัดการงานนิติวิทยาศาสตร์เพื่อเพิ่มศักยภาพทางด้านการสอบสวนคดี วิสามัญฆาตกรรม

ตารางที่ 37 ผลการวิเคราะห์ข้อมูลการประเมินตัวบ่งชี้เชิงนโยบายการจัดการงานนิติวิทยาศาสตร์ เพื่อเพิ่มศักยภาพทางด้านการสอบสวนคดีวิสามัญฆาตกรรมองค์ประกอบหลักเชิง กระตุ้นที่ 3 ด้านกระบวนการปฏิบัติงาน องค์ประกอบย่อยของตัวบ่งชี้ คือการมีทักษะ คติวิเคราะห์แบบมุ่งเป้าหมาย

ตัวบ่งชี้	ค่าความถี่และร้อยละ					\bar{X}	S.D.	ระดับ ความ คิดเห็น
	5	4	3	2	1			
การมีทักษะคติวิเคราะห์แบบมุ่งเป้าหมาย								
1. มีมาตรฐานการปฏิบัติงานที่ใช้ หลักการและเหตุผลในการทำงาน	253 (50.6)	212 (42.2)	35 (7)	0 (0.00)	0 (0.00)	4.44	0.62	เห็น ด้วย
2. มีมาตรฐานการปฏิบัติงานที่ได้ตาม เกณฑ์หรือสูงกว่าเกณฑ์ที่กำหนด	246 (46.6)	236 (47.2)	31 (6.2)	0 (0.00)	0 (0.00)	4.40	0.61	เห็น ด้วย
3. มีมาตรฐานการปฏิบัติงานที่ สามารถให้บุคลากรแสดงความคิด สร้างสรรค์ในกระบวนการทำงานเพื่อ การพัฒนาระบบงาน	233 (46.6)	233 (46.6)	34 (6.8)	0 (0.00)	0 (0.00)	4.40	0.64	เห็น ด้วย
4. มีมาตรฐานการปฏิบัติเมื่อเจอ ปัญหาและอุปสรรคในการปฏิบัติงาน	253 (50.6)	206 (41.2)	41 (8.2)	0 (0.00)	0 (0.00)	4.42	0.64	เห็น ด้วย
รวมเฉลี่ย						4.42	0.44	เห็น ด้วย

จากตารางที่ 37 พบว่าระดับตัวบ่งชี้เชิงนโยบายการจัดการงานนิติวิทยาศาสตร์เพื่อเพิ่ม ศักยภาพทางด้านการสอบสวนคดีวิสามัญฆาตกรรม องค์ประกอบหลักเชิงกระตุ้นที่ 3 ด้าน กระบวนการปฏิบัติงาน องค์ประกอบย่อยของตัวบ่งชี้ คือ การมีทักษะคติวิเคราะห์แบบมุ่งเป้าหมาย ของผู้ตอบแบบสอบถามโดยรวมอยู่ในระดับเห็นด้วย มีค่าเฉลี่ยเท่ากับ 4.42 เมื่อพิจารณาเป็นรายข้อ พบว่า ข้อที่มีค่าเฉลี่ยสูงสุด คือ มีมาตรฐานการปฏิบัติงานที่ใช้หลักการและเหตุผลในการทำงานมี ค่าเฉลี่ยเท่ากับ 4.44 รองลงมา คือ มีมาตรฐานการปฏิบัติเมื่อเจอปัญหาและอุปสรรคในการ ปฏิบัติงานค่าเฉลี่ยเท่ากับ 4.42 ข้อที่มีค่าเฉลี่ยต่ำสุดเท่ากับ 2 ข้อ คือ มีมาตรฐานการปฏิบัติงานที่ สามารถให้บุคลากรแสดงความคิดสร้างสรรค์ในกระบวนการทำงานเพื่อการพัฒนาระบบงาน และมี มาตรฐานการปฏิบัติงานที่ได้ตามเกณฑ์หรือสูงกว่าเกณฑ์ที่กำหนดมีค่าเฉลี่ยเท่ากับ 4.40 ตามลำดับ แสดงให้เห็นว่าตัวบ่งชี้ในองค์ประกอบหลักเชิงกระตุ้นที่ 3 ด้านกระบวนการปฏิบัติงาน องค์ประกอบ ย่อยของตัวบ่งชี้ คือ การมีทักษะคติวิเคราะห์แบบมุ่งเป้าหมาย ทุกตัวมีความเหมาะสมกับการเป็นตัว

บ่งชี้เชิงนโยบายการจัดการงานนิติวิทยาศาสตร์เพื่อเพิ่มศักยภาพทางด้านการสอบสวนคดีวิสามัญฆาตกรรม

ตารางที่ 38 ผลการวิเคราะห์ข้อมูลการประเมินตัวบ่งชี้เชิงนโยบายการจัดการงานนิติวิทยาศาสตร์ เพื่อเพิ่มศักยภาพทางด้านการสอบสวนคดีวิสามัญฆาตกรรมองค์ประกอบหลักเชิง กระตุ้นที่ 3 ด้านกระบวนการปฏิบัติงาน องค์ประกอบย่อยของตัวบ่งชี้ คือ ความโปร่งใส ตรวจสอบได้

ตัวบ่งชี้	ค่าความถี่และร้อยละ					\bar{X}	S.D.	ระดับ ความ คิดเห็น
	5	4	3	2	1			
ความโปร่งใสตรวจสอบได้								
1. สร้างมาตรฐานการมีส่วนร่วมของ ฝ่ายผู้ตายมีสิทธิที่จะขอให้บุคคล ที่มี ความรู้ ทาง ด้าน การ แพทย์ ผู้ทรงคุณวุฒิหรือผู้แทนจากองค์กร อิสระต่างๆ เข้าร่วมสังเกตการณ์ใน การชันสูตรพลิกศพและการสอบสวน คดีวิสามัญฆาตกรรม	256 (51.2)	210 (42)	34 (6.8)	0 (0.00)	0 (0.00)	4.44	0.62	เห็น ด้วย
2. สร้างมาตรฐานระบบการรวบรวม พยานหลักฐาน จากการไต่สวนชันสูตร พลิกศพและการสอบสวนให้สอดคล้อง ส่งต่อเป็นกระบวนการเดียว เพื่อความ รวดเร็ว โปร่งใสในการแสวงหา พยานหลักฐานและได้มาซึ่งข้อเท็จจริง ที่ถูกต้อง ครบถ้วน สามารถตอบข้อ สงสัยของสังคมได้ว่าเจ้าหน้าที่รัฐ กระทำให้อื่นถึงแก่ความตายโดยชอบ ด้วยกฎหมายหรือไม่	219 (43.8)	246 (49.2)	34 (6.8)	1 (0.2)	0 (0.00)	4.37	0.61	เห็น ด้วย
3. มีมาตรฐานการปฏิบัติที่ไม่ปกปิด ข้อเท็จจริงเพื่อความอยู่รอดของตนเอง ตลอดจนเพื่อนร่วมงาน	241 (48.2)	221 (44.2)	38 (7.6)	0 (0.00)	0 (0.00)	4.41	0.63	เห็น ด้วย
รวมเฉลี่ย						4.40	0.49	เห็น ด้วย

จากตารางที่ 38 พบว่าระดับตัวบ่งชี้เชิงนโยบายการจัดการงานนิติวิทยาศาสตร์เพื่อเพิ่มศักยภาพทางด้านการสอบสวนคดีวิสามัญฆาตกรรม องค์ประกอบหลักเชิงกระตุ้นที่ 3 ด้านกระบวนการปฏิบัติงาน องค์ประกอบย่อยของตัวบ่งชี้ คือ ความโปร่งใสตรวจสอบได้ของผู้ตอบแบบสอบถามโดยรวมอยู่ในระดับเห็นด้วย มีค่าเฉลี่ยเท่ากับ 4.40 เมื่อพิจารณาเป็นรายข้อ พบว่า ข้อที่มีค่าเฉลี่ยสูงสุด คือ สร้างมาตรฐานการมีส่วนร่วมของฝ่ายผู้ตายมีสิทธิที่จะขอให้บุคคล ที่มีความรู้ทางด้านการแพทย์ ผู้ทรงคุณวุฒิหรือผู้แทนจากองค์กรอิสระต่างๆ เข้าร่วมสังเกตการณ์ในการชันสูตรพลิกศพและการสอบสวนคดีวิสามัญฆาตกรรมมีค่าเฉลี่ยเท่ากับ 4.44 รองลงมา คือ มีมาตรฐานการปฏิบัติที่ไม่ปกปิดข้อเท็จจริงเพื่อความอยู่รอดของตนเองตลอดจนเพื่อนร่วมงานค่าเฉลี่ยเท่ากับ 4.41 ข้อที่มีค่าเฉลี่ยต่ำสุด คือ สร้างมาตรฐานระบบการรวบรวมพยานหลักฐาน จากการไต่สวนชันสูตรพลิกศพและการสอบสวนให้สอดคล้อง ส่งต่อเป็นกระบวนการเดียว เพื่อความรวดเร็ว โปร่งใสในการแสวงหาพยานหลักฐานและได้มาซึ่งข้อเท็จจริงที่ถูกต้อง ครบถ้วน สามารถตอบข้อสงสัยของสังคมได้ว่าเจ้าหน้าที่รัฐกระทำให้อื่นถึงแก่ความตายโดยชอบด้วยกฎหมายหรือไม่มีค่าเฉลี่ยเท่ากับ 4.37 ตามลำดับแสดงให้เห็นว่าตัวบ่งชี้ในองค์ประกอบหลักเชิงกระตุ้นที่ 3 ด้านกระบวนการปฏิบัติงาน องค์ประกอบย่อย คือ ความโปร่งใสตรวจสอบได้ ทุกตัวมีความเหมาะสมกับการเป็นตัวบ่งชี้เชิงนโยบายการจัดการงานนิติวิทยาศาสตร์เพื่อเพิ่มศักยภาพทางด้านการสอบสวนคดีวิสามัญฆาตกรรม

ตารางที่ 39 ผลการวิเคราะห์ข้อมูลการประเมินตัวบ่งชี้เชิงนโยบายการจัดการงานนิติวิทยาศาสตร์ เพื่อเพิ่มศักยภาพทางด้านการสอบสวนคดีวิสามัญฆาตกรรมองค์ประกอบหลักเชิงกระตุ้นที่ 3 ด้านกระบวนการปฏิบัติงาน องค์ประกอบย่อยของตัวบ่งชี้ คือ มีความเป็นอิสระ

ตัวบ่งชี้	ค่าความถี่และร้อยละ					\bar{X}	S.D.	ระดับ ความ คิดเห็น
	5	4	3	2	1			
มีความเป็นอิสระ								
1. มีมาตรฐานการปฏิบัติหน้าที่ตามวิชาชีพอ่างครบถ้วนโดยปราศจากการข่มขู่ ขัดขวาง คุมคาม หรือแทรกแซงการปฏิบัติงานอย่างไม่เหมาะสม	249 (49.8)	211 (42.2)	40 (8)	0 (0.00)	0 (0.00)	4.42	0.64	เห็น ด้วย

ตารางที่ 39 ผลการวิเคราะห์ข้อมูลการประเมินตัวบ่งชี้เชิงนโยบายการจัดการงานนิติวิทยาศาสตร์ เพื่อเพิ่มศักยภาพทางด้านการสอบสวนคดีวิสามัญฆาตกรรมองค์ประกอบหลักเชิง กระตุ้นที่ 3 ด้านกระบวนการปฏิบัติงาน องค์ประกอบย่อยของตัวบ่งชี้ คือ มีความเป็น อิสระ (ต่อ)

ตัวบ่งชี้	ค่าความถี่และร้อยละ					\bar{X}	S.D.	ระดับ ความ คิดเห็น
	5	4	3	2	1			
มีความเป็นอิสระ								
2. มาตรฐานการปฏิบัติหน้าที่และ ความคิดเห็นในทุกขั้นตอนจะต้องเป็น อิสระจากผู้ต้องสงสัย	230 (46)	233 (46.6)	37 (7.4)	0 (0.00)	0 (0.00)	4.39	0.62	เห็น ด้วย
3. มาตรฐานการปฏิบัติหน้าที่จะต้องมี ความเป็นกลางและกระทำโดย ปราศจากอคติตลอดเวลา	238 (47.6)	233 (46.6)	28 (5.6)	1 (0.2)	0 (0.00)	4.42	0.61	เห็น ด้วย
รวมเฉลี่ย						4.41	0.48	เห็น ด้วย

จากตารางที่ 39 พบว่าระดับตัวบ่งชี้เชิงนโยบายการจัดการงานนิติวิทยาศาสตร์เพื่อเพิ่ม ศักยภาพทางด้านการสอบสวนคดีวิสามัญฆาตกรรม องค์ประกอบหลักเชิงกระตุ้นที่ 3 ด้าน กระบวนการปฏิบัติงาน องค์ประกอบย่อยของตัวบ่งชี้ คือ มีความเป็นอิสระของผู้ตอบแบบสอบถาม โดยรวมอยู่ในระดับเห็นด้วย มีค่าเฉลี่ยเท่ากับ 4.41 เมื่อพิจารณาเป็นรายข้อ พบว่า ข้อที่มีค่าเฉลี่ย สูงสุดเท่ากัน 2 ข้อ คือ มีมาตรฐานการปฏิบัติหน้าที่ตามวิชาชีพอย่างครบถ้วนโดยปราศจากการข่มขู่ ขัดขวาง คุกคาม หรือแทรกแซงการปฏิบัติงานอย่างไม่เหมาะสม และมาตรฐานการปฏิบัติหน้าที่ จะต้องมีความเป็นกลางและกระทำโดยปราศจากอคติตลอดเวลามีค่าเฉลี่ยเท่ากับ 4.42 รองลงมา คือ มาตรฐานการปฏิบัติหน้าที่และความคิดเห็นในทุกขั้นตอนจะต้องเป็นอิสระจากผู้ต้องสงสัยค่าเฉลี่ย เท่ากับ 4.39 แสดงให้เห็นว่าตัวบ่งชี้ในองค์ประกอบหลักเชิงกระตุ้นที่ 3 ด้านกระบวนการปฏิบัติงาน องค์ประกอบย่อยของตัวบ่งชี้ คือ มีความเป็นอิสระ ทุกตัวมีความเหมาะสมกับการเป็นตัวบ่งชี้เชิง นโยบายการจัดการงานนิติวิทยาศาสตร์เพื่อเพิ่มศักยภาพทางด้านการสอบสวนคดีวิสามัญฆาตกรรม

ตารางที่ 40 ผลการวิเคราะห์ข้อมูลการประเมินตัวบ่งชี้เชิงนโยบายการจัดการงานนิติวิทยาศาสตร์ เพื่อเพิ่มศักยภาพทางด้านการสอบสวนคดีวิสามัญฆาตกรรมองค์ประกอบหลักเชิง กระตุ้นที่ 3 ด้านกระบวนการปฏิบัติงาน องค์ประกอบย่อยของตัวบ่งชี้ คือ การติดต่อ ประสานงาน

ตัวบ่งชี้	ค่าความถี่และร้อยละ					\bar{X}	S.D.	ระดับ ความ คิดเห็น
	5	4	3	2	1			
การติดต่อประสานงาน								
1. มาตรฐานการปฏิบัติงานสอบสวนคดีวิสามัญฆาตกรรมจำเป็นต้องประสานงานกับพนักงานอัยการให้เข้าใจหากมีปัญหาที่ต้องหารือไปยังสำนักงานตำรวจแห่งชาติต่อไปเพื่อไม่ให้การสอบสวนเสีย	236 (47.2)	227 (45.4)	37 (7.4)	0 (0.00)	0 (0.00)	4.40	0.62	เห็นด้วย
2. กำหนดมาตรฐานการปฏิบัติงานของพนักงานสอบสวนในการติดต่อประสานงานกับตำรวจในท้องที่เกิดเหตุประสานบุคคลที่เกี่ยวข้องตามประมวลกฎหมายวิธีพิจารณาความอาญา เช่น แพทย์ทางนิติเวช พนักงานอัยการ พนักงานฝ่ายปกครอง และญาติของผู้ตายเข้าร่วมชั้นสูตรพลิกศพของผู้ตายรวมทั้งประสานวิทยาการจังหวัดร่วมตรวจที่เกิดเหตุ	255 (51)	220 (44)	25 (5)	0 (0.00)	0 (0.00)	4.46	0.59	เห็นด้วย
รวมเฉลี่ย						4.43	0.52	เห็นด้วย

จากตารางที่ 40 พบว่าระดับตัวบ่งชี้เชิงนโยบายการจัดการงานนิติวิทยาศาสตร์เพื่อเพิ่มศักยภาพทางด้านการสอบสวนคดีวิสามัญฆาตกรรม องค์ประกอบหลักเชิงกระตุ้นที่ 3 ด้านกระบวนการปฏิบัติงาน องค์ประกอบย่อยของตัวบ่งชี้ คือ ความเป็นอิสระของผู้ตอบแบบสอบถามโดยรวมอยู่ในระดับเห็นด้วย มีค่าเฉลี่ยเท่ากับ 4.43 เมื่อพิจารณาเป็นรายข้อ พบว่า ข้อที่มีค่าเฉลี่ยสูงสุด คือ กำหนดมาตรฐานการปฏิบัติงานของพนักงานสอบสวนในการติดต่อประสานงานกับตำรวจในท้องที่เกิดเหตุประสานบุคคลที่เกี่ยวข้องตามประมวลกฎหมายวิธีพิจารณาความอาญา เช่น แพทย์

ทางนิติเวช พนักงานอัยการ พนักงานฝ่ายปกครอง และญาติของผู้ตายเข้าร่วมชั้นสูตรพลิกศพของผู้ตายรวมทั้งประสานวิทยาการจังหวัดร่วมตรวจที่เกิดเหตุด้วยมีค่าเฉลี่ยเท่ากับ 4.46 รองลงมา คือ มาตรฐานการปฏิบัติงานสอบสวนคดีวิสามัญฆาตกรรมจำเป็นต้องประสานงานกับพนักงานอัยการให้เข้าใจหากมีปัญหาที่ต้องหารือไปยังสำนักงานตำรวจแห่งชาติต่อไปเพื่อไม่ให้เกิดการสอบสวนเสียไป ค่าเฉลี่ยเท่ากับ 4.40 แสดงให้เห็นว่าตัวบ่งชี้ในองค์ประกอบหลักเชิงกระตุ้นที่ 3 ด้านกระบวนการปฏิบัติงาน องค์ประกอบย่อยของตัวบ่งชี้ คือ การติดต่อประสานงาน ทุกตัวมีความเหมาะสมกับการเป็นตัวบ่งชี้เชิงนโยบายการจัดการงานนิติวิทยาศาสตร์เพื่อเพิ่มศักยภาพทางด้านการสอบสวนคดีวิสามัญฆาตกรรม

5.ความคิดเห็นเกี่ยวกับองค์ประกอบหลักเชิงกระตุ้นที่ 4 ด้านผลลัพธ์

ในส่วนขององค์ประกอบหลักเชิงกระตุ้นที่ 4 ด้านผลลัพธ์ ประกอบไปด้วยองค์ประกอบย่อยของตัวบ่งชี้ ได้แก่ การวัดผลและประเมินผลภายในองค์กร ประสิทธิภาพและประสิทธิผลในการทำงาน ความผูกพันภายในองค์กร มีรายละเอียดดังนี้

ตารางที่ 41 ผลการวิเคราะห์ข้อมูลการประเมินตัวบ่งชี้เชิงนโยบายการจัดการงานนิติวิทยาศาสตร์ เพื่อเพิ่มศักยภาพทางด้านการสอบสวนคดีวิสามัญฆาตกรรม องค์ประกอบหลักเชิงกระตุ้นที่ 4 ด้านผลลัพธ์ องค์ประกอบย่อยของตัวบ่งชี้ คือ การวัดผลและประเมินผลภายในองค์กร

ตัวบ่งชี้	ค่าความถี่และร้อยละ					\bar{X}	S.D.	ระดับความคิดเห็น
	5	4	3	2	1			
การวัดผลและประเมินผลภายในองค์กร								
2. กำหนดมาตรฐานการประเมินผล การปฏิบัติในการสอบสวนคดีวิสามัญฆาตกรรมหลังการสอบสวนเสร็จสิ้นแล้วควรติดตามผลการดำเนินการทุกคดีไม่ว่าจะเป็นในชั้นพนักงานอัยการหรือในชั้นศาลนำมาวิเคราะห์ปัญหาอุปสรรคแนวทางในการสอบสวนเพื่อไม่ให้เกิดข้อผิดพลาดและสามารถใช้พัฒนาเป็นแนวทางปฏิบัติที่ดีเป็นแบบอย่างในการบริหารงานสอบสวน	244 (48.8)	231 (46.2)	25 (5)	0 (0.00)	0 (0.00)	4.44	0.5 8	เห็นด้วย

ตารางที่ 41 ผลการวิเคราะห์ข้อมูลการประเมินตัวบ่งชี้เชิงนโยบายการจัดการงานนิติวิทยาศาสตร์ เพื่อเพิ่มศักยภาพทางด้านการสอบสวนคดีวิสามัญฆาตกรรม องค์ประกอบหลักเชิง กระตุ้นที่ 4 ด้านผลลัพธ์ องค์ประกอบย่อยของตัวบ่งชี้ คือ การวัดผลและประเมินผล ภายในองค์กร (ต่อ)

ตัวบ่งชี้	ค่าความถี่และร้อยละ					\bar{X}	S.D.	ระดับ ความ คิดเห็น
	5	4	3	2	1			
การวัดผลและประเมินผลภายในองค์กร								
2. สร้างมาตรฐานการวัดผลและ ประเมินผลทางด้านการพัฒนาทักษะ ในด้านต่างๆ เพื่อนำมาใช้ปรับปรุงและ ดำเนินการให้ดีขึ้นต่อไป	236 (47.2)	230 (46)	33 (6.6)	1 (0.2)		4.40	0.6 2	เห็น ด้วย
3. สร้างมาตรฐานการปฏิบัติงานของ พนักงานสอบสวนให้มีส่วนร่วมในการ ประเมินผลการพัฒนาทักษะในด้าน ต่างๆ ของตนเอง	245 (49)	230 (46)	25 (5)	0 (0.00)	0 (0.00)	4.44	0.5 8	เห็น ด้วย
รวมเฉลี่ย						4.43	0.5 6	เห็น ด้วย

จากตารางที่ 41 พบว่าระดับตัวบ่งชี้เชิงนโยบายการจัดการงานนิติวิทยาศาสตร์เพื่อเพิ่ม ศักยภาพทางด้านการสอบสวนคดีวิสามัญฆาตกรรม องค์ประกอบหลักเชิงกระตุ้นที่ 4 ด้านผลลัพธ์ องค์ประกอบย่อยของตัวบ่งชี้ คือ การวัดผลและประเมินผลภายในองค์กร ของผู้ตอบแบบสอบถาม โดยรวมอยู่ในระดับเห็นด้วย มีค่าเฉลี่ยเท่ากับ 4.43 เมื่อพิจารณาเป็นรายข้อ พบว่า ข้อที่มีค่าเฉลี่ย สูงสุดเท่ากับ 2 ข้อ คือ สร้างมาตรฐานการปฏิบัติงานของพนักงานสอบสวนให้มีส่วนร่วมในการ ประเมินผลการพัฒนาทักษะในด้านต่างๆ ของตนเอง และกำหนดมาตรฐานการประเมินผลการปฏิบัติ ในการสอบสวนคดีวิสามัญฆาตกรรมหลังการสอบสวนเสร็จสิ้นแล้วควรติดตามผลการดำเนินการทุก คดีไม่ว่าจะเป็นในชั้นพนักงานอัยการหรือในชั้นศาลนำมาวิเคราะห์ปัญหาอุปสรรคแนวทางในการ สอบสวนเพื่อไม่ให้เกิดข้อผิดพลาดและสามารถใช้พัฒนาเป็นแนวทางปฏิบัติที่ดีเป็นแบบอย่างในการ บริหารงานสอบสวนต่อไปได้มีค่าเฉลี่ยเท่ากับ 4.44 รองลงมา คือ สร้างมาตรฐานการวัดผลและ ประเมินผลทางด้านการพัฒนาทักษะในด้านต่างๆ เพื่อนำมาใช้ปรับปรุงและดำเนินการให้ดีขึ้นต่อไป ค่าเฉลี่ยเท่ากับ 4.40 แสดงให้เห็นว่าตัวบ่งชี้ในองค์ประกอบหลักเชิงกระตุ้นที่ 4 ด้านผลลัพธ์ องค์ประกอบย่อยของตัวบ่งชี้ คือ การวัดผลและประเมินผลภายในองค์กรทุกตัวมีความเหมาะสมกับ

การเป็นตัวบ่งชี้เชิงนโยบายการจัดการงานนิติวิทยาศาสตร์เพื่อเพิ่มศักยภาพทางด้านการสอบสวนคดีวิสามัญฆาตกรรม

ตารางที่ 42 ผลการวิเคราะห์ข้อมูลการประเมินตัวบ่งชี้เชิงนโยบายการจัดการงานนิติวิทยาศาสตร์เพื่อเพิ่มศักยภาพทางด้านการสอบสวนคดีวิสามัญฆาตกรรมองค์ประกอบหลักเชิงกระตุ้นที่ 4 ด้านผลลัพธ์องค์ประกอบย่อยของตัวบ่งชี้ คือ ประสิทธิภาพและประสิทธิผลในการทำงาน

ตัวบ่งชี้	ค่าความถี่และร้อยละ					\bar{X}	S.D.	ระดับความคิดเห็น
	5	4	3	2	1			
ประสิทธิภาพและประสิทธิผลในการทำงาน								
1. สร้างมาตรฐานการปรับปรุงประสิทธิภาพและประสิทธิผลในการปฏิบัติงานของพนักงานสอบสวนในการลงพื้นที่เพื่อตรวจสถานที่เกิดเหตุ	241 (48.2)	218 (43.6)	41 (8.2)	0 (0.00)	0 (0.00)	4.40	0.64	เห็นด้วย
2. สร้างมาตรฐานการปฏิบัติงานให้พนักงานสอบสวนสามารถพัฒนาตนเองและปฏิบัติงานร่วมกับผู้อื่นในองค์กรได้อย่างมีประสิทธิภาพ	264 (52.8)	195 (39)	40 (8)	1 (0.2)	0 (0.00)	4.44	0.65	เห็นด้วย
3. สร้างมาตรฐานการปฏิบัติงานของพนักงานสอบสวนให้สามารถนำนวัตกรรมใหม่ๆ ใช้ในองค์กรได้อย่างมีประสิทธิภาพ	273 (54.6)	199 (39.8)	27 (5.4)	1 (0.2)	0 (0.00)	4.50	0.61	เห็นด้วยอย่างยิ่ง
รวมเฉลี่ย						4.44	0.50	เห็นด้วย

จากตารางที่ 42 พบว่าระดับตัวบ่งชี้เชิงนโยบายการจัดการงานนิติวิทยาศาสตร์เพื่อเพิ่มศักยภาพทางด้านการสอบสวนคดีวิสามัญฆาตกรรม องค์ประกอบหลักเชิงกระตุ้นที่ 4 ด้านผลลัพธ์องค์ประกอบย่อยของตัวบ่งชี้ คือ ประสิทธิภาพและประสิทธิผลในการทำงานของผู้ตอบแบบสอบถามโดยรวมอยู่ในระดับเห็นด้วย มีค่าเฉลี่ยเท่ากับ 4.44 เมื่อพิจารณาเป็นรายข้อ พบว่า ข้อที่มีค่าเฉลี่ยสูงสุด คือ สร้างมาตรฐานการปฏิบัติงานของพนักงานสอบสวนให้สามารถนำนวัตกรรมใหม่ๆ ใช้ในองค์กรได้อย่างมีประสิทธิภาพมีค่าเฉลี่ยเท่ากับ 4.50 รองลงมา คือ สร้างมาตรฐานการปฏิบัติงานให้

พนักงานสอบสวนสามารถพัฒนาตนเองและปฏิบัติงานร่วมกับผู้อื่นในองค์กรได้อย่างมีประสิทธิภาพ ค่าเฉลี่ยเท่ากับ 4.44 ข้อที่มีค่าเฉลี่ยต่ำสุด คือ สร้างมาตรฐานการปฏิบัติงานให้พนักงานสอบสวนสามารถพัฒนาตนเองและปฏิบัติงานร่วมกับผู้อื่นในองค์กรได้อย่างมีประสิทธิภาพมีค่าเฉลี่ยเท่ากับ 4.40 ตามลำดับแสดงให้เห็นว่าตัวบ่งชี้ในองค์ประกอบหลักเชิงกระตุ้นที่ 4 ด้านผลลัพธ์ องค์ประกอบย่อยของตัวบ่งชี้ คือ ประสิทธิภาพและประสิทธิผลในการทำงาน ทุกตัวมีความเหมาะสมกับการเป็นตัวบ่งชี้เชิงนโยบายการจัดการงานนิติวิทยาศาสตร์เพื่อเพิ่มศักยภาพทางการสอบสวนคดีวิสามัญฆาตกรรม

ตารางที่ 43 ผลการวิเคราะห์ข้อมูลการประเมินตัวบ่งชี้เชิงนโยบายการจัดการงานนิติวิทยาศาสตร์ เพื่อเพิ่มศักยภาพทางการสอบสวนคดีวิสามัญฆาตกรรมองค์ประกอบหลักเชิงกระตุ้นที่ 4 ด้านผลลัพธ์ องค์ประกอบย่อยของตัวบ่งชี้ คือ ความผูกพันภายในองค์กร

ตัวบ่งชี้	ค่าความถี่และร้อยละ					\bar{X}	S.D.	ระดับความคิดเห็น
	5	4	3	2	1			
ความผูกพันภายในองค์กร								
1. มาตรฐานการปฏิบัติของบุคลากรในองค์กรและหน่วยงานมีความรู้สึกเป็นอันหนึ่งอันเดียวกัน	265 (53)	211 (42.2)	24 (4.8)	0 (0.00)	0 (0.00)	4.50	0.59	เห็นด้วยอย่างยิ่ง
2. มีมาตรฐานการปฏิบัติงานที่ได้รับมอบหมายให้ดีที่สุด เพื่อสร้างชื่อเสียงให้กับองค์กรและหน่วยงาน	248 (49.6)	220 (44)	32 (6.4)	0 (0.00)	0 (0.00)	4.43	0.61	เห็นด้วย
รวมเฉลี่ย						4.46	0.51	เห็นด้วย

จากตารางที่ 43 พบว่าระดับตัวบ่งชี้เชิงนโยบายการจัดการงานนิติวิทยาศาสตร์เพื่อเพิ่มศักยภาพทางการสอบสวนคดีวิสามัญฆาตกรรม องค์ประกอบหลักเชิงกระตุ้นที่ 4 ด้านผลลัพธ์ องค์ประกอบย่อยของตัวบ่งชี้ คือ ความผูกพันภายในองค์กร ของผู้ตอบแบบสอบถามโดยรวมอยู่ในระดับเห็นด้วย มีค่าเฉลี่ยเท่ากับ 4.46 เมื่อพิจารณาเป็นรายข้อ พบว่า ข้อที่มีค่าเฉลี่ยสูงสุด คือ มาตรฐานการปฏิบัติของบุคลากรในองค์กรและหน่วยงานมีความรู้สึกเป็นอันหนึ่งอันเดียวกันมีค่าเฉลี่ยเท่ากับ 4.50 รองลงมา คือ มีมาตรฐานการปฏิบัติงานที่ได้รับมอบหมายให้ดีที่สุด เพื่อสร้างชื่อเสียง

ให้กับองค์กรและหน่วยงานค่าเฉลี่ยเท่ากับ 4.43 แสดงให้เห็นว่าตัวบ่งชี้ในองค์ประกอบหลักเชิง กระตุ้นที่ 4 ด้านผลลัพธ์ องค์ประกอบย่อยของตัวบ่งชี้ คือ ความผูกพันภายในองค์กรทุกตัวมีความ เหมาะสมกับการเป็นตัวบ่งชี้เชิงนโยบายการจัดการงานนิติวิทยาศาสตร์เพื่อเพิ่มศักยภาพทางด้านการ สอบสวนคดีวิสามัญฆาตกรรม

6. ความคิดเห็นเกี่ยวกับองค์ประกอบหลักเชิงกระตุ้นที่ 5 ด้านความเป็นมาตรฐานสากล

ในส่วนขององค์ประกอบหลักเชิงกระตุ้นที่ 4 ด้านผลลัพธ์ ประกอบไปด้วย องค์ประกอบ ย่อยของตัวบ่งชี้ ได้แก่ การจัดการองค์กร การสร้างมาตรฐานสากล มีรายละเอียดดังนี้

ตารางที่ 44 ผลการวิเคราะห์ข้อมูลการประเมินตัวบ่งชี้เชิงนโยบายการจัดการงานนิติวิทยาศาสตร์ เพื่อเพิ่มศักยภาพทางด้านการสอบสวนคดีวิสามัญฆาตกรรม องค์ประกอบหลักเชิง กระตุ้นที่ 5 ด้านความเป็นมาตรฐานสากล องค์ประกอบย่อยของตัวบ่งชี้ คือ การจัดการ องค์กร

ตัวบ่งชี้	ค่าความถี่และร้อยละ					\bar{X}	S.D.	ระดับ ความ คิดเห็น
	5	4	3	2	1			
การจัดการองค์กร								
1. มีมาตรฐานการประสานงานที่ คล่องตัว เอื้อต่อการปฏิบัติงาน	248 (49.6)	234 (46.8)	18 (3.6)	0 (0.00)	0 (0.00)	4.46	0.57	เห็น ด้วย
2. มาตรฐานการปฏิบัติงานควร จะต้องสอดคล้องกับพันธกิจ เป้าหมาย และความต้องการของ เจ้าหน้าที่ในองค์กร	233 (46.6)	240 (48)	24 (4.8)	3 (0.6)	0 (0.00)	4.41	0.61	เห็น ด้วย
3. มาตรฐานการปฏิบัติงาน สามารถส่งเสริมการสร้าง สัมพันธภาพอันดีกับบุคคลใน องค์กร	246 (49.2)	229 (45.8)	25 (5)	0 (0.00)	0 (0.00)	4.44	0.59	เห็น ด้วย
รวมเฉลี่ย						4.44	0.45	เห็น ด้วย

จากตารางที่ 44 พบว่าระดับตัวบ่งชี้เชิงนโยบายการจัดการงานนิติวิทยาศาสตร์เพื่อเพิ่มศักยภาพทางการสอบสวนคดีวิสามัญฆาตกรรม องค์ประกอบหลักเชิงกระตุ้นที่ 5 ด้านความเป็นมาตรฐานสากล องค์ประกอบย่อยของตัวบ่งชี้ คือ การจัดการองค์กรของผู้ตอบแบบสอบถามโดยรวมอยู่ในระดับเห็นด้วย มีค่าเฉลี่ยเท่ากับ 4.44 เมื่อพิจารณาเป็นรายข้อ พบว่า ข้อที่มีค่าเฉลี่ยสูงสุด คือ มีมาตรฐานการประสานงานที่คล่องตัว เอื้อต่อการปฏิบัติงานมีค่าเฉลี่ยเท่ากับ 4.46 รองลงมา มาตรฐานการปฏิบัติงานสามารถส่งเสริมการสร้างสัมพันธภาพอันดีกับบุคคลในองค์กรค่าเฉลี่ยเท่ากับ 4.44 ข้อที่มีค่าเฉลี่ยต่ำสุด คือ มาตรฐานการปฏิบัติงานควรจะต้องสอดคล้องกับพันธกิจ เป้าหมาย และความต้องการของเจ้าหน้าที่ในองค์กรมีค่าเฉลี่ยเท่ากับ 4.41 ตามลำดับแสดงให้เห็นว่าตัวบ่งชี้ในองค์ประกอบหลักเชิงกระตุ้นที่ 5 ด้านความเป็นมาตรฐานสากล องค์ประกอบย่อยของตัวบ่งชี้ คือ การจัดการองค์กรทุกตัวมีความเหมาะสมกับการเป็นตัวบ่งชี้เชิงนโยบายการจัดการงานนิติวิทยาศาสตร์เพื่อเพิ่มศักยภาพทางการสอบสวนคดีวิสามัญฆาตกรรม

ตารางที่ 45 ผลการวิเคราะห์ข้อมูลการประเมินตัวบ่งชี้เชิงนโยบายการจัดการงานนิติวิทยาศาสตร์ เพื่อเพิ่มศักยภาพทางการสอบสวนคดีวิสามัญฆาตกรรม องค์ประกอบหลักเชิงกระตุ้นที่ 5 ด้านความเป็นมาตรฐานสากล องค์ประกอบย่อยของตัวบ่งชี้ คือ การสร้างมาตรฐานสากล

ตัวบ่งชี้	ค่าความถี่และร้อยละ					\bar{X}	S.D.	ระดับความคิดเห็น
	5	4	3	2	1			
การสร้างมาตรฐานสากล								
1. สร้างมาตรฐานทางด้านปฎิญาสากลให้กับนิติวิทยาศาสตร์ในประเทศไทย	241 (48.2)	240 (48)	18 (3.6)	0 (0.00)	0 (0.00)	4.44	0.57	เห็นด้วย
2. สร้างมาตรฐานทางด้านผู้ตรวจพิสูจน์ต้องมีความรู้ความสามารถ รวมไปถึงความเชี่ยวชาญและประสบการณ์ในการปฏิบัติงาน	259 (51.8)	225 (45)	15 (3)	1 (0.2)	0 (0.00)	4.50	0.59	เห็นด้วยอย่างยิ่ง
3. สร้างมาตรฐานทางด้านห้องปฏิบัติการ ให้มีเครื่องมืออุปกรณ์ เทคโนโลยีที่ทันสมัย และต้องเป็นระบบมาตรฐานสากล ISO 17025	255 (51)	227 (45.4)	18 (3.6)	0 (0.00)	0 (0.00)	4.47	0.56	เห็นด้วย

ตารางที่ 45 ผลการวิเคราะห์ข้อมูลการประเมินตัวบ่งชี้เชิงนโยบายการจัดการงานนิติวิทยาศาสตร์ เพื่อเพิ่มศักยภาพทางด้านการสอบสวนคดีวิสามัญฆาตกรรม องค์ประกอบหลักเชิง กระตุ้นที่ 5 ด้านความเป็นมาตรฐานสากล องค์ประกอบย่อยของตัวบ่งชี้ คือ การสร้าง มาตรฐานสากล (ต่อ)

ตัวบ่งชี้	ค่าความถี่และร้อยละ					\bar{X}	S.D.	ระดับ ความ คิดเห็น
	5	4	3	2	1			
การสร้างมาตรฐานสากล								
4. สร้างมาตรฐานทางด้าน ระบบงาน การตรวจสถานที่เกิด เหตุ และการตรวจพยานหลักฐาน ให้มีความน่าเชื่อถือ และมีคุณภาพ เป็นไปตามระบบมาตรฐานที่ หน่วยงานนิติวิทยาศาสตร์ทั้งหมด ของประเทศให้เป็นระบบเดียวกัน	256 (51.2)	224 (44.8)	20 (4)	0 (0.00)	0 (0.00)	4.47	0.57	เห็น ด้วย
รวมเฉลี่ย						4.47	0.39	เห็น ด้วย

จากตารางที่ 45 พบว่าระดับตัวบ่งชี้เชิงนโยบายการจัดการงานนิติวิทยาศาสตร์เพื่อเพิ่ม ศักยภาพทางด้านการสอบสวนคดีวิสามัญฆาตกรรม องค์ประกอบหลักเชิงกระตุ้นที่ 5 ด้านความเป็น มาตรฐานสากล องค์ประกอบย่อยของตัวบ่งชี้ คือ การสร้างมาตรฐานสากลของผู้ตอบแบบสอบถาม โดยรวมอยู่ในระดับเห็นด้วย มีค่าเฉลี่ยเท่ากับ 4.47 เมื่อพิจารณาเป็นรายข้อ พบว่า ข้อที่มีค่าเฉลี่ย สูงสุด คือ สร้างมาตรฐานทางด้านผู้ตรวจพิสูจน์ จะต้องมีความรู้ ความสามารถรวมไปถึงความ เชี่ยวชาญและประสบการณ์ในการปฏิบัติงานมีค่าเฉลี่ยเท่ากับ 4.50 รองลงมามีค่าเฉลี่ยเท่ากับ 2 ข้อ คือสร้างมาตรฐานทางด้านระบบงาน การตรวจสถานที่เกิดเหตุ และการตรวจพยานหลักฐานให้ม ีความน่าเชื่อถือ และมีคุณภาพเป็นไปตามระบบมาตรฐานที่หน่วยงานนิติวิทยาศาสตร์ทั้งหมดของ ประเทศให้เป็นระบบเดียวกัน และสร้างมาตรฐานทางด้านห้องปฏิบัติการ ให้มีเครื่องมือ อุปกรณ์ เทคโนโลยีที่ทันสมัย และต้องเป็นระบบมาตรฐานสากล ISO 17025 ค่าเฉลี่ยเท่ากับ 4.47 ข้อที่มี ค่าเฉลี่ยต่ำสุด คือ สร้างมาตรฐานทางด้านปฎิญาสากลให้กับนิติวิทยาศาสตร์ในประเทศไทยมี ค่าเฉลี่ยเท่ากับ 4.44 ตามลำดับแสดงให้เห็นว่าตัวบ่งชี้ในองค์ประกอบหลักเชิงกระตุ้นที่ 5 ด้านความ เป็นมาตรฐานสากล องค์ประกอบย่อยของตัวบ่งชี้ คือ การสร้างมาตรฐานสากล ทุกตัวมีความ

เหมาะสมกับการเป็นตัวบ่งชี้เชิงนโยบายการจัดการงานนิติวิทยาศาสตร์เพื่อเพิ่มศักยภาพทางด้านการสอบสวนคดีวิสามัญฆาตกรรม

7. ความคิดเห็นเกี่ยวกับองค์ประกอบหลักเชิงผลลัพธ์ที่ 1 เพิ่มความสามารถในการทำงาน

ในส่วนขององค์ประกอบหลักเชิงผลลัพธ์ที่ 1 เพิ่มความสามารถในการทำงานประกอบไปด้วยองค์ประกอบย่อยของตัวบ่งชี้ ได้แก่ การแก้ปัญหาเฉพาะหน้า ความซื่อสัตย์ การเป็นผู้นำและผู้ตามที่ดี การสร้างสรรค์เทคโนโลยีและนวัตกรรม การบริหารจัดการเวลาที่เหมาะสม มีรายละเอียดดังนี้

ตารางที่ 46 ผลการวิเคราะห์ข้อมูลการประเมินตัวบ่งชี้เชิงนโยบายการจัดการงานนิติวิทยาศาสตร์ เพื่อเพิ่มศักยภาพทางด้านการสอบสวนคดีวิสามัญฆาตกรรม องค์ประกอบหลักเชิงผลลัพธ์ที่ 1 เพิ่มความสามารถในการทำงาน องค์ประกอบย่อยของตัวบ่งชี้ คือการแก้ปัญหาเฉพาะหน้า

ตัวบ่งชี้	ค่าความถี่และร้อยละ					\bar{X}	S.D.	ระดับความคิดเห็น
	5	4	3	2	1			
การแก้ปัญหาเฉพาะหน้า								
1.พนักงานสอบสวนสามารถแก้ปัญหาการปฏิบัติงานได้อย่างถูกต้องเหมาะสม	267 (53.4)	218 (43.6)	15 (3)	0 (0.00)	0 (0.00)	4.50	0.56	เห็นด้วยอย่างยิ่ง
2.พนักงานสอบสวนสามารถคาดการณ์ล่วงหน้าเกี่ยวกับปัญหาที่จะเกิดขึ้นในการปฏิบัติงานได้	264 (52.8)	219 (43.8)	17 (3.4)	0 (0.00)	0 (0.00)	4.49	0.56	เห็นด้วยอย่างยิ่ง
รวมเฉลี่ย						4.50	0.47	เห็นด้วยอย่างยิ่ง

จากตารางที่ 46 พบว่าระดับตัวบ่งชี้เชิงนโยบายการจัดการงานนิติวิทยาศาสตร์เพื่อเพิ่มศักยภาพทางด้านการสอบสวนคดีวิสามัญฆาตกรรม องค์ประกอบหลักเชิงผลลัพธ์ที่ 1 เพิ่มความสามารถในการทำงาน องค์ประกอบย่อยของตัวบ่งชี้ คือ การแก้ปัญหาเฉพาะหน้าของผู้ตอบแบบสอบถามโดยรวมอยู่ในระดับเห็นด้วย มีค่าเฉลี่ยเท่ากับ 4.50 เมื่อพิจารณาเป็นรายข้อ พบว่า ข้อที่มีค่าเฉลี่ยสูงสุด คือ พนักงานสอบสวนสามารถแก้ปัญหาการปฏิบัติงานได้อย่างถูกต้องเหมาะสมมีค่าเฉลี่ยเท่ากับ 4.50 รองลงมา พนักงานสอบสวนสามารถคาดการณ์ล่วงหน้าเกี่ยวกับปัญหาที่จะเกิดขึ้นในการปฏิบัติงานได้ค่าเฉลี่ยเท่ากับ 4.49 แสดงให้เห็นว่าตัวบ่งชี้ในองค์ประกอบหลักเชิงผลลัพธ์ที่ 1 เพิ่มความสามารถในการทำงาน องค์ประกอบย่อยของตัวบ่งชี้ คือ การแก้ปัญหาเฉพาะหน้าทุกตัวมีความเหมาะสมกับการเป็นตัวบ่งชี้เชิงนโยบายการจัดการงานนิติวิทยาศาสตร์เพื่อเพิ่มศักยภาพทางด้านการสอบสวนคดีวิสามัญฆาตกรรม

ตารางที่ 47 ผลการวิเคราะห์ข้อมูลการประเมินตัวบ่งชี้เชิงนโยบายการจัดการงานนิติวิทยาศาสตร์ เพื่อเพิ่มศักยภาพทางด้านการสอบสวนคดีวิสามัญฆาตกรรม องค์ประกอบหลักเชิงผลลัพธ์ที่ 1 เพิ่มความสามารถในการทำงาน องค์ประกอบย่อยของตัวบ่งชี้ คือ ความซื่อสัตย์

ตัวบ่งชี้	ค่าความถี่และร้อยละ					\bar{X}	S.D.	ระดับความคิดเห็น
	5	4	3	2	1			
ความซื่อสัตย์								
1.พนักงานสอบสวนสามารถปฏิบัติงานอยู่บนหลักนิติธรรมและความโปร่งใส	260 (52)	227 (45.4)	12 (2.4)	1 (0.2)	0 (0.00)	4.49	0.56	เห็นด้วยอย่างยิ่ง
2.พนักงานสอบสวนสามารถปฏิบัติงานอย่างตรงไปตรงมา ไม่ทุจริตต่อหน้าที่	247 (49.4)	239 (47.8)	14 (2.8)	0 (0.00)	0 (0.00)	4.47	0.55	เห็นด้วย
3.พนักงานสอบสวนสามารถปฏิบัติงานที่ไม่แสวงหาผลประโยชน์ในทางมิชอบ	250 (50)	226 (45.2)	24 (4.8)	0 (0.00)	0 (0.00)	4.45	0.59	เห็นด้วย
รวมเฉลี่ย						4.47	0.39	เห็นด้วย

จากตารางที่ 47 พบว่าระดับตัวบ่งชี้เชิงนโยบายการจัดการงานนิติวิทยาศาสตร์เพื่อเพิ่มศักยภาพทางด้านการสอบสวนคดีวิสามัญฆาตกรรม องค์ประกอบหลักเชิงผลลัพธ์ที่ 1 เพิ่มความสามารถในการทำงาน องค์ประกอบย่อยของตัวบ่งชี้ คือ ความซื่อสัตย์ของผู้ตอบแบบสอบถาม โดยรวมอยู่ในระดับเห็นด้วย มีค่าเฉลี่ยเท่ากับ 4.47 เมื่อพิจารณาเป็นรายข้อ พบว่า ข้อที่มีค่าเฉลี่ยสูงสุด คือ พนักงานสอบสวนสามารถปฏิบัติงานอยู่บนหลักนิติธรรมและความโปร่งใส มีค่าเฉลี่ยเท่ากับ 4.49 รองลงมา พนักงานสอบสวนสามารถปฏิบัติงานอย่างตรงไปตรงมา ไม่ทุจริตต่อหน้าที่ ค่าเฉลี่ยเท่ากับ 4.47 ข้อที่มีค่าเฉลี่ยต่ำสุด คือ พนักงานสอบสวนสามารถปฏิบัติงานที่ไม่แสวงหาผลประโยชน์ในทางมิชอบ มีค่าเฉลี่ยเท่ากับ 4.45ตามลำดับ แสดงให้เห็นว่าตัวบ่งชี้ในองค์ประกอบหลักเชิงผลลัพธ์ที่ 1 เพิ่มความสามารถในการทำงาน องค์ประกอบย่อยของตัวบ่งชี้ คือ ความซื่อสัตย์ ทุกตัวมีความเหมาะสมกับการเป็นตัวบ่งชี้เชิงนโยบายการจัดการงานนิติวิทยาศาสตร์เพื่อเพิ่มศักยภาพทางด้านการสอบสวนคดีวิสามัญฆาตกรรม

ตารางที่ 48 ผลการวิเคราะห์ข้อมูลการประเมินตัวบ่งชี้เชิงนโยบายการจัดการงานนิติวิทยาศาสตร์ เพื่อเพิ่มศักยภาพทางด้านการสอบสวนคดีวิสามัญฆาตกรรม องค์ประกอบหลักเชิงผลลัพธ์ที่ 1 เพิ่มความสามารถในการทำงาน องค์ประกอบย่อยของตัวบ่งชี้ คือการเป็นผู้นำและผู้ตามที่ดี

ตัวบ่งชี้	ค่าความถี่และร้อยละ					\bar{X}	S.D.	ระดับความคิดเห็น
	5	4	3	2	1			
การเป็นผู้นำและผู้ตามที่ดี								
1. พนักงานสอบสวนสามารถตัดสินใจ วินิจฉัย สั่งการในการปฏิบัติงานได้อย่างดีและมีเหตุผล	254 (50.8)	223 (44.6)	23 (4.6)	0 (0.00)	0 (0.00)	4.46	0.58	เห็นด้วย
2. สามารถให้ข้อเสนอแนะแก่ทีมงานในการปฏิบัติงานได้	258 (51.6)	214 (42.8)	28 (5.6)	0 (0.00)	0 (0.00)	4.46	0.60	เห็นด้วย
3 .พนักงานสอบสวนสามารถปฏิบัติตามกฎระเบียบได้อย่างเคร่งครัด	273 (54.6)	203 (40.6)	23 (4.6)	1 (0.2)	0 (0.00)	4.50	0.60	เห็นด้วยอย่างยิ่ง
รวมเฉลี่ย						4.47	0.39	เห็นด้วย

จากตารางที่ 48 พบว่าระดับตัวบ่งชี้เชิงนโยบายการจัดการงานนิติวิทยาศาสตร์เพื่อเพิ่มศักยภาพทางด้านการสอบสวนคดีวิสามัญฆาตกรรม องค์ประกอบหลักเชิงผลลัพธ์ที่ 1 เพิ่มความสามารถในการทำงาน องค์ประกอบย่อยของตัวบ่งชี้ คือ การเป็นผู้นำและผู้ตามที่ดีของผู้ตอบแบบสอบถามโดยรวมอยู่ในระดับเห็นด้วย มีค่าเฉลี่ยเท่ากับ 4.47 เมื่อพิจารณาเป็นรายข้อ พบว่า ข้อที่มีค่าเฉลี่ยสูงสุด คือ พนักงานสอบสวนสามารถปฏิบัติงานอยู่บนหลักนิติธรรมและความโปร่งใส มีค่าเฉลี่ยเท่ากับ 4.49 รองลงมา พนักงานสอบสวนสามารถปฏิบัติงานโดยตรงไปตรงมา ไม่ทุจริตต่อหน้าที่ ค่าเฉลี่ยเท่ากับ 4.47 ข้อที่มีค่าเฉลี่ยต่ำสุด คือ พนักงานสอบสวนสามารถปฏิบัติงานที่ไม่แสวงหาผลประโยชน์ในทางมิชอบ มีค่าเฉลี่ยเท่ากับ 4.45 ตามลำดับ แสดงให้เห็นว่าตัวบ่งชี้ในองค์ประกอบหลักเชิงผลลัพธ์ที่ 1 เพิ่มความสามารถในการทำงาน องค์ประกอบย่อยของตัวบ่งชี้ คือ การเป็นผู้นำและผู้ตามที่ดีทุกตัวมีความเหมาะสมกับการเป็นตัวบ่งชี้เชิงนโยบายการจัดการงานนิติวิทยาศาสตร์เพื่อเพิ่มศักยภาพทางด้านการสอบสวนคดีวิสามัญฆาตกรรม

ตารางที่ 49 ผลการวิเคราะห์ข้อมูลการประเมินตัวบ่งชี้เชิงนโยบายการจัดการงานนิติวิทยาศาสตร์ เพื่อเพิ่มศักยภาพทางด้านการสอบสวนคดีวิสามัญฆาตกรรม องค์ประกอบหลักเชิงผลลัพธ์ที่ 1 เพิ่มความสามารถในการทำงาน องค์ประกอบย่อยของตัวบ่งชี้ คือ การสร้างสรรค์เทคโนโลยีและนวัตกรรม

ตัวบ่งชี้	ค่าความถี่และร้อยละ					\bar{X}	S.D.	ระดับความคิดเห็น
	5	4	3	2	1			
การสร้างสรรค์เทคโนโลยีและนวัตกรรม								
1.พนักงานสอบสวนมีความรู้ในเรื่องเทคโนโลยีสารสนเทศที่สามารถนำมาใช้ในการทำงานได้เป็นอย่างดี	258 (51.6)	216 (43.2)	25 (5)	1 (0.2)	0 (0.00)	4.46	0.60	เห็นด้วย
2.พนักงานสอบสวนมีวิธีการสืบค้นข้อมูล และสามารถประยุกต์ใช้ให้เกิดประโยชน์ต่อการทำงาน	278 (55.6)	206 (41.2)	14 (2.8)	2 (0.4)	0 (0.00)	4.52	0.58	เห็นด้วยอย่างยิ่ง

ตารางที่ 49 ผลการวิเคราะห์ข้อมูลการประเมินตัวบ่งชี้เชิงนโยบายการจัดการงานนิติวิทยาศาสตร์ เพื่อเพิ่มศักยภาพทางด้านการสอบสวนคดีวิสามัญฆาตกรรม องค์ประกอบหลักเชิงผลลัพธ์ที่ 1 เพิ่มความสามารถในการทำงาน องค์ประกอบย่อยของตัวบ่งชี้ คือการสร้างสรรค์เทคโนโลยีและนวัตกรรม (ต่อ)

ตัวบ่งชี้	ค่าความถี่และร้อยละ					\bar{X}	S.D.	ระดับความคิดเห็น
	5	4	3	2	1			
การสร้างสรรค์เทคโนโลยีและนวัตกรรม								
3.พนักงานสอบสวนมีความเข้าใจเกี่ยวกับเทคโนโลยีสารสนเทศ และสามารถเลือกสิ่งที่ดีมาประยุกต์ใช้ในการทำงานได้อย่างมีประสิทธิภาพ	267 (53.4)	207 (41.4)	26 (5.2)	0 (0.00)	0 (0.00)	4.48	0.60	เห็นด้วย
4.พนักงานสอบสวนสามารถเรียนรู้ระบบการทำงานสารสนเทศขององค์กรได้เป็นอย่างดี และสามารถทำงานได้อย่างมีประสิทธิภาพ	249 (49.8)	226 (45.2)	25 (5)	0 (0.00)	0 (0.00)	4.45	0.59	เห็นด้วย
5.พนักงานสอบสวนสามารถสอนแนะนำการใช้เทคโนโลยีแก่สมาชิกในทีมได้อย่างเหมาะสม	251 (50.2)	224 (44.8)	25 (5)	0 (0.00)	0 (0.00)	4.45	0.59	เห็นด้วย
รวมเฉลี่ย						4.47	0.37	เห็นด้วย

จากตารางที่ 49 พบว่าระดับตัวบ่งชี้เชิงนโยบายการจัดการงานนิติวิทยาศาสตร์เพื่อเพิ่มศักยภาพทางด้านการสอบสวนคดีวิสามัญฆาตกรรม องค์ประกอบหลักเชิงผลลัพธ์ที่ 1 เพิ่มความสามารถในการทำงาน องค์ประกอบย่อยของตัวบ่งชี้ คือ การสร้างสรรค์เทคโนโลยีและนวัตกรรมของผู้ตอบแบบสอบถามโดยรวมอยู่ในระดับเห็นด้วย มีค่าเฉลี่ยเท่ากับ 4.47 เมื่อพิจารณาเป็นรายข้อ พบว่า ข้อที่มีค่าเฉลี่ยสูงสุด คือ พนักงานสอบสวนมีวิธีการสืบค้นข้อมูล และสามารถประยุกต์ใช้ให้เกิดประโยชน์ต่อการทำงานมีค่าเฉลี่ยเท่ากับ 4.52 รองลงมา คือพนักงานสอบสวนมีความเข้าใจ เกี่ยวกับเทคโนโลยีสารสนเทศ และสามารถเลือกสิ่งที่ดีมาประยุกต์ใช้ในการทำงานได้อย่างมีประสิทธิภาพ ค่าเฉลี่ยเท่ากับ 4.48 ข้อที่มีค่าเฉลี่ยต่ำสุดมีค่าเท่ากับ 2 ข้อ คือ พนักงาน

สอบสวนสามารถเรียนรู้ระบบการทำงานสารสนเทศขององค์กรได้เป็นอย่างดี และสามารถทำงานได้อย่างมีประสิทธิภาพ และพนักงานสอบสวนสามารถสอนแนะนำการใช้เทคโนโลยีแก่สมาชิกในทีมได้อย่างเหมาะสม มีค่าเฉลี่ยเท่ากับ 4.45 ตามลำดับ แสดงให้เห็นว่าตัวบ่งชี้ในองค์ประกอบหลักเชิงผลลัพธ์ที่ 1 เพิ่มความสามารถในการทำงาน องค์ประกอบย่อยของตัวบ่งชี้ คือ การสร้างสรรค์เทคโนโลยีและนวัตกรรมทุกตัวมีความเหมาะสมกับการเป็นตัวบ่งชี้เชิงนโยบายการจัดการงานนิติวิทยาศาสตร์เพื่อเพิ่มศักยภาพทางด้านการสอบสวนคดีวิสามัญฆาตกรรม

ตารางที่ 50 ผลการวิเคราะห์ข้อมูลการประเมินตัวบ่งชี้เชิงนโยบายการจัดการงานนิติวิทยาศาสตร์ เพื่อเพิ่มศักยภาพทางด้านการสอบสวนคดีวิสามัญฆาตกรรมองค์ประกอบหลักเชิงผลลัพธ์ที่ 1 เพิ่มความสามารถในการทำงานองค์ประกอบย่อยของตัวบ่งชี้ คือการบริหารจัดการเวลาที่เหมาะสม

ตัวบ่งชี้	ค่าความถี่และร้อยละ					\bar{X}	S.D.	ระดับความคิดเห็น
	5	4	3	2	1			
การบริหารจัดการเวลาที่เหมาะสม								
1. พนักงานสอบสวนสามารถปฏิบัติงานได้รวดเร็วตรงตามระยะเวลาที่กำหนด	261 (52.2)	221 (44.2)	13 (2.6)	5 (1)	0 (0.00)	4.48	0.60	เห็นด้วย
2. พนักงานสอบสวนสามารถเข้าร่วมการฝึกอบรม การเข้าตรวจสถานที่เกิดเหตุ รวมไปถึงการส่งสำนวนการสอบสวนได้ตรงตามเวลาที่กำหนด	276 (55.2)	208 (41.6)	16 (3.2)	0 (0.00)	0 (0.00)	4.52	0.56	เห็นด้วยอย่างยิ่ง
3. พนักงานสอบสวนสามารถวางแผนจัดตารางการทำงาน แบบปฏิทิน โดยให้สอบสวนคดีที่ผู้ต้องหาที่ถึงแก่ความตาย ให้เสร็จสิ้นโดยเร็ว และสอบสวนสำนวนชั้นสูตรพลิกศพให้เสร็จสิ้นตามระยะเวลาที่กำหนด	256 (51.2)	229 (45.8)	15 (3)	0 (0.00)	0 (0.00)	4.48	0.56	เห็นด้วย
รวมเฉลี่ย						4.49	0.43	เห็นด้วย

จากตารางที่ 50 พบว่าระดับตัวบ่งชี้เชิงนโยบายการจัดการงานนิติวิทยาศาสตร์เพื่อเพิ่มศักยภาพทางด้านการสอบสวนคดีวิสามัญฆาตกรรม องค์ประกอบหลักเชิงผลลัพธ์ที่ 1 เพิ่มความสามารถในการทำงาน องค์ประกอบย่อยของตัวบ่งชี้ คือ การบริหารจัดการเวลาที่เหมาะสมของผู้ตอบแบบสอบถามโดยรวมอยู่ในระดับเห็นด้วย มีค่าเฉลี่ยเท่ากับ 4.49 เมื่อพิจารณาเป็นรายข้อพบว่า ข้อที่มีค่าเฉลี่ยสูงสุด คือ พนักงานสอบสวนสามารถเข้าร่วมการฝึกอบรม การเข้าตรวจสอบสถานที่เกิดเหตุ รวมไปถึงการส่งสำนวนการสอบสวนได้ตรงตามเวลาที่กำหนดมีค่าเฉลี่ยเท่ากับ 4.52 รองลงมามีค่าเท่ากับ 2 ข้อ คือ พนักงานสอบสวนสามารถปฏิบัติงานได้รวดเร็วตรงตามระยะเวลาที่กำหนด และพนักงานสอบสวนสามารถวางแผนจัดตารางการทำงาน แบบปฏิทิน โดยให้สอบสวนคดีที่ผู้ต้องหาที่ถึงแก่ความตาย ให้เสร็จสิ้นโดยเร็ว และสอบสวนสำนวนชั้นสูตรพลิกศพให้เสร็จสิ้นตามระยะเวลาที่กำหนดค่าเฉลี่ยเท่ากับ 4.48 แสดงให้เห็นว่าตัวบ่งชี้ในองค์ประกอบหลักเชิงผลลัพธ์ที่ 1 เพิ่มความสามารถในการทำงาน องค์ประกอบย่อยของตัวบ่งชี้ คือ การบริหารจัดการเวลาที่เหมาะสมทุกตัวมีความเหมาะสมกับการเป็นตัวบ่งชี้เชิงนโยบายการจัดการงานนิติวิทยาศาสตร์เพื่อเพิ่มศักยภาพทางด้านการสอบสวนคดีวิสามัญฆาตกรรม

8. ความคิดเห็นเกี่ยวกับองค์ประกอบหลักเชิงผลลัพธ์ที่ 2 เพิ่มแรงจูงใจในการทำงาน

ในส่วนขององค์ประกอบหลักเชิงผลลัพธ์ที่ 2 เพิ่มความสามารถในการทำงาน ประกอบด้วยองค์ประกอบย่อยของตัวบ่งชี้ ได้แก่ ความไว้วางใจ การชื่นชมได้รับการยอมรับ การได้รับการสนับสนุน และความรับผิดชอบ มีรายละเอียดดังนี้

ตารางที่ 51 ผลการวิเคราะห์ข้อมูลการประเมินตัวบ่งชี้เชิงนโยบายการจัดการงานนิติวิทยาศาสตร์ เพื่อเพิ่มศักยภาพทางด้านการสอบสวนคดีวิสามัญฆาตกรรม องค์ประกอบหลักเชิงผลลัพธ์ที่ 2 เพิ่มแรงจูงใจในการทำงาน องค์ประกอบย่อยของตัวบ่งชี้ คือ ความไว้วางใจ

ตัวบ่งชี้	ค่าความถี่และร้อยละ					\bar{X}	S.D.	ระดับ ความ คิดเห็น
	5	4	3	2	1			
ความไว้วางใจ								
1. ผู้บังคับบัญชาให้ความเชื่อมั่นในความสำเร็จของการปฏิบัติงาน	247 (49.4)	237 (47.4)	16 (3.2)	0 (0.00)	0 (0.00)	4.46	0.56	เห็น ด้วย
2. ผู้บังคับบัญชากับพนักงานสอบสวนมีสัมพันธภาพที่ดีในระดับกลุ่ม	255 (51)	219 (43.8)	26 (5.2)	0 (0.00)	0 (0.00)	4.46	0.59	เห็น ด้วย

ตารางที่ 51 ผลการวิเคราะห์ข้อมูลการประเมินตัวบ่งชี้เชิงนโยบายการจัดการงานนิติวิทยาศาสตร์ เพื่อเพิ่มศักยภาพทางด้านการสอบสวนคดีวิสามัญฆาตกรรม องค์ประกอบหลักเชิงผลลัพธ์ที่ 2 เพิ่มแรงจูงใจในการทำงาน องค์ประกอบย่อยของตัวบ่งชี้ คือ ความไว้วางใจ (ต่อ)

ตัวบ่งชี้	ค่าความถี่และร้อยละ					\bar{X}	S.D.	ระดับความคิดเห็น
	5	4	3	2	1			
ความไว้วางใจ								
3. พนักงานสอบสวนให้ความร่วมมือกับองค์กรในการปฏิบัติงานด้วยความสมัครใจ	247 (49.4)	223 (44.6)	29 (5.8)	1 (0.2)	0 (0.00)	4.43	0.61	เห็นด้วย
4. ผู้บังคับบัญชาขอความไว้วางใจและอิสระในการทำงานให้แก่ท่านอย่างเต็มที่	264 (52.8)	207 (41.4)	28 (5.6)	1 (0.2)	0 (0.00)	4.47	0.61	เห็นด้วย
รวมเฉลี่ย						4.46	0.42	เห็นด้วย

จากตารางที่ 51 พบว่าระดับตัวบ่งชี้เชิงนโยบายการจัดการงานนิติวิทยาศาสตร์เพื่อเพิ่มศักยภาพทางด้านการสอบสวนคดีวิสามัญฆาตกรรม องค์ประกอบหลักเชิงผลลัพธ์ที่ 2 เพิ่มแรงจูงใจในการทำงาน องค์ประกอบย่อยของตัวบ่งชี้ คือ ความไว้วางใจของผู้ตอบแบบสอบถามโดยรวมอยู่ในระดับเห็นด้วย มีค่าเฉลี่ยเท่ากับ 4.46 เมื่อพิจารณาเป็นรายข้อ พบว่า ข้อที่มีค่าเฉลี่ยสูงสุด คือ ผู้บังคับบัญชาขอความไว้วางใจและอิสระในการทำงานให้แก่ท่านอย่างเต็มที่ มีค่าเฉลี่ยเท่ากับ 4.47 รองลงมามีค่าเท่ากัน 2 ข้อ คือ ผู้บังคับบัญชากับพนักงานสอบสวนมีสัมพันธภาพที่ดีในระดับกลุ่มและผู้บังคับบัญชาให้ความเชื่อมั่นในความสำเร็จของการปฏิบัติงานค่าเฉลี่ยเท่ากับ 4.46 ข้อที่มีค่าเฉลี่ยต่ำสุด คือ พนักงานสอบสวนให้ความร่วมมือกับองค์กรในการปฏิบัติงานด้วยความสมัครใจ มีค่าเฉลี่ยเท่ากับ 4.43 ตามลำดับแสดงให้เห็นว่าตัวบ่งชี้ในองค์ประกอบหลักเชิงผลลัพธ์ที่ 2 เพิ่มแรงจูงใจในการทำงาน องค์ประกอบย่อยของตัวบ่งชี้ คือ ความไว้วางใจทุกตัวมีความเหมาะสมกับการเป็นตัวบ่งชี้เชิงนโยบายการจัดการงานนิติวิทยาศาสตร์เพื่อเพิ่มศักยภาพทางด้านการสอบสวนคดีวิสามัญฆาตกรรม

ตารางที่ 52 ผลการวิเคราะห์ข้อมูลการประเมินตัวบ่งชี้เชิงนโยบายการจัดการงานนิติวิทยาศาสตร์ เพื่อเพิ่มศักยภาพทางการสอบสวนคดีวิสามัญฆาตกรรม องค์ประกอบหลักเชิงผลลัพธ์ที่ 2 เพิ่มแรงจูงใจในการทำงาน องค์ประกอบย่อยของตัวบ่งชี้ คือการชื่นชม ได้รับการยอมรับ

ตัวบ่งชี้	ค่าความถี่และร้อยละ					\bar{X}	S.D.	ระดับ ความคิดเห็น
	5	4	3	2	1			
การชื่นชมได้รับการยอมรับ								
1. พนักงานสอบสวนในสังกัดได้รับการชื่นชมเมื่อทำงานสำเร็จตามเป้าหมายที่วางไว้	264 (52.8)	211 (42.2)	25 (5)	0 (0.00)	0 (0.00)	4.48	0.59	เห็น ด้วย
2. พนักงานสอบสวนในสังกัดได้รับการพิจารณาเลื่อนขั้นและตำแหน่งในองค์กรเป็นไปตามเกณฑ์ที่กำหนดและมีความเป็นธรรม	284 (56.8)	193 (38.6)	22 (4.4)	1 (0.2)	0 (0.00)	4.52	0.59	เห็น ด้วย อย่าง ยิ่ง
3. ผู้บังคับบัญชาามีวิธีการจูงใจพนักงานให้ปฏิบัติงานด้วยการให้รางวัลและมีการจัดสวัสดิการไว้อย่างเหมาะสม	245 (49)	230 (46)	25 (5)	0 (0.00)	0 (0.00)	4.44	0.59	เห็น ด้วย
รวมเฉลี่ย						4.48	0.45	เห็น ด้วย

จากตารางที่ 52 พบว่าระดับตัวบ่งชี้เชิงนโยบายการจัดการงานนิติวิทยาศาสตร์เพื่อเพิ่มศักยภาพทางการสอบสวนคดีวิสามัญฆาตกรรม องค์ประกอบหลักเชิงผลลัพธ์ที่ 2 เพิ่มแรงจูงใจในการทำงาน องค์ประกอบย่อยของตัวบ่งชี้ คือ การชื่นชมได้รับการยอมรับของผู้ตอบแบบสอบถาม โดยรวมอยู่ในระดับเห็นด้วย มีค่าเฉลี่ยเท่ากับ 4.48 เมื่อพิจารณาเป็นรายข้อ พบว่า ข้อที่มีค่าเฉลี่ยสูงสุด คือ พนักงานสอบสวนในสังกัดได้รับการพิจารณาเลื่อนขั้นและตำแหน่งในองค์กรเป็นไปตามเกณฑ์ที่กำหนดและมีความเป็นธรรม มีค่าเฉลี่ยเท่ากับ 4.52 รองลงมา คือ พนักงานสอบสวนในสังกัดได้รับการชื่นชมเมื่อทำงานสำเร็จตามเป้าหมายที่วางไว้ค่าเฉลี่ยเท่ากับ 4.48 ข้อที่มีค่าเฉลี่ยต่ำสุด คือ ผู้บังคับบัญชาามีวิธีการจูงใจพนักงานให้ปฏิบัติงานด้วยการให้รางวัลและมีการจัดสวัสดิการไว้อย่างเหมาะสมมีค่าเฉลี่ยเท่ากับ 4.44 ตามลำดับแสดงให้เห็นว่าตัวบ่งชี้ในองค์ประกอบหลักเชิงผลลัพธ์ที่ 2 เพิ่มแรงจูงใจในการทำงาน องค์ประกอบย่อยของตัวบ่งชี้ คือ การชื่นชมได้รับการยอมรับ ทุกตัวมี

ความเหมาะสมกับการเป็นตัวบ่งชี้เชิงนโยบายการจัดการงานนิติวิทยาศาสตร์เพื่อเพิ่มศักยภาพทางด้านการสอบสวนคดีวิสามัญฆาตกรรม

ตารางที่ 53 ผลการวิเคราะห์ข้อมูลการประเมินตัวบ่งชี้เชิงนโยบายการจัดการงานนิติวิทยาศาสตร์เพื่อเพิ่มศักยภาพทางด้านการสอบสวนคดีวิสามัญฆาตกรรม องค์ประกอบหลักเชิงผลลัพธ์ที่ 2 เพิ่มแรงจูงใจในการทำงาน องค์ประกอบย่อยของตัวบ่งชี้ คือการได้รับการสนับสนุน

ตัวบ่งชี้	ค่าความถี่และร้อยละ					\bar{X}	S.D.	ระดับความคิดเห็น
	5	4	3	2	1			
การได้รับการสนับสนุน								
1. ผู้บังคับบัญชาใส่ใจและให้การสนับสนุนการทำงานของเจ้าหน้าที่ในหน่วยงาน	266 (53.2)	210 (42.8)	24 (4.8)	0 (0.00)	0 (0.00)	4.48	0.59	เห็นด้วย
2. พนักงานสอบสวนภูมิใจที่เป็นส่วนหนึ่งของทีมการทำงานที่มีประสิทธิภาพ	251 (50.2)	223 (44.6)	26 (5.2)	0 (0.00)	0 (0.00)	4.45	0.59	เห็นด้วย
รวมเฉลี่ย						4.46	0.50	เห็นด้วย

จากตารางที่ 53 พบว่าระดับตัวบ่งชี้เชิงนโยบายการจัดการงานนิติวิทยาศาสตร์เพื่อเพิ่มศักยภาพทางด้านการสอบสวนคดีวิสามัญฆาตกรรม องค์ประกอบหลักเชิงผลลัพธ์ที่ 2 เพิ่มแรงจูงใจในการทำงาน องค์ประกอบย่อยของตัวบ่งชี้ คือ การได้รับการสนับสนุนของผู้ตอบแบบสอบถามโดยรวมอยู่ในระดับเห็นด้วย มีค่าเฉลี่ยเท่ากับ 4.46 เมื่อพิจารณาเป็นรายข้อ พบว่า ข้อที่มีค่าเฉลี่ยสูงสุด คือ ผู้บังคับบัญชาใส่ใจและให้การสนับสนุนการทำงานของเจ้าหน้าที่ในหน่วยงานมีค่าเฉลี่ยเท่ากับ 4.48 รองลงมา คือ พนักงานสอบสวนภูมิใจที่เป็นส่วนหนึ่งของทีมการทำงานที่มีประสิทธิภาพค่าเฉลี่ยเท่ากับ 4.45 แสดงให้เห็นว่าตัวบ่งชี้ในองค์ประกอบหลักเชิงผลลัพธ์ที่ 2 เพิ่มแรงจูงใจในการทำงาน องค์ประกอบย่อยของตัวบ่งชี้ คือ การได้รับการสนับสนุนทุกตัวมีความเหมาะสมกับการเป็นตัวบ่งชี้เชิงนโยบายการจัดการงานนิติวิทยาศาสตร์เพื่อเพิ่มศักยภาพทางด้านการสอบสวนคดีวิสามัญฆาตกรรม

ตารางที่ 54 ผลการวิเคราะห์ข้อมูลการประเมินตัวบ่งชี้เชิงนโยบายการจัดการงานนิติวิทยาศาสตร์ เพื่อเพิ่มศักยภาพทางการสอบสวนคดีวิสามัญฆาตกรรม องค์ประกอบหลักเชิงผลลัพธ์ที่ 2 เพิ่มแรงจูงใจในการทำงาน องค์ประกอบย่อยของตัวบ่งชี้ คือ ความรับผิดชอบ

ตัวบ่งชี้	ค่าความถี่และร้อยละ					\bar{X}	S.D.	ระดับ ความ คิดเห็น
	5	4	3	2	1			
ความรับผิดชอบ								
1. ผู้บังคับบัญชามีการมอบหมาย ความรับผิดชอบได้อย่างเหมาะสมกับ ตำแหน่ง	266 (53.2)	217 (43.4)	17 (3.4)	0 (0.00)	0 (0.00)	4.50	0.56	เห็น ด้วย อย่าง ยิ่ง
2. พนักงานสอบสวนในสังกัดริเริ่มทำ โครงการหรือสร้างนวัตกรรมใหม่ๆ ให้กับหน่วยงานเพื่อพัฒนาคุณภาพ งาน	272 (54.4)	219 (43.8)	9 (1.8)	0 (0.00)	0 (0.00)	4.53	0.54	เห็น ด้วย อย่าง ยิ่ง
3. พนักงานสอบสวนมีความตั้งใจและ รับผิดชอบการทำงานตามที่ได้รับ มอบหมายอย่างเต็มที่	269 (53.8)	211 (42.2)	20 (4)	0 (0.00)	0 (0.00)	4.51	0.58	เห็น ด้วย อย่าง ยิ่ง
รวมเฉลี่ย						4.51	0.41	เห็น ด้วย อย่าง ยิ่ง

จากตารางที่ 54 พบว่าระดับตัวบ่งชี้เชิงนโยบายการจัดการงานนิติวิทยาศาสตร์เพื่อเพิ่ม ศักยภาพทางการสอบสวนคดีวิสามัญฆาตกรรม องค์ประกอบหลักเชิงผลลัพธ์ที่ 2 เพิ่มแรงจูงใจใน การทำงาน องค์ประกอบย่อยของตัวบ่งชี้ คือ ความรับผิดชอบของผู้ตอบแบบสอบถามโดยรวมอยู่ใน ระดับเห็นด้วยอย่างยิ่ง มีค่าเฉลี่ยเท่ากับ 4.51 เมื่อพิจารณาเป็นรายข้อ พบว่า ข้อที่มีค่าเฉลี่ยสูงสุด คือ พนักงานสอบสวนในสังกัดริเริ่มทำโครงการหรือสร้างนวัตกรรมใหม่ๆ ให้กับหน่วยงานเพื่อพัฒนา คุณภาพงานมีค่าเฉลี่ยเท่ากับ 4.53 รองลงมา คือ พนักงานสอบสวนมีความตั้งใจและรับผิดชอบการ ทำงานตามที่ได้รับมอบหมายอย่างเต็มที่ค่าเฉลี่ยเท่ากับ 4.51 ข้อที่มีค่าเฉลี่ยต่ำสุด คือ ผู้บังคับบัญชามี

การมอบหมายความรับผิดชอบได้อย่างเหมาะสมกับตำแหน่งมีค่าเฉลี่ยเท่ากับ 4.50 ตามลำดับแสดงให้เห็นว่าตัวบ่งชี้ในองค์ประกอบหลักเชิงผลลัพธ์ที่ 2 เพิ่มแรงจูงใจในการทำงาน องค์ประกอบย่อยของตัวบ่งชี้ คือ ความรับผิดชอบ ทุกตัวมีความเหมาะสมกับการเป็นตัวบ่งชี้เชิงนโยบายการจัดการงานนิติวิทยาศาสตร์เพื่อเพิ่มศักยภาพทางด้านการสอบสวนคดีวิสามัญฆาตกรรม

9. ความคิดเห็นเกี่ยวกับองค์ประกอบหลักเชิงผลลัพธ์ที่ 3 เพิ่มความยืดหยุ่นในการทำงาน

ในส่วนขององค์ประกอบหลักเชิงผลลัพธ์ที่ 3 เพิ่มความยืดหยุ่นในการทำงานประกอบไปด้วยองค์ประกอบย่อย ได้แก่ ความยืดหยุ่นในการทำงาน และมีวิสัยทัศน์ในการทำงาน มีรายละเอียดดังนี้

ตารางที่ 55 ผลการวิเคราะห์ข้อมูลการประเมินตัวบ่งชี้เชิงนโยบายการจัดการงานนิติวิทยาศาสตร์ เพื่อเพิ่มศักยภาพทางด้านการสอบสวนคดีวิสามัญฆาตกรรม องค์ประกอบหลักเชิงผลลัพธ์ที่ 3 เพิ่มความยืดหยุ่นในการทำงาน องค์ประกอบย่อยของตัวบ่งชี้ คือ ความยืดหยุ่นในการทำงาน

ตัวบ่งชี้	ค่าความถี่และร้อยละ					\bar{X}	S.D.	ระดับความคิดเห็น
	5	4	3	2	1			
ความยืดหยุ่นในการทำงาน								
1. พนักงานสอบสวนสามารถปรับตัวเพื่อรองรับการปรับเปลี่ยนนโยบายกลยุทธ์และแนวทางในการปฏิบัติงานได้	268 (53.6)	227 (45.4)	5 (1)	0 (0.00)	0 (0.00)	4.53	0.52	เห็นด้วยอย่างยิ่ง
2. พนักงานสอบสวนสามารถนำความรู้มาวิเคราะห์สังเคราะห์เป็นแนวทางแก้ไขปัญหาและพัฒนางานได้ตรงเป้าประสงค์	268 (53.6)	225 (45)	7 (1.4)	0 (0.00)	0 (0.00)	4.52	0.53	เห็นด้วยอย่างยิ่ง
3. พนักงานสอบสวนสามารถหานวัตกรรมใหม่ๆมาประยุกต์ใช้การทำงานเพื่อให้เกิดประสิทธิภาพและประสิทธิผลต่องานที่ได้รับมอบหมาย	278 (55.6)	209 (41.8)	13 (2.6)	0 (0.00)	0 (0.00)	4.54	0.55	เห็นด้วยอย่างยิ่ง
รวมเฉลี่ย						4.53	0.40	เห็นด้วยอย่างยิ่ง

จากตารางที่ 55 พบว่าระดับตัวบ่งชี้เชิงนโยบายการจัดการงานนิติวิทยาศาสตร์เพื่อเพิ่มศักยภาพทางด้านการสอบสวนคดีวิสามัญฆาตกรรม องค์ประกอบหลักเชิงผลลัพธ์ที่ 3 เพิ่มความยืดหยุ่นในการทำงาน องค์ประกอบย่อยของตัวบ่งชี้ คือ ความยืดหยุ่นในการทำงานของผู้ตอบแบบสอบถามโดยรวมอยู่ในระดับเห็นด้วยอย่างยิ่ง มีค่าเฉลี่ยเท่ากับ 4.53 เมื่อพิจารณาเป็นรายข้อพบว่า ข้อที่มีค่าเฉลี่ยสูงสุด คือ พนักงานสอบสวนสามารถหาแนวทฤษฎีใหม่มาประยุกต์ใช้การทำงานเพื่อให้เกิดประสิทธิภาพและประสิทธิผลต่องานที่ได้รับมอบหมายมีค่าเฉลี่ยเท่ากับ 4.54 รองลงมา คือ พนักงานสอบสวนสามารถปรับตัวเพื่อรองรับการปรับเปลี่ยนนโยบายกลยุทธ์และแนวทางในการปฏิบัติงานได้ค่าเฉลี่ยเท่ากับ 4.53 ข้อที่มีค่าเฉลี่ยต่ำสุด คือ พนักงานสอบสวนสามารถนำความรู้มาวิเคราะห์สังเคราะห์เป็นแนวทางแก้ไขปัญหาและพัฒนางานได้ตรงเป้าประสงค์มีค่าเฉลี่ยเท่ากับ 4.52 ตามลำดับแสดงให้เห็นว่าตัวบ่งชี้ในองค์ประกอบหลักเชิงผลลัพธ์ที่ 3 เพิ่มความยืดหยุ่นในการทำงาน องค์ประกอบย่อยของตัวบ่งชี้ คือ ความยืดหยุ่นในการทำงานทุกตัวมีความเหมาะสมกับการเป็นตัวบ่งชี้เชิงนโยบายการจัดการงานนิติวิทยาศาสตร์เพื่อเพิ่มศักยภาพทางด้านการสอบสวนคดีวิสามัญฆาตกรรม

ตารางที่ 56 ผลการวิเคราะห์ข้อมูลการประเมินตัวบ่งชี้เชิงนโยบายการจัดการงานนิติวิทยาศาสตร์ เพื่อเพิ่มศักยภาพทางด้านการสอบสวนคดีวิสามัญฆาตกรรม องค์ประกอบหลักเชิงผลลัพธ์ที่ 3 เพิ่มความยืดหยุ่นในการทำงาน องค์ประกอบย่อยของตัวบ่งชี้ คือ มีวิสัยทัศน์ในการทำงาน

ตัวบ่งชี้	ค่าความถี่และร้อยละ					\bar{X}	S.D.	ระดับความคิดเห็น
	5	4	3	2	1			
มีวิสัยทัศน์ในการทำงาน								
1. พนักงานสอบสวนเข้าใจถึงวิสัยทัศน์พันธกิจและเป้าหมายการดำเนินการขององค์กร	284 (56.8)	203 (40.6)	13 (2.6)	0 (0.00)	0 (0.00)	4.54	0.55	เห็นด้วยอย่างยิ่ง
2. พนักงานสอบสวนปฏิบัติงานสอดคล้องกับเป้าหมายการทำงานของหน่วยงานที่สังกัด	275 (55)	211 (42.2)	14 (2.8)	0 (0.00)	0 (0.00)	4.52	0.55	เห็นด้วยอย่างยิ่ง

ตารางที่ 56 ผลการวิเคราะห์ข้อมูลการประเมินตัวบ่งชี้เชิงนโยบายการจัดการงานนิสิตวิทยาศาสตร์ เพื่อเพิ่มศักยภาพทางด้านการสอบสวนคดีวิสามัญฆาตกรรม องค์ประกอบหลักเชิงผลลัพธ์ที่ 3 เพิ่มความยืดหยุ่นในการทำงาน องค์ประกอบย่อยของตัวบ่งชี้ คือ มีวิสัยทัศน์ในการทำงาน (ต่อ)

ตัวบ่งชี้	ค่าความถี่และร้อยละ					\bar{X}	S.D.	ระดับ ความ คิดเห็น
	5	4	3	2	1			
มีวิสัยทัศน์ในการทำงาน								
3. พนักงานสอบสวนสามารถวิเคราะห์ข้อดีข้อด้อยโอกาสและอุปสรรคในการทำงานของตนเองและหน่วยงานได้	258 (51.6)	228 (45.6)	13 (2.6)	1 (0.2)	0 (0.00)	4.49	0.56	เห็น ด้วย
4. พนักงานสอบสวนสามารถวางแผนการทำงานให้สอดคล้องกับเป้าหมายการดำเนินงานขององค์กร	255 (51)	221 (44.2)	23 (4.6)	1 (0.2)	0 (0.00)	4.50	0.56	เห็น ด้วย อย่าง ยิ่ง
รวมเฉลี่ย						4.51	0.51	เห็น ด้วย อย่าง ยิ่ง

จากตารางที่ 56 พบว่าระดับตัวบ่งชี้เชิงนโยบายการจัดการงานนิสิตวิทยาศาสตร์เพื่อเพิ่มศักยภาพทางด้านการสอบสวนคดีวิสามัญฆาตกรรม องค์ประกอบหลักเชิงผลลัพธ์ที่ 3 เพิ่มความยืดหยุ่นในการทำงาน องค์ประกอบย่อยของตัวบ่งชี้ คือ มีวิสัยทัศน์ในการทำงานของผู้ตอบแบบสอบถามโดยรวมอยู่ในระดับเห็นด้วยอย่างยิ่ง มีค่าเฉลี่ยเท่ากับ 4.51 เมื่อพิจารณาเป็นรายข้อพบว่า ข้อที่มีค่าเฉลี่ยสูงสุด คือ พนักงานสอบสวนเข้าใจถึงวิสัยทัศน์พันธกิจและเป้าหมายการดำเนินการขององค์กรมีค่าเฉลี่ยเท่ากับ 4.54 รองลงมา คือ พนักงานสอบสวนปฏิบัติงานสอดคล้องกับเป้าหมายการทำงานของหน่วยงานที่สังกัดค่าเฉลี่ยเท่ากับ 4.52 ข้อที่มีค่าเฉลี่ยต่ำสุด คือ พนักงานสอบสวนสามารถวิเคราะห์ข้อดีข้อด้อยโอกาสและอุปสรรคในการทำงานของตนเองและหน่วยงานได้มีค่าเฉลี่ยเท่ากับ 4.49 ตามลำดับแสดงให้เห็นว่าตัวบ่งชี้ในองค์ประกอบหลักเชิงผลลัพธ์ที่ 3 เพิ่มความยืดหยุ่นในการทำงาน องค์ประกอบย่อยของตัวบ่งชี้ คือ มีวิสัยทัศน์ในการทำงานทุกตัวมีความเหมาะสมกับการเป็นตัวบ่งชี้เชิงนโยบายการจัดการงานนิสิตวิทยาศาสตร์เพื่อเพิ่มศักยภาพทางด้านการสอบสวนคดีวิสามัญฆาตกรรม

10. ความคิดเห็นเกี่ยวกับองค์ประกอบหลักเชิงผลลัพธ์ที่ 4 เพิ่มความเป็นเครือข่ายทางสังคม

ในส่วนขององค์ประกอบหลักเชิงผลลัพธ์ที่ 3 เพิ่มความยืดหยุ่นในการทำงานประกอบไปด้วยองค์ประกอบย่อยของตัวบ่งชี้ ได้แก่ การมีจิตสาธารณะ และการมีมนุษยสัมพันธ์ที่ดีมีรายละเอียดดังนี้

ตารางที่ 57 ผลการวิเคราะห์ข้อมูลการประเมินตัวบ่งชี้เชิงนโยบายการจัดการงานนิติวิทยาศาสตร์ เพื่อเพิ่มศักยภาพทางด้านการสอบสวนคดีวิสามัญฆาตกรรม องค์ประกอบหลักเชิงผลลัพธ์ที่ 4 เพิ่มความเป็นเครือข่ายทางสังคม องค์ประกอบย่อยของตัวบ่งชี้ คือ การมีจิตสาธารณะ

ตัวบ่งชี้	ค่าความถี่และร้อยละ					\bar{X}	S.D.	ระดับความคิดเห็น
	5	4	3	2	1			
การมีจิตสาธารณะ								
1. พนักงานสอบสวนในหน่วยงานมีมาตรฐานในการเข้าร่วมโครงการที่ให้บริการประชาชน	155 (51.00)	221 (44.2)	23 (4.6)	1 (0.02)	0 (0.00)	4.46	0.59	เห็นด้วย
2. พนักงานสอบสวนในหน่วยงานมีมาตรฐานในการเข้าร่วมบำเพ็ญประโยชน์และให้บริการสาธารณะ	241 (48.2)	232 (46.4)	27 (5.4)	0 (0.00)	0 (0.00)	4.43	0.60	เห็นด้วย
3. พนักงานสอบสวนในหน่วยงานช่วยสังคมในการรักษาดูแลสิ่งแวดล้อมและสาธารณะสมบัติ	244 (48.8)	231 (46.2)	25 (5)	0 (0.00)	0 (0.00)	4.44	0.59	เห็นด้วย
รวมเฉลี่ย						4.44	0.42	เห็นด้วย

จากตารางที่ 57 พบว่าระดับตัวบ่งชี้เชิงนโยบายการจัดการงานนิติวิทยาศาสตร์เพื่อเพิ่มศักยภาพทางด้านการสอบสวนคดีวิสามัญฆาตกรรม องค์ประกอบหลักเชิงผลลัพธ์ที่ 4 เพิ่มความเป็นเครือข่ายทางสังคม องค์ประกอบย่อยของตัวบ่งชี้ คือ การมีจิตสาธารณะของผู้ตอบแบบสอบถามโดยรวมอยู่ในระดับเห็นด้วย มีค่าเฉลี่ยเท่ากับ 4.44 เมื่อพิจารณาเป็นรายข้อ พบว่า ข้อที่มีค่าเฉลี่ยสูงสุด คือ พนักงานสอบสวนในหน่วยงานมีมาตรฐานในการเข้าร่วมโครงการที่ให้บริการประชาชนมีค่าเฉลี่ยเท่ากับ 4.46 รองลงมา คือ พนักงานสอบสวนในหน่วยงานช่วยสังคมในการรักษาดูแล

สิ่งแวดล้อมและสาธารณสุขมีค่าเฉลี่ยเท่ากับ 4.44 ข้อที่มีค่าเฉลี่ยต่ำสุด คือ พนักงานสอบสวนในหน่วยงานมีมาตรฐานในการเข้าร่วมบำเพ็ญประโยชน์และให้บริการสาธารณสุขมีค่าเฉลี่ยเท่ากับ 4.43 ตามลำดับแสดงให้เห็นว่าตัวบ่งชี้ในองค์ประกอบหลักเชิงผลลัพธ์ที่ 4 เพิ่มความเป็นเครือข่ายทางสังคม องค์ประกอบย่อยของตัวบ่งชี้ คือ การมีจิตสาธารณะทุกตัวมีความเหมาะสมกับการเป็นตัวบ่งชี้เชิงนโยบายการจัดการงานนิติวิทยาศาสตร์เพื่อเพิ่มศักยภาพทางด้านการสอบสวนคดีวิสามัญฆาตกรรม

ตารางที่ 58 ผลการวิเคราะห์ข้อมูลการประเมินตัวบ่งชี้เชิงนโยบายการจัดการงานนิติวิทยาศาสตร์ เพื่อเพิ่มศักยภาพทางด้านการสอบสวนคดีวิสามัญฆาตกรรม องค์ประกอบหลักเชิงผลลัพธ์ที่ 4 เพิ่มความเป็นเครือข่ายทางสังคม องค์ประกอบย่อยของตัวบ่งชี้ คือการมีมนุษยสัมพันธ์ที่ดี

ตัวบ่งชี้	ค่าความถี่และร้อยละ					\bar{X}	S.D.	ระดับ ความ คิดเห็น
	5	4	3	2	1			
การมีมนุษยสัมพันธ์ที่ดี								
1. พนักงานสอบสวนในหน่วยงานสามารถปรับตัวพูดคุยกับเพื่อร่วมงาน ผู้บังคับบัญชา และประชาชนได้ด้วยความเต็มใจ	266 (53.2)	222 (44.4)	12 (2.4)	0 (0.00)	0 (0.00)	4.44	0.59	เห็น ด้วย
2. พนักงานสอบสวนในหน่วยงานสามารถแสดงความเป็นกันเองต่อผู้ร่วมงาน ผู้บังคับบัญชา และประชาชนที่มาใช้บริการ และให้ความช่วยเหลือด้วยความสมัครใจ	297 (59.4)	193 (38.6)	10 (2)	0 (0.00)	0 (0.00)	4.51	0.55	เห็น ด้วย อย่าง ยิ่ง
3. พนักงานสอบสวนสามารถแสดงออกถึงท่าทีที่เป็นมิตรกับประชาชนที่มาใช้บริการด้วยความเป็นกันเอง	301 (60.2)	189 (37.8)	10 (2)	0 (0.00)	0 (0.00)	4.57	0.53	เห็น ด้วย อย่าง ยิ่ง
รวมเฉลี่ย						4.55	0.47	เห็น ด้วย อย่าง ยิ่ง

จากตารางที่ 58 พบว่าระดับตัวบ่งชี้เชิงนโยบายการจัดการงานนิติวิทยาศาสตร์เพื่อเพิ่มศักยภาพทางด้านการสอบสวนคดีวิสามัญฆาตกรรม องค์ประกอบหลักเชิงผลลัพธ์ที่ 4 เพิ่มความเป็นเครือข่ายทางสังคม องค์ประกอบย่อยของตัวบ่งชี้ คือ การมีมนุษยสัมพันธ์ที่ดีของผู้ตอบแบบสอบถาม โดยรวมอยู่ในระดับเห็นด้วยอย่างยิ่ง มีค่าเฉลี่ยเท่ากับ 4.55 เมื่อพิจารณาเป็นรายข้อ พบว่า ข้อที่มีค่าเฉลี่ยสูงสุด คือ พนักงานสอบสวนสามารถแสดงออกถึงท่าทีที่เป็นมิตรกับประชาชนที่มาใช้บริการ ด้วยความเป็นกันเองมีค่าเฉลี่ยเท่ากับ 4.57 รองลงมา คือ พนักงานสอบสวนในหน่วยงานสามารถแสดงความเป็นกันเองต่อผู้ร่วมงาน ผู้บังคับบัญชา และประชาชนที่มาใช้บริการ และให้ความช่วยเหลือด้วยความสมัครใจค่าเฉลี่ยเท่ากับ 4.51 ข้อที่มีค่าเฉลี่ยต่ำสุด คือ พนักงานสอบสวนในหน่วยงานสามารถปรับตัวพูดคุยกับเพื่อร่วมงาน ผู้บังคับบัญชา และประชาชนได้ด้วยความเต็มใจมีค่าเฉลี่ยเท่ากับ 4.44 ตามลำดับแสดงให้เห็นว่าตัวบ่งชี้ในองค์ประกอบหลักเชิงผลลัพธ์ที่ 4 เพิ่มความเป็นเครือข่ายทางสังคม องค์ประกอบย่อยของตัวบ่งชี้ คือ การมีมนุษยสัมพันธ์ที่ดีทุกตัวมีความเหมาะสมกับการเป็นตัวบ่งชี้เชิงนโยบายการจัดการงานนิติวิทยาศาสตร์เพื่อเพิ่มศักยภาพทางด้านการสอบสวนคดีวิสามัญฆาตกรรม

2.4 ผลการวิเคราะห์การตรวจสอบข้อมูลก่อนการวิเคราะห์โมเดลที่พัฒนาขึ้น

ตารางที่ 59 ค่าความเบ้ และความโด่งของตัวแปรสังเกต

ตัวแปรสังเกต	ค่าความเบ้ (Skewness)	ค่าความโด่ง (Kurtosis)
มีมาตรการปฏิบัติงานโดยใช้หลักนิติธรรมถึงแม้จะเป็นพนักงานสอบสวนที่อยู่ในห้องที่หรือสถานีตำรวจเดียวกันกับเจ้าหน้าที่ตำรวจผู้ทำการวิสามัญฆาตกรรม	-0.941	0.383
มีมาตรฐานการปฏิบัติที่ไม่บีบบังคับผู้กระทำความผิดประกอบกับมีความเสมอภาคกับทุกชนชั้น	-0.763	-0.585
สร้างมาตรฐานให้หน่วยงานหรือองค์กรได้มีประชุมสัมมนา ร่วมกันในการที่จะเสนอให้มีการออกระเบียบ ข้อบังคับ ปฏิรูป กฎหมายในคดีวิสามัญฆาตกรรม	-0.802	-0.495

ตารางที่ 59 ค่าความเบ้ และความโค้งของตัวแปรสังเกต (ต่อ)

ตัวแปรสังเกต	ค่าความเบ้ (Skewness)	ค่าความโค้ง (Kurtosis)
สร้างมาตรฐานการปรับปรุงกฎหมายและระเบียบปฏิบัติให้แพทย์นิติเวชมีบทบาท อำนาจหน้าที่เต็มในการชันสูตรพลิกศพ เนื่องจากเป็นผู้ที่มีความรู้ความเชี่ยวชาญในการตรวจสอบพยานหลักฐานทางนิติวิทยาศาสตร์ อีกทั้งยังเป็นผู้ไม่มีส่วนได้ส่วนเสียกับการกระทำเจ้าหน้าที่รัฐที่ทำให้ผู้อื่นถึงแก่ความตาย	-0.757	-0.582
มีมาตรฐานการปฏิบัติงานที่เน้นการป้องกันอาชญากรรมมากกว่าให้เกิดเหตุ โดยให้เจ้าหน้าที่ตำรวจและประชาชนทำงานร่วมกัน	-0.668	-0.190
สร้างมาตรฐานในการให้คำแนะนำหรือคำปรึกษาให้กับในการมีส่วนร่วมในการทำสำนวนไตสวนชันสูตรพลิกศพและสำนวนสอบสวน เพื่อให้เกิดความยุติธรรมในชั้นของพนักงานสอบสวน	-0.510	-0.020
มีมาตรฐานการจัดอัตรากำลังให้เพียงพอต่อภารกิจที่เกิดขึ้นในแต่ละพื้นที่ โดยพิจารณาจากปัจจัยต่างๆ ในการนำมาวิเคราะห์ปัญหาอาชญากรรมตามสภาพของพื้นที่และสภาพอาชญากรรม	-0.555	-0.361
สร้างมาตรฐานการฝึกอบรมพนักงานสอบสวนรุ่นใหม่ให้สอดคล้องกับเป้าหมายขององค์กร	-0.429	-0.731
สร้างมาตรฐานการฝึกอบรมร่วมกันอย่างสม่ำเสมอระหว่างบุคลากรที่ทำหน้าที่ในการชันสูตรพลิกศพ คือ พนักงานสอบสวน แพทย์ พนักงานอัยการ พนักงานฝ่ายปกครอง และ สถาบันนิติวิทยาศาสตร์ เพื่อสร้างความตระหนักในการปฏิบัติหน้าที่และสร้างความรู้ความเข้าใจฝนบทบาทของแต่ละฝ่ายให้เป็นไปตามจุดมุ่งหมายของการชันสูตรพลิกศพคดีวิสามัญฆาตกรรมที่ถูกต้อง	-0.550	-0.718
สร้างมาตรฐานการฝึกอบรมพนักงานสอบสวนให้มีความพร้อมในหลายๆ ด้าน เช่น ระบบปฏิบัติการ ยุทธวิธี การเข้าตรวจสถานที่เกิดเหตุ การเก็บพยานหลักฐานต่างๆ และระบบปฏิบัติการทางนิติวิทยาศาสตร์เพื่อให้สามารถนำความรู้ที่ได้ไปปฏิบัติหน้าที่ได้	-0.496	-0.539

ตารางที่ 59 ค่าความเบ้ และความโค้งของตัวแปรสังเกต (ต่อ)

ตัวแปรสังเกต	ค่าความเบ้ (Skewness)	ค่าความโค้ง (Kurtosis)
สร้างมาตรฐานการฝึกอบรมหลักสูตรมาภิบาล หลักคุณธรรม และหลักจริยธรรมแก่พนักงานสอบสวน ผู้บังคับบัญชา ทุกหน่วยงานในองค์กร	-0.575	-0.300
มีมาตรฐานการสร้างจิตสำนึกของบุคลากรในหน่วยงานให้ทุ่มเท และอุทิศตนในการปฏิบัติหน้าที่ โดยคำนึงถึงความเสียสละ เพื่อให้ได้ผลงานที่มีคุณค่าเพิ่มขึ้น	-0.758	0.341
มีมาตรฐานการปฏิบัติงานร่วมกับผู้ร่วมงานคนอื่นรวมทั้ง ผู้บังคับบัญชาได้เป็นอย่างดี	-0.646	-0.267
มีมาตรฐานการปฏิบัติงานตามกฎระเบียบ ข้อบังคับขององค์กร ตามหลักสากล	-0.565	-0.326
สร้างมาตรฐานการวางแผนฉุกเฉินสำหรับสถานการณ์ที่ไม่ คาดคิดที่อาจเกิดขึ้นได้ในคดีวิสามัญฆาตกรรม	-0.636	-0.544
มีมาตรฐานการปฏิบัติงานสอบสวนจะต้องสอบให้ได้ความเป็นจริงว่าคนร้ายลงมือกระทำความผิดพยายามฆ่าเจ้าพนักงานแล้ว และเจ้าพนักงานได้ใช้วิธีที่หลีกเลี่ยงไม่ได้ต่อสู้คนร้ายเป็นการ ป้องกันโดยชอบพอสมควรแก่เหตุจึงจะไม่มี ความผิด	-0.855	0.583
มีมาตรฐานการวางแผนกำหนดรูปแบบสำนวนการสอบสวนที่ เกี่ยวข้องในคดีให้ผู้บังคับการทราบ เช่น ควรแจ้งข้อหาให้ ผู้ต้องหาทราบเมื่อใด การทำสำนวนการสอบสวนควรแบ่งการ สอบสวนอย่างไรพิจารณาโดยวิธีใด และกำชับให้นำเสนอความ คืบหน้าคดีอีกเมื่อใด	-0.721	-0.140
มีมาตรฐานการปฏิบัติทางด้านเทคโนโลยีของพนักงานสอบสวน รวมทั้งวิทยาการสมัยใหม่นำมาประยุกต์กับฐานข้อมูลและการ ปฏิบัติงานให้เท่าทันรูปแบบการก่ออาชญากรรม	-0.755	-0.143

ตารางที่ 59 ค่าความเบ้ และความโด่งของตัวแปรสังเกต (ต่อ)

ตัวแปรสังเกต	ค่าความเบ้ (Skewness)	ค่าความโด่ง (Kurtosis)
มีมาตรฐานการตรวจสอบสภาพเครื่องมือ อุปกรณ์ ยานพาหนะตรวจสอบสถานที่เกิดเหตุ อาวุธประจำกายและวิทยุสื่อสาร เพื่อใช้ในการเข้าตรวจสอบสถานที่เกิดเหตุ ทุกๆ 6 เดือน ให้อยู่ในสภาพที่พร้อมใช้งานได้ตลอดเวลา	-0.568	-0.596
สร้างมาตรฐานการควบคุมตรวจสอบงบประมาณอย่างมีประสิทธิภาพ	-0.498	-0.635
มีมาตรฐานการตั้งงบประมาณจัดซื้อเครื่องมือและเทคโนโลยีของพนักงานสอบสวนชุดที่ออกไปตรวจสอบสถานที่เกิดเหตุ เช่น ชุดกระเป่าเก็บร่องรอยวัตถุพยาน เครื่องวัดระยะด้วยแสงเลเซอร์ และรถตรวจสอบสถานที่เกิดเหตุที่มีสภาพใหม่ ทันสมัยและมีเครื่องนำทางหรือ GPSNavigator ในรถด้วย เป็นต้น ตลอดจนเครื่องมือสำหรับใช้ในสำนักงาน ให้เหมาะสมกับปริมาณงานของแต่ละพื้นที่	-0.375	-0.671
มีมาตรฐานการจัดสรรงบประมาณในสัดส่วนที่เหมาะสมและเพียงพอสำหรับการพัฒนาศักยภาพของพนักงานสอบสวนทุกระดับชั้น	-0.335	-0.661
มีมาตรฐานการจัดการหน่วยงานในองค์กรให้มีสภาพแวดล้อมที่น่าอยู่เหมาะแก่การปฏิบัติงาน	-0.446	-0.661
สร้างมาตรฐานการให้พื้นที่ในการปฏิบัติงานและอิสระกับพนักงานสอบสวนทุกหน่วยงานในองค์กรแต่ละคน ในการลงพื้นที่ตรวจสอบสถานที่เกิดเหตุ เพื่อประสิทธิภาพและประสิทธิผลของการปฏิบัติงาน	-0.539	-0.299
มีมาตรฐานการจัดระบบกำลังพลเข้าปฏิบัติหน้าที่ให้ตรงกับสมรรถนะ โดยให้สอดคล้องกับคดีวิสามัญฆาตกรรมที่เกิดขึ้น	-0.840	-0.046

ตารางที่ 59 ค่าความเบ้ และความโค้งของตัวแปรสังเกต (ต่อ)

ตัวแปรสังเกต	ค่าความเบ้ (Skewness)	ค่าความโค้ง (Kurtosis)
มีมาตรฐานการปฏิบัติงานที่เปิดใจยอมรับความคิดเห็นของคนในทีมและสามารถแก้ไขความขัดแย้งที่เกิดจากการปฏิบัติงานได้	-0.781	-0.122
มีมาตรฐานการสร้างเครือข่ายทั้งจากภายในองค์กรและภายนอกองค์กร	-0.623	-0.604
สร้างมาตรฐานการบริหารจัดการสถานที่เกิดเหตุซึ่งมีหน่วยงานที่เกี่ยวข้องตามกฎหมายอันได้แก่ พนักงานสอบสวน พนักงานฝ่ายปกครอง พนักงานอัยการ สถาบันนิติวิทยาศาสตร์ และกองพิสูจน์หลักฐานกลาง ต้องร่วมมือกันในการบริหารจัดการสถานที่เกิดเหตุเพื่อชั้นสูตรพลิกศพคดีวิสามัญกรรมได้อย่างสมบูรณ์	-0.860	427.092
มีมาตรฐานการปฏิบัติงานที่ใช้หลักการและเหตุผลในการทำงาน	-0.634	-0.548
มีมาตรฐานการปฏิบัติงานที่ได้ตามเกณฑ์หรือสูงกว่าเกณฑ์ที่กำหนด	-0.474	-0.648
มีมาตรฐานการปฏิบัติงานที่สามารถให้บุคลากรแสดงความคิดเห็นสร้างสรรค์ในกระบวนการทำงานเพื่อพัฒนาระบบงาน	-0.495	-0.636
มีมาตรฐานการปฏิบัติเมื่อเจอปัญหาและอุปสรรคในการปฏิบัติงาน	-0.659	-0.556
สร้างมาตรฐานระบบการรวบรวมพยานหลักฐาน จากการได้สวนชั้นสูตรพลิกศพและการสอบสวนให้สอดคล้อง ส่งต่อเป็นกระบวนการเดียว เพื่อความรวดเร็ว โปร่งใสในการแสวงหาพยานหลักฐานและได้มาซึ่งข้อเท็จจริงที่ถูกต้อง ครบถ้วน สามารถตอบข้อสงสัยของสังคมได้ว่าเจ้าหน้าที่รัฐกระทำผิดหรือไม่ถึงแก่ความตายโดยชอบด้วยกฎหมายหรือไม่	-0.650	-0.531

ตารางที่ 59 ค่าความเบ้ และความโค้งของตัวแปรสังเกต (ต่อ)

ตัวแปรสังเกต	ค่าความเบ้ (Skewness)	ค่าความโค้ง (Kurtosis)
มีมาตรฐานการปฏิบัติที่ไม่ปกปิดข้อเท็จจริงเพื่อความอยู่รอดของตนเองตลอดจนเพื่อนร่วมงาน	-0.481	-0.367
สร้างมาตรฐานการมีส่วนร่วมของฝ่ายผู้ตายมีสิทธิที่จะขอให้บุคคลที่มีความรู้ทางด้านกายภาพ ผู้ทรงคุณวุฒิหรือผู้แทนจากองค์กรอิสระต่างๆ เข้าร่วมสังเกตการณ์ในการชันสูตรพลิกศพ	-0.569	-0.607
มีมาตรฐานการปฏิบัติหน้าที่ตามวิชาชีพอย่างครบถ้วนโดยปราศจากการข่มขู่ ชัดขวาง คุกคาม หรือแทรกแซงการปฏิบัติงานอย่างไม่เหมาะสม	-0.630	-0.574
มาตรฐานการปฏิบัติหน้าที่และความคิดเห็นในทุกขั้นตอนจะต้องเป็นอิสระจากผู้ต้องสงสัย	-0.493	-0.641
มาตรฐานการปฏิบัติหน้าที่จะต้องมีความเป็นกลางและกระทำโดยปราศจากอคติตลอดเวลา	-0.568	-0.298
มาตรฐานการปฏิบัติงานสอบสวนคดีวิสามัญฆาตกรรมจำเป็นต้องประสานงานกับพนักงานอัยการให้เข้าใจหากมีปัญหาที่ต้องหารือไปยังสำนักงานตำรวจแห่งชาติต่อไปเพื่อไม่ให้เกิดการสอบสวนเสียไป	-0.531	-0.624
กำหนดมาตรฐานการปฏิบัติงานของพนักงานสอบสวนในการติดต่อประสานงานกับตำรวจในท้องที่เกิดเหตุประสานบุคคลที่เกี่ยวข้องตามประมวลกฎหมายวิธีพิจารณาความอาญา เช่น แพทย์ทางนิติเวช พนักงานอัยการ พนักงานฝ่ายปกครอง และญาติของผู้ตายเข้าร่วมชันสูตรพลิกศพของผู้ตายรวมทั้งประสานวิทยาการจังหวัดร่วมตรวจที่เกิดเหตุด้วย	-0.576	-0.603

ตารางที่ 59 ค่าความเบ้ และความโด่งของตัวแปรสังเกต (ต่อ)

ตัวแปรสังเกต	ค่าความเบ้ (Skewness)	ค่าความโด่ง (Kurtosis)
กำหนดมาตรฐานการประเมินผลการปฏิบัติในการสอบสวนคดี วิสามัญฆาตกรรมหลังการสอบสวนเสร็จสิ้นแล้วควรติดตามผล การดำเนินการทุกคดีไม่ว่าจะเป็นในชั้นพนักงานอัยการหรือในชั้น ศาลนำมาวิเคราะห์ปัญหาอุปสรรคแนวทางในการสอบสวนเพื่อ ไม่ให้เกิดข้อผิดพลาดและสามารถใช้พัฒนาเป็นแนวทางปฏิบัติที่ ดีเป็นแบบอย่างในการบริหารงานสอบสวนต่อไปได้	-0.583	-0.325
สร้างมาตรฐานการปฏิบัติงานของพนักงานสอบสวนให้มีส่วนร่วม ในการประเมินผลการพัฒนาทักษะในด้านต่างๆ ของตนเอง	-0.504	-0.658
สร้างมาตรฐานการวัดผลและประเมินผลทางการพัฒนา ทักษะในด้านต่างๆ เพื่อนำมาใช้ปรับปรุงและดำเนินการให้ดีขึ้น	-0.497	-0.662
สร้างมาตรฐานการปรับปรุงประสิทธิภาพและประสิทธิผลในการ ปฏิบัติงานของพนักงานสอบสวนในการลงพื้นที่เกิดเหตุ	-0.581	-0.613
สร้างมาตรฐานการปฏิบัติงานให้พนักงานสอบสวนสามารถ พัฒนาตนเองและปฏิบัติงานร่วมกับผู้อื่นในองค์กรได้อย่างมี ประสิทธิภาพ	-0.790	-0.227
สร้างมาตรฐานการปฏิบัติงานของพนักงานสอบสวนให้สามารถ นำนวัตกรรมใหม่ๆ ใช้ในองค์กรได้อย่างมีประสิทธิภาพ	-0.810	-0.054
มาตรฐานการปฏิบัติของบุคลากรในองค์กรและหน่วยงานมี ความรู้สึกเป็นอันหนึ่งอันเดียวกัน	-0.641	-0.546
มีมาตรฐานการปฏิบัติงานที่ได้รับมอบหมายให้ดีที่สุด เพื่อสร้าง ชื่อเสียงให้กับองค์กรและหน่วยงาน	-0.583	-0.583
มีมาตรฐานการประสานงานที่คล่องตัว เอื้อต่อการปฏิบัติงาน	-0.440	-0.787
มาตรฐานการปฏิบัติงานควรจะต้องสอดคล้องกับพันธกิจ เป้าหมาย และความต้องการของเจ้าหน้าที่ในองค์กร	-0.666	0.316
มาตรฐานการปฏิบัติงานสามารถส่งเสริมการสร้างสัมพันธภาพ อันดีกับบุคคลในองค์กร	-0.511	-0.653

ตารางที่ 59 ค่าความเบ้ และความโค้งของตัวแปรสังเกต (ต่อ)

ตัวแปรสังเกต	ค่าความเบ้ (Skewness)	ค่าความโค้ง (Kurtosis)
สร้างมาตรฐานทางด้านผู้ตรวจพิสูจน์ จะต้องมีความรู้ความสามารถรวมถึงความเชี่ยวชาญและประสบการณ์ในการปฏิบัติงาน	-0.500	-0.322
สร้างมาตรฐานทางด้านห้องปฏิบัติการ ให้มีเครื่องมือ อุปกรณ์ เทคโนโลยีที่ทันสมัย และต้องเป็นระบบมาตรฐานสากล ISO 17025	-0.597	-0.256
สร้างมาตรฐานทางด้านระบบงาน การตรวจสอบสถานที่เกิดเหตุ และการตรวจพยานหลักฐานให้มีความน่าเชื่อถือ และมีคุณภาพเป็นไปตามระบบมาตรฐานที่หน่วยงานนิติวิทยาศาสตร์ทั้งหมดของประเทศให้เป็นระบบเดียวกัน	-0.492	-0.750
สร้างมาตรฐานทางด้านปัญญาสากลให้กับนิติวิทยาศาสตร์ในประเทศไทย	-0.527	-0.690
ผู้บังคับบัญชาให้ความเชื่อมั่นในความสำเร็จของการปฏิบัติงาน	-0.401	-0.855
ผู้บังคับบัญชากับพนักงานสอบสวนมีสัมพันธภาพที่ดีในระดับกลุ่ม	-0.586	-0.590
พนักงานสอบสวนให้ความร่วมมือกับองค์กรในการปฏิบัติงานด้วยความสมัครใจ	-0.635	-0.259
ผู้บังคับบัญชามอบความไว้วางใจและอิสระในการทำงานให้แก่ท่านอย่างเต็มที่	-0.686	-0.094
พนักงานสอบสวนในสังกัดได้รับการชื่นชมเมื่อทำงานสำเร็จตามเป้าหมายที่วางไว้	-0.578	-0.468
พนักงานสอบสวนในสังกัดได้รับการพิจารณาเลื่อนขั้นและตำแหน่งในองค์กรเป็นไปตามเกณฑ์ที่กำหนดและมีความเป็นธรรม	-0.864	0.072

ตารางที่ 59 ค่าความเบ้ และความโด่งของตัวแปรสังเกต (ต่อ)

ตัวแปรสังเกต	ค่าความเบ้ (Skewness)	ค่าความโด่ง (Kurtosis)
ผู้บังคับบัญชามีวิธีการจูงใจพนักงานให้ปฏิบัติงานด้วยการให้รางวัลและมีการจัดสวัสดิการไว้อย่างเหมาะสม	-0.504	-0.658
ผู้บังคับบัญชาใส่ใจและให้การสนับสนุนการทำงานของเจ้าหน้าที่ในหน่วยงาน	-0.647	-0.539
พนักงานสอบสวนภูมิใจที่เป็นส่วนหนึ่งของทีมการทำงานที่มีประสิทธิภาพ	-0.557	-0.614
ผู้บังคับบัญชามีการมอบหมายความรับผิดชอบได้อย่างเหมาะสมกับตำแหน่ง	-0.563	-0.704
พนักงานสอบสวนในสังกัดริเริ่มทำโครงการหรือสร้างนวัตกรรมใหม่ๆ ให้กับหน่วยงานเพื่อพัฒนาคุณภาพงาน	-0.459	-1.050
พนักงานสอบสวนมีความตั้งใจและรับผิดชอบการทำงานตามที่ได้รับมอบหมายอย่างเต็มที่	-0.627	-0.592
พนักงานสอบสวนสามารถแก้ปัญหาการปฏิบัติงานได้อย่างถูกต้องเหมาะสม	-0.539	-0.769
พนักงานสอบสวนสามารถคาดการณ์ล่วงหน้าเกี่ยวกับปัญหาที่จะเกิดขึ้นในการปฏิบัติงานได้	-0.547	-0.719
พนักงานสอบสวนสามารถปฏิบัติงานอยู่บนหลักนิติธรรมและความโปร่งใส	-0.561	-0.313
พนักงานสอบสวนสามารถปฏิบัติงานอย่างตรงไปตรงมา ไม่ทุจริตต่อหน้าที่	-0.366	-0.931
พนักงานสอบสวนสามารถปฏิบัติงานที่ไม่แสวงหาผลประโยชน์ในทางมิชอบ	-0.530	-0.647
พนักงานสอบสวนสามารถตัดสินใจ วินิจฉัย สั่งการในการปฏิบัติงานได้อย่างดีและมีเหตุผล	-0.548	-0.640

ตารางที่ 59 ค่าความเบ้ และความโด่งของตัวแปรสังเกต (ต่อ)

ตัวแปรสังเกต	ค่าความเบ้ (Skewness)	ค่าความโด่ง (Kurtosis)
สามารถให้ข้อเสนอแนะแก่ทีมงานในการปฏิบัติงานได้	-0.624	-0.549
พนักงานสอบสวนสามารถปฏิบัติตามกฎระเบียบได้อย่างเคร่งครัด	-0.785	-0.053
พนักงานสอบสวนมีความรู้ในเรื่องเทคโนโลยีสารสนเทศที่สามารถนำมาใช้ในการทำงานได้เป็นอย่างดี	-0.687	-0.184
พนักงานสอบสวนมีความเข้าใจ เกี่ยวกับเทคโนโลยีสารสนเทศ และสามารถเลือกสิ่งที่ดีมาประยุกต์ใช้ในการทำงานได้อย่างมีประสิทธิภาพ	-0.842	0.426
พนักงานสอบสวนมีวิธีการสืบค้นข้อมูล และสามารถประยุกต์ใช้ให้เกิดประโยชน์ต่อการทำงาน	-0.674	-0.502
พนักงานสอบสวนสามารถเรียนรู้ระบบการทำงานสารสนเทศขององค์กรได้เป็นอย่างดี และสามารถทำงานได้อย่างมีประสิทธิภาพ	-0.533	-0.638
พนักงานสอบสวนสามารถสอนแนะนำการใช้เทคโนโลยีแก่สมาชิกในทีมได้อย่างเหมาะสม	-0.544	-0.629
พนักงานสอบสวนสามารถปฏิบัติงานได้รวดเร็วตรงตามระยะเวลาที่กำหนด	-0.960	1.322
พนักงานสอบสวนสามารถเข้าร่วมการฝึกอบรม การเข้าตรวจสอบสถานที่เกิดเหตุ รวมไปถึงการส่งสำนวนการสอบสวนได้ตรงตามเวลาที่กำหนด	-0.627	-0.650
พนักงานสอบสวนสามารถวางแผนจัดตารางการทำงาน แบบปฏิทิน โดยให้สอบสวนคดีที่ผู้ต้องหาที่ถึงแก่ความตาย ให้เสร็จสิ้นโดยเร็ว และสอบสวนสำนวนชั้นสูตรพลิกศพให้เสร็จสิ้นตามระยะเวลาที่กำหนด	-0.453	-0.845

ตารางที่ 59 ค่าความเบ้ และความโค้งของตัวแปรสังเกต (ต่อ)

ตัวแปรสังเกต	ค่าความเบ้ (Skewness)	ค่าความโค้ง (Kurtosis)
พนักงานสอบสวนสามารถปรับตัวเพื่อรองรับการปรับเปลี่ยนนโยบายกลยุทธ์และแนวทางในการปฏิบัติงานได้	-0.320	-1.402
พนักงานสอบสวนสามารถนำความรู้มาวิเคราะห์สังเคราะห์เป็นแนวทางแก้ไขปัญหาและพัฒนางานได้ตรงเป้าประสงค์	-0.376	-1.228
พนักงานสอบสวนสามารถหานวัตกรรมใหม่ๆมาประยุกต์ใช้การทำงานเพื่อให้เกิดประสิทธิภาพและประสิทธิผลต่องานที่ได้รับมอบหมาย	-0.593	-0.761
พนักงานสอบสวนเข้าใจถึงวิสัยทัศน์พันธกิจและเป้าหมายการดำเนินการขององค์กร	-0.643	-0.698
พนักงานสอบสวนปฏิบัติงานสอดคล้องกับเป้าหมายการทำงานของหน่วยงานที่สังกัด	-0.586	-0.742
พนักงานสอบสวนสามารถวิเคราะห์ข้อดีข้อด้อยโอกาสและอุปสรรคในการทำงานของตนเองและหน่วยงานได้	-0.561	-0.304
พนักงานสอบสวนสามารถวางแผนการทำงานให้สอดคล้องกับเป้าหมายการดำเนินงานขององค์กร	-0.531	-0.777
พนักงานสอบสวนในหน่วยงานมีมาตรฐานในการเข้าร่วมโครงการที่ให้บริการประชาชน	-0.650	-0.209
พนักงานสอบสวนในหน่วยงานมีมาตรฐานในการเข้าร่วมบำเพ็ญประโยชน์และให้บริการสาธารณะ	-0.495	-0.651
พนักงานสอบสวนในหน่วยงานช่วยสังคมในการรักษาดูแลสิ่งแวดล้อมและสาธารณะสมบัติ	-0.497	-0.662
พนักงานสอบสวนในหน่วยงานสามารถปรับตัวพูดคุยกับเพื่อร่วมงาน ผู้บังคับบัญชา และประชาชนได้ด้วยความเต็มใจ	-0.473	-0.917

ตารางที่ 59 ค่าความเบ้ และความโด่งของตัวแปรสังเกต (ต่อ)

ตัวแปรสังเกต	ค่าความเบ้ (Skewness)	ค่าความโด่ง (Kurtosis)
พนักงานสอบสวนในหน่วยงานสามารถแสดงความเป็นกันเองต่อผู้ร่วมงาน ผู้บังคับบัญชา และประชาชนที่มาใช้บริการ และให้ความช่วยเหลือด้วยความสมัครใจ	-0.694	-0.720
พนักงานสอบสวนสามารถแสดงออกถึงท่าทีที่เป็นมิตรกับประชาชนที่มาใช้บริการด้วยความเป็นกันเอง	-0.730	-0.664

จากตารางที่ 59 พบว่า ตัวแปรสังเกตที่ศึกษามีค่าความเบ้อยู่ระหว่าง -0.267 ถึง -1.042 ซึ่งมีค่าอยู่ในช่วง -3 ถึง +3 และมีค่าความโด่งระหว่าง -0.305 ถึง 1.77 ซึ่งมีค่าอยู่ในช่วง -10 ถึง +10 แสดงว่าตัวแปรมีการแจกแจงแบบปกติ (กัลยา วานิชย์บัญชา, 2557) ดังนั้นจึงมีความเหมาะสมที่จะนำไปวิเคราะห์โมเดลการวัดและโมเดลที่ได้พัฒนาขึ้น

2.5 ผลการวิเคราะห์องค์ประกอบเชิงยืนยัน (Confirmatory Factor Analysis)

เพื่อให้เกิดความเข้าใจร่วมกัน ในการนำเสนอผลการวิเคราะห์ข้อมูลนี้ ผู้วิจัยได้ กำหนดและแปลความหมายของสัญลักษณ์ที่ใช้แทนค่าสถิติและตัวแปรต่างๆ มีรายละเอียดดังต่อไปนี้

Mean	หมายถึง	ค่าเฉลี่ย
SD	หมายถึง	ส่วนเบี่ยงเบนมาตรฐาน
Chi-Square	หมายถึง	ค่าไค-สแควร์
Df	หมายถึง	ค่าองศาแห่งความเป็นอิสระ
RMSEA	หมายถึง	ค่ารากกำลังสองของความคลาดเคลื่อนโดยประมาณ
CFI	หมายถึง	ค่าดัชนีวัดระดับความกลมกลืนเปรียบเทียบ
GFI	หมายถึง	ค่าดัชนีวัดระดับความกลมกลืน
AGFI	หมายถึง	ค่าดัชนีวัดระดับความกลมกลืนที่ปรับแก้แล้ว
p-value	หมายถึง	ค่าความน่าจะเป็นทางสถิติ

องค์ประกอบเชิงกระตุ้นในการพัฒนาตัวบ่งชี้เชิงนโยบายการจัดการงานนิติวิทยาศาสตร์เพื่อเพิ่มศักยภาพทางด้านการสอบสวนคดีวิสามัญฆาตกรรม ประกอบด้วย

- JS 1 หมายถึง มีมาตรการปฏิบัติงานด้วยหลักนิติธรรมถึงแม้จะเป็นพนักงานสอบสวนที่อยู่ในห้องที่หรือสถานีตำรวจเดียวกันกับเจ้าหน้าที่ตำรวจผู้ทำการวิสามัญฆาตกรรม
- JS 2 หมายถึง มีมาตรฐานการปฏิบัติที่ไม่บีบบังคับผู้กระทำความผิดประกอบกับมีความเสมอภาคกับทุกชนชั้น
- JS 3 หมายถึง สร้างมาตรฐานให้หน่วยงานหรือองค์กรได้มีประชุมสัมมนาร่วมกันในการที่จะเสนอให้มีการออกระเบียบ ข้อบังคับ ปฏิรูปกฎหมายในคดีวิสามัญฆาตกรรม
- JS 4 หมายถึง สร้างมาตรฐานการปรับปรุงกฎหมายและระเบียบปฏิบัติให้แพทย์นิติเวชมีบทบาทและอำนาจหน้าที่เต็มในการชันสูตรพลิกศพ เนื่องจากเป็นผู้ที่มีความรู้ความเชี่ยวชาญในการตรวจสอบพยานหลักฐานทางนิติวิทยาศาสตร์ อีกทั้งยังเป็นผู้ไม่มีส่วนได้ส่วนเสียกับการกระทำของเจ้าหน้าที่รัฐที่ทำให้ผู้อื่นถึงแก่ความตาย
- CC 1 หมายถึง มีมาตรฐานการปฏิบัติงานที่เน้นการป้องกันอาชญากรรมมากกว่าให้เกิดเหตุ โดยให้เจ้าหน้าที่ตำรวจและประชาชนทำงานร่วมกัน
- CC 2 หมายถึง สร้างมาตรฐานในการให้คำแนะนำหรือคำปรึกษาให้กับในการมีส่วนร่วมในการทำสำนวนไตสวนชันสูตรพลิกศพและสำนวนสอบสวน เพื่อให้เกิดความยุติธรรมในชั้นของพนักงานสอบสวน
- CC 3 หมายถึง มีมาตรฐานการจัดอัตรากำลังให้เพียงพอต่อภารกิจที่เกิดขึ้นในแต่ละพื้นที่ โดยพิจารณาจากปัจจัยต่างๆ ในการนำมาวิเคราะห์ปัญหาอาชญากรรมตามสภาพของพื้นที่และสภาพอาชญากรรม
- TA1 หมายถึง สร้างมาตรฐานการฝึกอบรมพนักงานสอบสวนรุ่นใหม่ให้สอดคล้องกับเป้าหมายขององค์กร
- TA 2 หมายถึง สร้างมาตรฐานการฝึกอบรมร่วมกันอย่างสม่ำเสมอระหว่างบุคลากรที่ทำหน้าที่ในการชันสูตรพลิกศพ คือ พนักงานสอบสวน แพทย์ พนักงานอัยการ พนักงานฝ่ายปกครอง และ สถาบันนิติวิทยาศาสตร์ เพื่อสร้างความตระหนักในการปฏิบัติหน้าที่และสร้างความรู้ความเข้าใจบทบาทของแต่ละฝ่ายให้เป็นไปตามจุดมุ่งหมายของการชันสูตรพลิกศพคดีวิสามัญฆาตกรรมที่ถูกต้อง
- TA 3 หมายถึง สร้างมาตรฐานการฝึกอบรมพนักงานสอบสวนให้มีความพร้อมในหลายๆ ด้าน เช่น ระบบปฏิบัติการ ยุทธวิธีการเข้าตรวจสถานที่เกิดเหตุ การเก็บพยานหลักฐานต่างๆ และระบบปฏิบัติการทางนิติวิทยาศาสตร์เพื่อให้สามารถนำความรู้ที่ได้ไปปฏิบัติหน้าที่ได้ทันที

TA 4	หมายถึง	สร้างมาตรฐานการฝึกอบรมหลักธรรมาภิบาล หลักคุณธรรม และหลักจริยธรรมแก่พนักงานสอบสวน ผู้บังคับบัญชา ทุกหน่วยงานในองค์กร
LOC1	หมายถึง	มีมาตรฐานการสร้างจิตสำนึกของบุคลากรในหน่วยงานให้ทุ่มเทและอุทิศตนในการปฏิบัติหน้าที่ โดยคำนึงถึงความเสียสละ เพื่อให้ได้ผลงานที่มีคุณค่าเพิ่มขึ้น
LOC 2	หมายถึง	มีมาตรฐานการปฏิบัติงานร่วมกับผู้ร่วมงานคนอื่นรวมทั้งผู้บังคับบัญชาได้เป็นอย่างดี
LOC 3	หมายถึง	มีมาตรฐานการปฏิบัติงานตามกฎระเบียบ ข้อบังคับขององค์กรตามหลักสากล
MP1	หมายถึง	สร้างมาตรฐานการวางแผนฉุกเฉินสำหรับสถานการณ์ที่ไม่คาดคิดที่อาจเกิดขึ้นได้ในคดีวิสามัญฆาตกรรม
MP2	หมายถึง	มีมาตรฐานการปฏิบัติงานสอบสวนจะต้องสอบให้ได้ความเป็นจริงว่าคนร้ายลงมือกระทำความผิดพยายามฆ่าเจ้าพนักงานแล้วและเจ้าพนักงานได้ใช้วิธีที่หลีกเลี่ยงไม่ได้ต่อสู้คนร้ายเป็นการป้องกันโดยชอบพอสมควรแก่เหตุจึงจะไม่มี ความผิด
MP3	หมายถึง	มีมาตรฐานการวางแผนกำหนดรูปแบบสำนวนการสอบสวนที่เกี่ยวข้องในคดีให้ผู้บังคับการทราบ เช่น ควรแจ้งข้อหาให้ผู้ต้องหาทราบเมื่อใด การทำสำนวนการสอบสวนควรแบ่งการสอบสวนอย่างไรพิจารณาโดยวิธีใด และกำชับให้นำเสนอความคืบหน้าคดีอีกเมื่อใด
IT1	หมายถึง	มีมาตรฐานการปฏิบัติทางด้านเทคโนโลยีของพนักงานสอบสวนรวมทั้งวิทยาการสมัยใหม่นำมาประยุกต์กับ ฐานข้อมูลและการปฏิบัติงานให้เท่าทันรูปแบบการก่ออาชญากรรม
IT2	หมายถึง	มีมาตรฐานการตรวจสภาพเครื่องมือ อุปกรณ์ยานพาหนะตรวจสถานที่เกิดเหตุ อาวุธประจำกายและวิทยุสื่อสาร เพื่อใช้ในการเข้าตรวจสถานที่เกิดเหตุ ทุกๆ 6 เดือน ให้อยู่ในสภาพที่พร้อมใช้งานได้ตลอดเวลา
BS 1	หมายถึง	สร้างมาตรฐานการควบคุมตรวจสอบงบประมาณอย่างมีประสิทธิภาพ
BS 2	หมายถึง	มีมาตรฐานการตั้งงบประมาณจัดซื้อเครื่องมือและเทคโนโลยีของพนักงานสอบสวนชุดที่ออกไปตรวจสถานที่เกิดเหตุ เช่น ชุดกระเป่าเก็บร่องรอยวัตถุพยาน เครื่องวัด ระยะด้วยแสงเลเซอร์ และรถตรวจสถานที่เกิดเหตุที่มีภาพใหม่ ทันสมัยและมีเครื่องนำทางหรือGPSNavigator ในรถด้วย เป็นต้น ตลอดจนเครื่องมือสำหรับใช้ในสำนักงาน ให้เหมาะสมกับปริมาณงานของแต่ละพื้นที่

BS 3	หมายถึง	มีมาตรฐานการจัดสรรงบประมาณในสัดส่วนที่เหมาะสมและเพียงพอสำหรับการพัฒนาศักยภาพของพนักงานสอบสวนทุกระดับชั้น
WE 1	หมายถึง	มีมาตรฐานการจัดการหน่วยงานในองค์กรให้มีสภาพแวดล้อมที่น่าอยู่เหมาะแก่การปฏิบัติงาน
WE 2	หมายถึง	สร้างมาตรฐานการให้พื้นที่ในการปฏิบัติงานและอิสระกับพนักงานสอบสวนทุกหน่วยงานในองค์กรแต่ละคน ในการลงพื้นที่ตรวจสอบสถานที่เกิดเหตุ เพื่อประสิทธิภาพและประสิทธิผลของการปฏิบัติงาน
TW 1	หมายถึง	มีมาตรฐานการจัดระบบกำลังพลเข้าปฏิบัติหน้าที่ให้ตรงกับสมรรถนะ โดยให้สอดคล้องกับคดีวิสามัญฆาตกรรมที่เกิดขึ้น
TW 2	หมายถึง	มีมาตรฐานการปฏิบัติงานที่เปิดใจยอมรับความคิดเห็นของคนในทีมและสามารถแก้ไขความขัดแย้งที่เกิดจากการปฏิบัติงานได้
TW 3	หมายถึง	มีมาตรฐานการสร้างเครือข่ายทั้งจากภายในองค์กรและภายนอกองค์กร
TW 4	หมายถึง	สร้างมาตรฐานการบริหารจัดการสถานที่เกิดเหตุซึ่งมีหน่วยงานที่เกี่ยวข้องตามกฎหมายอันได้แก่ พนักงานสอบสวน พนักงานฝ่ายปกครอง พนักงานอัยการ สถาบัน นิติวิทยาศาสตร์ และกองพิสูจน์หลักฐานกลาง ต้องร่วมมือกันในการบริหารจัดการสถานที่เกิดเหตุเพื่อชันสูตรพลิกศพคดีวิสามัญฆาตกรรมได้อย่างสมบูรณ์
AT 1	หมายถึง	มีมาตรฐานการปฏิบัติงานที่ใช้หลักการและเหตุผลในการทำงาน
AT 2	หมายถึง	มีมาตรฐานการปฏิบัติงานที่ได้ตามเกณฑ์หรือสูงกว่าเกณฑ์ที่กำหนด
AT 3	หมายถึง	มีมาตรฐานการปฏิบัติงานที่สามารถให้บุคลากรแสดงความคิดสร้างสรรค์ในกระบวนการทำงานเพื่อพัฒนาระบบงาน
AT 4	หมายถึง	มีมาตรฐานการปฏิบัติเมื่อเจอปัญหาและอุปสรรคในการปฏิบัติงาน
TS 1	หมายถึง	สร้างมาตรฐานการมีส่วนร่วมของฝ่ายผู้ตายมีสิทธิที่จะขอให้บุคคล ที่มีความรู้ทางการแพทย์ ผู้ทรงคุณวุฒิหรือผู้แทนจากองค์กรอิสระต่างๆ เข้าร่วมสังเกตการณ์ในการชันสูตรพลิกศพและการสอบสวนคดีวิสามัญฆาตกรรม
TS 2	หมายถึง	สร้างมาตรฐานระบบการรวบรวมพยานหลักฐาน จากการไต่สวนชันสูตรพลิกศพและการสอบสวนให้สอดคล้อง ส่งต่อเป็นกระบวนการเดียว เพื่อความรวดเร็ว

โปร่งใสในการแสวงหาพยานหลักฐานและได้มาซึ่งข้อเท็จจริงที่ถูกต้อง ครบถ้วน สามารถตอบข้อสงสัยของสังคมได้ว่าเจ้าหน้าที่รัฐกระทำให้อื่นถึงแก่ความตายโดยชอบด้วย กฎหมายหรือไม่

TS 3 หมายถึง มีมาตรฐานการปฏิบัติที่ไม่ปกปิดข้อเท็จจริงเพื่อความอยู่รอดของตนเองตลอดจนเพื่อนร่วมงาน

ID 1 หมายถึง มีมาตรฐานการปฏิบัติหน้าที่ตามวิชาชีพอย่างครบถ้วน โดยปราศจากการข่มขู่ ขัดขวาง คุกคาม หรือแทรกแซงการปฏิบัติงานอย่างไม่เหมาะสม

ID 2 หมายถึง มาตรฐานการปฏิบัติหน้าที่และความคิดเห็นในทุกขั้นตอนจะต้องเป็นอิสระจากผู้ต้องสงสัย

ID 3 หมายถึง มาตรฐานการปฏิบัติหน้าที่จะต้องมีความเป็นกลางและกระทำโดยปราศจากอคติตลอดเวลา

CoD1 หมายถึง มาตรฐานการปฏิบัติงานสอบสวนคดีวิสามัญฆาตกรรม จำเป็นต้องประสานงานกับพนักงานอัยการให้เข้าใจหากมีปัญหาที่ต้องหารือไปยังสำนักงานตำรวจแห่งชาติต่อไปเพื่อไม่ให้เกิดการสอบสวนเสียไป

CoD2 หมายถึง กำหนดมาตรฐานการปฏิบัติงานของพนักงานสอบสวนในการติดต่อประสานงานกับตำรวจในท้องที่เกิดเหตุประสานบุคคลที่เกี่ยวข้องตามประมวลกฎหมายวิธีพิจารณาความอาญา เช่น แพทย์ทางนิติเวช พนักงานอัยการ พนักงานฝ่ายปกครอง และญาติของผู้ตายเข้าร่วมชั้นสุตรพลิกศพของผู้ตายรวมทั้งประสานวิทยาการจังหวัดร่วมตรวจที่เกิดเหตุด้วย

ME 1 หมายถึง สร้างมาตรฐานการวัดผลและประเมินผลทางด้านการพัฒนาทักษะในด้านต่างๆ เพื่อนำมาใช้ปรับปรุงและ ดำเนินการให้ดีขึ้นต่อไป

ME 2 หมายถึง สร้างมาตรฐานการปฏิบัติงานของพนักงานสอบสวนให้มีส่วนร่วมในการประเมินผลการพัฒนาทักษะในด้านต่างๆ ของตนเอง

ME 3 หมายถึง กำหนดมาตรฐานการประเมินผลการปฏิบัติในการสอบสวนคดีวิสามัญฆาตกรรมหลังการสอบสวนเสร็จสิ้นแล้วควรติดตามผลการดำเนินการทุกคดีไม่ว่าจะเป็นในชั้นพนักงานอัยการหรือในชั้นศาลนำมาวิเคราะห์ปัญหาอุปสรรคแนวทางการสอบสวนเพื่อไม่ให้เกิดข้อผิดพลาดและสามารถชี้พัฒนาเป็นแนวทางปฏิบัติที่ดีเป็น แบบอย่างในการบริหารงานสอบสวนต่อไปได้

EE 1 หมายถึง สร้างมาตรฐานการปรับปรุงประสิทธิภาพและประสิทธิผลในการปฏิบัติงานของพนักงานสอบสวนในการลงพื้นที่เพื่อตรวจสถานที่เกิดเหตุ

EE 2 หมายถึง สร้างมาตรฐานการปฏิบัติงานให้พนักงานสอบสวนสามารถพัฒนาตนเองและปฏิบัติงานร่วมกับผู้อื่นในองค์กรได้อย่างมีประสิทธิภาพ

EE 3	หมายถึง	สร้างมาตรฐานการปฏิบัติงานของพนักงานสอบสวนให้สามารถนำนวัตกรรมใหม่ๆ ใช้ในองค์กรได้อย่างมีประสิทธิภาพ
CO1	หมายถึง	มาตรฐานการปฏิบัติของบุคลากรในองค์กรและหน่วยงานมีความรู้สึกเป็นอันหนึ่งอันเดียวกัน
CO2	หมายถึง	มีมาตรฐานการปฏิบัติงานที่ได้รับมอบหมายให้ดีที่สุด เพื่อสร้างชื่อเสียงให้กับองค์กรและหน่วยงาน
OM 1	หมายถึง	มีมาตรฐานการประสานงานที่คล่องตัว เอื้อต่อการปฏิบัติงาน
OM 2	หมายถึง	มาตรฐานการปฏิบัติงานควรจะต้องสอดคล้องกับพันธกิจ เป้าหมาย และความต้องการของเจ้าหน้าที่ในองค์กร
OM 3	หมายถึง	มาตรฐานการปฏิบัติงานสามารถส่งเสริมการสร้างสัมพันธภาพอันดีกับบุคคลในองค์กร
IS 1	หมายถึง	สร้างมาตรฐานทางด้านผู้ตรวจพิสูจน์ จะต้องมีความรู้ความสามารถรวมถึงความเชี่ยวชาญและประสบการณ์ในการปฏิบัติงาน
IS 2	หมายถึง	สร้างมาตรฐานทางด้านห้องปฏิบัติการ ให้มีเครื่องมืออุปกรณ์ เทคโนโลยีที่ทันสมัย และต้องเป็นระบบมาตรฐานสากล ISO 17025
IS 3	หมายถึง	สร้างมาตรฐานทางด้านระบบงาน การตรวจสถานที่เกิดเหตุ และการตรวจพยานหลักฐานให้มีความน่าเชื่อถือ และมีคุณภาพเป็นไปตามระบบมาตรฐานที่หน่วยงานนิติวิทยาศาสตร์ทั้งหมดของประเทศให้เป็นระบบเดียวกัน
IS 4	หมายถึง	สร้างมาตรฐานทางด้านปฎิญาสากลให้กับนิติวิทยาศาสตร์ในประเทศไทย
JS	หมายถึง	ความยุติธรรม
CC	หมายถึง	การควบคุมอาชญากรรม
TA	หมายถึง	การฝึกอบรม
LOC	หมายถึง	การเรียนรู้วัฒนธรรมองค์กรและการปรับตัว
MP	หมายถึง	การวางแผนบริหารงาน
IT	หมายถึง	เทคโนโลยีสารสนเทศ
BS	หมายถึง	ระบบงบประมาณที่เหมาะสม
WE	หมายถึง	สภาพแวดล้อมในการปฏิบัติงาน
TW	หมายถึง	การทำงานเป็นทีมแบบมุ่งเป้าหมาย
AT	หมายถึง	การมีทักษะคิดวิเคราะห์แบบมุ่งเป้าหมาย

TS	หมายถึง	ความโปร่งใสตรวจสอบได้
ID	หมายถึง	มีความเป็นอิสระ
CoD	หมายถึง	การติดต่อประสานงาน
ME	หมายถึง	การวัดผลและประเมินผลภายในองค์กร
EE	หมายถึง	ประสิทธิภาพและประสิทธิผลในการทำงาน
CO	หมายถึง	ความผูกพันภายในองค์กร
OM	หมายถึง	การจัดการองค์กร
IS	หมายถึง	การสร้างมาตรฐานสากล
LAW	หมายถึง	ด้านพื้นฐานทางกฎหมายที่เกี่ยวข้องกับงานนิติ
วิทยาศาสตร์		
INPUT	หมายถึง	ด้านปัจจัยนำเข้า
PROCESS	หมายถึง	กระบวนการปฏิบัติงาน
OUTPUT	หมายถึง	ด้านผลลัพธ์
STANDARD	หมายถึง	ด้านความเป็นมาตรฐานสากล
องค์ประกอบเชิงผลลัพธ์ในการเพิ่มศักยภาพทางด้านการสอบสวนคดีวิสามัญฆาตกรรม		
ประกอบด้วย		
TRU 1	หมายถึง	ผู้บังคับบัญชาให้ความเชื่อมั่นในความสำเร็จของการ
ปฏิบัติงาน		
TRU 2	หมายถึง	ผู้บังคับบัญชากับพนักงานสอบสวนมีสัมพันธภาพที่ดีใน
ระดับกลุ่ม		
TRU 3	หมายถึง	พนักงานสอบสวนให้ความร่วมมือกับองค์กรในการ
ปฏิบัติงานด้วยความสมัครใจ		
TRU 4	หมายถึง	ผู้บังคับบัญชามอบความไว้วางใจและอิสระในการทำงาน
ให้แก่ท่านอย่างเต็มที่		
AD 1	หมายถึง	พนักงานสอบสวนในสังกัดได้รับการชื่นชมเมื่อทำงาน
สำเร็จตามเป้าหมายที่วางไว้		
AD 2	หมายถึง	พนักงานสอบสวนในสังกัดได้รับการพิจารณาเลื่อนขั้น
และตำแหน่งในองค์กรเป็นไปตามเกณฑ์ที่กำหนดและมีความเป็นธรรม		
AD 3	หมายถึง	ผู้บังคับบัญชามีวิธีการจูงใจพนักงานให้ปฏิบัติงานด้วย
การให้รางวัลและมีการจัดสวัสดิการไว้อย่างเหมาะสม		

SU 1	หมายถึง	ผู้บังคับบัญชาใส่ใจและให้การสนับสนุนการทำงานของเจ้าหน้าที่ในหน่วยงาน
SU 2	หมายถึง	พนักงานสอบสวนภูมิใจที่เป็นส่วนหนึ่งของทีมการทำงานที่มีประสิทธิภาพ
RE 1	หมายถึง	ผู้บังคับบัญชามีการมอบหมายความรับผิดชอบได้อย่างเหมาะสมกับตำแหน่ง
RE 2	หมายถึง	พนักงานสอบสวนในสังกัดริเริ่มทำโครงการหรือสร้างนวัตกรรมใหม่ๆ ให้กับหน่วยงานเพื่อพัฒนาคุณภาพงาน
RE 3	หมายถึง	พนักงานสอบสวนมีความตั้งใจและรับผิดชอบการทำงานตามที่ได้รับมอบหมายอย่างเต็มที่
SP 1	หมายถึง	พนักงานสอบสวนสามารถแก้ปัญหาการปฏิบัติงานได้อย่างถูกต้องเหมาะสม
SP 2	หมายถึง	พนักงานสอบสวนสามารถคาดการณ์ล่วงหน้าเกี่ยวกับปัญหาที่จะเกิดขึ้นในการปฏิบัติงานได้
HO 1	หมายถึง	พนักงานสอบสวนสามารถปฏิบัติงานอยู่บนหลักนิติธรรมและความโปร่งใส
HO 2	หมายถึง	พนักงานสอบสวนสามารถปฏิบัติงานอย่างตรงไปตรงมาไม่ทุจริตต่อหน้าที่
HO 3	หมายถึง	พนักงานสอบสวนสามารถปฏิบัติงานที่ไม่แสวงหาผลประโยชน์ในทางมิชอบ
LF 1	หมายถึง	พนักงานสอบสวนสามารถตัดสินใจ วินิจฉัย สั่งการในการปฏิบัติงานได้อย่างดีและมีเหตุผล
LF 2	หมายถึง	สามารถให้ข้อเสนอแนะแก่ทีมงานในการปฏิบัติงานได้
LF 3	หมายถึง	พนักงานสอบสวนสามารถปฏิบัติตามกฎระเบียบได้อย่างเคร่งครัด
TI 1	หมายถึง	พนักงานสอบสวนมีความรู้ในเรื่องเทคโนโลยีสารสนเทศที่สามารถนำมาใช้ในการทำงานได้เป็นอย่างดี
TI 2	หมายถึง	พนักงานสอบสวนมีความเข้าใจ เกี่ยวกับเทคโนโลยีสารสนเทศ และสามารถเลือกสิ่งที่ตีมาประยุกต์ใช้ในการทำงานได้อย่างมีประสิทธิภาพ
TI 3	หมายถึง	พนักงานสอบสวนมีวิธีการสืบค้นข้อมูล และสามารถประยุกต์ใช้ให้เกิดประโยชน์ต่อการทำงาน

TI 4	หมายถึง	พนักงานสอบสวนสามารถเรียนรู้ระบบการทำงานสารสนเทศขององค์กรได้เป็นอย่างดี และสามารถทำงานได้อย่างมีประสิทธิภาพ
TI 5	หมายถึง	พนักงานสอบสวนสามารถสอนแนะนำการใช้เทคโนโลยีแก่สมาชิกในทีมได้อย่างเหมาะสม
TM 1	หมายถึง	พนักงานสอบสวนสามารถปฏิบัติงานได้รวดเร็วตรงตามระยะเวลาที่กำหนด
TM 2	หมายถึง	พนักงานสอบสวนสามารถเข้าร่วมการฝึกอบรม การเข้าตรวจสถานที่เกิดเหตุ รวมไปถึงการส่งสำนวนการสอบสวนได้ตรงตามเวลาที่กำหนด
TM 3	หมายถึง	พนักงานสอบสวนสามารถวางแผนจัดตารางการทำงานแบบปฏิทิน โดยให้สอบสวนคดีที่ผู้ต้องหาที่ถึงแก่ความตายให้เสร็จสิ้นโดยเร็ว และสอบสวนสำนวนชั้นสูตพลิกศพให้เสร็จสิ้นตามระยะเวลาที่กำหนด
ES 1	หมายถึง	พนักงานสอบสวนสามารถปรับตัวเพื่อรองรับการปรับเปลี่ยนนโยบายกลยุทธ์และแนวทางในการปฏิบัติงานได้
ES 2	หมายถึง	พนักงานสอบสวนสามารถนำความรู้มาวิเคราะห์สังเคราะห์เป็นแนวทางแก้ไขปัญหาและพัฒนางานได้ตรงเป้าประสงค์
ES 3	หมายถึง	พนักงานสอบสวนสามารถหานวัตกรรมใหม่ๆมาประยุกต์ใช้การทำงานเพื่อให้เกิดประสิทธิภาพและประสิทธิผลต่องานที่ได้รับมอบหมาย
VI 1	หมายถึง	พนักงานสอบสวนเข้าใจถึงวิสัยทัศน์พันธกิจและเป้าหมายการดำเนินการขององค์กร
VI 2	หมายถึง	พนักงานสอบสวนปฏิบัติงานสอดคล้องกับเป้าหมายการทำงานของหน่วยงานที่สังกัด
VI 3	หมายถึง	พนักงานสอบสวนสามารถวิเคราะห์ข้อดีข้อด้อยโอกาสและอุปสรรคในการทำงานของตนเองและหน่วยงานได้
VI 4	หมายถึง	พนักงานสอบสวนสามารถวางแผนการทำงานให้สอดคล้องกับเป้าหมายการดำเนินงานขององค์กร
PM 1	หมายถึง	พนักงานสอบสวนในหน่วยงานมีมาตรฐานในการเข้าร่วมโครงการที่ให้บริการประชาชน
PM 2	หมายถึง	พนักงานสอบสวนในหน่วยงานมีมาตรฐานในการเข้าร่วมบำเพ็ญประโยชน์และให้บริการสาธารณะ
PM 3	หมายถึง	พนักงานสอบสวนในหน่วยงานช่วยสังคมในการรักษาดูแลสิ่งแวดล้อมและสาธารณะสมบัติ

HR 1	หมายถึง	พนักงานสอบสวนในหน่วยงานสามารถปรับตัวพูดคุยกับ เพื่อร่วมงาน ผู้บังคับบัญชา และประชาชนได้ด้วยความเต็มใจ
HR 2	หมายถึง	พนักงานสอบสวนในหน่วยงานสามารถแสดงความเป็น กันเองต่อผู้ร่วมงาน ผู้บังคับบัญชา และประชาชนที่มาใช้บริการ และให้ความช่วยเหลือด้วยความ สมัครใจ
HR 3	หมายถึง	พนักงานสอบสวนสามารถแสดงออกถึงท่าทีที่เป็นมิตรกับ ประชาชนที่มาใช้บริการด้วยความเป็นกันเอง
TRU	หมายถึง	ความไว้วางใจ
AD	หมายถึง	การชื่นชมได้รับการยอมรับ
SU	หมายถึง	การได้รับการสนับสนุน
RE	หมายถึง	ความรับผิดชอบ
SP	หมายถึง	การแก้ปัญหาเฉพาะหน้า
HO	หมายถึง	ความซื่อสัตย์
LF	หมายถึง	การเป็นผู้นำและผู้ตามที่ดี
TI	หมายถึง	การสร้างสรรคเทคโนโลยีและนวัตกรรม
TM	หมายถึง	การบริหารจัดการเวลาที่เหมาะสม
ES	หมายถึง	ความยืดหยุ่นในการทำงาน
VI	หมายถึง	มีวิสัยทัศน์ในการทำงาน
PM	หมายถึง	การมีจิตสาธารณะ
HR	หมายถึง	การมีมนุษยสัมพันธ์ที่ดี
MOTIVATION	หมายถึง	การเพิ่มความสามารถในการทำงาน
ABILITY	หมายถึง	การเพิ่มแรงจูงใจในการทำงาน
FLEXIBLE	หมายถึง	การเพิ่มความยืดหยุ่นในการทำงาน
SOCIAL	หมายถึง	การเพิ่มความเป็นเครือข่ายทางสังคม

2.5.1 การวิเคราะห์องค์ประกอบเชิงยืนยัน (Confirmatory Factor Analysis)

1. องค์ประกอบหลักเชิงกระตุ้นที่ 1 ด้านพื้นฐานทางกฎหมายที่เกี่ยวข้องกับงานนิติ วิทยาศาสตร์ (Law)

ตารางที่ 60 ค่าสัมประสิทธิ์สหสัมพันธ์ขององค์ประกอบหลักเชิงกระตุ้นที่ 1 ด้านพื้นฐานทาง
กฎหมายที่เกี่ยวข้องกับงานนิติวิทยาศาสตร์

	JS X1	JS X2	JS X3	JS X4	CC N1	CC N2	CC N3	TR T1	TR T2	TR T3	TR T4
JS X1	1										
JS X2	.761**	1									
JS X3	.686**	.763**	1								
JS X4	.401**	.489**	.596**	1							
CC N1	.366**	.278**	.324**	.513**	1						
CC N2	.463**	.321**	.313**	.397**	.436**	1					
CC N3	.387**	.322**	.453**	.428**	.535**	.454**	1				
TR T1	.468**	.512**	.444**	.322**	.350**	.354**	.411**	1			
TR T2	.490**	.361**	.460**	.479**	.418**	.421**	.395**	.424**	1		
TR T3	.316**	.505**	.402**	.434**	.418**	.551**	.314**	.339**	.448**	1	
TR T4	.308**	.472**	.466**	.458**	.377**	.304**	.387**	-.375**	.327**	.399**	1

*p-value <0.01

จากตารางที่ 60 พบว่า ความสัมพันธ์ของตัวแปรทุกคู่มีทิศทางเดียวกัน โดยมีค่าสัมประสิทธิ์สหสัมพันธ์ระหว่างตัวแปรเป็นความสัมพันธ์เชิงบวกมีค่าสัมประสิทธิ์สหสัมพันธ์ระหว่าง 0.386-0.796 อย่างมีนัยสำคัญทางสถิติที่ระดับ 0.01 ซึ่งค่าสัมประสิทธิ์สหสัมพันธ์ของตัวแปรต้องมีค่าไม่เกิน 0.80 ซึ่งแสดงว่าตัวแปรที่ศึกษาไม่มีปัญหาในเรื่องความสัมพันธ์สูงเกินไป (Multicollinearity) (Hair et al., 2010) รวมทั้งทำการทดสอบความเป็นอิสระของตัวแปรเหล่านี้ด้วยค่า KMO (Kaiser-Meyer-Olkin) และค่า Bartlett's test of Sphericity เพื่อตรวจสอบความเหมาะสมของกลุ่มตัวแปร พบว่าค่า KMO ที่ได้คือ 0.80ซึ่งมีค่ามากกว่า 0.8 เหมาะสมที่จะนำมาวิเคราะห์องค์ประกอบดี มาก และ ค่า Bartlett's test of Sphericityมีนัยสำคัญทางสถิติ ($=18486.7$, $df=1176$, $Sig=0.000$) ดังนั้นตัวแปรสังเกตเหล่านี้ไม่มีปัญหาภาวะร่วมพหุจึงมีความเหมาะสมที่จะสามารถนำไปวิเคราะห์โมเดลการวัด และโมเดลการวิจัยที่พัฒนาขึ้น (Hair et al., 2010)

จากการวิเคราะห์องค์ประกอบเชิงยืนยันเพื่อแสดงความเที่ยงตรงเชิงโครงสร้างว่า องค์ประกอบทั้งหมดสามารถรวมกันเป็นองค์ประกอบเดียวกันได้ด้วยการวิเคราะห์เพื่อยืนยัน องค์ประกอบการพัฒนาตัวบ่งชี้เชิงนโยบายการจัดการงานนิติวิทยาศาสตร์เพื่อเพิ่มศักยภาพทางด้านการสอบสวนคดีวิสามัญฆาตกรรมองค์ประกอบหลักเชิงกระตุ้นที่ 1 ด้านพื้นฐานทางกฎหมายที่เกี่ยวข้องกับงานนิติวิทยาศาสตร์ปรากฏผลการวิเคราะห์องค์ประกอบเชิงยืนยัน แสดงในภาพที่ 12

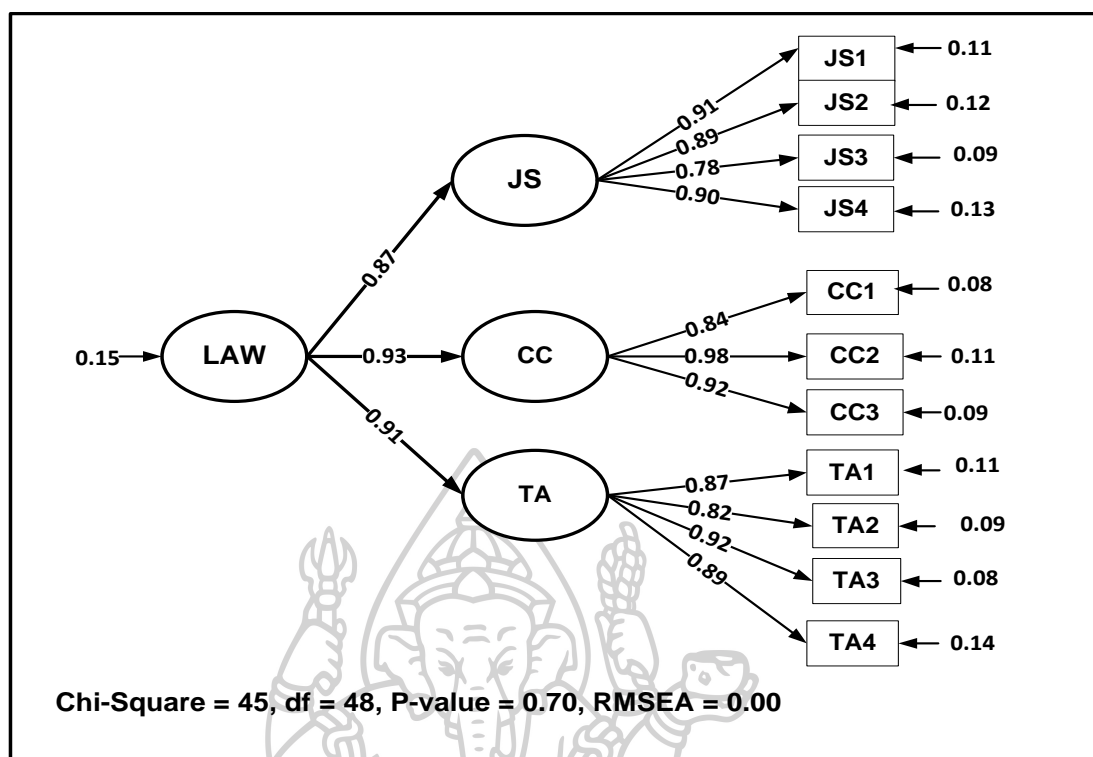

ภาพที่ 12 ผลการวิเคราะห์องค์ประกอบเชิงยืนยันของการพัฒนาตัวบ่งชี้เชิงนโยบายการจัดการงานนิติวิทยาศาสตร์เพื่อเพิ่มศักยภาพทางด้านการสอบสวนคดีวิสามัญฆาตกรรม องค์ประกอบหลักของตัวบ่งชี้เชิงกระตุ้นที่ 1 ด้านพื้นฐานทางกฎหมายที่เกี่ยวข้องกับงานนิติวิทยาศาสตร์

ตารางที่ 61 ผลการวิเคราะห์องค์ประกอบเชิงยืนยันขององค์ประกอบหลักเชิงกระตุ้นที่ 1 ด้านพื้นฐานทางกฎหมายที่เกี่ยวข้องกับงานนิติวิทยาศาสตร์

สถิติที่ใช้ในการตรวจสอบ	เกณฑ์ที่ใช้ในการพิจารณา	ค่าที่คำนวณได้	ผลการพิจารณา
χ^2	ไม่มีนัยสำคัญทางสถิติที่ระดับ > 0.05	45	-
df	-	48	-
p-value	$p > 0.05$.70	-
χ^2 / df	$\chi^2 / df < 2$	0.93	ผ่านเกณฑ์
CFI	ค่าเข้าใกล้ 1	0.97	ผ่านเกณฑ์
GFI	ค่าเข้าใกล้ 1	0.98	ผ่านเกณฑ์

ตารางที่ 61 ผลการวิเคราะห์องค์ประกอบเชิงยืนยันขององค์ประกอบหลักเชิงกระตุ้นที่ 1 ด้านพื้นฐานทางกฎหมายที่เกี่ยวข้องกับงานนิติวิทยาศาสตร์ (ต่อ)

สถิติที่ใช้ในการตรวจสอบ	เกณฑ์ที่ใช้ในการพิจารณา	ค่าที่คำนวณได้	ผลการพิจารณา
AGFI	ค่าเข้าใกล้ 1	0.99	ผ่านเกณฑ์
RMSEA	ค่าเข้าใกล้ 0	0.00	ผ่านเกณฑ์
KMO	ค่ามากกว่า 0.05	0.80	ผ่านเกณฑ์
Bartlett's Test	ค่าน้อยกว่า 0.05	0.00	ผ่านเกณฑ์

จากตารางที่ 61 พบว่าดัชนีความสอดคล้องกลมกลืนของโมเดลองค์ประกอบเชิงยืนยันของการพัฒนาตัวบ่งชี้เชิงนโยบายการจัดการงานนิติวิทยาศาสตร์เพื่อเพิ่มศักยภาพทางด้านการสอบสวนคดีวิสามัญฆาตกรรม องค์ประกอบหลักเชิงกระตุ้นที่ 1 ด้านพื้นฐานทางกฎหมายที่เกี่ยวข้องกับงานนิติวิทยาศาสตร์ผลการวิเคราะห์ข้อมูลพบว่าค่าไค-สแควร์ (χ^2) มีค่า 45 มีนัยสำคัญทางสถิติที่ระดับ $p\text{-value} = 0.70$ ค่าไค-สแควร์สัมพัทธ์ (χ^2/df) = 0.93 ค่าดัชนีวัดความสอดคล้องกลมกลืนเชิงสัมพัทธ์ (CFI) = 1.00 ค่าดัชนีวัดระดับความกลมกลืน (GFI) = 0.99 ค่าดัชนีวัดระดับความกลมกลืนที่ปรับแก้แล้ว (AGFI) = 0.97 และค่ารากที่สองของค่าเฉลี่ยความคลาดเคลื่อนกำลังสองของการประมาณ (RMSEA) = 0.000 ซึ่งผ่านเกณฑ์ทุกค่าแสดงว่าโมเดลสอดคล้องกับข้อมูลเชิงประจักษ์

ตารางที่ 62 สรุปการพัฒนาตัวบ่งชี้เชิงนโยบายการจัดการงานนิติวิทยาศาสตร์เพื่อเพิ่มศักยภาพทางด้านการสอบสวนคดีวิสามัญฆาตกรรม องค์ประกอบหลักเชิงกระตุ้นที่ 1 ด้านพื้นฐานทางกฎหมายที่เกี่ยวข้องกับงานนิติวิทยาศาสตร์

องค์ประกอบด้านพื้นฐานทางกฎหมายที่เกี่ยวข้องกับงานนิติวิทยาศาสตร์	องค์ประกอบภายใน	ค่าน้ำหนักองค์ประกอบ	ลำดับความสำคัญ
LAW	JS	0.87	3
	CC	0.93	1
	TA	0.91	2

จากภาพที่ 12 และตารางที่ 62 พบว่า องค์ประกอบย่อยของตัวบ่งชี้ด้านความยุติธรรม (JS) มีค่าน้ำหนักองค์ประกอบเท่ากับ 0.87 องค์ประกอบย่อยของตัวบ่งชี้ด้านการควบคุมอาชญากรรม (CC) มีค่าน้ำหนักองค์ประกอบเท่ากับ 0.93 องค์ประกอบย่อยของตัวบ่งชี้ด้านมีการฝึกอบรม (TA) มีค่าน้ำหนักองค์ประกอบเท่ากับ 0.91

องค์ประกอบย่อยของตัวบ่งชี้แต่ละด้านซึ่งเป็นค่าน้ำหนักของตัวแปรในองค์ประกอบที่มากกว่า 0.4 จัดว่าเป็นค่าที่อยู่ในเกณฑ์ที่เหมาะสม (Hair et al., 2010) การตรวจสอบค่าน้ำหนักองค์ประกอบหลักเชิงกระตุ้นที่ 1 ด้านพื้นฐานทางกฎหมายที่เกี่ยวข้องกับงานนิติวิทยาศาสตร์จากการวิเคราะห์องค์ประกอบเชิงยืนยัน พบว่าองค์ประกอบย่อยของตัวบ่งชี้ที่มีความสำคัญมากที่สุด ได้แก่ องค์ประกอบย่อยของตัวบ่งชี้ด้านการควบคุมอาชญากรรม (CC) รองลงมาได้แก่ องค์ประกอบย่อยของตัวบ่งชี้ด้านมีการฝึกอบรม (TA) และลำดับที่สามองค์ประกอบย่อยของตัวบ่งชี้ด้านความยุติธรรม (JS) มีค่าน้ำหนักตามลำดับ

2. องค์ประกอบหลักเชิงกระตุ้นที่ 2 ด้านปัจจัยนำเข้า (Input)

ตารางที่ 63 ค่าสัมประสิทธิ์สหสัมพันธ์ขององค์ประกอบหลักเชิงกระตุ้นที่ 2 ด้านปัจจัยนำเข้า

	LOC C1	LOC C2	LOC C3	MP P1	MP P2	MP P3	IT I1	IT I2	BS M1	BS M2	BS M3	WE F1	WE F2
LOCC1	1												
LOCC2	.498**	1											
LOCC3	.327**	.470**	1										
MP P1	.351**	.351**	.504**	1									
MP P2	.303**	.518**	.418**	.469**	1								
MP P3	.448**	.453**	.303**	.306**	.449**	1							
IT I1	.496**	.420**	.449**	.403**	.489**	.414**	1						
IT I2	.390**	.322**	.453**	.339**	.355**	.454**	.588**	1					
BS M1	.333**	.318**	.262**	.466**	.506**	.312**	.461**	.473**	1				
BS M2	.363**	.348**	.504**	.486**	.408**	.351**	.578**	.441**	.543**	1			
BS M3	.413**	.424**	.319**	.473**	.510**	.487**	.311**	.633**	.201**	.415**	1		
WE F1	.519**	.402**	.349**	.527**	.460**	.406**	.401**	.470**	.546**	.484**	.489**	1	
WE F2	.523**	.545**	.559**	.452**	.406**	.548**	.436**	.507**	.462**	.532**	.589**	.890**	1

*p-value <0.01

จากตารางที่ 63 พบว่าค่าสัมประสิทธิ์สหสัมพันธ์ขององค์ประกอบหลักเชิงกระตุ้นที่ 2 ด้านปัจจัยนำเข้า มีความสัมพันธ์ ของตัวแปรสังเกตทุกคู่มีทิศทางเดียวกัน โดยมีค่าสัมประสิทธิ์สหสัมพันธ์ระหว่างตัวแปรเป็นความสัมพันธ์เชิงบวกมีค่าสัมประสิทธิ์สหสัมพันธ์ระหว่าง 0.386-0.796 อย่างมีนัยสำคัญทางสถิติที่ระดับ 0.01 ยกเว้นตัวแปรสังเกตด้านสภาพแวดล้อมในการปฏิบัติงาน พบว่ามีซึ่งค่าสัมประสิทธิ์สหสัมพันธ์ของตัวแปรสังเกตเท่ากับ 0.890 มีค่าเกิน 0.80 แสดงว่าตัวแปรที่ศึกษามี

ปัญหาในเรื่องความสัมพันธ์สูงเกินไป (Multicollinearity) (Hair et al., 2010) ซึ่งต้องมีค่าไม่เกิน 0.80 ที่แสดงว่าตัวแปรที่ศึกษาไม่มีปัญหาในเรื่องความสัมพันธ์สูงเกินไป (Multicollinearity) (Hair et al., 2010) ดังนั้นผู้วิจัยจึงไม่นำตัวแปรสังเกตด้านสภาพแวดล้อมในการปฏิบัติงานขององค์ประกอบหลักเชิงกระตุ้นที่ 2 ด้านปัจจัยนำเข้า ทำการวิเคราะห์องค์ประกอบเชิงยืนยันในลำดับต่อไป

อย่างไรก็ตามผู้วิจัยทำการทดสอบความเป็นอิสระของตัวแปรสังเกตที่มีค่าสัมประสิทธิ์สหสัมพันธ์ของตัวแปรสังเกตไม่เกิน 0.80 ด้วยค่า KMO (Kaiser-Meyer-Olkin) และค่า Bartlett's test of Sphericity เพื่อตรวจสอบความเหมาะสมของกลุ่มตัวแปร พบว่าค่า KMO ที่ได้คือ 0.80 ซึ่งมีค่ามากกว่า 0.8 เหมาะสมที่จะนำมาวิเคราะห์องค์ประกอบดีมาก และ ค่า Bartlett's test of Sphericity มีนัยสำคัญทางสถิติ ($\chi^2 = 18486.7$, $df = 1176$, $Sig = 0.000$) ดังนั้นตัวแปรสังเกตเหล่านี้ไม่มีปัญหาภาวะร่วมพหุจึงมีความเหมาะสมที่จะสามารถนำไปวิเคราะห์โมเดลการวัด และโมเดลการวิจัยที่พัฒนาขึ้น (Hair et al., 2010)

จากการวิเคราะห์องค์ประกอบเชิงยืนยันเพื่อแสดงความเที่ยงตรงเชิงโครงสร้างว่าองค์ประกอบทั้งหมดสามารถรวมกันเป็นองค์ประกอบเดียวกันได้ด้วยการวิเคราะห์เพื่อยืนยันองค์ประกอบอันดับที่สองขององค์ประกอบการพัฒนาตัวบ่งชี้เชิงนโยบายการจัดการงานนิติวิทยาศาสตร์เพื่อเพิ่มศักยภาพทางด้านการสอบสวนคดีวิสามัญฆาตกรรม องค์ประกอบหลักเชิงกระตุ้นที่ 2 ด้านปัจจัยนำเข้าปรากฏผลการวิเคราะห์องค์ประกอบเชิงยืนยัน แสดงในภาพที่ 13

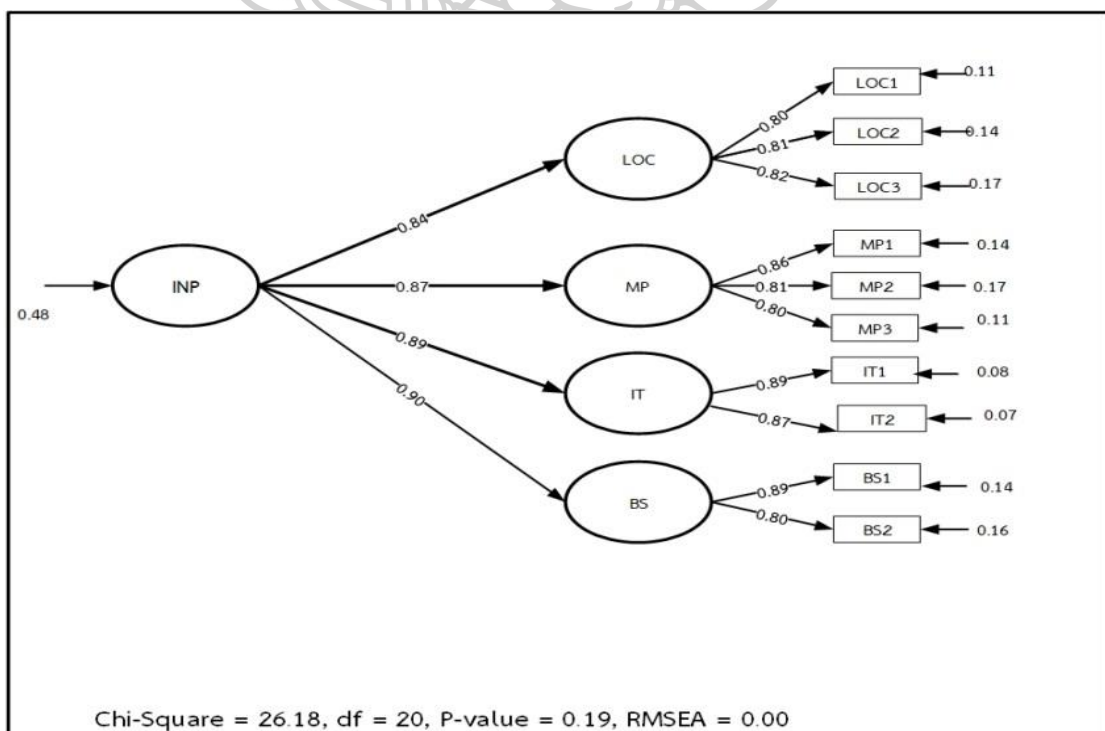

ภาพที่ 13 ผลการวิเคราะห์องค์ประกอบเชิงยืนยันของการพัฒนาตัวบ่งชี้เชิงนโยบายการจัดการงานนิติวิทยาศาสตร์เพื่อเพิ่มศักยภาพทางด้านการสอบสวนคดีวิสามัญฆาตกรรม องค์ประกอบหลักเชิงกระตุ้นที่ 2 ด้านปัจจัยนำเข้า

ตารางที่ 64 ผลการวิเคราะห์องค์ประกอบเชิงยืนยันขององค์ประกอบหลักเชิงกระตุ้นที่ 2 ด้านปัจจัยนำเข้า

สถิติที่ใช้ในการตรวจสอบ	เกณฑ์ที่ใช้ในการพิจารณา	ค่าที่คำนวณได้	ผลการพิจารณา
χ^2	ไม่มีนัยสำคัญทางสถิติที่ระดับ > 0.05	26.18	-
df	-	20	-
p-value	$p > 0.05$.19	-
χ^2 / df	$\chi^2 / df < 2$	1.30	ผ่านเกณฑ์
CFI	ค่าเข้าใกล้ 1	0.97	ผ่านเกณฑ์
GFI	ค่าเข้าใกล้ 1	0.98	ผ่านเกณฑ์
AGFI	ค่าเข้าใกล้ 1	0.99	ผ่านเกณฑ์
RMSEA	ค่าเข้าใกล้ 0	0.00	ผ่านเกณฑ์
KMO	ค่ามากกว่า 0.05	0.80	ผ่านเกณฑ์
Bartlett's Test	ค่าน้อยกว่า 0.05	0.00	ผ่านเกณฑ์

จากตารางที่ 64 พบว่าดัชนีความสอดคล้องกลมกลืนของโมเดลองค์ประกอบเชิงยืนยันของการพัฒนาตัวบ่งชี้เชิงนโยบายการจัดการงานนิติวิทยาศาสตร์เพื่อเพิ่มศักยภาพทางด้านการสอบสวนคดีวิสามัญฆาตกรรม องค์ประกอบหลักเชิงกระตุ้นที่ 2 ด้านปัจจัยนำเข้าผลการวิเคราะห์ข้อมูลพบว่าค่าไค-สแควร์ (χ^2) มีค่า 29.18 มีนัยสำคัญทางสถิติที่ระดับ $p\text{-value} = 0.23$ ค่าไค-สแควร์สัมพันธ์ (χ^2 / df) = 1.38 ค่าดัชนีวัดความสอดคล้องกลมกลืนเชิงสัมพันธ์ (CFI) = 1.00 ค่าดัชนีวัดระดับความกลมกลืน (GFI) = 0.99 ค่าดัชนีวัดระดับความกลมกลืนที่ปรับแก้แล้ว (AGFI) = 0.97 และค่ารากที่สองของค่าเฉลี่ยความคลาดเคลื่อนกำลังสองของการประมาณ (RMSEA) = 0.000 ซึ่งผ่านเกณฑ์ทุกค่า แสดงว่าโมเดลสอดคล้องกับข้อมูลเชิงประจักษ์

ตารางที่ 66 ค่าสัมประสิทธิ์สหสัมพันธ์ขององค์ประกอบหลักเชิงกระตุ้นที่ 3 ด้านกระบวนการปฏิบัติงาน (ต่อ)

	TW D1	TW D2	TW D3	TW D4	AT H1	AT H2	AT H3	AT H4	TS A1	TS A2	TS A3	ID R1	ID R2	ID R3	CoD S1	CoD S2
AT H2	.317	.532	.438	.436	.410	1										
AT H3	.433	.418	.389	.604	.443	.522	1									
AT H4	.325	.313	.460	.411	.429	.313	.514	1								
TS A1	.448	.349	.492	.574	.484	.493	.246	.525	1							
TS A2	.526	.363	.401	.491	.512	.397	.396	.566	.502	1						
TS A3	.569	.465	.489	.576	.413	.463	.464	.594	.336	.506	1					
ID R1	.338	.616	.437	.652	.360	.476	.311	.531	.352	.368	.488	1				
ID R2	.511	.464	.485	.444	.525	.518	.343	.312	.448	.407	.594	.413	1			
ID R3	.374	.471	.502	.446	.502	.593	.482	.318	.489	.485	.571	.424	.525	1		
CoD S1	.485	.427	.403	.330	.327	.599	.425	.329	.402	.322	.614	.324	.317	.505	1	
CoD S2	.645	.460	.563	.336	.315	.422	.541	.398	.576	.548	.534	.386	.312	.564	.509	1

*p-value <0.01

จากตารางที่ 66 พบว่า ความสัมพันธ์ของตัวแปรทุกคู่มีทิศทางเดียวกัน โดยมีค่าสัมประสิทธิ์สหสัมพันธ์ระหว่างตัวแปรเป็นความสัมพันธ์เชิงบวกมีค่าสัมประสิทธิ์สหสัมพันธ์ระหว่าง 0.386-0.796 อย่างมีนัยสำคัญทางสถิติที่ระดับ 0.01 ซึ่งค่าสัมประสิทธิ์สหสัมพันธ์ของตัวแปรต้องมีค่าไม่เกิน 0.80 ซึ่งแสดงว่าตัวแปรที่ศึกษาไม่มีปัญหาในเรื่องความสัมพันธ์สูงเกินไป (Multicollinearity) (Hair et al., 2010) รวมทั้งทำการทดสอบความเป็นอิสระของตัวแปรเหล่านี้ด้วยค่า KMO (Kaiser-Meyer-Olkin) และค่า Bartlett's test of Sphericity เพื่อตรวจสอบความเหมาะสมของกลุ่มตัวแปร พบว่าค่า KMO ที่ได้คือ 0.80 มีค่ามากกว่า 0.8 เหมาะสมที่จะนำมาวิเคราะห์องค์ประกอบได้มาก และ ค่า Bartlett's test of Sphericity มีนัยสำคัญทางสถิติ ($\chi^2 = 18486.7$, $df = 1176$, $Sig = 0.000$) ดังนั้นตัวแปรสังเกตเหล่านี้ไม่มีปัญหาภาวะร่วมพหุจึงมีความเหมาะสมที่จะสามารถนำไปวิเคราะห์โมเดลการวัด และโมเดลการวิจัยที่พัฒนาขึ้น (Hair et al., 2010)

จากการวิเคราะห์องค์ประกอบเชิงยืนยันเพื่อแสดงความเที่ยงตรงเชิงโครงสร้างว่า องค์ประกอบทั้งหมดสามารถรวมกันเป็นองค์ประกอบเดียวกันได้ด้วยการวิเคราะห์เพื่อยืนยัน องค์ประกอบอันดับที่สองขององค์ประกอบการพัฒนาตัวบ่งชี้เชิงนโยบายการจัดการงานนิติวิทยาศาสตร์เพื่อเพิ่มศักยภาพทางด้านการสอบสวนคดีวิสามัญฆาตกรรมองค์ประกอบหลักเชิงกระตุ้นที่ 3 ด้านกระบวนการปฏิบัติงานปรากฏผลการวิเคราะห์องค์ประกอบเชิงยืนยัน แสดงในภาพที่ 14

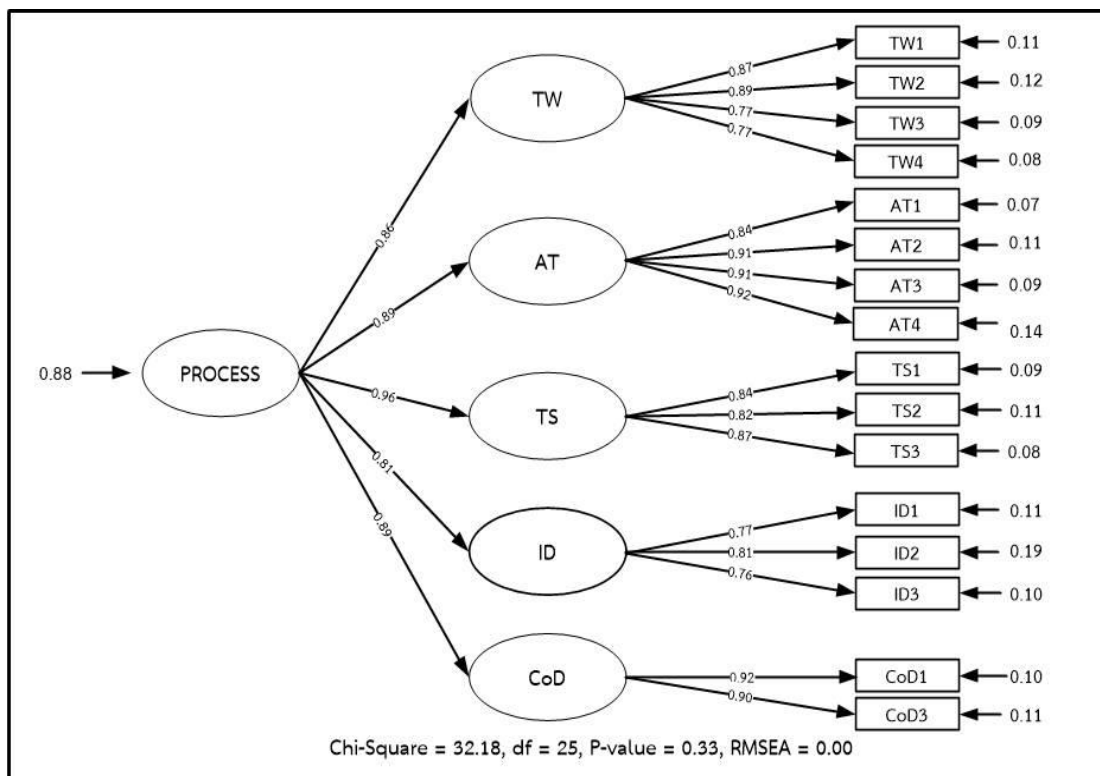

ภาพที่ 14 ผลการวิเคราะห์องค์ประกอบเชิงยืนยันของการพัฒนาตัวบ่งชี้เชิงนโยบายการจัดการงานนิติวิทยาศาสตร์เพื่อเพิ่มศักยภาพทางด้านการสอบสวนคดีวิสามัญฆาตกรรม องค์ประกอบหลักเชิงกระตุ้นที่ 3 ด้านกระบวนการปฏิบัติงาน

ตารางที่ 67 ผลการวิเคราะห์องค์ประกอบเชิงยืนยันองค์ประกอบหลักเชิงกระตุ้นที่ 3 ด้านกระบวนการปฏิบัติงาน

สถิติที่ใช้ในการตรวจสอบ	เกณฑ์ที่ใช้ในการพิจารณา	ค่าที่คำนวณได้	ผลการพิจารณา
χ^2	ไม่มีนัยสำคัญทางสถิติที่ระดับ > 0.05	32.18	-
df	-	25	-
p-value	$p > 0.05$.33	-
χ^2 / df	$\chi^2 / df < 2$	1.28	ผ่านเกณฑ์
CFI	ค่าเข้าใกล้ 1	0.97	ผ่านเกณฑ์
GFI	ค่าเข้าใกล้ 1	0.98	ผ่านเกณฑ์

ตารางที่ 67 ผลการวิเคราะห์องค์ประกอบเชิงยืนยันขององค์ประกอบหลักเชิงกระตุ้นที่ 3 ด้านกระบวนการปฏิบัติงาน (ต่อ)

สถิติที่ใช้ในการตรวจสอบ	เกณฑ์ที่ใช้ในการพิจารณา	ค่าที่คำนวณได้	ผลการพิจารณา
AGFI	ค่าเข้าใกล้ 1	0.99	ผ่านเกณฑ์
RMSEA	ค่าเข้าใกล้ 0	0.00	ผ่านเกณฑ์
KMO	ค่ามากกว่า 0.05	0.80	ผ่านเกณฑ์
Bartlett's Test	ค่าน้อยกว่า 0.05	0.00	ผ่านเกณฑ์

จากตารางที่ 67 พบว่าดัชนีความสอดคล้องกลมกลืนของโมเดลองค์ประกอบเชิงยืนยันของการพัฒนาตัวบ่งชี้เชิงนโยบายการจัดการงานนิติวิทยาศาสตร์เพื่อเพิ่มศักยภาพทางด้านการสอบสวนคดีวิสามัญฆาตกรรม องค์ประกอบหลักเชิงกระตุ้นที่ 3 ด้านกระบวนการปฏิบัติงาน ผลการวิเคราะห์ข้อมูลพบว่าค่าไค-สแควร์ (χ^2) มีค่า 32.18 มีนัยสำคัญทางสถิติที่ระดับ p-value = 0.33 ค่าไค-สแควร์สัมพัทธ์ (χ^2/df) = 1.28 ค่าดัชนีวัดความสอดคล้องกลมกลืนเชิงสัมพัทธ์ (CFI) = 1.00 ค่าดัชนีวัดระดับความกลมกลืน (GFI) = 0.99 ค่าดัชนีวัดระดับความกลมกลืนที่ปรับแก้แล้ว (AGFI) = 0.97 และค่ารากที่สองของค่าเฉลี่ยความคลาดเคลื่อนกำลังสองของการประมาณ (RMSEA) = 0.000 ซึ่งผ่านเกณฑ์ทุกค่าแสดงว่าโมเดลสอดคล้องกับข้อมูลเชิงประจักษ์

ตารางที่ 68 สรุปการพัฒนาตัวบ่งชี้เชิงนโยบายการจัดการงานนิติวิทยาศาสตร์เพื่อเพิ่มศักยภาพทางด้านการสอบสวนคดีวิสามัญฆาตกรรม องค์ประกอบหลักเชิงกระตุ้นที่ 3 ด้านกระบวนการปฏิบัติงาน

องค์ประกอบด้านพื้นฐานทางกฎหมายที่เกี่ยวข้องกับงานนิติวิทยาศาสตร์	องค์ประกอบภายใน	ค่าน้ำหนักองค์ประกอบ	ลำดับความสำคัญ
PROCESS	TW	0.86	3
	AT	0.89	2
	TS	0.96	1
	ID	0.81	4
	CoD	0.89	2

จากภาพที่ 14 และตารางที่ 68 พบว่า องค์ประกอบย่อยของตัวบ่งชี้ด้านการทำงานเป็นทีม แบบมุ่งเป้าหมาย (TW) มีค่าน้ำหนักองค์ประกอบเท่ากับ 0.86 องค์ประกอบย่อยของตัวบ่งชี้ด้านการมีทักษะคิดวิเคราะห์แบบมุ่งเป้าหมาย (AT) มีค่าน้ำหนักองค์ประกอบเท่ากับ 0.89 องค์ประกอบย่อยของตัวบ่งชี้ด้านความโปร่งใสตรวจสอบได้ (TS) มีค่าน้ำหนักองค์ประกอบเท่ากับ 0.96 องค์ประกอบย่อยของตัวบ่งชี้ด้านมีความเป็นอิสระ (ID) มีค่าน้ำหนักองค์ประกอบเท่ากับ 0.81 และองค์ประกอบย่อยของตัวบ่งชี้ด้านการติดต่อประสานงาน (CoD) มีค่าน้ำหนักองค์ประกอบเท่ากับ 0.89

องค์ประกอบย่อยของตัวบ่งชี้แต่ละด้านซึ่งเป็นค่าน้ำหนักของตัวแปรในองค์ประกอบที่มากกว่า 0.4 จัดว่าเป็นค่าที่อยู่ในเกณฑ์ที่เหมาะสม (Hair et al., 2010) การตรวจสอบค่าน้ำหนักองค์ประกอบหลักเชิงกระตุ้นที่ 3 ด้านกระบวนการปฏิบัติงาน จากการวิเคราะห์องค์ประกอบเชิงยืนยัน พบว่าองค์ประกอบย่อยของตัวบ่งชี้ที่มีความสำคัญมากที่สุด ได้แก่ องค์ประกอบย่อยของตัวบ่งชี้ด้านความโปร่งใสตรวจสอบได้ (TS) รองลงมาองค์ประกอบย่อยของตัวบ่งชี้ด้านการมีทักษะคิดวิเคราะห์แบบมุ่งเป้าหมาย (AT) และองค์ประกอบย่อยของตัวบ่งชี้ด้านการติดต่อประสานงาน (CoD) ลำดับที่สามองค์ประกอบย่อยของตัวบ่งชี้ด้านการทำงานเป็นทีมแบบมุ่งเป้าหมาย (TW) และลำดับที่สี่องค์ประกอบย่อยของตัวบ่งชี้ด้านมีความเป็นอิสระ (ID) มีค่าน้ำหนักตามลำดับ

4. องค์ประกอบหลักเชิงกระตุ้นที่ 4 ด้านผลลัพธ์ (Output)

ตารางที่ 69 ค่าสัมประสิทธิ์สหสัมพันธ์ขององค์ประกอบหลักเชิงกระตุ้นที่ 4 ด้านผลลัพธ์

	ME B1	ME B2	ME B3	EE K1	EE K2	EE K3	CO O1	CO O2
ME B1	1							
ME B2	.403**	1						
ME B3	.436**	.466**	1					
EE K1	.379**	.487**	.521**	1				
EE K2	.558**	.349**	.356**	.599**	1			
EE K3	.426**	.420**	.334**	.466**	.400**	1		
CO O1	.494**	.306**	.437**	.357**	.421**	.450**	1	
CO O2	.501**	.439**	.431**	.460**	.430**	.497**	.390**	1

*p-value <0.01

จากตารางที่ 69 พบว่า ความสัมพันธ์ของตัวแปรทุกคู่มีทิศทางเดียวกัน โดยมีค่าสัมประสิทธิ์สหสัมพันธ์ระหว่างตัวแปรเป็นความสัมพันธ์เชิงบวกมีค่าสัมประสิทธิ์สหสัมพันธ์ระหว่าง 0.386-0.796 อย่างมีนัยสำคัญทางสถิติที่ระดับ 0.01 ซึ่งค่าสัมประสิทธิ์สหสัมพันธ์ของตัวแปรต้องมีค่าไม่เกิน 0.80 ซึ่งแสดงว่าตัวแปรที่ศึกษาไม่มีปัญหาในเรื่องความสัมพันธ์สูงเกินไป (Multicollinearity) (Hair et al., 2010) รวมทั้งทำการทดสอบความเป็นอิสระของตัวแปรเหล่านี้ด้วยค่า KMO (Kaiser-

Meyer-Olkin) และค่า Bartlett's test of Sphericity เพื่อตรวจสอบความเหมาะสมของกลุ่มตัวแปร พบว่าค่า KMO ที่ได้คือ 0.80 ซึ่งมีค่ามากกว่า 0.8 เหมาะสมที่จะนำมาวิเคราะห์องค์ประกอบดีมากและ ค่า Bartlett's test of Sphericity มีนัยสำคัญทางสถิติ ($=18486.7$, $df=1176$, $Sig=0.000$) ดังนั้นตัวแปรสังเกตเหล่านี้ไม่มีปัญหาภาวะร่วมพหุจึงมีความเหมาะสมที่จะสามารถนำไปวิเคราะห์โมเดลการวัด และโมเดลการวิจัยที่พัฒนาขึ้น (Hair et al., 2010)

จากการวิเคราะห์องค์ประกอบเชิงยืนยันเพื่อแสดงความเที่ยงตรงเชิงโครงสร้างว่าองค์ประกอบทั้งหมดสามารถรวมกันเป็นองค์ประกอบเดียวกันได้ด้วยการวิเคราะห์เพื่อยืนยันองค์ประกอบอันดับที่สองขององค์ประกอบการพัฒนาตัวบ่งชี้เชิงนโยบายการจัดการงานนิติวิทยาศาสตร์เพื่อเพิ่มศักยภาพทางด้านการสอบสวนคดีวิสามัญฆาตกรรมองค์ประกอบหลักเชิงกระตุ้นที่ 4 ด้านผลลัพธ์ ปรากฏผลการวิเคราะห์องค์ประกอบเชิงยืนยัน แสดงในภาพที่ 15

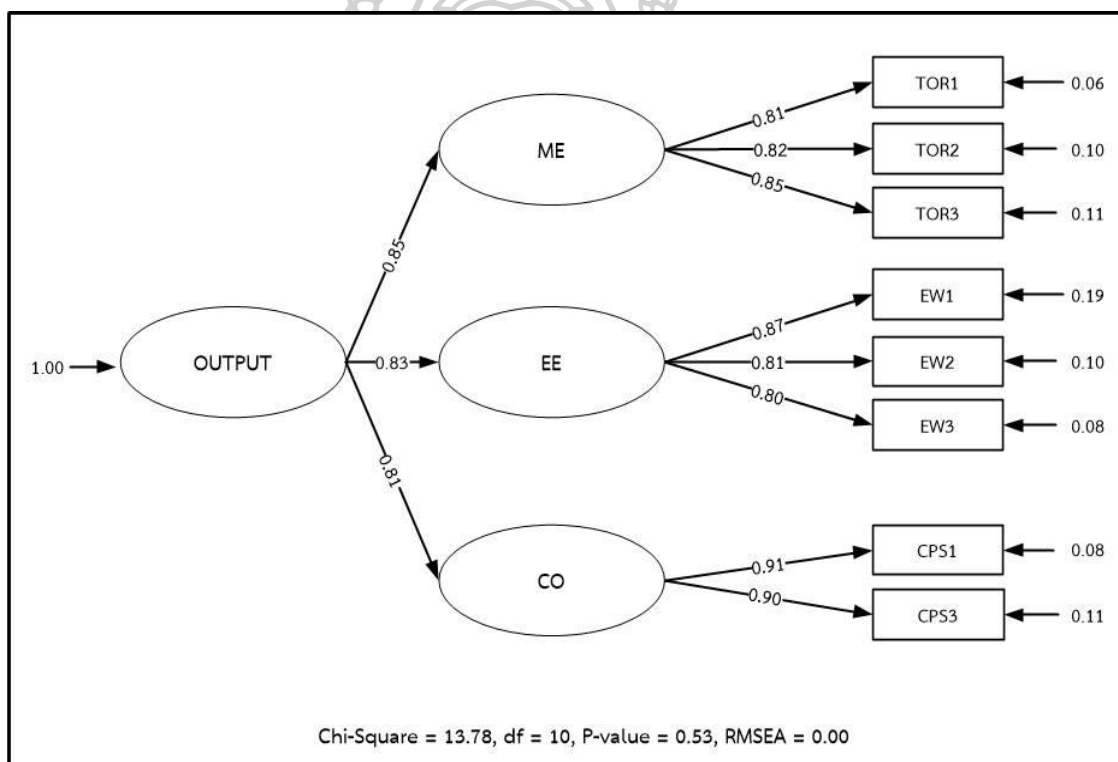

ภาพที่ 15 ผลการวิเคราะห์องค์ประกอบเชิงยืนยันของการพัฒนาตัวบ่งชี้เชิงนโยบายการจัดการงานนิติวิทยาศาสตร์เพื่อเพิ่มศักยภาพทางด้านการสอบสวนคดีวิสามัญฆาตกรรมองค์ประกอบหลักเชิงกระตุ้นที่ 4 ด้านผลลัพธ์

ตารางที่ 70 ผลการวิเคราะห์องค์ประกอบเชิงยืนยันขององค์ประกอบหลักเชิงกระตุ้นที่ 4 ด้านผลลัพธ์

สถิติที่ใช้ในการตรวจสอบ	เกณฑ์ที่ใช้ในการพิจารณา	ค่าที่คำนวณได้	ผลการพิจารณา
χ^2	ไม่มีนัยสำคัญทางสถิติที่ระดับ > 0.05	13.78	-
df	-	10	-
p-value	$p > 0.05$.53	-
χ^2 / df	$\chi^2 / df < 2$	1.38	ผ่านเกณฑ์
CFI	ค่าเข้าใกล้ 1	0.97	ผ่านเกณฑ์
GFI	ค่าเข้าใกล้ 1	0.98	ผ่านเกณฑ์
AGFI	ค่าเข้าใกล้ 1	0.99	ผ่านเกณฑ์
RMSEA	ค่าเข้าใกล้ 0	0.00	ผ่านเกณฑ์
KMO	ค่ามากกว่า 0.05	0.80	ผ่านเกณฑ์
Bartlett's Test	ค่าน้อยกว่า 0.05	0.00	ผ่านเกณฑ์

จากตารางที่ 70 พบว่าดัชนีความสอดคล้องกลมกลืนของโมเดลองค์ประกอบเชิงยืนยันของการพัฒนาตัวบ่งชี้เชิงนโยบายการจัดการงานนิติวิทยาศาสตร์เพื่อเพิ่มศักยภาพทางการสอบสวนคดีวิสามัญฆาตกรรม องค์ประกอบหลักเชิงกระตุ้นที่ 4 ด้านผลลัพธ์ผลการวิเคราะห์ข้อมูลพบว่าค่าไค-สแควร์ (χ^2) มีค่า 13.78 มีนัยสำคัญทางสถิติที่ระดับ $p\text{-value} = 0.53$ ค่าไค-สแควร์สัมพันธ์ (χ^2 / df) = 1.38 ค่าดัชนีวัดความสอดคล้องกลมกลืนเชิงสัมพันธ์ (CFI) = 1.00 ค่าดัชนีวัดระดับความกลมกลืน (GFI) = 0.99 ค่าดัชนีวัดระดับความกลมกลืนที่ปรับแก้แล้ว (AGFI) = 0.97 และค่ารากที่สองของค่าเฉลี่ยความคลาดเคลื่อนกำลังสองของการประมาณ (RMSEA) = 0.000 ซึ่งผ่านเกณฑ์ทุกค่าแสดงว่าโมเดลสอดคล้องกับข้อมูลเชิงประจักษ์

ตารางที่ 71 สรุปการพัฒนาตัวบ่งชี้เชิงนโยบายการจัดการงานนิติวิทยาศาสตร์เพื่อเพิ่มศักยภาพทางการสอบสวนคดีวิสามัญฆาตกรรม องค์ประกอบหลักเชิงกระตุ้นที่ 4 ด้านผลลัพธ์

องค์ประกอบด้านพื้นฐาน ทางกฎหมายที่เกี่ยวข้อง กับงานนิติวิทยาศาสตร์	องค์ประกอบ ภายใน	ค่าน้ำหนัก องค์ประกอบ	ลำดับความสำคัญ
OUTPUT	ME	0.85	1
	EE	0.83	2
	CO	0.81	3

จากภาพที่ 15 และตารางที่ 71 พบว่า องค์ประกอบย่อยของตัวบ่งชี้ด้านการวัดผลและประเมินผลภายในองค์กร (ME) มีค่าน้ำหนักองค์ประกอบเท่ากับ 0.85 องค์ประกอบย่อยของตัวบ่งชี้ด้านประสิทธิภาพประสิทธิผลในการทำงาน (EE) มีค่าน้ำหนักองค์ประกอบเท่ากับ 0.83 และองค์ประกอบย่อยของตัวบ่งชี้ด้านความผูกพันภายในองค์กร (CO) มีค่าน้ำหนักองค์ประกอบเท่ากับ 0.81

องค์ประกอบย่อยของตัวบ่งชี้แต่ละด้านซึ่งเป็นค่าน้ำหนักของตัวแปรในองค์ประกอบที่มากกว่า 0.4 จัดว่าเป็นค่าที่อยู่ในเกณฑ์ที่เหมาะสม (Hair et al., 2010) การตรวจสอบค่าน้ำหนักองค์ประกอบหลักเชิงกระตุ้นที่ 4 ด้านผลลัพธ์จากการวิเคราะห์องค์ประกอบเชิงยืนยัน พบว่าองค์ประกอบย่อยของตัวบ่งชี้ที่มีความสำคัญมากที่สุด ได้แก่ องค์ประกอบย่อยของตัวบ่งชี้ด้านการวัดผลและประเมินผลภายในองค์กร (ME) รองลงมาได้แก่ องค์ประกอบย่อยของตัวบ่งชี้ด้านประสิทธิภาพประสิทธิผลในการทำงาน (EE) และลำดับที่สามองค์ประกอบย่อยของตัวบ่งชี้ด้านความผูกพันภายในองค์กร (CO) มีค่าน้ำหนักตามลำดับ

5. องค์ประกอบหลักเชิงกระตุ้นที่ 5 ด้านความเป็นมาตรฐานสากล (Standard)

ตารางที่ 72 ค่าสัมประสิทธิ์สหสัมพันธ์ขององค์ประกอบหลักเชิงกระตุ้นที่ 5 ด้านความเป็นมาตรฐานสากล

	OM Z1	OM Z2	OM Z3	IS Q1	IS Q2	IS Q3	IS Q4
OMZ1	1						
OMZ2	.345**	1					
OMZ3	.336**	.480**	1				
IS Q1	.445**	.418**	.398**	1			
IS Q2	.442**	.374**	.470**	.479**	1		
IS Q3	.342**	.491**	.491**	.490**	.419**	1	
IS Q4	.316**	.416**	.463**	.422**	.365**	.396**	1

*p-value <0.01

จากตารางที่ 72 พบว่า ความสัมพันธ์ของตัวแปรทุกคู่มีทิศทางเดียวกัน โดยมีค่าสัมประสิทธิ์สหสัมพันธ์ระหว่างตัวแปรเป็นความสัมพันธ์เชิงบวกมีค่าสัมประสิทธิ์สหสัมพันธ์ระหว่าง 0.386-0.796 อย่างมีนัยสำคัญทางสถิติที่ระดับ 0.01 ซึ่งค่าสัมประสิทธิ์สหสัมพันธ์ของตัวแปรต้องมีค่าไม่เกิน 0.80 ซึ่งแสดงว่าตัวแปรที่ศึกษาไม่มีปัญหาในเรื่องความสัมพันธ์สูงเกินไป (Multicollinearity) (Hair et al., 2010) รวมทั้งทำการทดสอบความเป็นอิสระของตัวแปรเหล่านี้ด้วยค่า KMO (Kaiser-Meyer-Olkin) และค่า Bartlett's test of Sphericity เพื่อตรวจสอบความเหมาะสมของกลุ่มตัวแปร พบว่าค่า KMO ที่ได้คือ 0.80 มีค่ามากกว่า 0.8 เหมาะสมที่จะนำมาวิเคราะห์หองค์ประกอบตัวแปร และค่า Bartlett's test of Sphericity มีนัยสำคัญทางสถิติ ($=18486.7$, $df=1176$, $Sig=0.000$) ดังนั้นตัวแปรสังเกตเหล่านี้ไม่มีปัญหาภาวะร่วมพหุจึงมีความเหมาะสมที่จะสามารถนำไปวิเคราะห์โมเดลการวัด และโมเดลการวิจัยที่พัฒนาขึ้น (Hair et al., 2010)

จากการวิเคราะห์หองค์ประกอบเชิงยืนยันเพื่อแสดงความเที่ยงตรงเชิงโครงสร้างว่าองค์ประกอบทั้งหมดสามารถรวมกันเป็นองค์ประกอบเดียวกันได้ด้วยการวิเคราะห์เพื่อยืนยันองค์ประกอบอันดับที่สองขององค์ประกอบการพัฒนาตัวบ่งชี้เชิงนโยบายการจัดการงานนิติวิทยาศาสตร์เพื่อเพิ่มศักยภาพทางด้านการสอบสวนคดีวิสามัญฆาตกรรมองค์ประกอบหลักเชิงกระตุ้นที่ 5 ด้านความเป็นมาตรฐานสากล ปรากฏผลการวิเคราะห์หองค์ประกอบเชิงยืนยัน แสดงในภาพที่ 16

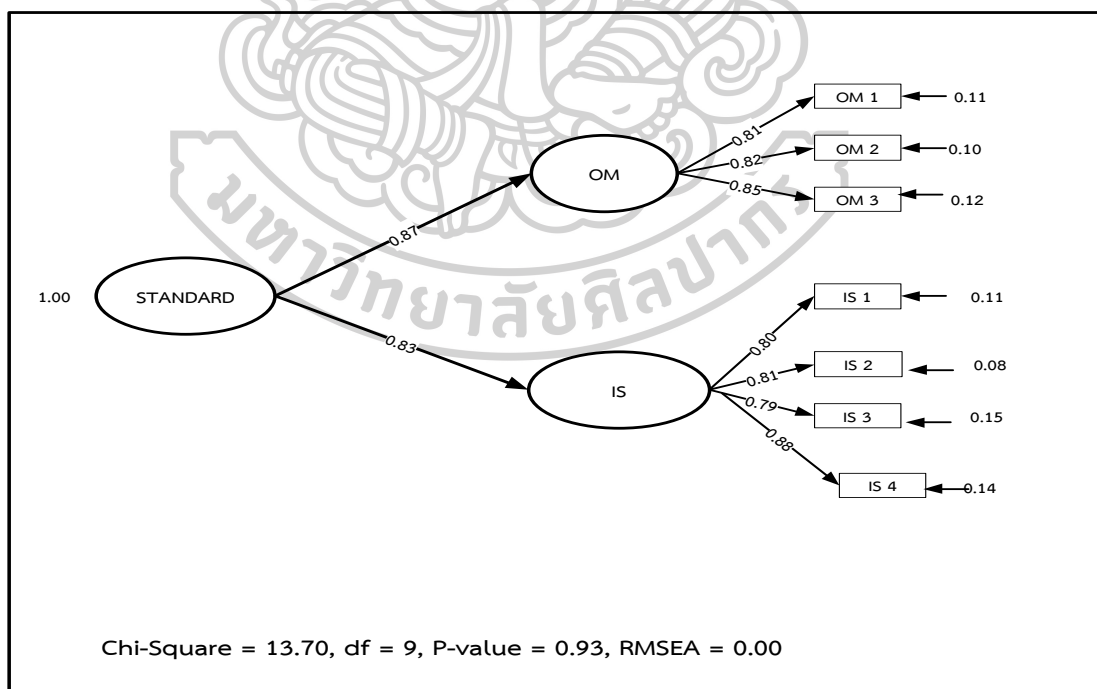

ภาพที่ 16 ผลการวิเคราะห์หองค์ประกอบเชิงยืนยันของการพัฒนาตัวบ่งชี้เชิงนโยบายการจัดการงานนิติวิทยาศาสตร์เพื่อเพิ่มศักยภาพทางด้านการสอบสวนคดีวิสามัญฆาตกรรมองค์ประกอบหลักเชิงกระตุ้นที่ 5 ด้านความเป็นมาตรฐานสากล

ตารางที่ 73 ผลการวิเคราะห์องค์ประกอบเชิงยืนยันองค์ประกอบหลักเชิงกระตุ้นที่ 5 ด้านความเป็นมาตรฐานสากล

สถิติที่ใช้ในการตรวจสอบ	เกณฑ์ที่ใช้ในการพิจารณา	ค่าที่คำนวณได้	ผลการพิจารณา
χ^2	ไม่มีนัยสำคัญทางสถิติที่ระดับ > 0.05	13.70	-
df	-	9	-
p-value	$p > 0.05$.93	-
χ^2 / df	$\chi^2 / df < 2$	1.52	ผ่านเกณฑ์
CFI	ค่าเข้าใกล้ 1	0.97	ผ่านเกณฑ์
GFI	ค่าเข้าใกล้ 1	0.98	ผ่านเกณฑ์
AGFI	ค่าเข้าใกล้ 1	0.99	ผ่านเกณฑ์
RMSEA	ค่าเข้าใกล้ 0	0.00	ผ่านเกณฑ์
KMO	ค่ามากกว่า 0.05	0.80	ผ่านเกณฑ์
Bartlett's Test	ค่าน้อยกว่า 0.05	0.00	ผ่านเกณฑ์

จากตารางที่ 73 พบว่าดัชนีความสอดคล้องกลมกลืนของโมเดลองค์ประกอบเชิงยืนยันของการพัฒนาตัวบ่งชี้เชิงนโยบายการจัดการงานนิติวิทยาศาสตร์เพื่อเพิ่มศักยภาพทางการสอบสวนคดีวิสามัญฆาตกรรม องค์ประกอบหลักเชิงกระตุ้นที่ 5 ด้านความเป็นมาตรฐานสากล ผลการวิเคราะห์ข้อมูลพบว่าค่าไค-สแควร์ (χ^2) มีค่า 13.70 มีนัยสำคัญทางสถิติที่ระดับ $p\text{-value} = 0.93$ ค่าไค-สแควร์สัมพันธ์ (χ^2 / df) = 1.53 ค่าดัชนีวัดความสอดคล้องกลมกลืนเชิงสัมพันธ์ (CFI) = 1.00 ค่าดัชนีวัดระดับความกลมกลืน (GFI) = 0.99 ค่าดัชนีวัดระดับความกลมกลืนที่ปรับแก้แล้ว (AGFI) = 0.97 และค่ารากที่สองของค่าเฉลี่ยความคลาดเคลื่อนกำลังสองของการประมาณ (RMSEA) = 0.000 ซึ่งผ่านเกณฑ์ทุกค่าแสดงว่าโมเดลสอดคล้องกับข้อมูลเชิงประจักษ์

ตารางที่ 74 สรุปการพัฒนาตัวบ่งชี้เชิงนโยบายการจัดการงานนิติวิทยาศาสตร์เพื่อเพิ่มศักยภาพทางการสอบสวนคดีวิสามัญฆาตกรรม องค์ประกอบหลักเชิงกระตุ้นที่ 5 ด้านความเป็นมาตรฐานสากล

องค์ประกอบด้านพื้นฐาน ทางกฎหมายที่เกี่ยวข้อง กับงานนิติวิทยาศาสตร์	องค์ประกอบ ภายใน	ค่าน้ำหนัก องค์ประกอบ	ลำดับความสำคัญ
STANDARD	OM	0.87	1
	IS	0.83	2

จากภาพที่ 16 และตารางที่ 74 พบว่า องค์ประกอบย่อยของตัวบ่งชี้ด้านการจัดการองค์กร (OM) มีค่าน้ำหนักองค์ประกอบเท่ากับ 0.87 และองค์ประกอบย่อยของตัวบ่งชี้ด้านการสร้างมาตรฐานสากล (IS) มีค่าน้ำหนักองค์ประกอบเท่ากับ 0.83

องค์ประกอบย่อยของตัวบ่งชี้แต่ละด้านซึ่งเป็นค่าน้ำหนักของตัวแปรในองค์ประกอบที่มากกว่า 0.4 จัดว่าเป็นค่าที่อยู่ในเกณฑ์ที่เหมาะสม (Hair et al., 2010) การตรวจสอบค่าน้ำหนักองค์ประกอบหลักเชิงกระตุ้นที่ 5 ด้านความเป็นมาตรฐานสากล จากการวิเคราะห์องค์ประกอบเชิงยืนยัน พบว่าองค์ประกอบย่อยของตัวบ่งชี้ที่มีความสำคัญมากที่สุด ได้แก่ องค์ประกอบย่อยของตัวบ่งชี้ด้านการจัดการองค์กร (OM) รองลงมาได้แก่ องค์ประกอบย่อยของตัวบ่งชี้ด้านการสร้างมาตรฐานสากล (IS) มีค่าน้ำหนักตามลำดับ

6. องค์ประกอบหลักเชิงผลลัพธ์ที่ 1 การเพิ่มความสามารถในการทำงาน (Ability)

ตารางที่ 75 ค่าสัมประสิทธิ์สหสัมพันธ์ขององค์ประกอบหลักเชิงผลลัพธ์ที่ 1 การเพิ่มความสามารถในการทำงาน

	SP 1	SP 2	HO 1	HO 2	HO 3	LF 1	LF 2	LF 3	TI 1	TI 2	TI 3	TI 4	TI 5	TM 1	TM 2	TM 3
SP1	1															
SP2	.398**	1														
HO1	.387**	.360**	1													
HO2	.321**	.224**	.399**	1												
HO3	.250**	.314**	.642**	.239**	1											
LF1	.322**	.338**	.544**	.351**	.430**	1										
LF2	.490**	.473**	.429**	.453**	.490**	.455**	1									
LF3	.400**	.451**	.412**	.376**	.408**	.308**	.504**	1								
TI1	.521**	.504**	.640**	.499**	.354**	.424**	.476**	.394**	1							
TI2	.562**	.315**	.651**	.444**	.462**	.437**	.359**	.430**	.324**	1						
TI3	.558**	.437**	.481**	.402**	.458**	.402**	.335**	.365**	.455**	.385**	1					
TI4	.329**	.422**	.501**	.302**	.422**	.555**	.428**	.313**	.431**	.451**	.474**	1				
TI5	.497**	.431**	.415**	.550**	.427**	.474**	.466**	.504**	.475**	.302**	.367**	.470**	1			
TM1	.350**	.403**	.360**	.525**	.427**	.469**	.347**	.484**	.316**	.307**	.425**	.456**	.430**	1		
TM2	.399**	.460**	.332**	.538**	.470**	.448**	.580**	.472**	.405**	.407**	.458**	.552**	.444**	.483**	1	
TM3	.300**	.408**	.468**	.415**	.449**	.584**	.503**	.412**	.532**	.315**	.437**	.418**	.602**	.441**	.332**	1

*p-value <0.01

จากตารางที่ 75 พบว่า ความสัมพันธ์ของตัวแปรทุกคู่มีทิศทางเดียวกัน โดยมีค่าสัมประสิทธิ์สหสัมพันธ์ระหว่างตัวแปรเป็นความสัมพันธ์เชิงบวกมีค่าสัมประสิทธิ์สหสัมพันธ์ระหว่าง 0.386-0.796 อย่างมีนัยสำคัญทางสถิติที่ระดับ 0.01 ซึ่งค่าสัมประสิทธิ์สหสัมพันธ์ของตัวแปรต้องมีค่าไม่เกิน 0.80 ซึ่งแสดงว่าตัวแปรที่ศึกษาไม่มีปัญหาในเรื่องความสัมพันธ์สูงเกินไป (Multicollinearity) (Hair et al., 2010) รวมทั้งทำการทดสอบความเป็นอิสระของตัวแปรเหล่านี้ด้วยค่า KMO (Kaiser-Meyer-Olkin) และค่า Bartlett's test of Sphericity เพื่อตรวจสอบความเหมาะสมของกลุ่มตัวแปร พบว่าค่า KMO ที่ได้คือ 0.80 มีค่ามากกว่า 0.8 เหมาะสมที่จะนำมาวิเคราะห์หองค์ประกอบตัวแปร และค่า Bartlett's test of Sphericity มีนัยสำคัญทางสถิติ ($\chi^2=18486.7$, $df=1176$, $Sig=0.000$) ดังนั้นตัวแปรสังเกตเหล่านี้ไม่มีปัญหาภาวะร่วมพหุจึงมีความเหมาะสมที่จะสามารถนำไปวิเคราะห์โมเดลการวัด และโมเดลการวิจัยที่พัฒนาขึ้น (Hair et al., 2010)

จากการวิเคราะห์หองค์ประกอบเชิงยืนยันเพื่อแสดงความเที่ยงตรงเชิงโครงสร้างว่า องค์ประกอบทั้งหมดสามารถรวมกันเป็นองค์ประกอบเดียวกันได้ด้วยการวิเคราะห์เพื่อยืนยัน องค์ประกอบอันดับที่สองขององค์ประกอบการพัฒนาตัวบ่งชี้เชิงนโยบายการจัดการงานนิติวิทยาศาสตร์เพื่อเพิ่มศักยภาพทางด้านการสอบสวนคดีวิสามัญฆาตกรรมองค์ประกอบหลักเชิงผลลัพธ์ ที่ 1 การเพิ่มความสามารถในการทำงาน ปรากฏผลการวิเคราะห์หองค์ประกอบเชิงยืนยัน แสดงในภาพที่ 17

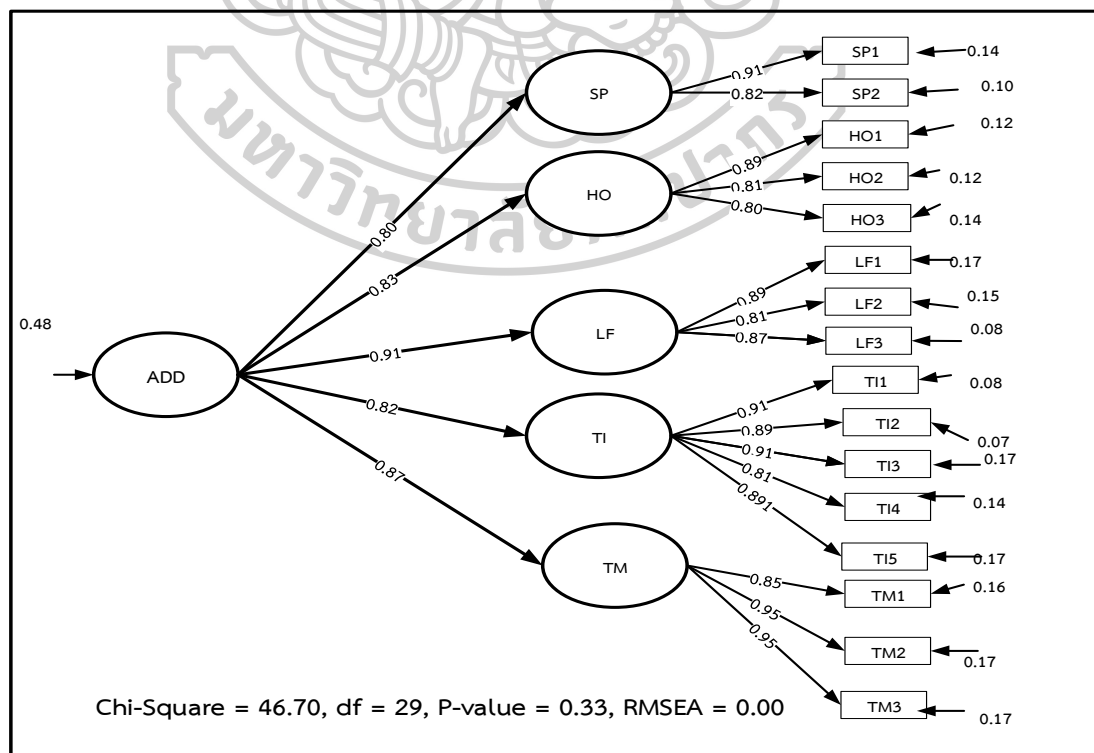

ภาพที่ 17 ผลการวิเคราะห์องค์ประกอบเชิงยืนยันของการพัฒนาตัวบ่งชี้เชิงนโยบายการจัดการงานนิติวิทยาศาสตร์เพื่อเพิ่มศักยภาพทางด้านการสอบสวนคดีวิสามัญฆาตกรรม องค์ประกอบหลักเชิงผลลัพธ์ที่ 1 การเพิ่มความสามารถในการทำงาน

ตารางที่ 76 ผลการวิเคราะห์องค์ประกอบเชิงยืนยันองค์ประกอบหลักเชิงผลลัพธ์ที่ 1 การเพิ่มความสามารถในการทำงาน

สถิติที่ใช้ในการตรวจสอบ	เกณฑ์ที่ใช้ในการพิจารณา	ค่าที่คำนวณได้	ผลการพิจารณา
χ^2	ไม่มีนัยสำคัญทางสถิติที่ระดับ > 0.05	46.70	-
df	-	29	-
p-value	$p > 0.05$.33	-
χ^2 / df	$\chi^2 / df < 2$	1.61	ผ่านเกณฑ์
CFI	ค่าเข้าใกล้ 1	0.97	ผ่านเกณฑ์
GFI	ค่าเข้าใกล้ 1	0.98	ผ่านเกณฑ์
AGFI	ค่าเข้าใกล้ 1	0.99	ผ่านเกณฑ์
RMSEA	ค่าเข้าใกล้ 0	0.00	ผ่านเกณฑ์
KMO	ค่ามากกว่า 0.05	0.80	ผ่านเกณฑ์
Bartlett's Test	ค่าน้อยกว่า 0.05	0.00	ผ่านเกณฑ์

จากตารางที่ 76 พบว่าดัชนีความสอดคล้องกลมกลืนของโมเดลองค์ประกอบเชิงยืนยันของการพัฒนาตัวบ่งชี้เชิงนโยบายการจัดการงานนิติวิทยาศาสตร์เพื่อเพิ่มศักยภาพทางด้านการสอบสวนคดีวิสามัญฆาตกรรม องค์ประกอบหลักเชิงผลลัพธ์ที่ 1 การเพิ่มความสามารถในการทำงาน ผลการวิเคราะห์ข้อมูลพบว่าค่าไค-สแควร์ (χ^2) มีค่า 46.70 มีนัยสำคัญทางสถิติที่ระดับ $p\text{-value} = 0.33$ ค่าไค-สแควร์สัมพัทธ์ (χ^2/df) = 1.61 ค่าดัชนีวัดความสอดคล้องกลมกลืนเชิงสัมพัทธ์ (CFI) = 1.00 ค่าดัชนีวัดระดับความกลมกลืน (GFI) = 0.99 ค่าดัชนีวัดระดับความกลมกลืนที่ปรับแก้แล้ว (AGFI) = 0.97 และค่ารากที่สองของค่าเฉลี่ยความคลาดเคลื่อนกำลังสองของการประมาณ (RMSEA) = 0.000 ซึ่งผ่านเกณฑ์ทุกค่าแสดงว่าโมเดลสอดคล้องกับข้อมูลเชิงประจักษ์

ตารางที่ 77 สรุปรูปการพัฒนาตัวบ่งชี้เชิงนโยบายการจัดการงานนิติวิทยาศาสตร์เพื่อเพิ่มศักยภาพ
 ทางด้านการสอบสวนคดีวิสามัญฆาตกรรม องค์ประกอบหลักเชิงผลลัพธ์ที่ 1 การเพิ่ม
 ความสามารถในการทำงาน

องค์ประกอบด้านพื้นฐาน ทางกฎหมายที่เกี่ยวข้อง กับงานนิติวิทยาศาสตร์	องค์ประกอบ ภายใน	ค่าน้ำหนัก องค์ประกอบ	ลำดับความสำคัญ
ABILITY	SP	0.80	5
	HO	0.83	3
	LF	0.91	1
	TI	0.82	4
	TM	0.87	2

จากภาพที่ 17 และตารางที่ 77 พบว่า องค์ประกอบย่อยของตัวบ่งชี้ด้านการแก้ปัญหาเฉพาะหน้า (SP) มีค่าน้ำหนักองค์ประกอบเท่ากับ 0.80 องค์ประกอบย่อยด้านความซื่อสัตย์ (HO) มีค่าน้ำหนักองค์ประกอบเท่ากับ 0.83 องค์ประกอบย่อยของตัวบ่งชี้ด้านการเป็นผู้นำและผู้ตามที่ดี (LF) มีค่าน้ำหนักองค์ประกอบเท่ากับ 0.91 องค์ประกอบย่อยของตัวบ่งชี้ด้านการสร้างสรรค์เทคโนโลยีและนวัตกรรม (TI) มีค่าน้ำหนักองค์ประกอบเท่ากับ 0.82 และองค์ประกอบย่อยของตัวบ่งชี้ด้านการบริหารจัดการเวลาที่เหมาะสม (TM) มีค่าน้ำหนักองค์ประกอบเท่ากับ 0.87

องค์ประกอบย่อยของตัวบ่งชี้แต่ละด้านซึ่งเป็นค่าน้ำหนักของตัวแปรในองค์ประกอบที่มากกว่า 0.4 จัดว่าเป็นค่าที่อยู่ในเกณฑ์ที่เหมาะสม (Hair et al., 2010) การตรวจสอบค่าน้ำหนักองค์ประกอบหลักเชิงผลลัพธ์ที่ 1 การเพิ่มความสามารถในการทำงาน จากการวิเคราะห์องค์ประกอบเชิงยืนยัน พบว่าองค์ประกอบย่อยของตัวบ่งชี้ที่มีความสำคัญมากที่สุด ได้แก่ องค์ประกอบย่อยของตัวบ่งชี้ด้านการเป็นผู้นำและผู้ตามที่ดี (LF) รองลงมาได้แก่ องค์ประกอบย่อยของตัวบ่งชี้ด้านการบริหารจัดการเวลาที่เหมาะสม (TM) ลำดับที่สามองค์ประกอบย่อยของตัวบ่งชี้ด้านความซื่อสัตย์ (HO) ลำดับที่สี่องค์ประกอบย่อยของตัวบ่งชี้ด้านการสร้างสรรค์เทคโนโลยีและนวัตกรรม (TI) และลำดับที่ห้าองค์ประกอบย่อยของตัวบ่งชี้ด้านการแก้ปัญหาเฉพาะหน้า (SP) มีค่าน้ำหนักตามลำดับ

7. องค์ประกอบหลักเชิงผลลัพธ์ที่ 2 การเพิ่มแรงจูงใจในการทำงาน (Motivation)

ตารางที่ 78 ค่าสัมประสิทธิ์สหสัมพันธ์ขององค์ประกอบหลักเชิงผลลัพธ์ที่ 2 การเพิ่มแรงจูงใจในการทำงาน

	TRU 1	TRU 2	TRU 3	TRU 4	AD 1	AD 2	AD 3	SU 1	SU 2	RE 1	RE 2	RE 3
TRU1	1											
TRU2	.405**	1										
TRU3	.323**	.431**	1									
TRU4	.435**	.316**	.451**	1								
AD1	.410**	.439**	.673**	.467**	1							
AD2	.430**	.308**	.554**	.454**	.462**	1						
AD3	.399**	.324**	.416**	.461**	.316**	.434**	1					
SU1	.421**	.349**	.546**	.325**	.305**	.473**	.821**	1				
SU2	.436**	.446**	.671**	.435**	.355**	.317**	.426**	.854**	1			
RE1	.451**	.448**	.678**	.354**	.324**	.321**	.421**	.462**	.395**	1		
RE2	.317**	.491**	.633**	.408**	.395**	.371**	.534**	.309**	.482**	.438**	1	
RE3	.381**	.464**	.665**	.461**	.081**	.403**	.562**	.328**	.436**	.422**	.333**	1

*p-value <0.01

จากตารางที่ 78 พบว่าค่าสัมประสิทธิ์สหสัมพันธ์องค์ประกอบหลักเชิงผลลัพธ์ที่ 2 การเพิ่มแรงจูงใจในการทำงาน โดยมีค่าสัมประสิทธิ์สหสัมพันธ์ระหว่างตัวแปรเป็นความสัมพันธ์เชิงบวกมีค่าสัมประสิทธิ์สหสัมพันธ์ระหว่าง 0.36-0.467 อย่างมีนัยสำคัญทางสถิติที่ระดับ 0.01 ยกเว้นตัวแปรสังเกตด้านองค์ประกอบย่อยของตัวบ่งชี้ด้านการได้รับการสนับสนุน (SU) พบว่ามีซึ่งค่าสัมประสิทธิ์สหสัมพันธ์ของตัวแปรสังเกตเท่ากับ 0.854 มีค่าเกิน 0.80 แสดงว่าตัวแปรที่ศึกษามีปัญหาในเรื่องความสัมพันธ์สูงเกินไป (Multicollinearity) (Hair et al., 2010) ซึ่งต้องมีค่าไม่เกิน 0.80 ที่แสดงว่าตัวแปรที่ศึกษาไม่มีปัญหาในเรื่องความสัมพันธ์สูงเกินไป (Multicollinearity) (Hair et al., 2010) ดังนั้นผู้วิจัยจึงไม่นำตัวแปรสังเกตด้านองค์ประกอบย่อยของตัวบ่งชี้ด้านการได้รับการสนับสนุน ทำการวิเคราะห์องค์ประกอบเชิงยืนยันในลำดับต่อไป

อย่างไรก็ตามผู้วิจัยทำการทดสอบความเป็นอิสระของตัวแปรสังเกตที่มีค่าสัมประสิทธิ์สหสัมพันธ์ของตัวแปรสังเกตไม่เกิน 0.80 ด้วยค่า KMO (Kaiser-Meyer-Olkin) และค่า Bartlett's test of Sphericity เพื่อตรวจสอบความเหมาะสมของกลุ่มตัวแปร พบว่าค่า KMO ที่ได้คือ 0.80 ซึ่งมีค่ามากกว่า 0.8 เหมาะสมที่จะนำมาวิเคราะห์องค์ประกอบดีมาก และ ค่า Bartlett's test of Sphericity มีนัยสำคัญทางสถิติ ($\chi^2=18486.7$, $df=1176$, $Sig=0.000$) ดังนั้นตัวแปรสังเกตเหล่านี้ไม่มีปัญหาภาวะร่วมพหุจึงมีความเหมาะสมที่จะสามารถนำไปวิเคราะห์โมเดลการวัด และโมเดลการวิจัยที่พัฒนาขึ้น (Hair et al., 2010)

จากการวิเคราะห์องค์ประกอบเชิงยืนยันเพื่อแสดงความเที่ยงตรงเชิงโครงสร้างว่า องค์ประกอบทั้งหมดสามารถรวมกันเป็นองค์ประกอบเดียวกันได้ด้วยการวิเคราะห์เพื่อยืนยัน องค์ประกอบอันดับที่สองขององค์ประกอบการพัฒนาตัวบ่งชี้เชิงนโยบายการจัดการงานนิติ

วิทยาศาสตร์เพื่อเพิ่มศักยภาพทางด้านการสอบสวนคดีวิสามัญฆาตกรรมองค์ประกอบหลักเชิงผลลัพธ์
ที่ 2 การเพิ่มแรงจูงใจในการทำงานปรากฏผลการวิเคราะห์องค์ประกอบเชิงยืนยัน แสดงในภาพที่ 18

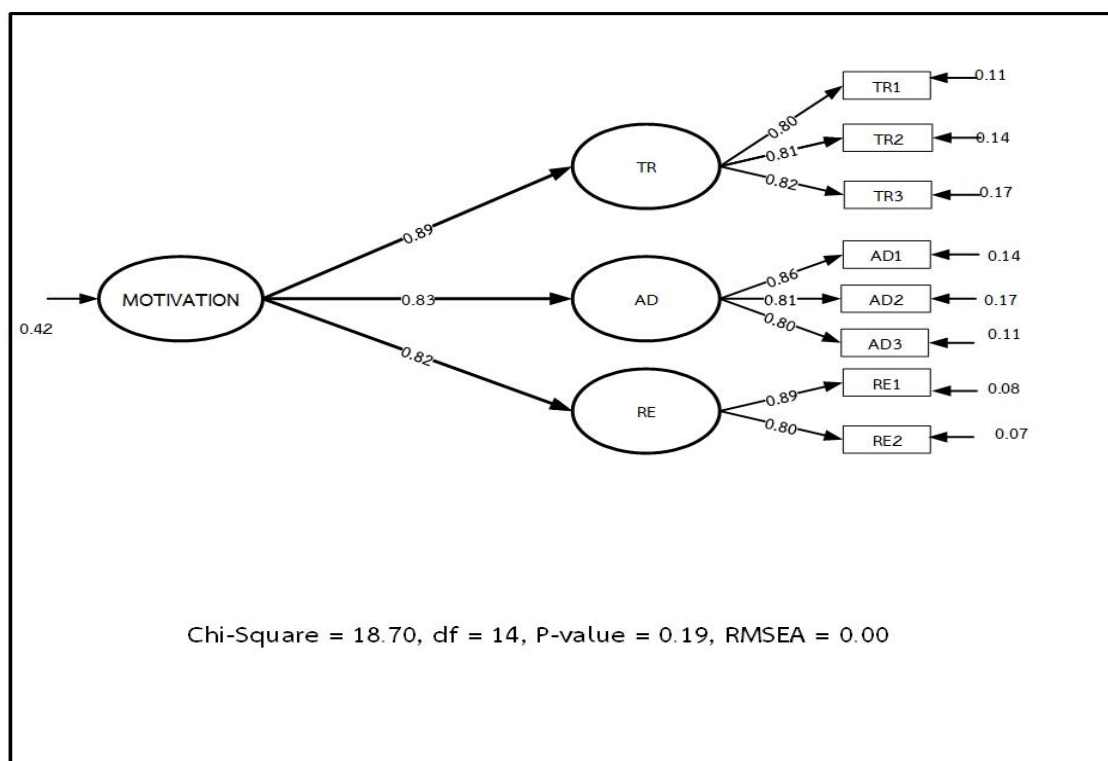

ภาพที่ 18 ผลการวิเคราะห์องค์ประกอบเชิงยืนยันของการพัฒนาตัวบ่งชี้เชิงนโยบายการจัดการงาน
นิติวิทยาศาสตร์เพื่อเพิ่มศักยภาพทางด้านการสอบสวนคดีวิสามัญฆาตกรรม
องค์ประกอบหลักเชิงผลลัพธ์ที่ 2 การเพิ่มแรงจูงใจในการทำงาน

ตารางที่ 79 ผลการวิเคราะห์องค์ประกอบเชิงยืนยันองค์ประกอบหลักเชิงผลลัพธ์ที่ 2 การเพิ่ม
แรงจูงใจในการทำงาน

สถิติที่ใช้ในการ ตรวจสอบ	เกณฑ์ที่ใช้ในการพิจารณา	ค่าที่คำนวณได้	ผลการพิจารณา
χ^2	ไม่มีนัยสำคัญทางสถิติที่ระดับ > 0.05	18.70	-
df	-	14	-
p-value	$p > 0.05$.19	-
χ^2 / df	$\chi^2 / df < 2$	1.33	ผ่านเกณฑ์
CFI	ค่าเข้าใกล้ 1	0.97	ผ่านเกณฑ์

ตารางที่ 79 ผลการวิเคราะห์องค์ประกอบเชิงยืนยันขององค์ประกอบหลักเชิงผลลัพธ์ที่ 2 การเพิ่มแรงจูงใจในการทำงาน (ต่อ)

สถิติที่ใช้ในการตรวจสอบ	เกณฑ์ที่ใช้ในการพิจารณา	ค่าที่คำนวณได้	ผลการพิจารณา
GFI	ค่าเข้าใกล้ 1	0.98	ผ่านเกณฑ์
AGFI	ค่าเข้าใกล้ 1	0.99	ผ่านเกณฑ์
RMSEA	ค่าเข้าใกล้ 0	0.00	ผ่านเกณฑ์
KMO	ค่ามากกว่า 0.05	0.80	ผ่านเกณฑ์
Bartlett's Test	ค่าน้อยกว่า 0.05	0.00	ผ่านเกณฑ์

จากตารางที่ 79 พบว่าดัชนีความสอดคล้องกลมกลืนของโมเดลองค์ประกอบเชิงยืนยันของการพัฒนาตัวบ่งชี้เชิงนโยบายการจัดการงานนิติวิทยาศาสตร์เพื่อเพิ่มศักยภาพทางการสอบสวนคดีวิสามัญฆาตกรรม องค์ประกอบหลักเชิงผลลัพธ์ที่ 2 การเพิ่มแรงจูงใจในการทำงานผลการวิเคราะห์ข้อมูลพบว่าค่าไค-สแควร์ (χ^2) มีค่า 38.70 มีนัยสำคัญทางสถิติที่ระดับ p-value = 0.13 ค่าไค-สแควร์สัมพันธ์ (χ^2/df) = 1.61 ค่าดัชนีวัดความสอดคล้องกลมกลืนเชิงสัมพันธ์ (CFI) = 1.00 ค่าดัชนีวัดระดับความกลมกลืน (GFI) = 0.99 ค่าดัชนีวัดระดับความกลมกลืนที่ปรับแก้แล้ว (AGFI) = 0.97 และค่ารากที่สองของค่าเฉลี่ยความคลาดเคลื่อนกำลังสองของการประมาณ (RMSEA) = 0.000 ซึ่งผ่านเกณฑ์ทุกค่าแสดงว่าโมเดลสอดคล้องกับข้อมูลเชิงประจักษ์

ตารางที่ 80 สรุปการพัฒนาตัวบ่งชี้เชิงนโยบายการจัดการงานนิติวิทยาศาสตร์เพื่อเพิ่มศักยภาพทางการสอบสวนคดีวิสามัญฆาตกรรม องค์ประกอบหลักเชิงผลลัพธ์ที่ 2 การเพิ่มแรงจูงใจในการทำงาน

องค์ประกอบด้านพื้นฐานทางกฎหมายที่เกี่ยวข้องกับงานนิติวิทยาศาสตร์	องค์ประกอบภายใน	ค่าน้ำหนักองค์ประกอบ	ลำดับความสำคัญ
MOTIVATION	TR	0.89	1
	AD	0.83	2
	RE	0.82	3

จากภาพที่ 18 และตารางที่ 80 พบว่า องค์ประกอบย่อยของตัวบ่งชี้ด้านความไว้วางใจ (TRU) มีค่าน้ำหนักองค์ประกอบเท่ากับ 0.89 องค์ประกอบย่อยของตัวบ่งชี้ด้านการชื่นชมได้รับการยอมรับ (AD) มีค่าน้ำหนักองค์ประกอบเท่ากับ 0.83 และองค์ประกอบย่อยของตัวบ่งชี้ด้านความรับผิดชอบ (RE) มีค่าน้ำหนักองค์ประกอบเท่ากับ 0.82

องค์ประกอบย่อยของตัวบ่งชี้แต่ละด้านซึ่งเป็นค่าน้ำหนักของตัวแปรในองค์ประกอบที่มากกว่า 0.4 จัดว่าเป็นค่าที่อยู่ในเกณฑ์ที่เหมาะสม (Hair et al., 2010) การตรวจสอบค่าน้ำหนักองค์ประกอบหลัก จากการวิเคราะห์องค์ประกอบเชิงยืนยัน พบว่าองค์ประกอบย่อยของตัวบ่งชี้ที่มีความสำคัญมากที่สุด ได้แก่ องค์ประกอบย่อยของตัวบ่งชี้ด้านความไว้วางใจ (TRU) รองลงมาได้แก่ องค์ประกอบย่อยของตัวบ่งชี้ด้านการชื่นชมได้รับการยอมรับ (AD) และลำดับที่สามองค์ประกอบย่อยของตัวบ่งชี้ด้านความรับผิดชอบ (RE) มีค่าน้ำหนักตามลำดับ

8. องค์ประกอบหลักเชิงผลลัพธ์ที่ 3 การเพิ่มความยืดหยุ่นในการทำงาน (Flexible)

ตารางที่ 81 ค่าสัมประสิทธิ์สหสัมพันธ์ขององค์ประกอบหลักเชิงผลลัพธ์ที่ 3 การเพิ่มความยืดหยุ่นในการทำงาน

	ES1	ES2	ES3	VI1	VI1	VI1	VI1
ES1	1						
ES2	.378**	1					
ES3	.308**	.441**	1				
VI1	.518**	.419**	.388**	1			
VI2	.361**	.402**	.482**	.261**	1		
VI3	.313**	.553**	.596**	.493**	.311**	1	
VI4	.462**	.316**	.426**	.431**	.423**	.357**	1

*p-value <0.01

จากตารางที่ 81 พบว่า ความสัมพันธ์ของตัวแปรทุกคู่มีทิศทางเดียวกัน โดยมีค่าสัมประสิทธิ์สหสัมพันธ์ระหว่างตัวแปรเป็นความสัมพันธ์เชิงบวกมีค่าสัมประสิทธิ์สหสัมพันธ์ระหว่าง 0.386-0.796 อย่างมีนัยสำคัญทางสถิติที่ระดับ 0.01 ซึ่งค่าสัมประสิทธิ์สหสัมพันธ์ของตัวแปรต้องมีค่าไม่เกิน 0.80 ซึ่งแสดงว่าตัวแปรที่ศึกษาไม่มีปัญหาในเรื่องความสัมพันธ์สูงเกินไป (Multicollinearity) (Hair et al., 2010) รวมทั้งทำการทดสอบความเป็นอิสระของตัวแปรเหล่านี้ด้วยค่า KMO (Kaiser-Meyer-Olkin) และค่า Bartlett's test of Sphericity เพื่อตรวจสอบความเหมาะสมของกลุ่มตัวแปร พบว่าค่า KMO ที่ได้คือ 0.80 มีค่ามากกว่า 0.8 เหมาะสมที่จะนำมาวิเคราะห์องค์ประกอบตีความ และค่า Bartlett's test of Sphericity มีนัยสำคัญทางสถิติ ($\chi^2=18486.7$, $df=1176$, $Sig=0.000$)

ดังนั้นตัวแปรสังเกตเหล่านี้ไม่มีปัญหาภาวะร่วมพหุจึงมีความเหมาะสมที่จะสามารถนำไปวิเคราะห์โมเดลการวัดและโมเดลการวิจัยที่พัฒนาขึ้น (Hair et al., 2010)

จากการวิเคราะห์องค์ประกอบเชิงยืนยันเพื่อแสดงความเที่ยงตรงเชิงโครงสร้างว่าองค์ประกอบทั้งหมดสามารถรวมกันเป็นองค์ประกอบเดียวกันได้ด้วยการวิเคราะห์เพื่อยืนยันองค์ประกอบอันดับที่สองขององค์ประกอบการพัฒนาตัวบ่งชี้เชิงนโยบายการจัดการงานนิติวิทยาศาสตร์เพื่อเพิ่มศักยภาพทางด้านการสอบสวนคดีวิสามัญฆาตกรรม องค์ประกอบหลักเชิงผลลัพธ์ที่ 3 การเพิ่มความยืดหยุ่นในการทำงานปรากฏผลการวิเคราะห์องค์ประกอบเชิงยืนยัน แสดงในภาพที่ 19

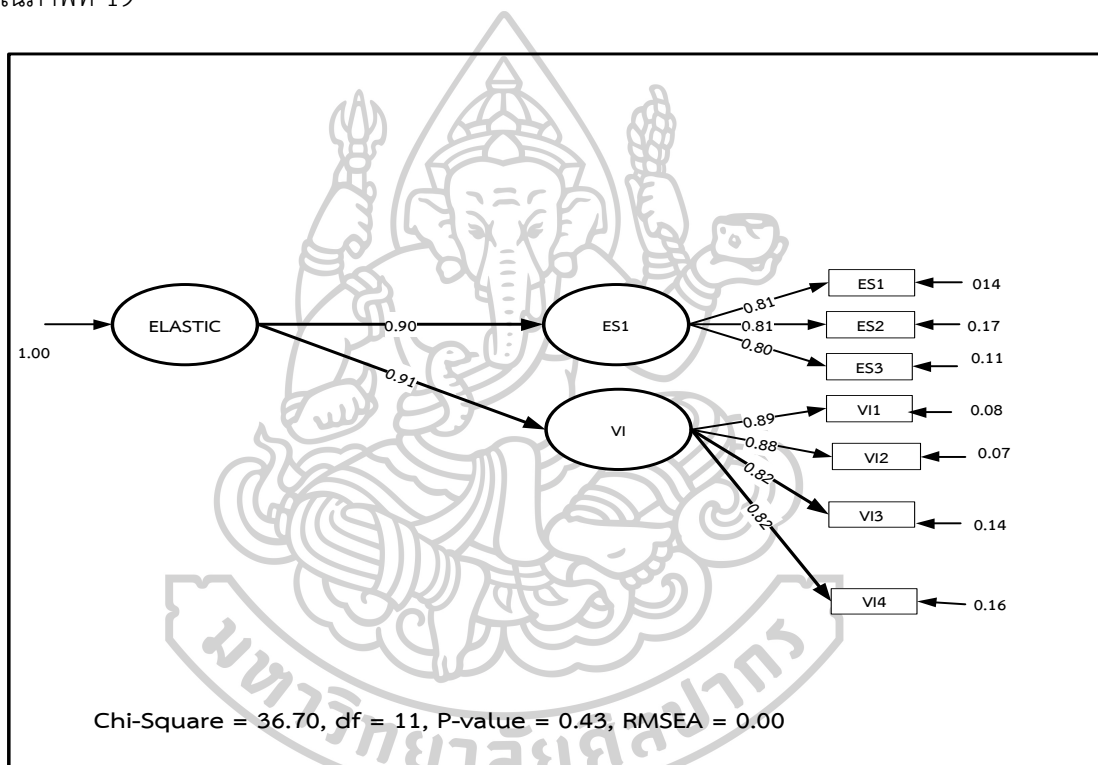

ภาพที่ 19 ผลการวิเคราะห์องค์ประกอบเชิงยืนยันของการพัฒนาตัวบ่งชี้เชิงนโยบายการจัดการงานนิติวิทยาศาสตร์เพื่อเพิ่มศักยภาพทางด้านการสอบสวนคดีวิสามัญฆาตกรรม องค์ประกอบหลักเชิงผลลัพธ์ที่ 3 การเพิ่มความยืดหยุ่นในการทำงาน

ตารางที่ 82 ผลการวิเคราะห์องค์ประกอบเชิงยืนยันองค์ประกอบหลักเชิงผลลัพธ์ที่ 3 การเพิ่มความยืดหยุ่นในการทำงาน

สถิติที่ใช้ในการตรวจสอบ	เกณฑ์ที่ใช้ในการพิจารณา	ค่าที่คำนวณได้	ผลการพิจารณา
χ^2	ไม่มีนัยสำคัญทางสถิติที่ระดับ > 0.05	6.70	-
df	-	11	-
p-value	$p > 0.05$.43	-
χ^2 / df	$\chi^2 / df < 2$	0.60	ผ่านเกณฑ์
CFI	ค่าเข้าใกล้ 1	0.97	ผ่านเกณฑ์
GFI	ค่าเข้าใกล้ 1	0.98	ผ่านเกณฑ์
AGFI	ค่าเข้าใกล้ 1	0.99	ผ่านเกณฑ์
RMSEA	ค่าเข้าใกล้ 0	0.00	ผ่านเกณฑ์
KMO	ค่ามากกว่า 0.05	0.80	ผ่านเกณฑ์
Bartlett's Test	ค่าน้อยกว่า 0.05	0.00	ผ่านเกณฑ์

จากตารางที่ 82 พบว่าดัชนีความสอดคล้องกลมกลืนของโมเดลองค์ประกอบเชิงยืนยันของการพัฒนาตัวบ่งชี้เชิงนโยบายการจัดการงานนิติวิทยาศาสตร์เพื่อเพิ่มศักยภาพทางการสอบสวนคดีวิสามัญฆาตกรรม องค์ประกอบหลักเชิงผลลัพธ์ที่ 3 การเพิ่มความยืดหยุ่นในการทำงาน ผลการวิเคราะห์ข้อมูลพบว่าค่าไค-สแควร์ (χ^2) มีค่า 6.70 มีนัยสำคัญทางสถิติที่ระดับ $p\text{-value} = 0.43$ ค่าไค-สแควร์สัมพันธ์ (χ^2/df) = 0.60 ค่าดัชนีวัดความสอดคล้องกลมกลืนเชิงสัมพันธ์ (CFI) = 1.00 ค่าดัชนีวัดระดับความกลมกลืน (GFI) = 0.99 ค่าดัชนีวัดระดับความกลมกลืนที่ปรับแก้แล้ว (AGFI) = 0.97 และค่ารากที่สองของค่าเฉลี่ยความคลาดเคลื่อนกำลังสองของการประมาณ (RMSEA) = 0.000 ซึ่งผ่านเกณฑ์ทุกค่าแสดงว่าโมเดลสอดคล้องกับข้อมูลเชิงประจักษ์

ตารางที่ 83 สรุปการพัฒนาตัวบ่งชี้เชิงนโยบายการจัดการงานนิติวิทยาศาสตร์เพื่อเพิ่มศักยภาพทางการสอบสวนคดีวิสามัญฆาตกรรม องค์ประกอบหลักเชิงผลลัพธ์ที่ 3 การเพิ่มความยืดหยุ่นในการทำงาน

องค์ประกอบด้านพื้นฐานทางกฎหมายที่เกี่ยวข้องกับงานนิติวิทยาศาสตร์	องค์ประกอบภายใน	ค่าน้ำหนักองค์ประกอบ	ลำดับความสำคัญ
Flexible	ES	0.87	2
	VI	0.93	1

จากภาพที่ 19 และตารางที่ 83 พบว่า องค์ประกอบย่อยของตัวบ่งชี้ด้านความยืดหยุ่นในการทำงาน (ES) มีค่าน้ำหนักองค์ประกอบเท่ากับ 0.87 และองค์ประกอบย่อยของตัวบ่งชี้ด้านมีวิสัยทัศน์ในการทำงาน (VI) มีค่าน้ำหนักองค์ประกอบเท่ากับ 0.93

องค์ประกอบย่อยของตัวบ่งชี้แต่ละด้านซึ่งเป็นค่าน้ำหนักของตัวแปรในองค์ประกอบที่มากกว่า 0.4 จัดว่าเป็นค่าที่อยู่ในเกณฑ์ที่เหมาะสม (Hair et al., 2010) การตรวจสอบค่าน้ำหนักองค์ประกอบหลักด้านความรู้ จากการวิเคราะห์องค์ประกอบเชิงยืนยัน พบว่าองค์ประกอบย่อยของตัวบ่งชี้ที่มีความสำคัญมากที่สุด ได้แก่ องค์ประกอบย่อยของตัวบ่งชี้ด้านมีวิสัยทัศน์ในการทำงาน (VI) รองลงมาคือ องค์ประกอบย่อยของตัวบ่งชี้ด้านความยืดหยุ่นในการทำงาน (ES) มีค่าน้ำหนักตามลำดับ

9. องค์ประกอบหลักเชิงผลลัพธ์ที่ 4 การเพิ่มความเป็นเครือข่ายทางสังคม(Social)

ตารางที่ 84 ค่าสัมประสิทธิ์สหสัมพันธ์ขององค์ประกอบหลักเชิงผลลัพธ์ที่ 4การเพิ่มความเป็นเครือข่ายทางสังคม

	PM1	PM2	PM3	HR1	HR2	HR3
PM1	1					
PM2	.309**	1				
PM3	.448**	.536**	1			
HR1	.467**	.447**	.565**	1		
HR2	.326	.537**	.666**	.399**	1	
HR3	.477**	.479**	.529**	.345**	.553**	1

*p-value <0.01

จากตารางที่ 84 พบว่า ความสัมพันธ์ของตัวแปรทุกคู่มีทิศทางเดียวกัน โดยมีค่าสัมประสิทธิ์สหสัมพันธ์ระหว่างตัวแปรเป็นความสัมพันธ์เชิงบวกมีค่าสัมประสิทธิ์สหสัมพันธ์ระหว่าง 0.386-0.796 อย่างมีนัยสำคัญทางสถิติที่ระดับ 0.01 ซึ่งค่าสัมประสิทธิ์สหสัมพันธ์ของตัวแปรต้องมีค่าไม่เกิน 0.80 ซึ่งแสดงว่าตัวแปรที่ศึกษาไม่มีปัญหาในเรื่องความสัมพันธ์สูงเกินไป (Multicollinearity) (Hair et al., 2010) รวมทั้งทำการทดสอบความเป็นอิสระของตัวแปรเหล่านี้ด้วยค่า KMO (Kaiser-Meyer-Olkin) และค่า Bartlett's test of Sphericity เพื่อตรวจสอบความเหมาะสมของกลุ่มตัวแปร พบว่าค่า KMO ที่ได้คือ 0.80 มีค่ามากกว่า 0.8 เหมาะสมที่จะนำมาวิเคราะห์องค์ประกอบตีความ และค่า Bartlett's test of Sphericity มีนัยสำคัญทางสถิติ ($=18486.7$, $df=1176$, $Sig=0.000$) ดังนั้นตัวแปรสังเกตเหล่านี้ไม่มีปัญหาภาวะร่วมพหุจึงมีความเหมาะสมที่จะสามารถนำไปวิเคราะห์โมเดลการวัดและโมเดลการวิจัยที่พัฒนาขึ้น (Hair et al., 2010)

จากการวิเคราะห์องค์ประกอบเชิงยืนยันเพื่อแสดงความเที่ยงตรงเชิงโครงสร้างว่า องค์ประกอบทั้งหมดสามารถรวมกันเป็นองค์ประกอบเดียวกันได้ด้วยการวิเคราะห์เพื่อยืนยัน องค์ประกอบอันดับที่สองขององค์ประกอบการพัฒนาตัวบ่งชี้เชิงนโยบายการจัดการงานนิติ วิทยาศาสตร์เพื่อเพิ่มศักยภาพทางด้านการสอบสวนคดีวิสามัญฆาตกรรม องค์ประกอบหลักเชิง ผลลัพธ์ที่ 4 การเพิ่มความเป็นเครือข่ายทางสังคมปรากฏผลการวิเคราะห์องค์ประกอบเชิงยืนยัน แสดง ในภาพที่ 20

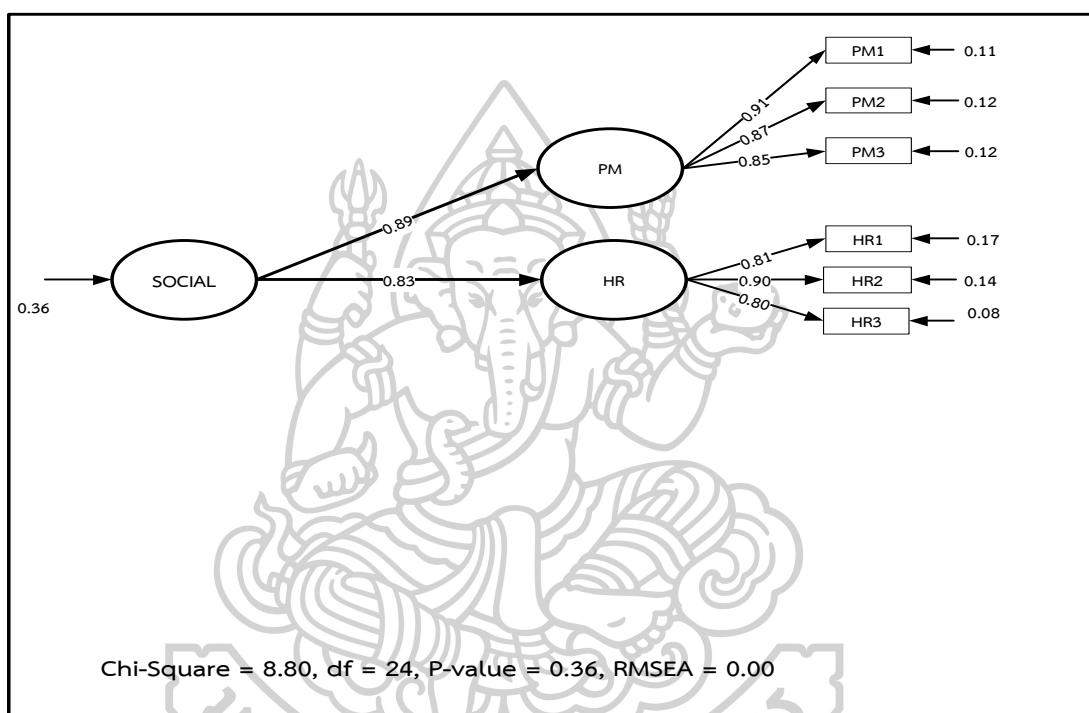

ภาพที่ 20 ผลการวิเคราะห์องค์ประกอบเชิงยืนยันของการพัฒนาตัวบ่งชี้เชิงนโยบายการจัดการงาน นิติวิทยาศาสตร์เพื่อเพิ่มศักยภาพทางด้านการสอบสวนคดีวิสามัญฆาตกรรม องค์ประกอบหลักเชิงผลลัพธ์ที่ 4 การเพิ่มความเป็นเครือข่ายทางสังคม

ตารางที่ 85 ผลการวิเคราะห์องค์ประกอบเชิงยืนยันองค์ประกอบหลักเชิงผลลัพธ์ที่ 4 การเพิ่มความเป็นเครือข่ายทางสังคม

สถิติที่ใช้ในการตรวจสอบ	เกณฑ์ที่ใช้ในการพิจารณา	ค่าที่คำนวณได้	ผลการพิจารณา
χ^2	ไม่มีนัยสำคัญทางสถิติที่ระดับ > 0.05	8.80	-
df	-	24	-

ตารางที่ 85 ผลการวิเคราะห์องค์ประกอบเชิงยืนยันขององค์ประกอบหลักเชิงผลลัพธ์ที่ 4 การเพิ่มความ
ความเป็นเครือข่ายทางสังคม (ต่อ)

สถิติที่ใช้ในการ ตรวจสอบ	เกณฑ์ที่ใช้ในการพิจารณา	ค่าที่คำนวณได้	ผลการพิจารณา
p-value	$p > 0.05$.36	-
χ^2 / df	$\chi^2 / df < 2$	0.36	ผ่านเกณฑ์
CFI	ค่าเข้าใกล้ 1	0.97	ผ่านเกณฑ์
GFI	ค่าเข้าใกล้ 1	0.98	ผ่านเกณฑ์
AGFI	ค่าเข้าใกล้ 1	0.99	ผ่านเกณฑ์
RMSEA	ค่าเข้าใกล้ 0	0.00	ผ่านเกณฑ์
KMO	ค่ามากกว่า 0.05	0.80	ผ่านเกณฑ์
Bartlett's Test	ค่าน้อยกว่า 0.05	0.00	ผ่านเกณฑ์

จากตารางที่ 85 พบว่าดัชนีความสอดคล้องกลมกลืนของโมเดลองค์ประกอบเชิงยืนยันของ
การพัฒนาตัวบ่งชี้เชิงนโยบายการจัดการงานนิติวิทยาศาสตร์เพื่อเพิ่มศักยภาพทางการสอบสวน
คดีวิสามัญฆาตกรรม องค์ประกอบหลักเชิงผลลัพธ์ที่ 4 การเพิ่มความ
ความเป็นเครือข่ายทางสังคมผลการ
วิเคราะห์ข้อมูลพบค่าไค-สแควร์ (χ^2) มีค่า 8.80 มีนัยสำคัญทางสถิติที่ระดับ $p\text{-value} = 0.36$
ค่าไค-สแควร์สัมพัทธ์ (χ^2/df) = 0.36 ค่าดัชนีวัดความสอดคล้องกลมกลืนเชิงสัมพัทธ์ (CFI) = 1.00
ค่าดัชนีวัดระดับความกลมกลืน (GFI) = 0.99 ค่าดัชนีวัดระดับความกลมกลืนที่ปรับแก้แล้ว (AGFI) =
0.97 และค่ารากที่สองของค่าเฉลี่ยความคลาดเคลื่อนกำลังสองของการประมาณ (RMSEA) = 0.000
ซึ่งผ่านเกณฑ์ทุกค่าแสดงว่าโมเดลสอดคล้องกับข้อมูลเชิงประจักษ์

ตารางที่ 86 สรุปการพัฒนาตัวบ่งชี้เชิงนโยบายการจัดการงานนิติวิทยาศาสตร์เพื่อเพิ่มศักยภาพ
ทางการสอบสวนคดีวิสามัญฆาตกรรม องค์ประกอบหลักเชิงผลลัพธ์ที่ 4 การเพิ่ม
ความเป็นเครือข่ายทางสังคม

องค์ประกอบด้านพื้นฐาน ทางกฎหมายที่เกี่ยวข้อง กับงานนิติวิทยาศาสตร์	องค์ประกอบ ภายใน	ค่าน้ำหนัก องค์ประกอบ	ลำดับความสำคัญ
SOCIAL	PM	0.87	2
	HR	0.93	1

จากภาพที่ 20 และตารางที่ 86 พบว่า องค์กรประกอบย่อยของตัวบ่งชี้ด้านการมีจิตสาธารณะ (PM) มีค่าน้ำหนักองค์ประกอบเท่ากับ 0.87 และองค์กรประกอบย่อยของตัวบ่งชี้ด้านการมีมนุษยสัมพันธ์ที่ดี (HR) มีค่าน้ำหนักองค์ประกอบเท่ากับ 0.93

องค์กรประกอบย่อยของตัวบ่งชี้แต่ละด้านซึ่งเป็นค่าน้ำหนักของตัวแปรในองค์ประกอบที่มากกว่า 0.4 จัดว่าเป็นค่าที่อยู่ในเกณฑ์ที่เหมาะสม (Hair et al., 2010) การตรวจสอบค่าน้ำหนักองค์ประกอบหลักเชิงผลลัพธ์ที่ 4 การเพิ่มความเป็นเครือข่ายทางสังคม จากการวิเคราะห์องค์ประกอบเชิงยืนยัน พบว่า องค์กรประกอบย่อยของตัวบ่งชี้ที่มีความสำคัญมากที่สุด ได้แก่ องค์กรประกอบย่อยของตัวบ่งชี้ด้านการมีมนุษยสัมพันธ์ที่ดี (HR) รองลงมา ได้แก่ องค์กรประกอบย่อยของตัวบ่งชี้ด้านการมีจิตสาธารณะ (PM) มีค่าน้ำหนักตามลำดับ

2.6 ผลการจัดประชุมกลุ่มย่อย (Focus Group) ประเมินประเด็นตัวบ่งชี้เพื่อมุ่งไปสู่การนำไปใช้งานตัวบ่งชี้เชิงนโยบายการจัดการงานนิติวิทยาศาสตร์เพื่อเพิ่มศักยภาพทางด้านการสอบสวนคดีวิสามัญฆาตกรรม

ผู้วิจัยได้เชิญผู้เข้าร่วมการสนทนาทั้ง 13 คน ในการจัด Focus Group โดยมีขั้นตอนในการประชุมดังนี้

1. ผู้เข้าร่วมการสนทนาลงทะเบียนเพื่อเข้าร่วมการประชุมเวลา 10:00 น.
2. ผู้วิจัยกล่าวเปิดการประชุมและแจ้งวัตถุประสงค์การทำวิจัยเรื่อง “การพัฒนาตัวบ่งชี้เชิงนโยบายการจัดการงานนิติวิทยาศาสตร์เพื่อเพิ่มศักยภาพทางด้านการสอบสวนคดีวิสามัญฆาตกรรม” และขั้นตอนการดำเนินงานวิจัย
3. ผู้วิจัยกล่าวถึงขั้นตอนการพัฒนาองค์ประกอบหลักและองค์กรประกอบย่อยของตัวบ่งชี้ ได้แก่ 1) การสังเคราะห์เอกสาร งานวิจัยต่างๆ เพื่อจัดทำองค์ประกอบหลัก และนำประเด็นเข้าสู่การสัมภาษณ์ EDFR รอบที่ 1 2) การสัมภาษณ์ EDFR รอบที่ 1 ของผู้เชี่ยวชาญทั้ง 21 คน เพื่อจัดประเด็นองค์กรประกอบย่อย และตัวบ่งชี้ 3) การทำแบบสอบถาม EDFR รอบที่ 2 จากบทสัมภาษณ์ของผู้เชี่ยวชาญทั้ง 21 คน เพื่อตรวจสอบความเหมาะสมของตัวบ่งชี้
4. ผู้ดำเนินการสนทนา (Moderator) คือ ร.ต.อ.ดร มนพิพัฒน์ เอี่ยมจรัส สร้างบรรยากาศในการสนทนา ให้เกิดความเป็นกันเองมากที่สุด
5. ผู้ดำเนินรายการเสนอให้ที่ประชุมพิจารณาความเหมาะสมของตัวบ่งชี้เชิงนโยบายการจัดการงานนิติวิทยาศาสตร์เพื่อเพิ่มศักยภาพทางด้านการสอบสวนคดีวิสามัญฆาตกรรมพร้อมทั้งให้ผู้เชี่ยวชาญร่วมกันให้ ข้อเสนอแนะ ปรับปรุง เพิ่มเติม ตัวบ่งชี้เชิงนโยบายการจัดการงานนิติวิทยาศาสตร์เพื่อเพิ่มศักยภาพทางด้านการสอบสวนคดีวิสามัญฆาตกรรม

จากการจัดประชุมกลุ่ม (Focus Group) ผู้เข้าร่วมการสนทนาทั้ง 13 คน ลงความเห็นเห็นว่าตัวบ่งชี้มีความเหมาะสมที่จะนำไปใช้ในการวางแผนเชิงนโยบายเพื่อมุ่งไปสู่การนำไปใช้งานในระบบงานนิติวิทยาศาสตร์เพื่อเพิ่มศักยภาพทางการสอบสวนคดีวิสามัญฆาตกรรม โดยผู้เชี่ยวชาญได้ให้ข้อเสนอแนะเพิ่มเติมไว้ดังนี้

ผู้เข้าร่วมการสนทนาคนที่ 1 นามสมมติ (2560) ให้ข้อเสนอแนะว่า “ตัวบ่งชี้เชิงกระตุนั้นควรที่จะระบุไปด้วยว่าเจ้าหน้าที่สอบสวนที่เป็นเจ้าของคดีวิสามัญฆาตกรรมนั้นควรหลีกเลี่ยงการปฏิบัติหน้าที่ที่จะทำให้เกิดประเด็น และควรให้ความรู้ในการจับกุมคนร้ายแก่พนักงานสอบสวนตั้งแต่เริ่มเข้ามาปฏิบัติหน้าที่”

ผู้เข้าร่วมการสนทนาคนที่ 2 นามสมมติ (2560) ให้ข้อเสนอแนะว่า “ตัวบ่งชี้แต่ละตัวเป็นตัวบ่งชี้ที่ตีความสามารถนำไปใช้ในระบบงานได้จริงแต่ในตัวบ่งชี้แต่ละตัวนั้นสามารถเจาะลึกลงไปได้อีก ซึ่งอาจจะนำไปประยุกต์ใช้ในการวิจัยครั้งต่อไปได้”

ผู้เข้าร่วมการสนทนาคนที่ 3 นามสมมติ (2560) ให้ข้อเสนอแนะว่า “เมื่อเกิดคดีวิสามัญฆาตกรรมเกิดขึ้นไม่ควรให้ตำรวจเข้ามาเป็นผู้ทำการสอบสวนคดีควรให้ DSI เข้ามาดูแลคดีนี้แทน และกฎหมายส่วนใหญ่เปิดโอกาสให้คนที่ไม่ใช่แพทย์ไปชันสูตรพลิกศพได้ซึ่งเป็นสิ่งที่น่าจะปรับเปลี่ยนเพราะน้ำหนักหรือประเด็นทางนิติเวช เช่น ทิศทางการยิงของเจ้าพนักงาน เป็นสิ่งที่มีความสำคัญอย่างมากต่อรูปคดี”

ผู้เข้าร่วมการสนทนาคนที่ 4 นามสมมติ (2560) ให้ข้อเสนอแนะว่า “เมื่อเกิดคดีวิสามัญฆาตกรรมพนักงานสอบสวนจะต้องประสานงานกับพิสูจน์หลักฐานและเพื่อให้มีความสัมพันธ์ผลมากขึ้นในการพิจารณาคดีควรมีมาตรการอย่างไรที่จะสามารถนำบุคคลทั้ง 4 กลุ่ม ได้แก่ แพทย์นิติเวช พนักงานสอบสวน พนักงานอัยการ พนักงานฝ่ายปกครอง เข้าร่วมตรวจสอบสถานที่เกิดเหตุ”

ผู้เข้าร่วมการสนทนาคนที่ 5 นามสมมติ (2560) ให้ข้อเสนอแนะว่า “ควรเพิ่มศักยภาพทางเชิงกระตุนทางด้านนิติวิทยาศาสตร์แก่พนักงานสอบสวนด้วย เนื่องจากเมื่อคดีเกิดขึ้นคนที่จะเข้าสถานที่เกิดเหตุคนแรกคือ พนักงานสอบสวน ดังนั้นควรมีการฝึกอบรมให้ความรู้ทางด้านนิติวิทยาศาสตร์แก่พนักงานสอบสวนด้วย”

ผู้เข้าร่วมการสนทนาคนที่ 6 นามสมมติ (2560) ให้ข้อเสนอแนะว่า “อัยการเป็นหน่วยงานอิสระ เมื่อมีคดีวิสามัญฆาตกรรมเกิดขึ้นควรมีการออกระเบียบหรือเพิ่มบทลงโทษเพื่อให้พนักงานอัยการต้องลงไปสถานที่เกิดเหตุในทุกคดีเมื่อเกิดการวิสามัญฆาตกรรม”

ผู้เข้าร่วมการสนทนาคนที่ 7 นามสมมติ (2560) ให้ข้อเสนอแนะว่า “การตรวจพิสูจน์หลักฐานทางนิติวิทยาศาสตร์ได้ผลตรวจออกมาเป็น Fact และต้องนำผลแห่งคดีเข้ามาพิสูจน์ว่าเป็นอย่างไรจะไม่ฟังกระแสทางสังคม พนักงานสอบสวนนั้นทำงานบนความขาดแคลนทั้งงบประมาณและอุปกรณ์ ของกลางที่ได้จากการเก็บซากสถานที่เกิดเหตุนั้นจำเป็นต้องส่งมือต่อมือแต่ผลการตรวจ ควรจะปรับให้เข้ากับ Thailand 4.0 ควรส่งทางดิจิทัล เพราะจะได้ไม่ต้องเสียงบประมาณเพิ่มเติมในการไปรับผลเอง”

ผู้เข้าร่วมการสนทนาคนที่ 8 นามสมมติ (2560) ให้ข้อเสนอแนะว่า “กฎระเบียบ แนวทางปฏิบัติไม่ว่าจะเป็นทางด้านการเข้าตรวจสอบสถานที่เกิดเหตุ การเก็บพยานหลักฐาน ในคดีวิสามัญฆาตกรรมนั้น มีอยู่แล้วแต่อยู่คนว่าจะนำไปปฏิบัติหรือไม่ แต่ถ้าไม่มีกฎระเบียบ แนวทางปฏิบัติ ทำให้เป็นอุปสรรคในการทำงาน ดังนั้นควรมีการฝึกอบรมพนักงานสอบสวนในเรื่องดังกล่าวอย่างน้อยเดือนละครั้ง”

ผู้เข้าร่วมการสนทนาคนที่ 9 นามสมมติ (2560) ให้ข้อเสนอแนะว่า “ในการตรวจสอบสถานที่เกิดเหตุเป็นจุดเริ่มต้นของการคลี่คลายคดี ซึ่งกองพิสูจน์หลักฐานกลางได้ออกนโยบายในเรื่องการพัฒนาเครื่องมือและอุปกรณ์ในการตรวจสอบสถานที่เกิดเหตุให้มีความคุณภาพและประสิทธิภาพมากขึ้น”

ทั้งนี้จากการประเมินประเด็นตัวบ่งชี้เพื่อมุ่งไปสู่การนำไปใช้งานรวมทั้งพิจารณาถึงความครบถ้วนสมบูรณ์รวมทั้งให้ความเห็นและข้อเสนอแนะเพื่อการปรับปรุงแก้ไขเพิ่มเติมองค์ประกอบและตัวบ่งชี้ที่สร้างขึ้นนำประเด็นการประชุมที่ได้เข้าสู่ขั้นตอนการประเมินเชิงนโยบายการจัดการงานนิติวิทยาศาสตร์ตามวิธีการของ Cohen's Kappa

2.7 ผลการประเมินนโยบายการจัดการงานนิติวิทยาศาสตร์เพื่อเพิ่มศักยภาพทางด้านการสอบสวนคดีวิสามัญฆาตกรรมตามแนวของ Cohen's Kappa

เพื่อให้ผลการวิจัยมีความน่าเชื่อถือมากขึ้น ผู้วิจัยได้จัดทำข้อมูลเชิงสถิติของการวัดความ สอดคล้องกันระหว่างแหล่งข้อมูล 2 แหล่งที่แตกต่างกัน เรียกว่าผู้ประเมินคือกลุ่ม นักวิชาการที่เชี่ยวชาญด้านนิติวิทยาศาสตร์ ด้านกฎหมาย และด้านการจัดการ จำนวน 5 คน ค่าสถิติที่ได้เป็นอัตราส่วนของความน่าจะเป็น โดยเมื่อ H_0 (มีค่าความเป็นอิสระต่อกัน) เป็นจริงเท่ากับว่ามีความน่าจะเป็นสูงสุด โดยมีสมการ $KE = P(A) - P(E) / 1 - P(E)$ โดยมีค่าสถิติที่อธิบาย คือ

$P(A)$ = ค่าสัดส่วนที่ K Raters ที่มีความเห็นสอดคล้องกัน

$P(E)$ = ค่าสัดส่วนที่ K Raters ที่มีความเห็นสอดคล้องกันโดยบังเอิญ (By Vhance)

$K = 1$ ถ้ามีความสอดคล้องกันอย่างสมบูรณ์

$K = 0$ ถ้ามีความเห็นไม่สอดคล้องกัน (No Agreement among the raters)

โดยมีหลักการจีความของหลักสถิติคือ (Viera & Garrett, 2005)

< 0 = ไม่สอดคล้อง

0.41-0.60 = สอดคล้องปานกลาง

0.01-0.20 = สอดคล้องน้อยมาก

0.61-0.80 = สอดคล้องมาก

0.21-0.40 = สอดคล้องน้อย

0.81-0.99 = สอดคล้องมากที่สุด

โดยมีระดับของความสอดคล้องของข้อความที่ระดับ 1-5 คือ

ระดับ 5 มีความสอดคล้องมากที่สุด

ระดับ 4 มีความสอดคล้องมาก

ระดับ 3 มีความสอดคล้องปานกลาง

ระดับ 2 มีความสอดคล้องน้อย

ระดับ 1 มีความสอดคล้องน้อยที่สุด

โดยมีสถิติเรียงลำดับข้อ โดยสามารถสรุปค่าสถิติได้ดังตาราง Cohen's Kappa

ตารางที่ 87 ผลการวิเคราะห์ Cohen's Kappa

ตัวบ่งชี้	ระดับความสอดคล้อง					Zj
	5	4	3	2	1	
1	5	-	-	-	-	1.00
2	5	-	-	-	-	1.00
3	4	1	-	-	-	0.60
4	5	-	-	-	-	1.00
5	4	1	-	-	-	0.60
6	4	1	-	-	-	0.60
7	1	4	-	-	-	0.60
8	-	5	-	-	-	1.00
9	4	1	-	-	-	0.60
10	3	2	-	-	-	0.40
11	5	-	-	-	-	1.00
12	5	-	-	-	-	1.00
13	4	1	-	-	-	0.60
14	4	1	-	-	-	0.60
15	5	-	-	-	-	1.00
16	-	1	5	-	-	0.60
17	1	4	-	-	-	0.60
18	4	-	1	-	-	0.60

ตารางที่ 87 ผลการวิเคราะห์ Cohen's Kappa (ต่อ)

ตัวบ่งชี้	ระดับความสอดคล้อง					Zj
	5	4	3	2	1	
19	5	-	-	-	-	1.00
20	5	-	-	-	-	1.00
21	5	-	-	-	-	1.00
22	4	1	-	-	-	0.60
23	5	-	-	-	-	1.00
24	5	-	-	-	-	1.00
25	4	1	-	-	-	0.60
26	5	-	-	-	-	1.00
27	-	5	-	-	-	1.00
28	5	-	-	-	-	1.00
29	3	2	-	-	-	0.40
30	5	-	-	-	-	1.00
31	5	-	-	-	-	1.00
32	5	-	-	-	-	1.00
33	5	-	-	-	-	1.00
34	5	-	-	-	-	1.00
35	5	-	-	-	-	1.00
36	5	-	-	-	-	1.00
37	5	-	-	-	-	1.00
38	5	-	-	-	-	1.00
39	5	-	-	-	-	1.00
40	4	1	-	-	-	0.60
41	5	-	-	-	-	1.00
42	5	-	-	-	-	1.00
43	5	-	-	-	-	1.00
44	5	-	-	-	-	1.00
45	4	1	-	-	-	0.60
46	5	-	-	-	-	1.00
47	5	-	-	-	-	1.00
48	5	-	-	-	-	1.00

ตารางที่ 87 ผลการวิเคราะห์ Cohen's Kappa (ต่อ)

ตัวบ่งชี้	ระดับความสอดคล้อง					Zj
	5	4	3	2	1	
49	4	1	-	-	-	0.60
50	4	1	-	-	-	0.60
51	4	1	-	-	-	0.60
52	5	-	-	-	-	1.00
53	5	-	-	-	-	1.00
54	5	-	-	-	-	1.00
55	5	-	-	-	-	1.00
56	4	1	-	-	-	0.60
57	3	2	-	-	-	0.40
58	5	-	-	-	-	1.00
59	1	4	-	-	-	0.60
60	4	1	-	-	-	0.60
61	4	-	1	-	-	0.60
62	3	2	-	-	-	0.40
63	2	3	-	-	-	0.40
64	-	4	1	-	-	0.60
65	4	1	-	-	-	0.60
66	-	5	-	-	-	1.00
67	4	1	-	-	-	0.60
68	-	5	-	-	-	1.00
69	-	1	4	-	-	0.60
70	5	-	-	-	-	1.00
71	5	-	-	-	-	1.00
72	5	-	-	-	-	1.00
73	5	-	-	-	-	1.00
74	5	-	-	-	-	1.00
75	4	1	-	-	-	0.60
76	4	1	-	-	-	0.60
77	3	2	-	-	-	0.40
78	3	2	-	-	-	0.40

ตารางที่ 87 ผลการวิเคราะห์ Cohen's Kappa (ต่อ)

ตัวบ่งชี้	ระดับความสอดคล้อง					Zj
	5	4	3	2	1	
79	-	5	-	-	-	1.00
80	5	-	-	-	-	1.00
81	4	1	-	-	-	0.60
82	5	-	-	-	-	1.00
83	4	1	-	-	-	0.60
84	3	2	-	-	-	0.40
85	5	-	-	-	-	1.00
86	5	-	-	-	-	1.00
87	4	1	-	-	-	0.60
88	4	1	-	-	-	0.60
89	4	1	-	-	-	0.60
90	4	1	-	-	-	0.60
91	-	5	-	-	-	1.00
92	-	5	-	-	-	1.00
รวม	374	91	15	-	-	P(A) =0.820
Pi	0.777	0.180	0.043	-	-	P(E) =0.638

จากตารางที่ 87 พบว่า

$$P(A) \text{ มีค่า} = 0.820$$

$$P(E) \text{ มีค่า} = 0.638$$

นำมาเข้าสมการ

$$KE = P(A) - P(E) / 1 - P(E)$$

$$KE = 0.820 - 0.638 / 1 - 0.638$$

$$= 0.182 / 0.362$$

$$= 0.502$$

จากผลการประเมิน Cohen's Kappa ทั้ง 92 ตัวบ่งชี้ พบว่ามีความสอดคล้องของผู้ ประเมินอยู่ในระดับปานกลาง โดยมีค่าสถิติ Cohen's Kappa มากกว่า 0.502

2.8 การยืนยัน POLIS -> FAMS เพื่อมุ่งไปสู่การนำไปใช้งานตัวบ่งชี้เชิงนโยบายการจัดการงานนิติวิทยาศาสตร์เพื่อเพิ่มศักยภาพทางการสอบสวนคดีวิสามัญฆาตกรรม

จากการวิจัยพบว่าตัวบ่งชี้เชิงนโยบายการจัดการงานนิติวิทยาศาสตร์เพื่อเพิ่มศักยภาพทางการสอบสวนคดีวิสามัญฆาตกรรมที่พัฒนาขึ้นได้มาเป็นตัวบ่งชี้ 9 ตัวบ่งชี้หลัก ได้แก่ 1) ด้านพื้นฐานทางกฎหมายที่เกี่ยวข้องกับงานนิติวิทยาศาสตร์ (Law) 2) ด้านปัจจัยนำเข้า (Input) 3) ด้านกระบวนการปฏิบัติงาน (Process) 4) ด้านผลลัพธ์ (Output) 5) ด้านความเป็นมาตรฐานสากล (Standard) 6) เพิ่มความสามารถในการทำงาน (Ability) 7) เพิ่มแรงจูงใจในการทำงาน (Motivation) 8) เพิ่มความยืดหยุ่นในการทำงาน (Flexible) และ 9) เพิ่มความเป็นเครือข่ายทางสังคม (Social) ซึ่งสามารถจำแนกตัวบ่งชี้เหล่านี้ออกเป็น 2 กลุ่มตัวบ่งชี้ประกอบด้วย ตัวบ่งชี้เชิงกระตุ้น (PLOIS) และตัวบ่งชี้เชิงผลลัพธ์ (FAMS) ซึ่งสิ่งที่ได้จากการพัฒนาตัวบ่งชี้เชิงนโยบายการจัดการงานนิติวิทยาศาสตร์เพื่อเพิ่มศักยภาพทางการสอบสวนคดีวิสามัญฆาตกรรม คือ ตัวบ่งชี้เชิงกลุ่ม และจากการประชุมกลุ่มย่อย ประเมินประเด็นตัวบ่งชี้เพื่อมุ่งไปสู่การนำไปใช้งานผู้เข้าร่วมประชุมมีความเห็นพร้อมต่อกันตัวบ่งชี้เชิงนโยบายการจัดการงานนิติวิทยาศาสตร์เพื่อเพิ่มศักยภาพทางการสอบสวนคดีวิสามัญฆาตกรรม

ซึ่งผู้วิจัยได้นำตัวบ่งชี้เชิงนโยบายการจัดการงานนิติวิทยาศาสตร์เพื่อเพิ่มศักยภาพทางการสอบสวนคดีวิสามัญฆาตกรรมไปสัมภาษณ์เชิงลึกผู้เชี่ยวชาญ 5 คน ที่ได้ลงสถานที่เกิดเหตุจริงเมื่อเกิดคดีวิสามัญฆาตกรรม ซึ่งผู้วิจัยได้รับความอนุเคราะห์จาก สถานีตำรวจภูธรตำบลโพธิ์แก้ว จ.นครปฐม จากการสัมภาษณ์ผู้เชี่ยวชาญพบว่า ตัวบ่งชี้หลักเชิงกระตุ้น และตัวบ่งชี้หลักเชิงผลลัพธ์สามารถนำไปใช้ในการปฏิบัติหน้าที่ในสถานที่เกิดเหตุได้จริง โดยผู้เชี่ยวชาญให้ความเห็นที่สอดคล้องกันเพื่อเป็นผลการยืนยัน PLOIS -> FAMS ดังนี้

ผู้เชี่ยวชาญคนที่ 1 (นามสมมติ) เห็นด้วยกับตัวบ่งชี้หลักเชิงกระตุ้น ทางด้านพื้นฐานกฎหมายที่เกี่ยวข้องกับนิติวิทยาศาสตร์ ในองค์ประกอบย่อยของตัวบ่งชี้ด้านการฝึกอบรม เนื่องจากการรับเข้าพนักงานสอบสวน ในปัจจุบันนี้มี 2 ระบบ ได้แก่ ระบบโรงเรียนนายร้อยตำรวจ กับระบบสอบเข้ามาจากวุฒิปริญญาตรี ซึ่งระบบสอบเข้ามาจากวุฒิปริญญาตรี มีการอบรมน้อยมากในเรื่องเกี่ยวกับนิติวิทยาศาสตร์และการเข้าตรวจสถานที่เกิดเหตุ ดังนั้นจึงสามารถนำการจัดการเชิงนโยบายทางนิติวิทยาศาสตร์ ทางตัวบ่งชี้หลักเชิงกระตุ้นด้านพื้นฐานทางกฎหมายที่เกี่ยวข้องกับงานนิติวิทยาศาสตร์ องค์ประกอบย่อยของตัวบ่งชี้ด้านการฝึกอบรม มาเป็นตัวกระตุ้นพนักงานสอบสวน เพื่อเพิ่มศักยภาพทางด้านความสามารถในการปฏิบัติงาน

ผู้เชี่ยวชาญคนที่ 2 (นามสมมติ) เห็นด้วยกับตัวบ่งชี้หลักเชิงกระตุ้นทางด้านกระบวนการปฏิบัติงาน ซึ่งองค์ประกอบย่อยของตัวบ่งชี้ทางด้านนี้ทุกองค์ประกอบสามารถนำมาประยุกต์ใช้ได้ในการเข้าตรวจสถานที่เกิดเหตุและการเก็บพยานหลักฐานเมื่อเกิดคดีวิสามัญฆาตกรรมขึ้น เช่น องค์ประกอบย่อยของตัวบ่งชี้ด้านการทำงานเป็นทีมแบบมุ่งเป้าหมาย เมื่อเกิดคดีวิสามัญฆาตกรรมเกิดขึ้น พนักงานสอบสวนมีหน้าที่แจ้งพนักงานอัยการ พนักงานฝ่ายปกครอง นิติเวช แต่ในความเป็นจริงสิ่งเหล่านี้เป็นเพียงแค่อธิการเท่านั้น เมื่อพนักงานสอบสวนแจ้งแล้วจะมีแค่หมอเท่านั้นที่มาในสถานที่เกิดเหตุ แต่ในบางพื้นที่ไม่ใช่แพทย์ทางนิติเวชด้วยซ้ำ เนื่องจากปัจจุบันแพทย์ทางนิติเวชขาดแคลนมากในประเทศไทย จะเป็นเพียงแค่หมอเวรตามโรงพยาบาล ซึ่งบางโรงพยาบาลในพื้นที่ห่างไกลมีหมอน้อยมากทำให้ในบางครั้งหมอเองก็ไม่สามารถเดินทางมาในสถานที่เกิดเหตุได้ ดังนั้นตัวบ่งชี้หลักเชิงกระตุ้นทางด้านกระบวนการปฏิบัติงาน ทำให้สามารถเพิ่มศักยภาพทางการสอบสวนคดีวิสามัญฆาตกรรม

ผู้เชี่ยวชาญคนที่ 3 (นามสมมติ) เห็นด้วยกับตัวบ่งชี้หลักเชิงกระตุ้นทางด้านปัจจัยนำเข้า ในองค์ประกอบย่อยของตัวบ่งชี้ด้านเทคโนโลยีสารสนเทศ ซึ่งในปัจจุบันในการลงสถานที่เกิดเหตุคดีวิสามัญฆาตกรรม เมื่อพนักงานสอบสวนลงพื้นที่ซึ่งในบางครั้งขาดแคลนเครื่องมือ อุปกรณ์และเทคโนโลยี ซึ่งเครื่องมือและเทคโนโลยีของพนักงานสอบสวนควรแบ่งออกได้เป็น ส่วนคือส่วนแรกที่สำนักงานส่วนที่สองส่วนที่ออกไปตรวจสถานที่เกิดเหตุ โดยส่วนที่สำนักงานพนักงานสอบสวนจะต้องมีเครื่องมือและเทคโนโลยีที่ทันสมัยได้แก่ ชุดเครื่องคอมพิวเตอร์พกพา หรือโน้ตบุ๊กเครื่องพิมพ์ เครื่องสแกน และต้องอยู่ในห้องที่เป็นสัดส่วนชุดที่ออกไปตรวจสถานที่เกิดเหตุ ได้แก่ ชุดกระเป๋าเก็บร่องรอยวัตถุพยานกล้องถ่ายรูป ดิจิตอลที่ทันสมัย เครื่องวัดระยะด้วยแสงเลเซอร์ รถตรวจสถานที่เกิดเหตุที่มีสภาพใหม่ทันสมัย ดังนั้นจึงสามารถนำการจัดการเชิงนโยบายทางนิติวิทยาศาสตร์ ทางตัวบ่งชี้หลักเชิงกระตุ้นทางด้านเทคโนโลยีสารสนเทศ เพื่อเพิ่มศักยภาพทางการสอบสวนคดีวิสามัญฆาตกรรมทางด้านกาเพิ่มแรงจูงใจ นำไปสู่การเพิ่มความสามารถในการปฏิบัติงานด้วย

ผู้เชี่ยวชาญคนที่ 4 (นามสมมติ) เห็นด้วยกับตัวบ่งชี้เชิงนโยบายการจัดการงานนิติวิทยาศาสตร์เพื่อเพิ่มศักยภาพทางการสอบสวนคดีวิสามัญฆาตกรรมทุกตัวบ่งชี้ไม่ว่าจะเป็นตัวบ่งชี้หลักเชิงกระตุ้น องค์ประกอบย่อยของตัวบ่งชี้ และตัวบ่งชี้ ซึ่งทุกตัวสามารถส่งผลต่อเชิงผลลัพธ์ได้ทุกตัวบ่งชี้ และยังสามารถใช้เป็นแรงผลักดันทางสังคมต่อบทบาทหน้าที่ตำรวจในความคิดเห็นเชื่อว่าแรงผลักดันทางสังคมในปัจจุบัน ประการแรกเกิดจากการเข้าถึงข่าวสารข้อมูลของประชาชนอย่างรวดเร็วและแพร่หลาย ประการที่สอง ภาพพจน์ของตำรวจโดยรวมยังไม่เป็นที่เชื่อมั่นศรัทธาจากประชาชน เห็นได้จากการที่มีข่าวคราวเกิดขึ้น แม้จะเป็นส่วนน้อยแต่มีผลกระทบต่อองค์กรตำรวจค่อนข้างมาก โดยเฉพาะเป็นคดีที่ประชาชนสนใจของสื่อสารมวลชน และในประการสุดท้ายภาครัฐบาล ที่บริหารประเทศได้รับข้อมูลข่าวสารที่เกิดขึ้น จากแหล่งต่างๆ โดยเฉพาะทางโซเชียลมีเดีย สิ่งที่เป็นภาพลบของตำรวจถูก

นำมาเสนอปรับปรุงแก้ไขทั้ง โครงสร้างและการบริหารจัดการองค์กรเพื่อจะทำให้แรงผลักดันจากสังคมลดน้อยลง

ผู้เชี่ยวชาญคนที่ 5 (นามสมมติ) เห็นด้วยกับตัวบ่งชี้เชิงนโยบายการจัดการงานนิติวิทยาศาสตร์เพื่อเพิ่มศักยภาพทางด้านการสอบสวนคดีวิสามัญฆาตกรรม เนื่องจากการจัดการงานนิติวิทยาศาสตร์ทางด้านการสอบสวนคดีวิสามัญฆาตกรรม เป็นสิ่งที่เจ้าหน้าที่นิติวิทยาศาสตร์เข้าไปร่วมตรวจสถานที่เกิดเหตุเพื่อแสวงหาข้อเท็จจริง และพิสูจน์คดีที่เกิดขึ้นจากการกระทำของเจ้าหน้าที่ที่ได้ทำไป ตามอำนาจหน้าที่ตามกฎหมายหรือการตายที่ผู้ตายถูกเจ้าพนักงานฆ่าตาย จากการปฏิบัติตามหน้าที่หรือตายในระหว่างการควบคุมของเจ้าพนักงาน ซึ่งงานนิติวิทยาศาสตร์มีส่วนสำคัญใน การสืบสวนสอบสวนที่จะพิสูจน์ข้อเท็จจริงจากพยานหลักฐานต่าง ๆ ที่พบในสถานที่เกิดเหตุ ดังนั้นถ้านำตัวบ่งชี้เชิงนโยบายการจัดการงานนิติวิทยาศาสตร์เพื่อเพิ่มศักยภาพทางด้านการสอบสวนคดีวิสามัญฆาตกรรม มาเป็นที่ยืนยันการเข้าตรวจสถานที่เกิดเหตุ การสอบสวน และการรวบรวมพยานหลักฐาน เป็นต้น จะทำให้คดีวิสามัญฆาตกรรมเป็นคดีที่ไม่เป็นคดีที่อ่อนแอที่เกิดขึ้นในปัจจุบัน

ดังนั้นจะเห็นได้ว่าการยืนยัน POLIS -> FAMS สามารถมุ่งไปสู่การนำไปใช้งานตัวบ่งชี้เชิงนโยบายการจัดการงานนิติวิทยาศาสตร์เพื่อเพิ่มศักยภาพทางด้านการสอบสวนคดีวิสามัญฆาตกรรม

2.9 ตัวบ่งชี้เชิงนโยบายการจัดการงานนิติวิทยาศาสตร์เพื่อเพิ่มศักยภาพทางด้านการสอบสวนคดีวิสามัญฆาตกรรม

จากการวิจัยการพัฒนาตัวบ่งชี้เชิงนโยบายการจัดการงานนิติวิทยาศาสตร์เพื่อเพิ่มศักยภาพทางด้านการสอบสวนคดีวิสามัญฆาตกรรมผู้วิจัยได้สรุปนโยบายการจัดการงานนิติวิทยาศาสตร์เพื่อเพิ่มศักยภาพทางด้านการสอบสวนคดีวิสามัญฆาตกรรมที่ได้เริ่มกระบวนการดำเนินการวิจัยตั้งแต่การประยุกต์ใช้เทคนิคการวิจัยแบบอนาคต (Ethnographic Delphi Futures Research: EDFR) รอบที่ 1 โดยการสัมภาษณ์ผู้เชี่ยวชาญและรอบที่ 2 การตอบแบบสอบถามของผู้เชี่ยวชาญจำนวน 21 คน การวิเคราะห์ความตรงของเนื้อหา (IOC) จากผู้เชี่ยวชาญจำนวน 3 คนการนำตัวบ่งชี้ไปทดสอบประเมินความเหมาะสมจากกลุ่มตัวอย่าง 500 คน การวิเคราะห์องค์ประกอบเชิงยืนยัน การประชุมเพื่อประเมินประเด็นตัวบ่งชี้และการวัดความเห็นพ้องต้องกันด้วยสถิติ Cohen's Kappa จนกระทั่งสามารถสรุปการพัฒนาตัวบ่งชี้เชิงนโยบายการจัดการงานนิติวิทยาศาสตร์เพื่อเพิ่มศักยภาพทางด้านการสอบสวนคดีวิสามัญฆาตกรรมโดยมี 5 องค์ประกอบหลักเชิงกระตุ้น 17 องค์ประกอบย่อยของตัวบ่งชี้ 53 ตัวบ่งชี้ และมี 4 องค์ประกอบหลักเชิงผลลัพธ์ 12 องค์ประกอบย่อยของตัวบ่งชี้ 39 ตัวบ่งชี้

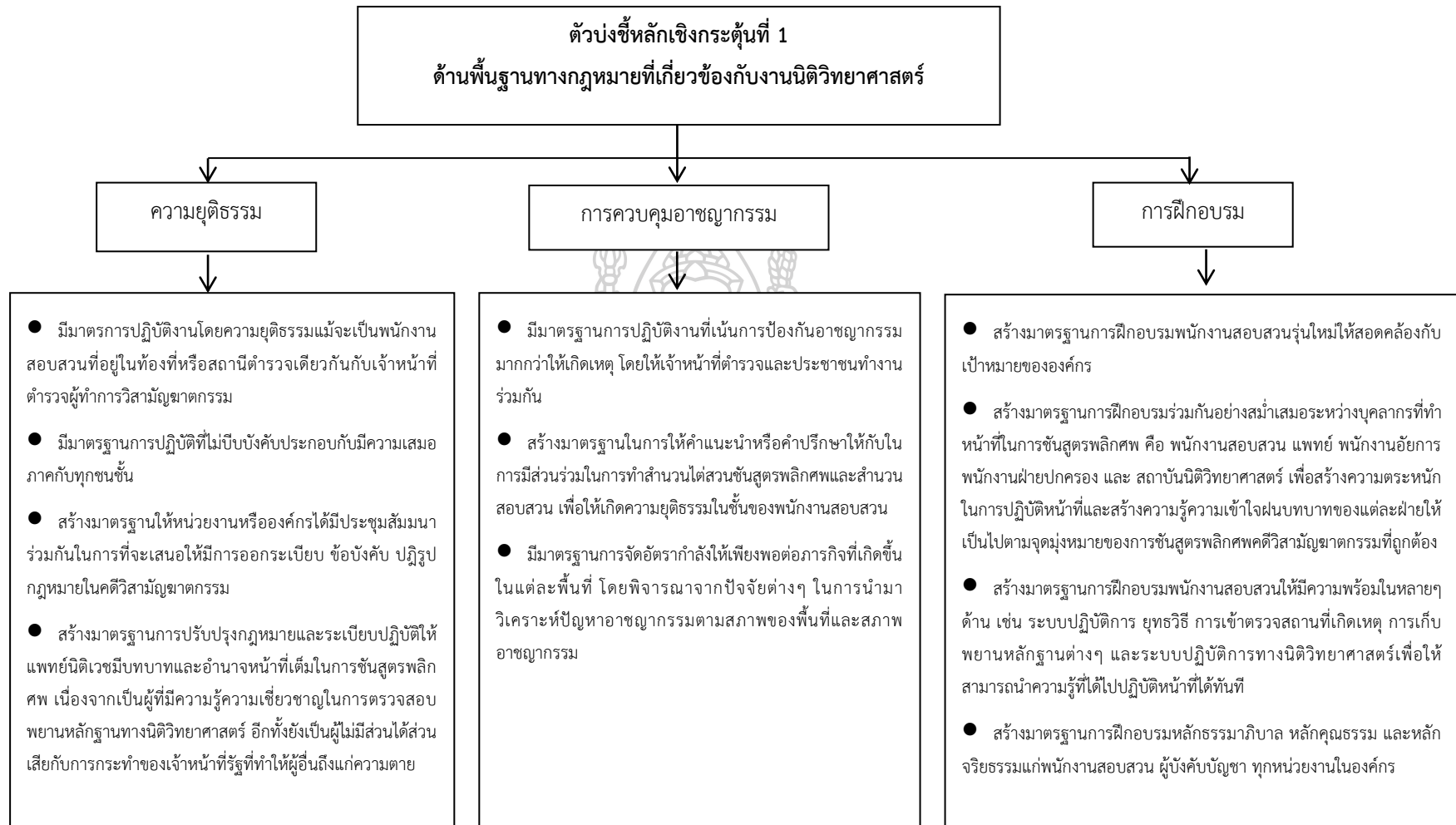

ภาพที่ 21 แสดงตัวบ่งชี้และองค์ประกอบหลักเชิงกระตุ้นด้านพื้นฐานทางกฎหมายที่เกี่ยวข้องกับงานนิติวิทยาศาสตร์

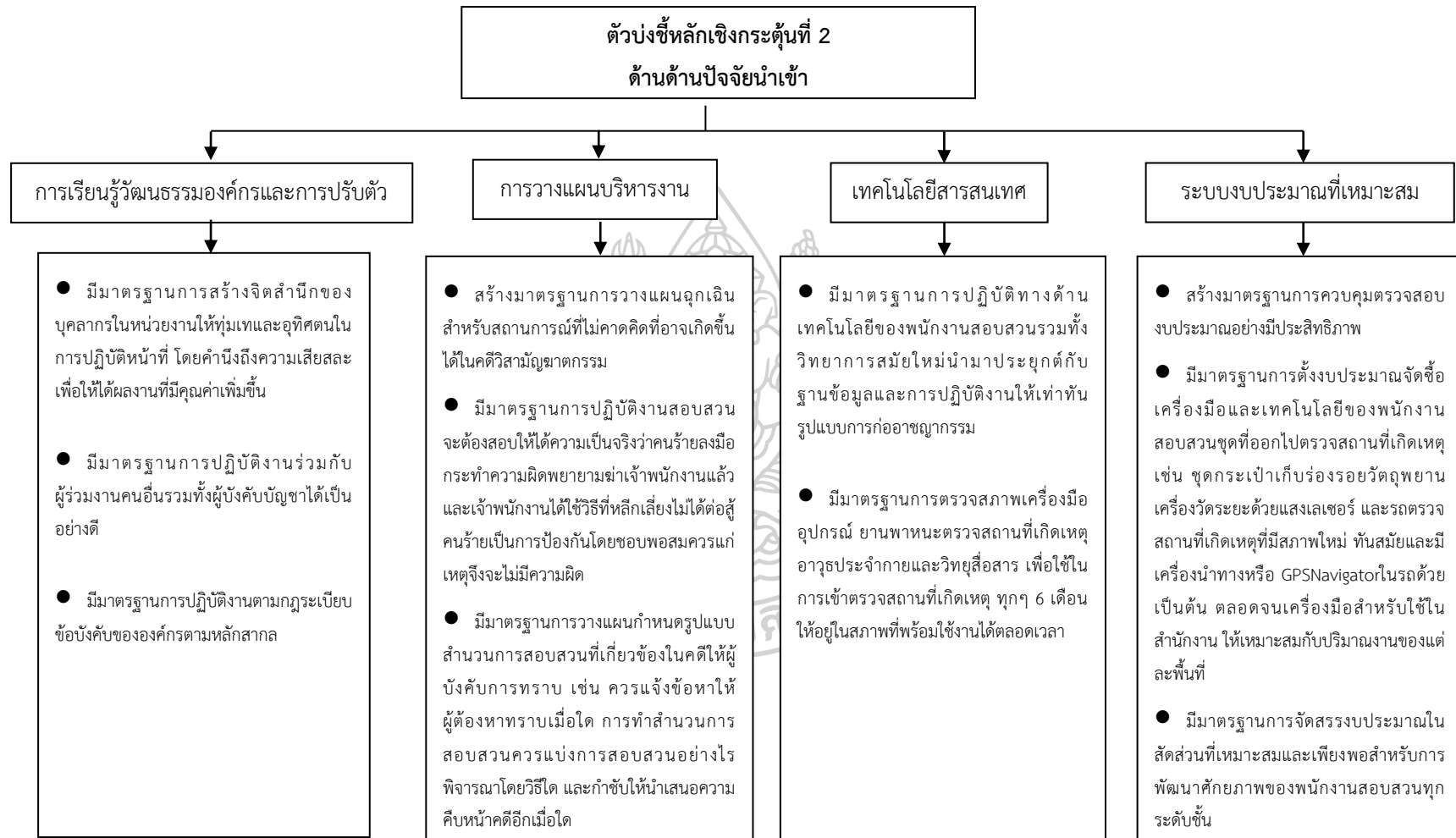

ภาพที่ 22 แสดงตัวบ่งชี้และองค์ประกอบหลักเชิงกระตุ้นด้านปัจจัยนำเข้า

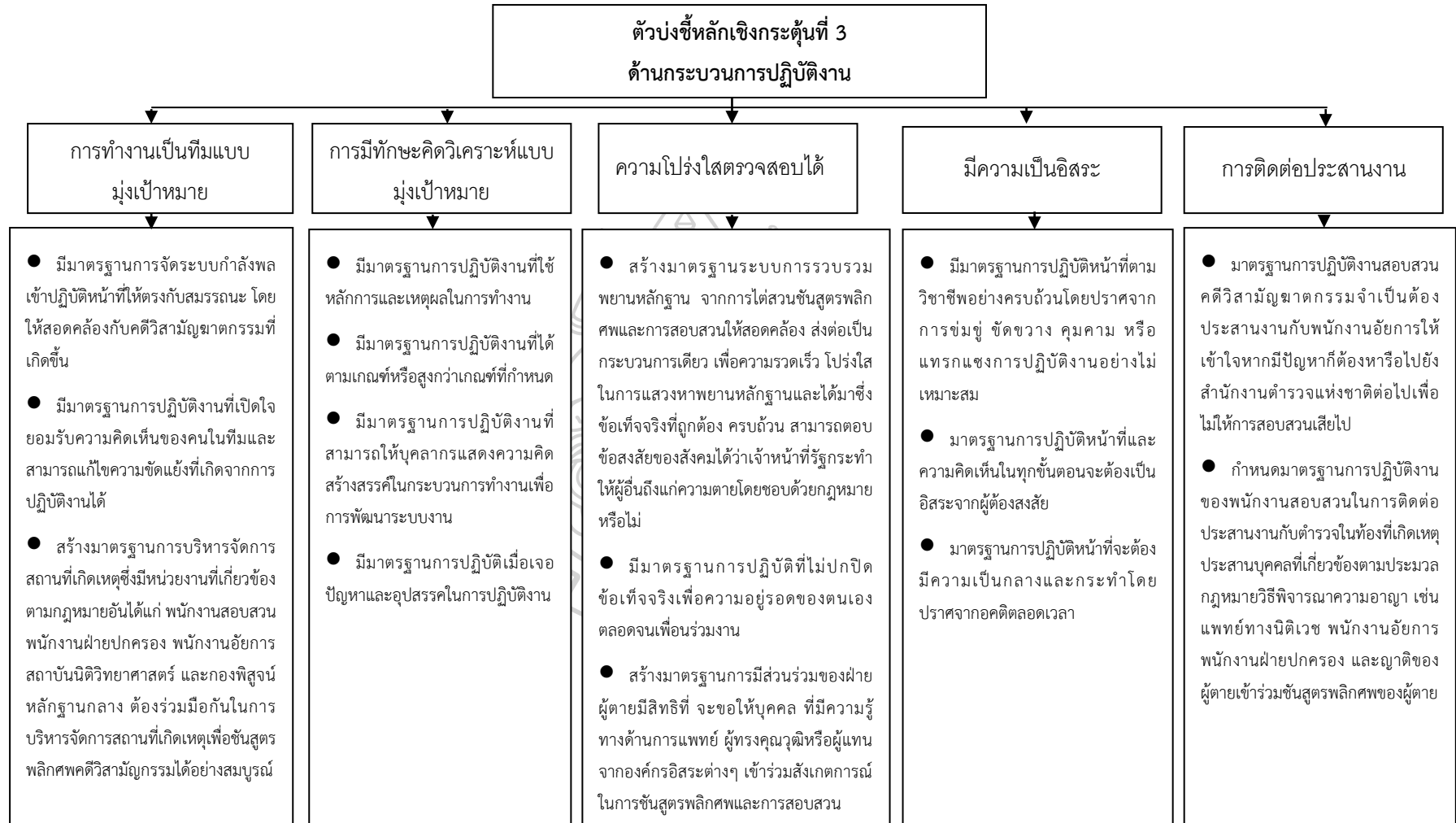

ภาพที่ 23 แสดงตัวบ่งชี้และองค์ประกอบหลักเชิงกระตุ้นด้านกระบวนการปฏิบัติงาน

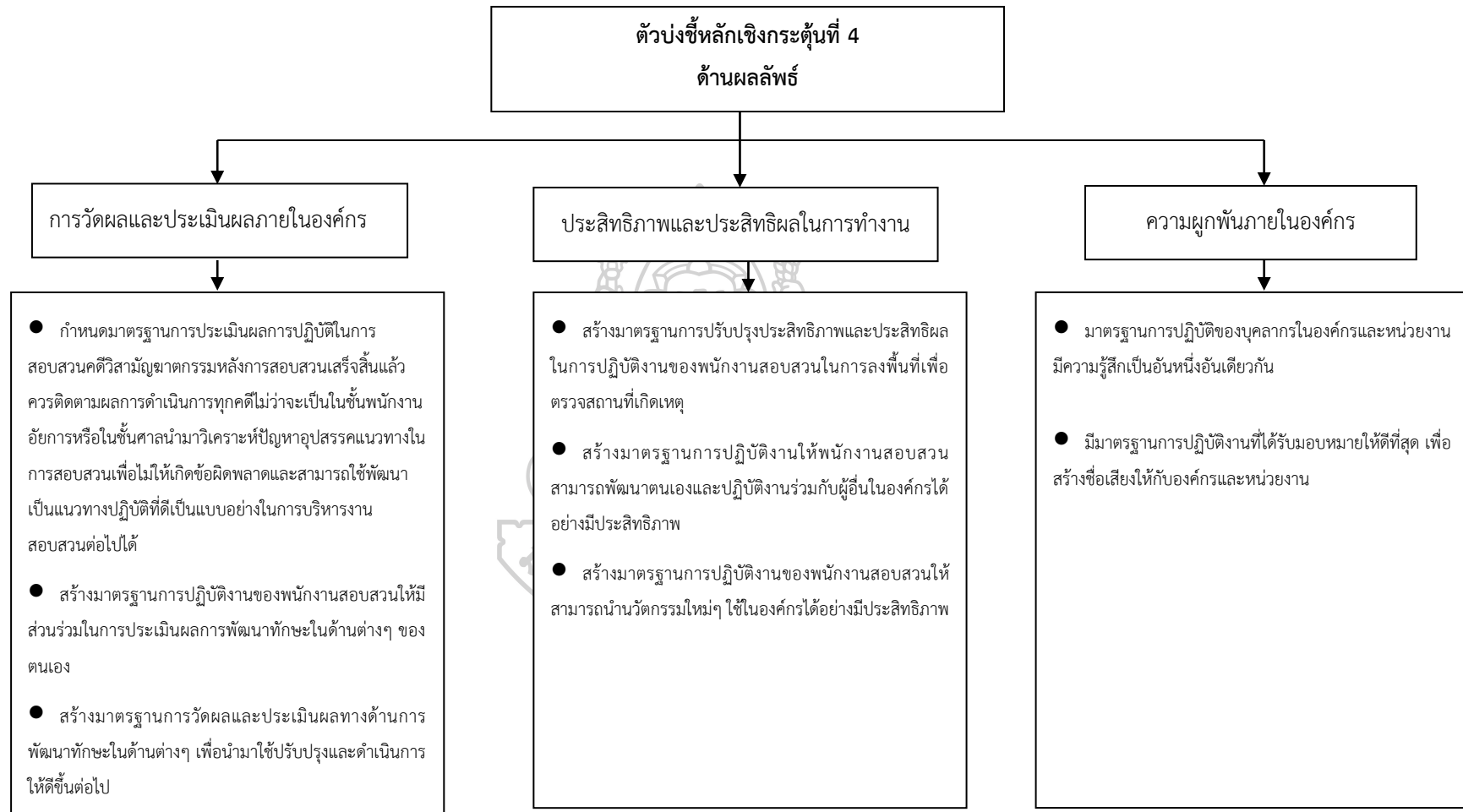

ภาพที่ 24 แสดงตัวบ่งชี้และองค์ประกอบหลักเชิงกระตุ้นด้านผลลัพธ์

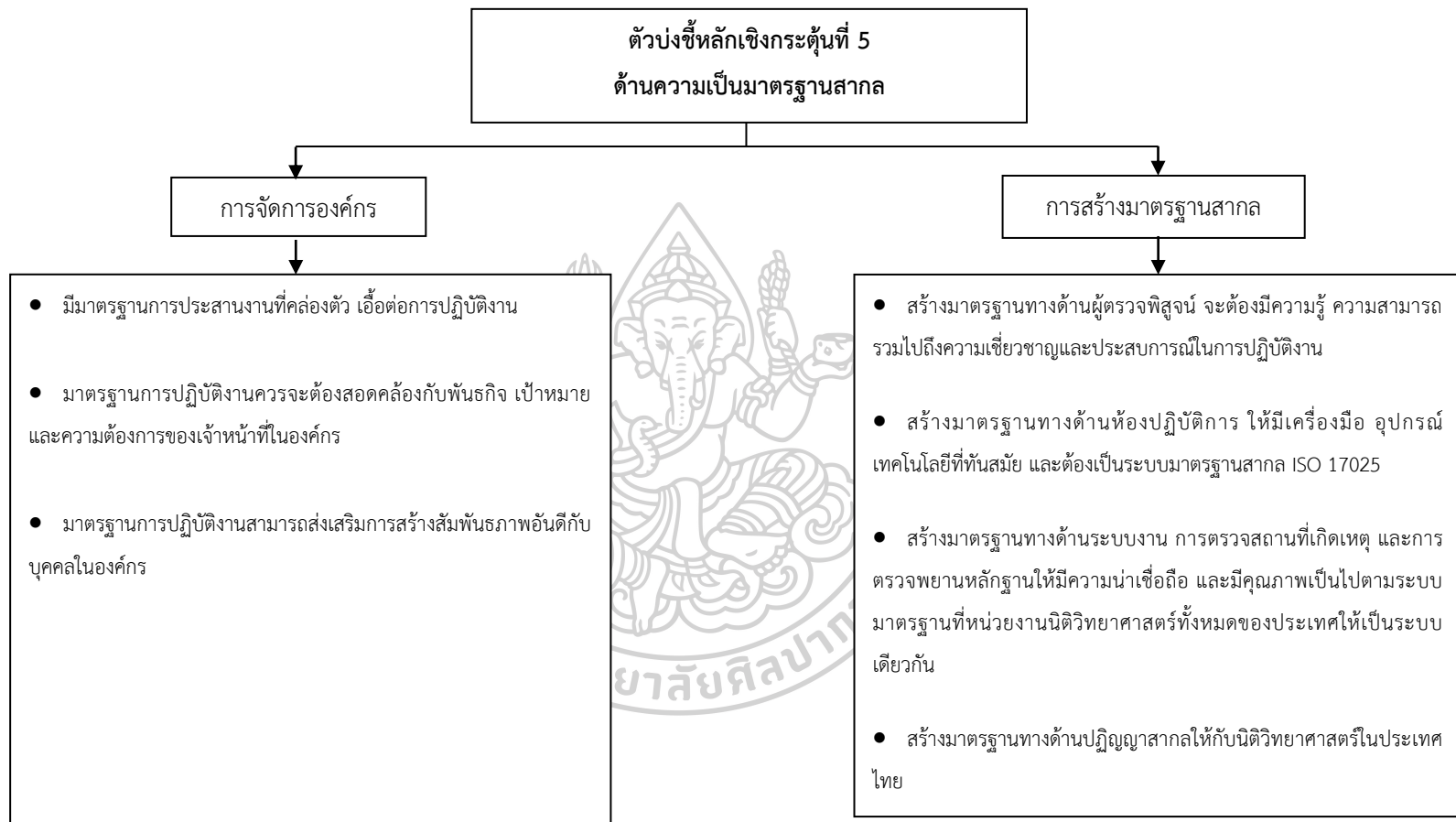

ภาพที่ 25 แสดงตัวบ่งชี้และองค์ประกอบหลักเชิงกระตุ้นด้านความเป็นมาตรฐานสากล

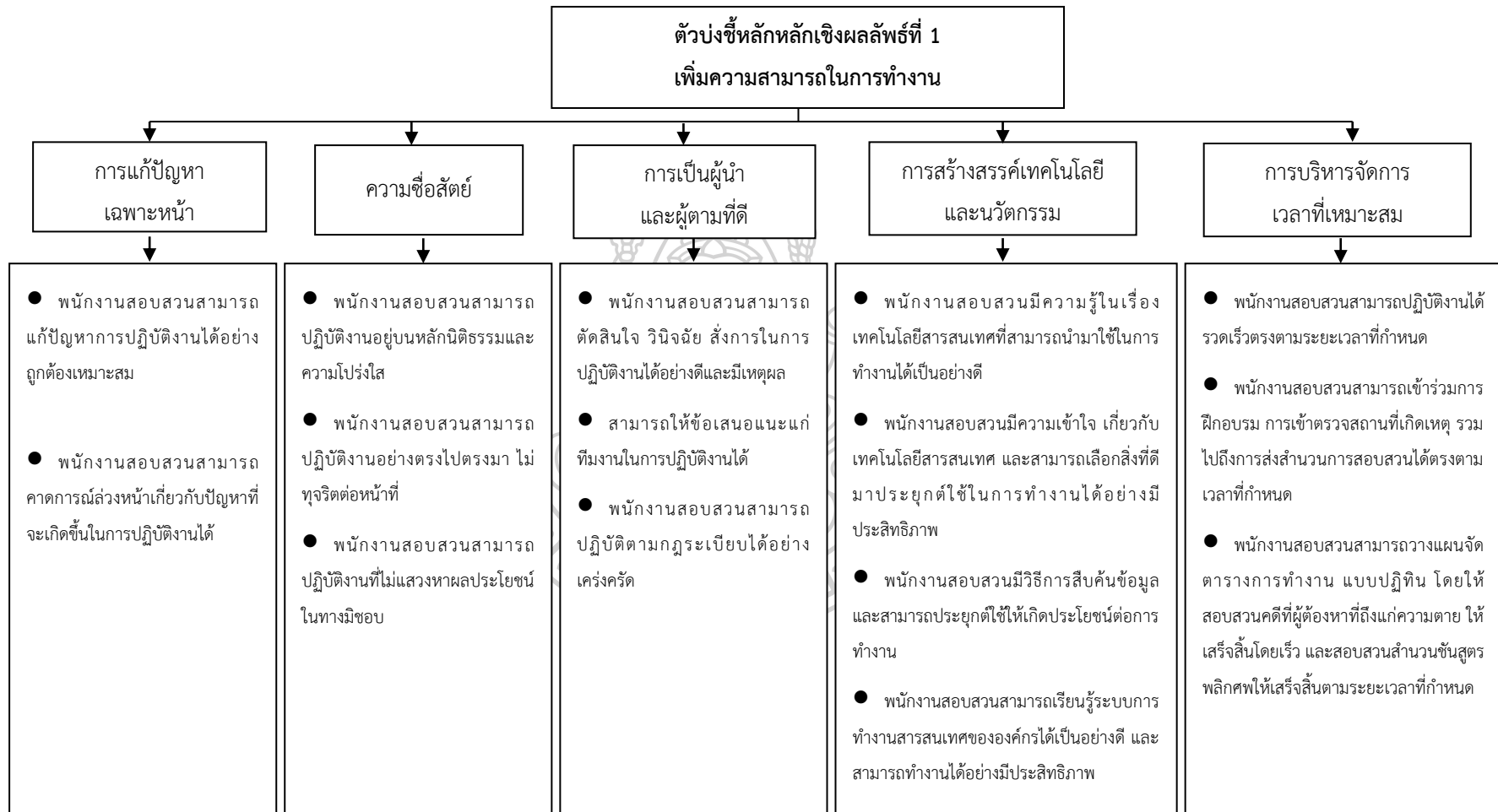

ภาพที่ 26 แสดงตัวบ่งชี้และองค์ประกอบหลักเชิงผลลัพธ์เพื่อเพิ่มความสามารถในการทำงาน

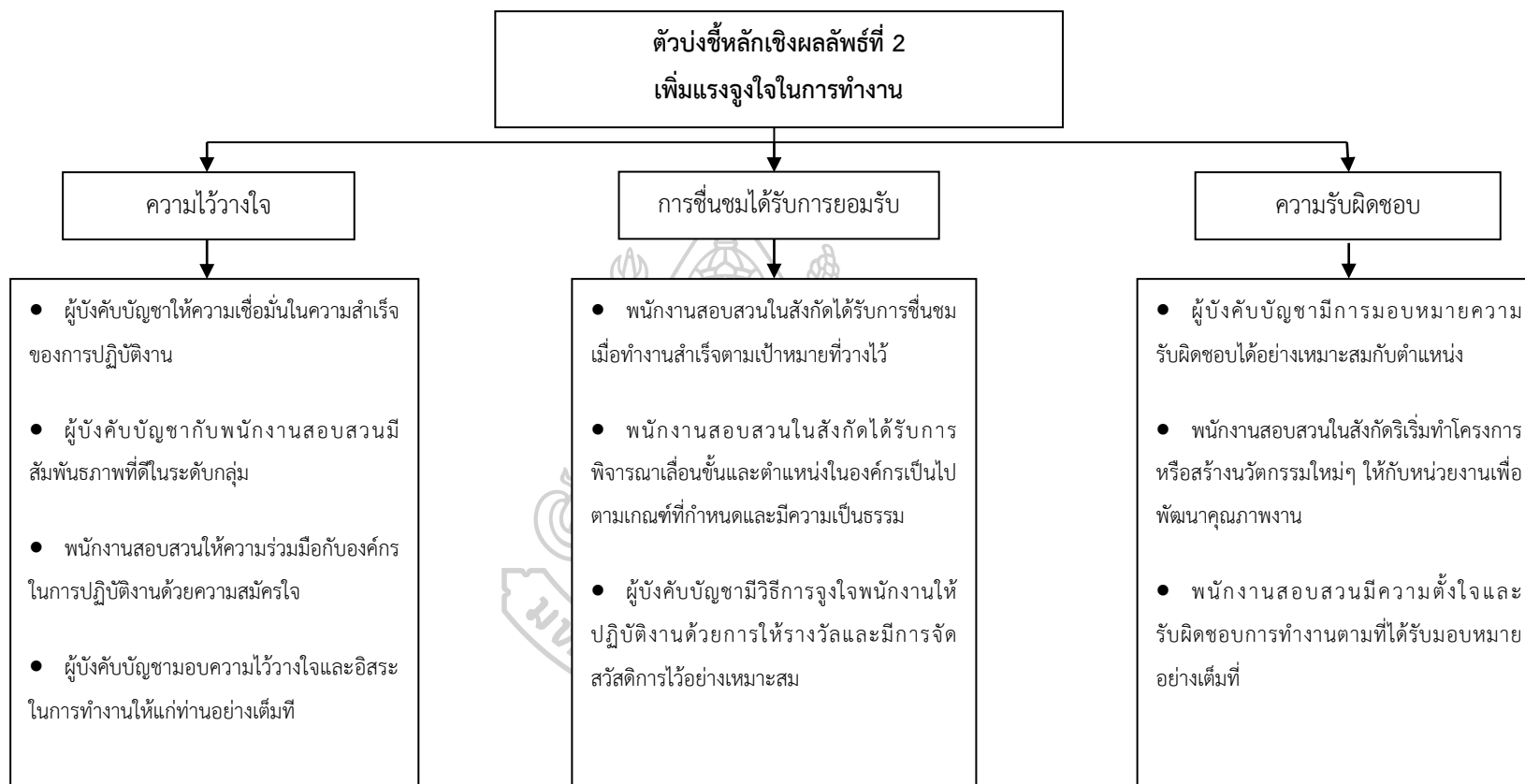

ภาพที่ 27 แสดงตัวบ่งชี้และองค์ประกอบหลักเชิงผลลัพธ์เพื่อเพิ่มแรงจูงใจในการทำงาน

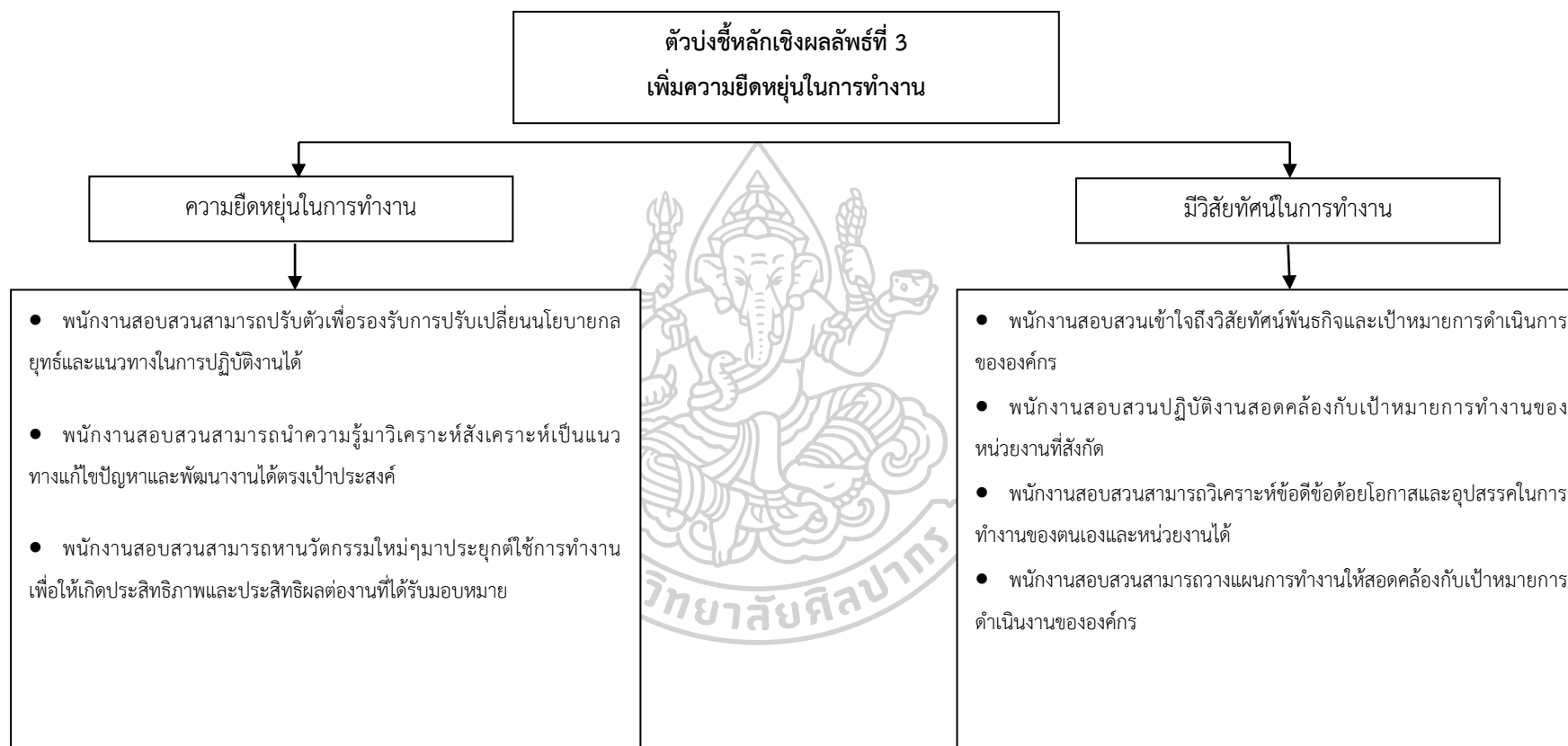

ภาพที่ 28 แสดงตัวบ่งชี้และองค์ประกอบหลักเชิงผลลัพธ์เพื่อเพิ่มความยืดหยุ่นในการทำงาน



ภาพที่ 29 แสดงตัวบ่งชี้และองค์ประกอบหลักเชิงผลลัพธ์เพื่อเพิ่มความเป็นเครือข่ายทางสังคม

บทที่ 5

สรุปและอภิปรายผล

การวิจัยเรื่อง “การพัฒนาตัวบ่งชี้เชิงนโยบายการจัดการงานนิติวิทยาศาสตร์เพื่อเพิ่มศักยภาพทางการสอบสวนคดีวิสามัญฆาตกรรม” มีวัตถุประสงค์เพื่อศึกษาองค์ประกอบและพัฒนาตัวบ่งชี้เชิงนโยบายการจัดการงานนิติวิทยาศาสตร์เพื่อเพิ่มศักยภาพทางการสอบสวนคดีวิสามัญฆาตกรรมด้วยการประยุกต์เทคนิคการวิจัยเอกสารการสังเคราะห์วรรณกรรมแบบเครือข่ายข้อมูลและเทคนิคการวิจัยอนาคตเพื่อพัฒนาตัวบ่งชี้เชิงนโยบายการจัดการงานนิติวิทยาศาสตร์เพื่อเพิ่มศักยภาพทางการสอบสวนคดีวิสามัญฆาตกรรมใช้วิธีวิจัยแบบผสมผสาน (Mixed Methods) ระหว่างการวิจัยเชิงคุณภาพ (Qualitative Research) โดยประยุกต์ใช้เทคนิคการวิจัยแบบอนาคต (Ethnographic Delphi Futures Research: EDFR) และการวิจัยเชิงปริมาณ (Quantitative Research) ในขั้นตอนของการวิเคราะห์ความตรงเชิงเนื้อหาการพิจารณาค่าฐานนิยม (Mode) และค่าพิสัยระหว่างควอไทล์ผู้วิจัยได้ศึกษาค้นคว้าอย่างเป็นระบบเพื่อการพัฒนาตัวบ่งชี้เชิงนโยบายการจัดการงานนิติวิทยาศาสตร์เพื่อเพิ่มศักยภาพทางการสอบสวนคดีวิสามัญฆาตกรรมด้วยการดำเนินการวิจัยในหลายขั้นตอนได้แก่การทบทวนวรรณกรรมงานวิจัยที่เกี่ยวข้องการศึกษาข้อมูลพื้นฐานเกี่ยวกับการจัดการงานนิติวิทยาศาสตร์จากผู้มีความรู้และมีประสบการณ์ทางด้านนิติวิทยาศาสตร์และอาจารย์จากโรงเรียนนายร้อยตำรวจที่มีความรู้และมีประสบการณ์ทางด้านนิติวิทยาศาสตร์เพื่อการสอบสวนเพื่อพัฒนาประเด็นของแนวโน้มที่จะเป็นองค์ประกอบตัวบ่งชี้ด้วยเทคนิคการวิจัยเอกสารและการสังเคราะห์วรรณกรรมแบบเครือข่าย

การประยุกต์ใช้เทคนิควิจัยอนาคต (EDFR) รอบที่ 1 เพื่อการพัฒนาตัวบ่งชี้เชิงนโยบายการจัดการงานนิติวิทยาศาสตร์เพื่อเพิ่มศักยภาพทางการสอบสวนคดีวิสามัญฆาตกรรมจากนั้นจึงดำเนินการวิเคราะห์ตัวบ่งชี้ตามองค์ประกอบหลักและองค์ประกอบย่อยของการจัดการงานนิติวิทยาศาสตร์และการประยุกต์ใช้เทคนิควิจัยอนาคต (EDFR) รอบที่ 2 เพื่อเป็นการยืนยันตัวบ่งชี้เชิงนโยบายการจัดการงานนิติวิทยาศาสตร์ที่ได้พัฒนาขึ้นและวิเคราะห์ค่าความตรงเชิงเนื้อหา (IOC) ตลอดจนนำไปวิเคราะห์เพื่อพัฒนาโมเดลและตรวจสอบความสอดคล้องของโมเดลกับข้อมูลเชิงประจักษ์โดยการวิเคราะห์องค์ประกอบเชิงยืนยัน CFA สู่การยอมรับนโยบายการจัดการงานนิติ

วิทยาศาสตร์นำไปสู่การจัดประชุมกลุ่มย่อย (Focus Group) ประเมินประเด็นตัวบ่งชี้เพื่อมุ่งไปสู่การนำไปใช้งานรวมทั้งพิจารณาถึงความครบถ้วนสมบูรณ์ให้เห็นและข้อเสนอแนะเพื่อการปรับปรุงแก้ไขเพิ่มเติมองค์ประกอบและตัวบ่งชี้ที่สร้างขึ้นนำประเด็นการประชุมที่ได้เข้าสู่ขั้นตอนการประเมินเชิงนโยบายการจัดการงานนิติวิทยาศาสตร์ตามวิธีการของ Cohen's Kappa โดยใช้ผู้ประเมินจำนวน 5 คนโดยวิธีวัดความเห็นพ้องต้องกันโดยมีค่าสัมประสิทธิ์มากกว่า 0.75 เพื่อให้ได้คำตอบของคำถามการวิจัยถึงอนาคตภาพแนวโน้มตัวบ่งชี้เชิงนโยบายการจัดการงานนิติวิทยาศาสตร์เพื่อเพิ่มศักยภาพทางด้านการสอบสวนคดีวิสามัญฆาตกรรมผู้วิจัยได้สรุปผลการศึกษาดังนี้

สรุปผลการวิจัย

1. ผลการวิเคราะห์ข้อมูลตัวบ่งชี้เชิงนโยบายการจัดการงานนิติวิทยาศาสตร์เพื่อเพิ่มศักยภาพทางด้านการสอบสวนคดีวิสามัญฆาตกรรม แบ่งออกเป็นตัวบ่งชี้เชิงกลุ่ม ประกอบด้วยตัวบ่งชี้หลักเชิงกระตุ้นในการพัฒนาตัวบ่งชี้เชิงนโยบายการจัดการงานนิติวิทยาศาสตร์เพื่อเพิ่มศักยภาพทางด้านการสอบสวนคดีวิสามัญฆาตกรรม (POLIS) และตัวบ่งชี้หลักเชิงผลลัพธ์ในการเพิ่มศักยภาพทางด้านการสอบสวนคดีวิสามัญฆาตกรรม (FAMS) ซึ่งตัวบ่งชี้เชิงกระตุ้น ประกอบด้วย 5 องค์ประกอบหลัก 17 องค์ประกอบย่อยของตัวบ่งชี้ และ 53 ตัวบ่งชี้ ได้แก่ 1) ด้านพื้นฐานทางกฎหมายที่เกี่ยวข้องกับงานนิติวิทยาศาสตร์ (Law) 2) ด้านปัจจัยนำเข้า (Input) 3) ด้านกระบวนการปฏิบัติงาน (Process) 4) ด้านผลลัพธ์ (Output) และ 5) ด้านความเป็นมาตรฐานสากล (Standard) และตัวบ่งชี้หลักเชิงผลลัพธ์ประกอบด้วย 4 องค์ประกอบหลัก 13 องค์ประกอบย่อย และ 39 ตัวบ่งชี้ ด้านได้แก่ 1) เพิ่มความสามารถในการทำงาน (Ability) 2) เพิ่มแรงจูงใจในการทำงาน (Motivation) 3) เพิ่มความยืดหยุ่นในการทำงาน (Flexible) และ 4) เพิ่มความเป็นเครือข่ายทางสังคม (Social) สามารถอธิบายแต่ละตัวบ่งชี้หลัก องค์ประกอบย่อยของตัวบ่งชี้ได้ ดังนี้

ตัวบ่งชี้หลักและองค์ประกอบย่อยของตัวบ่งชี้เชิงกระตุ้นในการพัฒนาตัวบ่งชี้เชิงนโยบายการจัดการงานนิติวิทยาศาสตร์เพื่อเพิ่มศักยภาพทางด้านการสอบสวนคดีวิสามัญฆาตกรรม

1.1 ด้านพื้นฐานทางกฎหมายที่เกี่ยวข้องกับงานนิติวิทยาศาสตร์ (Law) ประกอบด้วย 3 องค์ประกอบย่อยของตัวบ่งชี้ ได้แก่ 1) ความยุติธรรม 2) การควบคุมอาชญากรรม 3) การฝึกอบรม

1.2 ด้านปัจจัยนำเข้า (Input) ประกอบด้วย 4 องค์ประกอบย่อยของตัวบ่งชี้ ได้แก่

- 1) การเรียนรู้วัฒนธรรมองค์กรและการปรับตัว
- 2) การวางแผนบริหารงาน
- 3) เทคโนโลยีสารสนเทศ
- 4) ระบบงบประมาณ

1.3 ด้านกระบวนการปฏิบัติงาน (Process) ประกอบด้วย 5 องค์ประกอบย่อยของตัวบ่งชี้ ได้แก่ 1) การทำงานเป็นทีมแบบมุ่งเป้าหมาย 2) การมีทักษะคิดวิเคราะห์แบบมุ่งเป้าหมาย 3) ความโปร่งใสตรวจสอบได้ 4) ความเป็นอิสระ 5) การติดต่อประสานงาน

1.4 ด้านผลลัพธ์ (Output) ประกอบด้วย 3 องค์ประกอบย่อยของตัวบ่งชี้ ได้แก่ 1) การวัดผลและประเมินผลภายในองค์กร 2) ประสิทธิภาพและประสิทธิผลในการทำงาน 3) ความผูกพันภายในองค์กร

1.5 ด้านความเป็นมาตรฐานสากล (Standard) ประกอบด้วย 2 องค์ประกอบย่อยของตัวบ่งชี้ ได้แก่ 1) การจัดการองค์กร 2) การสร้างมาตรฐานสากล

ตัวบ่งชี้หลักและองค์ประกอบย่อยของตัวบ่งชี้เชิงผลลัพธ์เพื่อเพิ่มศักยภาพทางด้านการสอบสวนคดีวิสามัญฆาตกรรม

1.1 เพิ่มความสามารถในการทำงาน (Ability) ประกอบด้วย 5 องค์ประกอบย่อยของตัวบ่งชี้ ได้แก่ 1) การแก้ปัญหาเฉพาะหน้า 2) ความซื่อสัตย์ 3) การเป็นผู้นำและผู้ตามที่ดี 4) การสร้างสรรค์เทคโนโลยีและนวัตกรรม 5) การบริหารจัดการเวลาที่เหมาะสม

1.2 เพิ่มแรงจูงใจในการทำงาน (Motivation) ประกอบด้วย 4 องค์ประกอบย่อยของตัวบ่งชี้ ได้แก่ 1) ความไว้วางใจ 2) การชื่นชมได้รับการยอมรับ 3) การได้รับการสนับสนุน 4) ความรับผิดชอบ

1.3 เพิ่มความยืดหยุ่นในการทำงาน (Flexible) ประกอบด้วย 2 องค์ประกอบย่อยของตัวบ่งชี้ ได้แก่ 1) ความยืดหยุ่นในการทำงาน 2) มีวิสัยทัศน์ในการทำงาน

1.4 เพิ่มความเป็นเครือข่ายทางสังคม (Social) ประกอบด้วย 2 องค์ประกอบย่อยของตัวบ่งชี้ ได้แก่ 1) การมีจิตสาธารณะ 2) การมีมนุษยสัมพันธ์ที่ดี

2. ผลการวิจัยโดยประยุกต์ใช้เทคนิคการวิจัยอนาคต (EDFR) พบว่าจากการสัมภาษณ์ในรอบที่ 1 ผู้เชี่ยวชาญแต่ละคนได้ให้ความเห็นที่มีโอกาสนำไปพัฒนาตัวบ่งชี้เชิงนโยบายการจัดการงานนิติวิทยาศาสตร์เพื่อเพิ่มศักยภาพทางด้านการสอบสวนคดีวิสามัญฆาตกรรมตามความรู้และประสบการณ์ของผู้เชี่ยวชาญที่นำไปสู่การพัฒนาตัวบ่งชี้เชิงนโยบายการจัดการงานนิติวิทยาศาสตร์เพื่อเพิ่มศักยภาพทางด้านการสอบสวนคดีวิสามัญฆาตกรรมจาก 9 องค์ประกอบหลักของตัวบ่งชี้ในการพัฒนาตัวบ่งชี้เชิงนโยบายการจัดการงานนิติวิทยาศาสตร์เพื่อเพิ่มศักยภาพทางด้านการสอบสวนคดีวิสามัญฆาตกรรม ได้แก่ 1) ด้านพื้นฐานทางกฎหมายที่เกี่ยวข้องกับงานนิติวิทยาศาสตร์ 2) ด้านปัจจัยนำเข้า 3) ด้านกระบวนการปฏิบัติงาน 4) ด้านผลลัพธ์ 5) ด้านความเป็นมาตรฐานสากล 6) เพิ่มความสามารถในการทำงาน 7) เพิ่มแรงจูงใจในการทำงาน 8) เพิ่มความยืดหยุ่นในการทำงาน และ 9) เพิ่มความเป็นเครือข่ายทางสังคม โดยมี 9 ตัวบ่งชี้หลัก 31 องค์ประกอบย่อยของตัวบ่งชี้

3. ผลการทำแบบสอบถาม (EDFR) รอบที่ 2 จากการสัมภาษณ์ทำ EDFR รอบที่ 1 ผู้วิจัยได้สร้างเป็นแบบสอบถามเพื่อนำกลับไปให้ผู้เชี่ยวชาญได้พิจารณาสามารถสร้างเป็นองค์ประกอบหลักเชิงกระตุ้นและองค์ประกอบหลักเชิงผลลัพธ์ของตัวบ่งชี้ ดังนี้ องค์ประกอบหลักของตัวบ่งชี้ประกอบด้วย 1) ด้านพื้นฐานทางกฎหมายที่เกี่ยวข้องกับงานนิติวิทยาศาสตร์ มี 3 องค์ประกอบย่อยของตัวบ่งชี้คือ ความยุติธรรม การควบคุมอาชญากรรม และการฝึกอบรม 2) ด้านปัจจัยนำเข้า มี 5 องค์ประกอบย่อยของตัวบ่งชี้คือ การเรียนรู้วัฒนธรรมองค์กรและการปรับตัว การวางแผนบริหารงาน เทคโนโลยีสารสนเทศ ระบบงบประมาณ และสภาพแวดล้อมในการปฏิบัติงาน 3) ด้านกระบวนการปฏิบัติงาน มี 5 องค์ประกอบย่อยของตัวบ่งชี้ คือ การทำงานเป็นทีมแบบมุ่งเป้าหมาย การมีทักษะคิดวิเคราะห์แบบมุ่งเป้าหมาย ความโปร่งใสตรวจสอบได้ ความเป็นอิสระ และการติดต่อประสานงาน 4) ด้านผลลัพธ์ มี 3 องค์ประกอบย่อยของตัวบ่งชี้ คือ การวัดผลและประเมินผลภายในองค์กร ประสิทธิภาพและประสิทธิผลในการทำงาน และความผูกพันภายในองค์กร 5) ด้านความเป็นมาตรฐานสากลมี 2 องค์ประกอบย่อยของตัวบ่งชี้ คือ การจัดการองค์กร และการสร้างมาตรฐานสากล 6) เพิ่มความสามารถในการทำงาน มี 5 องค์ประกอบย่อยของตัวบ่งชี้ คือ การแก้ปัญหาเฉพาะหน้า ความซื่อสัตย์ การเป็นผู้นำและผู้ตามที่ดี การสร้างสรรค์เทคโนโลยีและนวัตกรรม และการบริหารจัดการเวลาที่เหมาะสม 7) เพิ่มแรงจูงใจในการทำงาน มี 4 องค์ประกอบย่อยของตัวบ่งชี้ คือ ความไว้วางใจ การชื่นชมได้รับการยอมรับ การได้รับการสนับสนุน และ

ความรับผิดชอบ 8) เพิ่มความยืดหยุ่นในการทำงาน มี 2 องค์ประกอบย่อยของตัวบ่งชี้ คือ ความยืดหยุ่นในการทำงาน และมีวิสัยทัศน์ในการทำงาน 9) เพิ่มความเป็นเครือข่ายทางสังคม มี 2 องค์ประกอบย่อยของตัวบ่งชี้ คือ การมีจิตสาธารณะ และการมีมนุษยสัมพันธ์ที่ดี

4. ผลการวิเคราะห์หาค่าความตรงเชิงเนื้อหา (IOC) โดยการวิเคราะห์ค่าความตรงเชิงเนื้อหา (IOC) ของผู้เชี่ยวชาญจำนวน 3 คนเพื่อนำมาใช้สรุปเป็นเกณฑ์การประเมินพบว่าทุกข้อความที่นำมาใช้เป็นตัวบ่งชี้เชิงนโยบายการจัดการงานนิติวิทยาศาสตร์เพื่อเพิ่มศักยภาพทางด้านการสอบสวนคดีวิสามัญฆาตกรรม ในองค์ประกอบหลักของตัวบ่งชี้ที่ 1 ด้านพื้นฐานทางกฎหมายที่เกี่ยวข้องกับงานนิติวิทยาศาสตร์ องค์ประกอบหลักของตัวบ่งชี้ที่ 2 ด้านปัจจัยนำเข้า องค์ประกอบหลักของตัวบ่งชี้ที่ 3 ด้านกระบวนการปฏิบัติงาน องค์ประกอบหลักของตัวบ่งชี้ที่ 4 ด้านผลลัพธ์ องค์ประกอบหลักของตัวบ่งชี้ที่ 5 ด้านความเป็นมาตรฐานสากล องค์ประกอบหลักของตัวบ่งชี้ที่ 6 เพิ่มประสิทธิภาพในการทำงาน องค์ประกอบหลักของตัวบ่งชี้ที่ 2 เพิ่มแรงจูงใจในการทำงาน องค์ประกอบหลักของตัวบ่งชี้ที่ 3 เพิ่มความยืดหยุ่นในการทำงาน องค์ประกอบหลักของตัวบ่งชี้ที่ 4 เพิ่มความเป็นเครือข่ายทางสังคมพิจารณาได้ค่า IOC สูงกว่า 0.5 ดังนั้นแสดงให้เห็นว่าผู้เชี่ยวชาญมีความเห็นสอดคล้องกันผู้วิจัยจึงได้นำข้อความที่จะใช้เป็นตัวบ่งชี้เชิงนโยบายการจัดการงานนิติวิทยาศาสตร์เพื่อเพิ่มศักยภาพทางด้านการสอบสวนคดีวิสามัญฆาตกรรม มาเป็นเกณฑ์ในการประเมินความเหมาะสมของผู้มีส่วนได้ส่วนเสีย (Stakeholder) โดยมี 9 องค์ประกอบของตัวบ่งชี้ 31 องค์ประกอบย่อยของตัวบ่งชี้

5. ผลการวิเคราะห์ความเหมาะสมของตัวบ่งชี้โดยผู้มีส่วนได้ส่วนเสีย (Stakeholder) จำนวน 500 คน ด้วยแบบสอบถามความคิดเห็น 5 ระดับ (Rating Scale) พบว่า

ตัวบ่งชี้หลักที่ 1 ด้านพื้นฐานทางกฎหมายที่เกี่ยวข้องกับงานนิติวิทยาศาสตร์ องค์ประกอบย่อย คือ ด้านความยุติธรรมของผู้ตอบแบบสอบถามโดยรวมอยู่ในระดับเห็นด้วย มีค่าเฉลี่ยเท่ากับ 4.42 เมื่อพิจารณาเป็นรายข้อ พบว่า ข้อที่มีค่าเฉลี่ยสูงสุด คือ สร้างมาตรฐานให้หน่วยงานหรือองค์กรได้มีประชุมสัมมนา ร่วมกันในการที่จะเสนอให้มีการออกระเบียบ ข้อบังคับ ปฎิรูปกฎหมายในคดีวิสามัญฆาตกรรม มีค่าเฉลี่ยเท่ากับ 4.44 รองลงมาค่าเฉลี่ยเท่ากับ 3 ข้อ คือ มีมาตรการปฏิบัติงานโดยไม่เข้าข้างคนผิดแม้จะเป็นพนักงานสอบสวนที่อยู่ในท้องที่หรือสถานีตำรวจ

เดียวกันกับเจ้าหน้าที่ตำรวจผู้ทำการวิสามัญฆาตกรรม, มีมาตรฐานการปฏิบัติที่ไม่บีบบังคับประกอบกับมีความเสมอภาคกับทุกชนชั้น และสร้างมาตรฐานการปรับปรุงกฎหมายและระเบียบปฏิบัติให้แพทย์นิติเวชมีบทบาทและอำนาจหน้าที่เต็มในการชันสูตรพลิกศพ เนื่องจากเป็นผู้ที่มีความรู้ความเชี่ยวชาญในการตรวจสอบพยานหลักฐานทางนิติวิทยาศาสตร์ อีกทั้งยังเป็นผู้ไม่มีส่วนได้ส่วนเสียกับการกระทำของเจ้าหน้าที่รัฐที่ทำให้ผู้อื่นถึงแก่ความตายค่าเฉลี่ยเท่ากับ 4.42

ด้านการควบคุมอาชญากรรมของผู้ตอบแบบสอบถามโดยรวมอยู่ในระดับเห็นด้วย มีค่าเฉลี่ยเท่ากับ 4.35 เมื่อพิจารณาเป็นรายข้อ พบว่า ข้อที่มีค่าเฉลี่ยสูงสุดค่าเฉลี่ยเท่ากับ 2 ข้อ คือ มีมาตรฐานการปฏิบัติงานที่เน้นการป้องกันอาชญากรรมมากกว่าให้เกิดเหตุ โดยให้เจ้าหน้าที่ตำรวจและประชาชนทำงานร่วมกัน และสร้างมาตรฐานในการให้คำแนะนำหรือคำปรึกษาให้กับในการมีส่วนร่วมในการทำสำนวนได้ส่วนชันสูตรพลิกศพและสำนวนสอบสวน เพื่อให้เกิดความยุติธรรมในชั้นของพนักงานสอบสวน มีค่าเฉลี่ยเท่ากับ 4.38 รองลงมา คือ มีมาตรฐานการจัดอัตรากำลังให้เพียงพอต่อภารกิจที่เกิดขึ้นในแต่ละพื้นที่ โดยพิจารณาจากปัจจัยต่างๆ ในการนำมาวิเคราะห์ปัญหาอาชญากรรมตามสภาพของพื้นที่และสภาพอาชญากรรมค่าเฉลี่ยเท่ากับ 4.32

ด้านการฝึกอบรมของผู้ตอบแบบสอบถามโดยรวมอยู่ในระดับเห็นด้วย มีค่าเฉลี่ยเท่ากับ 4.35 เมื่อพิจารณาเป็นรายข้อ พบว่า ข้อที่มีค่าเฉลี่ยสูงสุด คือ สร้างมาตรฐานการฝึกอบรมหลักสูตรมาภิบาล หลักคุณธรรม และหลักจริยธรรมแก่พนักงานสอบสวน ผู้บังคับบัญชา ทุกหน่วยงานในองค์กร มีค่าเฉลี่ยเท่ากับ 4.41 รองลงมา คือ สร้างมาตรฐานการฝึกอบรมร่วมกันอย่างสม่ำเสมอระหว่างบุคลากรที่ทำหน้าที่ในการชันสูตรพลิกศพ คือ พนักงานสอบสวน แพทย์ พนักงานอัยการ พนักงานฝ่ายปกครอง และ สถาบันนิติวิทยาศาสตร์ เพื่อสร้างความตระหนักในการปฏิบัติหน้าที่และสร้างความรู้ความเข้าใจฝนบทบาทของแต่ละฝ่ายให้เป็นไปตามจุดมุ่งหมายของการชันสูตรพลิกศพคดีวิสามัญฆาตกรรมที่ถูกต้อง ค่าเฉลี่ยเท่ากับ 4.35 ข้อที่มีค่าเฉลี่ยต่ำสุด คือ สร้างมาตรฐานการฝึกอบรมพนักงานสอบสวนรุ่นใหม่ให้สอดคล้องกับเป้าหมายขององค์กร มีค่าเฉลี่ยเท่ากับ 4.31

ตัวบ่งชี้หลักที่ 2 ด้านปัจจัยนำเข้า องค์ประกอบย่อยของตัวบ่งชี้ คือ การเรียนรู้วัฒนธรรมองค์กรและการปรับตัว ของผู้ตอบแบบสอบถามโดยรวมอยู่ในระดับเห็นด้วย มีค่าเฉลี่ยเท่ากับ 4.41 เมื่อพิจารณาเป็นรายข้อ พบว่า ข้อที่มีค่าเฉลี่ยสูงสุดเท่ากับ 2 ข้อ คือ มีมาตรฐานการ

สร้างจิตสำนึกของบุคลากรในหน่วยงานให้ทุ่มเทและอุทิศตนในการปฏิบัติหน้าที่ โดยคำนึงถึงความเสียสละ เพื่อให้ได้ผลงานที่มีคุณค่าเพิ่มขึ้น และมีมาตรฐานการปฏิบัติงานร่วมกับผู้ร่วมงานคนอื่น รวมทั้งผู้บังคับบัญชาได้เป็นอย่างดี มีค่าเฉลี่ยเท่ากับ 4.43 รองลงมา คือ มีมาตรฐานการปฏิบัติงานตามกฎระเบียบ ข้อบังคับขององค์ตามหลักสากล ค่าเฉลี่ยเท่ากับ 4.40

ด้านการวางแผนบริหารงานของผู้ตอบแบบสอบถามโดยรวมอยู่ในระดับเห็นด้วย มีค่าเฉลี่ยเท่ากับ 4.45 เมื่อพิจารณาเป็นรายข้อ พบว่า ข้อที่มีค่าเฉลี่ยสูงสุด คือ มีมาตรฐานการวางแผนกำหนดรูปแบบสำนวนการสอบสวนที่เกี่ยวข้องในคดีให้ผู้บังคับการทราบเช่นควรแจ้งข้อหาให้ผู้ต้องหาทราบเมื่อใดการทำสำนวนการสอบสวนควรแบ่งการสอบสวนอย่างไรพิจารณาโดยวิธีใดและกำชับให้นำเสนอความคืบหน้าคดีอีกเมื่อใดมีค่าเฉลี่ยเท่ากับ 4.48 รองลงมา คือ สร้างมาตรฐานการวางแผนฉุกเฉินสำหรับสถานการณ์ที่ไม่คาดคิดที่อาจเกิดขึ้นได้ในคดีวิสามัญฆาตกรรม ค่าเฉลี่ยเท่ากับ 4.44 ข้อที่มีค่าเฉลี่ยต่ำสุด คือ มีมาตรฐานการปฏิบัติงานสอบสวนจะต้องสอบให้ได้ความเป็นจริงว่าคนร้ายลงมือกระทำความผิดพยายามฆ่าเจ้าพนักงานแล้วและเจ้าพนักงานได้ใช้วิธีที่หลีกเลี่ยงไม่ได้ต่อสู้คนร้ายเป็นการป้องกันโดยชอบพอสมควรแก่เหตุจึงจะไม่มี ความผิด มีค่าเฉลี่ยเท่ากับ 4.4

ด้านเทคโนโลยีสารสนเทศของผู้ตอบแบบสอบถามโดยรวมอยู่ในระดับเห็นด้วย มีค่าเฉลี่ยเท่ากับ 4.44 เมื่อพิจารณาเป็นรายข้อ พบว่า ข้อที่มีค่าเฉลี่ยสูงสุด คือ มีมาตรฐานการปฏิบัติทางด้านเทคโนโลยีของพนักงานสอบสวนรวมทั้งวิทยาการสมัยใหม่นำมาประยุกต์กับฐานข้อมูลและการปฏิบัติงานให้เท่าทันรูปแบบการก่ออาชญากรรมมีค่าเฉลี่ยเท่ากับ 4.47 รองลงมา คือ มีมาตรฐานการตรวจสอบสภาพเครื่องมือ อุปกรณ์ ยานพาหนะตรวจสอบสถานที่เกิดเหตุ อาวุธประจำกายและวิทยุสื่อสารเพื่อใช้ในการเข้าตรวจสอบสถานที่เกิดเหตุ ทุกๆ 6 เดือน ให้อยู่ในสภาพที่พร้อมใช้งานได้ตลอดเวลา ค่าเฉลี่ยเท่ากับ 4.42

ด้านระบบงบประมาณที่เหมาะสมของผู้ตอบแบบสอบถามโดยรวมอยู่ในระดับเห็นด้วย มีค่าเฉลี่ยเท่ากับ 4.36 เมื่อพิจารณาเป็นรายข้อ พบว่า ข้อที่มีค่าเฉลี่ยสูงสุด คือ สร้างมาตรฐานการควบคุมตรวจสอบงบประมาณอย่างมีประสิทธิภาพมีค่าเฉลี่ยเท่ากับ 4.40 รองลงมา คือ มีมาตรฐานการจัดสรรงบประมาณในสัดส่วนที่เหมาะสมและเพียงพอสำหรับการพัฒนาศักยภาพของพนักงานสอบสวนค่าเฉลี่ยเท่ากับ 4.35 ข้อที่มีค่าเฉลี่ยต่ำสุด คือ มีมาตรฐานการตั้งงบประมาณจัดซื้อเครื่องมือ

และเทคโนโลยีของพนักงานสอบสวนชุดที่ออกไปตรวจสอบสถานที่เกิดเหตุ เช่น ชุดกระเป่าเก็บร่องรอย วัตถุพยาน เครื่องวัดระยะด้วยแสงเลเซอร์ และรถตรวจสถานที่เกิดเหตุที่มีสภาพใหม่ ทันสมัยและมี เครื่องนำทางหรือ GPSNavigator ในรถด้วย เป็นต้น ตลอดจนเครื่องมือสำหรับใช้ในสำนักงาน ให้เหมาะสมกับปริมาณงานของแต่ละพื้นที่ มีค่าเฉลี่ยเท่ากับ 4.33

ด้านสภาพแวดล้อมในการปฏิบัติงานของผู้ตอบแบบสอบถามโดยรวมอยู่ในระดับเห็นด้วย มีค่าเฉลี่ยเท่ากับ 4.43 เมื่อพิจารณาเป็นรายข้อ พบว่า ข้อที่มีค่าเฉลี่ยสูงสุด คือ สร้างมาตรฐานการให้พื้นที่ในการปฏิบัติงานและอิสระกับพนักงานสอบสวนทุกหน่วยงานในองค์กรแต่ละคน ในการลงพื้นที่ตรวจสอบสถานที่เกิดเหตุ เพื่อประสิทธิภาพและประสิทธิผลของการปฏิบัติงานมีค่าเฉลี่ยเท่ากับ 4.46 รองลงมา คือ มีมาตรฐานการจัดการหน่วยงานในองค์กรให้มีสภาพแวดล้อมที่น่าอยู่เหมาะแก่การปฏิบัติงานค่าเฉลี่ยเท่ากับ 4.40

ตัวบ่งชี้หลักที่ 3 ด้านกระบวนการปฏิบัติงาน องค์ประกอบย่อยของตัวบ่งชี้ คือ การทำงานเป็นทีมแบบมุ่งเป้าหมายของผู้ตอบแบบสอบถามโดยรวมอยู่ในระดับเห็นด้วย มีค่าเฉลี่ยเท่ากับ 4.41 เมื่อพิจารณาเป็นรายข้อ พบว่า ข้อที่มีค่าเฉลี่ยสูงสุด คือ มีมาตรฐานการจัดระบบกำลังพลเข้าปฏิบัติหน้าที่ให้ตรงกับสมรรถนะ โดยให้สอดคล้องกับคดีวิสามัญฆาตกรรมที่เกิดขึ้น มีค่าเฉลี่ยเท่ากับ 4.50 รองลงมา คือ มีมาตรฐานการปฏิบัติงานที่เปิดใจยอมรับความคิดเห็นของคนในทีมและสามารถแก้ไขความขัดแย้งที่เกิดจากการปฏิบัติงานได้ ค่าเฉลี่ยเท่ากับ 4.47 ข้อที่มีค่าเฉลี่ยต่ำสุด คือ สร้างมาตรฐานการบริหารจัดการสถานที่เกิดเหตุซึ่งมีหน่วยงานที่เกี่ยวข้องตามกฎหมายอันได้แก่ พนักงานสอบสวน พนักงานฝ่ายปกครอง พนักงานอัยการ สถาบันนิติวิทยาศาสตร์ และกองพิสูจน์หลักฐานกลาง ต้องร่วมมือกันในการบริหารจัดการสถานที่เกิดเหตุเพื่อชันสูตรพลิกศพคดีวิสามัญกรรมได้อย่างสมบูรณ์มีค่าเฉลี่ยเท่ากับ 4.40

ด้านการมีทักษะคดีวิเคราะห์แบบมุ่งเป้าหมายของผู้ตอบแบบสอบถามโดยรวมอยู่ในระดับเห็นด้วย มีค่าเฉลี่ยเท่ากับ 4.42 เมื่อพิจารณาเป็นรายข้อ พบว่า ข้อที่มีค่าเฉลี่ยสูงสุด คือ มีมาตรฐานการปฏิบัติงานที่ใช้หลักการและเหตุผลในการทำงานมีค่าเฉลี่ยเท่ากับ 4.44 รองลงมา คือ มีมาตรฐานการปฏิบัติเมื่อเจอปัญหาและอุปสรรคในการปฏิบัติงานค่าเฉลี่ยเท่ากับ 4.42 ข้อที่มีค่าเฉลี่ยต่ำสุดเท่ากัน 2 ข้อ คือ มีมาตรฐานการปฏิบัติงานที่สามารถให้บุคลากรแสดงความคิดสร้างสรรค์ใน

กระบวนการทำงานเพื่อการพัฒนากระบวนการ และมีมาตรฐานการปฏิบัติงานที่ได้ตามเกณฑ์หรือสูงกว่าเกณฑ์ที่กำหนดมีค่าเฉลี่ยเท่ากับ 4.40

ด้านความโปร่งใสตรวจสอบได้ของผู้ตอบแบบสอบถามโดยรวมอยู่ในระดับเห็นด้วย มีค่าเฉลี่ยเท่ากับ 4.40 เมื่อพิจารณาเป็นรายข้อ พบว่า ข้อที่มีค่าเฉลี่ยสูงสุด คือ สร้างมาตรฐานการมีส่วนร่วมของฝ่ายผู้ตายเป็นสิทธิที่จะขอให้บุคคล ที่มีความรู้ทางการแพทย์ ผู้ทรงคุณวุฒิหรือผู้แทนจากองค์กรอิสระต่างๆ เข้าร่วมสังเกตการณ์ในการชั้นสูตรพลิกศพและการสอบสวนคดีวิสามัญฆาตกรรมมีค่าเฉลี่ยเท่ากับ 4.44 รองลงมา คือ มีมาตรฐานการปฏิบัติที่ไม่ปกปิดข้อเท็จจริงเพื่อความอยู่รอดของตนเองตลอดจนเพื่อนร่วมงานค่าเฉลี่ยเท่ากับ 4.41 ข้อที่มีค่าเฉลี่ยต่ำสุด คือ สร้างมาตรฐานระบบการรวบรวมพยานหลักฐาน จากการได้สวนชั้นสูตรพลิกศพและการสอบสวนให้สอดคล้อง ส่งต่อเป็นกระบวนการเดียว เพื่อความรวดเร็ว โปร่งใสในการแสวงหาพยานหลักฐานและได้มาซึ่งข้อเท็จจริงที่ถูกต้อง ครบถ้วน สามารถตอบข้อสงสัยของสังคมได้ว่าเจ้าหน้าที่รัฐกระทำให้อื่นถึงแก่ความตายโดยชอบด้วยกฎหมายหรือไม่มีค่าเฉลี่ยเท่ากับ 4.37

ด้านมีความเป็นอิสระของผู้ตอบแบบสอบถามโดยรวมอยู่ในระดับเห็นด้วย มีค่าเฉลี่ยเท่ากับ 4.41 เมื่อพิจารณาเป็นรายข้อ พบว่า ข้อที่มีค่าเฉลี่ยสูงสุดเท่ากัน 2 ข้อ คือ มีมาตรฐานการปฏิบัติหน้าที่ตามวิชาชีพอย่างครบถ้วนโดยปราศจากการข่มขู่ ขัดขวาง คุกคาม หรือแทรกแซงการปฏิบัติงานอย่างไม่เหมาะสม และมาตรฐานการปฏิบัติหน้าที่จะต้องมีความเป็นกลางและกระทำโดยปราศจากอคติตลอดเวลามีค่าเฉลี่ยเท่ากับ 4.42 รองลงมา คือ มาตรฐานการปฏิบัติหน้าที่และความคิดเห็นในทุกขั้นตอนจะต้องเป็นอิสระจากผู้ต้องสงสัยค่าเฉลี่ยเท่ากับ 4.39

ตัวบ่งชี้หลักที่ 4 ด้านผลลัพธ์ องค์ประกอบย่อยของตัวบ่งชี้ คือ การวัดผลและประเมินผลภายในองค์กร ของผู้ตอบแบบสอบถามโดยรวมอยู่ในระดับเห็นด้วย มีค่าเฉลี่ยเท่ากับ 4.43 เมื่อพิจารณาเป็นรายข้อ พบว่า ข้อที่มีค่าเฉลี่ยสูงสุดเท่ากัน 2 ข้อ คือ สร้างมาตรฐานการปฏิบัติงานของพนักงานสอบสวนให้มีส่วนร่วมในการประเมินผลการพัฒนาทักษะในด้านต่างๆ ของตนเอง และกำหนดมาตรฐานการประเมินผลการปฏิบัติในการสอบสวนคดีวิสามัญฆาตกรรมหลังการสอบสวนเสร็จสิ้นแล้วควรติดตามผลการดำเนินการทุกคดีไม่ว่าจะเป็นในชั้นพนักงานอัยการหรือในชั้นศาลนำมาวิเคราะห์ปัญหาอุปสรรคแนวทางในการสอบสวนเพื่อไม่ให้เกิดข้อผิดพลาดและสามารถชี้พัฒนาเป็น

แนวทางปฏิบัติที่ดีเป็นแบบอย่างในการบริหารงานสอบสวนต่อไปได้มีค่าเฉลี่ยเท่ากับ 4.44 รองลงมา คือ สร้างมาตรฐานการวัดผลและประเมินผลทางด้านการพัฒนาทักษะในด้านต่างๆ เพื่อนำมาใช้ ปรับปรุงและดำเนินการให้ดีขึ้นต่อไปค่าเฉลี่ยเท่ากับ 4.40

ด้านประสิทธิภาพและประสิทธิผลในการทำงานของผู้ตอบแบบสอบถามโดยรวมอยู่ในระดับ เห็นด้วย มีค่าเฉลี่ยเท่ากับ 4.44 เมื่อพิจารณาเป็นรายข้อ พบว่า ข้อที่มีค่าเฉลี่ยสูงสุด คือ สร้าง มาตรฐานการปฏิบัติงานของพนักงานสอบสวนให้สามารถนำนวัตกรรมใหม่ๆ ใช้ในองค์กรได้อย่างมี ประสิทธิภาพมีค่าเฉลี่ยเท่ากับ 4.50 รองลงมา คือ สร้างมาตรฐานการปฏิบัติงานให้พนักงานสอบสวน สามารถพัฒนาตนเองและปฏิบัติงานร่วมกับผู้อื่นในองค์กรได้อย่างมีประสิทธิภาพค่าเฉลี่ยเท่ากับ 4.44 ข้อที่มีค่าเฉลี่ยต่ำสุด คือ สร้างมาตรฐานการปฏิบัติงานให้พนักงานสอบสวนสามารถพัฒนาตนเอง และปฏิบัติงานร่วมกับผู้อื่นในองค์กรได้อย่างมีประสิทธิภาพมีค่าเฉลี่ยเท่ากับ 4.40

ด้านความผูกพันภายในองค์กรของผู้ตอบแบบสอบถามโดยรวมอยู่ในระดับเห็นด้วย มี ค่าเฉลี่ยเท่ากับ 4.46 เมื่อพิจารณาเป็นรายข้อ พบว่า ข้อที่มีค่าเฉลี่ยสูงสุด คือ มาตรฐานการปฏิบัติของ บุคลากรในองค์กรและหน่วยงานมีความรู้สึกเป็นอันหนึ่งอันเดียวกันมีค่าเฉลี่ยเท่ากับ 4.50 รองลงมา คือ มีมาตรฐานการปฏิบัติงานที่ได้รับมอบหมายให้ดีที่สุด เพื่อสร้างชื่อเสียงให้กับองค์กรและ หน่วยงานค่าเฉลี่ยเท่ากับ 4.43

ตัวบ่งชี้หลักที่ 5 ด้านความเป็นมาตรฐานสากล องค์ประกอบย่อยของตัวบ่งชี้ คือ การจัดการองค์กร ของผู้ตอบแบบสอบถามโดยรวมอยู่ในระดับเห็นด้วย มีค่าเฉลี่ยเท่ากับ 4.44 เมื่อพิจารณาเป็นรายข้อ พบว่า ข้อที่มีค่าเฉลี่ยสูงสุด คือ มีมาตรฐานการประสานงานที่คล่องตัว เอื้อต่อการปฏิบัติงานมี ค่าเฉลี่ยเท่ากับ 4.46 รองลงมา มาตรฐานการปฏิบัติงานสามารถส่งเสริมการสร้างสัมพันธภาพอันดีกับ บุคคลในองค์กรค่าเฉลี่ยเท่ากับ 4.44 ข้อที่มีค่าเฉลี่ยต่ำสุด คือ มาตรฐานการปฏิบัติงานควรจะต้อง สอดคล้องกับพันธกิจ เป้าหมาย และความต้องการของเจ้าหน้าที่ในองค์กรมีค่าเฉลี่ยเท่ากับ 4.41

การสร้างมาตรฐานสากลของผู้ตอบแบบสอบถามโดยรวมอยู่ในระดับเห็นด้วย มีค่าเฉลี่ย เท่ากับ 4.47 เมื่อพิจารณาเป็นรายข้อ พบว่า ข้อที่มีค่าเฉลี่ยสูงสุด คือ สร้างมาตรฐานทางด้านผู้ตรวจ พิสูจน์ จะต้องมีความรู้ ความสามารถรวมถึงความเชี่ยวชาญและประสบการณ์ในการปฏิบัติงานมี ค่าเฉลี่ยเท่ากับ 4.50 รองลงมา มีค่าเฉลี่ยเท่ากัน 2 ข้อ คือ สร้างมาตรฐานทางด้านระบบงาน การตรวจ

สถานที่เกิดเหตุ และการตรวจพยานหลักฐานให้มีความน่าเชื่อถือ และมีคุณภาพเป็นไปตามระบบมาตรฐานที่หน่วยงานนิติวิทยาศาสตร์ทั้งหมดของประเทศให้เป็นระบบเดียวกัน และสร้างมาตรฐานทางด้านห้องปฏิบัติการ ให้มีเครื่องมือ อุปกรณ์ เทคโนโลยีที่ทันสมัย และต้องเป็นระบบมาตรฐานสากล ISO 17025 ค่าเฉลี่ยเท่ากับ 4.47 ข้อที่มีค่าเฉลี่ยต่ำสุด คือ สร้างมาตรฐานทางด้านปัญญาสากลให้กับนิติวิทยาศาสตร์ในประเทศไทยมีค่าเฉลี่ยเท่ากับ 4.44

ตัวบ่งชี้หลักที่ 6 เพิ่มความสามารถในการทำงาน องค์กรประกอบย่อยของตัวบ่งชี้ คือ การแก้ปัญหาเฉพาะหน้าของผู้ตอบแบบสอบถามโดยรวมอยู่ในระดับเห็นด้วย มีค่าเฉลี่ยเท่ากับ 4.50 เมื่อพิจารณาเป็นรายข้อ พบว่า ข้อที่มีค่าเฉลี่ยสูงสุด คือ พนักงานสอบสวนสามารถแก้ปัญหาคำปรึกษาการปฏิบัติงานได้อย่างถูกต้องเหมาะสมมีค่าเฉลี่ยเท่ากับ 4.50 รองลงมา พนักงานสอบสวนสามารถคาดการณ์ล่วงหน้าเกี่ยวกับปัญหาที่จะเกิดขึ้นในการปฏิบัติงานได้ค่าเฉลี่ยเท่ากับ 4.49

ด้านความซื่อสัตย์ของผู้ตอบแบบสอบถามโดยรวมอยู่ในระดับเห็นด้วย มีค่าเฉลี่ยเท่ากับ 4.47 เมื่อพิจารณาเป็นรายข้อ พบว่า ข้อที่มีค่าเฉลี่ยสูงสุด คือ พนักงานสอบสวนสามารถปฏิบัติงานอยู่บนหลักนิติธรรมและความโปร่งใส มีค่าเฉลี่ยเท่ากับ 4.49 รองลงมา พนักงานสอบสวนสามารถปฏิบัติงานอย่างตรงไปตรงมา ไม่ทุจริตต่อหน้าที่ ค่าเฉลี่ยเท่ากับ 4.47 ข้อที่มีค่าเฉลี่ยต่ำสุด คือ พนักงานสอบสวนสามารถปฏิบัติงานที่ไม่แสวงหาผลประโยชน์ในทางมิชอบ มีค่าเฉลี่ยเท่ากับ 4.45 ด้านการเป็นผู้นำและผู้ตามที่ดีของผู้ตอบแบบสอบถามโดยรวมอยู่ในระดับเห็นด้วย มีค่าเฉลี่ยเท่ากับ 4.47 เมื่อพิจารณาเป็นรายข้อ พบว่า ข้อที่มีค่าเฉลี่ยสูงสุด คือ พนักงานสอบสวนสามารถปฏิบัติงานอยู่บนหลักนิติธรรมและความโปร่งใส มีค่าเฉลี่ยเท่ากับ 4.49 รองลงมา พนักงานสอบสวนสามารถปฏิบัติงานอย่างตรงไปตรงมา ไม่ทุจริตต่อหน้าที่ ค่าเฉลี่ยเท่ากับ 4.47 ข้อที่มีค่าเฉลี่ยต่ำสุด คือ พนักงานสอบสวนสามารถปฏิบัติงานที่ไม่แสวงหาผลประโยชน์ในทางมิชอบ มีค่าเฉลี่ยเท่ากับ 4.45

ด้านการสร้างสรรค์เทคโนโลยีและนวัตกรรมของผู้ตอบแบบสอบถามโดยรวมอยู่ในระดับเห็นด้วย มีค่าเฉลี่ยเท่ากับ 4.47 เมื่อพิจารณาเป็นรายข้อ พบว่า ข้อที่มีค่าเฉลี่ยสูงสุด คือ พนักงานสอบสวนมีวิธีการสืบค้นข้อมูล และสามารถประยุกต์ใช้ให้เกิดประโยชน์ต่อการทำงานมีค่าเฉลี่ยเท่ากับ 4.52 รองลงมา คือ พนักงานสอบสวนมีความเข้าใจ เกี่ยวกับเทคโนโลยีสารสนเทศ และสามารถเลือกสิ่งที่ดีมาประยุกต์ใช้ในการทำงานได้อย่างมีประสิทธิภาพ ค่าเฉลี่ยเท่ากับ 4.48 ข้อที่มีค่าเฉลี่ยต่ำสุดมี

ค่าเท่ากับ 2 ข้อ คือ พนักงานสอบสวนสามารถเรียนรู้ระบบการทำงานสารสนเทศขององค์กรได้เป็นอย่างดี และสามารถทำงานได้อย่างมีประสิทธิภาพ และพนักงานสอบสวนสามารถสอนแนะนำการใช้เทคโนโลยีแก่สมาชิกในทีมได้อย่างเหมาะสม มีค่าเฉลี่ยเท่ากับ 4.45

ด้านการบริหารจัดการเวลาที่เหมาะสมของผู้ตอบแบบสอบถามโดยรวมอยู่ในระดับเห็นด้วย มีค่าเฉลี่ยเท่ากับ 4.49 เมื่อพิจารณาเป็นรายข้อ พบว่า ข้อที่มีค่าเฉลี่ยสูงสุด คือ พนักงานสอบสวนสามารถเข้าร่วมการฝึกอบรม การเข้าตรวจสถานที่เกิดเหตุ รวมไปถึงการส่งสำนวนการสอบสวนได้ตรงตามเวลาที่กำหนดมีค่าเฉลี่ยเท่ากับ 4.52 รองลงมามีค่าเท่ากับ 2 ข้อ คือ พนักงานสอบสวนสามารถปฏิบัติงานได้รวดเร็วตรงตามระยะเวลาที่กำหนด และพนักงานสอบสวนสามารถวางแผนจัดตารางการทำงาน แบบปฏิทิน โดยให้สอบสวนคดีที่ผู้ต้องหาที่ถึงแก่ความตาย ให้เสร็จสิ้นโดยเร็ว และสอบสวนสำนวนชั้นสูตรพลิกศพให้เสร็จสิ้นตามระยะเวลาที่กำหนดค่าเฉลี่ยเท่ากับ 4.48

ตัวบ่งชี้หลักที่ 7 เพิ่มแรงจูงใจในการทำงาน องค์ประกอบย่อยของตัวบ่งชี้ คือ ความไว้วางใจของผู้ตอบแบบสอบถามโดยรวมอยู่ในระดับเห็นด้วย มีค่าเฉลี่ยเท่ากับ 4.46 เมื่อพิจารณาเป็นรายข้อ พบว่า ข้อที่มีค่าเฉลี่ยสูงสุด คือ ผู้บังคับบัญชาแสดงความไว้วางใจและอิสระในการทำงานให้แก่ท่านอย่างเต็มที่ มีค่าเฉลี่ยเท่ากับ 4.47 รองลงมามีค่าเท่ากับ 2 ข้อ คือ ผู้บังคับบัญชากับพนักงานสอบสวนมีสัมพันธภาพที่ดีในระดับกลุ่มและผู้บังคับบัญชาให้ความเชื่อมั่นในความสำเร็จของการปฏิบัติงาน ค่าเฉลี่ยเท่ากับ 4.46 ข้อที่มีค่าเฉลี่ยต่ำสุด คือ พนักงานสอบสวนให้ความร่วมมือกับองค์กรในการปฏิบัติงานด้วยความสมัครใจ มีค่าเฉลี่ยเท่ากับ 4.43

ด้านการชื่นชมได้รับการยอมรับของผู้ตอบแบบสอบถามโดยรวมอยู่ในระดับเห็นด้วย มีค่าเฉลี่ยเท่ากับ 4.48 เมื่อพิจารณาเป็นรายข้อ พบว่า ข้อที่มีค่าเฉลี่ยสูงสุด คือ พนักงานสอบสวนในสังกัดได้รับการพิจารณาเลื่อนขั้นและตำแหน่งในองค์กรเป็นไปตามเกณฑ์ที่กำหนดและมีความเป็นธรรม มีค่าเฉลี่ยเท่ากับ 4.52 รองลงมา คือ พนักงานสอบสวนในสังกัดได้รับการชื่นชมเมื่อทำงานสำเร็จตามเป้าหมายที่วางไว้ค่าเฉลี่ยเท่ากับ 4.48 ข้อที่มีค่าเฉลี่ยต่ำสุด คือ ผู้บังคับบัญชามีวิธีการจูงใจพนักงานให้ปฏิบัติงานด้วยการให้รางวัลและมีการจัดสวัสดิการไว้อย่างเหมาะสมมีค่าเฉลี่ยเท่ากับ 4.44

การได้รับการสนับสนุนของผู้ตอบแบบสอบถามโดยรวมอยู่ในระดับเห็นด้วย มีค่าเฉลี่ยเท่ากับ 4.46 เมื่อพิจารณาเป็นรายข้อ พบว่า ข้อที่มีค่าเฉลี่ยสูงสุด คือ ผู้บังคับบัญชาใส่ใจและให้การสนับสนุนการทำงานของเจ้าหน้าที่ในหน่วยงานมีค่าเฉลี่ยเท่ากับ 4.48 รองลงมา คือ พนักงานสอบสวนภูมิใจที่เป็นส่วนหนึ่งของทีมการทำงานที่มีประสิทธิภาพค่าเฉลี่ยเท่ากับ 4.45

ด้านความรับผิดชอบของผู้ตอบแบบสอบถามโดยรวมอยู่ในระดับเห็นด้วยอย่างยิ่ง มีค่าเฉลี่ยเท่ากับ 4.51 เมื่อพิจารณาเป็นรายข้อ พบว่า ข้อที่มีค่าเฉลี่ยสูงสุด คือ พนักงานสอบสวนในสังกัดริเริ่มทำโครงการหรือสร้างนวัตกรรมใหม่ๆ ให้กับหน่วยงานเพื่อพัฒนาคุณภาพงานมีค่าเฉลี่ยเท่ากับ 4.53 รองลงมา คือ พนักงานสอบสวนมีความตั้งใจและรับผิดชอบการทำงานตามที่ได้รับมอบหมายอย่างเต็มที่ค่าเฉลี่ยเท่ากับ 4.51 ข้อที่มีค่าเฉลี่ยต่ำสุด คือ ผู้บังคับบัญชามีการมอบหมายความรับผิดชอบได้อย่างเหมาะสมกับตำแหน่งมีค่าเฉลี่ยเท่ากับ 4.50

ตัวบ่งชี้หลักที่ 8 เพิ่มความยืดหยุ่นในการทำงาน องค์ประกอบย่อยของตัวบ่งชี้ คือ ความยืดหยุ่นในการทำงานของผู้ตอบแบบสอบถามโดยรวมอยู่ในระดับเห็นด้วยอย่างยิ่ง มีค่าเฉลี่ยเท่ากับ 4.53 เมื่อพิจารณาเป็นรายข้อ พบว่า ข้อที่มีค่าเฉลี่ยสูงสุด คือ พนักงานสอบสวนสามารถหานวัตกรรมใหม่ๆ มาประยุกต์ใช้การทำงานเพื่อให้เกิดประสิทธิภาพและประสิทธิผลต่องานที่ได้รับมอบหมายมีค่าเฉลี่ยเท่ากับ 4.54 รองลงมา คือ พนักงานสอบสวนสามารถปรับตัวเพื่อรองรับการปรับเปลี่ยนนโยบายกลยุทธ์และแนวทางในการปฏิบัติงานได้ค่าเฉลี่ยเท่ากับ 4.53 ข้อที่มีค่าเฉลี่ยต่ำสุด คือ พนักงานสอบสวนสามารถนำความรู้มาวิเคราะห์สังเคราะห์เป็นแนวทางแก้ไขปัญหาและพัฒนางานได้ตรงเป้าประสงค์มีค่าเฉลี่ยเท่ากับ 4.52

การมีวิสัยทัศน์ในการทำงานของผู้ตอบแบบสอบถามโดยรวมอยู่ในระดับเห็นด้วยอย่างยิ่ง มีค่าเฉลี่ยเท่ากับ 4.51 เมื่อพิจารณาเป็นรายข้อ พบว่า ข้อที่มีค่าเฉลี่ยสูงสุด คือ พนักงานสอบสวนเข้าใจถึงวิสัยทัศน์พันธกิจและเป้าหมายการดำเนินการขององค์กรมีค่าเฉลี่ยเท่ากับ 4.54 รองลงมา คือ พนักงานสอบสวนปฏิบัติงานสอดคล้องกับเป้าหมายการทำงานของหน่วยงานที่สังกัดค่าเฉลี่ยเท่ากับ 4.52 ข้อที่มีค่าเฉลี่ยต่ำสุด คือ พนักงานสอบสวนสามารถวิเคราะห์ข้อดีข้อด้อยโอกาสและอุปสรรคในการทำงานของตนเองและหน่วยงานได้มีค่าเฉลี่ยเท่ากับ 4.49

ตัวบ่งชี้หลักที่ 9 เพิ่มความเป็นเครือข่ายทางสังคม องค์ประกอบย่อยของตัวบ่งชี้ คือ การมีจิตสาธารณะของผู้ตอบแบบสอบถามโดยรวมอยู่ในระดับเห็นด้วย มีค่าเฉลี่ยเท่ากับ 4.44 เมื่อพิจารณาเป็นรายข้อ พบว่า ข้อที่มีค่าเฉลี่ยสูงสุด คือ พนักงานสอบสวนในหน่วยงานมีมาตรฐานในการเข้าร่วมโครงการที่ให้บริการประชาชนมีค่าเฉลี่ยเท่ากับ 4.46 รองลงมา คือ พนักงานสอบสวนในหน่วยงานช่วยสังคมในการรักษาดูแลสิ่งแวดล้อมและสาธารณะสมบัติค่าเฉลี่ยเท่ากับ 4.44 ข้อที่มีค่าเฉลี่ยต่ำสุดคือ พนักงานสอบสวนในหน่วยงานมีมาตรฐานในการเข้าร่วมบำเพ็ญประโยชน์และให้บริการสาธารณะมีค่าเฉลี่ยเท่ากับ 4.43

การมีมนุษยสัมพันธ์ที่ดีของผู้ตอบแบบสอบถามโดยรวมอยู่ในระดับเห็นด้วยอย่างยิ่ง มีค่าเฉลี่ยเท่ากับ 4.55 เมื่อพิจารณาเป็นรายข้อ พบว่า ข้อที่มีค่าเฉลี่ยสูงสุด คือ พนักงานสอบสวนสามารถแสดงออกถึงท่าทีที่เป็นมิตรกับประชาชนที่มารับบริการด้วยความเป็นกันเองมีค่าเฉลี่ยเท่ากับ 4.57 รองลงมา คือ พนักงานสอบสวนในหน่วยงานสามารถแสดงความเป็นกันเองต่อผู้ร่วมงานผู้บังคับบัญชา และประชาชนที่มารับบริการ และให้ความช่วยเหลือด้วยความสมัครใจค่าเฉลี่ยเท่ากับ 4.51 ข้อที่มีค่าเฉลี่ยต่ำสุด คือ พนักงานสอบสวนในหน่วยงานสามารถปรับตัวพูดคุยกับเพื่อร่วมงานผู้บังคับบัญชา และประชาชนได้ด้วยความเต็มใจมีค่าเฉลี่ยเท่ากับ 4.44

จึงสรุปได้ว่าตัวบ่งชี้เชิงนโยบายการจัดการงานนิติวิทยาศาสตร์เพื่อเพิ่มศักยภาพทางด้านการสอบสวนคดีวิสามัญฆาตกรรมมีความเหมาะสมสามารถนำมาใช้ประเมินได้

6. ผลจากการหาค่าสัมประสิทธิ์สหสัมพันธ์ขององค์ประกอบหลักเชิงกระตุ้นที่ 1 ด้านพื้นฐานทางกฎหมายที่เกี่ยวข้องกับงานนิติวิทยาศาสตร์องค์ประกอบหลักเชิงกระตุ้นที่ 3 ด้านกระบวนการปฏิบัติงานองค์ประกอบหลักเชิงกระตุ้นที่ 4 ด้านผลลัพธ์องค์ประกอบหลักเชิงกระตุ้นที่ 5 ด้านความเป็นมาตรฐานสากลพบว่าความสัมพันธ์ของตัวแปรทุกคู่มีทิศทางเดียวกัน โดยมีค่าสัมประสิทธิ์สหสัมพันธ์ระหว่างตัวแปรเป็นความสัมพันธ์เชิงบวกมีค่าสัมประสิทธิ์สหสัมพันธ์ระหว่าง 0.386-0.796 อย่างมีนัยสำคัญทางสถิติที่ระดับ 0.01 ซึ่งค่าสัมประสิทธิ์สหสัมพันธ์ของตัวแปรต้องมีค่าไม่เกิน 0.80 ซึ่งแสดงว่าตัวแปรที่ศึกษาไม่มีปัญหาในเรื่องความสัมพันธ์สูงเกินไป (Multicollinearity) (Hair et al., 2010) รวมทั้งทำการทดสอบความเป็นอิสระของตัวแปรเหล่านี้ด้วยค่า KMO (Kaiser-Meyer-Olkin) และค่า Bartlett's test of Sphericity เพื่อตรวจสอบความเหมาะสมของกลุ่มตัวแปร พบว่าค่า KMO

ที่ได้คือ 0.80 ซึ่งมีค่ามากกว่า 0.8 เหมาะสมที่จะนำมาวิเคราะห์องค์ประกอบดีมาก และ ค่า Bartlett's test of Sphericity มีนัยสำคัญทางสถิติ ($=18486.7$, $df=1176$, $Sig=0.000$) ดังนั้นตัวแปรสังเกตเหล่านี้ไม่มีปัญหาภาวะร่วมพหุจึงมีความเหมาะสมที่จะสามารถนำไปวิเคราะห์โมเดลการวัด และโมเดลการวิจัยที่พัฒนาขึ้น (Hair et al., 2010)

ยกเว้นค่าสัมประสิทธิ์สหสัมพันธ์ขององค์ประกอบหลักเชิงกระตุ้นที่ 2 ด้านปัจจัยนำเข้า พบว่า ตัวแปรสังเกตด้านสภาพแวดล้อมในการปฏิบัติงาน มีค่าสัมประสิทธิ์สหสัมพันธ์ของตัวแปรสังเกตเท่ากับ 0.890 มีค่าเกิน 0.80 แสดงว่าตัวแปรที่ศึกษามีปัญหาในเรื่องความสัมพันธ์สูงเกินไป (Multicollinearity) (Hair et al., 2010) ซึ่งต้องมีค่าไม่เกิน 0.80 ที่แสดงว่าตัวแปรที่ศึกษาไม่มีปัญหาในเรื่องความสัมพันธ์สูงเกินไป (Multicollinearity) (Hair et al., 2010) ดังนั้นผู้วิจัยจึงไม่นำตัวแปรสังเกตด้านสภาพแวดล้อมในการปฏิบัติงานขององค์ประกอบหลักเชิงกระตุ้นที่ 2 ด้านปัจจัยนำเข้า ทำการวิเคราะห์องค์ประกอบเชิงยืนยันในลำดับต่อไป

ส่วนค่าสัมประสิทธิ์สหสัมพันธ์ขององค์ประกอบหลักเชิงผลลัพธ์ที่ 1 การเพิ่มความสามารถในการทำงานขององค์ประกอบหลักเชิงผลลัพธ์ที่ 3 การเพิ่มความยืดหยุ่นในการทำงาน องค์ประกอบหลักเชิงผลลัพธ์ที่ 4 ด้านการเพิ่มความเป็นเครือข่ายทางสังคมพบว่าความสัมพันธ์ของตัวแปรทุกคู่มีทิศทางเดียวกัน โดยมีค่าสัมประสิทธิ์สหสัมพันธ์ระหว่างตัวแปรเป็นความสัมพันธ์เชิงบวกมีค่าสัมประสิทธิ์สหสัมพันธ์ระหว่าง 0.386-0.796 อย่างมีนัยสำคัญทางสถิติที่ระดับ 0.01 ซึ่งค่าสัมประสิทธิ์สหสัมพันธ์ของตัวแปรต้องมีค่าไม่เกิน 0.80 แสดงว่าตัวแปรที่ศึกษาไม่มีปัญหาในเรื่องความสัมพันธ์สูงเกินไป (Multicollinearity) (Hair et al., 2010) รวมทั้งทำการทดสอบความเป็นอิสระของตัวแปรเหล่านี้ด้วยค่า KMO (Kaiser-Meyer-Olkin) และค่า Bartlett's test of Sphericity เพื่อตรวจสอบความเหมาะสมของกลุ่มตัวแปร พบว่าค่า KMO ที่ได้คือ 0.80 ซึ่งมีค่ามากกว่า 0.8 เหมาะสมที่จะนำมาวิเคราะห์องค์ประกอบดีมาก และ ค่า Bartlett's test of Sphericity มีนัยสำคัญทางสถิติ ($=18486.7$, $df=1176$, $Sig=0.000$) ดังนั้นตัวแปรสังเกตเหล่านี้ไม่มีปัญหาภาวะร่วมพหุจึงมีความเหมาะสมที่จะสามารถนำไปวิเคราะห์โมเดลการวัด และโมเดลการวิจัยที่พัฒนาขึ้น (Hair et al., 2010)

ยกเว้นค่าสัมประสิทธิ์สหสัมพันธ์องค์ประกอบหลักเชิงผลลัพธ์ที่ 2 การเพิ่มแรงจูงใจในการทำงาน พบว่ามีซึ่งค่าสัมประสิทธิ์สหสัมพันธ์ของตัวแปรสังเกตเท่ากับ 0.854 มีค่าเกิน 0.80 แสดงว่าตัวแปรที่ศึกษามีปัญหาในเรื่องความสัมพันธ์สูงเกินไป (Multicollinearity) (Hair et al., 2010) ซึ่งต้องมีค่าไม่เกิน 0.80 ที่แสดงว่าตัวแปรที่ศึกษาไม่มีปัญหาในเรื่องความสัมพันธ์สูงเกินไป (Multicollinearity) (Hair et al., 2010) ดังนั้นผู้วิจัยจึงไม่นำตัวแปรสังเกตด้านองค์ประกอบย่อยด้านการได้รับการสนับสนุน ทำการวิเคราะห์องค์ประกอบเชิงยืนยันในลำดับต่อไป

7. ผลการวิเคราะห์องค์ประกอบเชิงยืนยัน CFA การยอมรับนโยบายการจัดการงานนิติวิทยาศาสตร์ พบว่า องค์ประกอบหลักเชิงกระตุ้นที่ 1 ด้านพื้นฐานทางกฎหมายที่เกี่ยวข้องกับงานนิติวิทยาศาสตร์ พบว่า ดัชนีความสอดคล้องกลมกลืนของโมเดลองค์ประกอบเชิงยืนยันผลการวิเคราะห์ข้อมูลพบว่าค่าไค-สแควร์ (χ^2) มีค่า 45 มีนัยสำคัญทางสถิติที่ระดับ p-value=0.70 ค่าไค-สแควร์สัมพัทธ์ (χ^2 / df) = 0.93 ค่าดัชนีวัดความสอดคล้องกลมกลืนเชิงสัมพัทธ์ (CFI)=1.00 ค่าดัชนีวัดระดับความกลมกลืน (GFI)= 0.99 ค่าดัชนีวัดระดับความกลมกลืนที่ปรับแก้แล้ว (AGFI)=0.97 และค่ารากที่สองของค่าเฉลี่ยความคลาดเคลื่อนกำลังสองของการประมาณ (RMSEA)=0.000 ผ่านเกณฑ์ทุกค่าแสดงว่า โมเดลสอดคล้องกับข้อมูลเชิงประจักษ์ซึ่งองค์ประกอบย่อยของตัวบ่งชี้ที่มีความสำคัญมากที่สุดได้แก่ องค์ประกอบย่อยด้านการควบคุมอาชญากรรม (CC) รองลงมาได้แก่ องค์ประกอบย่อยด้านมีการฝึกอบรม (TA) และลำดับที่สามองค์ประกอบย่อยด้าน ความยุติธรรม (JS) มีค่าน้ำหนักตามลำดับ

ผลการวิเคราะห์องค์ประกอบเชิงยืนยันองค์ประกอบหลักเชิงกระตุ้นที่ 2 ด้านปัจจัยนำเข้า พบว่า ดัชนีความสอดคล้องกลมกลืนของโมเดลองค์ประกอบเชิงยืนยันผลการวิเคราะห์ข้อมูลพบว่าค่าไค-สแควร์ (χ^2) มีค่า 29.18 มีนัยสำคัญทางสถิติที่ระดับ p-value = 0.23 ค่าไค-สแควร์สัมพัทธ์ (χ^2 / df) = 1.38 ค่าดัชนีวัดความสอดคล้องกลมกลืนเชิงสัมพัทธ์ (CFI)=1.00 ค่าดัชนีวัดระดับความกลมกลืน (GFI)= 0.99 ค่าดัชนีวัดระดับความกลมกลืนที่ปรับแก้แล้ว (AGFI)=0.97 และค่ารากที่สองของค่าเฉลี่ยความคลาดเคลื่อนกำลังสองของการประมาณ (RMSEA)=0.000 ผ่านเกณฑ์ทุกค่าแสดงว่า โมเดลสอดคล้องกับข้อมูลเชิงประจักษ์ ซึ่งองค์ประกอบย่อยของตัวบ่งชี้ที่มีความสำคัญมากที่สุดได้แก่ องค์ประกอบย่อยด้านระบบงบประมาณที่เหมาะสม (BS) รองลงมาองค์ประกอบย่อยด้านเทคโนโลยีสารสนเทศ ลำดับที่สามองค์ประกอบย่อยด้านการวางแผนบริหารงานและลำดับที่สี่องค์ประกอบย่อยด้านการเรียนรู้วัฒนธรรมองค์กรและการปรับตัว (LOC) มีค่าน้ำหนักตามลำดับ

ผลการวิเคราะห์องค์ประกอบเชิงยืนยันองค์ประกอบหลักเชิงกระตุ้นที่ 3 ด้านกระบวนการปฏิบัติงานพบว่าดัชนีความสอดคล้องกลมกลืนของโมเดลองค์ประกอบเชิงยืนยันผลการวิเคราะห์ข้อมูลพบว่าค่าไค-สแควร์ (χ^2) มีค่า 32.18 มีนัยสำคัญทางสถิติที่ระดับ $p\text{-value} = 0.33$ ค่าไค-สแควร์สัมพัทธ์ (χ^2/df) = 1.28 ค่าดัชนีวัดความสอดคล้องกลมกลืนเชิงสัมพัทธ์ (CFI)=1.00 ค่าดัชนีวัดระดับความกลมกลืน (GFI)= 0.99 ค่าดัชนีวัดระดับความกลมกลืนที่ปรับแก้แล้ว (AGFI)= 0.97 และค่ารากที่สองของค่าเฉลี่ยความคลาดเคลื่อนกำลังสองของการประมาณ (RMSEA)=0.000 ผ่านเกณฑ์ทุกค่าแสดงว่าโมเดลสอดคล้องกับข้อมูลเชิงประจักษ์ ซึ่งองค์ประกอบย่อยของตัวบ่งชี้ที่มีความสำคัญมากที่สุดได้แก่องค์ประกอบย่อยด้านความโปร่งใสตรวจสอบได้ (TS) รองลงมาองค์ประกอบย่อยด้านการมีทักษะคิดวิเคราะห์แบบมุ่งเป้าหมาย (AT) และองค์ประกอบย่อยด้านการติดต่อประสานงาน (CoD) ลำดับที่สามองค์ประกอบย่อยด้านการทำงานเป็นทีมแบบมุ่งเป้าหมาย (TW) และลำดับที่สี่ องค์ประกอบย่อยด้านมีความเป็นอิสระ (ID) มีค่าน้ำหนักตามลำดับ

ผลการวิเคราะห์องค์ประกอบเชิงยืนยันองค์ประกอบหลักเชิงกระตุ้นที่ 4 ด้านผลลัพธ์พบว่าดัชนีความสอดคล้องกลมกลืนของโมเดลองค์ประกอบเชิงยืนยันผลการวิเคราะห์ข้อมูลพบว่าค่าไค-สแควร์ (χ^2) มีค่า 13.78 มีนัยสำคัญทางสถิติที่ระดับ $p\text{-value} = 0.53$ ค่าไค-สแควร์สัมพัทธ์ (χ^2/df) = 1.38 ค่าดัชนีวัดความสอดคล้องกลมกลืนเชิงสัมพัทธ์ (CFI)=1.00 ค่าดัชนีวัดระดับความกลมกลืน (GFI)= 0.99 ค่าดัชนีวัดระดับความกลมกลืนที่ปรับแก้แล้ว (AGFI)=0.97 และค่ารากที่สองของค่าเฉลี่ยความคลาดเคลื่อนกำลังสองของการประมาณ (RMSEA)=0.000 ผ่านเกณฑ์ทุกค่าแสดงว่าโมเดลสอดคล้องกับข้อมูลเชิงประจักษ์ซึ่งองค์ประกอบย่อยของตัวบ่งชี้ที่มีความสำคัญมากที่สุดได้แก่องค์ประกอบย่อยด้านการวัดผลและประเมินผลภายในองค์กร (ME) รองลงมาได้แก่ องค์ประกอบย่อยด้านประสิทธิภาพประสิทธิผลในการทำงาน (EE) และลำดับที่สามองค์ประกอบย่อยด้านความผูกพันภายในองค์กร (CO) มีค่าน้ำหนักตามลำดับ

ผลการวิเคราะห์องค์ประกอบเชิงยืนยันองค์ประกอบหลักเชิงกระตุ้นที่ 5 ด้านความเป็นมาตรฐานสากลพบว่าดัชนีความสอดคล้องกลมกลืนของโมเดลองค์ประกอบเชิงยืนยันผลการวิเคราะห์ข้อมูลพบว่าค่าไค-สแควร์ (χ^2) มีค่า 13.70 มีนัยสำคัญทางสถิติที่ระดับ $p\text{-value} = 0.93$ ค่าไค-สแควร์สัมพัทธ์ (χ^2/df) = 1.53 ค่าดัชนีวัดความสอดคล้องกลมกลืนเชิงสัมพัทธ์ (CFI)=1.00 ค่าดัชนีวัดระดับความกลมกลืน (GFI)= 0.99 ค่าดัชนีวัดระดับความกลมกลืนที่ปรับแก้แล้ว (AGFI)=0.97 และ

ค่ารากที่สองของค่าเฉลี่ยความคลาดเคลื่อนกำลังสองของการประมาณ (RMSEA)=0.000 ผ่านเกณฑ์ทุกค่าแสดงว่าโมเดลสอดคล้องกับข้อมูลเชิงประจักษ์ซึ่งองค์ประกอบย่อยของตัวบ่งชี้ที่มีความสำคัญมากที่สุดได้แก่องค์ประกอบย่อยด้านการจัดการองค์กร (OM) รองลงมาได้แก่ องค์ประกอบย่อยด้านการสร้างมาตรฐานสากล (IS) มีค่าน้ำหนักตามลำดับ

ผลการวิเคราะห์องค์ประกอบเชิงยืนยันขององค์ประกอบหลักเชิงผลลัพธ์ที่ 1 การเพิ่มความสามารถในการทำงานพบว่าดัชนีความสอดคล้องกลมกลืนของโมเดลองค์ประกอบเชิงยืนยัน ผลการวิเคราะห์ข้อมูลพบว่าค่าไค-สแควร์ (χ^2) มีค่า46.70มีนัยสำคัญทางสถิติที่ระดับ p-value = 0.33ค่าไค-สแควร์สัมพันธ์ (χ^2/df) = 1.61ค่าดัชนีวัดความสอดคล้องกลมกลืนเชิงสัมพันธ์ (CFI)=1.00 ค่าดัชนีวัดระดับความกลมกลืน (GFI)= 0.99ค่าดัชนีวัดระดับความกลมกลืนที่ปรับแก้แล้ว (AGFI)=0.97 และค่ารากที่สองของค่าเฉลี่ยความคลาดเคลื่อนกำลังสองของการประมาณ (RMSEA)=0.000 ผ่านเกณฑ์ทุกค่าแสดงว่าโมเดลสอดคล้องกับข้อมูลเชิงประจักษ์ ซึ่งองค์ประกอบย่อยของตัวบ่งชี้ที่มีความสำคัญมากที่สุดได้แก่องค์ประกอบย่อยด้านการเป็นผู้นำและผู้ตามที่ดี (LF) รองลงมา ได้แก่ องค์ประกอบย่อยด้านการบริหารจัดการเวลาที่เหมาะสม (TM) ลำดับที่สามองค์ประกอบย่อยด้านความซื่อสัตย์ (HO) ลำดับที่สี่ องค์ประกอบย่อยด้านการสร้างสรรค์เทคโนโลยีและนวัตกรรม (TI) และลำดับที่ห้า องค์ประกอบย่อยด้านการแก้ปัญหาเฉพาะหน้า (SP) มีค่าน้ำหนักตามลำดับ

ผลการวิเคราะห์องค์ประกอบเชิงยืนยันขององค์ประกอบหลักเชิงผลลัพธ์ที่ 2การเพิ่มแรงจูงใจในการทำงานพบว่าดัชนีความสอดคล้องกลมกลืนของโมเดลองค์ประกอบเชิงยืนยันผลการวิเคราะห์ข้อมูลพบว่าค่าไค-สแควร์ (χ^2) มีค่า38.70มีนัยสำคัญทางสถิติที่ระดับ p-value = 0.13ค่าไค-สแควร์สัมพันธ์ (χ^2/df) = 1.61ค่าดัชนีวัดความสอดคล้องกลมกลืนเชิงสัมพันธ์ (CFI)=1.00 ค่าดัชนีวัดระดับความกลมกลืน (GFI)= 0.99 ค่าดัชนีวัดระดับความกลมกลืนที่ปรับแก้แล้ว (AGFI)=0.97 และค่ารากที่สองของค่าเฉลี่ยความคลาดเคลื่อนกำลังสองของการประมาณ (RMSEA)=0.000 ผ่านเกณฑ์ทุกค่าแสดงว่าโมเดลสอดคล้องกับข้อมูลเชิงประจักษ์ ซึ่งองค์ประกอบย่อยที่มีความสำคัญมากที่สุดได้แก่ องค์ประกอบย่อยด้านความไว้วางใจ (TRU) รองลงมาได้แก่ องค์ประกอบย่อยด้านการชื่นชมได้รับการยอมรับ (AD) และลำดับที่สาม องค์ประกอบย่อยด้านความรับผิดชอบ (RE) มีค่าน้ำหนักตามลำดับ

ผลการวิเคราะห์องค์ประกอบเชิงยืนยันขององค์ประกอบหลักเชิงผลลัพธ์ที่ 3การเพิ่มความยืดหยุ่นในการทำงานพบว่าดัชนีความสอดคล้องกลมกลืนของโมเดลองค์ประกอบเชิงยืนยันของการพัฒนาตัวบ่งชี้เชิงนโยบายการจัดการงานนิติวิทยาศาสตร์เพื่อเพิ่มศักยภาพทางด้านการสอบสวนคดีวิสามัญฆาตกรรม องค์ประกอบหลักเชิงผลลัพธ์ที่ 3การเพิ่มความยืดหยุ่นในการทำงาน ผลการวิเคราะห์ข้อมูลพบว่าค่าไค-สแควร์ (χ^2) มีค่า6.70มีนัยสำคัญทางสถิติที่ระดับp-value = 0.43ค่าไค-สแควร์สัมพันธ์ (χ^2)

/df) = 0.60 ค่าดัชนีวัดความสอดคล้องกลมกลืนเชิงสัมพัทธ์ (CFI)=1.00 ค่าดัชนีวัดระดับความกลมกลืน (GFI)= 0.99 ค่าดัชนีวัดระดับความกลมกลืนที่ปรับแก้แล้ว (AGFI)=0.97 และค่ารากที่สองของค่าเฉลี่ยความคลาดเคลื่อนกำลังสองของการประมาณ (RMSEA)=0.000 ผ่านเกณฑ์ทุกค่าแสดงว่าโมเดลสอดคล้องกับข้อมูลเชิงประจักษ์ ซึ่งองค์ประกอบย่อยของตัวบ่งชี้ที่มีความสำคัญมากที่สุดได้แก่องค์ประกอบย่อยด้านมีวิสัยทัศน์ในการทำงาน (VI) รองลงมาองค์ประกอบย่อยด้านความยืดหยุ่นในการทำงาน (ES) มีค่าน้ำหนักตามลำดับ

ผลการวิเคราะห์องค์ประกอบเชิงยืนยันองค์ประกอบหลักเชิงผลลัพธ์ที่ 4 การเพิ่มความเป็นเครือข่ายทางสังคมพบว่าดัชนีความสอดคล้องกลมกลืนของโมเดลองค์ประกอบเชิงยืนยันผลการวิเคราะห์ข้อมูลพบว่าค่าไค-สแควร์ (X²) มีค่า 8.80 มีนัยสำคัญทางสถิติที่ระดับ p-value = 0.36 ค่าไค-สแควร์สัมพัทธ์ (X²/df) = 0.36 ค่าดัชนีวัดความสอดคล้องกลมกลืนเชิงสัมพัทธ์ (CFI)=1.00 ค่าดัชนีวัดระดับความกลมกลืน (GFI)= 0.99 ค่าดัชนีวัดระดับความกลมกลืนที่ปรับแก้แล้ว (AGFI)=0.97 และค่ารากที่สองของค่าเฉลี่ยความคลาดเคลื่อนกำลังสองของการประมาณ (RMSEA)=0.000 ผ่านเกณฑ์ทุกค่าแสดงว่าโมเดลสอดคล้องกับข้อมูลเชิงประจักษ์ซึ่งองค์ประกอบย่อยของตัวบ่งชี้ที่มีความสำคัญมากที่สุดได้แก่องค์ประกอบย่อยด้านการมีมนุษยสัมพันธ์ที่ดี (HR) รองลงมาได้แก่องค์ประกอบย่อยด้านการมีจิตสาธารณะ (PM) มีค่าน้ำหนักตามลำดับ

8. ผลการประชุมกลุ่มย่อย (Focus Group) เพื่อประเมินประเด็นตัวบ่งชี้เชิงนโยบายการจัดการงานนิติวิทยาศาสตร์เพื่อเพิ่มศักยภาพทางด้านการสอบสวนคดีวิสามัญฆาตกรรม ของผู้เข้าร่วมการสนทนาทั้ง 13 คนผู้เข้าร่วมการสนทนาลงความเห็นว่าตัวบ่งชี้ทุกตัวมีความเหมาะสมที่จะเป็นนโยบายการจัดการงานนิติวิทยาศาสตร์เพื่อเพิ่มศักยภาพทางด้านการสอบสวนคดีวิสามัญฆาตกรรม

9. ผลการประเมินนโยบายการจัดการงานนิติวิทยาศาสตร์เพื่อเพิ่มศักยภาพทางด้านการสอบสวนคดีวิสามัญฆาตกรรมตามแนว Cohen's Kappa จากการประเมินเพื่อวัดความเห็นพ้องต้องกันของผู้เชี่ยวชาญ 5 คน ด้วยสถิติ Cohen's Kappa มีค่าที่ 0.502 แสดงให้เห็นถึงการยอมรับตัวบ่งชี้เชิงนโยบายการจัดการงานนิติวิทยาศาสตร์เพื่อเพิ่มศักยภาพทางด้านการสอบสวนคดีวิสามัญฆาตกรรม

การอภิปรายผลการวิจัย

การพัฒนาตัวบ่งชี้ทุกตัวมีความเหมาะสมที่จะเป็นนโยบายการจัดการงานนิติวิทยาศาสตร์เพื่อเพิ่มศักยภาพทางด้านการสอบสวนคดีวิสามัญฆาตกรรม ทั้งนี้ระบบงานนิติวิทยาศาสตร์ประสบปัญหาที่เกิดขึ้นจากการขาดนโยบาย ได้แก่ กฎหมายและนโยบายที่เปลี่ยนแปลงตามสภาพการณ์ของเมืองและผู้นำรัฐหรือองค์กร รวมทั้งการจัดเก็บระบบข้อมูลและการเข้าถึงข้อมูลของ

หน่วยงาน ปัญหาการขาดแคลนบุคลากร ที่เกิดจากการเอางานยุติธรรมผูกกับระบบสาธารณสุขที่มีข้อจำกัดทางการแพทย์ทางนิติเวชศาสตร์ การขาดองค์กรทางกลไกการประสานงานและการจัดระบบที่ต้องคำนึงถึงการบริหารจัดการและการบริการ ปัญหาด้านสิทธิมนุษยชนที่ยังต้องการเสริมศักยภาพของผู้เสียหายในการรักษาสีทธิมนุษยชน ประชาชนต้องมีความตระหนักในสิทธิของตนเองซึ่งปัญหาจากข้อจำกัด อุปสรรคบทบาทกระบวนการดำเนินงานของพนักงานสอบสวนและช่องว่างทางด้านความรู้ของพนักงานสอบสวนทางด้านนิติวิทยาศาสตร์และด้านอื่นๆ ที่นำไปสู่ข้อผิดพลาดในการสอบสวนคดีวิสามัญฆาตกรรม จากปัญหาที่กล่าวมา จึงนำมาสู่การวิจัยในครั้งนี้ เพื่อหาตัวบ่งชี้เชิงนโยบายการจัดการงานนิติวิทยาศาสตร์เพื่อเพิ่มศักยภาพทางการสอบสวนคดีวิสามัญฆาตกรรม จากการศึกษาพบว่าองค์ประกอบที่ใช้เป็นเกณฑ์ในการพัฒนาตัวบ่งชี้เชิงกระตุ้นมีด้วยกัน 5 ด้าน และตัวบ่งชี้เชิงผลลัพธ์มีด้วยกัน 4 ด้าน ดังนี้

ตัวบ่งชี้หลักเชิงกระตุ้นในการพัฒนาตัวบ่งชี้เชิงนโยบายการจัดการงานนิติวิทยาศาสตร์เพื่อเพิ่มศักยภาพทางการสอบสวนคดีวิสามัญฆาตกรรมประกอบด้วย 5 ด้าน ได้แก่

ตัวบ่งชี้หลักเชิงกระตุ้นที่ 1 ด้านพื้นฐานทางกฎหมายที่เกี่ยวข้องกับงานนิติวิทยาศาสตร์มี 3 องค์ประกอบย่อยของตัวบ่งชี้คือ

1) ความยุติธรรม มุ่งให้ความสำคัญกับความเที่ยงธรรม ความชอบธรรม ความชอบด้วยเหตุผล อันบุคคลผู้มิเหตุผลและมีความรู้สึกลึกซึ้งเห็นว่าเป็นสิ่งที่ชอบธรรม ประกอบด้วยตัวบ่งชี้ ได้แก่ 1.1) มีมาตรการปฏิบัติงานโดยคำนึงถึงหลักนิติธรรมแม้จะเป็นพนักงานสอบสวนที่อยู่ในท้องที่หรือสถานีตำรวจเดียวกันกับเจ้าหน้าที่ตำรวจผู้ทำการวิสามัญฆาตกรรม 1.2) มีมาตรฐานการปฏิบัติที่ไม่บีบบังคับผู้ต้องหาประกอบกับมีความเสมอภาคกับทุกชนชั้น 1.3) สร้างมาตรฐานให้หน่วยงานหรือองค์กรได้มีประชุมสัมมนาร่วมกันในการที่จะเสนอให้มีการออกระเบียบ ข้อบังคับ ปฏิรูปกฎหมายในคดีวิสามัญฆาตกรรมจากพนักงานสอบสวนรวมทั้งผู้ที่เกี่ยวข้องกับกระบวนการทางกฎหมาย สอดคล้องกับ ภิรมย์ จินธาตาเอกรินทร์ สังข์ทองและเรชา ชูสุวรรณ (2559) ศึกษาเรื่อง ความยุติธรรมทางสังคมกับการจัดการศึกษา พบว่า ในบริบทการเปลี่ยนแปลงทางสังคมปัจจุบัน ความยุติธรรมทางสังคมเป็นประเด็นและปัจจัยที่มีความสำคัญอย่างยิ่ง กับการจัดการศึกษา โดยเฉพาะการจัดการศึกษาที่ตอบสนองความหลากหลายทางวัฒนธรรม ดังนั้นจึงเห็นได้ว่าความยุติธรรมทางสังคมกับการจัดการศึกษานั้น มีความสัมพันธ์กัน อย่างไรก็ตามมุมมองเกี่ยวกับความยุติธรรมทางสังคมของนักการศึกษายังคงมีความแตกต่างและเป็นที่ยกเถียงกันการทำความเข้าใจที่ถูกต้องเกี่ยวกับแนวคิดเบื้องต้นของความยุติธรรมทางสังคม โดยเฉพาะอย่างยิ่งความยุติธรรมทางสังคมในการจัดการศึกษา ในบริบทของสามจังหวัดชายแดนภาคใต้เป็นสิ่งจำเป็น บทความนี้ผู้เขียนมีจุดมุ่งหมายในการนำเสนอ

เกี่ยวกับแนวคิดเบื้องต้นความสำคัญ และแนวทางในการส่งเสริมความยุติธรรมทางสังคมในการจัดการศึกษา ซึ่งประเด็นทั้งหมดนี้มีความสำคัญกับนักการศึกษาและผู้มีส่วนเกี่ยวข้อง การมีความรู้ความเข้าใจที่ถูกต้อง และการให้ความสำคัญกับความยุติธรรมทางสังคมในการจัดการศึกษาจะช่วยให้การจัดการศึกษามีความสอดคล้องกับความหลากหลายทางสังคม ตอบสนองความแตกต่างระหว่างบุคคล และช่วยให้ผู้เรียนพัฒนาตนเองได้เต็มตามศักยภาพ

2) การควบคุมอาชญากรรม มุ่งให้ความสำคัญกับการทำให้อาชญากรรมลดลง ผู้ที่จะช่วยลดอาชญากรรมก็คือบุคคลทุกคน ในการควบคุมนั้นอาจทำกันเป็นกลุ่ม เป็นองค์การ หรือเป็นสถาบันก็ได้ สถาบันที่สำคัญในการลดอาชญากรรมก็คือ ครอบครัว โรงเรียน และสถาบันยุติธรรม ประกอบด้วยตัวบ่งชี้ ได้แก่ 2.1) มีมาตรฐานการปฏิบัติงานที่เน้นการควบคุมอาชญากรรมมากกว่าให้เกิดเหตุ โดยให้เจ้าหน้าที่ตำรวจและประชาชนทำงานร่วมกัน 2.2) สร้างมาตรฐานในการให้คำแนะนำหรือคำปรึกษาให้กับในการมีส่วนร่วมในการทำสำนวนได้สวนชั้นสูตรพลิกศพและสำนวนสอบสวน เพื่อให้เกิดความยุติธรรมในชั้นของพนักงานสอบสวน 2.3) มีมาตรฐานการจัดอัตรากำลังให้เพียงพอต่อภารกิจที่เกิดขึ้นในแต่ละพื้นที่ โดยพิจารณาจากปัจจัยต่างๆ ในการนำมาวิเคราะห์ปัญหาอาชญากรรมตามสภาพของพื้นที่และสภาพอาชญากรรมให้ความสำคัญกับรูปแบบที่เน้นการส่งเสริมประสิทธิภาพของกระบวนการยุติธรรมทางอาญา โดยมุ่งควบคุม ระวัง และปราบปรามอาชญากรรมเป็นหลัก (ขั้นตอนในกระบวนการยุติธรรมนั้นต้องรวดเร็ว และมีประสิทธิภาพ) แม้การกระทำของเจ้าพนักงานในกระบวนการยุติธรรมนั้นจะกระทบกระเทือนต่อสิทธิ ของประชาชนก็ตาม แต่เพื่อประโยชน์ของสังคมโดยรวมแล้วยอมทำได้ เช่น ตำรวจเป็นผู้ออกหมายจับได้เอง มีอำนาจในการสืบสวนและสอบสวนคดีมากเพื่อประสิทธิภาพในการนำตัวผู้กระทำความผิดมาลงโทษนั่นเอง ซึ่งรูปแบบนี้จะเน้นไปที่การควบคุมและปราบปรามอาชญากรรมอย่างเต็มที่ส่วนเรื่องการคุ้มครองสิทธิเสรีภาพของบุคคลนั้นเป็นเรื่องรองลงไป เช่น กระบวนการในการได้พยานหลักฐานมานั้นไม่ชอบด้วยกฎหมาย แต่หากว่าพยานหลักฐานนั้นสามารถที่จะพิสูจน์ถึงความผิดของจำเลยได้ ศาลก็อาจจะรับฟังได้ เพื่อลงโทษจำเลย สอดคล้องกับ ปราโมทย์ จันท (2558) ได้ศึกษาเรื่องแนวทางการป้องกันและแก้ไขปัญหาอาชญากรรมในเขตพื้นที่สถานีตำรวจนครบาลบางโพธิ์ พบว่า ปัญหาสำคัญในการก่ออาชญากรรมสาเหตุเกิดจากการชักชวนของเพื่อนในการกระทำ ความผิดและ ปัญหาครอบครัว การการมีรายได้น้อย ปัญหาการว่างงาน ซึ่งสาเหตุการก่ออาชญากรรม เกิดจากสภาพแวดล้อมที่อยู่อาศัยแออัด และความยากจน ขาดความระมัดระวังในการเดินทาง การป้องกันทรัพย์สิน การติดยาเสพติด แนวทางป้องกันแก้ไขในการก่ออาชญากรรม โดยจัดให้มีจุดตรวจ สายตรวจตามจุดเสี่ยงและให้ความรู้กับชุมชน และเยาวชน และเอาใจใส่บุตรหลานให้เป็นคนดี ซึ่งจะได้ไม่ก่อให้เกิดปัญหาอาชญากรรมใน

อนาคตการแก้ปัญหา ควรให้ความรู้ และการอบรมอาชีพ เพื่อให้มีงานทำมีรายได้ จะได้ไม่ไปกระทำ ความผิด และการป้องกันทรัพย์สิน ไว้ในจุดเสี่ยงทำให้เกิดปัญหาอาชญากรรมได้ง่าย และไม่นำ ทรัพย์สินมีค่าติดตัวเมื่อต้องเดินทางและการไม่นำทรัพย์สินของตนเองไปไว้ในจุดเสี่ยง และควรมีการ ตรวจตรา ติดกล้องวงจรปิด และมีเจ้าหน้าที่รักษาความปลอดภัย และช่วยกันตรวจตรา แจ้งข่าว เมื่อ พบผู้ต้องสงสัย ที่กระทำความผิดให้กับเจ้าหน้าที่ตำรวจ

3) การฝึกอบรม มุ่งให้ความสำคัญกับการยกระดับความรู้ความสามารถและเพิ่มทักษะของ พนักงาน เพื่อให้ทำงานได้อย่างถูกต้อง มีทั้งประสิทธิภาพและประสิทธิผล ประกอบด้วยตัวบ่งชี้ ได้แก่ 3.1) สร้างมาตรฐานการฝึกอบรมพนักงานสอบสวนรุ่นใหม่ให้สอดคล้องกับเป้าหมายขององค์กร 3.2) สร้างมาตรฐานการฝึกอบรมพนักงานสอบสวนให้มีความพร้อมในหลายๆ ด้าน เช่น ระบบปฏิบัติการ ยุทธวิธี การเข้าตรวจสถานที่เกิดเหตุ การเก็บพยานหลักฐานต่างๆ และระบบปฏิบัติการทางนิติ วิทยาศาสตร์เพื่อให้สามารถนำความรู้ที่ได้ไปปฏิบัติหน้าที่ได้ทันที 3.3) สร้างมาตรฐานการฝึกอบรม ร่วมกันอย่างสม่ำเสมอระหว่างบุคลากรที่ทำหน้าที่ในการชันสูตรพลิกศพ คือ พนักงานสอบสวน แพทย์ พนักงานอัยการ พนักงานฝ่ายปกครอง และ สถาบันนิติวิทยาศาสตร์ เพื่อสร้างความตระหนัก ในการปฏิบัติหน้าที่และสร้างความรู้ความเข้าใจผนบบทบาทของแต่ละฝ่ายให้เป็นไปตามจุดมุ่งหมาย ของการชันสูตรพลิกศพคดีวิสามัญฆาตกรรมที่ถูกต้อง 3.4) สร้างมาตรฐานการฝึกอบรมหลักธรรมาภิ บาล หลักคุณธรรม และหลักจริยธรรมแก่พนักงานสอบสวน ผู้บังคับบัญชา ทุกหน่วยงานในองค์กร ถือเป็นองค์ประกอบย่อยที่มีความสำคัญเพื่อเป็นการเพิ่มพูนและพัฒนาความรู้ ความสามารถของผู้ที่จะ ปฏิบัติงานด้านสอบสวนคดีวิสามัญฆาตกรรมรวมถึงคดีอื่นๆ ให้สามารถปฏิบัติหน้าที่ได้อย่างมี ประสิทธิภาพรวมทั้งการอำนวยความสะดวกอย่างผู้มีวิชาชีพเฉพาะด้านให้กับประชาชน และยังเป็น การปลูกฝังคุณธรรม จริยธรรม และจิตสำนึกในการปฏิบัติหน้าที่ที่พนักงานสอบสวน รวมไปถึงการ แลกเปลี่ยนความรู้และประสบการณ์ที่มีคุณค่าของผู้ปฏิบัติงานด้านสอบสวนอันจะเป็นประโยชน์ต่อ การพัฒนางานสอบสวนคดีวิสามัญฆาตกรรมของสำนักงานตำรวจแห่งชาติต่อไป ซึ่งสอดคล้อง อัจฉราพรรณ สุวรรณมูติ (2556) ศึกษาเรื่อง แนวทางการพัฒนาระบบงานและส่งเสริมความเชื่อมั่น ต่อการตรวจพิสูจน์เอกสารและการปลอมแปลง: ศึกษาเฉพาะกรณีพนักงานสอบสวนที่เข้ารับการ ฝึกอบรมในหลักสูตรผู้ทรงคุณวุฒิรุ่นที่ 1 พบว่า กลุ่มตัวอย่างส่วนใหญ่เห็นด้วย ในเรื่องความเชื่อมั่น ต่อผลการตรวจพิสูจน์พยานเอกสารจากผู้ชำนาญหรือผู้เชี่ยวชาญ และมีกลุ่มตัวอย่างส่วนใหญ่ที่ไม่ เห็นด้วยอย่างยิ่ง ในเรื่องที่ว่าผู้เชี่ยวชาญที่ทำงานด้านตรวจพิสูจน์เอกสาร ควรจะเป็นข้าราชการ พล เรือน เช่นสถาบันนิติวิทยาศาสตร์ กระทรวงยุติธรรม ปัญหาและอุปสรรคในงานของนิติวิทยาศาสตร์ ตำรวจไทย ส่วนใหญ่เป็นปัญหาทางด้านบุคลากร เช่น ปัญหาการขาดแคลนผู้ชำนาญในการตรวจ

พิสูจน์ทุกสาขา ปัญหาการอบรมให้ความรู้งานด้านนิติวิทยาศาสตร์กับพนักงานสืบสวนสอบสวนและ
ปัญหาในการจัดซื้อจัดหาเครื่องมือวิทยาศาสตร์ที่ใช้ในการตรวจพิสูจน์

ซึ่งองค์ประกอบหลักเชิงกระตุ้นที่ 1 ด้านพื้นฐานทางกฎหมายที่เกี่ยวข้องกับงานนิติ
วิทยาศาสตร์จากการวิเคราะห์องค์ประกอบเชิงยืนยัน พบว่าองค์ประกอบย่อยที่มีความสำคัญมาก
ที่สุดได้แก่องค์ประกอบย่อยของตัวบ่งชี้ด้านการควบคุมอาชญากรรม รองลงมาได้แก่องค์ประกอบ
ย่อยของตัวบ่งชี้ด้านการฝึกอบรม และลำดับที่สามองค์ประกอบย่อยของตัวบ่งชี้ด้านความยุติธรรม

ตัวบ่งชี้หลักเชิงกระตุ้นที่ 2 ด้านปัจจัยนำเข้ามี 4 องค์ประกอบย่อยของตัวบ่งชี้คือ

1) การเรียนรู้วัฒนธรรมองค์กรและการปรับตัว มุ่งให้ความสำคัญกับการเรียนรู้ในการอยู่
ร่วมกับผู้อื่นได้อย่างมีความสุขปรับตัวเข้ากับบุคคลและสถานการณ์ที่เกิดขึ้นได้เป็นอย่างดี
ประกอบด้วยตัวบ่งชี้ ได้แก่ 2.1) มีมาตรฐานการสร้างจิตสำนึกของบุคลากรในหน่วยงานให้ทุ่มเทและ
อุทิศตนในการปฏิบัติหน้าที่ โดยคำนึงถึงความเสียสละ เพื่อให้ได้ผลงานที่มีคุณค่าเพิ่มขึ้น 2.2) มี
มาตรฐานการปฏิบัติงานร่วมกับผู้ร่วมงานคนอื่นรวมทั้งผู้บังคับบัญชาได้เป็นอย่างดี 2.3) มีมาตรฐาน
การปฏิบัติงานตามกฎระเบียบ ข้อบังคับขององค์กรตามหลักสากล ซึ่งการเรียนรู้วัฒนธรรมองค์กร
และการปรับตัวมุ่งเน้นให้ความสำคัญกับการดำเนินชีวิตของพนักงานสอบสวนที่มีการยึดถือปฏิบัติสืบ
ต่อกันมากลายเป็นนิสัยและความเคยชิน และเป็นขนบธรรมเนียมประเพณี วิธีประพฤติปฏิบัติ ความ
เชื่อ ค่านิยม รวมทั้งภาษาวัตถุสิ่งของต่างๆ วัฒนธรรมทำให้คนรวมตัวกันเป็นสังคม มีการอยู่ร่วมกัน
อย่างมีระเบียบ ผลของวัฒนธรรมจะออกมาในรูปจริยธรรม ตลอดจนค่านิยมที่ใช้ในการตัดสินใจหรือ
วินิจฉัยสั่งการจริยธรรมองค์การถือเป็นส่วนสำคัญที่จะทำให้การดำเนินงานขององค์การก้าวหน้าและ
ส่งผลให้องค์การได้รับความเชื่อถือจากสังคม ดังนั้นองค์กรทุกประเภทจึงจำเป็นต้องนำ
จริยธรรมมาใช้ในการบริหารและแก้ไขปัญหาองค์การอย่างถูกวิธีเพื่อให้ได้รับความเชื่อถือ ภาพพจน์ที่
ดี อันนำมาซึ่งชื่อเสียง เกียรติยศและความก้าวหน้าในระยะยาวขององค์กร ซึ่งสอดคล้องกับชาวน
ณรงค์ เศรษฐาภรณ์ (2553) ศึกษาเรื่อง ความสัมพันธ์ระหว่างวัฒนธรรมองค์การกับประสิทธิผล
องค์การของหน่วยงานสถานีตำรวจนครบาล พบว่า ระดับวัฒนธรรมองค์การของสถานีตำรวจนคร
บาล พบว่า ความคิดเห็นเจ้าหน้าที่ตำรวจสังกัดสถานีตำรวจนครบาล พบว่า มีเพียงหนึ่งด้านที่ความคิดเห็น
ระดับค่อนข้างสูง คือ ด้านวัฒนธรรมพันธกิจ และความคิดเห็นระดับปานกลาง มีอยู่ด้วยกัน 3 ด้าน
เรียงตามลำดับ ดังนี้ 1) ด้านวัฒนธรรมส่วนร่วม 2) ด้านวัฒนธรรมการปรับตัว และ 3) ด้านวัฒนธรรม
เอกภาพ ส่วนความสัมพันธ์ระหว่างวัฒนธรรมองค์การกับประสิทธิผลของสถานีตำรวจนครบาล
พบว่า ปัจจัยวัฒนธรรมองค์การ ด้านวัฒนธรรมส่วนร่วม ด้านวัฒนธรรมเอกภาพ ด้านวัฒนธรรมการ

ปรับตัว และด้านวัฒนธรรมพันธกิจ มีความสัมพันธ์เชิงบวกกับประสิทธิผลของหน่วยงานสถานีดำรงจ
นครบาล อย่างมีนัยสำคัญทางสถิติ

2) การวางแผนบริหารงาน มุ่งให้ความสำคัญกับกระบวนการกำหนดทางเลือกในการ
ดำเนินงานในอนาคต เพื่อให้บรรลุถึงวัตถุประสงค์ขององค์กร ประกอบด้วยตัวบ่งชี้ ได้แก่ 2.1) สร้าง
มาตรฐานการวางแผนฉุกเฉินสำหรับสถานการณ์ที่ไม่คาดคิดที่อาจเกิดขึ้นได้ในคดีวิสามัญฆาตกรรม
2.2) มีมาตรฐานการปฏิบัติงานสอบสวนจะต้องสอบให้ได้ความเป็นจริงว่าคนร้ายลงมือกระทำ
ความผิดพยายามฆ่าเจ้าพนักงานแล้วและเจ้าพนักงานได้ใช้วิธีที่หลีกเลี่ยงไม่ได้ต่อผู้คนร้ายเป็นการ
ป้องกันโดยชอบพอสมควรแก่เหตุจึงจะไม่มี ความผิด 2.3) มีมาตรฐานการวางแผนกำหนดรูปแบบ
สำนวนการสอบสวนที่เกี่ยวข้องในคดีให้ผู้บังคับการทราบ เช่น ควรแจ้งข้อหาให้ผู้ต้องหาทราบเมื่อใด
การทำสำนวนการสอบสวนควรแบ่งการสอบสวนอย่างไรพิจารณาโดยวิธีใด และกำชับให้นำเสนอ
ความคืบหน้าคดีอีกเมื่อใด ซึ่งการวางแผนบริหารงาน ยังสอดคล้องกับผลการวิจัยของ ไพรัตน์ รอด
ทอง (2547) ได้ศึกษาปัจจัยที่มีต่อประสิทธิผลในการปฏิบัติหน้าที่ของพนักงานสอบสวนในสังกัด
ตำรวจภูธรจังหวัดนครปฐม สมุทรสาคร และสุพรรณบุรี ผลการศึกษาพบว่ารายได้ การฝึกอบรม
อัตราค่าจ้าง งบประมาณ ปริมาณงาน การถูกแทรกแซงจากผู้บังคับบัญชาความร่วมมือจากประชาชน
การประสานงานกับหน่วยงานที่เกี่ยวข้อง และอิทธิพลของผู้ต้องหา มีผลต่อประสิทธิผลในการปฏิบัติ
หน้าที่ของพนักงานสอบสวนในขณะที่ยัง อายุราชการ ตำแหน่งหน้าที่ ประสบการณ์ในงานสอบสวน
งบประมาณ และอุปกรณ์เครื่องมือเครื่องใช้ ไม่มีผลต่อประสิทธิผลในการปฏิบัติหน้าที่

3) เทคโนโลยีสารสนเทศ มุ่งให้ความสำคัญกับการนำความรู้ทางด้านวิทยาศาสตร์มา
ประยุกต์ใช้เพื่อสร้างหรือจัดการสารสนเทศอย่างเป็นระบบและรวดเร็ว ประกอบด้วยตัวบ่งชี้ ได้แก่
3.1) มีมาตรฐานการปฏิบัติทางด้านเทคโนโลยีของพนักงานสอบสวนรวมทั้งวิทยาการสมัยใหม่นำมา
ประยุกต์กับฐานข้อมูลและการปฏิบัติงานให้เท่าทันรูปแบบการก่ออาชญากรรม 3.2) มีมาตรฐานการ
ตรวจสภาพเครื่องมือ อุปกรณ์ ยานพาหนะตรวจสถานที่เกิดเหตุ อาวุธประจำกายและวิทยุสื่อสาร
เพื่อใช้ในการเข้าตรวจสถานที่เกิดเหตุ ทุกๆ 6 เดือน ให้อยู่ในสภาพที่พร้อมใช้งานได้ตลอดเวลา ซึ่ง
สอดคล้องกับ สมเกียรติ, พงษ์จำนง (2553) ศึกษาเรื่อง ประสิทธิภาพการใช้เทคโนโลยีสารสนเทศเพื่อ
การปฏิบัติงานสืบสวนของข้าราชการตำรวจฝ่ายปฏิบัติการข่าว กองบังคับการตำรวจสันติบาล 1
กองบัญชาการตำรวจสันติบาล พบว่า ประสิทธิภาพการใช้เทคโนโลยีสารสนเทศเพื่อการปฏิบัติงาน
สืบสวนหาข่าว ของ ข้าราชการตำรวจฝ่ายปฏิบัติการข่าว กองบังคับการตำรวจสันติบาล 1
กองบัญชาการตำรวจสันติบาลในภาพรวมมีคะแนนเฉลี่ย อยู่ในระดับมาก เมื่อพิจารณาเป็นรายด้าน

พบว่า อยู่ในระดับมาก ทุกด้าน เรียงลำดับจากมากที่สุด คือ ด้านข่าวกรองของตำรวจ ด้านการสืบสวนในลักษณะที่เป็นสายลับ และด้านการเฝ้าตรวจ

3) ระบบงบประมาณที่เหมาะสม มุ่งให้ความสำคัญกับกระบวนการวางแผนเกี่ยวกับตัวเลขทางการเงินอย่างมีระเบียบ ในระยะเวลาหนึ่งโดยจะต้องคำนึงถึงทรัพยากรที่มีอยู่อย่างจำกัด เพื่อให้องค์กรได้รับผลตอบแทนกลับคืนมา ตามเป้าหมายที่กำหนด ประกอบด้วยตัวบ่งชี้ ได้แก่ 3.1) สร้างมาตรฐานการควบคุมตรวจสอบงบประมาณอย่างมีประสิทธิภาพ 3.2) มีมาตรฐานการจัดสรรงบประมาณในสัดส่วนที่เหมาะสมและเพียงพอสำหรับการพัฒนาศักยภาพของพนักงานสอบสวนทุกระดับชั้น 3.3) มีมาตรฐานการตั้งงบประมาณจัดซื้อเครื่องมือและเทคโนโลยีของพนักงานสอบสวนชุดที่ออกไปตรวจสถานที่เกิดเหตุ เช่น ชุดกระเป่าเก็บร่องรอยวัตถุพยาน เครื่องวัดระยะด้วยแสงเลเซอร์ และรถตรวจสถานที่เกิดเหตุที่มีสภาพใหม่ ทันสมัยและมีเครื่องนำทางหรือ GPS Navigator ในรถด้วย เป็นต้น ตลอดจนเครื่องมือสำหรับใช้ในสำนักงาน ให้เหมาะสมกับปริมาณงานของแต่ละพื้นที่ ซึ่งระบบงบประมาณที่เหมาะสมนั้น สอดคล้องกับแนวคิดของอนุรักษ์ทองสุโขวงศ์ที่ได้สรุปเกี่ยวกับการจัดทำงบประมาณเพื่อการวางแผนและควบคุมสำหรับหน่วยงานไว้ว่างบประมาณเป็นการประมาณการทางการเงินหรือทรัพยากรอื่นที่กำหนดขึ้นอย่างมีระบบซึ่งช่วยให้กิจการได้พิจารณาและทบทวนข้อมูลรายละเอียดที่เกี่ยวข้องงบประมาณจึงกลายเป็นเครื่องมือพื้นฐานในการสร้างความร่วมมือและสร้างความเข้าใจอันดีของทุกส่วนงานทั้งนี้การจัดทำงบประมาณที่มีประสิทธิภาพต้องได้รับการสนับสนุนจากผู้บริหารระดับสูงให้ทุกส่วนงานได้มีส่วนร่วมในการจัดทำบนพื้นฐานของระบบงานและระบบบัญชีที่ดีของงบประมาณดังกล่าวมาใช้ในการวางแผนการประสานงานและการควบคุมเพื่อให้บรรลุถึงเป้าหมายที่ต้องการงบประมาณที่ต้องจัดทำประกอบด้วยงบประมาณดำเนินงานและงบประมาณการเงินงบประมาณดำเนินงานเป็นข้อมูลที่เกี่ยวข้องกับการดำเนินกิจกรรมในกิจการหรืออาจกล่าวได้ว่าเป็นการจัดทำงบประมาณงบกำไรขาดทุนส่วนงบประมาณการเงินมุ่งแสดงฐานะและกระแสเงินสดที่เกี่ยวข้องกับกิจการหรืออาจกล่าวได้ว่าเป็นงบประมาณงบแสดงฐานะการเงินและงบประมาณงบกระแสเงินสดนั่นเองอย่างไรก็ตามงบประมาณย่อมจะมีงบประมาณใดบ้างขึ้นอยู่กับลักษณะของธุรกิจดังนั้นในการพัฒนางบประมาณจึงต้องมีการพิจารณาให้เหมาะสมกับหน่วยงาน ปริมาณงานของแต่ละพื้นที่ ตลอดจนการวางแผนงบประมาณเพื่อการบำรุงรักษาออกจากรายนั้นยังอาจมีการขอรับการสนับสนุน

ซึ่งตัวบ่งชี้หลักเชิงกระตุ้นที่ 2 ด้านปัจจัยนำเข้าจากการวิเคราะห์องค์ประกอบเชิงยืนยันพบว่าองค์ประกอบย่อยที่มีความสำคัญมากที่สุด ได้แก่ องค์ประกอบย่อยด้านระบบงบประมาณที่

เหมาะสม รองลงมาองค์ประกอบย่อยด้านเทคโนโลยีสารสนเทศ และลำดับที่สี่องค์ประกอบย่อยด้านการเรียนรู้วัฒนธรรมองค์กรและการปรับตัว

ตัวบ่งชี้หลักเชิงกระตุ้นที่ 3 ด้านกระบวนการปฏิบัติงาน (Process) มี 5 องค์ประกอบย่อยของตัวบ่งชี้ คือ

1) การทำงานเป็นทีมแบบมุ่งเป้าหมาย มุ่งให้ความสำคัญกับการปฏิบัติงานร่วมกับผู้อื่นได้ โดยปราศจากปัญหาใดๆ โดยมุ่งหวังให้งานที่ก่อให้เกิดประสิทธิภาพและประสิทธิผลการยอมรับฟังความคิดเห็นจากผู้ร่วมงานอื่นๆ ประกอบด้วยตัวบ่งชี้ ได้แก่ 1.1) มีมาตรฐานการจัดระบบกำลังพลเข้าปฏิบัติหน้าที่ให้ตรงกับสมรรถนะ โดยให้สอดคล้องกับคตวิสามัญชาตกรรมที่เกิดขึ้น 1.2) มีมาตรฐานการปฏิบัติงานที่เปิดใจยอมรับความคิดเห็นของคนในทีมและสามารถแก้ไขความขัดแย้งที่เกิดจากการปฏิบัติงานได้ 1.3) สร้างมาตรฐานการบริหารจัดการสถานที่เกิดเหตุซึ่งมีหน่วยงานที่เกี่ยวข้องตามกฎหมายอันได้แก่ พนักงานสอบสวน พนักงานฝ่ายปกครอง พนักงานอัยการ สถาบันนิติวิทยาศาสตร์ และกองพิสูจน์หลักฐานกลาง ต้องร่วมมือกันในการบริหารจัดการสถานที่เกิดเหตุเพื่อขึ้นสูตรพลิกศพคตวิสามัญกรรมได้อย่างสมบูรณ์ 1.4) มีมาตรฐานการสร้างเครือข่ายทั้งภายในองค์กรและภายนอกองค์กร ซึ่งการทำงานเป็นทีมมีความสำคัญในทุกองค์กรการทำงานเป็นทีมเป็นสิ่งจำเป็นสำหรับการเพิ่มประสิทธิภาพและประสิทธิผลของการบริหารงานการทำงานเป็นทีมมีบทบาทสำคัญที่จะนำไปสู่ความสำเร็จของงานที่ต้องอาศัยความร่วมมือของกลุ่มสมาชิกเป็นอย่างดีสอดคล้องกับเรื่องยศ ภูพานเพชร (2542) ศึกษาเรื่อง การพัฒนาทีมงานข้าราชการตำรวจ สถานีตำรวจภูธรอำเภอโพธิ์ชัย จังหวัดร้อยเอ็ดพบว่า 1. ผลการศึกษาสภาพการทำงานเป็นทีมของข้าราชการตำรวจพบว่า สภาพการทำงานเป็นทีมมีระดับแตกต่างกันอย่างมีนัยสำคัญทางสถิติที่ระดับ 0.05 ในเกือบทุกด้าน โดยหลังกิจกรรมแทรกแซงมีการเปลี่ยนแปลงในการทำงานเป็นทีมในทางที่ดีขึ้น 2. ผลการศึกษาปัจจัยที่มีผลต่อระดับการทำงานเป็นทีมของข้าราชการตำรวจพบว่า มีปัจจัยคือ ด้านการวางแผน การบริหารบุคคล การนิเทศติดตาม การจัดสิ่งสนับสนุน การจัดงบประมาณ และการจัดข้อมูลข่าวสาร 3. แนวทางในการพัฒนาทีมงานของข้าราชการตำรวจสถานีตำรวจภูธรอำเภอโพธิ์ชัย ได้แก่ ควรจัดให้มีการฝึกอบรมข้าราชการตำรวจ การจัดระบบข่าวสารข้อมูล และการติดตามประเมินผลอย่างต่อเนื่อง

2) การมีทักษะคิดวิเคราะห์แบบมุ่งเป้าหมาย มุ่งให้ความสำคัญกับการใช้ความคิดในการพิจารณาไตร่ตรองเพื่อแก้ปัญหาหรือตัดสินใจในเรื่องราวต่างๆ ให้เกิดผลไปในทิศทางที่ดี ประกอบด้วยตัวบ่งชี้ ได้แก่ 2.1) มีมาตรฐานการปฏิบัติงานที่ใช้หลักการและเหตุผลในการทำงาน 2.2) มีมาตรฐานการปฏิบัติงานที่ได้ตามเกณฑ์หรือสูงกว่าเกณฑ์ที่กำหนด 2.3) มีมาตรฐานการปฏิบัติเมื่อ

เจอปัญหาและอุปสรรคในการปฏิบัติงาน 2.4) มีมาตรฐานการปฏิบัติงานที่สามารถให้บุคลากรแสดงความคิดสร้างสรรค์ในกระบวนการทำงานเพื่อการพัฒนากระบวนการ สอดคล้องกับแนวคิดของ พรชัย เจตมาาน ที่กล่าวไว้ในบทความเรื่องกลยุทธ์การวางแผนทรัพยากรมนุษย์ ว่าการวางแผนทรัพยากรมนุษย์ช่วยให้องค์กรสามารถวางแผนพัฒนาการใช้ทรัพยากรมนุษย์ให้เกิดประโยชน์สูงสุด และช่วยให้กิจกรรมด้านทรัพยากรมนุษย์และเป้าหมายขององค์กรมีความสอดคล้องกันเป็นระบบและมีความสัมพันธ์ต่อเนื่องกัน ช่วยในการปรับปรุงกำลังพลของหน่วยงานให้ดีขึ้น ทั้งในระยะสั้นและระยะยาว ตลอดจนมีความพร้อม และสามารถปรับตัวได้ทันต่อการเปลี่ยนแปลงต่างๆที่เกิดขึ้น การจัดหาบุคลากรเป็นไปอย่างมีประสิทธิภาพ และตามความต้องการขององค์กร เป็นการส่งเสริมและพัฒนาโอกาสของบุคลากรในหน่วยงานต่างๆ ขององค์กรให้มีความเท่าเทียมกันสามารถนำไปใช้ในการวางแผนบุคลากรให้สอดคล้องกับปริมาณงานอย่างแท้จริง และทำให้การโยกย้าย สับเปลี่ยนบุคลากรในองค์กรเป็นไปอย่างเหมาะสม และช่วยป้องกันปัญหาการขาดความมั่นคงทางด้านบุคลากรขององค์กร

3) ความโปร่งใสตรวจสอบได้ มุ่งให้ความสำคัญในเรื่องความสามารถของประชาชนในระบอบประชาธิปไตยที่จะเข้าถึง และอภิปรายเกี่ยวกับข้อเท็จจริง เอกสาร และข้อมูลเกี่ยวกับการตัดสินใจดำเนินนโยบายสาธารณะ การใช้อำนาจบริหารประเทศของรัฐบาลและทางราชการ ตลอดจนการแต่งตั้งบุคคลเข้าสู่ตำแหน่งทางการเมือง และในระบบราชการประกอบด้วยตัวบ่งชี้ ได้แก่ 3.1) สร้างมาตรฐานระบบการรวบรวมพยานหลักฐาน จากการไต่สวนชั้นสู่ตรพิทศพและการสอบสวนให้สอดคล้อง ส่งต่อเป็นกระบวนการเดียว เพื่อความรวดเร็ว โปร่งใสในการแสวงหาพยานหลักฐานและได้มาซึ่งข้อเท็จจริงที่ถูกต้อง ครบถ้วน สามารถตอบข้อสงสัยของสังคมได้ว่าเจ้าหน้าที่รัฐกระทำให้ผู้อื่นถึงแก่ความตายโดยชอบด้วยกฎหมายหรือไม่ 3.2) มีมาตรฐานการปฏิบัติที่ไม่โกหกปกปิดข้อเท็จจริงเพื่อความอยู่รอดของตนเองตลอดจนเพื่อนร่วมงาน 3.3) สร้างมาตรฐานการมีส่วนร่วมของฝ่ายผู้ตายมีสิทธิที่จะขอให้บุคคล ที่มีความรู้ทางการแพทย์ ผู้ทรงคุณวุฒิหรือผู้แทนจากองค์กรอิสระต่างๆ เข้าร่วมสังเกตการณ์ในการชันสูตรพิทศพและการสอบสวนคดีวิสามัญฆาตกรรม สอดคล้องกับ บุญอยู่ ขอพรประเสริฐ (2554) ศึกษาเรื่อง แนวทางการพัฒนามาตรฐานความโปร่งใสของหน่วยงานภาครัฐผลการศึกษาวิจัยสรุปได้ว่า มาตรฐานการประเมินความโปร่งใสของหน่วยงานภาครัฐ ประกอบด้วยองค์ประกอบ 8 ด้าน คือ ด้านการจัดซื้อจัดจ้าง การบริหารงานการให้บริการประชาชน การบริหารงานบุคคล การบริหารงบประมาณ การติดตาม ตรวจสอบและประเมินผล การเปิดเผยและการเข้าถึงข้อมูลข่าวสาร และการปฏิบัติงานตามจรรยาบรรณและจรรยาบรรณวิชาชีพข้าราชการและเจ้าหน้าที่ของรัฐ

4) ความเป็นอิสระ มุ่งให้ความสำคัญจากสถานะที่เป็นอุปสรรคต่อความสามารถในการดำเนินการพนักงานสอบสวน เพื่อให้การสอบสวนบรรลุผลโดยปราศจากอคติ เพื่อให้บรรลุถึงระดับของความเป็นอิสระที่จำเป็นในการดำเนินการสอบสวนตามหน้าที่รับผิดชอบได้อย่างมีประสิทธิภาพ ประกอบด้วยตัวบ่งชี้ ได้แก่ 4.1) มีมาตรฐานการปฏิบัติหน้าที่ตามวิชาชีพอย่างครบถ้วนโดยปราศจากการข่มขู่ ชัดขวาง คุกคาม หรือแทรกแซงการปฏิบัติงานอย่างไม่เหมาะสม 4.2) มาตรฐานการปฏิบัติหน้าที่และความคิดเห็นในทุกขั้นตอนจะต้องเป็นอิสระจากผู้ต้องสงสัย 4.3) มาตรฐานการปฏิบัติหน้าที่จะต้องมีความเป็นกลางและกระทำโดยปราศจากอคติตลอดเวลาซึ่งมีความเป็นอิสระ สอดคล้องกับภานุ ธรรมสุวรรณ (2553) ศึกษาเรื่อง ความเป็นอิสระในการบริหารงานบุคคลขององค์การบริหารส่วนตำบล (อบต.) ในจังหวัดสงขลาพบว่า องค์การบริหารส่วนตำบลส่วนใหญ่ในจังหวัดสงขลา มีความเห็นว่าองค์การบริหารส่วนตำบลมีความเป็นอิสระในการบริหารงานบุคคลในระดับปานกลาง ระเบียบ กฎเกณฑ์ไม่เป็นอุปสรรคในการบริหารงาน เหล่านี้เป็นเครื่องสะท้อนว่าการกระจายอำนาจในประเทศไทยมีแนวทางและการดำเนินการที่เหมาะสมแล้ว อย่างไรก็ตามยังมีปัญหาในทางปฏิบัติอยู่บ้าง ส่วนใหญ่เป็นเรื่องความเชื่อมั่นของบุคลากรที่มีต่อระบบการบริหารงานบุคคลของท้องถิ่น เช่น ไม่เชื่อมั่นในระบบการพิจารณาโทษทางวินัย การใช้ดุลยพินิจของผู้บริหาร การเล่นพรรคเล่นพวกในกระบวนการบริหารงานบุคคล สิ่งเหล่านี้ทำให้บุคลากรไม่มั่นใจในระบบการบริหารงานบุคคลของท้องถิ่น ส่งผลต่อขวัญและกำลังใจในการปฏิบัติงานผลสะท้อนที่เห็นได้ชัดจากปัญหานี้ คือ การที่บุคลากรต้องการให้มีคณะกรรมการหรือบุคคลภายนอกช่วยกลั่นกรองในขั้นตอนสุดท้าย หรือยังต้องการใช้ระบบบัญชีเงินเดือนเดียวกับของ ก.พ. จากปัจจัยเหล่านี้เองทำให้องค์การบริหารส่วนตำบลยังไม่สามารถดำเนินงานได้โดยมีอิสระอย่างแท้จริงตามหลักการกระจายอำนาจ ดังนั้น หากองค์การปกครองส่วนท้องถิ่นสามารถปรับปรุงระบบการบริหารงานบุคคลให้บุคลากรเกิดความเชื่อมั่นในระบบการบริหารงานบุคคลของท้องถิ่นว่ามีระบบการบริหารงานบุคคลที่ดีมีระบบการกำกับดูแลที่เหมาะสมก็จะช่วยแก้ไขปัญหาลงนี้ได้

5) การติดต่อประสานงาน มุ่งให้ความสำคัญกับการติดต่อสื่อสารให้เกิดความคิดความเข้าใจตรงกันในการร่วมมือปฏิบัติงานให้สอดคล้องทั้งเวลา การเข้าตรวจสถานที่เกิดเหตุและกิจกรรมที่จะต้องกระทำให้บรรลุวัตถุประสงค์อย่างสมานฉันท์เพื่อให้งานดำเนินไปอย่างราบรื่น ประกอบด้วยตัวบ่งชี้ ได้แก่ 5.1) มาตรฐานการปฏิบัติงานสอบสวนคดีวิสามัญฆาตกรรมจำเป็นต้องประสานงานกับพนักงานอัยการให้เข้าใจหากมีปัญหาก็ต้องหารือไปยังสำนักงานตำรวจแห่งชาติต่อไปเพื่อไม่ให้การสอบสวนเสียไป 5.2) กำหนดมาตรฐานการปฏิบัติงานของพนักงานสอบสวนในการติดต่อประสานงานกับตำรวจในท้องที่เกิดเหตุประสานบุคคลที่เกี่ยวข้องตามประมวลกฎหมายวิธีพิจารณาความอาญา

เช่น แพทย์ทางนิติเวช พนักงานอัยการ พนักงานฝ่ายปกครอง และญาติของผู้ตายเข้าร่วมชั้นสุตรพลิกศพของผู้ตาย รวมทั้งประสานวิทยาการจังหวัดร่วมตรวจที่เกิดเหตุด้วย ซึ่งการติดต่อประสานงานสอดคล้องกับ ภัทรพร สาระสมบูรณ์ (2556)

ซึ่งตัวบ่งชี้หลักเชิงกระตุ้นที่ 3 ด้านกระบวนการปฏิบัติงาน จากการวิเคราะห์องค์ประกอบเชิงยืนยัน พบว่าองค์ประกอบย่อยที่มีความสำคัญมากที่สุด ได้แก่ องค์ประกอบย่อยด้านความโปร่งใสตรวจสอบได้ รองลงมาองค์ประกอบย่อยด้านการมีทักษะคติวิเคราะห์แบบมุ่งเป้าหมาย และองค์ประกอบย่อยด้านการติดต่อประสานงาน ลำดับที่สามองค์ประกอบย่อยด้านการทำงานเป็นทีมแบบมุ่งเป้าหมาย และลำดับที่สี่ องค์ประกอบย่อยด้านมีความเป็นอิสระ

ตัวบ่งชี้หลักเชิงกระตุ้นที่ 4 ด้านผลลัพธ์ (Output) มี 3 องค์ประกอบย่อยของตัวบ่งชี้ คือ

1) การวัดผลและประเมินผลภายในองค์กร มุ่งให้ความสำคัญกับการประเมินคุณค่าการทำงานของบุคคล ประกอบด้วยตัวบ่งชี้ ได้แก่ 1.1) กำหนดมาตรฐานการประเมินผลการปฏิบัติในการสอบสวนคดีวิสามัญฆาตกรรมหลังการสอบสวนเสร็จสิ้นแล้วควรติดตามผลการดำเนินการทุกคดีไม่ว่าจะเป็นในชั้นพนักงานอัยการหรือในชั้นศาลนำมาวิเคราะห์ปัญหาอุปสรรคแนวทางในการสอบสวนเพื่อไม่ให้เกิดข้อผิดพลาดและสามารถใช้พัฒนาเป็นแนวทางปฏิบัติที่ดีเป็นแบบอย่างในการบริหารงานสอบสวนต่อไปได้ 1.2) สร้างมาตรฐานการปฏิบัติงานของพนักงานสอบสวนให้มีส่วนร่วมในการประเมินผลการพัฒนาทักษะในด้านต่างๆ ของตนเอง 1.3) สร้างมาตรฐานการวัดผลและประเมินผลทางด้านการพัฒนาทักษะในด้านต่างๆ เพื่อนำมาใช้ปรับปรุงและดำเนินการให้ดีขึ้น สอดคล้องกับ กฤษฎกรณ์ สาคร (2557) ศึกษาเรื่อง รูปแบบการพัฒนาสมรรถนะด้านการวัดและประเมินผลการศึกษา โดยใช้กระบวนการจัดการความรู้ สำหรับครูโรงเรียนขนาดเล็ก พบว่า 1.ครูโรงเรียนขนาดเล็กมีความต้องการจำเป็นได้รับการพัฒนาสมรรถนะด้านการวัดและประเมินผลการศึกษา อย่างมีนัยสำคัญทางสถิติ และมีการพัฒนาสมรรถนะตามกระบวนการจัดการความรู้ ด้านความรู้และ ทักษะอยู่ในระดับมาก และมีการสนับสนุน อยู่ในระดับมาก 2. รูปแบบการพัฒนาสมรรถนะด้านการวัดและประเมินผลการศึกษา โดยใช้กระบวนการจัดการ ความรู้ สำหรับครูโรงเรียนขนาดเล็ก ประกอบด้วย 3 ส่วน คือส่วนที่ 1 บทนำ วัตถุประสงค์ แนวคิดทฤษฎี เกี่ยวกับรูปแบบ ส่วนที่ 2 รายละเอียดเชิงระบบ และกระบวนการพัฒนาสมรรถนะ และส่วนที่ 3 แนวทางการนำ รูปแบบสู่การปฏิบัติจากการตรวจสอบรูปแบบโดยผู้เชี่ยวชาญ พบว่า รูปแบบที่พัฒนาขึ้นมีความถูกต้อง เหมาะสม มีความเป็นไปได้ในการปฏิบัติ อยู่ในระดับมากที่สุด 3. ผลการใช้รูปแบบ พบว่า ครูโรงเรียนขนาดเล็กมีสมรรถนะ

ด้านความรู้อยู่ในระดับดีมาก สำหรับด้านทักษะและเจตคติต่อการวัดและประเมินผลการศึกษาอยู่ในระดับดีมาก

2) ประสิทธิภาพและประสิทธิผลในการทำงาน มุ่งให้ความสำคัญกับความสามารถที่ทำให้เกิดผลในการทำงาน เป็นการใช้ทรัพยากรโดยคำนึงถึงความคุ้มค่าและผลสำเร็จ เป็นการใช้ทรัพยากรโดยคำนึงถึงเป้าหมาย ประกอบด้วยตัวบ่งชี้ ได้แก่ 2.1) สร้างมาตรฐานการปรับปรุงประสิทธิภาพและประสิทธิผลในการปฏิบัติงานของพนักงานสอบสวนในการลงพื้นที่เพื่อตรวจสอบที่เกิดเหตุ 2.2) สร้างมาตรฐานการปฏิบัติงานให้พนักงานสอบสวนสามารถพัฒนาตนเองและปฏิบัติงานร่วมกับผู้อื่นในองค์กรได้อย่างมีประสิทธิภาพ 2.3) สร้างมาตรฐานการปฏิบัติงานของพนักงานสอบสวนให้สามารถนำนวัตกรรมใหม่ๆ ใช้ในองค์กรได้อย่างมีประสิทธิภาพ สอดคล้องกับวันเพ็ญ นิลนารถ (2553) ศึกษาวิจัยเรื่องประสิทธิภาพและประสิทธิผลในการปฏิบัติงานของข้าราชการ ผลการศึกษาระดมความคิดเห็นและคุ้มครองแรงงานควรให้ข้าราชการทุกคนทราบและเข้าใจถึงระดับสมรรถนะหลักของตนเองเพื่อสร้างความพร้อมในการพัฒนาขีดความสามารถแลศักยภาพของตนเองให้ก้าวไปสู่การปฏิบัติงานที่มีประสิทธิภาพและประสิทธิผลตามแนวทางการบริหารภาครัฐยุคใหม่ที่ปฏิบัติงานโดยยึดหลักการนี้

3) ความผูกพันภายในองค์กร มุ่งให้ความสำคัญกับความจงรักภักดีที่จะคงอยู่ ความภาคภูมิใจ และเป็นส่วนหนึ่งในองค์กร ปฏิบัติงานอย่างทุ่มเท ยอมริบวิบัติอุปสรรคและจุดมุ่งหมายขององค์กรเพื่อความก้าวหน้าและผลประโยชน์ขององค์กร ประกอบด้วยตัวบ่งชี้ ได้แก่ 3.1) มาตรฐานการปฏิบัติของบุคลากรในองค์กรและหน่วยงานมีความรู้สึกเป็นอันหนึ่งอันเดียวกัน 3.2) มีมาตรฐานการปฏิบัติงานที่ได้รับมอบหมายให้ดีที่สุด เพื่อสร้างชื่อเสียงให้กับองค์กรและหน่วยงาน สอดคล้องกับอาคม ล่ามกิจจา (2558) ศึกษาเรื่อง ความสัมพันธ์ของวัฒนธรรมองค์กรกับความผูกพันของบุคลากรในองค์การบริหารส่วนตำบลบางเสาธง พบว่า ปัจจัยวัฒนธรรมองค์การบริหารส่วนตำบลบางเสาธง ในภาพรวมเห็นด้วยอยู่ในระดับมากและความผูกพันต่อองค์กรของบุคลากรในองค์การบริหารส่วนตำบลบางเสาธงในภาพรวมมีความผูกพันอยู่ในระดับมาก

ซึ่งตัวบ่งชี้หลักเชิงกระตุ้นที่ 4 ด้านผลลัพธ์ จากการวิเคราะห์องค์ประกอบเชิงยืนยันพบว่าองค์ประกอบย่อยที่มีความสำคัญมากที่สุด ได้แก่ องค์ประกอบย่อยของตัวบ่งชี้ด้านการวัดผลและประเมินผลภายในองค์กร รองลงมาได้แก่ องค์ประกอบย่อยของตัวบ่งชี้ด้านประสิทธิภาพประสิทธิผลในการทำงาน และลำดับที่สามองค์ประกอบย่อยของตัวบ่งชี้ด้านความผูกพันภายในองค์กร

ตัวบ่งชี้หลักเชิงกระตุ้นที่ 5 ด้านความเป็นมาตรฐานสากล มี 2 องค์ประกอบย่อยของตัวบ่งชี้ คือ 1) การจัดการองค์กร มุ่งให้ความสำคัญกับการจัดระบบความสัมพันธ์ระหว่างส่วนงานต่างๆ และบุคคลในองค์กร โดยกำหนดภารกิจ อำนาจหน้าที่และความรับผิดชอบให้ชัดเจน เพื่อให้การดำเนินงานตามภารกิจขององค์กรบรรลุวัตถุประสงค์และเป้าหมายอย่างมีประสิทธิภาพ ประกอบด้วยตัวบ่งชี้ ได้แก่ 1.1) มีมาตรฐานการประสานงานที่คล่องตัว เอื้อต่อการปฏิบัติงาน 1.2) มาตรฐานการปฏิบัติงานควรจะต้องสอดคล้องกับพันธกิจ เป้าหมาย และความต้องการของเจ้าหน้าที่ ในองค์กร 1.3) มาตรฐานการปฏิบัติงานสามารถส่งเสริมการสร้างสัมพันธ์ภาพอันดีกับบุคคลในองค์กร สอดคล้องกับกิตติชัย รุจิราวิณิชชัย เรื่อง การพัฒนาประสิทธิภาพการบริหารจัดการงานสอบสวนของ กองบัญชาการตำรวจนครบาลสำนักงานตำรวจแห่งชาติผลการวิจัยสรุปได้ว่า (1) การปฏิบัติหน้าที่ ด้านงานสอบสวนของสถานีตำรวจนครบาลกองบัญชาการตำรวจนครบาล สำนักงานตำรวจแห่งชาติ ยังขาดแคลนบุคลากร โดยเฉพาะบุคลากรที่เชี่ยวชาญเทคโนโลยีสารสนเทศงบประมาณที่ได้รับการสนับสนุนยังไม่สอดคล้องกับภาระงานที่รับผิดชอบ และด้านสถานที่ส่วนใหญ่มีบริเวณหรือพื้นที่ใช้สอยน้อย ไม่เอื้อต่อการปฏิบัติงาน (2) ปัจจัยที่มีผลต่อประสิทธิภาพการบริหารจัดการงานสอบสวน ประกอบด้วย ปัจจัยทางการบริหารจัดการด้านการอำนวยความสะดวก ด้านการรายงานและด้านการจัดทำงบประมาณ และ(3) แนวทางที่เหมาะสมในการพัฒนาประสิทธิภาพการบริหารจัดการงานสอบสวน กองบัญชาการตำรวจนครบาล สำนักงานตำรวจแห่งชาติคือด้านการอำนวยความสะดวก ด้านการรายงาน และด้านการจัดทำงบประมาณ

2) การสร้างมาตรฐานสากล มุ่งให้ความสำคัญกับระบบการบริหารคุณภาพของ องค์กร ประกอบด้วยตัวบ่งชี้ ได้แก่ 2.1) สร้างมาตรฐานทางด้านผู้ตรวจพิสูจน์ จะต้องมีความรู้ ความสามารถรวมถึงความเชี่ยวชาญและประสบการณ์ในการปฏิบัติงาน 2.2) สร้างมาตรฐาน ทางด้านห้องปฏิบัติการ ให้มีเครื่องมือ อุปกรณ์ เทคโนโลยีที่ทันสมัย และต้องเป็นระบบ มาตรฐานสากล ISO 17025 2.3) สร้างมาตรฐานทางด้านระบบงาน การตรวจสถานที่เกิดเหตุ และการตรวจพยานหลักฐานให้มีความน่าเชื่อถือ และมีคุณภาพเป็นไปตามระบบมาตรฐานที่หน่วยงานนิติ วิทยาศาสตร์ทั้งหมดของประเทศให้เป็นระบบเดียวกัน 2.4) สร้างมาตรฐานทางด้านปัญญาสากล ให้กับนิติวิทยาศาสตร์ในประเทศไทยสอดคล้องกับ วชิพร แก้วหล้า (2558) ศึกษาเรื่องการบริหาร สถานศึกษาสู่โรงเรียนมาตรฐานสากลของโรงเรียน สังกัดสำนักงานเขตพื้นที่การศึกษามัธยมศึกษา เขต 37

ตัวบ่งชี้หลักเชิงผลลัพธ์ในการพัฒนาตัวบ่งชี้เชิงนโยบายการจัดการงานนิติวิทยาศาสตร์เพื่อ เพิ่มศักยภาพทางด้านการสอบสวนคดีวิสามัญฆาตกรรม ประกอบด้วย 4 ด้าน ได้แก่

ตัวบ่งชี้หลักเชิงผลลัพธ์ที่ 1 เพิ่มความสามารถในการทำงาน มี 5 องค์ประกอบย่อยของตัวบ่งชี้ คือ

1) การแก้ปัญหาเฉพาะหน้า มุ่งให้ความสำคัญกับการใช้ปฏิภาณ ไหวพริบในการตัดสินใจอย่างแน่วแน่ เพื่อแก้ปัญหาที่เกิดขึ้นไม่ว่าจะเป็นปัญหาระยะสั้น หรือปัญหาระยะยาว ประกอบด้วยตัวบ่งชี้ ได้แก่ 1.1) พนักงานสอบสวนสามารถแก้ปัญหาการปฏิบัติงานได้อย่างถูกต้องเหมาะสม 1.2) พนักงานสอบสวนสามารถคาดการณ์ล่วงหน้าเกี่ยวกับปัญหาที่จะเกิดขึ้นในการปฏิบัติงานได้ สอดคล้องกับ พรรณพร นามโนรินทร์ (2555) ศึกษาเรื่อง การพัฒนาทักษะการแก้ปัญหาจากการจัดการเรียนรู้โดยใช้ปัญหาเป็นฐาน (PROBLEM-BASED LEARNING) ของนักเรียนชั้นประถมศึกษาปีที่ 4 โรงเรียนบ้านหนองโก สำนักงานเขตพื้นที่การศึกษาประถมศึกษามหาสารคาม เขต 3 พบว่า ทักษะการแก้ปัญหาของนักเรียนที่เรียนจากการจัดการเรียนรู้โดยใช้ปัญหาเป็นฐาน (Problem-Based Learning) ร้อยละ 81.25 ของกลุ่มเป้าหมาย ผ่านเกณฑ์ร้อยละ 76.56 ซึ่ง สูงกว่าเกณฑ์ที่กำหนดไว้ให้นักเรียนร้อยละ 70 ผ่านเกณฑ์ร้อยละ 70 และผลสัมฤทธิ์ทางการเรียนของนักเรียนที่เรียนจากการจัดการเรียนรู้โดยใช้ปัญหาเป็นฐาน (Problem-Based Learning) ร้อยละ 87.50 ของกลุ่มเป้าหมาย มีผลสัมฤทธิ์ทางการเรียนผ่านเกณฑ์ร้อยละ 75.42 ซึ่งสูงกว่าเกณฑ์ที่กำหนดไว้ให้นักเรียนร้อยละ 70 ผ่านเกณฑ์ร้อยละ 70

2) ความซื่อสัตย์ มุ่งให้ความสำคัญกับคุณลักษณะทางบวก มีความจริงใจ ตรงไปตรงมา พร้อมด้วยความประพฤติตรง ไม่โกหก คดโกง ประกอบด้วยตัวบ่งชี้ ได้แก่ 2.1) พนักงานสอบสวนสามารถปฏิบัติงานอยู่บนหลักนิติธรรมและความโปร่งใส 2.2) พนักงานสอบสวนสามารถปฏิบัติงานอย่างตรงไปตรงมา ไม่ทุจริตต่อหน้าที่ 2.3) พนักงานสอบสวนสามารถปฏิบัติงานที่ไม่แสวงหาผลประโยชน์ในทางมิชอบ สอดคล้องกับ ดวงรัตน์ วาห์สะ (2555) ศึกษาเรื่อง พฤติกรรมความซื่อสัตย์ของนักเรียนช่วงชั้นที่ 3 ในโรงเรียนสังกัดสำนักงานเขตพื้นที่การศึกษามัธยมศึกษาเขต 9 จังหวัดนครปฐม ผลการวิจัย พบว่า 1. พฤติกรรมความซื่อสัตย์ของบิดามารดา การควบคุมตนเอง การได้รับการส่งเสริมความซื่อสัตย์จากโรงเรียน การเห็นคุณค่าของความซื่อสัตย์และพฤติกรรมความซื่อสัตย์ของนักเรียนช่วงชั้นที่ 3 อยู่ในระดับมาก 2. พฤติกรรมความซื่อสัตย์นักเรียนช่วงชั้นที่ 3 เมื่อจำแนกตามเพศ ระดับการศึกษาผลสัมฤทธิ์ทางการเรียน และระดับการศึกษาสูงสุดของบิดา มีความแตกต่างกันอย่างมีนัยสำคัญทางสถิติที่ระดับ .05 3. การเห็นคุณค่าของความซื่อสัตย์ การควบคุมตนเองและการได้รับการส่งเสริมความซื่อสัตย์จากโรงเรียน สามารถทำนายพฤติกรรมความซื่อสัตย์ของนักเรียนช่วงชั้นที่ 3 ร้อยละ 34.3 อย่างมีนัยสำคัญทางสถิติที่ระดับ .001

3) การเป็นผู้นำและผู้ตามที่ดี มุ่งให้ความสำคัญกับการมีวิสัยทัศน์ที่ดี วางตัวได้เป็นอย่างดี ปฏิบัติตนได้ทั้งในฐานะผู้นำและผู้ตาม ยอมรับในกฎกติกาที่กำหนดไว้ ประกอบด้วยตัวบ่งชี้ ได้แก่ 3.1) พนักงานสอบสวนสามารถตัดสินใจ วินิจฉัย สั่งการในการปฏิบัติงานได้อย่างดีและมีเหตุผล 3.2) สามารถให้ข้อเสนอแนะแก่ทีมงานในการปฏิบัติงานได้ 3.3) พนักงานสอบสวนสามารถปฏิบัติตามกฎระเบียบได้อย่างเคร่งครัด สอดคล้องกับ Certo (2000) ที่กล่าวว่า ประสิทธิภาพขององค์การขึ้นอยู่กับคุณลักษณะครอบคลุมด้านต่างๆ ของปัจจัยองค์ประกอบของบุคคล เช่น จำนวน บุคลากร ความรู้ ความสามารถทักษะ เจตคติ

4) การสร้างสรรค์เทคโนโลยีและนวัตกรรม มุ่งให้ความสำคัญกับการมีความรู้และความเข้าใจในเรื่องระบบสารสนเทศ การสร้างสรรค์เทคโนโลยีและนวัตกรรมใหม่ๆ รวมถึงการสืบค้นและการประยุกต์ใช้เทคโนโลยีให้เกิดประโยชน์ต่อการทำงานในการทำงาน ความสามารถในการเรียนรู้ ระบบสารสนเทศขององค์การเพื่อเพิ่มประสิทธิผลของงาน ประกอบด้วยตัวบ่งชี้ ได้แก่ 4.1) พนักงานสอบสวนมีความรู้ในเรื่องเทคโนโลยีสารสนเทศที่สามารถนำมาใช้ในการทำงานได้เป็นอย่างดี 4.2) พนักงานสอบสวนมีความเข้าใจ เกี่ยวกับเทคโนโลยีสารสนเทศ และสามารถเลือกสิ่งที่ดีมาประยุกต์ใช้ในการทำงานได้อย่างมีประสิทธิภาพ 4.3) พนักงานสอบสวนมีวิธีการสืบค้นข้อมูล และสามารถประยุกต์ใช้ให้เกิดประโยชน์ต่อการทำงาน 4.4) พนักงานสอบสวนสามารถเรียนรู้ระบบการทำงานสารสนเทศขององค์การได้เป็นอย่างดี และสามารถทำงานได้อย่างมีประสิทธิภาพ 4.5) พนักงานสอบสวนสามารถสอนแนะนำการใช้เทคโนโลยีแก่สมาชิกในทีมได้อย่างเหมาะสม สอดคล้องกับ วุฒินันท์ ดิษฐาน (2546) ศึกษาเรื่อง การนำเทคโนโลยีสารสนเทศมาใช้ในการสืบสวนหาข่าวของสำนักงานตำรวจสันติบาลสำนักงานตำรวจแห่งชาติ: ความคิดเห็นของเจ้าหน้าที่ตำรวจ ผลการวิจัยพบว่า การนำเทคโนโลยีสารสนเทศมาใช้ในการสืบสวนหาข่าวของสำนักงานตำรวจสันติบาล สำนักงานตำรวจแห่งชาติ ตามความคิดเห็นของตำรวจสันติบาล กองกำกับการ 1 กองตำรวจสันติบาล 1 สำนักงานตำรวจสันติบาล อยู่ในระดับที่เห็นด้วยมาก ผลการทดสอบสมมติฐาน พบว่าปัจจัยส่วนบุคคล ปัจจัยด้านประสบการณ์ด้านการสืบสวนหาข่าวและปัจจัยด้านประสบการณ์ด้านการใช้เทคโนโลยีสารสนเทศ ไม่มีความสัมพันธ์กับความคิดเห็นที่มีต่อการนำเทคโนโลยีสารสนเทศมาใช้ในการสืบสวนหาข่าว สำหรับปัจจัยด้านความรู้ความเข้าใจเกี่ยวกับเทคโนโลยีสารสนเทศและปัจจัยด้านการรับรู้ข้อมูลข่าวสารเกี่ยวกับเทคโนโลยีสารสนเทศ มีความสัมพันธ์กับความคิดเห็นที่มีต่อการนำเทคโนโลยีสารสนเทศมาใช้ในการสืบสวนหาข่าว

5) การบริหารจัดการเวลาที่เหมาะสม มุ่งให้ความสำคัญกับการใช้เวลาให้เกิดประโยชน์รู้จักวางแผนและจัดสรรเวลาในการทำงานได้อย่างถูกต้องเหมาะสมกำหนดและควบคุมการปฏิบัติงานให้

บรรลุผลตามเวลาและวัตถุประสงค์ที่กำหนด ประกอบด้วยตัวบ่งชี้ ได้แก่ 5.1) พนักงานสอบสวนสามารถปฏิบัติงานได้รวดเร็วตรงตามระยะเวลาที่กำหนด 5.2) พนักงานสอบสวนสามารถเข้าร่วมการฝึกอบรม การเข้าตรวจสถานที่เกิดเหตุ รวมไปถึงการส่งสำนวนการสอบสวนได้ตรงตามเวลาที่กำหนด 5.3) พนักงานสอบสวนสามารถวางแผนจัดตารางการทำงาน แบบปฏิทิน โดยให้สอบสวนคดีที่ผู้ต้องหาที่ถึงแก่ความตาย ให้เสร็จสิ้นโดยเร็ว และสอบสวนสำนวนชั้นสูตรพลิกศพให้เสร็จสิ้นตามระยะเวลาที่กำหนด สอดคล้องกับงานวิจัยของ สุรพงษ์ เหมือนเฝ้าพงษ์ (2540) ที่ศึกษาวิจัยเรื่องปัจจัยที่มีผลต่อประสิทธิภาพในการปฏิบัติงานของพนักงานสอบสวนในสถานีตำรวจสังกัดกองบัญชาการตำรวจนครบาล พบว่า พนักงานสอบสวนมีปัญหาอุปสรรคในการปฏิบัติงาน เนื่องจากสาเหตุต่างๆ ตามลำดับความจำเป็นเร่งด่วน คือ อัตรากำลังไม่เพียงพอ สวัสดิการและอุปกรณ์เครื่องใช้ในการปฏิบัติงานไม่เพียงพอ โดยเฉพาะบ้านพักและรถยนต์สำหรับ ใช้ตรวจสถานที่เกิดเหตุ มีโอกาสถูกลงทัณฑ์ทางวินัยหรือ ถูกฟ้องร้องทางคดี เนื่องจากการปฏิบัติหน้าที่เป็นพนักงานสอบสวนมากกว่าการปฏิบัติงานหน้าที่ด้านอื่น ๆ

ซึ่งตัวบ่งชี้หลักเชิงผลลัพธ์ที่ 1 การเพิ่มความสามารถในการทำงาน จากการวิเคราะห์องค์ประกอบเชิงยืนยัน พบว่าองค์ประกอบย่อยที่มีความสำคัญมากที่สุดได้แก่ด้าน มีองค์ประกอบย่อยด้านการเป็นผู้นำและผู้ตามที่ดี รองลงมา ได้แก่ องค์ประกอบย่อยด้านการบริหารจัดการเวลาที่เหมาะสม ลำดับที่สามองค์ประกอบย่อยด้านความซื่อสัตย์ ลำดับที่สี่องค์ประกอบย่อยด้านการสร้างสรรค์เทคโนโลยีและนวัตกรรม และลำดับที่ห้าองค์ประกอบย่อยด้านการแก้ปัญหาเฉพาะหน้า

ตัวบ่งชี้หลักเชิงผลลัพธ์ที่ 2 เพิ่มแรงจูงใจในการทำงาน มี 3 องค์ประกอบย่อยของตัวบ่งชี้ คือ

1) ความไว้วางใจ มุ่งให้ความสำคัญกับความเชื่อมั่นต่อเจตนาของเพื่อนร่วมงานและผู้บริหาร รวมทั้งความมั่นใจในความสามารถ ประกอบด้วยตัวบ่งชี้ ได้แก่ 1.1) ผู้บังคับบัญชาให้ความเชื่อมั่นในความสำเร็จของการปฏิบัติงาน 1.2) ผู้บังคับบัญชากับพนักงานสอบสวนมีสัมพันธภาพที่ดีในระดับกลุ่ม 1.3) พนักงานสอบสวนให้ความร่วมมือกับองค์กรในการปฏิบัติงานด้วยความสมัครใจ 1.4) ผู้บังคับบัญชามอบความไว้วางใจและอิสระในการทำงานให้แก่ท่านอย่างเต็มที่ สอดคล้องกับ นพพร ศุภพัฒน์ (2549) ศึกษาเรื่องความสัมพันธ์ของแรงจูงใจกับผลการปฏิบัติงานของพนักงานสอบสวนในสังกัดส่วนกลางของสำนักงานตำรวจแห่งชาติมีวัตถุประสงค์เพื่อศึกษาระดับของแรงจูงใจในการปฏิบัติงานโดยรวมของพนักงานสอบสวนในสังกัดส่วนกลางของสำนักงานตำรวจแห่งชาติเพื่อเปรียบเทียบระดับของแรงจูงใจในการปฏิบัติงานจำแนกตามปัจจัยส่วนบุคคลเพื่อศึกษาผลการปฏิบัติงานของพนักงานสอบสวนในสังกัดส่วนกลางของสำนักงานตำรวจแห่งชาติและเพื่อศึกษาความสัมพันธ์ระหว่างแรงจูงใจกับผลการปฏิบัติงานของพนักงานสอบสวนในสังกัดส่วนกลางของ

สำนักงานตำรวจแห่งชาติโดยรวมผลการศึกษาพบว่าระดับของแรงจูงใจในการปฏิบัติงานโดยรวมของพนักงานสอบสวนในสังกัดส่วนกลางของสำนักงานตำรวจแห่งชาติอยู่ในระดับมากโดยมีปัจจัยจูงใจอยู่ในระดับมากแต่ปัจจัยสุขอนามัยอยู่ในระดับปานกลางนอกจากนี้พบว่าแรงจูงใจมีความสัมพันธ์ทางบวกกับผลการปฏิบัติงานของพนักงานสอบสวนในสังกัดส่วนกลางของสำนักงานตำรวจแห่งชาติ

2) การชื่นชมได้รับการยอมรับ มุ่งให้ความสำคัญกับการที่บุคคลทำงานได้สำเร็จจนเป็นที่ยอมรับ เชื่อถือ ไว้วางใจ ได้รับการยกย่อง ชมเชย จากผู้บังคับบัญชาและเพื่อนร่วมงานจนได้รับมอบหมาย ให้ทำงานที่สำคัญๆ จากผู้บังคับบัญชา และเพื่อนร่วมงานขอคำแนะนำในการปฏิบัติงาน ประกอบด้วยตัวบ่งชี้ ได้แก่ 2.1) พนักงานสอบสวนในสังกัดได้รับการชื่นชมเมื่อทำงานสำเร็จตามเป้าหมายที่วางไว้ 2.2) พนักงานสอบสวนในสังกัดได้รับการพิจารณาเลื่อนขั้นและตำแหน่งในองค์กร เป็นไปตามเกณฑ์ที่กำหนดและมีความเป็นธรรม 2.3) ผู้บังคับบัญชามีวิธีการจูงใจพนักงานให้ปฏิบัติงานด้วยการให้รางวัลและมีการจัดสวัสดิการไว้อย่างเหมาะสม บุญทัน พันธุ์จันทร์ (2555) ศึกษาเรื่อง ความสุขของข้าราชการตำรวจชั้นประทวนในตำรวจภูธรภาค 1 พบว่าข้าราชการตำรวจชั้นประทวนในตำรวจภูธรภาค 1 มีระดับความสุขอยู่ในระดับปานกลางคือร้อยละ 63.0 สำหรับปัจจัยหรือตัวแปรอิสระที่มีความสัมพันธ์ต่อความสุขของข้าราชการตำรวจชั้นประทวนในตำรวจภูธรภาค 1 พบว่า ตัวแปรอิสระ 6 ตัว ได้แก่ 1) อายุ 2) ระดับการศึกษา 3) สถานภาพสมรส 4) ชั้นยศ 5) ระยะเวลารับราชการและ 6) ความพอใจในสภาพทางเศรษฐกิจไม่มีความสัมพันธ์ที่เป็นไปตามสมมุติฐานอย่างมีนัยสำคัญทางสถิติส่วนตัวแปรอิสระ 9 ตัว ได้แก่ 1) หน้าที่การงาน 2) เงินเดือน 3) เงินประจำตำแหน่ง 4) หนี้สิน 5) ความพอใจในครอบครัว 6) ความพอใจในงาน 7) ความพอใจในสุขภาพ 8) การเห็นคุณค่าในตนเองและ 9) ความเคร่งในศาสนา มีความสัมพันธ์ที่เป็นไปตามสมมุติฐานที่ตั้งไว้อย่างมีนัยสำคัญทางสถิติและเมื่อวัดด้วย พบว่า ตัวแปรอิสระที่มีความสัมพันธ์ระดับสูงกับความพอใจในชีวิตและความสุข มากกว่า .50 ได้แก่ เงินประจำตำแหน่ง (.61)

3) ความรับผิดชอบ มุ่งให้ความสำคัญกับการยอมรับและปฏิบัติตามภาระหน้าที่ที่ได้รับมอบหมายด้วยความตั้งใจและปฏิบัติอย่างเต็มศักยภาพที่มี ประกอบด้วยตัวบ่งชี้ ได้แก่ 4.1) ผู้บังคับบัญชามีการมอบหมายความรับผิดชอบได้อย่างเหมาะสมกับตำแหน่ง 4.2) พนักงานสอบสวนในสังกัดริเริ่มทำโครงการหรือสร้างนวัตกรรมใหม่ๆ ให้กับหน่วยงานเพื่อพัฒนาคุณภาพงาน 4.3) พนักงานสอบสวนมีความตั้งใจและรับผิดชอบการทำงานตามที่ได้รับมอบหมายอย่างเต็มที่ สอดคล้องกับ อาคม บุญเกิด (2556) ศึกษาเรื่อง ความต้องการพัฒนาตนเองของข้าราชการตำรวจ: กรณีศึกษา กองบังคับการตำรวจนครบาล 6 ผลการศึกษา พบว่า ปัจจัยที่กำหนดความต้องการในการพัฒนาตนเองของข้าราชการตำรวจ กองบังคับการตำรวจนครบาล 6 ในแต่ละด้านในภาพรวมมีความ

ต้องการอยู่ในระดับมาก และค่าใช้จ่ายในการพัฒนาตนเองของข้าราชการตำรวจลดลงจะมีผลทำให้ข้าราชการตำรวจมีความต้องการในการพัฒนาตนเองเพิ่มขึ้น หากอายุงานของข้าราชการตำรวจน้อย จะมีผลทำให้ข้าราชการตำรวจ กองบังคับการตำรวจนครบาล 6 มีความต้องการในการพัฒนาตนเองเพิ่มขึ้น ด้านสายงานที่ปฏิบัติงานของข้าราชการตำรวจ ก็เป็นอีกตัวแปรหนึ่งที่มีอิทธิพลต่อความต้องการพัฒนาตนเองของข้าราชการตำรวจ หากข้าราชการตำรวจปฏิบัติงานในสายงานอำนวยการ จะมีผลทำให้ข้าราชการตำรวจมีความต้องการในการพัฒนาตนเองมากกว่าข้าราชการตำรวจที่ปฏิบัติงานสายงานอื่น ผลการศึกษาครั้งนี้ชี้ให้เห็นว่า ผู้เกี่ยวข้องควรพิจารณาเพื่อลดค่าใช้จ่ายในการพัฒนาตนเองเช่น การจัดศูนย์การเรียนรู้แต่ข้าราชการตำรวจในพื้นที่เพื่อลดภาระค่าใช้จ่ายในการเดินทางของข้าราชการตำรวจ และหากกระบวนการเรียนรู้ที่ทำให้ผู้เรียนที่เหมาะสมกับข้าราชการตำรวจ เช่น ระบบ eLearning เป็นต้น และควรจัดหลักสูตรการพัฒนาตนเองให้เหมาะสมกับทุกสายงานด้วย ซึ่งจะส่งผลให้การปฏิบัติงานของข้าราชการตำรวจมีประสิทธิภาพและประสิทธิผลมากยิ่งขึ้น

ซึ่งตัวบ่งชี้หลักเชิงผลลัพธ์ที่ 2 เพิ่มแรงจูงใจในการทำงาน จากการวิเคราะห์องค์ประกอบเชิงยืนยัน พบว่าองค์ประกอบย่อยที่มีความสำคัญมากที่สุดได้แก่ องค์ประกอบย่อยด้านความไว้วางใจ รองลงมาได้แก่ องค์ประกอบย่อยด้านการชื่นชมได้รับการยอมรับ และลำดับที่สาม องค์ประกอบย่อยด้านความรับผิดชอบ

ตัวบ่งชี้หลักเชิงผลลัพธ์ที่ 3 เพิ่มความยืดหยุ่นในการทำงาน มี 2 องค์ประกอบย่อยของตัวบ่งชี้ คือ

1) ความยืดหยุ่นในการทำงาน มุ่งให้ความสำคัญกับการความสามารถในการปรับตัวเพื่อรองรับการปรับเปลี่ยนนโยบายกลยุทธ์ แนวทางและขั้นตอนการปฏิบัติงานที่แตกต่างไปจากเดิมการให้ความร่วมมือและความช่วยเหลือนอกเหนือจากงานที่ปฏิบัติอยู่ ประกอบด้วยตัวบ่งชี้ ได้แก่ 1.1) พนักงานสอบสวนสามารถปรับตัวเพื่อรองรับการปรับเปลี่ยนนโยบาย กลยุทธ์ และแนวทางในการปฏิบัติงานได้ 1.2) พนักงานสอบสวนสามารถนำความรู้มาวิเคราะห์สังเคราะห์เป็นแนวทางแก้ไขปัญหาและพัฒนางานได้ตรงเป้าประสงค์ 1.3) พนักงานสอบสวนสามารถหานวัตกรรมใหม่ๆมาประยุกต์ใช้การทำงานเพื่อให้เกิดประสิทธิภาพและประสิทธิผลต่องานที่ได้รับมอบหมาย สอดคล้องกับผลงานวิจัยของอโนชา วันแต่ง (2551) และชุตติมา วงษ์พระลับ (2553) พบว่าความยืดหยุ่นในการทำงานผู้บังคับบัญชาสามารถหาวิธีการแก้ไขปัญหาได้หลายๆ แนวทางและมีความมั่นใจว่าจะแก้ไขปัญหาที่เกิดขึ้นได้อย่างมีประสิทธิภาพ

2) มีวิสัยทัศน์ในการทำงาน มุ่งให้ความสำคัญกับความเข้าใจถึงวิสัยทัศน์พันธกิจ เป้าหมาย การดำเนินการขององค์การรวมถึงการปรับการทำงานให้มีเป้าหมายที่สอดคล้องกับสถานการณ์ที่

เปลี่ยนแปลงไป ประกอบด้วยตัวบ่งชี้ ได้แก่ 2.1) พนักงานสอบสวนเข้าใจถึงวิสัยทัศน์ พันธกิจ และ เป้าหมายการดำเนินการขององค์กร 2.2) พนักงานสอบสวนปฏิบัติงานสอดคล้องกับเป้าหมายการ ทำงานของหน่วยงานที่สังกัด 2.3) พนักงานสอบสวนสามารถวิเคราะห์ข้อดี ข้อด้อย โอกาส และ อุปสรรคในการทำงานของตนเองและหน่วยงาน 3.4) พนักงานสอบสวนสามารถวางแผนการทำงาน ให้สอดคล้องกับเป้าหมายการดำเนินงานขององค์กร สอดคล้องกับ พิษญา วัฒนรังสรรค์ (2558) ศึกษาเรื่อง การเพิ่มประสิทธิภาพในการปฏิบัติงานของพนักงานโรงแรมระดับ 4 ดาวย่านสยามสแควร์ พบว่า ประสิทธิภาพการปฏิบัติงานของพนักงานโรงแรมโดยรวมอยู่ในระดับสูง ส่วนแนวทางการเพิ่ม ประสิทธิภาพการปฏิบัติงาน (1) ควรมีการมอบอำนาจการตัดสินใจ ให้พนักงานมีส่วนร่วมในการ ตัดสินใจ และวิเคราะห์สาเหตุและกำหนดวิธีการแก้ไขปัญหาเรื่องความผิดพลาดในการท างานอย่าง เป็นระบบ (2) ควรมีการตั้งเป้าหมายในการทำงานให้มีความชัดเจนและถ่ายทอดเป้าหมายนั้นไปยัง พนักงานทุกคนอย่างเหมาะสม และ (3) ควรปรับปรุงวิธีการทำงานให้พนักงานแต่ละตำแหน่งสามารถ ทำงานทดแทนกันได้ ในการปฏิบัติงานของพนักงานโรงแรมพบปัญหาอุปสรรค 4 ด้าน ได้แก่ (1) การ ให้บริการของพนักงานต่อความต้องการของลูกค้า (2) ตำแหน่งความรับผิดชอบของพนักงาน (3) ทักษะการสื่อสารภาษาต่างประเทศ และ (4) การรับพนักงานใหม่และนักศึกษาฝึกงาน โรงแรมแก้ไข ปัญหาตั้งแต่ขั้นตอนการรับพนักงานใหม่รวมถึงนักศึกษาฝึกงานโดยเน้นการฝึกอบรมเป็นหลัก ในปี 2558 เน้นเรื่องการให้บริการ ส่วนในปี 2559 เน้นเรื่องทักษะการติดต่อสื่อสารภาษาจีน ข้อเสนอแนะ งานวิจัย ผู้บริหารควรให้ความสำคัญกับเรื่องความผิดพลาดในการทำงานเป็นลำดับต้นๆ ควบคู่ไปกับการ มีนโยบายการฝึกอบรมที่เน้นให้พนักงานมีทักษะความสามารถการทำงานในสายงานที่มีความ ใกล้เคียงกัน สามารถทำงานทดแทนตำแหน่งกันได้และควรมีการปรับเปลี่ยนการบริการและสิ่งอำนวยความสะดวกต่างๆ ให้มีความเหมาะสมสอดคล้องกับความต้องการของลูกค้าส่วนใหญ่ที่เป็นชาวจีนให้ มากขึ้น หัวหน้าแผนกควรกำกับดูแลเอาใจใส่ลูกน้องในการทำงานอย่างใกล้ชิดเพื่อลดความผิดพลาด ในการทำงาน และให้การสนับสนุนพนักงานในการฝึกทักษะหรือทดลองได้ทำงานในตำแหน่งอื่นที่มี ลักษณะการทำงานใกล้เคียงกันให้มากขึ้น ส่วนพนักงานควรตระหนักและมีความระมัดระวังในการ ทำงานโดยเฉพาะงานที่ต้องให้บริการแก่ลูกค้าโดยตรงให้มากขึ้น และควรให้ความสำคัญกับการเรียนรู้ วัฒนธรรมประเพณีของชาวจีนให้มากขึ้นด้วย

ซึ่งตัวบ่งชี้หลักเชิงผลลัพธ์ที่ 3 การเพิ่มความยืดหยุ่นในการทำงาน จากการวิเคราะห์ องค์ประกอบเชิงยืนยัน พบว่าองค์ประกอบย่อยที่มีความสำคัญมากที่สุด ได้แก่ องค์ประกอบย่อยด้าน มีวิสัยทัศน์ในการทำงาน รองลงมา ด้านความยืดหยุ่นในการทำงาน

ตัวบ่งชี้หลักเชิงผลลัพธ์ที่ 4 เพิ่มความเป็นเครือข่ายทางสังคม (Social) มี 2 องค์ประกอบย่อยของตัวบ่งชี้ คือ

1) การมีจิตสาธารณะ มุ่งให้ความสำคัญกับการตระหนัก และปรารถนาที่จะช่วยเหลือสังคม มองเห็นประโยชน์ส่วนรวมเป็นสำคัญ มีใจที่จะสร้างประโยชน์ให้กับสังคม ประกอบด้วยตัวบ่งชี้ ได้แก่

1.1) พนักงานสอบสวนในหน่วยงานมีมาตรฐานในการเข้าร่วมโครงการที่ให้บริการประชาชน 1.2) พนักงานสอบสวนในหน่วยงานมีมาตรฐานในการเข้าร่วมบำเพ็ญประโยชน์และให้บริการสาธารณะ 1.3) พนักงานสอบสวนในหน่วยงานช่วยสังคมในการรักษาดูแลสิ่งแวดล้อมและสาธารณสุขสมบัติ สอดคล้องกับสยามรัฐ เรื่องนาม (2542) ทำการศึกษาความรู้ทางการเมืองและการรับรู้ข่าวสารกับความสำนึกทางสังคมของประชาชนในองค์การบริหารส่วนตำบล จังหวัด พบว่ากลุ่มผู้นำชุมชนเป็นกลุ่มที่มีการรับรู้ข่าวสารทางการเมือง มีความสนใจข่าวสารทางการเมืองและมีความรู้ทางการเมืองมากกว่ากลุ่มของประชาชนในองค์การบริหาร ส่วนตำบลและความรู้ทางการเมือง มีความสัมพันธ์ด้านบวกกับการเข้าถึงอำนาจทางการเมืองและความสำนึกเชิงสังคม

2) การมีมนุษยสัมพันธ์ที่ดี มุ่งให้ความสำคัญกับการแสดงความสัมพันธ์ต่อบุคคลอื่นด้วยการมีไมตรีจิตที่ดีเพื่อให้เกิดการไว้วางใจ และสามารถอยู่ร่วมกับผู้อื่นได้อย่างมีความสุข ประกอบด้วยตัวบ่งชี้ ได้แก่ 2.1) พนักงานสอบสวนในหน่วยงานสามารถปรับตัวพูดคุยกับเพื่อร่วมงาน ผู้บังคับบัญชา และประชาชนได้ด้วยความเต็มใจ 2.2) พนักงานสอบสวนในหน่วยงานสามารถแสดงความเป็นกันเองต่อผู้ร่วมงาน ผู้บังคับบัญชาประชาชนที่มารับบริการ และให้ความช่วยเหลือด้วยความสมัครใจ 2.3) พนักงานสอบสวนสามารถแสดงออกถึงท่าทีที่เป็นมิตรกับประชาชนที่มารับบริการด้วยความเป็นกันเอง สอดคล้องกับ ชัยยา ทองอาบ (2553) ศึกษาเรื่องการใช้หลักมนุษยสัมพันธ์เชิงพุทธในสำนักงานปลัดกระทรวงแรงงาน ระดับความคิดเห็นของบุคลากรต่อการใช้หลักมนุษยสัมพันธ์เชิงพุทธในสำนักงานปลัดกระทรวงแรงงาน พบว่า บุคลากรในสำนักงานปลัดกระทรวงแรงงาน มีความคิดเห็นว่าการใช้หลักมนุษยสัมพันธ์เชิงพุทธในสำนักงานปลัดกระทรวงแรงงาน โดยภาพรวมอยู่ในระดับปานกลางและเมื่อพิจารณาในแต่ละด้าน พบว่าอยู่ในระดับปานกลางทุกด้าน ปัญหาเกี่ยวกับการใช้หลักมนุษยสัมพันธ์เชิงพุทธในสำนักงานปลัดกระทรวงแรงงานพบว่า บางครั้งการทำงานมีปัญหา จะได้รับคำปรึกษาน้อย และการทำงานเกิดความผิดพลาดมักจะถูกตำหนิ มากกว่าการให้คำแนะนำนอกจากนี้ บุคลากรบางคน พุดจาตกทหายด้วยน้ำเสียงดูเหมือนไม่จริงใจเท่าที่ควร รวมถึงการทำงานที่รู้สึกเครียดหรือสับสน ทำให้มีการอธิบายข้อมูลข่าวสารที่ไม่ค่อยสุภาพ ความผูกพันน้อยและความเอาใจใส่ ยังมีอยู่บ้างบางครั้งการทำงานยังยึดติดกับตัวบุคคลมากเกินไป ยังมีมาตรฐานที่ไม่แน่นอน มีการมุ่งมั่นต่อ

การทำงานมากเกินไป โดยไม่ได้คำนึงถึงขอบเขตของภาระเทียบในการทำงาน นอกจากนี้การทำงาน บางอย่าง มีอุปกรณ์ เทคโนโลยีที่ไม่เอื้ออำนวยเท่าที่ควร

ซึ่งตัวบ่งชี้หลักเชิงผลลัพธ์ที่ 4 การเพิ่มความเป็นเครือข่ายทางสังคมจากการวิเคราะห์ องค์ประกอบเชิงยืนยัน พบว่าองค์ประกอบย่อยที่มีความสำคัญมากที่สุด ได้แก่ องค์ประกอบย่อยด้านการมีมนุษยสัมพันธ์ที่ดี รองลงมาได้แก่ องค์ประกอบย่อยด้านการมีจิตสาธารณะ

ทั้งนี้จากผลการวิจัยการพัฒนาตัวบ่งชี้เชิงนโยบายการจัดการงานนิติวิทยาศาสตร์เพื่อเพิ่ม ศักยภาพทางการสอบสวนคดีวิสามัญฆาตกรรม ตรงกับความต้องการทางระบบนิติวิทยาศาสตร์ ซึ่งต้องให้ความสำคัญในทุกกระบวนการ เริ่มจากการเก็บรวบรวมพยานหลักฐานจากสถานที่เกิดเหตุ เมื่อได้พยานหลักฐานแล้วจึงส่งไปตรวจทางนิติวิทยาศาสตร์ในห้องปฏิบัติการ เช่น การตรวจพิสูจน์ ทางชีววิทยา ทางฟิสิกส์ และทางเคมี เป็นต้น สิ่งเหล่านี้จะเป็นเครื่องมือส่งเสริมและสนับสนุน กระบวนการยุติธรรมอย่างเต็มที่ ความน่าเชื่อถือของงานนิติวิทยาศาสตร์ถือเป็นปัจจัยที่สำคัญที่สุดในการพิจารณาคดี ซึ่งวัตถุประสงค์ถือเป็นสิ่งที่ศาลให้ความสำคัญมากที่สุด ดังนั้นการนำพยานหลักฐาน ทางวิทยาศาสตร์มาใช้ประโยชน์ในกระบวนการยุติธรรมได้นั้น จำเป็นต้องคำนึงถึงแหล่งที่มาของ พยานหลักฐาน ซึ่งข้อค้นพบจากการวิจัยพบว่าตัวบ่งชี้เชิงนโยบายการจัดการงานนิติวิทยาศาสตร์เพื่อ เพิ่มศักยภาพทางการสอบสวนคดีวิสามัญฆาตกรรม ที่พัฒนาขึ้นได้มาเป็นตัวบ่งชี้ 9 ตัวบ่งชี้หลัก ซึ่งสามารถจำแนกตัวบ่งชี้เหล่านี้ออกเป็น 2 กลุ่มตัวบ่งชี้ ประกอบด้วย

ตัวบ่งชี้หลักเชิงกระตุ้น (LIPOS) ได้แก่ 1) ด้านพื้นฐานทางกฎหมายที่เกี่ยวข้องกับงานนิติ วิทยาศาสตร์ (Law) คือ นโยบายการจัดการงานนิติวิทยาศาสตร์จะต้องมีพื้นฐานทางกฎหมายที่ เกี่ยวข้องกับงานนิติวิทยาศาสตร์ซึ่งประกอบด้วย ความยุติธรรม การควบคุมอาชญากรรม และการ ฝึกอบรม 2) ด้านปัจจัยนำเข้า (Input) คือ ในการจัดการองค์กรของทั้งภาครัฐและภาคเอกชน ต้อง ประกอบด้วย 4M ตามหลักบริหารประกอบไปด้วยการเรียนรู้วัฒนธรรมองค์กรและการปรับตัวการ วางแผนบริหารงานเทคโนโลยีสารสนเทศระบบงบประมาณ 3) ด้านกระบวนการปฏิบัติงาน (Process) คือ วิธีการตรวจของสถานที่เกิดเหตุของพนักงานสอบสวนรวมถึงกิจกรรมต่างๆ และความ ร่วมมือจากองค์กรภายนอกที่เกี่ยวข้อง ซึ่งประกอบด้วยการทำงานเป็นทีมแบบมุ่งเป้าหมายการมี ทักษะคิดวิเคราะห์แบบมุ่งเป้าหมายความโปร่งใสตรวจสอบได้มีความเป็นอิสระ และการติดต่อ ประสานงาน 4) ด้านผลลัพธ์ (Output) คือ พนักงานสอบสวนจะต้องมีการวัดผลและประเมินผลใน การปฏิบัติงานเพื่อพัฒนาประสิทธิภาพในการทำงานซึ่งประกอบไปด้วยการวัดผลและประเมินผล ภายในองค์กรประสิทธิภาพและประสิทธิผลในการทำงาน และความผูกพันภายในองค์กร 5) ด้าน

ความเป็นมาตรฐานสากล (Standard) คือ การพัฒนางานนิติวิทยาศาสตร์ในทุกๆด้าน เช่น ด้านห้องปฏิบัติการ ด้านระบบงาน และด้านบุคลากร เพื่อนำเข้าสู่มาตรฐานสากลต่อไป ซึ่งประกอบด้วย การจัดการองค์การสร้างมาตรฐานสากล

ตัวบ่งชี้หลักเชิงผลลัพธ์ (AMES) ได้แก่ 1) เพิ่มความสามารถในการทำงาน (Ability) คือ ความสามารถและทักษะในการปฏิบัติงานของพนักงานสอบสวนให้ดีขึ้น เพื่อให้เป็นการบรรลุเป้าหมายของตนเองและองค์กร ซึ่งประกอบด้วย การแก้ปัญหาเฉพาะหน้าความเชื่อสัจธรรมการเป็นผู้นำ และผู้ตามที่ดีการสร้างสรรคเทคโนโลยีและนวัตกรรมการบริหารจัดการเวลาที่เหมาะสม 7) เพิ่มแรงจูงใจในการทำงาน (Motivation) คือ การสนับสนุนพนักงานเพื่อให้พนักงานเกิดแรงจูงใจและสามารถทำงานได้อย่างมีประสิทธิภาพ ประกอบด้วย ความไว้วางใจ การชื่นชมได้รับการยอมรับความรับผิดชอบ 8) เพิ่มความยืดหยุ่นในการทำงาน (Flexible) คือ ความสามารถของพนักงานสอบสวนและองค์กรที่ต้องร่วมมือกันเปลี่ยนแปลงการปฏิบัติหน้าที่ให้เกิดความสอดคล้องกับสังคมและสามารถให้บริการให้เกิดประสิทธิภาพสูงสุดได้ ประกอบด้วยความยืดหยุ่นในการทำงานมีวิสัยทัศน์ในการทำงานและ 9) เพิ่มความเป็นเครือข่ายทางสังคม (Social) คือระบบสังคมที่เชื่อมโยงกันด้วยความสัมพันธ์ระหว่างพนักงานสอบสวนและประชาชน ประกอบด้วย การมีจิตสาธารณะ และการมีมนุษยสัมพันธ์ที่ดีดังนั้น การพัฒนางานนิติวิทยาศาสตร์ไทย ควรจะมีนโยบายระดับประเทศที่ชัดเจนทั้งในด้านกฎหมาย หน่วยงานที่รับผิดชอบ ระบบการทำงานที่ไม่ทับซ้อน มีการบูรณาการร่วมกัน มีการประชาสัมพันธ์ภารกิจงานและความรู้ด้านนิติวิทยาศาสตร์แก่ทุกภาคส่วนโดยเฉพาะในกระบวนการยุติธรรมและภาคประชาชน ตลอดจนการพัฒนาทางวิชาการอย่างจริงจัง เพื่อให้งานนิติวิทยาศาสตร์ไทยเป็นเครื่องมือสำคัญในการส่งเสริมและสนับสนุนกระบวนการยุติธรรมและพัฒนาให้ได้รับมาตรฐานเป็นที่ยอมรับทั้งในระดับอาเซียนและนานาชาติ ซึ่งจะส่งผลต่อความมั่นคงยั่งยืนของประเทศไทยยิ่งขึ้น

ผู้วิจัยสรุปการพัฒนาตัวบ่งชี้เชิงนโยบายการจัดการงานนิติวิทยาศาสตร์เพื่อเพิ่มศักยภาพทางด้านการสอบสวนคดีวิสามัญฆาตกรรมแสดงตามภาพที่ 30

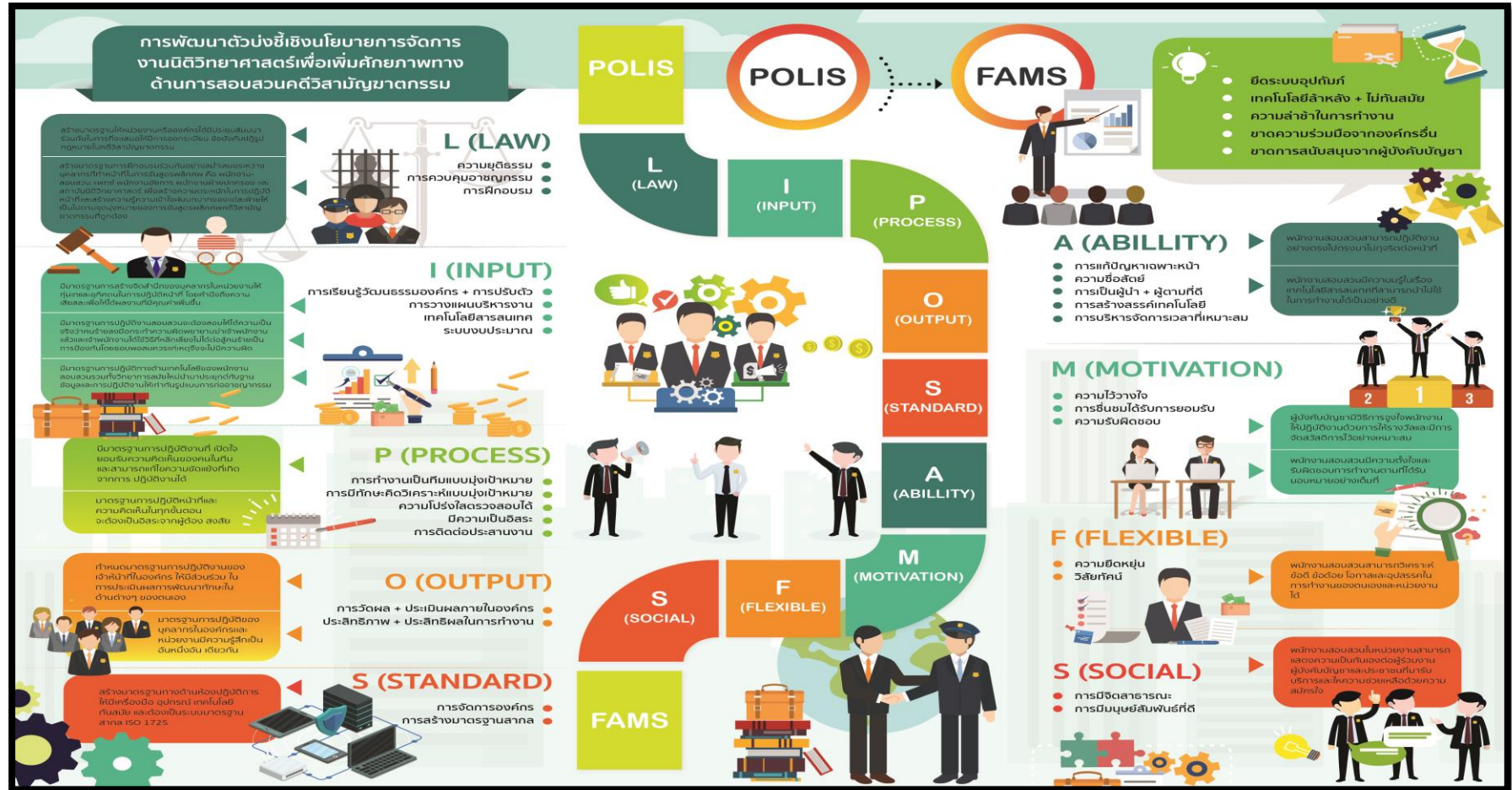

ภาพที่ 30 รูปแบบการพัฒนาตัวบ่งชี้เชิงนโยบายการจัดการงานนิติวิทยาศาสตร์เพื่อเพิ่มศักยภาพทางด้านการสอบสวนคดีวิสามัญฆาตกรรม (POLIS->FAMS) (จากการสังเคราะห์เนื้อหาและการสรุปผลการวิจัย)

ข้อเสนอแนะ

จากผลการวิจัยครั้งนี้ผู้วิจัยมีข้อเสนอแนะเพิ่มเติมเพื่อให้การพัฒนาตัวบ่งชี้เชิงนโยบายการจัดการงานนิติวิทยาศาสตร์เพื่อเพิ่มศักยภาพทางด้านการสอบสวนคดีวิสามัญฆาตกรรม เกิดประโยชน์สูงสุดในการนำไปปรับใช้ ดังนี้

1. ข้อเสนอแนะเชิงนโยบาย

1.1 สำนักงานตำรวจแห่งชาติและหน่วยงานที่เกี่ยวข้องควรมีการวางแผนด้านงบประมาณในการจัดซื้ออุปกรณ์เครื่องมือเครื่องใช้สำนักงานให้เพียงพอ ตลอดจนเทคโนโลยีสารสนเทศ ที่ปัจจุบันมีความสำคัญอย่างมากในกระบวนการยุติธรรม เนื่องจากสามารถปฏิบัติงานร่วมกันกับองค์กรภายนอกในการกำหนดนโยบาย การวางแผนและการบริหารจัดการ รวมทั้งการศึกษาวินิจฉัย ซึ่งจะนำไปสู่การพัฒนากระบวนการยุติธรรมให้มีประสิทธิภาพ โปร่งใส และเป็นธรรมแก่ประชาชนและผู้มีส่วนได้เสียทุกระดับ เพื่อให้ประชาชนสามารถเข้าถึงและใช้ประโยชน์จากระบบการยุติธรรมได้โดยทั่วถึงและรวดเร็ว รวมทั้งการที่หน่วยงานเพื่อเป็นปัจจัยสนับสนุนการปฏิบัติงานทั้งภายในและภายนอกสำนักงานเช่นระบบในการติดต่อสื่อสารต้องมีความทันสมัยสอดคล้องกับเทคโนโลยีที่ก้าวหน้าอย่างรวดเร็วเพิ่มช่องทางในการอำนวยความสะดวกให้ประชาชนได้เข้าถึงและเข้าใจกระบวนการทำงานของตำรวจในทุกระดับและทุกตำแหน่งเพื่อความร่วมมืออันดี

1.2 ควรมีการกำหนดมาตรฐานทางด้านห้องปฏิบัติการสถาบันนิติวิทยาศาสตร์ควรมีการกำหนดนโยบายสนับสนุนให้ห้องปฏิบัติการในการตรวจพิสูจน์ทางนิติวิทยาศาสตร์ได้รับมาตรฐานสากล เพื่อเข้าสู่การขอรับรองมาตรฐานห้องปฏิบัติการทางนิติวิทยาศาสตร์ ASCLD/LAB ต่อไป

1.3 ควรมีการกำหนดมาตรฐานด้านระบบงานทางนิติวิทยาศาสตร์ให้เข้าสู่เครือข่ายนิติวิทยาศาสตร์อาเซียนซึ่งการปฏิบัติงานทุกด้านจะต้องมีคู่มือการปฏิบัติงานและขั้นตอนอย่างละเอียดตามแนวทางสากล ขั้นตอนทุกด้านมีการตรวจสอบอย่างสม่ำเสมอ เพื่อให้เกิดมาตรฐาน โปร่งใส ตรวจสอบได้โดยหน่วยงานทั้งจากสังกัดตำรวจหน่วยงานในกระทรวงยุติธรรมและหน่วยงานในมหาวิทยาลัยที่เกี่ยวข้องกับงานด้านนี้จะต้องเข้าร่วมเครือข่ายฯ เพื่อแลกเปลี่ยนความรู้ทางวิชาการ สร้างความร่วมมือรวมทั้งพัฒนางานนิติวิทยาศาสตร์ในทุกด้านเพื่อเข้าสู่มาตรฐานสากลระดับนานาชาติต่อไป

2. ข้อเสนอแนะเชิงปฏิบัติการ

2.1 ประเทศไทยควรตระหนักถึงความสำคัญในการใช้พยานหลักฐานทางวิทยาศาสตร์มากกว่าพยานบุคคลเพื่อใช้ในสนับสนุนการพิจารณาคดีในกระบวนการยุติธรรมอย่างจริงจังโดยเริ่มจากการออกกฎหมายในระดับชาติเพื่อรองรับการปฏิบัติงานด้านนิติวิทยาศาสตร์เช่นพระราชบัญญัติการตรวจพิสูจน์ทางนิติวิทยาศาสตร์และพระราชบัญญัติส่งเสริมการปฏิบัติงานด้านนิติวิทยาศาสตร์เพื่อเป็นจุดเริ่มต้นสำคัญในการสนับสนุนการพัฒนาทางนิติวิทยาศาสตร์ในส่วนอื่นๆต่อไป เนื่องจากปัจจุบันยังไม่มีแนวโน้มว่าจะมีนโยบายในการปรับปรุงการจัดการงานทางนิติวิทยาศาสตร์อย่างมีนัยสำคัญ แม้มีการผลักดันให้มีการจัดตั้งสถาบันนิติวิทยาศาสตร์ กระทรวงยุติธรรม ให้เป็นสถาบันกลางก็ตามแต่ก็ยังไม่ได้รับการออกเป็นพระราชบัญญัติแห่งชาติ

2.2 ควรมีการกำหนดตำแหน่งของภารกิจงานด้านนิติวิทยาศาสตร์ของหน่วยงานปฏิบัติงานด้านนี้อย่างชัดเจนชัดเจนเพื่อให้การทำงานเอื้ออำนวยสนับสนุนกันและไม่ซ้ำซ้อนต่อกัน รวมทั้งเพิ่มการทำงานแบบบูรณาการระหว่างกันมากขึ้นเนื่องจากเจ้าหน้าที่พิสูจน์หลักฐาน รวมทั้งแพทย์ด้านนิติเวชศาสตร์ควรเป็นอิสระ ไม่ตกอยู่ภายใต้อำนาจหรืออิทธิพล หรือเกรงกลัว เกรงใจเจ้าหน้าที่งานฝ่ายอื่น โดยเฉพาะอย่างยิ่งพนักงานสอบสวน กล่าวคือ ควรมีฐานะเป็นพนักงานเจ้าหน้าที่มิใช่เพียงผู้ช่วยพนักงานสอบสวน และควรสังกัดหน่วยงานด้านนิติวิทยาศาสตร์ หรือนิติเวชศาสตร์ที่เป็นอิสระ

2.3 เนื่องจากความรู้ทางด้านนิติวิทยาศาสตร์ก้าวหน้าอย่างรวดเร็ว รัฐบาลควรให้การสนับสนุนด้านการวิจัยและพัฒนาความรู้ด้านนี้อย่างจริงจัง โดยควรให้มหาวิทยาลัยเป็นแกนหลักในการพัฒนาด้านวิชาการ เนื่องจากสภาพสังคมปัจจุบันเป็นยุคโลกของการสื่อสารไร้พรมแดน หรือโลกาภิวัตน์ นอกจากการปฏิบัติหน้าที่อยู่ในกระบวนการสืบสวนแล้วทางเจ้าหน้าที่ตำรวจและบุคลากรที่เกี่ยวข้องทางนิติวิทยาศาสตร์จะต้องมีการพัฒนาตนเองในการศึกษาเรียนรู้เทคโนโลยีสมัยใหม่ รวมทั้งระบบการทำงานที่เป็นมาตรฐานสากล

3. ข้อเสนอแนะเพื่อศึกษาวิจัยครั้งต่อไป

3.1 ควรมีการศึกษาถึงปัญหาเกี่ยวกับการรับฟังพยานหลักฐานทางนิติวิทยาศาสตร์ในคดีอื่นๆ ด้วยซึ่งจะเป็นประโยชน์ต่อกระบวนการยุติธรรมเป็นอย่างมากเนื่องจากปัจจุบันมีคดีมากมายที่เกิดขึ้นในสังคมไทยแต่ยังไม่ได้ได้รับความยุติธรรมเท่าที่ควร ดังนั้นควรที่จะมีการศึกษาเกี่ยวกับการรับฟังพยานหลักฐาน หรือการเข้าตรวจสถานที่เหตุในคดีอื่นๆ ด้วย

3.2 ศึกษาเพื่อการปรับปรุงแก้ไขประมวลกฎหมายวิธีพิจารณาความอาญาเพื่อให้มีการสอบสวนคดีอาญาโดยพนักงานสอบสวนวิชาชีพที่รัฐบาลจัดตั้งองค์กรที่ถูกต้องใช้อำนาจสอบสวน

คดีอาญารวมทั้งการตรวจสอบระหว่างพนักงานสอบสวนและพนักงานอัยการแม้จะยังคงเป็นการถ่วงดุลแต่ก็ต้องศึกษาวิจัยกำหนดลักษณะความผิดทางอาญาที่จะต้องให้พนักงานอัยการเข้าร่วมสอบสวนเช่นเดียวกับการสอบสวนเด็กและเยาวชนหรือการสอบสวนคดีชั้นสูตรพลิกศพ

3.3 ควรมีการศึกษาวิจัยเกี่ยวกับคุณสมบัติความรู้และความเชี่ยวชาญการสอบสวนคดีวิสามัญฆาตกรรมของพนักงานสอบสวนฝ่ายปกครองการเข้าร่วมสอบสวนในคดีอาญาบางประเภทและอำนาจของฝ่ายปกครองในการเข้าควบคุมการสอบสวนคดีอาญานั้นมีความสอดคล้องหรือขัดแย้งกับข้อค้นพบในการปฏิรูปกระบวนการสอบสวนคดีอาญาเช่นการควบคุมมาตรฐานวิชาชีพจะต้องมีองค์กรกลางของรัฐควบคุมเป็นการทั่วไปแบบวิชาชีพอื่นๆหรือไม่และต้องปรับปรุงแก้ไขประมวลกฎหมายวิธีพิจารณาความอาญาอย่างไร

3.4 ควรมีการศึกษาวิจัยเกี่ยวกับโครงสร้างขององค์กรและระบบงานสอบสวนคดีวิสามัญฆาตกรรมลึกลงไปรายละเอียด (โครงสร้างของสำนักงานตำรวจแห่งชาติมีลักษณะเป็นการบังคับบัญชากองกำลังแบบทหาร) เพื่อกำหนดขอบเขตหน้าที่ความรับผิดชอบเป้าหมายการปฏิบัติงานในส่วนบุคคลากรเช่นตำแหน่งและการกำหนดตำแหน่งต่างๆเช่นคณะกรรมการพนักงานสอบสวนระดับของพนักงานสอบสวนและตำแหน่งอื่นๆตามระบบงานเป็นต้น

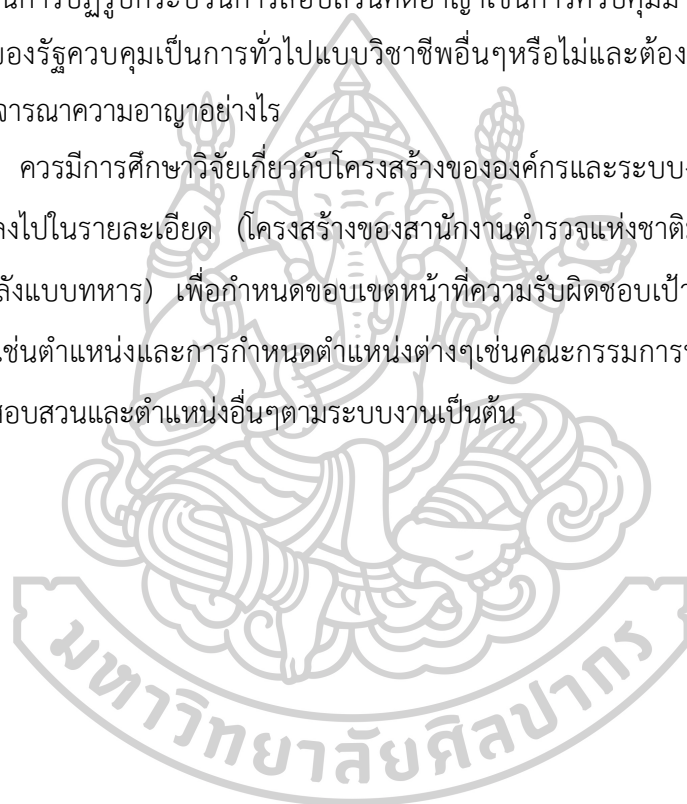



ภาคผนวก

ภาคผนวก ก

แนวสัณฐานเพื่อการวิจัย (EDFR) รอบที่ 1



ประเด็นสัมภาษณ์ผู้เชี่ยวชาญ
เพื่อใช้เป็นข้อมูลประกอบการทำวิทยานิพนธ์
เรื่อง การพัฒนาตัวบ่งชี้เชิงนโยบายการจัดการงานนิติวิทยาศาสตร์เพื่อเพิ่มศักยภาพทางด้านการ
สอบสวนคดีวิสามัญฆาตกรรม

วันที่.....เดือน.....พ.ศ. เวลา.....สถานที่สนทนา.....
 ชื่อ-นามสกุล..... เพศ

ตำแหน่ง

1. ขอทราบความหมายการจัดการงานนิติวิทยาศาสตร์ทางด้านการสอบสวนคดีวิสามัญฆาตกรรม
ในมุมมองของท่าน
2. ท่านมีความคิดเห็นอย่างไรเกี่ยวกับประเด็นที่ว่า แรงแปลกดันทางสังคมต่อบทบาทหน้าที่ตำรวจ
3. ท่านคิดว่าตำรวจรุ่นใหม่จะต้องเป็นอย่างไรเมื่อต้องปรับตัวเข้าสู่สมัยในมุมมองของท่าน
4. ท่านคิดว่าขั้นตอนตัวบ่งชี้ทางกฎหมายจะต้องเป็นอย่างไร ปัจจัยนำเข้าของพนักงานสอบสวนเป็น
อย่างไร กฎหมายจะต้องเป็นอย่างไรจึงจำทำให้เกิดการเพิ่มศักยภาพทางด้านการสอบสวนคดี
วิสามัญฆาตกรรม
5. ท่านคิดว่าตัวบ่งชี้เชิงนโยบายการจัดการงานนิติวิทยาศาสตร์เพื่อเพิ่มศักยภาพทางด้านการ
สอบสวนคดีวิสามัญฆาตกรรมสร้างความเป็นสากลได้อย่างไร
6. ท่านคิดว่าตัวบ่งชี้ของพนักงานสอบสวนจะเป็นอย่างไร งบประมาณใช้อย่างไร เครื่องมือและ
เทคโนโลยีจะต้องเป็นอย่างไร
7. ข้อเสนอแนะอื่นๆ เพิ่มเติม

นางสาวรพีพัฒน์ ศรีศิริรักษ์

นักศึกษาปริญญาเอกหลักสูตรปรัชญาดุษฎีบัณฑิต

สาขาวิชาการจัดการ มหาวิทยาลัยศิลปากร

เบอร์ติดต่อ : 083-006-6288

E-mail: rsrisi15@gmail.com



ภาคผนวก ข

รายชื่อผู้เชี่ยวชาญ

รายชื่อผู้เชี่ยวชาญ

1. พันตำรวจโท ดร.ธิตี มหาเจริญ
2. รองศาสตราจารย์ พันตำรวจเอก ปพัฒนา วสุธวัช
3. รองศาสตราจารย์ พันตำรวจเอก จรัส ธรรมธนาภิรักษ์
4. รองศาสตราจารย์ พันตำรวจเอก วรรัช วิชชวาณิชย์
5. ศาสตราจารย์ พันตำรวจเอก นายแพทย์ อุทัย ตีระวินนทร
6. ศาสตราจารย์พลตำรวจตรีหญิง ดร.พัชรา สิ้นลอยมา
7. ผู้ช่วยศาสตราจารย์ พลตำรวจโท ดร.ณรงค์ กุลนิเทศ
8. ผู้ช่วยศาสตราจารย์ พันตำรวจเอก ชีสุทธิ พันธุ์ฤทธิ์
9. พันตำรวจโท พงษ์เทพ จันทร์เจริญ
10. คุณสมชาย สิงห์สุวรรณ
11. ผู้ช่วยศาสตราจารย์ พันตำรวจโท ดร.สฤกษ์ดี สืบพงษ์ศิริ
12. คุณอรัญญา กวีธาชาติ
13. คุณนิพนธ์ อันทอง
14. พันตำรวจเอกหญิง เพ็ญศรี บุญเฉลียว
15. คุณพรเพ็ญ คงขจรเกียรติ
16. คุณสมชาย หอมล่อ
17. แพทย์หญิง คุณหญิงพรทิพย์ โรจนสุนันท์
18. คุณปกรณ์ ธรรมโรจน์
19. รองศาสตราจารย์ พลตำรวจตรี สันดี สุขวัฒน์
20. พลตำรวจโท ธีรวัฒน์ ณ ป้อมเพชร
21. คุณปรีดา นาคผิว



ภาคผนวก ค

กำหนดการสัมภาษณ์ผู้ให้ข้อมูลหลัก

กำหนดการสัมภาษณ์ผู้ให้ข้อมูลหลัก

1. พันตำรวจโท ดร.ริติ มหาเจริญ

ตำแหน่ง อาจารย์ (สบ3) กลุ่มงานคณาจารย์ คณะนิติวิทยาศาสตร์ โรงเรียนนายร้อยตำรวจ

สัมภาษณ์วันพุธที่ 23 สิงหาคม 2560 เวลา 09.00-11.00 น.

2. รองศาสตราจารย์ พันตำรวจเอก ปพัฒน วัชรวัช

ตำแหน่ง อาจารย์ (สบ5) กลุ่มงานคณาจารย์ คณะตำรวจศาสตร์ โรงเรียนนายร้อยตำรวจ

สัมภาษณ์วันพุธที่ 23 สิงหาคม 2560 เวลา 13.00-14.30 น.

3. รองศาสตราจารย์ พันตำรวจเอก จรัส ธรรมธนาภิรักษ์

ตำแหน่ง อาจารย์ (สบ5) กลุ่มงานคณาจารย์ คณะตำรวจศาสตร์ โรงเรียนนายร้อยตำรวจ

สัมภาษณ์วันศุกร์ที่ 25 สิงหาคม 2560 เวลา 13.00-15.00 น.

4. รองศาสตราจารย์ พันตำรวจเอก วรวัช วิชชวาณิชย์

ตำแหน่ง รองคณบดี คณะนิติวิทยาศาสตร์ โรงเรียนนายร้อยตำรวจ

สัมภาษณ์วันจันทร์ที่ 28 สิงหาคม 2560 เวลา 10.00-11.30 น.

5. ศาสตราจารย์ พันตำรวจเอก นายแพทย์ อุทัย ตีระวินนทร

ตำแหน่ง ศาสตราจารย์ (สบ 5) ภาควิชาวิทยาการตำรวจ กลุ่มงานวิชาการสืบสวนและ
สอบสวน กองบังคับการวิชาการ โรงเรียนนายร้อยตำรวจ

สัมภาษณ์ วันอังคารที่ 29 สิงหาคม 2560 เวลา 12.00-14.00 น.

6. ศาสตราจารย์พลตำรวจตรีหญิง ดร.พัชรา สิ้นลอยมา

ตำแหน่ง คณบดี คณะนิติวิทยาศาสตร์ โรงเรียนนายร้อยตำรวจ

สัมภาษณ์ วันอังคารที่ 29 สิงหาคม 2560 เวลา 15.00-16.00 น.

7. ผู้ช่วยศาสตราจารย์ พลตำรวจโท ดร.ณรงค์ กุลนิเทศ

ตำแหน่ง ประธานหลักสูตรปรัชญาดุษฎีบัณฑิต สาขาวิชานิติวิทยาศาสตร์ และหลักสูตร
วิทยาศาสตร์มหาบัณฑิต มหาวิทยาลัยราชภัฏสวนสุนันทา

สัมภาษณ์ วันเสาร์ที่ 1 กันยายน 2560 เวลา 13.00-14.30 น.

8. ผู้ช่วยศาสตราจารย์ พันตำรวจเอก ธีสุทธิ์ พันธุ์ฤทธิ์

ตำแหน่ง อาจารย์ (สบ4) กลุ่มงานคณาจารย์ คณะตำรวจศาสตร์ โรงเรียนนายร้อยตำรวจ

สัมภาษณ์ วันที่ 30 สิงหาคม 2560 เวลา 10.00-11.00 น.

9. พันตำรวจโท พงษ์เทพ จันท์เจริญ

ตำแหน่ง อาจารย์ (สบ3) กลุ่มงานคณาจารย์ คณะตำรวจศาสตร์ โรงเรียนนายร้อยตำรวจ

สัมภาษณ์ วันที่ 30 สิงหาคม 2560 เวลา 12.00-13.00 น.

10.คุณสมชาย สิงห์สุวรรณ

ตำแหน่ง นักนิติวิทยาศาสตร์ชำนาญการ สถาบันนิติวิทยาศาสตร์

สัมภาษณ์ วันที่ 30 สิงหาคม 2560 เวลา 16.00-17.00 น.

11. ผู้ช่วยศาสตราจารย์ พันตำรวจโท ดร.สถิตย์ สืบพงษ์ศิริ

ตำแหน่ง อาจารย์ (สบ3) กลุ่มงานคณาจารย์ คณะนิติวิทยาศาสตร์ โรงเรียนนายร้อยตำรวจ

สัมภาษณ์ วันที่ 31 สิงหาคม 2560 เวลา 11.00-12.00 น.

12. คุณธรรณญา กริธาชาติ

ตำแหน่ง นักนิเวศวิทยาศาสตร์ชำนาญการ สถาบันนิเวศวิทยาศาสตร์

สัมภาษณ์ วันที่ 31 สิงหาคม 2560 เวลา 14.00-15.00 น.

13. คุณนิพนธ์ อ้นทอง

ตำแหน่ง นักนิเวศวิทยาศาสตร์ปฏิบัติการ สถาบันนิเวศวิทยาศาสตร์

สัมภาษณ์ วันที่ 31 สิงหาคม 2560 เวลา 16.00-17.00 น.

14. พันตำรวจเอกหญิง เพ็ญศรี บุญเฉลียว

ตำแหน่ง นักวิทยาศาสตร์ (สบ.4) กลุ่มงานผู้เชี่ยวชาญ กองพิสูจน์หลักฐานกลาง

สัมภาษณ์ วันจันทร์ที่ 7 กันยายน 2560 เวลา 10.00-11.30 น.

15. คุณพรเพ็ญ คงขจรเกียรติ

ตำแหน่ง ผู้อำนวยการมูลนิธิสถานวัฒนธรรมเพื่อสิทธิมนุษยชน

สัมภาษณ์ วันจันทร์ที่ 11 กันยายน 2560 เวลา 10.00-11.30 น.

16. คุณสมชาย หอมล่อ

ตำแหน่ง เลขาธิการมูลนิธิเพื่อสิทธิมนุษยชนและการพัฒนา

สัมภาษณ์ วันที่ 15 กันยายน 2560 เวลา 13.00-14.00 น.

17. แพทย์หญิง คุณหญิงพรทิพย์ โรจนสุนันท์

ตำแหน่ง อดีตผู้อำนวยการสถาบันนิเวศวิทยาศาสตร์ กระทรวงยุติธรรม

สัมภาษณ์ วันที่ 7 กันยายน 2560 เวลา 14.00-15.00 น.

18. คุณปกรณ์ ธรรมโรจน์

ตำแหน่ง สำนักงานอัยการพิเศษ

สัมภาษณ์ วันที่ 14 กันยายน 2560 เวลา 12.00-13.00 น.

19. รองศาสตราจารย์ พลตำรวจตรี สันต์ สุขวัจน์

ตำแหน่ง ผู้บังคับการศูนย์พิสูจน์หลักฐาน 5

สัมภาษณ์ วันที่ 15 กันยายน 2560 เวลา 13.00-14.00 น.

20. พลตำรวจโท ธีรวัฒน์ ณ ป้อมเพชร์

ตำแหน่ง ที่ปรึกษากองบัญชาการศึกษา สำนักงานตำรวจแห่งชาติ

สัมภาษณ์วันที่ 16 กันยายน 2560 เวลา 17.00-18.30 น.

21. คุณปริดา นาคผิว

ตำแหน่ง ทนายความ

สัมภาษณ์วันที่ 17 กันยายน 2560 เวลา 10.00-11.00 น.

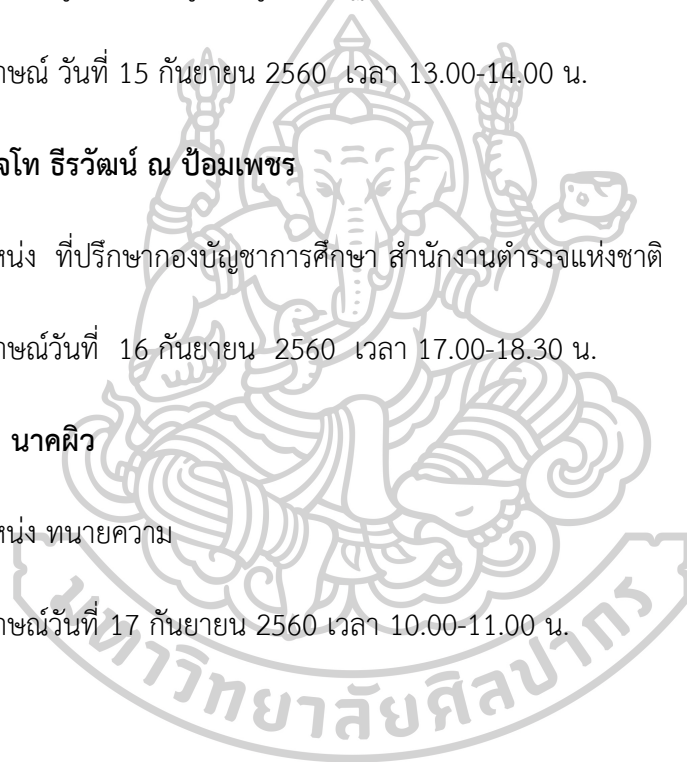



ภาคผนวก ง

ภาพการเข้าสัมภาษณ์ EDFR รอบที่ 1

ภาพการเข้าสัมภาษณ์ EDFR

รอบที่ 1



การเข้าสัมภาษณ์

รองศาสตราจารย์ พันตำรวจเอก วรชัย วิชชวาณิชย์



การเข้าสัมภาษณ์

ศาสตราจารย์ พันตำรวจเอก นายแพทย์ อุทัย ตีระวินนทร



การเข้าสัมภาษณ์

ผู้ช่วยศาสตราจารย์ พันตำรวจเอก ธีสุทธิ์ พันธุ์ฤทธิ์ และ พันตำรวจโท พงษ์เทพ จันท์เจริญ

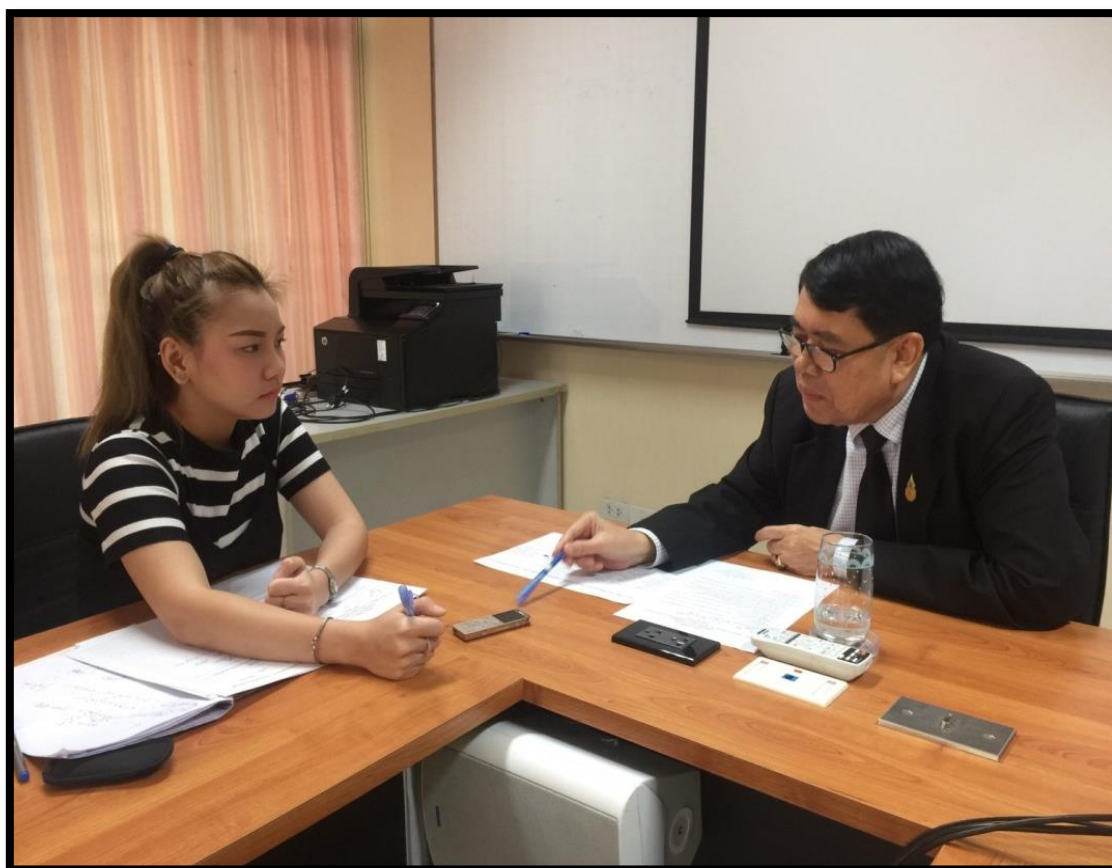

การเข้าสัมภาษณ์

ผู้ช่วยศาสตราจารย์ พลตำรวจโท ดร.ณรงค์ กุลนิเทศ



การเข้าสัมภาษณ์

คุณพรเพ็ญ คงขจรเกียรติ



การเข้าสัมภาษณ์

คุณปกรณ์ ธรรมโรจน์



การเข้าสัมภาษณ์

คุณสมชาย หอมล่อ



การเข้าสัมภาษณ์

แพทย์หญิง คุณหญิงพรทิพย์ โรจนสุนันท์



การเข้าสัมภาษณ์

คุณปริดา นาคผิว





แบบสอบถาม EDFR รอบ 2

งานวิจัยเรื่อง “การพัฒนาตัวบ่งชี้เชิงนโยบายการจัดการงานนิติวิทยาศาสตร์เพื่อเพิ่มศักยภาพ ทางด้านการสอบสวนคดีวิสามัญฆาตกรรม”

เรียน ท่านผู้เชี่ยวชาญที่ให้ความอนุเคราะห์เข้าร่วมการวิจัยทุกท่าน

สิ่งที่ส่งมาด้วย แบบสอบถาม จำนวน 1 ชุด

ดิฉันนางสาวรพีพัฒน์ ศรีศิริรักษ์ นักศึกษาหลักสูตรปรัชญาดุษฎีบัณฑิต สาขาการจัดการ คณะวิทยาการจัดการ มหาวิทยาลัยศิลปากร ทำคุณนึญนิพนธ์เรื่อง “การพัฒนาตัวบ่งชี้เชิงนโยบายการจัดการงานนิติวิทยาศาสตร์เพื่อเพิ่มศักยภาพทางด้านการสอบสวนคดีวิสามัญฆาตกรรม” ประโยชน์ที่คาดว่าจะได้รับคือตัวบ่งชี้เชิงนโยบายการจัดการงานนิติวิทยาศาสตร์เพื่อเพิ่มศักยภาพทางด้านการสอบสวนคดีวิสามัญฆาตกรรม ด้วยการประยุกต์เทคนิคการวิจัยเอกสาร การสังเคราะห์วรรณกรรม แบบเครือข่ายข้อมูล และเทคนิคการวิจัยอนาคต และการพัฒนาเกณฑ์มาตรฐานตัวบ่งชี้เชิงนโยบายการจัดการงานนิติวิทยาศาสตร์เพื่อเพิ่มศักยภาพทางด้านการสอบสวนคดีวิสามัญฆาตกรรมจากผู้เชี่ยวชาญทั้งหมด 21 คน ด้วยวิธีการวิจัยอนาคตแบบ EDFR โดยได้รับการอนุเคราะห์จากท่านให้เข้าไปสัมภาษณ์ไปแล้วนั้น ขณะนี้ได้รวบรวมความคิดเห็นจากท่านและผู้เชี่ยวชาญท่านอื่นๆ โดยสรุปไว้ในแบบสอบถามที่แนบมาด้วย

ดิฉันขอความอนุเคราะห์จากท่านได้พิจารณาความคิดเห็นของผู้เชี่ยวชาญท่านอื่น รวมทั้งความคิดเห็นที่ท่านเคยให้ไว้และขอให้ท่านได้ช่วยแสดงความคิดเห็นอีกครั้งหนึ่ง ซึ่งการเก็บรวบรวมข้อมูลจากการสัมภาษณ์และการยืนยันความเห็นจากแบบสอบถามเป็นสิ่งจำเป็นและมีความสำคัญอย่างยิ่งของการวิจัยในครั้งนี้ โดยดิฉันหวังเป็นอย่างยิ่งว่าจะได้รับความอนุเคราะห์จากท่านอีกครั้งหนึ่งและขอขอบพระคุณมา ณ โอกาสนี้

หากท่านมีข้อสงสัยเกี่ยวกับการวิจัยหรือข้อคำถามเพิ่มเติมจากแบบสอบถาม โปรดสอบถามได้ที่โทรศัพท์ 083-006-6288

ขอขอบพระคุณทุกท่านที่ได้สละเวลาอันมีค่าในการตอบแบบสอบถามในครั้งนี้

นางสาวรพีพัฒน์ ศรีศิริรักษ์

นักศึกษาด้านวิชาการจัดการ

มหาวิทยาลัยศิลปากร

(ผู้วิจัย)



แบบสอบถาม EDRF รอบ 2

งานวิจัยเรื่อง “การพัฒนาตัวบ่งชี้เชิงนโยบายการจัดการงานนิติวิทยาศาสตร์เพื่อเพิ่มศักยภาพ
ทางด้านการสอบสวนคดีวิสามัญฆาตกรรม”

คำชี้แจง

แบบสอบถามนี้เป็นการสอบถามเพื่อให้ผู้เชี่ยวชาญแสดงความคิดเห็นเชิงประเมินกับบริบทที่ปรากฏในแบบสอบถามนี้เพื่อยืนยันองค์ประกอบที่ใช้ในการพัฒนาตัวบ่งชี้เชิงนโยบายการจัดการงานนิติวิทยาศาสตร์เพื่อเพิ่มศักยภาพทางด้านการสอบสวนคดีวิสามัญฆาตกรรมจากนั้นผู้วิจัยจะนำไปวิเคราะห์ข้อมูลและสังเคราะห์ข้อมูลจัดทำเป็นเกณฑ์มาตรฐานการประเมินต่อไป

แบบสอบถามนี้ได้แบ่งออกเป็น 2 ส่วนประกอบไปด้วย

ตอนที่ 1 ความคิดเห็นที่มีต่อองค์ประกอบหลักของตัวบ่งชี้ที่ใช้ในเกณฑ์มาตรฐานการพัฒนาตัวบ่งชี้เชิงนโยบายการจัดการงานนิติวิทยาศาสตร์เพื่อเพิ่มศักยภาพทางด้านการสอบสวนคดีวิสามัญฆาตกรรม

ตอนที่ 2 ข้อเสนอแนะ

ชื่อผู้ตอบแบบสอบถาม.....

ตำแหน่ง.....หน่วยงาน.....

วันที่ทำแบบสอบถาม.....เวลา.....สถานที่.....



แบบสอบถาม EDFR รอบ 2

งานวิจัยเรื่อง “การพัฒนาตัวบ่งชี้เชิงนโยบายการจัดการงานนิติวิทยาศาสตร์เพื่อเพิ่มศักยภาพ
ทางด้านการสอบสวนคดีวิสามัญฆาตกรรม”

คำชี้แจง

แบบสอบถามนี้เป็นการสอบถามเพื่อให้ผู้เชี่ยวชาญแสดงความคิดเห็นเชิงประเมินกับบริบทที่ปรากฏในแบบสอบถามนี้เพื่อยืนยันองค์ประกอบที่ใช้ในการพัฒนาตัวบ่งชี้เชิงนโยบายการจัดการงานนิติวิทยาศาสตร์เพื่อเพิ่มศักยภาพทางด้านการสอบสวนคดีวิสามัญฆาตกรรมจากนั้นผู้วิจัยจะนำไปวิเคราะห์ข้อมูลและสังเคราะห์ข้อมูลจัดทำเป็นเกณฑ์มาตรฐานการประเมินต่อไป

แบบสอบถามนี้ได้แบ่งออกเป็น 2 ส่วนประกอบไปด้วย

ตอนที่ 1 ความคิดเห็นที่มีต่อองค์ประกอบหลักของตัวบ่งชี้ที่ใช้ในเกณฑ์มาตรฐานการพัฒนาตัวบ่งชี้เชิงนโยบายการจัดการงานนิติวิทยาศาสตร์เพื่อเพิ่มศักยภาพทางด้านการสอบสวนคดีวิสามัญฆาตกรรม

ตอนที่ 2 ข้อเสนอแนะ

ขอขอบพระคุณทุกท่านที่ได้สละเวลาอันมีค่าในการตอบแบบสอบถามในครั้งนี้

นางสาวรพีพัฒน์ ศรีศิริลักษณ์

นักศึกษาหลักสูตรปรัชญาดุษฎีบัณฑิต สาขาวิชาการจัดการ

มหาวิทยาลัยศิลปากร

(ผู้วิจัย)

องค์ประกอบหลักของเกณฑ์	องค์ประกอบย่อย	ตัวบ่งชี้	ความเหมาะสม		ระดับความคิดเห็น				
			เหมาะสม	ไม่เหมาะสม	มากที่สุด	มาก	ปานกลาง	น้อย	น้อยที่สุด
					5	4	3	2	1
2. ด้านปัจจัยนำเข้า (Input)	2.2 การวางแผนบริหารงาน	2.2.3 มีมาตรฐานวางแผนกำหนดรูปแบบสำนวนการสอบสวนที่เกี่ยวข้องในคดีกำหนดชี้แจงขั้นตอนการสอบสวนให้พนักงานสอบสวนผู้เชี่ยวชาญหรือรองผู้บังคับการทราบ เช่นควรแจ้งข้อหาให้ผู้ต้องหาทราบเมื่อใดการทำสำนวนการสอบสวนควรแบ่งการสอบสวนอย่างไรพิจารณาโดยวิธีใดและกำกับให้นำเสนอความคืบหน้าคดีอีกเมื่อใด							
	2.3 เทคโนโลยีสารสนเทศ	2.3.1 มีมาตรฐานการปฏิบัติทางด้านเทคโนโลยีของพนักงานสอบสวนรวมทั้งวิทยาการสมัยใหม่นำมาประยุกต์กับฐานข้อมูลและการปฏิบัติงานให้เท่าทันรูปแบบการก่ออาชญากรรม							
		2.3.2 มีมาตรฐานการตรวจสอบสภาพเครื่องมือ อุปกรณ์ ยานพาหนะตรวจสอบสถานที่เกิดเหตุ อาวุธประจำกายและวิทยุสื่อสาร เพื่อใช้ในการเข้าตรวจสอบสถานที่เกิดเหตุ ทุกๆ 6 เดือนให้อยู่ในสภาพที่พร้อมใช้งานได้ตลอดเวลา							
		2.3.3 สร้างมาตรฐานของหน่วยงานที่ทำหน้าที่ตรวจสอบเครื่องมือและบำรุงรักษาเครื่องมือของชุดที่ออกตรวจสอบสถานที่เกิดเหตุ							





ที่ ศร 6806/ ๒๕๖๕

บัณฑิตวิทยาลัย มหาวิทยาลัยศิลปากร
22 ถนนบรมราชชนนี ดลิ่งชั้น
กรุงเทพฯ 10170

18 ธันวาคม 2560

เรื่อง ขอเชิญเป็นผู้เชี่ยวชาญตรวจสอบเครื่องมือวิจัย

เรียน ผู้ช่วยศาสตราจารย์ พันตำรวจเอกหญิง วิชาสิทธิ์ สีหคุณานนท์

ด้วย นางสาวพีพัฒน์ ศรีศิลาภิรักษ์ นักศึกษาระดับปริญญาตรีบัณฑิต สาขาวิชาการจัดการ
บัณฑิตวิทยาลัย มหาวิทยาลัยศิลปากร ได้สร้างเครื่องมือวิจัยเพื่อประกอบการทำวิทยานิพนธ์ เรื่อง “การพัฒนา
ตัวบ่งชี้เชิงนโยบายการจัดการงานนิสิตวิทยาศาสตร์เพื่อเพิ่มศักยภาพทางการสอบสวนคดีวิสามัญฆาตกรรม”
และจำเป็นต้องมีผู้เชี่ยวชาญเพื่อตรวจสอบเครื่องมือวิจัย

บัณฑิตวิทยาลัย มหาวิทยาลัยศิลปากร จึงขอเรียนเชิญท่านเป็นผู้เชี่ยวชาญตรวจสอบเครื่องมือวิจัย
ให้กับนักศึกษา เพื่อนักศึกษาจะได้นำข้อเสนอแนะที่ได้ไปปรับปรุงคุณภาพเครื่องมือการวิจัยให้มีความเหมาะสม
ในการทำวิทยานิพนธ์ต่อไป

จึงเรียนมาเพื่อโปรดพิจารณาให้ความอนุเคราะห์ จักขอบคุณยิ่ง

ขอแสดงความนับถือ

(รองศาสตราจารย์ ดร.ปานใจ ธารทัศนวงศ์)

คณบดีบัณฑิตวิทยาลัย

สำนักงานคณบดีบัณฑิตวิทยาลัย ดลิ่งชั้น

โทรศัพท์ 0-2849-7502

โทรสาร 0-2849-7503

ที่ ศธ 6806/๕๖๔๖



บัณฑิตวิทยาลัย มหาวิทยาลัยศิลปากร
22 ถนนบรมราชชนนี ดลิ่งชั้น
กรุงเทพฯ 10170

๒ ธันวาคม 2560

เรื่อง ขอเชิญเป็นผู้เชี่ยวชาญตรวจสอบเครื่องมือวิจัย

เรียน ผู้ช่วยศาสตราจารย์ พันตำรวจเอก ดร.มีชัย สีเจริญ

ด้วย นางสาวพีพัฒน์ ศรีศิริรักษ์ นักศึกษาระดับปริญญาตรีบัณฑิต สาขาวิชาการจัดการ
บัณฑิตวิทยาลัย มหาวิทยาลัยศิลปากร ได้สร้างเครื่องมือวิจัยเพื่อประกอบการทำวิทยานิพนธ์ เรื่อง “การพัฒนา
ตัวบ่งชี้เชิงนโยบายการจัดการงานนิเทศวิทยาศาสตร์เพื่อเพิ่มศักยภาพทางด้านการสอบสวนคดีวิสามัญฆาตกรรม”
และจำเป็นต้องมีผู้เชี่ยวชาญเพื่อตรวจสอบเครื่องมือวิจัย

บัณฑิตวิทยาลัย มหาวิทยาลัยศิลปากร จึงขอเรียนเชิญท่านเป็นผู้เชี่ยวชาญตรวจสอบเครื่องมือวิจัย
ให้กับนักศึกษา เพื่อนักศึกษาจะได้นำข้อเสนอแนะที่ได้ไปปรับปรุงคุณภาพเครื่องมือการวิจัยให้มีความเหมาะสม
ในการทำวิทยานิพนธ์ต่อไป

จึงเรียนมาเพื่อโปรดพิจารณาให้ความอนุเคราะห์ จักขอบคุณยิ่ง

ขอแสดงความนับถือ

(รองศาสตราจารย์ ดร.ปานใจ ธารทัศนวงศ์)

คณบดีบัณฑิตวิทยาลัย

สำนักงานคณบดีบัณฑิตวิทยาลัย ดลิ่งชั้น

โทรศัพท์ 0-2849-7502

โทรสาร 0-2849-7503



ที่ ศธ 6806/ ๒๕๖๐

บัณฑิตวิทยาลัย มหาวิทยาลัยศิลปากร
22 ถนนบรมราชชนนี ดลิ่งชั้น
กรุงเทพฯ 10170

๑๕ ตุลาคม 2560

เรื่อง ขอเชิญเป็นผู้เชี่ยวชาญตรวจสอบเครื่องมือวิจัย

เรียน รองศาสตราจารย์ พ.ต.อ. ทวีลิป เครือมา

ด้วย นางสาวพิพัฒน์ ศรีศิริรักษ์ นักศึกษาระดับปริญญาตรีบัณฑิต สาขาวิชาการจัดการ
บัณฑิตวิทยาลัย มหาวิทยาลัยศิลปากร ได้สร้างเครื่องมือวิจัยเพื่อประกอบการทำวิทยานิพนธ์ เรื่อง “การพัฒนา
ตัวบ่งชี้เชิงนโยบายการจัดการงานนิเวศวิทยาศาสตร์เพื่อเพิ่มศักยภาพทางการสอบสวนคดีวิสามัญฆาตกรรม”
และจำเป็นต้องมีผู้เชี่ยวชาญเพื่อตรวจสอบเครื่องมือวิจัย

บัณฑิตวิทยาลัย มหาวิทยาลัยศิลปากร จึงขอเรียนเชิญท่านเป็นผู้เชี่ยวชาญตรวจสอบเครื่องมือวิจัย
ให้กับนักศึกษา เพื่อนักศึกษาจะได้นำข้อเสนอแนะที่ได้ไปปรับปรุงคุณภาพเครื่องมือการวิจัยให้มีความเหมาะสม
ในการทำวิทยานิพนธ์ต่อไป

จึงเรียนมาเพื่อโปรดพิจารณาให้ความอนุเคราะห์ จักขอบคุณยิ่ง

ขอแสดงความนับถือ

(รองศาสตราจารย์ ดร.ปานใจ ธารทัศน์วงศ์)

คณบดีบัณฑิตวิทยาลัย

สำนักงานคณบดีบัณฑิตวิทยาลัย ดลิ่งชั้น

โทรศัพท์ 0-2849-7502

โทรสาร 0-2849-7503



ภาคผนวก ข

หนังสือเชิญผู้เชี่ยวชาญเข้าร่วมการสนทนากลุ่ม (Focus Group)

ที่ ศร 6806/ ๕๖๖



บัณฑิตวิทยาลัย มหาวิทยาลัยศิลปากร
22 ถนนบรมราชชนนี ดลิ่งชั้น
กรุงเทพฯ 10170

|๙ ธันวาคม 2560

เรื่อง ขอเชิญผู้เชี่ยวชาญเข้าร่วมการสนทนากลุ่ม (focus group)

เรียน ร้อยตำรวจเอก ดร.มนพีพัฒน์ เอี่ยมจรัส

ด้วย นางสาวพีพัฒน์ ศรีศิริรักษ์ นักศึกษาระดับปริญญาตรีบัณฑิต สาขาวิชาการจัดการ
บัณฑิตวิทยาลัย มหาวิทยาลัยศิลปากร กำลังทำวิทยานิพนธ์ เรื่อง “การพัฒนาตัวบ่งชี้เชิงนโยบายการจัดการ
งานนิติวิทยาศาสตร์เพื่อเพิ่มศักยภาพทางการสอบสวนคดีวิสามัญฆาตกรรม” และกำหนดจัดสนทนากลุ่ม
(focus group) เพื่อประเมินประเด็นตัวบ่งชี้เพื่อมุ่งสู่การนำไปใช้งาน ในช่วงเดือนธันวาคม 2560 ณ โรงเรียน
นายร้อยตำรวจ อำเภอสามพราน จังหวัดนครปฐม

ในการนี้ บัณฑิตวิทยาลัย มหาวิทยาลัยศิลปากร จึงขอเรียนเชิญท่านเข้าร่วมสนทนากลุ่มให้กับ
นักศึกษาดังกล่าว สำหรับกำหนดวัน-เวลาและรายละเอียดต่าง ๆ ของการสนทนากลุ่ม บัณฑิตวิทยาลัย
ขออนุญาตให้ นางสาวพีพัฒน์ ศรีศิริรักษ์ หมายเลขโทรศัพท์ 083-006-6288 เป็นผู้ประสานงานกับท่าน
โดยตรงต่อไป

จึงเรียนมาเพื่อโปรดพิจารณาเข้าร่วมการสนทนากลุ่มให้กับนักศึกษาด้วย จักขอบพระคุณยิ่ง

ขอแสดงความนับถือ

(รองศาสตราจารย์ ดร.ปานใจ ธารทัตตวงศ์)

คณบดีบัณฑิตวิทยาลัย

สำนักงานคณบดีบัณฑิตวิทยาลัย ดลิ่งชั้น

โทรศัพท์ 0-2849-7502

โทรสาร 0-2849-7503

ปณธานบัณฑิตวิทยาลัย “มุ่งส่งเสริม สนับสนุน เพื่อพัฒนาคุณภาพบัณฑิตศึกษา”



ที่ ศธ 6806/ 5636

บัณฑิตวิทยาลัย มหาวิทยาลัยศิลปากร
22 ถนนบรมราชชนนี ตลิ่งชัน
กรุงเทพฯ 10170

18 ธันวาคม 2560

เรื่อง ขอเชิญผู้เชี่ยวชาญเข้าร่วมการสนทนากลุ่ม (focus group)

เรียน อาจารย์ ดร.สรรเสริญ หมายสวัสดิ์

ด้วย นางสาวพีพัฒน์ ศรีศิริรักษ์ นักศึกษาระดับปริญญาตรี บัณฑิต สาขาวิชาการจัดการ บัณฑิตวิทยาลัย มหาวิทยาลัยศิลปากร กำลังทำวิทยานิพนธ์ เรื่อง “การพัฒนาตัวบ่งชี้เชิงนโยบายการจัดการงานนิเวศวิทยาศาสตร์เพื่อเพิ่มศักยภาพทางการสอบสวนคดีวิสามัญฆาตกรรม” และกำหนดจัดสนทนากลุ่ม (focus group) เพื่อประเมินประเด็นตัวบ่งชี้เพื่อมุ่งสู่การนำไปใช้งาน ในช่วงเดือนธันวาคม 2560 ณ โรงเรียนนายร้อยตำรวจ อำเภอสามพราน จังหวัดนครปฐม

ในการนี้ บัณฑิตวิทยาลัย มหาวิทยาลัยศิลปากร จึงขอเรียนเชิญท่านเข้าร่วมสนทนากลุ่มให้กับนักศึกษาดังกล่าว สำหรับกำหนดวัน-เวลาและรายละเอียดต่าง ๆ ของการสนทนากลุ่ม บัณฑิตวิทยาลัย ขออนุญาตให้ นางสาวพีพัฒน์ ศรีศิริรักษ์ หมายเลขโทรศัพท์ 083-006-6288 เป็นผู้ประสานงานกับท่านโดยตรงต่อไป

จึงเรียนมาเพื่อโปรดพิจารณาเข้าร่วมการสนทนากลุ่มให้กับนักศึกษาด้วย จักขอบพระคุณยิ่ง

ขอแสดงความนับถือ

(รองศาสตราจารย์ ดร.ปานใจ ธารทัศน์วงศ์)

คณบดีบัณฑิตวิทยาลัย

สำนักงานคณบดีบัณฑิตวิทยาลัย ตลิ่งชัน

โทรศัพท์ 0-2849-7502

โทรสาร 0-2849-7503

ที่ ศธ 6806/ ๕๖๓๗



บัณฑิตวิทยาลัย มหาวิทยาลัยศิลปากร
22 ถนนบรมราชชนนี ดลิ่งชั้น
กรุงเทพฯ 10170

| ๘ ธันวาคม 2560

เรื่อง ขอเชิญผู้เชี่ยวชาญเข้าร่วมการสนทนากลุ่ม (focus group)

เรียน พันตำรวจโท ดร.ธิตี มหาเจริญ

ด้วย นางสาวพีพัฒน์ ศรีศิลารักษ์ นักศึกษาระดับปริญญาตรีบัณฑิต สาขาวิชาการจัดการ
บัณฑิตวิทยาลัย มหาวิทยาลัยศิลปากร กำลังทำวิทยานิพนธ์ เรื่อง “การพัฒนาตัวบ่งชี้เชิงนโยบายการจัดการ
งานนิเวศวิทยาศาสตร์เพื่อเพิ่มศักยภาพทางการสอบสวนคดีวิสามัญฆาตกรรม” และกำหนดจัดสนทนากลุ่ม
(focus group) เพื่อประเมินประเด็นตัวบ่งชี้เพื่อมุ่งสู่การนำไปใช้งาน ในช่วงเดือนธันวาคม 2560 ณ โรงเรียน
นายร้อยตำรวจ อำเภอสามพราน จังหวัดนครปฐม

ในการนี้ บัณฑิตวิทยาลัย มหาวิทยาลัยศิลปากร จึงขอเรียนเชิญท่านเข้าร่วมสนทนากลุ่มให้กับ
นักศึกษาดังกล่าว สำหรับกำหนดวัน-เวลาและรายละเอียดต่าง ๆ ของการสนทนากลุ่ม บัณฑิตวิทยาลัย
ขออนุญาตให้ นางสาวพีพัฒน์ ศรีศิลารักษ์ หมายเลขโทรศัพท์ 083-006-6288 เป็นผู้ประสานงานกับท่าน
โดยตรงต่อไป

จึงเรียนมาเพื่อโปรดพิจารณาเข้าร่วมการสนทนากลุ่มให้กับนักศึกษาด้วย จักขอบพระคุณยิ่ง

ขอแสดงความนับถือ

(รองศาสตราจารย์ ดร.ปานใจ ชารัทนวงศ์)
คณบดีบัณฑิตวิทยาลัย

สำนักงานคณบดีบัณฑิตวิทยาลัย ดลิ่งชั้น

โทรศัพท์ 0-2849-7502

โทรสาร 0-2849-7503

ปณิธานบัณฑิตวิทยาลัย “มุ่งส่งเสริม สนับสนุน เพื่อพัฒนาคุณภาพบัณฑิตศึกษา”



ที่ ศธ 6806/ 5639

บัณฑิตวิทยาลัย มหาวิทยาลัยศิลปากร
22 ถนนบรมราชชนนี ดลิ่งชั้น
กรุงเทพฯ 10170

18 ธันวาคม 2560

เรื่อง ขอเชิญผู้เชี่ยวชาญเข้าร่วมการสนทนากลุ่ม (focus group)

เรียน รองศาสตราจารย์ พันตำรวจเอก วรธัช วิชชวาณิชย์

ด้วย นางสาวพีพัฒน์ ศรีศิริรักษ์ นักศึกษาระดับปริญญาตรีบัณฑิต สาขาวิชาการจัดการ บัณฑิตวิทยาลัย มหาวิทยาลัยศิลปากร กำลังทำวิทยานิพนธ์ เรื่อง “การพัฒนาตัวบ่งชี้เชิงนโยบายการจัดการงานนิสิตวิทยาศาสตร์เพื่อเพิ่มศักยภาพทางการสอบสวนคดีวิสามัญฆาตกรรม” และกำหนดจัดสนทนากลุ่ม (focus group) เพื่อประเมินประเด็นตัวบ่งชี้เพื่อมุ่งสู่การนำไปใช้งาน ในช่วงเดือนธันวาคม 2560 ณ โรงเรียนนายร้อยตำรวจ อำเภอสามพราน จังหวัดนครปฐม

ในการนี้ บัณฑิตวิทยาลัย มหาวิทยาลัยศิลปากร จึงขอเรียนเชิญท่านเข้าร่วมสนทนากลุ่มให้กับ นักศึกษาดังกล่าว สำหรับกำหนดวัน-เวลาและรายละเอียดต่าง ๆ ของการสนทนากลุ่ม บัณฑิตวิทยาลัย ขออนุญาตให้ นางสาวพีพัฒน์ ศรีศิริรักษ์ หมายเลขโทรศัพท์ 083-006-6288 เป็นผู้ประสานงานกับท่าน โดยตรงต่อไป

จึงเรียนมาเพื่อโปรดพิจารณาเข้าร่วมการสนทนากลุ่มให้กับนักศึกษาด้วย จักขอบพระคุณยิ่ง

ขอแสดงความนับถือ

(รองศาสตราจารย์ ดร.ปานใจ ธารทัศนวงศ์)
คณบดีบัณฑิตวิทยาลัย

สำนักงานคณบดีบัณฑิตวิทยาลัย ดลิ่งชั้น
โทรศัพท์ 0-2849-7502
โทรสาร 0-2849-7503

ที่ ศร 6806/ 5๕39



บัณฑิตวิทยาลัย มหาวิทยาลัยศิลปากร
22 ถนนบรมราชชนนี ดลิ่งชั้น
กรุงเทพฯ 10170

18 ธันวาคม 2560

เรื่อง ขอเชิญผู้เชี่ยวชาญเข้าร่วมการสนทนากลุ่ม (focus group)

เรียน พันตำรวจเอก รัฐพงษ์ ศรีเลอจันทร์

ด้วย นางสาวพิพัฒน์ ศรีศิริรักษ์ นักศึกษาระดับปริญญาตรีบัณฑิต สาขาวิชาการจัดการ บัณฑิตวิทยาลัย มหาวิทยาลัยศิลปากร กำลังทำวิทยานิพนธ์ เรื่อง “การพัฒนาตัวบ่งชี้เชิงนโยบายการจัดการงานนิติวิทยาศาสตร์เพื่อเพิ่มศักยภาพทางการสอบสวนคดีวิสามัญฆาตกรรม” และกำหนดจัดสนทนากลุ่ม (focus group) เพื่อประเมินประเด็นตัวบ่งชี้เพื่อมุ่งสู่การนำไปใช้งาน ในช่วงเดือนธันวาคม 2560 ณ โรงเรียนนายร้อยตำรวจ อำเภอสามพราน จังหวัดนครปฐม

ในการนี้ บัณฑิตวิทยาลัย มหาวิทยาลัยศิลปากร จึงขอเรียนเชิญท่านเข้าร่วมสนทนากลุ่มให้กับ นักศึกษาดังกล่าว สำหรับกำหนดวัน-เวลาและรายละเอียดต่าง ๆ ของการสนทนากลุ่ม บัณฑิตวิทยาลัย ขออนุญาตให้ นางสาวพิพัฒน์ ศรีศิริรักษ์ หมายเลขโทรศัพท์ 083-006-6288 เป็นผู้ประสานงานกับท่าน โดยตรงต่อไป

จึงเรียนมาเพื่อโปรดพิจารณาเข้าร่วมการสนทนากลุ่มให้กับนักศึกษาด้วย จักขอบพระคุณยิ่ง

ขอแสดงความนับถือ

(รองศาสตราจารย์ ดร.ปานใจ ธาตุศกวงค์)

คณบดีบัณฑิตวิทยาลัย

สำนักงานคณบดีบัณฑิตวิทยาลัย ดลิ่งชั้น

โทรศัพท์ 0-2849-7502

โทรสาร 0-2849-7503

ที่ ศร 6806/ ๕๔๐



บัณฑิตวิทยาลัย มหาวิทยาลัยศิลปากร
22 ถนนบรมราชชนนี ดลิ่งชั้น
กรุงเทพฯ 10170

18 ธันวาคม 2560

เรื่อง ขอเชิญผู้เชี่ยวชาญเข้าร่วมการสนทนากลุ่ม (focus group)

เรียน ผู้ช่วยศาสตราจารย์ พันตำรวจเอก อิศุทธิ์ พันธุ์ฤทธิ์

ด้วย นางสาวพีพัฒน์ ศรีศิริรักษ์ นักศึกษาระดับปริญญาตรีบัณฑิต สาขาวิชาการจัดการ บัณฑิตวิทยาลัย มหาวิทยาลัยศิลปากร กำลังทำวิทยานิพนธ์ เรื่อง “การพัฒนาตัวบ่งชี้เชิงนโยบายการจัดการ งานนิติวิทยาศาสตร์เพื่อเพิ่มศักยภาพทางการสอบสวนคดีวิสามัญฆาตกรรม” และกำหนดจัดสนทนากลุ่ม (focus group) เพื่อประเมินประเด็นตัวบ่งชี้เพื่อมุ่งสู่การนำไปใช้งาน ในช่วงเดือนธันวาคม 2560 ณ โรงเรียน นายร้อยตำรวจ อำเภอสามพราน จังหวัดนครปฐม

ในการนี้ บัณฑิตวิทยาลัย มหาวิทยาลัยศิลปากร จึงขอเรียนเชิญท่านเข้าร่วมสนทนากลุ่มให้กับ นักศึกษาดังกล่าว สำหรับกำหนดวัน-เวลาและรายละเอียดต่าง ๆ ของการสนทนากลุ่ม บัณฑิตวิทยาลัย ขออนุญาตให้ นางสาวพีพัฒน์ ศรีศิริรักษ์ หมายเลขโทรศัพท์ 083-006-6288 เป็นผู้ประสานงานกับท่าน โดยตรงต่อไป

จึงเรียนมาเพื่อโปรดพิจารณาเข้าร่วมการสนทนากลุ่มให้กับนักศึกษาด้วย จักขอบพระคุณยิ่ง

ขอแสดงความนับถือ

(รองศาสตราจารย์ ดร.ปานใจ ธารทัศน์วงศ์)

คณบดีบัณฑิตวิทยาลัย

สำนักงานคณบดีบัณฑิตวิทยาลัย ดลิ่งชั้น

โทรศัพท์ 0-2849-7502

โทรสาร 0-2849-7503



ที่ ศร 6806/๕๔๑

บัณฑิตวิทยาลัย มหาวิทยาลัยศิลปากร
22 ถนนบรมราชชนนี ดลิ่งชั้น
กรุงเทพฯ 10170

18 ธันวาคม 2560

เรื่อง ขอเชิญผู้เชี่ยวชาญเข้าร่วมการสนทนากลุ่ม (focus group)

เรียน พันตำรวจโท พงษ์เทพ จันทร์เจริญ

ด้วย นางสาวพีพัฒน์ ศรีศิริรักษ์ นักศึกษาระดับปริญญาตรีบัณฑิต สาขาวิชาการจัดการ บัณฑิตวิทยาลัย มหาวิทยาลัยศิลปากร กำลังทำวิทยานิพนธ์ เรื่อง “การพัฒนาตัวบ่งชี้เชิงนโยบายการจัดการ งานนิเวศศาสตร์เพื่อเพิ่มศักยภาพทางการสอบสวนคดีวิสามัญฆาตกรรม” และกำหนดจัดสนทนากลุ่ม (focus group) เพื่อประเมินประเด็นตัวบ่งชี้เพื่อมุ่งสู่การนำไปใช้งาน ในช่วงเดือนธันวาคม 2560 ณ โรงเรียน นายร้อยตำรวจ อำเภอสามพราน จังหวัดนครปฐม

ในการนี้ บัณฑิตวิทยาลัย มหาวิทยาลัยศิลปากร จึงขอเรียนเชิญท่านเข้าร่วมสนทนากลุ่มให้กับ นักศึกษาดังกล่าว สำหรับกำหนดวัน-เวลาและรายละเอียดต่าง ๆ ของการสนทนากลุ่ม บัณฑิตวิทยาลัย ขออนุญาตให้ นางสาวพีพัฒน์ ศรีศิริรักษ์ หมายเลขโทรศัพท์ 083-006-6288 เป็นผู้ประสานงานกับท่าน โดยตรงต่อไป

จึงเรียนมาเพื่อโปรดพิจารณาเข้าร่วมการสนทนากลุ่มให้กับนักศึกษาด้วย จักขอบพระคุณยิ่ง

ขอแสดงความนับถือ

(รองศาสตราจารย์ ดร.ปานใจ ชารัทศนวงค์)
คณบดีบัณฑิตวิทยาลัย

สำนักงานคณบดีบัณฑิตวิทยาลัย ดลิ่งชั้น

โทรศัพท์ 0-2849-7502

โทรสาร 0-2849-7503

ปณิธานบัณฑิตวิทยาลัย “มุ่งส่งเสริม สนับสนุน เพื่อพัฒนาคุณภาพบัณฑิตศึกษา”



ที่ ศร 6806/ ๕๖๕๒

บัณฑิตวิทยาลัย มหาวิทยาลัยศิลปากร
22 ถนนบรมราชชนนี ดลิ่งชั้น
กรุงเทพฯ 10170

|๑ ธันวาคม 2560

เรื่อง ขอเชิญผู้เชี่ยวชาญเข้าร่วมการสนทนากลุ่ม (focus group)

เรียน ผู้ช่วยศาสตราจารย์ พันตำรวจเอก วรวิทย์ ชุมวรฐายี

ด้วย นางสาวพีพัฒน์ ศรีศิริรักษ์ นักศึกษาระดับปริญญาตรีบัณฑิต สาขาวิชาการจัดการ บัณฑิตวิทยาลัย มหาวิทยาลัยศิลปากร กำลังทำวิทยานิพนธ์ เรื่อง “การพัฒนาตัวบ่งชี้เชิงนโยบายการจัดการ งานนิติวิทยาศาสตร์เพื่อเพิ่มศักยภาพทางการสอบสวนคดีวิสามัญฆาตกรรม” และกำหนดจัดสนทนากลุ่ม (focus group) เพื่อประเมินประเด็นตัวบ่งชี้เพื่อมุ่งสู่การนำไปใช้งาน ในช่วงเดือนธันวาคม 2560 ณ โรงเรียน นายร้อยตำรวจ อำเภอสามพราน จังหวัดนครปฐม

ในการนี้ บัณฑิตวิทยาลัย มหาวิทยาลัยศิลปากร จึงขอเรียนเชิญท่านเข้าร่วมสนทนากลุ่มให้กับ นักศึกษาดังกล่าว สำหรับกำหนดวัน-เวลาและรายละเอียดต่าง ๆ ของการสนทนากลุ่ม บัณฑิตวิทยาลัย ขออนุญาตให้ นางสาวพีพัฒน์ ศรีศิริรักษ์ หมายเลขโทรศัพท์ 083-006-6288 เป็นผู้ประสานงานกับท่าน โดยตรงต่อไป

จึงเรียนมาเพื่อโปรดพิจารณาเข้าร่วมการสนทนากลุ่มให้กับนักศึกษาด้วย จักขอบพระคุณยิ่ง

ขอแสดงความนับถือ

(รองศาสตราจารย์ ดร.ปานใจ ธารัทศวงศ์)
คณบดีบัณฑิตวิทยาลัย

สำนักงานคณบดีบัณฑิตวิทยาลัย ดลิ่งชั้น

โทรศัพท์ 0-2849-7502

โทรสาร 0-2849-7503

ที่ ศร 6806/ ๒๕๖3



บัณฑิตวิทยาลัย มหาวิทยาลัยศิลปากร
22 ถนนบรมราชชนนี ดลิ่งชั้น
กรุงเทพฯ 10170

18 ธันวาคม 2560

เรื่อง ขอเชิญผู้เชี่ยวชาญเข้าร่วมการสนทนากลุ่ม (focus group)

เรียน พันตำรวจโทหญิง กนกพร แสนแก้ว

ด้วย นางสาวพีพัฒน์ ศรีศิลารักษ์ นักศึกษาระดับปริญญาตรีบัณฑิต สาขาวิชาการจัดการ บัณฑิตวิทยาลัย มหาวิทยาลัยศิลปากร กำลังทำวิทยานิพนธ์ เรื่อง “การพัฒนาตัวบ่งชี้เชิงนโยบายการจัดการ งานนิติวิทยาศาสตร์เพื่อเพิ่มศักยภาพทางด้านการสอบสวนคดีวิสามัญฆาตกรรม” และกำหนดจัดสนทนากลุ่ม (focus group) เพื่อประเมินประเด็นตัวบ่งชี้เพื่อมุ่งสู่การนำไปใช้งาน ในช่วงเดือนธันวาคม 2560 ณ โรงเรียน นายร้อยตำรวจ อำเภอสามพราน จังหวัดนครปฐม

ในการนี้ บัณฑิตวิทยาลัย มหาวิทยาลัยศิลปากร จึงขอเรียนเชิญท่านเข้าร่วมสนทนากลุ่มให้นักศึกษาดังกล่าว สำหรับกำหนดวัน-เวลาและรายละเอียดต่าง ๆ ของการสนทนากลุ่ม บัณฑิตวิทยาลัย ขออนุญาตให้ นางสาวพีพัฒน์ ศรีศิลารักษ์ หมายเลขโทรศัพท์ 083-006-6288 เป็นผู้ประสานงานกับท่าน โดยตรงต่อไป

จึงเรียนมาเพื่อโปรดพิจารณาเข้าร่วมการสนทนากลุ่มให้นักศึกษาด้วย จักขอบพระคุณยิ่ง

ขอแสดงความนับถือ

(รองศาสตราจารย์ ดร.ปานใจ ธารทัศนวงศ์)
คณบดีบัณฑิตวิทยาลัย

สำนักงานคณบดีบัณฑิตวิทยาลัย ดลิ่งชั้น

โทรศัพท์ 0-2849-7502

โทรสาร 0-2849-7503

ปณิธานบัณฑิตวิทยาลัย “มุ่งส่งเสริม สนับสนุน เพื่อพัฒนาคุณภาพบัณฑิตศึกษา”



ที่ ศร 6806/ 56๔7

บัณฑิตวิทยาลัย มหาวิทยาลัยศิลปากร
22 ถนนบรมราชชนนี ดลิ่งชั้น
กรุงเทพฯ 10170

18 ธันวาคม 2560

เรื่อง ขอเชิญบุคลากรในสังกัดเข้าร่วมสนทนากลุ่ม (focus group)

เรียน คณบดีคณะนิติวิทยาศาสตร์ โรงเรียนนายร้อยตำรวจ

ด้วย นางสาวพีพัฒน์ ศรีศิริรักษ์ นักศึกษาระดับปริญญาตรีบัณฑิต สาขาวิชาการจัดการ บัณฑิตวิทยาลัย มหาวิทยาลัยศิลปากร กำลังทำวิทยานิพนธ์ เรื่อง “การพัฒนาตัวบ่งชี้เชิงนโยบายการจัดการงานนิติวิทยาศาสตร์เพื่อเพิ่มศักยภาพทางการสอบสวนคดีวิสามัญฆาตกรรม” และกำหนดจัดสนทนากลุ่ม (focus group) เพื่อประเมินประเด็นตัวบ่งชี้เพื่อมุ่งสู่การนำไปใช้งาน ในช่วงเดือนธันวาคม 2560 ณ โรงเรียนนายร้อยตำรวจ อำเภอสามพราน จังหวัดนครปฐม

ในการนี้ บัณฑิตวิทยาลัย มหาวิทยาลัยศิลปากร จึงขอเรียนเชิญบุคลากรในสังกัดหน่วยงานของท่านเข้าร่วมสนทนากลุ่มให้กับนักศึกษาตั้งรายนามต่อไปนี้

1. พันตำรวจโทหญิง กนกพร แสนแก้ว
2. รองศาสตราจารย์ พันตำรวจเอก วรชัย วิชชวาณิชย์
3. พันตำรวจโท ดร.ธิตี มหาเจริญ
4. ผู้ช่วยศาสตราจารย์ พันตำรวจเอก วรภูมิ ชุมวรฐายี

อนึ่ง สำหรับกำหนดวัน-เวลาและรายละเอียดต่าง ๆ ของการสนทนากลุ่ม บัณฑิตวิทยาลัย ขออนุญาตให้นางสาวพีพัฒน์ ศรีศิริรักษ์ หมายเลขโทรศัพท์ 083-006-6288 เป็นผู้ประสานงานกับท่านโดยตรงต่อไป

จึงเรียนมาเพื่อโปรดพิจารณาอนุญาตให้บุคลากรทั้ง 4 ท่าน เข้าร่วมการสนทนากลุ่มให้กับนักศึกษาดังกล่าวด้วย จักขอบพระคุณยิ่ง

ขอแสดงความนับถือ

(รองศาสตราจารย์ ดร.ปานใจ ธารที่ศวันวงศ์)
คณบดีบัณฑิตวิทยาลัย

สำนักงานคณบดีบัณฑิตวิทยาลัย ดลิ่งชั้น
โทรศัพท์ 0-2849-7502
โทรสาร 0-2849-7503

ปณิธานบัณฑิตวิทยาลัย “มุ่งส่งเสริม สนับสนุน เพื่อพัฒนาคุณภาพบัณฑิตศึกษา”



ที่ ศธ 6806/ 56๐7

บัณฑิตวิทยาลัย มหาวิทยาลัยศิลปากร
22 ถนนบรมราชชนนี ดลิ่งชั้น
กรุงเทพฯ 10170

19 ธันวาคม 2560

เรื่อง ขอเชิญบุคลากรในสังกัดเข้าร่วมสนทนากลุ่ม (focus group)

เรียน คณบดีคณะนิติวิทยาศาสตร์ โรงเรียนนายร้อยตำรวจ

ด้วย นางสาวพีพัฒน์ ศรีศิริรักษ์ นักศึกษาระดับปริญญาตรีบัณฑิต สาขาวิชาการจัดการ บัณฑิตวิทยาลัย มหาวิทยาลัยศิลปากร กำลังทำวิทยานิพนธ์ เรื่อง “การพัฒนาตัวบ่งชี้เชิงนโยบายการจัดการงานนิติวิทยาศาสตร์เพื่อเพิ่มศักยภาพทางการสอบสวนคดีวิสามัญฆาตกรรม” และกำหนดจัดสนทนากลุ่ม (focus group) เพื่อประเมินประเด็นตัวบ่งชี้เพื่อมุ่งสู่การนำไปใช้งาน ในช่วงเดือนธันวาคม 2560 ณ โรงเรียนนายร้อยตำรวจ อำเภอสามพราน จังหวัดนครปฐม

ในการนี้ บัณฑิตวิทยาลัย มหาวิทยาลัยศิลปากร จึงขอเรียนเชิญบุคลากรในสังกัดหน่วยงานของท่านเข้าร่วมสนทนากลุ่มให้กับนักศึกษาตั้งรายนามต่อไปนี้

1. พันตำรวจโทหญิง กนกพร แสนแก้ว
2. รองศาสตราจารย์ พันตำรวจเอก วรชัช วิชชวาณิชย์
3. พันตำรวจโท ดร.ธิตี มหาเจริญ
4. ผู้ช่วยศาสตราจารย์ พันตำรวจเอก วรวุฒิ ชุมวรฐายี

อนึ่ง สำหรับกำหนดวัน-เวลาและรายละเอียดต่าง ๆ ของการสนทนากลุ่ม บัณฑิตวิทยาลัย ขออนุญาตให้ นางสาวพีพัฒน์ ศรีศิริรักษ์ หมายเลขโทรศัพท์ 083-006-6288 เป็นผู้ประสานงานกับท่านโดยตรงต่อไป

จึงเรียนมาเพื่อโปรดพิจารณาอนุญาตให้บุคลากรทั้ง 4 ท่าน เข้าร่วมการสนทนากลุ่มให้กับนักศึกษา ดังกล่าวด้วย จักขอบพระคุณยิ่ง

ขอแสดงความนับถือ

(รองศาสตราจารย์ ดร.ปานใจ ธารทัศน์วงศ์)
คณบดีบัณฑิตวิทยาลัย

สำนักงานคณบดีบัณฑิตวิทยาลัย ดลิ่งชั้น
โทรศัพท์ 0-2849-7502
โทรสาร 0-2849-7503

ปณิธานบัณฑิตวิทยาลัย “มุ่งส่งเสริม สนับสนุน เพื่อพัฒนาคุณภาพบัณฑิตศึกษา”



ภาคผนวก ฅ

ภาพการเข้าร่วมการสนทนากลุ่ม (Focus Group)

รายชื่อผู้เข้าร่วมสนทนากลุ่ม (Focus Group)
 เรื่อง การพัฒนาตัวบ่งชี้เชิงนโยบายการจัดการงานนิติวิทยาศาสตร์เพื่อเพิ่มศักยภาพทาง
 ด้านการสอบสวนคดีวิสามัญฆาตกรรม
 ณ ห้องประชุมคณะตำรวจศาสตร์ ชั้น 2 โรงเรียนนายร้อยตำรวจสามพราน
 วันพุธที่ 20 ธันวาคม 2560 เวลา 10.00 - 12.00 น.

ลำดับที่	ชื่อ - สกุล	ลายเซ็น	หมายเหตุ
1	ร้อยตำรวจเอก ดร.มนพิพัฒน์ เอี่ยมจรัส		
2	อาจารย์ ดร.สรรเสริญ หมายสวัสดิ์		
3	พันตำรวจโท ดร.ธิดิ มหาเจริญ		
4	รองศาสตราจารย์ พันตำรวจเอก วรรัช วิชชวาณิชย์		
5	ผู้ช่วยศาสตราจารย์ พันตำรวจเอก อีสุทธิ์ พันธุ์ฤทธิ์		
6	พันตำรวจโท พงษ์เทพ จันท์เจริญ		
7	ผู้ช่วยศาสตราจารย์ พันตำรวจเอก วรุฒิ ชุมวรฐายี		
8	พันตำรวจโทหญิง กนกพร แสนแก้ว		
9	พันตำรวจโท บุญฤทธิ์ สังข์กลมเกลี้ยง		
10	ผู้ช่วยศาสตราจารย์ พันตำรวจเอก ศราวุธ โสมะเกษตริน		
11	รองศาสตราจารย์ พันตำรวจเอกหญิง อณัญพัลโล เงินวิจิตร		
12	รองศาสตราจารย์ พันตำรวจเอกหญิง ธนพร วุฒิกกรวิภาค		
13	ผู้ช่วยศาสตราจารย์ พันตำรวจเอกหญิง วิชาสีทธิ์ สีหตุลานนท์		
14			
15			
16			

ใบเซ็นชื่อการเข้าร่วมการสนทนากลุ่ม

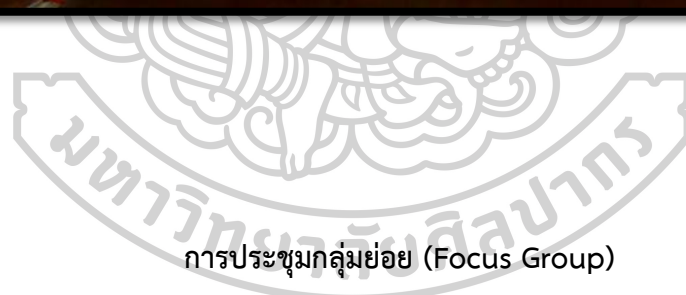
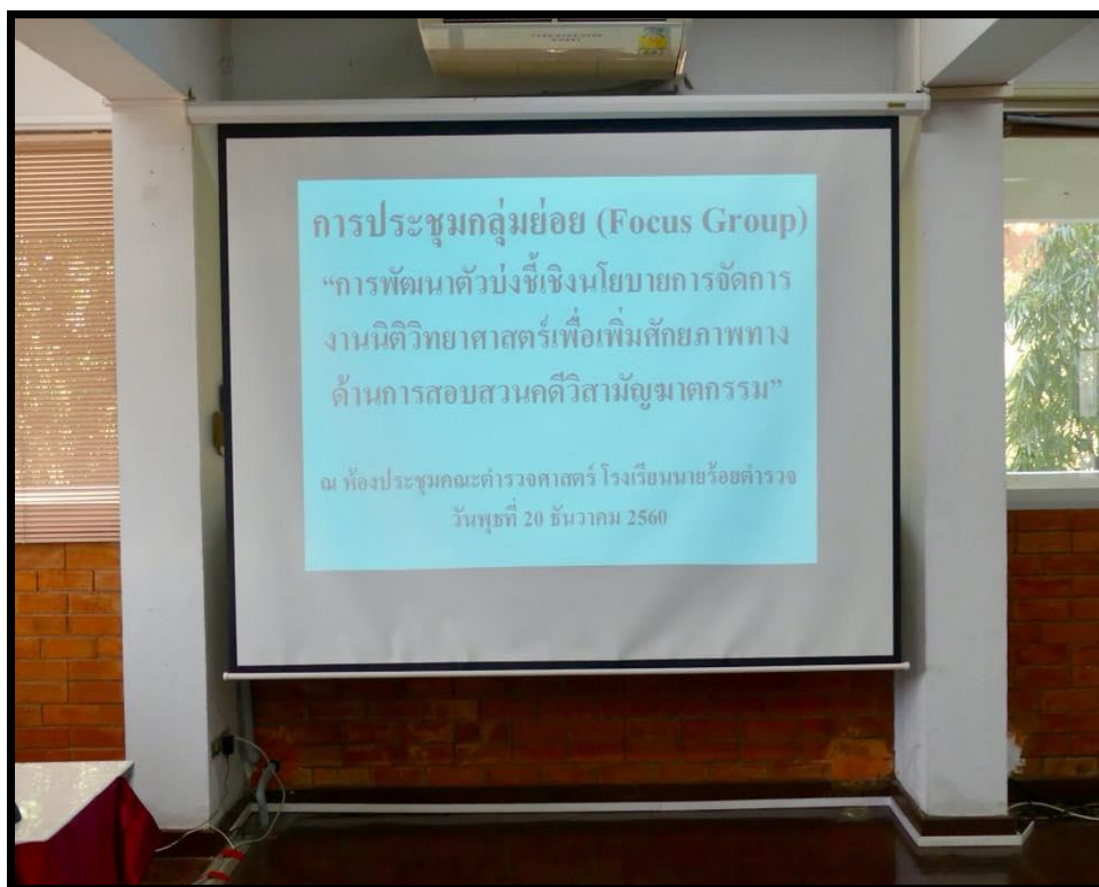

การประชุมกลุ่มย่อย (Focus Group)
ณ ห้องประชุมคณะตำรวจศาสตร์ โรงเรียนนายร้อยตำรวจ



การเข้าร่วมการสนทนากลุ่ม เรื่อง การพัฒนาตัวปั่งชี้แจงนโยบายการจัดการงานนิติวิทยาศาสตร์
เพื่อเพิ่มศักยภาพทางด้านการสอบสวนคดีวิสามัญฆาตกรรม



ร้อยตำรวจเอก ดร.มนพิพัฒน์ เอี่ยมจรัส

ผู้ดำเนินรายการ กล่าวทักทายและชี้แจงวัตถุประสงค์ในการเข้าร่วมสนทนากลุ่มในครั้งนี้



ผู้เข้าร่วมการสนทนากลุ่ม



ผู้เข้าร่วมการสนทนาให้ข้อเสนอแนะที่เป็นประโยชน์ต่องานวิจัย



ผู้เข้าร่วมการสนทนาให้ข้อเสนอแนะที่เป็นประโยชน์ต่องานวิจัย



ผู้เข้าร่วมการสนทนาให้ข้อเสนอแนะที่เป็นประโยชน์ต่องานวิจัย



ผู้เข้าร่วมการสนทนาให้ข้อเสนอแนะที่เป็นประโยชน์ต่องานวิจัย



ผู้เข้าร่วมการสนทนาให้ข้อเสนอแนะที่เป็นประโยชน์ต่องานวิจัย



ผู้เข้าร่วมการสนทนาให้ข้อเสนอแนะที่เป็นประโยชน์ต่องานวิจัย



ผู้เข้าร่วมการสนทนาให้ข้อเสนอแนะที่เป็นประโยชน์ต่องานวิจัย



ผู้เข้าร่วมการสนทนาให้ข้อเสนอแนะที่เป็นประโยชน์ต่องานวิจัย



ถ่ายภาพหมู่เป็นที่ระลึกกับผู้เข้าร่วมการสนทนากลุ่มในครั้งนี้





ภาพการเข้าสัมภาษณ์เพื่อยืนยัน POLIC -> FAMS กับผู้เชี่ยวชาญคนที่ 1



ภาพการเข้าสัมภาษณ์เพื่อยืนยัน POLIC -> FAMS กับผู้เชี่ยวชาญคนที่ 2



ภาพการเข้าสัมภาษณ์เพื่อยืนยัน POLIC -> FAMS กับผู้เชี่ยวชาญคนที่ 3



ภาพการเข้าสัมภาษณ์เพื่อยืนยัน POLIC -> FAMS กับผู้เชี่ยวชาญคนที่ 4



ภาพการเข้าสัมภาษณ์เพื่อยืนยัน POLIC -> FAMS กับผู้เชี่ยวชาญคนที่ 5



ภาคผนวก ก

หนังสือขอความอนุเคราะห์เก็บรวบรวมข้อมูลโดยการสัมภาษณ์เชิงลึก

ที่ ศร 6806/ ๕๖๔๕



บัณฑิตวิทยาลัย มหาวิทยาลัยศิลปากร
22 ถนนบรมราชชนนี ดลิ่งชั้น
กรุงเทพฯ 10170

๑ ธันวาคม 2560

เรื่อง ขอความอนุเคราะห์ให้นักศึกษาเก็บรวบรวมข้อมูลโดยการสัมภาษณ์เชิงลึกและขอถ่ายภาพ
เรียน พันตำรวจโท ดร.ธิตติ มหาเจริญ

ด้วย นางสาวพีพัฒน์ ศรีศิริรักษ์ นักศึกษาระดับปริญญาตรีบัณฑิต สาขาวิชาการจัดการ
บัณฑิตวิทยาลัย มหาวิทยาลัยศิลปากร กำลังทำวิทยานิพนธ์ เรื่อง “การพัฒนาตัวบ่งชี้เชิงนโยบายการจัดการ
งานนิติวิทยาศาสตร์เพื่อเพิ่มศักยภาพทางการสอบสวนคดีวิสามัญฆาตกรรม” มีความประสงค์จะขอเก็บ
รวบรวมข้อมูลจากท่านโดยการสัมภาษณ์เชิงลึกในประเด็นเนื้อหาที่เกี่ยวข้องกับวิทยานิพนธ์ พร้อมทั้ง
ขอถ่ายภาพในระหว่างการสัมภาษณ์ เพื่อนำข้อมูลที่ได้มาใช้ประกอบการทำวิทยานิพนธ์ดังกล่าว

ในการนี้ บัณฑิตวิทยาลัย มหาวิทยาลัยศิลปากร จึงขอความอนุเคราะห์จากท่านโปรดให้ความ
อนุเคราะห์แก่นักศึกษาตามที่ท่านเห็นสมควร ทั้งนี้เพื่อประโยชน์ทางการศึกษา และหากท่านประสงค์จะ
ขอทราบรายละเอียดเพิ่มเติม บัณฑิตวิทยาลัย ขออนุญาตให้ นางสาวพีพัฒน์ ศรีศิริรักษ์ หมายเลข
โทรศัพท์ 083-006-6288 เป็นผู้ประสานงานโดยตรงต่อไป

จึงเรียนมาเพื่อโปรดพิจารณาให้ความอนุเคราะห์ จักขอบคุณยิ่ง

ขอแสดงความนับถือ

(รองศาสตราจารย์ ดร.ปานใจ ธารทัศน์วงศ์)

คณบดีบัณฑิตวิทยาลัย

สำนักงานคณบดีบัณฑิตวิทยาลัย ดลิ่งชั้น

โทรศัพท์ 0-2849-7502

โทรสาร 0-2849-7503

ปณิธานบัณฑิตวิทยาลัย “มุ่งส่งเสริม สนับสนุน เพื่อพัฒนาคุณภาพบัณฑิตศึกษา”



ที่ ศธ 6806/ ๒๕๖๑

บัณฑิตวิทยาลัย มหาวิทยาลัยศิลปากร
22 ถนนบรมราชชนนี ตลิ่งชัน
กรุงเทพฯ 10170

๒๘ ธันวาคม 2560

เรื่อง ขออนุญาตเผยแพร่ให้นักศึกษาเก็บรวบรวมข้อมูลโดยการสัมภาษณ์เชิงลึกและขอถ่ายภาพ
เรียน รองศาสตราจารย์ พันตำรวจเอก ปัทมน์ วสุธวัช

ด้วย นางสาวพัทธมน ศรีศิลารักษ์ นักศึกษาระดับปริญญาตรีบัณฑิต สาขาวิชาการจัดการ
บัณฑิตวิทยาลัย มหาวิทยาลัยศิลปากร กำลังทำวิทยานิพนธ์ เรื่อง “การพัฒนาตัวบ่งชี้เชิงนโยบายการจัดการ
งานนิสิตวิทยาศาสตร์เพื่อเพิ่มศักยภาพทางการสอบสวนคดีวิสามัญฆาตกรรม” มีความประสงค์จะขอเก็บ
รวบรวมข้อมูลจากท่านโดยการสัมภาษณ์เชิงลึกในประเด็นเนื้อหาที่เกี่ยวข้องกับวิทยานิพนธ์ พร้อมทั้ง
ขอถ่ายภาพในระหว่างการสัมภาษณ์ เพื่อนำข้อมูลที่ได้มาใช้ประกอบการทำวิทยานิพนธ์ดังกล่าว

ในการนี้ บัณฑิตวิทยาลัย มหาวิทยาลัยศิลปากร จึงขออนุญาตจากท่านโปรดให้ความ
อนุเคราะห์แก่นักศึกษาตามที่ท่านเห็นสมควร ทั้งนี้เพื่อประโยชน์ทางการศึกษา และหากท่านประสงค์จะ
ขอทราบรายละเอียดเพิ่มเติม บัณฑิตวิทยาลัย ขออนุญาตให้ นางสาวพัทธมน ศรีศิลารักษ์ หมายเลข
โทรศัพท์ 083-006-6288 เป็นผู้ประสานงานโดยตรงต่อไป

จึงเรียนมาเพื่อโปรดพิจารณาให้ความอนุเคราะห์ จักขอบคุณยิ่ง

ขอแสดงความนับถือ

(รองศาสตราจารย์ ดร.ปานใจ ธารทัศน์วงศ์)
คณบดีบัณฑิตวิทยาลัย

สำนักงานคณบดีบัณฑิตวิทยาลัย ตลิ่งชัน
โทรศัพท์ 0-2849-7502
โทรสาร 0-2849-7503

ปณิธานบัณฑิตวิทยาลัย “มุ่งส่งเสริม สนับสนุน เพื่อพัฒนาคุณภาพบัณฑิตศึกษา”

ที่ ศร 6806/ ๒๕๕๐



บัณฑิตวิทยาลัย มหาวิทยาลัยศิลปากร
22 ถนนบรมราชชนนี ดลิ่งชั้น
กรุงเทพฯ 10170

๑ ธันวาคม 2560

เรื่อง ขออนุญาตเผยแพร่ให้นักศึกษาเก็บรวบรวมข้อมูลโดยการสัมภาษณ์เชิงลึกและขอถ่ายภาพ
เรียน รองศาสตราจารย์ พันตำรวจเอก จรัส ธรรมธารักษ์

ด้วย นางสาวพีพัฒน์ ศรีศิริรักษ์ นักศึกษาระดับปริญญาตรีบัณฑิต สาขาวิชาการจัดการ
บัณฑิตวิทยาลัย มหาวิทยาลัยศิลปากร กำลังทำวิทยานิพนธ์ เรื่อง “การพัฒนาตัวบ่งชี้เชิงนโยบายการจัดการ
งานนิเวศวิทยาศาสตร์เพื่อเพิ่มศักยภาพทางด้านการสอบสวนคดีวิสามัญฆาตกรรม” มีความประสงค์จะขอเก็บ
รวบรวมข้อมูลจากท่านโดยการสัมภาษณ์เชิงลึกในประเด็นเนื้อหาที่เกี่ยวข้องกับวิทยานิพนธ์ พร้อมทั้ง
ขอถ่ายภาพในระหว่างการสัมภาษณ์ เพื่อนำข้อมูลที่ได้มาใช้ประกอบการทำวิทยานิพนธ์ดังกล่าว

ในการนี้ บัณฑิตวิทยาลัย มหาวิทยาลัยศิลปากร จึงขออนุญาตจากท่านโปรดให้ความ
อนุเคราะห์แก่นักศึกษาตามที่ท่านเห็นสมควร ทั้งนี้เพื่อประโยชน์ทางการศึกษา และหากท่านประสงค์จะ
ขอทราบรายละเอียดเพิ่มเติม บัณฑิตวิทยาลัย ขออนุญาตให้ นางสาวพีพัฒน์ ศรีศิริรักษ์ หมายเลข
โทรศัพท์ 083-006-6288 เป็นผู้ประสานงานโดยตรงต่อไป

จึงเรียนมาเพื่อโปรดพิจารณาให้ความอนุเคราะห์ จักขอบคุณยิ่ง

ขอแสดงความนับถือ

(รองศาสตราจารย์ ดร.ปานใจ ธารทัศน์วงศ์)
คณบดีบัณฑิตวิทยาลัย

สำนักงานคณบดีบัณฑิตวิทยาลัย ดลิ่งชั้น
โทรศัพท์ 0-2849-7502
โทรสาร 0-2849-7503

ปณิธานบัณฑิตวิทยาลัย “มุ่งส่งเสริม สนับสนุน เพื่อพัฒนาคุณภาพบัณฑิตศึกษา”

ที่ ศธ 6806/ 5651



บัณฑิตวิทยาลัย มหาวิทยาลัยศิลปากร
22 ถนนบรมราชชนนี ดลิ่งชั้น
กรุงเทพฯ 10170

๑๘ ธันวาคม 2560

เรื่อง ขออนุญาตเผยแพร่ให้นักศึกษาเก็บรวบรวมข้อมูลโดยการสัมภาษณ์เชิงลึกและขอถ่ายภาพ

เรียน รองศาสตราจารย์ พันตำรวจเอก วรชัย วิชชวานิชย์

ด้วย นางสาวพีพัฒน์ ศรีศิริรักษ์ นักศึกษาระดับปริญญาตรีบัณฑิต สาขาวิชาการจัดการ บัณฑิตวิทยาลัย มหาวิทยาลัยศิลปากร กำลังทำวิทยานิพนธ์ เรื่อง “การพัฒนาตัวบ่งชี้เชิงนโยบายการจัดการ งานนิติวิทยาศาสตร์เพื่อเพิ่มศักยภาพทางการสอบสวนคดีวิสามัญฆาตกรรม” มีความประสงค์จะเก็บ รวบรวมข้อมูลจากท่านโดยการสัมภาษณ์เชิงลึกในประเด็นเนื้อหาที่เกี่ยวข้องกับวิทยานิพนธ์ พร้อมทั้ง ขอถ่ายภาพในระหว่างการสัมภาษณ์ เพื่อนำข้อมูลที่ได้มาใช้ประกอบการทำวิทยานิพนธ์ดังกล่าว

ในการนี้ บัณฑิตวิทยาลัย มหาวิทยาลัยศิลปากร จึงขออนุญาตจากท่านโปรดให้ความ อนุญาตแก่นักศึกษาตามที่ท่านเห็นสมควร ทั้งนี้เพื่อประโยชน์ทางการศึกษา และหากท่านประสงค์จะ ขอทราบรายละเอียดเพิ่มเติม บัณฑิตวิทยาลัย ขออนุญาตให้ นางสาวพีพัฒน์ ศรีศิริรักษ์ หมายเลข โทรศัพท์ 083-006-6288 เป็นผู้ประสานงานโดยตรงต่อไป

จึงเรียนมาเพื่อโปรดพิจารณาให้ความอนุเคราะห์ จักขอบคุณยิ่ง

ขอแสดงความนับถือ

(รองศาสตราจารย์ ดร.ปานใจ ธารทัตตวงค์)

คณบดีบัณฑิตวิทยาลัย

สำนักงานคณบดีบัณฑิตวิทยาลัย ดลิ่งชั้น

โทรศัพท์ 0-2849-7502

โทรสาร 0-2849-7503

ปณิธานบัณฑิตวิทยาลัย “มุ่งส่งเสริม สนับสนุน เพื่อพัฒนาคุณภาพบัณฑิตศึกษา”

ที่ ศร 6806/ ๖๒๑



บัณฑิตวิทยาลัย มหาวิทยาลัยศิลปากร
22 ถนนบรมราชชนนี ดลิ่งชั้น
กรุงเทพฯ 10170

๑๑ ธันวาคม 2560

เรื่อง ขอความอนุเคราะห์ให้นักศึกษาเก็บรวบรวมข้อมูลโดยการสัมภาษณ์เชิงลึกและขอถ่ายภาพ
เรียน ศาสตราจารย์ พันตำรวจเอก นายแพทย์อุทัย ตีระวินนทร

ด้วย นางสาวพีพัฒน์ ศรีศิริรักษ์ นักศึกษาระดับปริญญาตรีบัณฑิต สาขาวิชาการจัดการ
บัณฑิตวิทยาลัย มหาวิทยาลัยศิลปากร กำลังทำวิทยานิพนธ์ เรื่อง “การพัฒนาตัวบ่งชี้เชิงนโยบายการจัดการ
งานนิสิตวิทยาศาสตร์เพื่อเพิ่มศักยภาพทางด้านการสอบสวนคดีวิสามัญฆาตกรรม” มีความประสงค์จะขอเก็บ
รวบรวมข้อมูลจากท่านโดยการสัมภาษณ์เชิงลึกในประเด็นเนื้อหาที่เกี่ยวข้องกับวิทยานิพนธ์ พร้อมทั้ง
ขอถ่ายภาพในระหว่างการสัมภาษณ์ เพื่อนำข้อมูลที่ได้มาใช้ประกอบการทำวิทยานิพนธ์ดังกล่าว

ในการนี้ บัณฑิตวิทยาลัย มหาวิทยาลัยศิลปากร จึงขอความอนุเคราะห์จากท่านโปรดให้ความ
อนุเคราะห์แก่นักศึกษาตามที่ท่านเห็นสมควร ทั้งนี้เพื่อประโยชน์ทางการศึกษา และหากท่านประสงค์จะ
ขอทราบรายละเอียดเพิ่มเติม บัณฑิตวิทยาลัย ขออนุญาตให้ นางสาวพีพัฒน์ ศรีศิริรักษ์ หมายเลข
โทรศัพท์ 083-006-6288 เป็นผู้ประสานงานโดยตรงต่อไป

จึงเรียนมาเพื่อโปรดพิจารณาให้ความอนุเคราะห์ จักขอบคุณยิ่ง

ขอแสดงความนับถือ

(รองศาสตราจารย์ ดร.ปานใจ ธารทัศน์วงศ์)
คณบดีบัณฑิตวิทยาลัย

สำนักงานคณบดีบัณฑิตวิทยาลัย ดลิ่งชั้น
โทรศัพท์ 0-2849-7502
โทรสาร 0-2849-7503

ปณิธานบัณฑิตวิทยาลัย “มุ่งส่งเสริม สนับสนุน เพื่อพัฒนาคุณภาพบัณฑิตศึกษา”

ที่ ศธ 6806/ 5663



บัณฑิตวิทยาลัย มหาวิทยาลัยศิลปากร
22 ถนนบรมราชชนนี ดลิ่งชั้น
กรุงเทพฯ 10170

๙ ธันวาคม 2560

เรื่อง ขออนุญาตให้ให้นักศึกษาเก็บรวบรวมข้อมูลโดยการสัมภาษณ์เชิงลึกและขอถ่ายภาพ
เรียน คุณสมชาย สิงห์สุวรรณ

ด้วย นางสาวพีพัฒน์ ศรีศิลารักษ์ นักศึกษาระดับปริญญาโท บัณฑิต สาขาวิชาการจัดการ
บัณฑิตวิทยาลัย มหาวิทยาลัยศิลปากร กำลังทำวิทยานิพนธ์ เรื่อง “การพัฒนาตัวบ่งชี้เชิงนโยบายการจัดการ
งานนิเวศวิทยาศาสตร์เพื่อเพิ่มศักยภาพทางด้านการสอบสวนคดีวิสามัญฆาตกรรม” มีความประสงค์จะเก็บ
รวบรวมข้อมูลจากท่านโดยการสัมภาษณ์เชิงลึกในประเด็นเนื้อหาที่เกี่ยวข้องกับวิทยานิพนธ์ พร้อมทั้ง
ขอถ่ายภาพในระหว่างการสัมภาษณ์ เพื่อนำข้อมูลที่ได้มาใช้ประกอบการทำวิทยานิพนธ์ดังกล่าว

ในการนี้ บัณฑิตวิทยาลัย มหาวิทยาลัยศิลปากร จึงขออนุญาตจากท่านโปรดให้ความ
อนุเคราะห์แก่นักศึกษาตามที่ท่านเห็นสมควร ทั้งนี้เพื่อประโยชน์ทางการศึกษา และหากท่านประสงค์จะ
ขอทราบรายละเอียดเพิ่มเติม บัณฑิตวิทยาลัย ขออนุญาตให้ นางสาวพีพัฒน์ ศรีศิลารักษ์ หมายเลข
โทรศัพท์ 083-006-6288 เป็นผู้ประสานงานโดยตรงต่อไป

จึงเรียนมาเพื่อโปรดพิจารณาให้ความอนุเคราะห์ จักขอบคุณยิ่ง

ขอแสดงความนับถือ

(รองศาสตราจารย์ ดร.ปานใจ ธารทศวงค์)
คณบดีบัณฑิตวิทยาลัย

สำนักงานคณบดีบัณฑิตวิทยาลัย ดลิ่งชั้น
โทรศัพท์ 0-2849-7502
โทรสาร 0-2849-7503

ปณิธานบัณฑิตวิทยาลัย “มุ่งส่งเสริม สนับสนุน เพื่อพัฒนาคุณภาพบัณฑิตศึกษา”



ที่ ศร 6806/ ๕๖๐๔

บัณฑิตวิทยาลัย มหาวิทยาลัยศิลปากร
22 ถนนบรมราชชนนี ดลิ่งชั้น
กรุงเทพฯ 10170

๙ ธันวาคม 2560

เรื่อง ขอความอนุเคราะห์ให้นักศึกษาเก็บรวบรวมข้อมูลโดยการสัมภาษณ์เชิงลึกและขอถ่ายภาพ
เรียน ศาสตราจารย์ พลตำรวจตรีหญิง ดร.พัชรา ลินลอยมา

ด้วย นางสาวพีพัฒน์ ศรีศิลารักษ์ นักศึกษาระดับปริญญาตรีบัณฑิต สาขาวิชาการจัดการ
บัณฑิตวิทยาลัย มหาวิทยาลัยศิลปากร กำลังทำวิทยานิพนธ์ เรื่อง “การพัฒนาตัวบ่งชี้เชิงนโยบายการจัดการ
งานนิติวิทยาศาสตร์เพื่อเพิ่มศักยภาพทางการสอบสวนคดีวิสามัญฆาตกรรม” มีความประสงค์จะขอเก็บ
รวบรวมข้อมูลจากท่านโดยการสัมภาษณ์เชิงลึกในประเด็นเนื้อหาที่เกี่ยวข้องกับวิทยานิพนธ์ พร้อมทั้ง
ขอถ่ายภาพในระหว่างการสัมภาษณ์ เพื่อนำข้อมูลที่ได้มาใช้ประกอบการทำวิทยานิพนธ์ดังกล่าว

ในการนี้ บัณฑิตวิทยาลัย มหาวิทยาลัยศิลปากร จึงขอความอนุเคราะห์จากท่านโปรดให้ความ
อนุเคราะห์แก่นักศึกษาตามที่ท่านเห็นสมควร ทั้งนี้เพื่อประโยชน์ทางการศึกษา และหากท่านประสงค์จะ
ขอทราบรายละเอียดเพิ่มเติม บัณฑิตวิทยาลัย ขออนุญาตให้ นางสาวพีพัฒน์ ศรีศิลารักษ์ หมายเลข
โทรศัพท์ 083-006-6288 เป็นผู้ประสานงานโดยตรงต่อไป

จึงเรียนมาเพื่อโปรดพิจารณาให้ความอนุเคราะห์ จักขอบคุณยิ่ง

ขอแสดงความนับถือ

(รองศาสตราจารย์ ดร.ปานใจ ธารทัศน์วงศ์)

คณบดีบัณฑิตวิทยาลัย

สำนักงานคณบดีบัณฑิตวิทยาลัย ดลิ่งชั้น

โทรศัพท์ 0-2849-7502

โทรสาร 0-2849-7503

ปณิธานบัณฑิตวิทยาลัย “มุ่งส่งเสริม สนับสนุน เพื่อพัฒนาคุณภาพบัณฑิตศึกษา”



ที่ ศธ 6806/ ๕๒๕

บัณฑิตวิทยาลัย มหาวิทยาลัยศิลปากร
22 ถนนบรมราชชนนี ตลิ่งชัน
กรุงเทพฯ 10170

๙ ธันวาคม 2560

เรื่อง ขอความอนุเคราะห์ให้นักศึกษาเก็บรวบรวมข้อมูลโดยการสัมภาษณ์เชิงลึกและขอถ่ายภาพ
เรียน ผู้ช่วยศาสตราจารย์ พันตำรวจโท ดร.สฤกษ์ดี สิบพงษ์ศิริ

ด้วย นางสาวพีพัฒน์ ศรีศิลารักษ์ นักศึกษาระดับปริญญาตรีบัณฑิต สาขาวิชาการจัดการ
บัณฑิตวิทยาลัย มหาวิทยาลัยศิลปากร กำลังทำวิทยานิพนธ์ เรื่อง “การพัฒนาตัวบ่งชี้เชิงนโยบายการจัดการ
งานนิสิตวิทยาศาสตร์เพื่อเพิ่มศักยภาพทางด้านการสอบสวนคดีวิสามัญฆาตกรรม” มีความประสงค์จะขอเก็บ
รวบรวมข้อมูลจากท่านโดยการสัมภาษณ์เชิงลึกในประเด็นเนื้อหาที่เกี่ยวข้องกับวิทยานิพนธ์ พร้อมทั้ง
ขอถ่ายภาพในระหว่างการสัมภาษณ์ เพื่อนำข้อมูลที่ได้มาใช้ประกอบการทำวิทยานิพนธ์ดังกล่าว

ในการนี้ บัณฑิตวิทยาลัย มหาวิทยาลัยศิลปากร จึงขอความอนุเคราะห์จากท่านโปรดให้ความ
อนุเคราะห์แก่นักศึกษาตามที่ท่านเห็นสมควร ทั้งนี้เพื่อประโยชน์ทางการศึกษา และหากท่านประสงค์จะ
ขอทราบรายละเอียดเพิ่มเติม บัณฑิตวิทยาลัย ขออนุญาตให้ นางสาวพีพัฒน์ ศรีศิลารักษ์ หมายเลข
โทรศัพท์ 083-006-6288 เป็นผู้ประสานงานโดยตรงต่อไป

จึงเรียนมาเพื่อโปรดพิจารณาให้ความอนุเคราะห์ จักขอบคุณยิ่ง

ขอแสดงความนับถือ

(รองศาสตราจารย์ ดร.ปานใจ ธารทัศน์วงศ์)

คณบดีบัณฑิตวิทยาลัย

สำนักงานคณบดีบัณฑิตวิทยาลัย ตลิ่งชัน

โทรศัพท์ 0-2849-7502

โทรสาร 0-2849-7503

ปณิธานบัณฑิตวิทยาลัย “มุ่งส่งเสริม สนับสนุน เพื่อพัฒนาคุณภาพบัณฑิตศึกษา”

ที่ ศร 6806/๕๖๕๖



บัณฑิตวิทยาลัย มหาวิทยาลัยศิลปากร
22 ถนนบรมราชชนนี คลังชั้น
กรุงเทพฯ 10170

๑๙ ธันวาคม 2560

เรื่อง ขอความอนุเคราะห์ให้นักศึกษาเก็บรวบรวมข้อมูลโดยการสัมภาษณ์เชิงลึกและขอถ่ายภาพ
เรียน แพทย์หญิง คุณหญิงพรทิพย์ โรจนสุนันท์

ด้วย นางสาวพีพัฒน์ ศรีศิริรักษ์ นักศึกษาระดับปริญญาตรีบัณฑิต สาขาวิชาการจัดการ
บัณฑิตวิทยาลัย มหาวิทยาลัยศิลปากร กำลังทำวิทยานิพนธ์ เรื่อง “การพัฒนาตัวบ่งชี้เชิงนโยบายการจัดการ
งานนิติวิทยาศาสตร์เพื่อเพิ่มศักยภาพทางด้านการสอบสวนคดีวิสามัญฆาตกรรม” มีความประสงค์จะขอเก็บ
รวบรวมข้อมูลจากท่านโดยการสัมภาษณ์เชิงลึกในประเด็นเนื้อหาที่เกี่ยวข้องกับวิทยานิพนธ์ พร้อมทั้ง
ขอถ่ายภาพในระหว่างการสัมภาษณ์ เพื่อนำข้อมูลที่ได้มาใช้ประกอบการทำวิทยานิพนธ์ดังกล่าว

ในการนี้ บัณฑิตวิทยาลัย มหาวิทยาลัยศิลปากร จึงขอความอนุเคราะห์จากท่านโปรดให้ความ
อนุเคราะห์แก่นักศึกษาตามที่ท่านเห็นสมควร ทั้งนี้เพื่อประโยชน์ทางการศึกษา และหากท่านประสงค์จะ
ขอทราบรายละเอียดเพิ่มเติม บัณฑิตวิทยาลัย ขออนุญาตให้ นางสาวพีพัฒน์ ศรีศิริรักษ์ หมายเลข
โทรศัพท์ 083-006-6288 เป็นผู้ประสานงานโดยตรงต่อไป

จึงเรียนมาเพื่อโปรดพิจารณาให้ความอนุเคราะห์ จักขอบคุณยิ่ง

ขอแสดงความนับถือ

(รองศาสตราจารย์ ดร.ปานใจ ธารทัตตวงค์)
คณบดีบัณฑิตวิทยาลัย

สำนักงานคณบดีบัณฑิตวิทยาลัย คลังชั้น
โทรศัพท์ 0-2849-7502
โทรสาร 0-2849-7503

พันธธานบัณฑิตวิทยาลัย “มุ่งส่งเสริม สนับสนุน เพื่อพัฒนาคุณภาพบัณฑิตศึกษา”

ที่ ศธ 6806/ ๒๖๑



บัณฑิตวิทยาลัย มหาวิทยาลัยศิลปากร
22 ถนนบรมราชชนนี ดลิ่งชั้น
กรุงเทพฯ 10170

๙ ธันวาคม 2560

เรื่อง ขอความอนุเคราะห์ให้นักศึกษาเก็บรวบรวมข้อมูลโดยการสัมภาษณ์เชิงลึกและขอถ่ายภาพ
เรียน คุณนิพนธ์ อันทอง

ด้วย นางสาวพีพัฒน์ ศรีศิลารักษ์ นักศึกษาระดับปริญญาตรีบัณฑิต สาขาวิชาการจัดการ
บัณฑิตวิทยาลัย มหาวิทยาลัยศิลปากร กำลังทำวิทยานิพนธ์ เรื่อง “การพัฒนาตัวบ่งชี้เชิงนโยบายการจัดการ
งานนิสิตวิทยาศาสตร์เพื่อเพิ่มศักยภาพทางการสอบสวนคดีวิสามัญฆาตกรรม” มีความประสงค์จะขอเก็บ
รวบรวมข้อมูลจากท่านโดยการสัมภาษณ์เชิงลึกในประเด็นเนื้อหาที่เกี่ยวข้องกับวิทยานิพนธ์ พร้อมทั้ง
ขอถ่ายภาพในระหว่างการสัมภาษณ์ เพื่อนำข้อมูลที่ได้มาใช้ประกอบการทำวิทยานิพนธ์ดังกล่าว

ในการนี้ บัณฑิตวิทยาลัย มหาวิทยาลัยศิลปากร จึงขอความอนุเคราะห์จากท่านโปรดให้ความ
อนุเคราะห์แก่นักศึกษาตามที่ท่านเห็นสมควร ทั้งนี้เพื่อประโยชน์ทางการศึกษา และหากท่านประสงค์จะ
ขอทราบรายละเอียดเพิ่มเติม บัณฑิตวิทยาลัย ขออนุญาตให้ นางสาวพีพัฒน์ ศรีศิลารักษ์ หมายเลข
โทรศัพท์ 083-006-6288 เป็นผู้ประสานงานโดยตรงต่อไป

จึงเรียนมาเพื่อโปรดพิจารณาให้ความอนุเคราะห์ จักขอบคุณยิ่ง

ขอแสดงความนับถือ

(รองศาสตราจารย์ ดร.ปานใจ ธารทัศน์วงศ์)
คณบดีบัณฑิตวิทยาลัย

สำนักงานคณบดีบัณฑิตวิทยาลัย ดลิ่งชั้น
โทรศัพท์ 0-2849-7502
โทรสาร 0-2849-7503

ปณิธานบัณฑิตวิทยาลัย “มุ่งส่งเสริม สนับสนุน เพื่อพัฒนาคุณภาพบัณฑิตศึกษา”

ที่ ศธ 6806/ ๕๒๘



บัณฑิตวิทยาลัย มหาวิทยาลัยศิลปากร
22 ถนนบรมราชชนนี ดลิ่งชั้น
กรุงเทพฯ 10170

๒ ธันวาคม 2560

เรื่อง ขอความอนุเคราะห์ให้นักศึกษาเก็บรวบรวมข้อมูลโดยการสัมภาษณ์เชิงลึกและขอถ่ายภาพ
เรียน คุณพรเพ็ญ คงขจรเกียรติ

ด้วย นางสาวพีพัฒน์ ศรีศิลารักษ์ นักศึกษาระดับปริญญาตรีบัณฑิต สาขาวิชาการจัดการ
บัณฑิตวิทยาลัย มหาวิทยาลัยศิลปากร กำลังทำวิทยานิพนธ์ เรื่อง “การพัฒนาตัวบ่งชี้เชิงนโยบายการจัดการ
งานนิสิตวิทยาศาสตร์เพื่อเพิ่มศักยภาพทางด้านการสอบสวนคดีวิสามัญฆาตกรรม” มีความประสงค์จะขอเก็บ
รวบรวมข้อมูลจากท่านโดยการสัมภาษณ์เชิงลึกในประเด็นเนื้อหาที่เกี่ยวข้องกับวิทยานิพนธ์ พร้อมทั้ง
ขอถ่ายภาพในระหว่างการสัมภาษณ์ เพื่อนำข้อมูลที่ได้มาใช้ประกอบการทำวิทยานิพนธ์ดังกล่าว

ในกรณีนี้ บัณฑิตวิทยาลัย มหาวิทยาลัยศิลปากร จึงขอความอนุเคราะห์จากท่านโปรดให้ความ
อนุเคราะห์แก่นักศึกษาตามที่ท่านเห็นสมควร ทั้งนี้เพื่อประโยชน์ทางการศึกษา และหากท่านประสงค์จะ
ขอทราบรายละเอียดเพิ่มเติม บัณฑิตวิทยาลัย ขออนุญาตให้ นางสาวพีพัฒน์ ศรีศิลารักษ์ หมายเลข
โทรศัพท์ 083-006-6288 เป็นผู้ประสานงานโดยตรงต่อไป

จึงเรียนมาเพื่อโปรดพิจารณาให้ความอนุเคราะห์ จักขอบคุณยิ่ง

ขอแสดงความนับถือ

(รองศาสตราจารย์ ดร.ปานใจ ธารทศนวงศ์)

คณบดีบัณฑิตวิทยาลัย

สำนักงานคณบดีบัณฑิตวิทยาลัย ดลิ่งชั้น

โทรศัพท์ 0-2849-7502

โทรสาร 0-2849-7503

ปณิธานบัณฑิตวิทยาลัย “มุ่งส่งเสริม สนับสนุน เพื่อพัฒนาคุณภาพบัณฑิตศึกษา”



ที่ ศธ 6806/ ๕๖๕๑

บัณฑิตวิทยาลัย มหาวิทยาลัยศิลปากร
22 ถนนบรมราชชนนี ดลิ่งชั้น
กรุงเทพฯ 10170

๘ ธันวาคม 2560

เรื่อง ขอความอนุเคราะห์ให้นักศึกษาเก็บรวบรวมข้อมูลโดยการสัมภาษณ์เชิงลึกและขอถ่ายภาพ
เรียน ผู้ช่วยศาสตราจารย์ พลตำรวจโท ดร.ณรงค์ กุลนิเทศ

ด้วย นางสาวพีพัฒน์ ศรีศิลารักษ์ นักศึกษาระดับปริญญาตรีบัณฑิต สาขาวิชาการจัดการ
บัณฑิตวิทยาลัย มหาวิทยาลัยศิลปากร กำลังทำวิทยานิพนธ์ เรื่อง “การพัฒนาตัวบ่งชี้เชิงนโยบายการจัดการ
งานนิติวิทยาศาสตร์เพื่อเพิ่มศักยภาพทางการสอบสวนคดีวิสามัญฆาตกรรม” มีความประสงค์จะขอเก็บ
รวบรวมข้อมูลจากท่านโดยการสัมภาษณ์เชิงลึกในประเด็นเนื้อหาที่เกี่ยวข้องกับวิทยานิพนธ์ พร้อมทั้ง
ขอถ่ายภาพในระหว่างการสัมภาษณ์ เพื่อนำข้อมูลที่ได้มาใช้ประกอบการทำวิทยานิพนธ์ดังกล่าว

ในการนี้ บัณฑิตวิทยาลัย มหาวิทยาลัยศิลปากร จึงขอความอนุเคราะห์จากท่านโปรดให้ความ
อนุเคราะห์แก่นักศึกษาตามที่ท่านเห็นสมควร ทั้งนี้เพื่อประโยชน์ทางการศึกษา และหากท่านประสงค์จะ
ขอทราบรายละเอียดเพิ่มเติม บัณฑิตวิทยาลัย ขออนุญาตให้ นางสาวพีพัฒน์ ศรีศิลารักษ์ หมายเลข
โทรศัพท์ 083-006-6288 เป็นผู้ประสานงานโดยตรงต่อไป

จึงเรียนมาเพื่อโปรดพิจารณาให้ความอนุเคราะห์ จักขอบคุณยิ่ง

ขอแสดงความนับถือ

(รองศาสตราจารย์ ดร.ปานใจ ธารทัตตวงศ์)

คณบดีบัณฑิตวิทยาลัย

สำนักงานคณบดีบัณฑิตวิทยาลัย ดลิ่งชั้น

โทรศัพท์ 0-2849-7502

โทรสาร 0-2849-7503

ปณิธานบัณฑิตวิทยาลัย “มุ่งส่งเสริม สนับสนุน เพื่อพัฒนาคุณภาพบัณฑิตศึกษา”



ที่ ศร 6806/ ๕๖๖๐

บัณฑิตวิทยาลัย มหาวิทยาลัยศิลปากร
22 ถนนบรมราชชนนี ดลิ่งชั้น
กรุงเทพฯ 10170

๑๘ ธันวาคม 2560

เรื่อง ขอความอนุเคราะห์ให้นักศึกษาเก็บรวบรวมข้อมูลโดยการสัมภาษณ์เชิงลึกและขอถ่ายภาพ
เรียน คุณสมชาย หอมละออ

ด้วย นางสาวพีพัฒน์ ศรีศิริรักษ์ นักศึกษาระดับปริญญาตรีบัณฑิต สาขาวิชาการจัดการ
บัณฑิตวิทยาลัย มหาวิทยาลัยศิลปากร กำลังทำวิทยานิพนธ์ เรื่อง “การพัฒนาตัวบ่งชี้เชิงนโยบายการจัดการ
งานนิสิตวิทยาาสตร์เพื่อเพิ่มศักยภาพทางด้านการสอบสวนคดีวิสามัญฆาตกรรม” มีความประสงค์จะขอเก็บ
รวบรวมข้อมูลจากท่านโดยการสัมภาษณ์เชิงลึกในประเด็นเนื้อหาที่เกี่ยวข้องกับวิทยานิพนธ์ พร้อมทั้ง
ขอถ่ายภาพในระหว่างการสัมภาษณ์ เพื่อนำข้อมูลที่ได้มาใช้ประกอบการทำวิทยานิพนธ์ดังกล่าว

ในกรณีนี้ บัณฑิตวิทยาลัย มหาวิทยาลัยศิลปากร จึงขอความอนุเคราะห์จากท่านโปรดให้ความ
อนุเคราะห์แก่นักศึกษาตามที่ท่านเห็นสมควร ทั้งนี้เพื่อประโยชน์ทางการศึกษา และหากท่านประสงค์จะ
ขอทราบรายละเอียดเพิ่มเติม บัณฑิตวิทยาลัย ขออนุญาตให้ นางสาวพีพัฒน์ ศรีศิริรักษ์ หมายเลข
โทรศัพท์ 083-006-6288 เป็นผู้ประสานงานโดยตรงต่อไป

จึงเรียนมาเพื่อโปรดพิจารณาให้ความอนุเคราะห์ จักขอบคุณยิ่ง

ขอแสดงความนับถือ

(รองศาสตราจารย์ ดร.ปานใจ ธารทัศน์วงศ์)

คณบดีบัณฑิตวิทยาลัย

สำนักงานคณบดีบัณฑิตวิทยาลัย ดลิ่งชั้น

โทรศัพท์ 0-2849-7502

โทรสาร 0-2849-7503

ปณิธานบัณฑิตวิทยาลัย “มุ่งส่งเสริม สนับสนุน เพื่อพัฒนาคุณภาพบัณฑิตศึกษา”



ที่ ศธ 6806/ ๕๖๖1

บัณฑิตวิทยาลัย มหาวิทยาลัยศิลปากร
22 ถนนบรมราชชนนี ตำบลชั้น
กรุงเทพฯ 10170

๙ ธันวาคม 2560

เรื่อง ขอความอนุเคราะห์ให้นักศึกษาเก็บรวบรวมข้อมูลโดยการสัมภาษณ์เชิงลึกและขอถ่ายภาพ
เรียน ผู้ช่วยศาสตราจารย์ พันตำรวจเอก อีสุทธิ์ พันธุ์ฤทธิ์

ด้วย นางสาวพีพัฒน์ ศรีศิลารักษ์ นักศึกษาระดับปริญญาตรีบัณฑิต สาขาวิชาการจัดการ
บัณฑิตวิทยาลัย มหาวิทยาลัยศิลปากร กำลังทำวิทยานิพนธ์ เรื่อง “การพัฒนาตัวบ่งชี้เชิงนโยบายการจัดการ
งานนิติวิทยาศาสตร์เพื่อเพิ่มศักยภาพทางด้านการสอบสวนคดีวิสามัญฆาตกรรม” มีความประสงค์จะขอเก็บ
รวบรวมข้อมูลจากท่านโดยการสัมภาษณ์เชิงลึกในประเด็นเนื้อหาที่เกี่ยวข้องกับวิทยานิพนธ์ พร้อมทั้ง
ขอถ่ายภาพในระหว่างการสัมภาษณ์ เพื่อนำข้อมูลที่ได้มาใช้ประกอบการทำวิทยานิพนธ์ดังกล่าว

ในการนี้ บัณฑิตวิทยาลัย มหาวิทยาลัยศิลปากร จึงขอความอนุเคราะห์จากท่านโปรดให้ความ
อนุเคราะห์แก่นักศึกษาตามที่ท่านเห็นสมควร ทั้งนี้เพื่อประโยชน์ทางการศึกษา และหากท่านประสงค์จะ
ขอทราบรายละเอียดเพิ่มเติม บัณฑิตวิทยาลัย ขออนุญาตให้ นางสาวพีพัฒน์ ศรีศิลารักษ์ หมายเลข
โทรศัพท์ 083-006-6288 เป็นผู้ประสานงานโดยตรงต่อไป

จึงเรียนมาเพื่อโปรดพิจารณาให้ความอนุเคราะห์ จักขอบคุณยิ่ง

ขอแสดงความนับถือ

(รองศาสตราจารย์ ดร.ปานใจ ธารทัตตวงค์)

คณบดีบัณฑิตวิทยาลัย

สำนักงานคณบดีบัณฑิตวิทยาลัย ตำบลชั้น

โทรศัพท์ 0-2849-7502

โทรสาร 0-2849-7503

ปณิธานบัณฑิตวิทยาลัย “มุ่งส่งเสริม สนับสนุน เพื่อพัฒนาคุณภาพบัณฑิตศึกษา”



ที่ ศธ 6806/ ๒๖๒

บัณฑิตวิทยาลัย มหาวิทยาลัยศิลปากร
22 ถนนบรมราชชนนี ดลิ่งชั้น
กรุงเทพฯ 10170

๘ ธันวาคม 2560

เรื่อง ขออนุญาตให้นักศึกษาเก็บรวบรวมข้อมูลโดยการสัมภาษณ์เชิงลึกและขอถ่ายภาพ
เรียน พันตำรวจโท พงษ์เทพ จันทร์เจริญ

ด้วย นางสาวพีพัฒน์ ศรีศิริรักษ์ นักศึกษาระดับปริญญาโท บัณฑิต สาขาวิชาการจัดการ
บัณฑิตวิทยาลัย มหาวิทยาลัยศิลปากร กำลังทำวิทยานิพนธ์ เรื่อง “การพัฒนาตัวบ่งชี้เชิงนโยบายการจัดการ
งานนิสิตวิทยาศาสตร์เพื่อเพิ่มศักยภาพทางด้านการสอบสวนคดีวิสามัญฆาตกรรม” มีความประสงค์จะเก็บ
รวบรวมข้อมูลจากท่านโดยการสัมภาษณ์เชิงลึกในประเด็นเนื้อหาที่เกี่ยวข้องกับวิทยานิพนธ์ พร้อมทั้ง
ขอถ่ายภาพในระหว่างการสัมภาษณ์ เพื่อนำข้อมูลที่ได้มาใช้ประกอบการทำวิทยานิพนธ์ดังกล่าว

ในการนี้ บัณฑิตวิทยาลัย มหาวิทยาลัยศิลปากร จึงขออนุญาตจากท่านโปรดให้ความ
อนุเคราะห์แก่นักศึกษาตามที่ท่านเห็นสมควร ทั้งนี้เพื่อประโยชน์ทางการศึกษา และหากท่านประสงค์จะ
ขอทราบรายละเอียดเพิ่มเติม บัณฑิตวิทยาลัย ขออนุญาตให้ นางสาวพีพัฒน์ ศรีศิริรักษ์ หมายเลข
โทรศัพท์ 083-006-6288 เป็นผู้ประสานงานโดยตรงต่อไป

จึงเรียนมาเพื่อโปรดพิจารณาให้ความอนุเคราะห์ จักขอบคุณยิ่ง

ขอแสดงความนับถือ

(รองศาสตราจารย์ ดร.ปานใจ ธารทัศน์วงศ์)
คณบดีบัณฑิตวิทยาลัย

สำนักงานคณบดีบัณฑิตวิทยาลัย ดลิ่งชั้น
โทรศัพท์ 0-2849-7502
โทรสาร 0-2849-7503

ปณิธานบัณฑิตวิทยาลัย “มุ่งส่งเสริม สนับสนุน เพื่อพัฒนาคุณภาพบัณฑิตศึกษา”



ที่ ศธ 6806/ ๘๖๖๓

บัณฑิตวิทยาลัย มหาวิทยาลัยศิลปากร
22 ถนนบรมราชชนนี ตำบลจันทน์
กรุงเทพฯ 10170

๑๙ ธันวาคม 2560

เรื่อง ขอความอนุเคราะห์ให้นักศึกษาเก็บรวบรวมข้อมูลโดยการสัมภาษณ์เชิงลึกและขอถ่ายภาพ
เรียน คุณอรุณญา กริธาชาติ

ด้วย นางสาวพีพัฒนา ศรีศิลารักษ์ นักศึกษาระดับปริญญาตรีบัณฑิต สาขาวิชาการจัดการ
บัณฑิตวิทยาลัย มหาวิทยาลัยศิลปากร กำลังทำวิทยานิพนธ์ เรื่อง "การพัฒนาตัวบ่งชี้เชิงนโยบายการจัดการ
งานนิติวิทยาศาสตร์เพื่อเพิ่มศักยภาพทางด้านการสอบสวนคดีวิสามัญฆาตกรรม" มีความประสงค์จะขอเก็บ
รวบรวมข้อมูลจากท่านโดยการสัมภาษณ์เชิงลึกในประเด็นเนื้อหาที่เกี่ยวข้องกับวิทยานิพนธ์ พร้อมทั้ง
ขอถ่ายภาพในระหว่างการสัมภาษณ์ เพื่อนำข้อมูลที่ได้มาใช้ประกอบการทำวิทยานิพนธ์ดังกล่าว

ในการนี้ บัณฑิตวิทยาลัย มหาวิทยาลัยศิลปากร จึงขอความอนุเคราะห์จากท่านโปรดให้ความ
อนุเคราะห์แก่นักศึกษาตามที่ท่านเห็นสมควร ทั้งนี้เพื่อประโยชน์ทางการศึกษา และหากท่านประสงค์จะ
ขอทราบรายละเอียดเพิ่มเติม บัณฑิตวิทยาลัย ขออนุญาตให้ นางสาวพีพัฒนา ศรีศิลารักษ์ หมายเลข
โทรศัพท์ 083-006-6288 เป็นผู้ประสานงานโดยตรงต่อไป

จึงเรียนมาเพื่อโปรดพิจารณาให้ความอนุเคราะห์ จักขอบคุณยิ่ง

ขอแสดงความนับถือ

(รองศาสตราจารย์ ดร.ปานใจ ธารทัศน์วงศ์)

คณบดีบัณฑิตวิทยาลัย

สำนักงานคณบดีบัณฑิตวิทยาลัย ตำบลจันทน์

โทรศัพท์ 0-2849-7502

โทรสาร 0-2849-7503

ปณิธานบัณฑิตวิทยาลัย "มุ่งส่งเสริม สนับสนุน เพื่อพัฒนาคุณภาพบัณฑิตศึกษา"

ที่ ศธ 6806/ ๕๖๖๔



บัณฑิตวิทยาลัย มหาวิทยาลัยศิลปากร
22 ถนนบรมราชชนนี ดลิ่งชั้น
กรุงเทพฯ 10170

๑๘ ธันวาคม 2560

เรื่อง ขอความอนุเคราะห์ให้นักศึกษาเก็บรวบรวมข้อมูลโดยการสัมภาษณ์เชิงลึกและขอถ่ายภาพ
เรียน คุณปกรณ์ ธรรมโรจน์

ด้วย นางสาวพิพัฒน์ ศรีศิลารักษ์ นักศึกษาระดับปริญญาตรีบัณฑิต สาขาวิชาการจัดการ
บัณฑิตวิทยาลัย มหาวิทยาลัยศิลปากร กำลังทำวิทยานิพนธ์ เรื่อง “การพัฒนาตัวบ่งชี้เชิงนโยบายการจัดการ
งานนิเวศวิทยาศาสตร์เพื่อเพิ่มศักยภาพทางด้านการสอบสวนคดีวิสามัญฆาตกรรม” มีความประสงค์จะขอเก็บ
รวบรวมข้อมูลจากท่านโดยการสัมภาษณ์เชิงลึกในประเด็นเนื้อหาที่เกี่ยวข้องกับวิทยานิพนธ์ พร้อมทั้ง
ขอถ่ายภาพในระหว่างการสัมภาษณ์ เพื่อนำข้อมูลที่ได้มาใช้ประกอบการทำวิทยานิพนธ์ดังกล่าว

ในการนี้ บัณฑิตวิทยาลัย มหาวิทยาลัยศิลปากร จึงขอความอนุเคราะห์จากท่านโปรดให้ความ
อนุเคราะห์แก่นักศึกษาตามที่ท่านเห็นสมควร ทั้งนี้เพื่อประโยชน์ทางการศึกษา และหากท่านประสงค์จะ
ขอทราบรายละเอียดเพิ่มเติม บัณฑิตวิทยาลัย ขออนุญาตให้ นางสาวพิพัฒน์ ศรีศิลารักษ์ หมายเลข
โทรศัพท์ 083-006-6288 เป็นผู้ประสานงานโดยตรงต่อไป

จึงเรียนมาเพื่อโปรดพิจารณาให้ความอนุเคราะห์ จักขอบคุณยิ่ง

ขอแสดงความนับถือ

(รองศาสตราจารย์ ดร.ปานใจ ธารทัศน์วงศ์)
คณบดีบัณฑิตวิทยาลัย

สำนักงานคณบดีบัณฑิตวิทยาลัย ดลิ่งชั้น
โทรศัพท์ 0-2849-7502
โทรสาร 0-2849-7503

ปณิธานบัณฑิตวิทยาลัย “มุ่งส่งเสริม สนับสนุน เพื่อพัฒนาคุณภาพบัณฑิตศึกษา”

ที่ ศธ 6806/๑๖๖๕



บัณฑิตวิทยาลัย มหาวิทยาลัยศิลปากร
22 ถนนบรมราชชนนี ดลิ่งชั้น
กรุงเทพฯ 10170

๑๘ ธันวาคม 2560

เรื่อง ขอบความอนุเคราะห์ให้นักศึกษาเก็บรวบรวมข้อมูลโดยการสัมภาษณ์เชิงลึกและขอถ่ายภาพ
เรียน รองศาสตราจารย์ พลตำรวจตรี สันต์ สุขวัฒน์

ด้วย นางสาวพีพัฒน์ ศรีศิลารักษ์ นักศึกษาระดับปริญญาตรีบัณฑิต สาขาวิชาการจัดการ
บัณฑิตวิทยาลัย มหาวิทยาลัยศิลปากร กำลังทำวิทยานิพนธ์ เรื่อง “การพัฒนาตัวบ่งชี้เชิงนโยบายการจัดการ
งานนิติวิทยาศาสตร์เพื่อเพิ่มศักยภาพทางด้านการสอบสวนคดีวิสามัญฆาตกรรม” มีความประสงค์จะขอเก็บ
รวบรวมข้อมูลจากท่านโดยการสัมภาษณ์เชิงลึกในประเด็นเนื้อหาที่เกี่ยวข้องกับวิทยานิพนธ์ พร้อมทั้ง
ขอถ่ายภาพในระหว่างการสัมภาษณ์ เพื่อนำข้อมูลที่ได้มาใช้ประกอบการทำวิทยานิพนธ์ดังกล่าว

ในกรณีนี้ บัณฑิตวิทยาลัย มหาวิทยาลัยศิลปากร จึงขอความอนุเคราะห์จากท่านโปรดให้ความ
อนุเคราะห์แก่นักศึกษาตามที่ท่านเห็นสมควร ทั้งนี้เพื่อประโยชน์ทางการศึกษา และหากท่านประสงค์จะ
ขอทราบรายละเอียดเพิ่มเติม บัณฑิตวิทยาลัย ขออนุญาตให้ นางสาวพีพัฒน์ ศรีศิลารักษ์ หมายเลข
โทรศัพท์ 083-006-6288 เป็นผู้ประสานงานโดยตรงต่อไป

จึงเรียนมาเพื่อโปรดพิจารณาให้ความอนุเคราะห์ จักขอบคุณยิ่ง

ขอแสดงความนับถือ

(รองศาสตราจารย์ ดร.ปานใจ ธารัทศวงค์)
คณบดีบัณฑิตวิทยาลัย

สำนักงานคณบดีบัณฑิตวิทยาลัย ดลิ่งชั้น
โทรศัพท์ 0-2849-7502
โทรสาร 0-2849-7503

ปณิธานบัณฑิตวิทยาลัย “มุ่งส่งเสริม สนับสนุน เพื่อพัฒนาคุณภาพบัณฑิตศึกษา”

- American Bar Associations. (2007). *ABA Standard for Criminal Justice: Prosecution Function and Defense Function*
- American Psychological Association. (2013). *Specialty Guidelines for Forensic Psychology. American Psychologist 68(1)*.
- Amos, M. (2006). *Human right law* Oxford: Hart Publishing.
- Bayley, D. H. (1990). *Patterns of Policing: A Comparative International Analysis USA*: Rutgers University Press.
- Becker, R. F. (2009). *Criminal Investigation* (3 ed.). MA: Jones and Bartlett Publishers.
- Brown, S. E., EsBensen, F.-A., & Geis, G. (2010). *Criminology : Explaining Crime and Its Context* (7 ed.). NJ: LexisNexis.
- Burke, C., Shawn, S., Dana, E., Lazzara, E. H., & Salas, E. (2007). Trust in leadership : A multi-level review and integrations. *The Leadership Quarterly*(18), 606-632.
- Cary, C. L. (2001). *Organizational Stress*. California: Sage.
- Certo, S. (2000). *Modern management* Prentice-Hall.
- Chaturvedi, J. C. (2006). *Police Administration and Investigation of Crime* India: Isha Books.
- Christopher, M. (2000). The Agile Supply Chain, Competing in Volatile Markets. *Journal of Industrial Marketing Management*, 29, 37-44.
- Clarke, C. A., & Armstrong, K. (2012). *Police Organization and Training : Innovations in Research and Practice*. New York Springer.
- Community Police Consortiums. (1994). *Understanding Community Policing :A Framework for Action*. Retrieved from Washington DC:
- Dempsey, J. S., & Forst, L. S. (2012). *An Introduction to Policing* New York Delmar.
- Denhardt, R. B., & Grubbs, J. W. (2003). *PUBLIC ADMINISTRATION: AN ACTION ORIENTATION* (6 ed.). USA: Wadsworth/Thomson Learning Publications.
- Dubber, M. D. (2005). *The Police Power: Patriarchy and the Foundations of American Government*. Columbia: Columbia University

- Eguchi, M. (2007). New Public Management: As a Means to Reform. *Quarterly Journal of Public Policy & Management*, 1(Special Issue), 1-23.
- Eldfonso, E., & Coffey, A. R. (1981). *Criminal Law: History, Philosophy, Enforcement*. New York: Harper & Row.
- Faigman, D. L. (2013). *The Daubert Revolution and the Birth of Modernity: Managing Scientific Evidence in the Age of Science*. University of California California.
- Fisher, B. A. J. (1993). *Technique of Crime Scene Investigation*. London: Edward Arnold.
- Foucault, M. (1970). *The Order of Things*. New York: Vintage Books.
- Foucault, M. (1972). *The Archaeology of Knowledge*. New York: Pantheon Books.
- Foucault, M. (1980). *Power/Knowledge: Selected Interviews and Other Writing 1972-1977*. New York: Pantheon.
- Foucault, M. (1986). *Michel Foucault: Beyond Structuralism and Hermeneutics*: The Harvester Press.
- Foucault, M. (1990). *The History of Sexuality Volume I: An Introduction*: Harmondsworth: Penguin Books.
- Franklin, C. J. (2006). *The Investigator's Guide to Computer Crime* Illinois: Charles.
- Graber, D. (1968). *Crime News and the Public*. New York Praeger.
- Gudjonsson, G. H. (2003). *The Psychology of Interrogation and Confessions* NJ: Wiley.
- Gudjonsson, G. H. (2007). *Offenders' Memories of Violent Crimes*. NJ: Wiley.
- Hall, R. H. (1991). *Organizations Structure Process And Outcomes*. Paper presented at the Englewood Cliff, NJ.: Prentice – Hall.
- Hardaway, R. M. (2003). *No Price Too High : Victimless Crimes and the Ninth Amendment* London: Praeger.
- Helliwell, J. F., & Huang, H. (2008). How's Your Government? International Evidence Linking Good Government and Well-Being. *British Journal of Political Sciences*.
- Herbert, P. (1986). *The Limits of the Criminal Sanction*. Stanford University Stanford.
- Herzberg, F. (1968). *Motivation, moral and money*. Retrieved from

- Hess, K. M., & Orthmann, C. H. (2012). *Introduction to Law Enforcement and Criminal Justice*. (10 ed.). New York: Delmar.
- Hooper, M. K., & Schmidt, J. H. (2001). *Managing Criminal Investigation*. New York: Marcel Dekker, Inc.
- Houck, M. M., & Siege, J. A. (2010). *Fundamentals of Forensic Science*. Amsterdam: Elsevier.
- Hoy, W. K., & Miskel, C. G. (1991). *Educational administration: Theory, research, practice*. New York: Mc Graw-Hill.
- Huynh, K. P., & Jacho-Chavez, D. T. (2009). Growth and Governance: A Nonparametric Analysis. *Journal of Comparative Economics*(37), 121-143.
- Jackson, A. R. W., & Jackson, J. M. (2004). *Forensic Science*. London: Pearson Prentices Hall.
- Jonhson, J. L. (2003). *MARKET-FOCUSED Strategic Flexibility : Conceptual Advances and an Integrative*. Paper presented at the Academy of Marketing Science.
- Kassin, S. M., Appleby, S. C., & Perillo, J. T. (2010). Interviewing Suspects : Practice, Science, and Future Directions. *Legal and Criminological Psychology*(15), 43.
- Kilfeather, R. F. (2011). *Managing and Coordinating Major Criminal Investigation* (2 ed.). London: CRC Press.
- Kleinig, J. (2008). *Ethics and Criminal Justice: An Introduction* Cambridge: Cambridge University
- Klofas, J., Stojkoric, S., & Kalinich, D. (1990). *Criminal Justice Organization :Administration and Management*. California: Pacific Grove Cole Pub. Co.,
- Kogut, B., & Kulatilaka, N. (2001). Capabilities as Real Options. *Organization Science*, 12(6), 744-758.
- Krause, S., & Safety, A. (2003). *Accident Investigations, Analyses, & Applications* (2 ed.). New York McGraw-Hill.
- Lee, G. D. (2005). *Global Drug Enforcement : Practical Investigative Techniques* London: CRC Press.
- Linda, S. M., & Kaen, M. H. (2008). *Community policing : partnerships for problem solving* (5 ed.). Belmont, CA: Thomson/Wadsworth.

- Lynch, S. R., & Lynch, R. G. (2005). *The Police Manager* (6 ed.). NJ: LexisNexis.
- MacVean, A., Grieve, J., & Harfield, C. (2007). *Policing Crime Scene* London: Sage Publications.
- Maslow, A. M. (1954). *Motivation and personality*. New York: Harper and Row.
- Mazmanian, D. A., & Sabatier, P. A. (1980). A multivariate model of public policy marking. *American Journal of Political Science*(24), 439-468.
- McCormick, M. (1981). *Scientific Evidence: Defining a New Approach to Admissibility* (67 ed.): Iowa Law
- Meron, T. (1984). *Human Rights in International Law : legal and Policy Issues*. New York Oxford.
- Miller, S. (2014). Police Detectives, Criminal Investigations and Collective Moral Responsibility. *Criminal Justice Ethics*, 1(33).
- Milton, K. (1981). *Human behavior in organization*. Paper presented at the Englewood Cliffs, New Jersey: Prentice Hall.
- Nemeth, C. P. (2011). *Law and Evidence: A Primer for Criminal Justice*. LLC: Jones and Bartlett Publishers.
- Nigro, F. A., & Nigro, L. (1977). *The new public personal administration*. Illinois: F.E Peacock Pushers.
- Ott, J. C. (2010). Good Governance and Happiness in Nations: Technical Quality Precedes Democracy and Quality Beats Size. *Journal of Happiness Studies*, 11, 353-368.
- Paul, B. W., & Kenneth, M. W. (1981). *The administration of justice*. Paper presented at the Englewood Cliffs N.J., N.J. Prentice-Hall.
- Pauwels, P., & Matthyssens, P. (2004). *Strategic Flexibility in export expansion: Growing through with drawl*. Paper presented at the International Marketing Review 21.
- Pradhan, R. P., & Sanyal, G. S. (2011). Good Governance and Human Development: Evidence form Indian States. *Journal of Social and Development Science*, 1(1), 1-8.

- Robert, S., & Gary, W. C. (1979). *Introduction to police administration: a systems behavioral approach with case studies*. Massachusetts: Addison-Wesley Publishing.
- Rossmo, D. K. (2009). *Criminal Investigation Failures* New York CRC Press.
- Sieghart, P. (1983). *The International law of Human rights*. New York Oxford.
- Spencer, J. R. (2008). *Hearsay Evidence in Criminal Proceedings* Oxford: Hart Publishing.
- Spencer, L. M., & Spencer, S. M. (1993). *Competence at Work: Models for Superior Performance*. New York John Wiley & Sons.
- Sriphokangkur, S. (2014). "Killing for the Nation Project": Drugs and the Concept of Human Resource in Neo-liberalism (in Thai). วารสารสังคมศาสตร์ มหาวิทยาลัยวลัยลักษณ์ (Walailak Journal of Social Sciences), 7(1), 351-403.
- Ursula Smartt. (2006). *Criminal Justice* London Sage Publishing.
- Uvin, P. (2004). *Human rights and development*. Bloomfield, CT: Kumarian Press.
- Vaughan, B., & Ken, L. (1991). *The investigation of crime : a guide to police powers*. London: Butterworth.
- Vodde, R. F. (2012). *Changing Paradigms in Police Training : Transitioning from a Traditional to an Andragogical Model*. New York Springer.
- Vokurka, R. J., & Fliedner, D. (1997). Agility: Competitive Weapon of the 1990s and Beyond. *Journal of Production and Inventory Management*, 38.
- Werrett, D. J. (1997). *The National DNA Database*. Paper presented at the Forensic Science International.
- Whisenad, P. M. (1977). *Crime Prevention*. Boston: Holbrook Press.
- Williams. (1982). *Studying Implementation: Methodological and Administrative Issue*. Chatham N.J.: Chatham House Publishers.
- Wright. (1981). *Crime and Criminal Justice in a Declining Economy*. Cambridge Mass: Oclgeschlager Gum & Hain.
- Zadok, E., Ben-Or, G., & Fisman, G. (2010). Forensic utilization of voluntarily collected DNA samples: law enforcement versus human rights.

- กนกพร แสนแก้ว. (2552). การพัฒนางานด้านการตรวจสถานที่เกิดเหตุของสถานีตำรวจในเขตพื้นที่ ตำรวจภูธรภาค 8. มหาวิทยาลัยศิลปากร,
- กรกฎ ทองชะโชค, อภิวัฒน์ สมาธิ, & อีพร ทองชะโชค. (2016). แนวทางเพิ่มประสิทธิภาพการ ดำเนินคดีความมั่นคงในพื้นที่จังหวัดชายแดนภาคใต้ (The Guidelines for Improving the Efficiency of National Security Prosecution in the Southern Border Provinces). วารสารนิติศาสตร์มหาวิทยาลัยนเรศวร:: *Naresuan University Law Journal*, 9(2), 119-142.
- กอแก้ว จันทร์กึ่งทอง. (2016). อิทธิพลของพฤติกรรมการระดับบุคคลกลุ่มและองค์การต่อผลการ ปฏิบัติงานของข้าราชการตำรวจในจังหวัดชายแดนภาคใต้. วารสารมหาวิทยาลัยราชภัฏ ยะลา, 11(1), 143-153.
- กายสิทธิ์ พิศวงปรากฏ. (2555). พนักงานอัยการกับการสอบสวนคดีความผิดซึ่งมีโทษตามกฎหมาย ไทยได้กระทำลงนอกราชอาณาจักร. กรุงเทพฯ: สำนักงานอัยการสูงสุด.
- กิตติพงษ์ กิตยารักษ์. (2541). กระบวนการยุติธรรมบนเส้นทางของการเปลี่ยนแปลง. กรุงเทพฯ: วิญญูชน.
- กิตติพงษ์ กิตยารักษ์. (2543). แนวทางการจัดโครงสร้างกระทรวงยุติธรรมใหม่”ในทิศทาง กระบวนการยุติธรรมไทยในศตวรรษใหม่. กรุงเทพฯ: สำนักงานกองทุนสนับสนุนการวิจัย.
- กิตติพงษ์ กิตยารักษ์. (2544). ยุทธศาสตร์การปฏิรูปกระบวนการยุติธรรมทางอาญาไทย (Vol. เดือน ตุลาคม). กรุงเทพฯ.
- กุลพล พลวัน. (2544). การบริหารกระบวนการยุติธรรม (Vol. 1). กรุงเทพฯ: นิติธรรม.
- กุลพล พลวัน. (2547). สิทธิมนุษยชนในสังคมโลก. กรุงเทพฯ: สำนักพิมพ์นิติธรรม.
- เกษมศานต์ โชติชาครพันธุ์ และคณะ. (2552). รายงานวิจัย การศึกษามาตรการป้องกันเพื่อปรับปรุง กระบวนการใช้อำนาจเกินขอบเขตกรณีเจ้าพนักงานตำรวจใช้อำนาจหน้าที่โดยมิชอบ. Retrieved from สำนักงานคณะกรรมการป้องกันและปราบปรามการทุจริตแห่งชาติ:
- เกียรติขจร วัจนะสวัสดิ์. (2544). คำอธิบายหลักกฎหมายวิธีพิจารณาความอาญาว่าด้วยการ ดำเนินคดีในขั้นต่อนก่อนการพิจารณา. กรุงเทพฯ: สำนักพิมพ์จักรีราชการพิมพ์.
- เกียรติขจร วัจนะสวัสดิ์. (2553). หลักกฎหมายวิธีพิจารณาความอาญา (7 ed.). กรุงเทพมหานคร: พลสยามพริ้นติ้ง.
- เกียรติขจร วัจนะสวัสดิ์. (2559). ชุดศึกษาวิจัยมนุษยชนในประเทศไทยและกระบวนการยุติธรรมทาง อาญาในประเทศไทย. กรุงเทพมหานคร: สำนักพิมพ์มหาวิทยาลัยธรรมศาสตร์.

- เข็มชัย ชูติวงศ์. (2542). คำอธิบายกฎหมายลักษณะพยาน (7 ed.). กรุงเทพมหานคร: สำนักพิมพ์นิติบรรณาการ.
- คณะกรรมการโครงการสิทธิมนุษยชนศึกษาในคณะกรรมการคาทอลิกเพื่อความยุติธรรมและสันติ. (2545). www.action4change.com
- คณะผู้จัดทำจากสำนักงานกิจการยุติธรรม. (2552). กระบวนการยุติธรรมทางอาญาไทย. Retrieved from สำนักงานกิจการยุติธรรม:
- คณิต ฌ นคร. (2540). "ความเป็นประชาธิปไตยในกระบวนการยุติธรรม" รวมบทความด้านวิชาการ. กรุงเทพฯ: พิมพ์อักษร.
- คณิต ฌ นคร. (2549). กฎหมายวิธีพิจารณาความอาญา (Vol. 7). กรุงเทพฯ: วิญญูชน.
- คณิต ฌ นคร. (2552). ปฏิรูปกระบวนการยุติธรรมทางอาญา สะท้อนทิศทางการพัฒนากระบวนการยุติธรรมไทย. กรุงเทพฯ: วิญญูชน.
- คณิต ฌ นคร. (2556). ประชาธิปไตยกับการตั้งรังเกียจของสังคม. กรุงเทพฯ: วิญญูชน.
- คณิง ภาไชย. (2548). กฎหมายวิธีพิจารณาความอาญาเล่ม 1 (Vol. 8). กรุงเทพฯ.
- เครือข่ายมนุษยชนอัตตารวจ. (2553). เติลินิวส์.
- จตุรงค์ เพิ่มรุ่งเรือง. (2017). ปัญหาของจำเลยในชั้นไต่สวนมูลฟ้องคดีอาญา. การประชุมวิชาการเสนอผลงานวิจัยระดับชาติและนานาชาติ ครั้งที่ 8, 1(8), 350-357.
- จรัญ โฆษณานันท์. (2545). สิทธิมนุษยชนไร้พรมแดน ปรัชญา กฎหมาย และความเป็นจริงทางสังคม. กรุงเทพฯ: นิติธรรม.
- จักรพงษ์ วิวัฒน์วานิช. (2550). จักรพงษ์ วิวัฒน์วานิช (Vol. 3). กรุงเทพมหานคร: ห้างหุ้นส่วนจำกัดพิมพ์อักษร.
- จิรนิติ หะวานนท์. (2546). สิทธิทางวิธีพิจารณาความอาญาตามรัฐธรรมนูญ (Vol. 3). กรุงเทพฯ: โรงพิมพ์เดือนตุลา.
- จตุรรัตน์ เอื้ออำนวย. (2553). สิทธิมนุษยชนระหว่างตำรวจกับผู้ต้องหา. Retrieved from สถาบันนักกฎหมายและสิทธิมนุษยชน:
- จุมพล พูลภัทรชีวิน. (2530). เทคนิคการวิจัยอนาคตแบบ EDFR. วารสารวิจัยการศึกษา ปีที่ 10, 5.
- จุมพล พูลภัทรชีวิน. (2559). การวิจัยเชิงอนาคต Retrieved from จุฬาลงกรณ์มหาวิทยาลัย:
- ชะวächชัย ภาติณฐ์. (2548). กระบวนการเรียนรู้และปฏิบัติการสิทธิมนุษยชน. กรุงเทพมหานคร: สำนักพิมพ์โอเดียนสโตร์.
- ชัยเกษม นิตสิริ. (2552). ประมวลกฎหมายวิธีพิจารณาความอาญา ภาค 2 สอบสวน (Vol. 2). นครปฐม สำนักอบรมศึกษากฎหมายแห่งเนติบัณฑิตยสภา.

- ชาติชัย เดชสุริยะ. (2549). มาตรการทางกฎหมายในการคุ้มครองสิทธิมนุษยชนในกระบวนการยุติธรรมทางอาญา. กรุงเทพฯ: โรงพิมพ์เดือนตุลา.
- ชาย โพธิ์สีดา. (2552). ศาสตร์และศิลป์แห่งการวิจัยเชิงคุณภาพ (Vol. 4). กรุงเทพมหานคร: บริษัทอมรินทร์พริ้นติ้งแอนด์พับลิชชิ่ง จำกัด (มหาชน).
- ชิตสันต์ ผลประสิทธิ์. (2545). ปัจจัยที่มีความสัมพันธ์กับการปฏิบัติหน้าที่สืบสวน-ศึกษาเฉพาะกรณีกองกำกับการสืบสวนสอบสวนกองบังคับการตำรวจนครบาล 1 ถึง 9. (ศิลปศาสตรมหาบัณฑิต), มหาวิทยาลัยรามคำแหง,
- ณรงค์ ใจหาญ. (2537). มาตรการในการป้องกันการใช้อำนาจโดยมิชอบของตำรวจ. วารสารนิติศาสตร์, 24, 876-884.
- ณรงค์ กุลนิเทศ. (2551). การพิสูจน์หลักฐานและความเป็นธรรมทางสังคม: แนวคิด ทฤษฎี และการประยุกต์ใช้. กรุงเทพฯ ฯ: ศูนย์นานาชาติการวิจัยและพัฒนา
- ณภา รุจิกัณหา. (2009). สถานะและปัญหาทางกฎหมายเกี่ยวกับศพและชิ้นส่วนของศพ. จุฬาลงกรณ์มหาวิทยาลัย,
- ทรงชัย พัฒนาศิน. (2012). ปัญหาการอุทธรณ์คำพิพากษาศาลฎีกาแผนกคดีอาญาของผู้ดำรงตำแหน่งทางการเมืองตามมาตรา 278 ของรัฐธรรมนูญแห่งราชอาณาจักรไทยพุทธศักราช 2550: ศึกษากรณีคำวินิจฉัย คดียึดทรัพย์พ.ต.ท.ทักษิณ ชินวัตร. จุฬาลงกรณ์มหาวิทยาลัย,
- ทศพล ทรรศนกุลพันธ์. (2013). ปริทรรศน์หนังสือ: Informal institutions & Democracy: Lessons from Latin America. วารสารนิติสังคมศาสตร์มหาวิทยาลัยเชียงใหม่ (CMU Journal of Law and Social Sciences), 6(2), 171-184.
- ธฤต เรืองเดชา. (2551). ปัจจัยที่มีผลต่อประสิทธิผลการปฏิบัติหน้าที่ของพนักงานสอบสวนกรณีศึกษาพนักงานสอบสวนในสถานีตำรวจ สังกัดตำรวจภูธร จังหวัดประจวบคีรีขันธ์. (รัฐประศาสนศาสตรมหาบัณฑิต), มหาวิทยาลัยราชภัฏเพชรบุรี,
- ธานีส เกศวิทักษ์. (2547). คำอธิบายกฎหมายวิธีพิจารณาความอาญาเล่ม 1. กรุงเทพมหานคร: จีระรัชการพิมพ์.
- ธานี สิงหนาท. (2551). พยานหลักฐานคดีแพ่งและคดีอาญา (Vol. 6). กรุงเทพมหานคร: บริษัทกรุงสยามพับลิชชิ่ง จำกัด.
- ธีรพงศ์ แก่นอินทร์. (2557). การพัฒนาคุณภาพการบริหารจัดการภาครัฐ.
- นเรศ ดำรงชัย, เพียงเพ็ญ บุตรกัตถัญญ, สุรัชย์ สถิตคุณารัตน์, พลชนัน นิรมิตไชนันท์, พิสิษฐ์พล กลิ่นบัวแก้ว, & และกิตติพงษ์ เกิดน้อย. (2553). ภาพอนาคตของระบบการขนส่งสาธารณะในประเทศไทยสถาบันวิจัยระบบสาธารณสุข. Retrieved from

- นัยนา เกิดวิชัย. (2550). มาตรา 150 การชั้นสูตรพลิกศพ: สำนักพิมพ์นิตินัย.
- น้ำแท้ มีบุญสล้าง. (2549). ศักดิ์ศรีความเป็นมนุษย์. from จุลินิติ
- นิตา ชูโต. (2551). การวิจัยเชิงคุณภาพ (<http://www.nia.or.th/nia/culture/creation/> Ed. Vol. 4). กรุงเทพมหานคร: บริษัท พรินโพร จำกัด.
- บวรศักดิ์ อวรรณโณ. (2542). การสร้างธรรมาภิบาล (goodgovernance) ในสังคมไทย. กรุงเทพมหานคร: สำนักพิมพ์วิญญูชน.
- บุญธรรมกิจ ปรีดาบริสุทธิ์. (2553). เทคนิคการสร้างเครื่องมือรวบรวมข้อมูลสำหรับการวิจัย (Vol. 7). กรุงเทพมหานคร: ศรีอนันต์การพิมพ์.
- บุญเรือง รัตน์สำเร็จ. (2015). การอาชีวศึกษา. สารานุกรมศึกษาศาสตร์ (*Encyclopedia of Education*), 49.
- บุญธดา หาญทวีพันธุ์. (2552). ความเป็นภาวะวิสัยในคดีวิสามัญฆาตกรรม. (วิทยานิพนธ์ปริญญา
มหาบัณฑิตบัณฑิต), มหาวิทยาลัยธุรกิจบัณฑิต,
- ปริญช ชัยกองเกียรติ. (2551). รูปแบบความสัมพันธ์เชิงสาเหตุระหว่างการจัดการทุนทางปัญญา
การจัดการความรู้ และประสิทธิผลองค์การของวิทยาลัยพยาบาลสังกัดกระทรวงสาธารณสุข.
(วิทยานิพนธ์ปริญญาคุชฎบัณฑิต), มหาวิทยาลัยเกษตรศาสตร์,
- ปัญญนันท์ รัตนพนาวรรณ. (2010). การวิเคราะห์ตัวประกอบองค์การพยาบาลที่มีความยืดหยุ่น
โรงพยาบาลเอกชนเขตกรุงเทพมหานคร. จุฬาลงกรณ์มหาวิทยาลัย,
- ปัญญา สุทธิบดี. (2547). กฎหมายลักษณะพยาน. กรุงเทพมหานคร: สำนักพิมพ์มหาวิทยาลัย
รามคำแหง
- ผ่องพรรณ ตรียมงคลกุล และสุภาพ ฉัตรภรณ์. (2549). การออกแบบการวิจัย (Vol. 5).
กรุงเทพมหานคร: สำนักพิมพ์มหาวิทยาลัยเกษตรศาสตร์.
- พงศ์พัฒน์ ฉายาพันธ์. (2540). ความรู้เบื้องต้นการปฏิบัติงานตำรวจชุมชนสัมพันธ์และตำรวจผู้รับใช้
ชุมชน. กรุงเทพมหานคร: วันใหม่.
- พจนีย์ สุนทรเกตุ. (2547). ความพึงพอใจต่อการแบ่งเขตในการชั้นสูตรพลิกศพที่เกิดเหตุในพื้นที่
กรุงเทพมหานคร (Vol. 7): วิทยาลัยการยุติธรรมสำนักงานศาลยุติธรรม.
- พรกมล นุ่มหอม. (2551). การพัฒนาตัวบ่งชี้ความเป็นองค์การแห่งการเรียนรู้ของโรงเรียนเอกชน
ประเภทอาชีวศึกษา. (คุชฎบัณฑิต), มหาวิทยาลัยบูรพา, กรุงเทพมหานคร.
- พรทิพย์ โรจนสุนันท์. (2545). นิติเวชศาสตร์: การชั้นสูตรศพ. กรุงเทพฯ: วิญญูชน.
- พรทิพย์ โรจนสุนันท์. (2546). แกะรอย DNA. มติชน.

- พรเพชร วิชิตชลชัย. (2532). เอกสารประกอบการสอนปริญญาโทวิชากฎหมายลักษณะพยาน
เปรียบเทียบ. Retrieved from กรุงเทพมหานคร:
- พรพลอง มั่นดี. (2548). เพื่อความยุติธรรม: เชิงวิพากษ์เพื่อการสร้างความเป็นธรรมในสังคมโดยอาศัย
คุณค่าของคนและหลักกฎหมาย. กรุงเทพฯ: วิ.เจ.พรินต์ติ้ง.
- พฤกษา เครือแสง, & รัชดาพร ทวลอารมณ. (2016). การพัฒนากระบวนการสอบสวนคดีอาญาของ
ไทย Development of Thailand Criminal Investigation. วารสารการบริหารท้องถิ่น
(*Local Administration Journal*), 9(1), 133-143.
- พลสันต์ ต้นยะกุล. (2017). คุณภาพชีวิตในการทำงานของข้าราชการตำรวจภูธรในจังหวัด
ฉะเชิงเทรา. *Journal of Rajanagarindra*, 13(30).
- พวงรัตน์ ทวีรัตน์. (2543). วิจัยวิจัยทางพฤกษศาสตร์และสังคมศาสตร์. กรุงเทพมหานคร:
มหาวิทยาลัยศรีนครินทรวิโรฒประสานมิตร.
- พัชรา สีนลอยมา. (2558). บุคลากรปฏิบัติสาขานิติวิทยาศาสตร์ขาดแคลนโรงเรียนนายร้อยตำรวจเร่ง
ผลิตบัณฑิตแก้วิกฤติ.
- ไพรัช โตสวัสดิ์. (2547). การตรวจสอบความชอบด้วยกฎหมายของการปฏิบัติการทางปกครอง.
(ปริญญามหาบัณฑิตคณะนิติศาสตร์), มหาวิทยาลัยธรรมศาสตร์, กรุงเทพฯ.
- ไพรัตน์ รอดทอง. (2547). ปัจจัยที่มีต่อประสิทธิผลในการปฏิบัติหน้าที่ของพนักงานสอบสวนในสังกัด
ตำรวจภูธรจังหวัดนครปฐมสมุทรสาครและสุพรรณบุรี. (วิทยานิพนธ์สังคมศาสตร์
มหาบัณฑิต), จุฬาลงกรณ์มหาวิทยาลัย, กรุงเทพฯ.
- ภัทรา พิทักษานนท์กุล. (2012). ผลของเทคนิคการสอบสวนหลักฐานเท็จการยอมตามและการคล้อย
ตามสิ่งชี้แนะในกระบวนการซักถามต่อการรับสารภาพเท็จ. จุฬาลงกรณ์มหาวิทยาลัย,
- ภาณุรุจ สุวรรณรัตน์. (2551). การตรวจสอบและถ่วงดุลการแสวงหาพยานหลักฐาน: ศึกษากรณีการ
ปฏิบัติการอำพรางของเจ้าหน้าที่ตำรวจตามพระราชบัญญัติวิธีพิจารณาคดีอาญา พ. ศ.
2550. จุฬาลงกรณ์มหาวิทยาลัย,
- มนตรี ภัทราพงศ์. (2548). การนำกฎหมายชั้นสูตรพลิกศพมาใช้ในกระบวนการสอบสวน. (ปริญญา
มหาบัณฑิตศิลปศาสตร์), มหาวิทยาลัยมหิดล, กรุงเทพมหานคร.
- มนตรี เหลืองพุง. (2553). บทบาทของแพทย์และเจ้าหน้าที่ตำรวจและแพทย์นิติเวชในการชันสูตร
พลิกศพคดีฆาตกรรม. (ปริญญามหาบัณฑิต), มหาวิทยาลัย ศิลปากร., กรุงเทพมหานคร.
- มฤณา ศรีวารินทร์. (2014). ความสัมพันธ์ระหว่างการใช้ภาษาจูงใจของหัวหน้าหอผู้ป่วยกับ ผลผลิต
ของงานของพยาบาลวิชาชีพตามการรับรู้ของพยาบาล วิชาชีพโรงพยาบาลตำรวจ. วารสาร
พยาบาลตำรวจ (*JOURNAL OF THE POLICE NURSES*), 6(1), 131-141.

- มิชัย สุรภักดี. (2541). ปัญหาการบริการด้านนิติเวชในประเทศไทยปัจจุบัน. กรุงเทพมหานคร: วิทยาลัยการยุติธรรมสำนักงานศาลยุติธรรม.
- มูฮัมหมัด รอฟีอิมูซอ. (2015). ภาพลักษณ์เหยื่ออาชญากรรมในโลกทัศน์ของหนังสือพิมพ์ไทย. วารสารวิชาการคณะมนุษยศาสตร์และสังคมศาสตร์ (*Journal of Humanities and Social Sciences*), 11(1), 49-82.
- เมธา วาตีเจริญ. (2539). บทบาทของเจ้าพนักงานตำรวจในการสอบสวนคดีอาญา. กรุงเทพมหานคร: สำนักพิมพ์สุทรไพศาล
- รชฎ เจริญฉ่ำ. (2549). กฎหมายวิธีพิจารณาคดีอาญา 1 กรุงเทพมหานคร: สำนักพิมพ์มหาวิทยาลัยรามคำแหง.
- รินณวัฒน์ ภูวัฒนดิگانต์. (2015). กลยุทธ์การบริหารแบบมีส่วนร่วมด้านการพัฒนาและช่วยเหลือประชาชน เพื่อเสริมความมั่นคงของกองร้อยปฏิบัติการสนาม สังกัดกองบังคับการตำรวจตระเวนชายแดนภาค 3. สักทอง: วารสารมนุษยศาสตร์และสังคมศาสตร์ (*The Golden Teak: Humanity and Social Science*), 21(3), 186-200.
- วัชรินทร์ เจริญหล่อ. (2016). มาตรการทางกฎหมายในการคุ้มครองสิทธิผู้ต้องหาในระหว่างสอบสวนคดีอาญาโดยพนักงานอัยการ. วารสารบัณฑิตศึกษามหาวิทยาลัยราชภัฏสวนสุนันทา, 2(2), 329-336.
- วัฒนา บุญเหิน. (2009). มาตรการคุ้มครองผู้ต้องหาในการสอบสวนคดีอาญา. จุฬาลงกรณ์มหาวิทยาลัย,
- วิฑูรย์ อั้งประพันธ์. (2537). การศึกษาระบบงานนิติเวชของไทยและต่างประเทศ (Vol. 6). กรุงเทพมหานคร: ดุลพาห.
- วิฑูรย์ เชื้ออำไพ. (2012). การคุ้มครองดุลพินิจของพนักงานอัยการในการสั่งคดี. จุฬาลงกรณ์มหาวิทยาลัย,
- วิบูลย์ ศรีบุญยะรัตน์. (2538). วิธีดำเนินการของเจ้าพนักงานกรณีวิสามัญฆาตกรรม. เชียงใหม่: โรงพิมพ์ดาว.
- วิโรจน์ ค้อไผ่. (2555). รูปแบบความสัมพันธ์เชิงสาเหตุของปัจจัยที่มีอิทธิพลต่อการเป็นองค์การ แห่งการเรียนรู้ของโรงเรียนประถมศึกษาขนาดเล็กในจังหวัดกาฬสินธุ์. (ปรัชญาดุษฎีบัณฑิต (การบริหารการศึกษา)), มหาวิทยาลัยภาคตะวันออกเฉียงเหนือ, กรุงเทพมหานคร.
- ศักดิ์ชัย ดีละม้าย. (2016). ปัญหาการมีส่วนร่วมของประชาชนในการตรวจสอบองค์กรปกครองส่วนท้องถิ่นและแนวทางแก้ไข. วารสารบัณฑิตศึกษามหาวิทยาลัยราชภัฏสวนสุนันทา, 2(2), 25-37.

- ศิริพร ตังคณานุกุลชัย. (2549). การใช้กำลังขั้นรุนแรงถึงตายของพนักงานในการปฏิบัติการตาม
หน้าที่: การตรวจสอบความชอบด้วยกฎหมาย (วิทยานิพนธ์ปริญญาโทบริหารธุรกิจ),
มหาวิทยาลัยธุรกิจบัณฑิต, กรุงเทพฯ.
- ศุภกร ปุณฺณฤทธิ. (2011). การบังคับใช้กฎหมายของกรมสอบสวนคดีพิเศษกับองค์กรอาชญากรรม.
จุฬาลงกรณ์มหาวิทยาลัย,
- ศุภกิตต์ จรุงโรจน์. (2554). การดำเนินคดีอาญากับเจ้าหน้าที่รัฐที่ทำให้ผู้อื่นถึงแก่ความตายจากการ
ปฏิบัติหน้าที่. วิทยาลัยป้องกันราชอาณาจักร.
- โศภษา สิงห์ทอง. (2015). Fingerprints and Personal Identification. วารสารวิชาการแพรวา
กาฬสินธุ์ มหาวิทยาลัยกาฬสินธุ์ (*Prae-wa Kalasin journal of Kalasin university*),
2(2), 52-63.
- สถาบันนิติวิทยาศาสตร์ กระทรวงยุติธรรมและคณะ. (2556). รายงานผลการจัดประชุมสัมมนา
เครือข่ายนิติวิทยาศาสตร์แห่งเอเชีย *AFSN 4th Annual Meeting & Symposium 2012*.
Retrieved from สถาบันนิติวิทยาศาสตร์ กระทรวงยุติธรรม.:
- สถาพร กลางคาร. (2015). แรงจูงใจในการตัดสินใจเข้าศึกษาต่อในระดับปริญญาตรี วิทยาลัย
พยาบาลตำรวจประจำ ปีการศึกษา 2556. วารสารพยาบาลตำรวจ (*JOURNAL OF THE
POLICE NURSES*), 7(2), 215-225.
- สนิท สนั่นศิลป์. (2543). วิสามัญฆาตกรรม. กรุงเทพฯ: สุตรไพศาล.
- สมเกียรติ วันทะนะ. (2548). มาคิอาเวลลีสอนอะไร. วารสารสังคมศาสตร์และมนุษยศาสตร์, 1(31),
196-207.
- สมเกียรติ วันทะนะ. (2550). อำนาจ. วารสารสังคมศาสตร์และมนุษยศาสตร์, 2(33), 196-207.
- สมเกียรติ วันทะนะ. (2555). กำเนิดและความเปราะบางของเสรีประชาธิปไตย. กรุงเทพฯ: สมาคม
รัฐศาสตร์แห่งมหาวิทยาลัยเกษตรศาสตร์.
- สมชาย พงษ์พัฒนาศิลป์ และเผ่า ขอบน้ำตาล. (2553). ประมวลกฎหมายวิธีพิจารณาความอาญา
พระราชบัญญัติจัดตั้งศาลแขวงและวิธีพิจารณาความอาญาในศาลแขวง (Vol. 2). นนทบุรี.
- สมศักดิ์ หวังดี. (2550). การตรวจสอบความจริงในการสอบสวนคดีวิสามัญฆาตกรรม: ศึกษาเฉพาะ
กรณีการชันสูตรพลิกศพ (ปริญญาโทบริหารธุรกิจ), มหาวิทยาลัยธุรกิจบัณฑิต, กรุงเทพฯ.
- สร้อยตระกูล อรรถมานะ. (2538). การทำงานในเวลายืดหยุ่น. รัฐศาสตร์สาร 11, 1-3, 123-127.
- สรารัฐ คนใหญ่. (2544). ทักษะของพนักงานสอบสวนกับการชันสูตรพลิกศพตามกฎหมายใหม่ศึกษา
เฉพาะกรณีพนักงานสอบสวนในสังกัดกองบังคับการตำรวจนครบาล 2. (ปริญญา
โทบริหารธุรกิจ), มหาวิทยาลัยธรรมศาสตร์, กรุงเทพฯ.

- สรารุช เบญจกุล. (2550). หลักฐานทางนิติวิทยาศาสตร์กับกระบวนการยุติธรรม. วารสารศาล
ยุติธรรมปริทัศน์, 1, 64-67.
- สฤชดี สืบพงษ์ศิริ. (2551). ความรู้และความคิดเห็นของเจ้าหน้าที่บรรเทาสาธารณภัย มูลนิธิป่อเต็กตึ๊ง
ต่อการป้องกันรักษาวัตถุพยานในสถานที่เกิดเหตุ. จุฬาลงกรณ์ มหาวิทยาลัย,
สัมฤทธิ์ พรหมเคน. (2012). การให้เจ้าพนักงานควบคุมมลพิษมีอำนาจสอบสวนในความผิดอาญา
เกี่ยวกับมลพิษ. จุฬาลงกรณ์มหาวิทยาลัย,
- สำนักงานกิจการยุติธรรม. (2552). แผนแม่บทการบริหารงานยุติธรรมแห่งชาติ พ.ศ. 2552-2555.
กรุงเทพฯ: สำนักงานกิจการยุติธรรมกระทรวงยุติธรรม.
- สำนักงานตำรวจแห่งชาติ. (2552a). กฎหมายและระเบียบเกี่ยวกับกำหนดอำนาจหน้าที่ของส่วน
ราชการสำนักงานตำรวจแห่งชาติ พ.ศ. 2552. กรุงเทพมหานคร: โรงพิมพ์ตำรวจ.
- สำนักงานตำรวจแห่งชาติ. (2552b). ระเบียบสำนักงานตำรวจแห่งชาติว่าด้วยการกำหนดอำนาจ
หน้าที่ของส่วนราชการสำนักงานตำรวจแห่งชาติ พ.ศ. 2552.
<http://cloudbox.3bb.co.th/share3/NTQzOXxIM2M5Y2lwODU4NWE0MDgyOWJjODgxMzBiMG14ZWJkZnwxMzE3Mg> Retrieved สืบค้นวันที่ 15 พฤษภาคม 2559
- สำนักงานพิสูจน์หลักฐานตำรวจ สำนักงานตำรวจแห่งชาติ. (2557). ข้อมูลงานนิติวิทยาศาสตร์และ
พิสูจน์หลักฐานสำนักงานตำรวจแห่งชาติ.
- สำนักเลขาธิการคณะรัฐมนตรี. (2557). คำแถลงนโยบายของคณะรัฐมนตรีพลเอกประยุทธ์ จันทร์
โอชา นายกรัฐมนตรี แถลงต่อสภานิติบัญญัติแห่งชาติ วันศุกร์ที่ 12 กันยายน 2557.
Retrieved from กรุงเทพฯ:
- สิงขร สาระพันธ์. (2544). ปัจจัยที่มีผลต่อประสิทธิผลในการปฏิบัติงานของพนักงานสอบสวนศึกษา
กรณีพนักงานสอบสวนสถานีตำรวจภูธรจังหวัดฉะเชิงเทรา. (วิทยานิพนธ์ศิลปศาสตร
มหาบัณฑิต), สถาบันบัณฑิตพัฒนบริหารศาสตร์, กรุงเทพฯ.
- สุขสมัย สุทธิบดี. (2552). เอกสารประกอบการสอนปริญญาโทวิชาการบริหารกระบวนการยุติธรรม
ทางอาญา. In. กรุงเทพมหานคร: มหาวิทยาลัยรามคำแหง.
- สุขุม เฉลยทรัพย์. (2552). ความคาดหวังของคนกรุงเทพฯต่อบทบาทและหน้าที่ของมหาวิทยาลัย.
(ปรัชญาดุสิตบัณฑิต), มหาวิทยาลัยสวนดุสิต., กรุงเทพมหานคร.
- สุจินตนา ชุมวิสูตร. (2547). ความรู้ทั่วไปเกี่ยวกับกฎหมายวิธีพิจารณาความอาญา (Vol. 4).
กรุงเทพมหานคร: สำนักพิมพ์มหาวิทยาลัยสุโขทัยธรรมมาธิราช.

- สุทัศน์ นาทอง. (2554). ความคาดหวังของผู้ได้บังคับบัญชาต่อบทบาทหน้าที่ของผู้บังคับบัญชาใน
อุตสาหกรรมก่อสร้าง. (ปริญญาวิศวกรรมศาสตรมหาบัณฑิต), มหาวิทยาลัยเทคโนโลยี
พระจอมเกล้าธนบุรี, กรุงเทพมหานคร.
- สุมิตร สุวรรณ และคณะ. (2557). โครงการประเมินประสิทธิภาพสถานีดำรวจและความเชื่อมั่นของ
ประชาชนต่อการปฏิบัติงานของตำรวจประจำปีงบประมาณพ.ศ.2557. Retrieved from
กองวิจัย สำนักงานยุทธศาสตร์ตำรวจ:
- สุนาท วงศ์พรหมชัย. (2551). การตรวจทางนิติวิทยาศาสตร์กับพยานหลักฐานในคดีอาญา. วารสาร
บัณฑิตศึกษานิติศาสตร์.
- สุรยุทธ อ่วมสำอางค์. (2554). ปัญหาและอุปสรรคของพนักงานสอบสวนในการเก็บรวบรวม
พยานหลักฐานด้านนิติวิทยาศาสตร์ประกอบสำนวนการสอบสวนคดีอาญาศึกษาเฉพาะกรณี
กองบังคับการตำรวจนครบาล 1. (ปริญญามหาบัณฑิต), มหาวิทยาลัยธรรมศาสตร์,
- สุรศักดิ์ ลิขสิทธิ์วัฒนกุล. (2541). ความโปร่งใสและการตรวจสอบกระบวนการยุติธรรมทางอาญา
ตามแนวทางในรัฐธรรมนูญแห่งราชอาณาจักรไทยพ.ศ. 2540. กรุงเทพฯ: บทบัณฑิตย.
- สุรางค์ ไคว้ตระกูล. (2541). จิตวิทยาการศึกษา. กรุงเทพฯ: ไทยวัฒนาพานิช.
- แสวง บุญเฉลิมวิภาส. (2547). การพัฒนาระบบการชันสูตรพลิกศพในประเทศไทย.
- โสภณ รัตนากร. (2542). คำอธิบายกฎหมายลักษณะพยาน. กรุงเทพมหานคร: สำนักพิมพ์นิติ
บรรณาการ.
- อรรถพล แซ่มสุวรรณวงศ์ และคณะ. (2546). นิติวิทยาศาสตร์เพื่อการสืบสวน 2 (Vol. 4). กรุงเทพฯ:
ทีซีลีพรีนติ้ง จำกัด.
- อลิสสา สุนทรพะลิน. (2550). อำนาจและบทบาทของพนักงานอัยการในคดีวิสามัญฆาตกรรม.
(ปริญญามหาบัณฑิต), มหาวิทยาลัยธรรมศาสตร์, กรุงเทพฯ.
- อัญญาณี สิทธิอาษา. (2554). แนวทางการปฏิบัติงานทางคดีโดยใช้กระบวนการทางนิติวิทยาศาสตร์
ในประเทศไทยศึกษากรณีคดีอาชญากรรมที่เกี่ยวข้องกับแรงงานข้ามชาติในเขตพื้นที่อำเภอ
เมืองจังหวัดสมุทรสาคร. (ปริญญาวิทยาศาสตรมหาบัณฑิต), มหาวิทยาลัยศิลปากร,
กรุงเทพฯ
- อิทธิพล ดาววงศ์ญาติ. (2550). การสอบสวนคดีอาญากรณีผู้ต้องหาเป็นเจ้าของพนักงานตำรวจ.
จุฬาลงกรณ์มหาวิทยาลัย,
- อุทัย ตีระวนินทร. (2550). ปัญหาและอุปสรรคในการชันสูตรพลิกศพของพนักงานสอบสวนศึกษา
เฉพาะกรณีสถานีดำรวจนครบาล. Retrieved from ภาควิชาวิทยาการตำรวจส่วนวิชาการ
สืบสวนและสอบสวนกองบังคับการวิชาการ:

