



วิทยานิพนธ์นี้เป็นส่วนหนึ่งของการศึกษาตามหลักสูตรสถาปัตยกรรมศาสตรมหาบัณฑิต  
สาขาวิชาสถาปัตยกรรมไทย แผน ก แบบ ก 2 (สถาปัตยกรรมไทยประเพณี) ระดับปริญญา

มหาบัณฑิต

ภาควิชาศิลปสถาปัตยกรรม

บัณฑิตวิทยาลัย มหาวิทยาลัยศิลปากร

ปีการศึกษา 2561

ลิขสิทธิ์ของบัณฑิตวิทยาลัย มหาวิทยาลัยศิลปากร

# อาคารรัฐสภาแห่งใหม่



โดย  
นายพีระพงศ์ เวชสังเสริม

วิทยานิพนธ์นี้เป็นส่วนหนึ่งของการศึกษาตามหลักสูตรสถาปัตยกรรมศาสตรมหาบัณฑิต  
สาขาวิชาสถาปัตยกรรมไทย แผน ก แบบ ก 2 (สถาปัตยกรรมไทยประเพณี) ระดับปริญญา

มหาบัณฑิต

ภาควิชาศิลปสถาปัตยกรรม

บัณฑิตวิทยาลัย มหาวิทยาลัยศิลปากร

ปีการศึกษา 2561

ลิขสิทธิ์ของบัณฑิตวิทยาลัย มหาวิทยาลัยศิลปากร

NEW NATIONAL ASSEMBLY OF SIAM

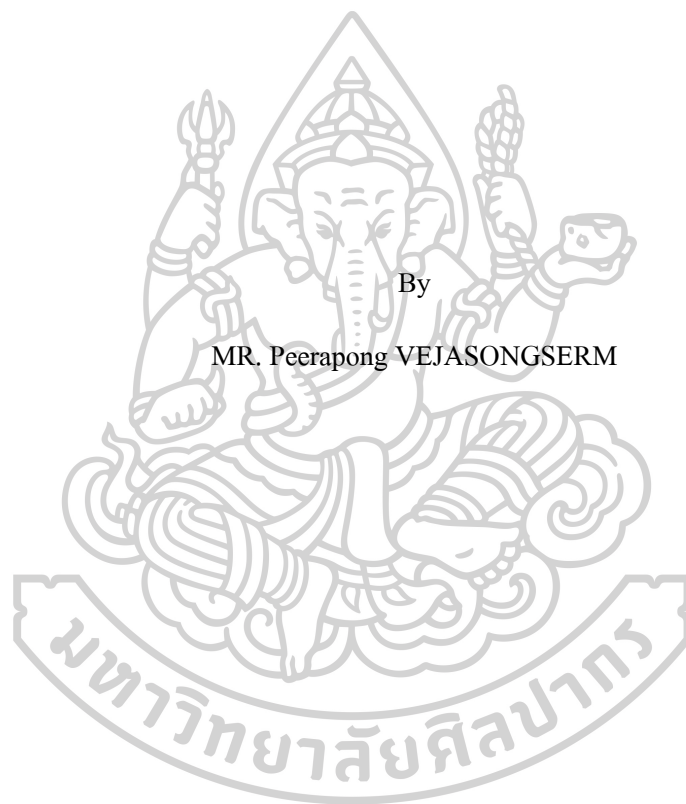

A Thesis Submitted in Partial Fulfillment of the Requirements  
for Master of Architecture (Thai Architecture)  
Department of Architecture and Related Arts  
Graduate School, Silpakorn University  
Academic Year 2018  
Copyright of Graduate School, Silpakorn University

หัวข้อ	อาคารรัฐสภาแห่งใหม่
โดย	พีระพงษ์ เวชส่งเสริม
สาขาวิชา	สถาปัตยกรรมไทย แผน ก แบบ ก 2 (สถาปัตยกรรมไทย ประเพณี) ระดับปริญญาโท
อาจารย์ที่ปรึกษาหลัก	รองศาสตราจารย์ สมชาติ จิ่งสิริอารักษ์

---

บัณฑิตวิทยาลัย มหาวิทยาลัยศิลปากร ได้รับพิจารณาอนุมัติให้เป็นส่วนหนึ่งของการศึกษาตามหลักสูตรสถาปัตยกรรมศาสตรมหาบัณฑิต

..... คณบดีบัณฑิตวิทยาลัย  
(รองศาสตราจารย์ ดร.จุไรรัตน์ นันทนิช)

พิจารณาเห็นชอบโดย

..... ประธานกรรมการ  
(ศาสตราจารย์ ดร. วีระ อินพันทัง)

..... อาจารย์ที่ปรึกษาหลัก  
(รองศาสตราจารย์ สมชาติ จิ่งสิริอารักษ์)

..... ผู้ทรงคุณวุฒิภายนอก  
(ศาสตราจารย์ เกียรติคุณ อรศิริ ปาณินท์)

57053201 : สถาปัตยกรรมไทย แผน ก แบบ ก 2 (สถาปัตยกรรมไทยประเพณี) ระดับปริญญาโทบัณฑิต

คำสำคัญ : อนุกรมการณ, ประวัติศาสตร์, สัญลักษณ์, การเมือง, จิตวิญญาณ, สถาปัตยกรรม, ไทย

นาย พีระพงศ์ เวชส่งเสริม: อาคารรัฐสภาแห่งใหม่ อาจารย์ที่ปรึกษาวิทยานิพนธ์ : รองศาสตราจารย์  
สมชาติ จึงศิริอารักษ์

อาคารรัฐสภาเป็นสถาปัตยกรรมทางการเมืองที่สามารถเล่าเรื่องราวทางประวัติศาสตร์ได้ในหลายมิติ อีกทั้งยังสะท้อน แนวความคิดท่ามกลางบริบททางการเมืองของประเทศนั้นๆ ผลจากการศึกษาพบว่าบริบททางประวัติศาสตร์ที่ผ่านเวลาที่ยาวนานของประเทศหนึ่งประเทศใดมีตัวสถาปัตยกรรมและที่ตั้งเป็นหลักฐานที่สำคัญที่สุดในฐานะของ สัญลักษณ์ทางการเมืองโดย รูปแบบทางสถาปัตยกรรมสามารถเล่าแนวความคิด รูปแบบ และปรัชญาทางการเมือง ตลอดจนสภาพของสังคม ในยุคต่างๆอย่าง ตรงไปตรงมาและสอดคล้องกับประวัติศาสตร์ของประเทศนั้น

หากมองย้อนกลับมาที่รูปแบบของสถาปัตยกรรมไทยมีวิวัฒนาการมาหลายร้อยปี ตั้งแต่ยุคทวารวดีมาจนถึงราชอาณาจักรสยาม ก่อนเกิดกระแสของแนวความคิดแบบตะวันตกเข้ามาในสมัยรัชกาลที่ ๕ และกลับมาฟื้นฟูความเป็นไทยอีกครั้งในสมัยรัชกาลที่ ๖ ที่เป็นแบบราชาชาตินิยม ซึ่งใช้แบบหลังคาแบบไทยอันเป็นอัตลักษณ์ที่โดดเด่นชัดเจน แต่ด้วยทฤษฎีของรูปทรงต้องเกิดจากการใช้สอยตามทฤษฎีตะวันตกทำให้เห็นถึงความสิ้นเปลืองอย่างมหาศาล ทั้งในโครงสร้าง, พื้นที่ใช้สอย และงบประมาณทางเศรษฐกิจเพื่อดำรงไว้ซึ่งรูปแบบหลังคาแบบไทย

ปัญหาในลักษณะแบบเดียวกันนี้ในกลายเป็นปัญหาในประเทศญี่ปุ่นเช่นกันถึงขนาดมีสถาปนิกที่ร่วมกันแสวงหาสถาปัตยกรรมแห่งชาติได้เสนอรูปทรงหลังคาแบบญี่ปุ่นบนสถาปัตยกรรมแบบสมัยใหม่ที่เรียกว่า มงกุฎจักรพรรดิ ให้เป็นสถาปัตยกรรมแห่งชาติญี่ปุ่น แต่ถูกคัดค้าน อย่างไรก็ตามแม้ว่าจะไม่มีผู้รับรองว่าเป็นสถาปัตยกรรมแห่งชาติของญี่ปุ่นแต่ผลดีของการตั้งใจผลิตผลงานของสถาปนิก อย่างจริงจังก็สามารถนำพาอัตลักษณ์ของสถาปัตยกรรมแบบญี่ปุ่นสมัยใหม่ให้เป็นที่ยอมรับของแวดวงการออกแบบสถาปัตยกรรมของโลกในยุคปัจจุบัน

ด้วยเหตุผลที่กล่าวมาทั้งหมดนี้เป็นวัตถุประสงค์ในการศึกษาเพื่อที่จะพัฒนาการออกแบบสถาปัตยกรรมไทยขึ้นมาใหม่โดยไม่ลอกเลียนของเดิมหรือผลิตซ้ำในบริบทของประวัติศาสตร์และแนวความคิดบนอนุกรมการณแห่งประชาธิปไตยของชาติไทยในปัจจุบัน ตลอดจนหาความเชื่อมโยงกันของสถาบันทางการเมืองที่สำคัญ ทั้งก่อนหลังการเปลี่ยนแปลงการปกครองใน พ.ศ. ๒๔๗๕ เพื่อนำไปสู่การสร้างความหมายและแทนที่ด้วยรูปแบบสถาปัตยกรรมที่มีจิตวิญญาณแบบไทยในที่สุด

57053201 : Major (Thai Architecture)

Keyword : ideology, History, Symbols, Politics, Spirituality, Architecture, Thai

MR. PEERAPONG VEJASONGSERM : NEW NATIONAL ASSEMBLY OF SIAM

THESIS ADVISOR : ASSOCIATE PROFESSOR SOMCHART CHUNGSIRIARAK

The national Assembly building is a political architecture , which reflects many aspect about political history and their ideology. Along time ago, we have found that architecture shows clearly and obviously evidences that tell us straightforwardly about many hidden concepts in form , included philosophy and each of social conditions in various places . If we regress to scrutinize Thai styles of architecture , that has evolved over thousands of years , since the Dvarati period to Kingdom of Siam . When western civilization expanded their's influence to Siamese society , in the reign of Rama V and became to Thai again in the reign of Rama VI as Monarchical Nationalism . One of the theory of Modern architecture is Form follow function , which told that Thai architecture form is useless in some area . It can be extravagantly in structure , user area and more expensive budget to keep Thai identity in roof form . This momentous problem occurred in Japan at the same time . So that some group of architect (who strive for national architecture form) offered common Japanese roof : Teikan Yoshiki to be national architecture nevertheless it was not accomplished and was back to square one , that is good benefit to produced own japan architects' work extremely, can make a new Japanese style. Then have been accepted in the world of Architectural Associations. For all the mentioned above that was the purpose of study to expand a new conceptual design in Thai architectures , and does not copy , imitate or reproduction an old architecture. Including linkage of the Thai historical context and ideology of democracy , which is looking for vital political institutions in both of pre and post the Siamese coup d'état of 1932 , and eventually could bring us to create a meaning full process of change in Architecture with Thai spirit.

## กิตติกรรมประกาศ

วิทยาลัยนานาชาติแห่งใหม่ ( New Assembly Of Siam ) นี้จะไม่มีทางสำเร็จได้หากขาดบุคคลสำคัญในฐานะอาจารย์ที่ปรึกษาวิทยาลัย รองศาสตราจารย์ สมชาติ จึงสิริอารักษ์ ได้กำหนดขอบเขตของแนวคิด, วางแผนการทำงาน , ชี้แนะแนวทางและให้กำลังใจแก่ข้าพเจ้าจนสามารถฝ่าฟันอุปสรรคต่างๆที่เกิดขึ้นในระหว่างการทำวิทยาลัยเล่มนี้ทั้งยังกรุณาไปเชิญศาสตราจารย์เกียรติคุณ อรศิริ ปาณินท์ และ ศาสตราจารย์ ดร.วีระ อินพันทั้งมาเป็นกรรมการตรวจสอบวิทยาลัยเพื่อเปิดทัศนคติและเป็นคุณูปการแก่ในการสอบวิทยาลัยครั้งนี้

แต่ทั้งหมดที่กล่าวมานี้จะเกิดขึ้นไม่ได้ถ้าไม่มี อาจารย์ ดร. ประติมา นิ่มเสมอ

สำหรับความรู้ในการทำวิทยาลัยนั้นเกิดขึ้นได้จากการประสิทธิ์ประสาทความรู้ของอาจารย์ทุกท่านในคณะตั้งแต่ชั้นปีที่ ๑ โดยการสร้างพื้นฐานสองประการสำหรับการถ่ายทอดสาระสำคัญของงานออกแบบไปสู่ผู้คนที่เห็นด้วย ( Visual ) และการถ่ายทอดแนวความคิดด้วยการบรรยายผ่านวาจาศิลป์ ( Verbal )

ขอขอบคุณ อ.ตะวัน (ผู้ช่วยศาสตราจารย์ ตะวัน วีระกุล) และ อ.กอล์ฟ(ผู้ช่วยศาสตราจารย์ ปองพล ยาศรี) สำหรับที่มาของการวาดรูปและเขียนแบบสถาปัตยกรรมไทย อ.พีระพัฒน์ สำราญ และ อ.บุญ (ผู้ช่วยศาสตราจารย์ บุญยกร วชิระเรีรชัช) ที่สละเวลามาสอนเทคนิคเขียนแบบวัด ในขณะที่ อ.แมว (ผู้ช่วยศาสตราจารย์ ชาญวิทย์ สุขพร) มีความเป็นกันเองในการสอนวิชาแนวคิดในทุกวันศุกร์

บุคคลสำคัญที่จะขาดไม่ได้คือ อ.วนิดา พิงสุนทร ผู้เปี่ยมด้วยความกรุณาเหมือนดังคุณแม่ของสาธุศิษย์ในคณะฯ ผู้ซึ่งเห็นความตั้งใจของข้าพเจ้าจึงมีความใส่ใจในการสอนและตรวจแบบทั้งยังมอบLicense ไว้ให้เป็นที่รุดรวมไปถึงการพาไปเที่ยวด้วยสไลด์ในช่วงโมฆะบรรยายโดยต่อมาผู้ช่วยศาสตราจารย์ ดร. โชติมา จตุรวงศ์ก็พาไปเที่ยวด้วยวิธีแบบนี้เหมือนกัน ที่ขาดไม่ได้อีกคนก็คือ ท่านอาจารย์ ฤทัย ใจจงรัก อาจารย์ผู้มีชื่อท่านนั้นผู้ซึ่งคอยเตือนให้ฝึกฝนตามตำรา นอกจากนี้ในปีต่อมาก็มี ผู้ช่วยศาสตราจารย์ ดร. ไรพัตย์ ภูษิสส์ชากรณ์ พาไปเที่ยวสถานที่จริงพร้อมกับสองสาว จีบ&ก้อย รวมไปถึง อ.ประติมา

แต่มีข้อเท็จจริงที่เป็นต้นเหตุในการมาศึกษาต่อในทางนี้คือการระลึกถึงคุณของครูบาอาจารย์เมื่อสี่สิบกว่าปีก่อน โดยขณะที่ออกแบบอุโบสถให้แก่วัดแห่งหนึ่งนั่นคือ อ. เสนอ นิลเดช และ รองศาสตราจารย์สมคิด จิระทัศนกุล โดยทั้งสองท่านเปรียบเสมือนครูคนแรกที่เปิดโลกทัศน์ให้เห็นความงามที่มีอยู่ของสถาปัตยกรรมไทย ในแง่มุมต่างๆทั้งยังพาไปเที่ยวถึง สุโขทัย .ศรีสัชนาลัย .กำแพงเพชร ,อุตรดิตถ์ และ เมืองพระพิษณุโลกสองแควรวมไปถึงเชียงใหม่ ลำปางและสถานที่ใกล้เคียง การเจอกันในครั้งหลังทำให้รู้จักกันมากขึ้นแต่ความรู้สึกรักยังคงเป็นเช่นเดิมคือทำให้เบิกบานใจ

นอกจากนี้ยังขอขอบคุณบุคลากรของคณะสถาปัตยกรรมศาสตร์ทุกท่านที่คอยอำนวยความสะดวกในด้านการติดต่อประสานงานต่างๆ ที่เกี่ยวข้องกับการศึกษาในหลักสูตรนี้

ในส่วนภายนอกของมหาวิทยาลัย ขอขอบคุณพ่อแม่และแม่ที่ยังคอยสนับสนุนช่วยเหลือเกื้อกูลอยู่เสมอมา บีมและสไมล์ที่ยังเข้าใจในสิ่งที่พ่อทำ เกือบเพื่อนยากที่ไม่เคย SAY NO กับสิ่งที่ร้องขอ ยอดและเป็ลผู้สนับสนุนเรื่องทุนหมุนเวียน ใ้ผู้หางานมาให้ทำ และมีหัวอกเดียวกัน ยะกะ ไอ้กที่มาช่วยโปรเจกต์ แวนหาโปรแกรมลูมิออนมาให้ ชิดคอยเป็นเพื่อนทำที่ลิสและ จะ ไอ้ผู้ปั้ญญาคอยสนับสนุนอย่างไม่คิดเรื่องผลตอบแทน ลูกค้าทุกคนโดยเฉพาะคุณอู๋ที่ไว้วางใจให้ทำงานให้ น้องไอ้ตสอออก พี่หลี่ที่คอยสนับสนุนให้กำลังใจและห่วงใยเหมือนน้องชายและคนสุดท้ายที่ขาดเสียไม่ได้คือ น้องเฮียผู้เป็นน้องสาวและเพื่อนที่สำคัญคนนั้น

พีระพงศ์ เวชสังเสริม

สารบัญ

หน้า

บทคัดย่อภาษาไทย .....	ง
บทคัดย่อภาษาอังกฤษ .....	จ
กิตติกรรมประกาศ.....	ฉ
สารบัญ.....	ช
สารบัญตาราง .....	ญ
สารบัญภาพ.....	ฎ
บทที่ ๑ บทนำ.....	1
ที่มาของรูปแบบอาคารรัฐสภา.....	1
วัตถุประสงค์ของโครงการ.....	11
วัตถุประสงค์ของการศึกษา.....	11
ขอบเขตของการศึกษา.....	11
วิธีการดำเนินงาน.....	12
สรุป.....	13
บทที่ ๒ การปกครองระบอบประชาธิปไตย.....	14
ความเป็นมา.....	14
รูปแบบของประชาธิปไตย.....	18
บทที่ ๓ ความเป็นมาของระบอบประชาธิปไตยในสยาม .....	21
จุดเริ่มต้นแนวคิดประชาธิปไตยในสมัยสมบูรณาญาสิทธิราชย์.....	21
กบฏ ๑๓๐ ในสมัยรัชกาลที่ ๖ : ปฐมบทของการปฏิวัติในสยาม .....	23
คณะกรรมการเปลี่ยนแปลงแปลงการปกครอง พ.ศ.๒๔๗๕ ล้มล้างระบอบสมบูรณาญาสิทธิ ราชย์ .....	25



การเมืองสมัยคณะราษฎร ( พ.ศ . ๒๔๗๕ – ๒๔๙๐ ) .....	27
ระบอบเผด็จการทหาร พ.ศ. ๒๔๙๐ – ๒๕๑๖ .....	30
การเมืองไทยยุคประชาธิปไตยครึ่งใบ พ.ศ . ๒๕๑๙ – ๒๕๓๑ .....	37
ยุคพรรคการเมืองนิยมและการรัฐประหารในปี พ.ศ. ๒๕๔๐ – ปัจจุบัน .....	40
บทสรุปของการเมืองไทยในภาพรวม .....	44
บทที่ ๔ กรณีศึกษาอาคารรัฐสภา .....	46
กรณีศึกษาที่ 1 : รัฐสภาเยอรมัน ( Bundes Tag ) : Reich Stag.....	47
ประวัติความเป็นมาของโครงการ .....	47
สรุปของแนวความคิดในการออกแบบของโครงการก่อสร้างและปรับปรุงอาคาร Reich stag ...	53
กรณีศึกษาที่ 2 : รัฐสภาอังกฤษ ( House of Parliament ).....	54
ประวัติความเป็นมาของโครงการ .....	54
ที่ตั้งรูปแบบอาคารและแนวคิดทางสถาปัตยกรรม.....	55
บทที่ ๕ แนวคิดการออกแบบ .....	60
ที่มาของแนวความคิด .....	60
สัญลักษณ์ที่ ๑ : พระมหากษัตริย์ .....	61
สัญลักษณ์ที่ ๒ : ทหาร .....	63
สัญลักษณ์ที่ ๓ : นักการเมือง .....	64
บทที่ ๖ การวิเคราะห์พื้นที่และสรุปพื้นที่ใช้สอยในอาคาร .....	70
พื้นที่ส่วนประชุม .....	71
บทที่ ๗ การออกแบบ .....	97
การเลือกย่านที่ตั้งโครงการ .....	97
ที่ตั้งที่ A สนามเสือป่า + ลานพระราชวังดุสิต + สวนอัมพร .....	98
ที่ตั้งที่ B ที่ราชพัสดุ ถนนทหาร ( เกียกกาย) .....	99
สรุปเลือกที่ตั้งโครงการ .....	100

การวิเคราะห์ที่ตั้งโครงการ.....	101
ความหมายของสัญลักษณ์ในพื้นที่โครงการ.....	102
แนวคิดเรื่องการออกแบบผังโครงการ.....	105
การกำหนดZoningในโครงการรัฐสภา.....	107
แนวความคิดในการออกแบบเพื่อแสดงสัญลักษณ์ทางการเมือง.....	111
บทที่ ๘ บทสรุปและข้อเสนอแนะ.....	132
สรุปลักษณะของการเมืองไทย.....	132
สรุปเนื้อหาเกี่ยวกับสิ่งที่ศึกษา.....	132
รายการอ้างอิง.....	136
ภาคผนวก.....	138
ภาคผนวก ก. รูปแบบที่นั่งในรัฐสภา (Typology of Parliamentary seating Arrangements ) ....	139
ภาคผนวก ข. รูปแบบอาคารรัฐสภา.....	149
ภาคผนวก ค. พระที่นั่งอนันตสมาคม.....	155
ภาคผนวก ง. พระบาทสมเด็จพระปรมินทรมหาภูมิพลอดุลยเดช.....	162
ประวัติผู้เขียน.....	182

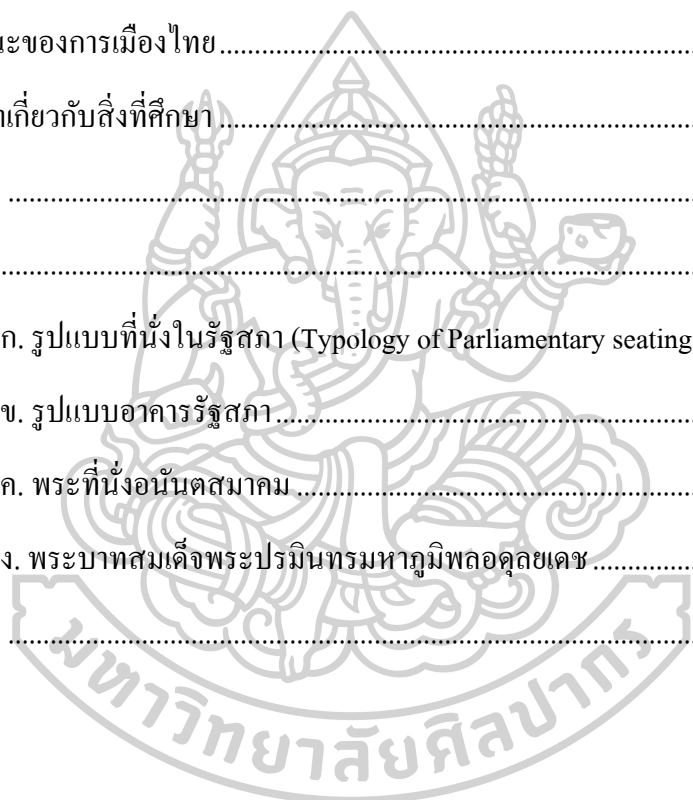

สารบัญตาราง

หน้า

ตารางที่ 1	พื้นที่ห้องประชุมสภาผู้แทนราษฎรและวุฒิสภา .....	73
ตารางที่ 2	ห้องประชุมเลขาธิการ .....	75
ตารางที่ 3	ห้องจัดเตรียมเอกสาร .....	76
ตารางที่ 4	พื้นที่รับรองสมาชิกรัฐสภา .....	78
ตารางที่ 5	พื้นที่สถานีวิทยุและโทรทัศน์รัฐสภา .....	81
ตารางที่ 6	พื้นที่สำนักงานพิมพ์ .....	82
ตารางที่ 7	พื้นที่สำนักงานพิมพ์ (ต่อ) .....	83
ตารางที่ 8	พื้นที่สำนักงานพิมพ์ (ต่อ) .....	84
ตารางที่ 9	พื้นที่สำนักงานพิมพ์ (ต่อ) .....	85
ตารางที่ 10	พื้นที่กลุ่มอาคารสถานที่ .....	86
ตารางที่ 11	พื้นที่กลุ่มอาคารสถานที่ (ต่อ) .....	87
ตารางที่ 12	พื้นที่ส่วนรักษาความปลอดภัย .....	88
ตารางที่ 13	พื้นที่ส่วนรักษาความปลอดภัย (ต่อ) .....	89
ตารางที่ 14	ส่วนนันทนาการ .....	90
ตารางที่ 15	ส่วนนันทนาการ(ต่อ) .....	91
ตารางที่ 16	พื้นที่ส่วนจัดเลี้ยง .....	92
ตารางที่ 17	พื้นที่ ระบบเครื่องกลอาคาร .....	92
ตารางที่ 18	พื้นที่องค์กรอิสระและหน่วยงานภายนอกอาคาร .....	93
ตารางที่ 19	พื้นที่สื่อมวลชนและห้องแถลงข่าว .....	94
ตารางที่ 20	พื้นที่ศาลาประชาคม และ ศูนย์เรียนรู้สาธารณะ .....	94
ตารางที่ 21	สรุปพื้นที่โครงการฯ .....	95

ตารางที่ 22 สรุปการให้น้ำหนักคะแนนของข้อพิจารณาการคัดเลือกพื้นที่.....100

ตารางที่ 23 สรุปการให้น้ำหนักคะแนนของข้อพิจารณาการคัดเลือกพื้นที่ (ต่อ) .....101



สารบัญภาพ

หน้า

ภาพที่ 1 รูปแบบของรัฐสภาของนครรัฐที่มีความเกี่ยวข้องกับเทพปรณัม.....1

ภาพที่ 2 รูปแบบของสภาซันเตและบรรยากาศทางการเมืองก่อนสิ้นยุค สาธารณรัฐ.....2

ภาพที่ 3 รูปแบบของอาคารรัฐสภาของต่างประเทศ .....2

ภาพที่ 4 รูปแบบของอาคารรัฐสภาที่ออกแบบโดย พล จูลเสวก และ อาคาร Palácio do Planalto ออกแบบโดย ออสการ์ นีเอไมเยร์ ใน บราซิล.....4

ภาพที่ 5 อาคารสัปปายะสภาสถานได้รับเลือกให้เป็นผู้ชนะการประกวดแบบ.....5

ภาพที่ 6 อาคารรัฐสภาที่มีแนวคิดแบบถ่วงดุล.....6

ภาพที่ 7 อาคารรัฐสภาที่มีแนวคิดแบบการใช้ผังแบบลายไทยและรูปทรงของธรรมชาติ.....7

ภาพที่ 8 อาคารรัฐสภาที่มีแนวคิดแบบการใช้พานแว่นฟ้ามาเป็นองค์ประกอบหลัก.....8

ภาพที่ 9 อาคารรัฐสภาที่มีแนวคิดแบบการใช้หลังคาแบบไทย ที่มา สภาสถาปนิกสยาม.....9

ภาพที่ 10 The assassination of Julius Caesar วาดโดย Vincenzo Camuccini.....15

ภาพที่ 11 พระเจ้าจอห์น ลงนามในกฎหมาย แม็กนาคาร์ตา และพระเจ้าชาร์ลส์ ที่ 1 ผู้ถูกประหารชีวิตใน สงครามกลางเมืองในรัฐบาลของ สาธารณรัฐของโอลิเวอร์ ครอมเวล (รูปขวา).....16

ภาพที่ 12 แสดงรูปแบบรัฐสภาในภูมิภาคต่างๆในโลก.....20

ภาพที่ 13 พระวรวงศ์เธอ พระองค์เจ้าปฤษฎางค์ (พ.ศ. 2394 - 2477) พระองค์เจ้ากฤษดาภินิหาร กรมพระนเรศร์วรฤทธิ์ลาภพฤติธาดา (พ.ศ. 2398 - 2468) พระเจ้าบรมวงศ์เธอ พระองค์เจ้าโสณบัณฑิต กรมขุนพิทยะเจ้าบรมวงศ์เธอ (พ.ศ. 2426 - 2456) สมเด็จพระเจ้าบรมวงศ์เธอ พระองค์เจ้าสวัสดิโสภณ กรมพระสวัสดิวัดนวิศิษฎ์ (พ.ศ. 2408 - 2478) .....22

ภาพที่ 14 กบฏ ร.ศ. ๑๓๐ หรือ กบฏก๊กเหม็ง หรือ กบฏน้ำลาย เกิดขึ้นในปี พ.ศ. ๒๔๕๕ (ร.ศ. ๑๓๐) ก่อนการปฏิวัติสยาม พ.ศ. ๒๔๗๕ สองทศวรรษในสมัยรัชกาลที่ ๖ .....25

ภาพที่ 15 พระบาทสมเด็จพระปกเกล้าเจ้าอยู่หัวในวันพระราชทานรัฐธรรมนูญ และ ผู้เริ่มต้นการเปลี่ยนแปลงทั้งนายปรีดี พนมยงค์ ร.ท.แปลก ชิตตะสังคะ ร.ท.ประยูร ภมรมนตรี ร.ท.ทัศนัย นิยมศึก นายตำรวจ ลพานุกรม นายเนบ พหลโยธิน หลวงศิริราชไมตรี (จรูญ สิงหเสนี) .....26

ภาพที่ 16	บรรยากาศของการเรียกร้องดินแดนคืนของประชาชนก่อนสงครามโลกครั้งที่ ๒	27
ภาพที่ 17	ที่มา จอมพล ป. พิบูลสงคราม และ จอมพล สฤษดิ์ ธนะรัชต์	32
ภาพที่ 18	ภาพของการเผยแพร่ภาพการล่าสัตว์ของคณะนายทหารล้อมวลชนที่เป็นชนวนให้เกิดเหตุการณ์ ๑๔ ตุลาคม พ.ศ. ๒๕๑๖	34
ภาพที่ 19	ภาพเหตุการณ์ ๑๔ ตุลาคม พ.ศ. ๒๕๑๖	37
ภาพที่ 20	ความขัดแย้งทางการเมืองที่เกิดขึ้นนำไปสู่เหตุการณ์พฤษภาทมิฬ	39
ภาพที่ 21	การเข้าเฝ้าของพลเอกสุจินดา คราประยูร นายกรัฐมนตรี และพลตรีจำลอง ศรีเมือง ต่อพระบาทสมเด็จพระเจ้าอยู่หัว ในวันพุธที่ ๒๐ พฤษภาคม พ.ศ. ๒๕๓๕	40
ภาพที่ 22	ความขัดแย้งทางการเมืองที่เกิดขึ้นจากการชุมนุมของ น.ป.ช. ในปี ๒๕๕๓	43
ภาพที่ 23	เหตุการณ์ในช่วงที่ น.ส.ยิ่งลักษณ์ ชินวัตรบริหารงาน พ.ศ. ๒๕๕๔-๕๖	43
ภาพที่ 24	รัฐสภาเยอรมัน ในอดีต , นายกรัฐมนตรี Otto von Bismarck และ สถาปนิก Paul Wallot	47
ภาพที่ 25	Sir Norman Foster ผู้สรรสร้างให้อาคาร Reichstag กลับมามีชีวิตอีกครั้ง	49
ภาพที่ 26	ย่านเทียร์การ์เทิน (Tiergarten) ที่ตั้งของอาคารรัฐสภาเยอรมัน	49
ภาพที่ 27	ผังอาคารเดิมและปัจจุบันที่ถูกแก้ไขแล้วโดย Sir Norman Foster	50
ภาพที่ 28	หลังคาอาคารเดิมและปัจจุบันที่ถูกปรับปรุงแล้วโดย Sir Norman Foster	50
ภาพที่ 29	รูปตัดด้านขวางที่แสดงให้เห็นความสัมพันธ์ของ Dome และ Chamber	51
ภาพที่ 30	แสดงทางเข้าหลัก, โถงทางเข้าและร่องรอยประวัติศาสตร์สมัยสงครามโลกครั้งที่ 2	52
ภาพที่ 31	แสดงการจัดผังห้องประชุมของอาคาร Reich Stag	52
ภาพที่ 32	อาคาร Reich Stag ยามแดดร่มลมตกเป็นที่พักผ่อนของประชาชนในกรุงเบอร์ลิน	53
ภาพที่ 33	รัฐสภาอังกฤษ และสถาปนิกคือ Charles Barry และ A.W.N.Pugins	54
ภาพที่ 34	ที่ตั้งของอาคารรัฐสภา ใจกลางมหานคร ลอนดอน	55
ภาพที่ 35	ผังอาคารรัฐสภา มีโถงทางเข้าติดกับโถงของวิหาร Westminster	56
ภาพที่ 36	ผังอาคารรัฐสภา	56

ภาพที่ 37ทางเข้าหลักและWestminster Hall	ที่มา พจนานุกรมเสรี.....	57
ภาพที่ 38 ห้องประชุมสภาผู้แทน ( House of Commons ).....		58
ภาพที่ 39 หุ่นจำลองและอาคารเลขาศึกษาแห่งใหม่.....		59
ภาพที่ 40 หลังคาทรงวิมานของเทวาลัยในเมือง มัลลปุระ ประเทศอินเดีย และ หลังคาทรงมณฑปที่ วัดพระพุทธรบาท สระบุรี.....		61
ภาพที่ 41 สัญลักษณ์ครุฑพ่าห์ประจำพระองค์ ใน รัชกาลที่๕.....		62
ภาพที่ 42 แบบของอาคารอาร์ตเด็คโคแบบพาซิฟิกในประเทศไทย .....		63
ภาพที่ 43 คณะทหารในปฏิวัติสยามพ.ศ. ๒๔๗๕และหมุดคณะราษฎรบริเวณลานพระราชวังดุสิตที่มา. prachatai.com .....		64
ภาพที่ 44 สถาปัตยกรรมแลสภาพของเกรสบนความเชื่อเรื่องสิ่งศักดิ์สิทธิ์ที่สืบต่อกันมา.....		65
ภาพที่ 45รูปแสดง Agoraที่อยู่ด้านล่างของโอโครโพลิส ที่มา athenshappytrain.com.....		68
ภาพที่ 46 การรวมตัวของประชาชน ณ ลานพระราชวังดุสิตในวันที่ ๕ มิถุนายนพ.ศ.๒๕๔๕ .....		69
ภาพที่ 47 ขนาดมิติของเก้าอี้ห้องประชุม .....		71
ภาพที่ 48 ขนาดมิติของการจัดโต๊ะและ เก้าอี้ห้องประชุม .....		72
ภาพที่ 49 ขนาดมิติของการจัดโต๊ะและ เก้าอี้ห้องประชุม .....		77
ภาพที่ 50 ขนาดมิติของการจัดห้องน้ำ .....		79
ภาพที่ 51 ขนาดมิติของการจัดโต๊ะทำงาน .....		80
ภาพที่ 52 ขนาดมิติของการจัดที่จอดรถ.....		95
ภาพที่ 53 แสดง ตำแหน่งที่ตั้งของสถานที่สำคัญทางประวัติศาสตร์ที่สัมพันธ์กับที่ตั้ง โครงการรัฐสภาใหม่.....		98
ภาพที่ 54 ตำแหน่งที่ตั้งของที่ตั้งที่ A สนามเสือป่า + ลานพระราชวังดุสิต + สวนอัมพร .....		99
ภาพที่ 55 ตำแหน่งที่ตั้งของที่ตั้งที่ B ที่ราชพัสดุ ถนนทหาร .....		100
ภาพที่ 56 แสดงตำแหน่งที่ตั้งของที่ตั้งที่ A สวนอัมพร + ลานพระราชวังดุสิต + สนามเสือป่า ...		102
ภาพที่ 57การแบ่งส่วนการใช้สอยโครงการ .....		106

ภาพที่ 58 การกำหนดแกนหลัก และ แกนรอง สำหรับการวางผังโครงการ.....	107
ภาพที่ 59 การแบ่งZoningอาคารและการเข้าถึงอาคารของUser อาคาร รัฐสภา.....	108
ภาพที่ 60 การกำหนดทางเดินรถภายในโครงการ.....	108
ภาพที่ 61 การเข้าถึงอาคารรัฐสภาโดยผู้ใช้รถยนต์ทางถนนศรีอยุธยาสู่บริเวณ Drop Off.....	109
ภาพที่ 62 การเข้าถึงอาคารรัฐสภาโดยผู้ใช้ทางเท้าทางถนนศรีอยุธยาสู่บริเวณ ลานเสือป่า.....	109
ภาพที่ 63 การกการแบ่งZoningอาคารและการเข้าถึงอาคารศาลาประชาคมของUser.....	110
ภาพที่ 64 แสดงการเข้าถึงอาคาร โดยผู้ใช้ทางเท้าสู่อาคารศาลาประชาคมจากลานพระราชวังดุสิต.....	110
ภาพที่ 65 การเข้าถึงอาคาร โดยผู้ใช้ทางเท้าสู่อาคารศาลาประชาคมจากบริเวณถนนศรีอยุธยา.....	111
ภาพที่ 66 การออกแบบเครื่องยอดทรงบุษบกของอาคารตามแนวคิด.....	112
ภาพที่ 67การออกแบบเครื่องยอดของอาคารที่แตกต่างกันตามฐานะของกษัตริย์.....	113
ภาพที่ 68การออกแบบและที่ว่าง โดยใช้พญาครุฑเป็นแรงบันดาลใจ.....	114
ภาพที่ 69ความเชื่อมโยงของลานพระราชวังดุสิตที่เกิดขึ้นกับที่ว่างภายในอาคารรัฐสภา.....	114
ภาพที่ 70 รูปแบบอาคารที่ได้รับอิทธิพลจากสถาปัตยกรรมอาร์ตเด็คโคแบบฟาซิสต์.....	115
ภาพที่ 71 การใช้งานห้องประชุมแบบพัด.....	116
ภาพที่ 72 ห้องประชุมสภารูปวงกลมที่ออกแบบ โดยมีธรรมจักรเป็นสัญลักษณ์.....	116
ภาพที่ 73ห้องประชุมของศาลาประชาคม.....	117
ภาพที่ 74 พิพิธภัณฑ์พระบาทสมเด็จพระปรมินทรมหาภูมิพลอดุลยเดชในอาคารศาลาประชาคม.....	117
ภาพที่ 75บริเวณลานเสือป่าหน้าอาคารรัฐสภาสำหรับปฏิญาณตนของสมาชิกรัฐสภา.....	118
ภาพที่ 76 บริเวณลานเสือป่าที่มองจากบริเวณห้องสมุดรัฐสภา.....	118
ภาพที่ 77 ความสัมพันธ์ของพื้นที่ลานเสือป่าของรัฐสภากับลานพระราชวังดุสิตและศาลาประชาคม.....	119
ภาพที่ 78 สวนและบ่อน้ำในอาคารรัฐสภาที่แฝงนัยทางการเมือง.....	120



ภาพที่ 79 ปฎิมากรรมโลหะพญานาคบริเวณอาคารศาลาประชาคมที่เป็นตัวแทนของรัชกาลที่ ๕.	121
ภาพที่ 80 ผังแม่บทโครงการรัฐสภาแห่งใหม่ .....	122
ภาพที่ 81 ผังพื้นที่ชั้นใต้ดิน อาคารรัฐสภา.....	123
ภาพที่ 82 ผังพื้นที่ชั้นที่ 1 อาคารรัฐสภา .....	124
ภาพที่ 83 ผังพื้นที่ชั้นที่ 2 อาคารรัฐสภา .....	125
ภาพที่ 84 การสัญจรบริเวณ โถงทางเข้าจากพื้นที่ชั้นล่างสู่ชั้นที่สอง.....	126
ภาพที่ 85 การสัญจรหลักโดยบันไดเลื่อนในส่วนพื้นที่ประชุม .....	126
ภาพที่ 86 ผังพื้นที่ ชั้นที่ 3-6 อาคารรัฐสภา.....	127
ภาพที่ 87 ผังพื้นที่ชั้นที่ 7 อาคารรัฐสภา .....	128
ภาพที่ 88 ผังศาลาประชาคม .....	128
ภาพที่ 89 ทักษิณภาพด้านหน้าอาคารรัฐสภา.....	129
ภาพที่ 90 ทักษิณภาพด้านหน้าอาคารศาลาประชาคม.....	129
ภาพที่ 91 หุ่นจำลองแสดงอาคารรัฐสภาฝั่งสนามเสือป่า .....	130
ภาพที่ 92 รูปด้านบนแสดงหุ่นจำลองอาคารศาลาประชาคม (ซ้าย) ลานพระราชวังดุสิต ( กลาง ) อาคารรัฐสภา (ขวา) และ รูปด้านล่างแสดง หุ่นจำลองศาลาประชาคมในมุมต่างๆ .....	131
ภาพที่ 93 เส้นสายของหลังคาแบบมงกุฎจักรพรรดิ ที่สถาปนิกนำมาต่อยอดในสถาปัตยกรรมร่วมสมัยแบบญี่ปุ่น .....	133
ภาพที่ 94 รัฐสภาเวียตนามในกรุงฮานอย.....	140
ภาพที่ 95 สถาปัตยกรรมแห่งชาติ ในกรุงปักกิ่ง .....	141
ภาพที่ 96 รัฐสภาของนิวซีแลนด์ .....	142
ภาพที่ 97 รัฐสภาของออสเตรเลีย .....	142
ภาพที่ 98 รัฐสภาของสหรัฐอเมริกา The Capitol.....	143
ภาพที่ 99 รัฐสภาของญี่ปุ่น National Diet .....	144
ภาพที่ 100 รัฐสภาของฝรั่งเศส (Assemblée nationale).....	144

ภาพที่ 101 รัฐสภาเดิมของลักเซมเบิร์ก .....	145
ภาพที่ 102 รัฐสภาสวิสเซอร์แลนด์.....	145
ภาพที่ 103 รัฐสภาฮังการี .....	146
ภาพที่ 104 รัฐสภาอัฟริกาใต้.....	146
ภาพที่ 105 รัฐสภาแห่งชาติยุโรปStrasbourg.....	147
ภาพที่ 106 รัฐสภาแห่งชาติเลโซโท.....	148
ภาพที่ 107 รัฐสภาแห่งเวสฟาเลีย.....	148
ภาพที่ 108 รัฐสภาของอังกฤษ และ ฮังการี.....	150
ภาพที่ 109 รัฐสภาของ เชค และอิตาลี.....	150
ภาพที่ 110 รัฐสภาของสหรัฐอเมริกา (The Capitol) เซอร์เบีย และฝรั่งเศส (Palais ).....	151
ภาพที่ 111 สภาของรัฐวิกตอเรียในออสเตรเลีย.....	151
ภาพที่ 112 รัฐสภาของบราซิล (Congresso Nacional do Brasil) และ อินเดีย.....	152
ภาพที่ 113 รัฐสภาของ อิรัก และ เวียดนาม.....	152
ภาพที่ 114 รัฐสภาของ ปาปัวนิวกินี, กัมพูชา, บอสชวานา, คิริบาคี, แสหรับรัฐอาหรับเอมิเรต, ลิก เตนสไตน์, ไทยและ ภูเวด.....	153
ภาพที่ 115 ญี่ปุ่น , สหรัฐอเมริกา และไทย.....	154
ภาพที่ 116 แบบของพระที่นั่งอนันตสมาคม.....	156
ภาพที่ 117 ผังของพระที่นั่งอนันตสมาคม.....	157
ภาพที่ 118 ภาพวาด Mural painting ของ นาย กาลิเลโอ คินีบน โดมของพระที่นั่งอนันตสมาคม ที่มา สำนักพิมพ์ lizenn.....	158
ภาพที่ 119 พระบาทสมเด็จพระพุทธยอดฟ้าจุฬาโลกบรวิณ โดมด้านทิศเหนือในพระที่นั่งอนันต สมาคม.....	158
ภาพที่ 120 พระบาทสมเด็จพระพุทธเลิศหล้านภาลัย รัชกาลที่ ๒ พระนั่งเกล้าเจ้าอยู่หัวรัชกาลที่ ๓ และ พระบาทสมเด็จพระจอมเกล้าเจ้าอยู่ หัว รัชกาลที่ ๔ บน โดมในด้านทิศตะวันออกและด้านทิศ ตะวันตกพระที่นั่งอนันตสมาคม.....	159

ภาพที่ 121 พระบาทสมเด็จพระพุทธเจ้าหลวงในเหตุการณ์เลิกทาส รัชกาลที่ ๕ บนโดมด้านทิศใต้ ในพระที่นั่งอนันตสมาคม .....	160
ภาพที่ 122 การบรมราชาภิเษก ของ พระบาทสมเด็จพระมงกุฎเกล้าเจ้าอยู่หัว รัชกาลที่ ๖ ในด้านทิศ ตะวันออกพระที่นั่งอนันตสมาคม .....	160
ภาพที่ 123 เพดานโดมกลาง ซึ่งเป็น โดมใหญ่ที่สุด มีจารึกพระปรมาภิไธย.....	161
ภาพที่ 124 สมเด็จพระเจ้าฟ้ามหิดลและ พระบรมราชชนก,ชนนี , เสด็จสถิตย์ และ รัชกาลที่ ๗ .....	163
ภาพที่ 125 ลายพระหัตถ์ของพระบาทสมเด็จพระปกเกล้า และ สุนทรภู่ของ เบบี สงขลา .....	164
ภาพที่ 126 รูปภาพฝูงชนในวันเสด็จ วันที่ ๑๕ สิงหาคม พ.ศ. ๒๔๘๕ .....	166
ภาพที่ 127 พระราชพิธีบรมราชาภิเษกตามแบบอย่างโบราณราชประเพณีขึ้น ณ พระที่นั่งไพศาล ทักษิณ เสด็จพระปรมาภิไธย ที่มา มติชน .....	167
ภาพที่ 128 การเสด็จเยี่ยมราษฎรในอำเภอบ้านโป่งในเหตุการณ์ไฟไหม้ พ.ศ. ๒๔๕๗ .....	168
ภาพที่ 129 การเสด็จเยี่ยมราษฎร ในจังหวัดนครพนม พ.ศ. ๒๔๕๘ ที่มา manager .....	168
ภาพที่ 130 ทรงผนวชที่อุโบสถวัดพระศรีศาสดาราม .....	169
ภาพที่ 131 ขณะเสด็จสู่จังหวัดตากและบริเวณที่สร้างเขื่อนภูมิพล .....	170
ภาพที่ 132 การเสด็จออกให้ประชาชนและข้าราชการเข้าเฝ้าที่จังหวัดสงขลา .....	172
ภาพที่ 133 เลขานุการสหประชาชาติ ได้มอบรางวัลความสำเร็จสูงสุด ด้านการพัฒนามนุษย์ .....	173
ภาพที่ 134 การเสด็จเยือนสหภาพพม่าและสหรัฐอเมริกาในช่วงต้นรัชกาล ( พ.ศ. ๒๕๐๒-๒๕๐๓ ) ที่มา ผู้จัดการ .....	174
ภาพที่ 135 ประธานาธิบดี เจียง ไค ชีค มารอรับเสด็จและการทออดพระเนตรเขื่อน .....	176
ภาพที่ 136 เสด็จออก ณ สีหบัญชรพระที่นั่งอนันตสมาคม วันที่ ๕ มิถุนายน ๒๕๔๕ .....	177
ภาพที่ 137 พระบรมฉายาลักษณ์ร่วม ณ.พระที่นั่งอนันตสมาคม วันที่ ๕ มิถุนายน ๒๕๔๕ .....	178
ภาพที่ 138 พระบรมฉายาลักษณ์พระอริยาบถ ๑ ขณะประทับ ณ. โรงพยาบาลศิริราช .....	179
ภาพที่ 139 พระราชพิธีถวายพระเพลิงพระบรมศพ.....	181

## บทที่ ๑

### บทนำ

#### ที่มาของรูปแบบอาคารรัฐสภา

อาคารรัฐสภาแห่งรัฐเป็นส่วนสำคัญที่รองรับการปกครองในระบอบประชาธิปไตยโดยทำหน้าที่เป็นสัญลักษณ์ทางการเมืองของประเทศที่มีการปกครองในระบอบดังกล่าว โดยมองย้อนกลับไปจุดเริ่มต้นอันเก่าแก่ในสมัยโบราณ บริบทต่างๆ ไม่ว่าจะเป็นบริบททาง สังคม ,ศาสนา และ เศรษฐกิจ ในอาณาเขตของรัฐจะมีบทบาทในการกำหนดแนวคิดที่สะท้อนความคิดของยุคสมัย รวมทั้งอุดมการณ์ทางการเมืองของรัฐนั้น ยกตัวอย่าง ในอะโครโพลิสในเอเธนส์ เกิดทุนระบอบการปกครองแบบประชาธิปไตยเทียบเท่าศาสนา(ในแบบเทวนิยม)<sup>1</sup> ดังนั้นประชาธิปไตยจึงมาจากทวยเทพ อาคารรัฐสภาของกรีกจึงมีรูปแบบออกมาเป็นวิหาร<sup>2</sup>



ภาพที่ 1 รูปแบบของรัฐสภาของนครรัฐที่มีความเกี่ยวข้องกับเทพปกรณัม

ที่มา : [angelfire.com](http://angelfire.com) , [ancient-civilization.com](http://ancient-civilization.com) และ [pinterest.com](http://pinterest.com)

<sup>1</sup> เคา โมคาร์เทียเป็นเทพีที่อุทิศฐานของประชาธิปไตย Bernard crick แปลโดย อธิป จิตตตฤกษ์, Democracy ประชาธิปไตยความรู้ฉบับพกพา (กรุงเทพฯ : โอเพนเวิร์คส์ พลัับบลิชชิงเฮาส์ , 2557), 52.

<sup>2</sup> Parthenonวิหารแห่งเทพีอาธีนาผู้อุปถัมภ์แห่งกรีก

ในขณะที่ระบอบสาธารณรัฐ นิยมตามแบบโรมัน(res-publica)เป็นระบบการปกครองที่ยืดหยุ่นมากกว่าโดยเน้นความเป็น **อภิชนาธิปไตย**<sup>3</sup> ร่วมกับการพึงเสียงประชาชนในนามของสภาสูงและ **ประชาชนแห่งโรม** ( SPQR : Senatus populusque Romanus ) ก็ยังคงมีเหล่าทวยเทพเข้ามามีบทบาทของการปกครองเช่นเดียวกับเอเชนส์ รูปแบบของสถาปัตยกรรมยังคงเป็นแบบกึ่งวิหาร



ภาพที่ 2 รูปแบบของสถาปัตยกรรมและบรรยากาศทางการเมืองก่อนสิ้นยุค สาธารณรัฐ

ที่มา : history . com และ alamy . com

สำหรับรัฐสภาสมัยใหม่หลังยุคโบราณ ที่มาของรูปแบบก็เปลี่ยนไปตามเหตุผลของแต่ละประเทศ แต่ในฐานะของสัญลักษณ์ของชาติรูปแบบของสถาปัตยกรรมได้สะท้อนแนวคิดต่างๆ รวมทั้งบันทึกประวัติศาสตร์ของประเทศผ่านทางกฎเกณฑ์ทางศิลปะตามยุคสมัยต่างๆ



ภาพที่ 3 รูปแบบของอาคารรัฐสภาของต่างประเทศ

ที่มา : ปรับปรุงจาก พจนานุกรมเสรี

<sup>3</sup> ปกครองโดยชนชั้นสูง

ย้อนกลับมาในประเทศไทยคำถามที่น่าสนใจของสถาปัตยกรรมรัฐสภาควรมีลักษณะใด ที่จะสะท้อนความคิดแห่งยุคสมัยของประเทศ การศึกษาในเรื่องแนวคิดในการออกแบบอาคารรัฐสภาแห่งชาติซึ่งเป็นวัตถุประสงค์สำคัญของบทนี้ พบว่า อาคารรัฐสภาแห่งแรกในประเทศไทยคือ พระที่นั่งอนันตสมาคมถูกสร้างด้วยแนวคิดจะสร้างประเทศให้เท่าเทียมฝรั่ง ดังนั้นรูปแบบจึงมีลักษณะเป็นแบบตะวันตก แต่ห้องโถงที่ประชุมมีไว้สำหรับการออกพระราชการของพระมหากษัตริย์ ดังนั้นเมื่อมีการเปลี่ยนแปลงการปกครองมาสู่ระบอบประชาธิปไตยในปี พ.ศ. ๒๔๗๕ การใช้พระที่นั่งฯ เป็นสถานที่ประชุมสภาจึงไม่มีความเหมาะสม

...เมื่อจำนวนสมาชิกรัฐสภาต้องเพิ่มมากขึ้นตามอัตราส่วนของจำนวนประชากรที่เพิ่มขึ้น พื้นที่มีจำกัด การขยายพื้นที่มีอาจทำได้ ระบบแสงสว่าง ไม่เพียงพอ เกิดเสียงก้อง (ECHO) ในเวลาประชุม และ ระบบระบายอากาศไม่ดี

สมภพ ภิรมย์ รณ. (2511) การก่อสร้างรัฐสภาแห่งประเทศไทย, วารสารอาษา ปีที่ 2, หน้า 35

ในปีพ.ศ. ๒๕๑๓ มีการออกแบบก่อสร้างอาคารห้องรัฐสภาแห่งใหม่โดยสถาปนิก พล จุลเสวก แต่แนวความคิดที่แสดงออกเป็นไปในเชิงศิลปะไทยร่วมสมัยที่ไปพ้องกับงานออกแบบของสถาปนิกชาวบราซิลผู้มีชื่อเสียงคือ ออสการ์ นีเอไมเยร์ (Oscar Niemeyer)

รัฐสภาสภาแห่งนี้ได้รับการออกแบบโดยสถาปนิก พล จุลเสวก สถาปนิกใหญ่ของกรมโยธาธิการ ห้องประชุมจุคนได้ 400 คน โดยการนั่งเป็นแถวรูปครึ่งวงกลม หลังคาคอนกรีตแบบหล่อแบบ Shell ขนาดใหญ่ ฐานตกแต่งเสาคล้าย กลีบดอกบัวบานในน้ำเนื่องจากมีน้ำล้อมรอบอาคาร แต่ผู้ออกแบบอธิบายว่าได้แนวความคิดมาจากพวงอุระห้อยรอบหลังคาในพระที่นั่งชุมสายเวลาที่พระบาทสมเด็จพระเจ้าอยู่หัวฯ ตรวจพลสวนสนาม มิได้ลอกแบบมาจาก OSCAR NIEMEYER อย่างที่เข้าใจ

เลขาธิการรัฐสภา (2517) .วารสารอาษา ปีที่ 3 . หน้า 20-21



ภาพที่ 4 รูปแบบของอาคารรัฐสภาที่ออกแบบโดย พล จุลเสวก และ อาคาร Palácio do Planalto ออกแบบโดย ออสการ์ นีเอไมเยร์ ใน บราซิล  
ที่มา ผู้เขียน และ พจนานุกรมเสรี

แต่ปัญหาของอาคารประชุมรัฐสภาแห่งนี้ยังเป็นเรื่องความคับแคบของสถานที่ตั้งนั้นเพื่อแก้ไข  
ปัญหา ทำให้ต้องแยกหน่วยงานอื่นไปเช่าสถานที่ตามความเหมาะสม ดังนั้น ในปี พ.ศ. ๒๕๕๑  
รัฐสภาได้บรรลุข้อตกลงกับกระทรวงกลาโหมเป็นผลสำเร็จจึงได้ที่ขนาดใหญ่ริมแม่น้ำเจ้าพระยา  
ในเนื้อที่ ๑๑๕ ไร่ เพื่อนำมาจัดสร้างรัฐสภาแห่งใหม่โดยจัด มีการประกวดการออกแบบของสถาปนิก  
แบบรวมกลุ่ม ๆ ของผู้ชนะ ได้เสนอแนวคิดเรื่องของ “อาคารสัปปายะสถาน” ที่ประชุมแห่ง  
ความสงบ<sup>4</sup> ออกแบบโดยใช้หลักไตรภูมิในการวางผังและเป็นงานที่เป็นเชิงอุดมคติ<sup>5</sup> การศึกษา  
แนวความคิดของผู้ออกแบบอาคารรัฐสภาที่ผ่านการคัดเลือกให้เข้ารอบสุดท้าย ๕ กลุ่ม โดยมี  
บริบทเดียวกันและเงื่อนไขตาม TOR โดยมีรายละเอียดดังต่อไปนี้

<sup>4</sup> สัปปายะ แปลว่า สิ่ง สถานที่หรือบุคคลซึ่งเป็นที่สบาย เหมาะสม เกื้อกูลแก่การบำเพ็ญและประทับระครอง  
รักษาสมาธิ ช่วยสนับสนุนในการบำเพ็ญภาวนาให้ได้ผลดี ช่วยให้สติตั้งมั่น ไม่เสื่อมถอย มี ๗ ประการ คือ

๑. อาวาสสัปปายะ ที่อยู่อาศัยที่เหมาะสม ๒. โภจรสัปปายะ ที่หาอาหาร ที่เกี่ยวข้องกับชีวิตที่เหมาะสม ๓.  
ภัสสัปปายะ การพูดคุยที่เหมาะสม ๔. บุคคลสัปปายะ บุคคลที่ถูกต้องเหมาะสมกัน ๕. โภชนสัปปายะ อาหารที่  
เหมาะสม ๖. อุตสัปปายะ ดินฟ้าอากาศธรรมชาติแวดล้อมที่เหมาะสม ๗. อิริยาปถสัปปายะ อิริยาปถที่  
เหมาะสม

<sup>5</sup> พ้องกับหลักการของ อริสโตเติล ในเชิงวิธีการ โดยเขาได้นำเสนอแนวคิดเอาไว้ 3 ข้อ คือ การคิดเชิงอุดมคติ,  
การทำให้เกิดขึ้น และการรักษาให้คงอยู่

๑) กลุ่มสงบ ๑๐๕๑ โดยมีผู้นำกลุ่มคือ นายธีรพล นิยม และมี นายชาติรี ตดาลิตสกุล เป็นสถาปนิกผู้ออกแบบการใช้หลัก อุดมคติ ๕ เพื่อปฏิรูปการเมืองไทยผ่านวาทกรรม “สัปปายะสภาสถาน” หมายถึง ที่ประชุมแห่งความสงบเพื่อฟื้นฟูจิตวิญญาณ การฝ่าวิกฤตทางศีลธรรมจึงใช้ศาสนาเข้ามาเกี่ยวข้องกับการเมืองแบบธัมมิกสังคมนิยมของอาจารย์พุทธทาสภิกขุ (เพิ่มเติมโดยผู้เขียน) โดยใช้หลัก “ไตรภูมิ” ที่มีเขาพระสุเมรุเป็นแกนกลางมีสัตบริภัณฑ์เป็นบริวารสลับกับทะเลสี่ทิศและเป็นที่ยึดของทวีปทั้ง ๔ โดยทั้งหมดที่กล่าวถึงนี้ถูกแปลงเป็นสถาปัตยกรรมบนชั้นดาดฟ้าโดยใช้สัญลักษณ์ของ เจดีย์จุฬามณี<sup>6</sup> เพื่อประดิษฐาน พระสยามเทวาธิราช จำลองนอกจากนี้ยังออกแบบภูมิสถาปัตยกรรมโดยสร้างพื้นที่ว่างหน้าอาคาร ในฐานะสนามหลวงแห่งที่ 2 เพื่อการรองรับประชาชนจำนวนมากที่ตอบสนองแนวคิดการมีส่วนร่วมทางการเมืองของประชาชนในอุดมคติ ๕<sup>7</sup> การออกแบบของกลุ่มนี้มีจุดเด่นกว่าทุกกลุ่มที่เข้าร่วมการประกวดอย่างเห็นได้ชัดคือมีแนวความคิดที่ชัดเจนในเรื่องของแนวคิดทางการเมืองที่ใช้ในการออกแบบ และมีความกล้าหาญที่จะเสนอแนวความคิดออกมาอย่างเป็นรูปธรรมจนกระทั่งรูปทรงของอาคาร (Shape) มีความเป็นเอกภาพ การปรับใช้พื้นที่ว่างของอาคารทางศาสนามาปรับใช้กับอาคารรัฐสภาทำให้เกิดพื้นที่ปริมาตรแห่งความศักดิ์สิทธิ์<sup>8</sup>

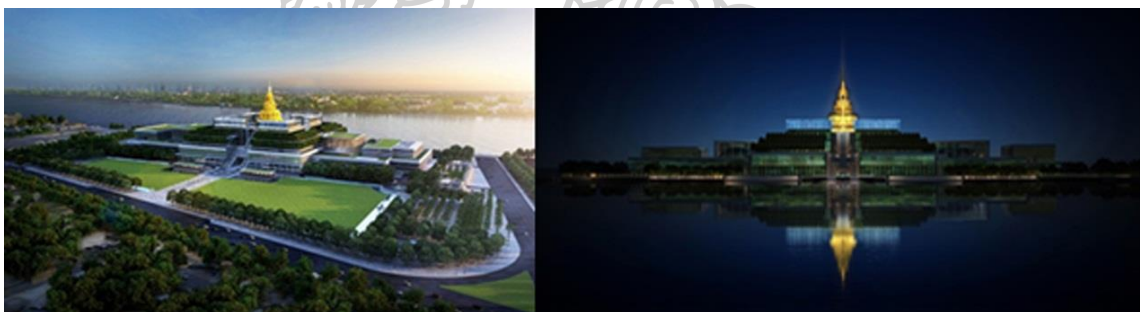

ภาพที่ 5 อาคารสัปปายะสภาสถานได้รับเลือกให้เป็นผู้ชนะการประกวดแบบ

<sup>6</sup> ตามความเชื่อของพุทธศาสนิกชนเถรวาท จุฬามณีเจดีย์ เป็นเจดีย์บนสวรรค์ชั้นดาวดึงส์ ที่บรรจุพระจุฬามณีและพระเขี้ยวแก้วของพระโคตมพุทธเจ้า

<sup>7</sup> อุดมคติ ๕ ในที่นี้คือ ชาติ ศีลธรรม สติปัญญา พระมหากษัตริย์และประชาชน

<sup>8</sup> ที่สามารถปฏิรูปมนุษย์และสังคม การปฏิรูปขั้นสูงคือการปฏิรูปมนุษย์ให้เป็นมนุษย์และปฏิรูปมนุษย์ให้สู่การหลุดพ้น



ที่มา สถาสถาปนิกสยาม การออกแบบภูมิสถาปัตยกรรมให้สอดคล้องกับสัญลักษณ์ทางการเมือง การออกแบบที่วางเชื่อมต่อกับเมืองด้วยแนวคิดของสนามหญ้าขนาดใหญ่และมีขนาดสัดส่วนที่เป็นตัวแทนของสนามหลวง ที่เป็นบริบทหนึ่งที่เกี่ยวข้องกับการเมืองในอดีตและปัจจุบัน การเลือกใช้พืชพรรณที่เกี่ยวข้องกับบริบทของประเทศไทย เช่น ต้นตาล, ต้นพยอม และต้นมะกอก การสร้างที่ว่าง (Sphere) ทางการเมืองทางด้านใต้ของพื้นที่การเข้าถึงของประชาชน เป็นต้น

อย่างไรก็ตามมีข้อสังเกตว่า ห้องประชุมสภาทรงวงรีทั้งสองห้องซึ่งเป็นส่วนสำคัญส่วนหนึ่งที่ตั้งอยู่ในห้องกระจกขนาดใหญ่สองข้างกลับใช้แสงธรรมชาติเข้ามาในสัดส่วนที่น้อยเกินไปและเป็นระบบปิดจนมีความรู้สึกขาดความเชื่อมโยงกับประชาชนตามแนวความคิดเรื่องอุดมคติ

๒) กลุ่ม อสก ๔๕๐๓ บริษัทสถาปนิก 49การออกแบบของกลุ่มนี้มีลักษณะการผสมผสานระหว่างสถาปัตยกรรมสมัยใหม่ตอบสนองการใช้สอยแบบสำนักงาน โดยใช้องค์ประกอบของสถาปัตยกรรมไทยร่วมสมัย ในส่วนที่เป็นลวดลาย พื้นและผนัง รวมทั้งการใช้หลังคาซ้อนชั้นเพื่อแสดงออกถึงความเป็นไทย และ สถาปัตยกรรมไทยประเพณีในส่วนพลับพลาที่ประดิษฐานพระบรมนุสาวรีย์พระบาทสมเด็จพระปกเกล้าเจ้าอยู่หัว รัชกาลที่ ๗ , ศาลาเทียบรถและเรือนรับรองพิเศษ ปรากฏแนวคิดทางการเมืองออกแบบจากแนวคิดระบบการปกครองไทยที่มีสภาผู้แทนราษฎรและวุฒิสภา เพื่อ “ถ่วงดุล” ซึ่งกันและกันลักษณะอาคารจะเป็นอาคารสูงสองตึกด้านซ้ายและขวาตึกแรกเป็นที่ทำงาน สภาผู้แทนราษฎร ตึกที่สองเป็นที่ทำงานของวุฒิสภาโดยมีห้องประชุมตรงกลางสองห้องระหว่างอาคารทั้งสองคือห้องประชุมรัฐสภา และห้องประชุมวุฒิสภา



ภาพที่ 6 อาคารรัฐสภาที่มีแนวคิดแบบถ่วงดุล

ที่มา สถาสถาปนิกสยาม

<sup>9</sup> ความเชื่อ + ประวัติศาสตร์

การออกแบบอาคารของกลุ่มนี้มีความเรียบง่าย ตอบสนองพื้นที่ใช้สอยอย่างตรงไปตรงมา ไม่ซับซ้อน การออกแบบอาคารทางแนวตั้งทำให้มีพื้นที่สวนและพื้นที่ว่างให้แก่เมืองมากขึ้น การเชื่อมโยงที่ว่างทำได้ดี มีความชัดเจนเผยให้เห็นพระบรมราชานุสาวรีย์ของพระปกเกล้าฯซึ่งเป็นสัญลักษณ์ทางการเมืองของฝ่ายนิยมเจ้า การจัดลำดับในการวางระยะการ การออกแบบอาคารทางแนวตั้งทำให้มีพื้นที่สวนและพื้นที่ว่างให้แก่เมืองมากขึ้น การเชื่อมโยงที่ว่างทำได้ดี มีความชัดเจนเผยให้เห็นพระบรมราชานุสาวรีย์ของพระปกเกล้าฯซึ่งเป็นสัญลักษณ์ทางการเมืองของฝ่ายนิยมเจ้า การจัดลำดับในการวางระยะแกนกลางและสัดส่วนของ ที่ว่าง+พลับพลา+ศาลาเทียบรถไปจนถึง เรือนรับรองฯสร้างมิติการรับรู้ของความงามโดยมีหลังคาไทยประยุกต์ซึ่งเป็นที่ตั้งของห้องประชุม สภาเป็นฉากหลังสร้างความอลังการให้แก่อาคารอย่างได้ผลอย่างไรก็ดีตัวอาคารนั้นมีลักษณะที่มีความใหญ่โตจนข่มความรู้สึกน่าเกรงขามแก่ผู้คนทั่วไปทั้งยังมีลักษณะคล้ายศูนย์ประชุมในโรงแรม เนื่องจากผู้ออกแบบมีความต้องการความงามที่เรียบง่ายเป็นที่ตั้งสำคัญจนละเลยเรื่องปลีกย่อยเช่น ระบบสัญลักษณ์ทางการเมือง , สถาปัตยกรรมไทยแนวคิดใหม่ , การมีส่วนร่วมทางการเมือง ฯลฯ

๓) ศสร ๑๑๑๑ ASAP Consortium ในการออกแบบอาคาร โดยใช้ลายประจำยามเป็นแรงบันดาลใจในการวางผังมีจุดเด่นคือหลังคาขนาดใหญ่ที่มีที่มาจากดอกบัวตูมด้วยแนวคิดที่ว่าสภาเป็นสถาบันการปกครองที่สำคัญของไทยรัฐสภาจึงควรเป็นสัญลักษณ์ของประเทศ จึงนำดอกบัวที่เป็นดอกไม้ที่คนไทยใช้ไหว้พระ มาเป็นสัญลักษณ์โดยตัวอาคารหลักมีลักษณะเป็นดอกบัว การสานกันของโครงสร้างหลังคาเป็นสัญลักษณ์การประสานงานจากหน่วยย่อยเพื่อรวมเป็นหนึ่งเดียวกันประกอบเป็นรัฐสภา



ภาพที่ 7 อาคารรัฐสภาที่มีแนวคิดแบบการใช้ผังแบบลายไทยและรูปทรงของธรรมชาติ

ที่มา สภาสถาปนิกสยาม

แนวความคิดในการนำสัญลักษณ์ของความเจริญคือดอกบัวผสมผสานกับลายประจำยามมาสร้างสถาปัตยกรรมเป็นไปอย่างมีประสิทธิภาพ ทั้งในการวางผังอาคารและรูปแบบของตัวสถาปัตยกรรม เทคนิควิธีการวางโครงสร้างหลังคา , การใช้วัสดุสมัยใหม่ เป็นต้น การวางอาคารที่ทำมุม 45 องศาทำให้เกิดจุดนำสายตาเข้าสู่อาคารหลักที่ชัดเจน การใช้สวนเข้ามาเป็นส่วนหนึ่งของอาคารย่อย ช่วยส่งเสริมบรรยากาศของการทำงาน แต่ในขณะเดียวกันลักษณะของหลังคาขนาดใหญ่ที่มาพร้อมกับความสั่นเปลื้อง ปริมาตร พื้นที่ ( Volume) เนื้อห้องประชุมมีมากโดยไม่ได้ใช้ประโยชน์ เต็มที่ การเชื่อมโยงระหว่างอาคารกับห้องประชุมไม่สะดวกเนื่องจากมีจุดเดียวคือสะพานอุโมงค์ที่ชั้นที่สองรวมไปถึงการเชื่อมต่อของอาคารไม่ต่อเนื่องกัน การออกแบบไม่ให้ความสำคัญกับการมีส่วนร่วมของประชาชนอย่างที่ควรจะเป็นทั้งที่มีพื้นที่เพียงพอ

๔) รัฐ ๘๘๘ บริษัท ดีไซน์ 103 อินเตอร์เนชั่นแนล จำกัด แนวคิดจากการปฏิวัติสยาม พ. ศ. ๒๔๗๕ มีรัฐธรรมนูญฉบับแรก จึงนำเอาพานแว่นฟ้า ซึ่งเป็นที่รองรับรัฐธรรมนูญมาเป็นแนวคิดในการออกแบบ ซึ่งพานแว่นฟ้าเป็นเสมือนตัวแทนรองรับพระราชอำนาจเช่นเดียวกับรัฐสภารายละเอียดของอาคารทั้งหมดจึงมีเส้นสายตามจังหวะของพานแว่นฟ้า



ภาพที่ 8 อาคารรัฐสภาที่มีแนวคิดแบบการใช้พานแว่นฟ้ามาเป็นองค์ประกอบหลัก

ที่มา สภาสถาปนิกสยาม

การออกแบบอาคารมีความแตกต่างจากจากทั้งสามกลุ่มด้วยการวางอาคารแบบเครื่องบินคือ การวางอาคารหลักไว้ด้านหน้าและห้องประชุมไว้ด้านหลังริมแม่น้ำเชื่อมต่อกันด้วยโถงและ ทางเดิน ทำให้มีเอกภาพซึ่งมีผลดีในการเชื่อมต่อกันในแต่ละส่วน จุดเด่นของอาคารคือการใช้แสง ธรรมชาติเข้ามามีส่วนร่วมในบริเวณต่างๆของอาคารทั้งในส่วนโถงกลางและห้องประชุมการ ออกแบบภูมิสถาปัตยกรรมใช้น้ำมาเป็นองค์ประกอบหลักทางด้านหน้า และมีศาลากลางน้ำแสดง ความเป็นไทย ขณะเดียวกันมีลานโล่งใช้ประดิษฐานพระบรมราชานุสาวรีย์ของพระปกเกล้าฯใน ส่วนที่ เชื่อมต่อกับถนนสามเสน แม้ว่าอาคารที่ออกแบบโดยกลุ่มนี้มีแนวคิดที่ชัดเจนในการใช้ สัญลักษณ์มาผูกไว้กับรูปแบบอาคารแต่ในขณะเดียวกันภาพรวมของอาคารมิได้แสดงอัตลักษณ์ของ ความเป็นไทยเท่าที่ควร ขาดซึ่งบรรยากาศของความเป็นรัฐสภา นอกจากนี้การยกระดับของอาคาร กับลานด้านหน้าที่กระชั้นยังให้ความรู้สึกแบ่งแยกที่ชัดเจนเกินไปทำให้เกิดช่องว่างระหว่าง ประชาชนกับรัฐสภา สำหรับธงชาติที่ใช้แทนเครื่องยอดอาคารยังไม่มีพลังพอที่จะโน้มน้าวให้ ผู้คนรับรู้ถึงความสำคัญของความหมายที่อยู่ในใจของผู้ออกแบบ

๕) สรร ๗๕๕๕ ผศ.วิเชษฐ์ สุวิสิทธิ์ อาจารย์ประจำคณะสถาปัตยกรรมศาสตร์มหาวิทยาลัย ศิลปากรมีแนวคิดเรื่องรูปทรงอาคารที่แปลงมาจากเครื่องยอดของสถาปัตยกรรมไทยเปลี่ยนผ่านมา เป็นรูปทรงเรียบเกลี้ยงโดยไม่เหลือเค้าเดิมมีเพียงเส้นสายของรูปทรงที่แสดงความเป็นหลังคาแบบ ไทยเพื่อสร้าง ICONIC IMAGE เพื่อสร้าง จุดหมายตา (Land Mark) นอกจากนี้ผู้ออกแบบยังกล่าวถึง “ ลาน” และ “ ซ้ำว “ ในโครงการมาเปรียบเทียบระหว่างพื้นที่และคน ส่วนเสริมมีเรื่องความโปร่งใส เทียบกับธรรมชาติด้วยการใช้กระจกบานใหญ่ การใช้แสงธรรมชาติตลอดจนพลังงานหมุนเวียน ในโครงการโดยใช้สภาเป็นแบบอย่างของการอนุรักษ์พลังงาน



ภาพที่ 9 อาคารรัฐสภาที่มีแนวคิดแบบการใช้หลังคาแบบไทย ที่มา สถาสถาปนิกสยาม

การออกแบบของกลุ่มนี้มีจุดเด่นในการใช้แสงธรรมชาติเข้ามาใช้ในโครงการอย่างเต็มที่ ทั้งบริเวณโถงและห้องประชุมที่ผ่านช่องผนังที่เกิดจากการเลียนแบบการสานงานหัตถกรรม ทำให้ประหยัคพลังงานในแง่ของแสงสว่างและเกิดบรรยากาศที่ดีแก่การใช้อาคาร แต่รูปทรงของอาคารไทยประยุกต์ที่ตั้งใจจะแสดงถึงความเป็นไทยนั้นยังขาดองค์ประกอบของความเป็นไทยบางอย่าง เพราะหลังคาทรงจั่วใช้กันทั้งภูมิภาคอุษาคเนย์ และถึงแม้ว่าจะใช้แผ่นคอมโพสิตสีทองมาใช้ทำหลังคาก็ตาม แต่ก็ไม่มีหลักฐานการใช้สีทองทำเป็นวัสดุปิดหลังคาจั่วในงานสถาปัตยกรรมไทยทั้งในอดีตและปัจจุบันทำให้ไม่เกิดการรับรู้ในเรื่องนี้ สำหรับการเปรียบเทียบข้าวเปรียบเสมือนห้องประชุมสภาและการใช้พืชพรรณแสดงความสมบูรณ์มีผลกับอาคารในเรื่องของสัญลักษณ์และความงามแต่ก็ชิงพื้นที่ลานที่เป็นการรวมตัวของประชาชนที่จะเข้ามามีส่วนร่วมทางการเมือง จึงไม่เป็นการส่งเสริมประชาธิปไตยในทางปฏิบัติ

กล่าวโดยสรุป การออกแบบอาคารรัฐสภาของทั้งห้ากลุ่มในบริบทเดียวกันมีจุดร่วมและจุดต่างในแนวความคิดและการสร้างเนื้อหา วาทกรรม และแนวความคิดที่มีเอกภาพและสอดคล้องกับการเมืองในระบอบประชาธิปไตยที่มีพระมหากษัตริย์ทรงเป็นประมุข รวมถึง การออกแบบพื้นที่สำหรับการแสดงออกและมีส่วนร่วมของประชาชนช่วยส่งเสริมให้โครงการมีความสมบูรณ์มากขึ้นกว่าแนวคิดอื่นที่เป็นพื้นฐานของการออกแบบโดยทั่วไป เช่น ความงาม, การประหยัคพลังงาน , การนำสัญลักษณ์ทางการเมืองบางส่วนมาใช้ในการออกแบบ ฯลฯ

อย่างไรก็ตามสำหรับโครงการประกวดแบบในครั้งนี้ได้ขาดบริบทสำคัญคือที่ตั้งที่เกี่ยวข้องกับประวัติศาสตร์ของการปกครองในประชาธิปไตยของประเทศไทย ทำให้ขาดการเชื่อมต่อของเวลาระหว่างอดีตจนถึงปัจจุบัน โครงการนี้จึงขาดซึ่งรากฐานและมิติทางความคิดที่จะเชื่อมโยงกับหลักฐานที่มีอยู่เดิมไม่ว่าจะเป็น สถาปัตยกรรม , ที่ว่าง , ตัวละครและเหตุการณ์ที่ถูกลืมที่ก้าว ดังนั้นผู้ศึกษาจึงมีความสนใจที่จะตั้งคำถามและการถอดรหัสบริบทดังกล่าวจึงเป็นที่มาของโครงการออกแบบรัฐสภาใหม่แห่งนี้

### วัตถุประสงค์ของโครงการ

- ๑) เพื่อเป็นสถานที่ใช้ประชุมของสมาชิกรัฐสภาไทย
- ๒) เพื่อเป็นสถานที่ใช้ทำงานของสำนักงานเลขาธิการสภาผู้แทนราษฎรและวุฒิสภา
- ๓) เพื่อเป็นสถานที่ใช้เรียนรู้, แลกเปลี่ยน, ส่งเสริมการมีส่วนร่วมในระบอบประชาธิปไตย
- ๔) เพื่อเป็นสถานที่แสวงหาความรู้ทางประวัติศาสตร์และการท่องเที่ยว
- ๕) เพื่อเป็นพื้นที่ชุมนุมเรียกร้องทางการเมืองตามรัฐธรรมนูญ

### วัตถุประสงค์ของการศึกษา

- ๑) เพื่อศึกษาประวัติความเป็นมาของการเมืองไทยและต่างประเทศโดยสังเขป
- ๒) เพื่อศึกษาทฤษฎีประวัติศาสตร์ศิลป์สถาปัตยกรรมไทยและตะวันตก โดยนำความรู้ที่ได้ นำมาปรับใช้ในการออกแบบ
- ๓) เพื่อศึกษาแนวคิดของการออกแบบอาคารรัฐสภา
- ๔) เพื่อศึกษาแนวคิดทางการเมืองในระบอบประชาธิปไตยของประเทศต่างๆ
- ๕) เพื่อค้นหาแนวคิดและทฤษฎีและแนวคิดที่เหมาะสมของการออกแบบรัฐสภาสมัยใหม่ที่มีแนวคิดต่างจากอดีต
- ๖) เพื่อทดลองออกแบบรัฐสภาไทยบนพื้นที่ประวัติศาสตร์ที่มีความสำคัญด้วยแนวคิดในระบบสัญลักษณ์ของตัวแทนในระบอบประชาธิปไตยแบบไทย
- ๗) เพื่อทดลองออกแบบสถาปัตยกรรมไทยร่วมสมัย โดยอาศัยการต่อยอดของภูมิปัญญาไทยที่สั่งสมมาตั้งแต่อดีตและพัฒนาจนถึงปัจจุบัน

### ขอบเขตของการศึกษา

โดยขอบเขตและเกณฑ์การเลือกหัวข้อในการศึกษาวิจัยนั้นมีประเด็นดังต่อไปนี้

- ๑) ระบอบการปกครองในระบอบประชาธิปไตยตั้งแต่อดีตจนถึงปัจจุบัน
- ๒) อาคารรัฐสภาที่มีคุณค่าทางประวัติศาสตร์ในประเทศที่ปกครองในระบอบประชาธิปไตย
- ๓) โครงสร้างของระบอบการปกครองในประเทศไทย
- ๔) สถาปัตยกรรมในประเทศไทยที่ได้รับอิทธิพลจากต่างประเทศในช่วง รัชกาลที่ ๕-๘
- ๕) รูปแบบของความเชื่อและแนวความคิดที่เป็นที่มาของสถาปัตยกรรมไทย

## วิธีการดำเนินงาน

### ๑) ภาคข้อมูล

๑.๑ รวบรวม ข้อมูล เพื่อศึกษาทฤษฎีที่เกี่ยวข้องเกี่ยวกับการออกแบบรัฐสภา

๑.๒ วิเคราะห์ทฤษฎีและข้อมูลเพื่อใช้ในการออกแบบ

### ๒) ภาควิจัย

๒.๑ ลงเก็บข้อมูลของพื้นที่จริงที่สนใจ

๒.๒ รวบรวมเอกสารที่เกี่ยวข้อง

๒.๓ วิเคราะห์ข้อมูล

๒.๔ สรุปผลเพื่อนำผลที่ได้ไปใช้ในการออกแบบ

### ๓) ภาคออกแบบ

๓.๑ วิเคราะห์ทำเลและที่ตั้งโครงการ      ๓.๒ กำหนดแนวความคิดในการออกแบบ

๓.๓ ออกแบบเบื้องต้น (แบบร่างและพัฒนาแบบ)

- กำหนดพื้นที่ตั้งโครงการ ( Area ) ตามแนวคิดการออกแบบ ( Concept )

- การออกแบบสถาปัตยกรรมและที่ว่างตามประโยชน์ใช้สอย

- การใส่เนื้อหาลงบนตัวสถาปัตยกรรมผ่าน รูปสัญลักษณ์ ( Sign ) + ความหมาย ( Signifying )

ของบริบททางการเมือง

๓.๔ ออกแบบขั้นสุดท้าย และการนำเสนอผลงาน      ๓.๕ จัดทำเอกสารวิทยานิพนธ์

#### ๔) ประโยชน์ที่คาดว่าจะได้รับจากการศึกษา

- ๔.๑ ได้ทราบถึงที่มาของระบอบประชาธิปไตยในประเทศไทยและต่างประเทศ
- ๔.๒ ได้ทราบถึงความสัมพันธ์ของแนวคิดและพื้นที่ประวัติศาสตร์
- ๔.๓ ได้ทราบถึงแนวความคิดของการออกแบบสถาปัตยกรรมของรัฐบาลในต่างประเทศ
- ๔.๔ ได้ทราบถึง โครงสร้างของระบอบการปกครองในประเทศไทย
- ๔.๕ รูปแบบของความเชื่อและแนวความคิดที่เป็นที่มาของสถาปัตยกรรมไทย

#### สรุป

รูปแบบของอาคารรัฐสภาของประเทศสยามตั้งแต่ยุคเริ่มต้นจนถึงปัจจุบันควรถูกตั้งคำถามถึงแนวความคิดที่มีความหลากหลายมากกว่าที่เป็นอยู่ โดยอาศัยบริบทที่มีอยู่จริงหรือสร้างขึ้นใหม่ให้สอดคล้องกับบริบทดังกล่าว และเพื่อให้บรรลุเป้าประสงค์นั้นผู้ศึกษาจึงกำหนดขอบเขต, เนื้อหาและ วิธีคิดเพื่อเป็นเครื่องมือในการค้นหาคำตอบของสถาปัตยกรรมอาคารรัฐสภาที่แตกต่างจากเดิม ดังต่อไปนี้

- ๑) บริบทที่เกี่ยวข้องกับเนื้อหาทางประวัติศาสตร์ของการเมืองไทย
- ๒) บริบทของที่ตั้งที่เหมาะสมเพื่อสนับสนุนแนวคิดดังกล่าว
- ๓) รูปแบบของสถาปัตยกรรมที่สะท้อนยุคสมัยของเวลาที่ออกแบบและอัตลักษณ์ของจิตวิญญาณความเป็นไทยที่เปลี่ยนแปลงไปตามเวลา
- ๔) การออกแบบให้เกิดกิจกรรมที่ส่งเสริมระบอบประชาธิปไตยให้ก้าวหน้าเท่าเทียมอารยประเทศ
- ๕) การใช้ระบบสัญลักษณ์ที่เกี่ยวข้องกับระบบการเมืองในการออกแบบ

แนวทางดังกล่าวจะประสบผลสำเร็จจากการศึกษาประวัติศาสตร์การเมืองอย่างละเอียด เพื่อเลือกเฟ้นเนื้อหาที่เป็นประเด็นสำคัญออกมาสรุปวิเคราะห์อย่างเป็นระบบ รวมทั้งความเข้าใจความหมายของประชาธิปไตยในหลายแง่มุมและบริบทต่างๆ สำหรับนำมาใช้กับการออกแบบโครงการฯ



## บทที่ ๒ การปกครองระบอบประชาธิปไตย

### ความเป็นมา

ระบอบประชาธิปไตยมีต้นกำเนิดในโลกร่วมสมัยกับพระพุทธศาสนาคือมีอายุสองพันกว่าปี โดยคำว่ารากศัพท์ภาษาละตินคำว่า Demos (ประชาชน) + Kratos (การปกครอง) เป็นชื่อของเทพ<sup>10</sup> องค์หนึ่งของกรีกและด้วยการปกครองแบบที่มีการประชุมในสภาแบบนี้เองทำให้ชาวกรีกค้นพบว่าพวกตนมีความสูงส่งกว่ารัฐอื่น แต่คำว่าประชาธิปไตยปรากฏครั้งแรกในศตวรรษที่ 19 ในรัฐธรรมนูญของประเทศ สหรัฐอเมริกาก่อนจะเข้าสู่เยอรมันและญี่ปุ่น ก่อนหน้านั้นคำว่าประชาธิปไตย อยู่ในหนังสือ The Politics<sup>11</sup> ของอริสโตเติล แต่ไม่ใช่คำสำคัญดังที่เป็นอยู่ในปัจจุบัน ความหมายของการปกครองโดยประชาชนก็จริงอยู่แต่ในความเป็นจริงแล้ว การปกครองแบบโพลีตีของกรูเอเชนส์เป็นระบบผสมผสาน ของ ประชาธิปไตย, คณาธิปไตย และ อภิชนาธิปไตย แต่หลักสำคัญของนครรัฐคือความเท่าเทียมของพลเมือง

การปกครองนครรัฐเอเชนส์สิ้นสุดลงด้วยอำนาจทางทหารแห่งกรุงโรมซึ่งปกครองแบบสาธารณรัฐ (Res- Plubica)<sup>12</sup> ที่เป็นแม่แบบที่แท้จริง ของระบอบประชาธิปไตยในยุโรปและสหรัฐอเมริกา หัวใจของการปกครองสาธารณรัฐแบบโรมันคือการมีสภาสูงและสภาประชาชนรวม

<sup>10</sup> Democratia เทพีระดับรองของชาวเอเชนส์ที่มีเวทย์มนต์ให้ผู้ชายทุกคนหลงรักแม้รู้ว่าเธอเป็นของคนอื่น

<sup>11</sup> อริสโตเติล ได้จำแนกลักษณะการปกครองของรัฐต่างๆ โดยใช้จำนวน และ จุดประสงค์ของการปกครองเป็นเกณฑ์ เป็น 6 รูปแบบดังนี้

- |   |  |   |
|---|--|---|
| 1. รูปแบบการปกครองที่ดี                                 | 1.1. ราชาธิปไตย (Monarchy) เป็นการปกครองโดยคนเดียว | 1.3. โพลีตี (Polity) เป็นการปกครองโดยคนจำนวนมาก         |
| 1.2. อภิชนาธิปไตย (Aristocracy) เป็นการปกครองโดยกลุ่มคน | 2. รูปแบบการปกครองที่ไม่ดี                         | 2.1. ทรราชย์ (Tyranny) เป็นการปกครองโดยคนเดียว          |
|   | 2.2. คณาธิปไตย (Oligarchy) เป็นการปกครองโดยกลุ่มคน | 2.3. ประชาธิปไตย (Democracy) เป็นการปกครองโดยคนจำนวนมาก |

<sup>12</sup> แปลว่า เป็นของทุกคน

ไชยันต์ ไชยพร, Pre Modern, (กรุงเทพฯ: way of book , 2551) ,65.

เป็นอันหนึ่งอันเดียวกัน โดยอาศัย Dignitas ที่มีอยู่ในชนชั้นสูงและการไม่ละเมิด Libertas ของชนชั้นใต้ปกครอง การปกครองแบบสาธารณรัฐจะคงยังมีต่อไปถ้าสภาสูงไม่มอบอำนาจ (Imperium) ให้แก่ผู้ปกครองสูงสุด (Consul) มากจนเกินขอบเขตและมีแนวโน้มจะเป็นทรราชย์ (Tyranny) เหตุการณ์วุ่นวายทางการเมืองนำไปสู่ความสิ้นสุดของระบอบสาธารณรัฐสู่การปกครองด้วยระบบกษัตริย์อีกครั้ง



ภาพที่ 10 The assassination of Julius Caesar วาด โดย Vincenzo Camuccini  
ที่มา พจนานุกรมเสรี

หลังจากนั้นระบอบสาธารณรัฐก็กลับมาอีกครั้งในการล้มล้างอำนาจของพระเจ้าชาร์ลที่ 1 (Charles I) แห่งราชวงศ์สจวร์ต (House Of Stewart) ของอังกฤษโดย โอลิเวอร์ ครอมเวลล์ใน ระบบของ Commonwealth แม้จะมีอายุเพียง 11 ปีแต่ก็ทำให้ระบอบรัฐสภาของประเทศมีความมั่นคงและได้อำนาจเบ็ดเสร็จในยุคของการปฏิวัติอันรุ่งโรจน์ (The Glorious Revolution of 1688) บทบาทอำนาจของระบบกษัตริย์ก็เป็นที่รัฐธรรมนูญกำหนดในอีกปีต่อมา และในปลายทศวรรษนั้นเซอร์ ไอแซค นิวตันนำเสนอความคิดทางวิทยาศาสตร์ที่ต่อยอดมาจากกาลิเลโอเมื่อต้นทศวรรษและวอลแตร์นำมาแปลจากภาษาละตินเป็นภาษาฝรั่งเศส จึงแพร่หลายไปทั่วยุโรปและ

ส่งผลให้เกิดการเปลี่ยนแนวคิดที่นำพายุโรปทั้งทวีปเดินทางออกมาจากยุคมืด<sup>13</sup>อันยาวนานนับพันปีอย่างแท้จริง

สำหรับรัฐธรรมนูญฉบับแรกที่มีหลักฐานคือ มหากฎบัตร แมกนา คาร์ตา ( Magna Carta ) นั้นเริ่มต้นในสมัยพระเจ้าจอห์น ในปี ค.ศ. ๑๒๑๕ ซึ่งเป็นเอกสารที่จำกัดพระราชอำนาจของกษัตริย์อย่างไรก็ดี ประเทศอังกฤษเป็นประเทศที่ไม่มีรัฐธรรมนูญเป็นลายลักษณ์อักษรแต่ใช้ระบบจารีตนิยม



ภาพที่ 11 พระเจ้า จอห์น ลงนามในกฎหมาย แม็กนาคาร์ตา และพระเจ้าชาร์ลส์ ที่ 1 ผู้ถูกประหารชีวิตใน สงครามกลางเมืองในรัฐบาลของ สาธารณะรัฐของโอลิเวอร์ ครอมเวล ( รูปขวา )  
ที่มา [thesundaytimes.co.uk](http://thesundaytimes.co.uk) และ [tes.com](http://tes.com)

การเปลี่ยนแปลงประเทศจากระบบสมบูรณาญาสิทธิราชย์เกือบทั้งหมดในโลกนี้ล้วนเป็นการต่อรองระหว่าง ชนชั้นสูงและผู้ที่มีบทบาททางสังคม กับ พระมหากษัตริย์ ในเรื่องผลประโยชน์ของกลุ่มตนเองเพียงแต่กระบวนการอาจจะแตกต่างกันในบริบท ยกตัวอย่าง สงครามประกาศอิสรภาพในอเมริกาของ ๑๓ อาณานิคม ที่ต้องการมีตัวแทนไปนั่งอยู่ในรัฐสภาอังกฤษเพื่อ

<sup>13</sup> ยุคมืด ( Dark Age ) ค.ศ. 476-1517 จุดสิ้นสุดเมื่อมาร์ติน ลูเธอร์ไม่ยอมรับอำนาจศาสนจักรในโรม

ต่อรองผลประโยชน์เรื่องของการเก็บภาษี ใน อาณานิคม และใช้การเรียกร้องความเท่าเทียมในเรื่อง สิทธิ และเสรีภาพของประชาชน และการล้มล้างอำนาจของรัฐบาลโดยประชาชน<sup>14</sup>

หลังจากสงครามประกาศอิสรภาพของอเมริกาประสบความสำเร็จในปี ค.ศ. ๑๗๗๗ จึงเป็นแรงบันดาลใจให้เกิดการปฏิวัติในประเทศฝรั่งเศสในปี ค.ศ. ๑๗๘๙ ที่มีต้นเหตุมาจากปัญหาทางเศรษฐกิจของประชาชนรากหญ้า บรรยากาศทางการเมืองของยุโรปสมัยนั้นจึงมีกลิ่นอายไปในทางปฏิวัติ โดยมีการปลุกเร้าจากข้อเขียน ของ บุคคลสำคัญไม่ว่าจะเป็น มองเตสกีเออร์ , วอลแตร์ , รูสโซ ฯลฯ รวมทั้ง งานเก่าๆของ นิกโกโล มาคิยาเวลลี

สำหรับในภูมิภาคเอเชียประชาติปโดยเกิดจากความต้องการปรับตัวให้เท่าทันกับตะวันตก ทำให้มีการปฏิรูปการปกครองไม่ว่าจะเป็นประเทศญี่ปุ่น หรือประเทศอื่นๆ ที่เคยตกเป็นเมืองขึ้นหรืออาณานิคมของตะวันตก อย่าง ประเทศอินโดนีเซีย, ฟิลิปปินส์, ไต้หวัน หรือ เกาหลีใต้ โดยเฉพาะหลังสงครามโลกครั้งที่ ๒ เป็นต้นมา โดยญี่ปุ่นในฐานะผู้แพ้สงครามถูกรบครองโดยมีประเทศสหรัฐอเมริกาเป็นผู้วางรัฐธรรมนูญ มีการจัดตั้งสถาบันการเมืองที่เป็นตัวแทนของประชาชน มีการเลือกตั้งในสภา มีฝ่ายศาลที่มีอำนาจตัดสินคดีและสามารถตรวจสอบฝ่ายบริหารได้ตามรัฐธรรมนูญกำหนด ส่วนประเทศอื่นการเปลี่ยนแปลงเกิดขึ้นจากการลุกฮือขึ้นของภาคประชาชนต่อผู้นำเผด็จการ อย่างเช่น ประเทศ อินโดนีเซีย และ ฟิลิปปินส์ รวมมาถึงประเทศไทยด้วยโดย มีสาเหตุมาจาก การเปลี่ยนแปลงทางด้านเศรษฐกิจสังคม และ โลกานุวัตร เช่น การเพิ่มจำนวนของชนชั้นกลาง, การเกิดขึ้นขององค์กรหรือสถาบันใหม่ๆ,การย้ายถิ่นฐานของคนในชนบท, ความเบื่อหน่ายต่อผู้นำประเทศ,ความหวาดกลัวคอมมิวนิสต์ ฯลฯ

<sup>14</sup> อ่างแนวคิดในคำประกาศอิสรภาพของ Thomas Jefferson วันที่ 7 มิถุนายน ค.ศ. 1776

## รูปแบบของประชาธิปไตย

รูปแบบของการปกครองในระบอบประชาธิปไตยในปัจจุบันแบ่งเป็น ๓ แบบ ได้แก่

- ๑) ระบบประธานาธิบดี
- ๒) ระบบสภา
- ๓) ระบบผสม

- ๑) **ระบบประธานาธิบดี** มีประเทศสหรัฐอเมริกาเป็นต้นแบบมีลักษณะที่เป็นแนวคิดที่จะให้ความสำคัญกับฝ่ายบริหารมากกว่าฝ่ายนิติบัญญัติ และมีการแบ่งแยกอำนาจโดยชัดเจน โคนล้มกันไม่ได้ แต่มีกฎหมายที่สามารถถอดถอนประธานาธิบดีเป็นหัวหน้ารัฐบาลและประมุขของประเทศ การปกครองแบบนี้จะมีประสิทธิภาพมากในกรณีที่มีการตรวจสอบกัน<sup>15</sup>ได้ และไม่ครอบงำซึ่งกันและกันเหมือนระบบรัฐสภาการเข้ามาของฝ่ายบริหารถูกเลือกโดยตรงจากประชาชนเช่นเดียวกับฝ่ายนิติบัญญัติ
- ๒) **ระบบรัฐสภา** เป็นระบบที่ถูกสร้างให้สภาเป็นใหญ่แตกต่างจากระบบแรก มีนายกรัฐมนตรีเป็นหัวหน้ารัฐบาลสามารถยุบสภาคือฝ่ายนิติบัญญัติและฝ่ายบริหารได้ มีอำนาจตุลาการแยกเป็นอิสระ มักมีสถาบันกษัตริย์เป็นประมุขของประเทศและทำหน้าที่โปรดเกล้าฯ<sup>16</sup> ข้อเสียของระบบสภาคือ หากฝ่ายบริหารและฝ่ายนิติบัญญัติเป็นเนื้อเดียวกันมักเกิดสิ่งที่เรียกว่า “เผด็จการรัฐสภา” แต่หากทั้งสองฝ่ายมีความเห็นไม่ตรงกันรัฐบาลนั้นค่อนข้างจะมีปัญหาเกี่ยวกับเสถียรภาพระบบรัฐสภานี้มีวิวัฒนาการมาจากการปกครองของประเทศอังกฤษและวิวัฒนามาตามบริบทของแต่ละประเทศ รวมทั้งประเทศไทยและญี่ปุ่น

<sup>15</sup> Check and Balance

<sup>16</sup> กษัตริย์ทำหน้าที่โปรดเกล้าแทนปกครองหมายความว่าท่านปกครองผ่านรัฐบาลและมีรัฐบาลเป็นที่ปรึกษา เพราะฉะนั้นหากมีข้อผิดพลาดรัฐบาลต้องเป็นผู้รับผิดชอบมิใช่ท่าน

๓) **ระบอบผสม** เกิดจากความล้มเหลวของทั้งสองระบบที่ประเทศฝรั่งเศสได้ใช้ตั้งนั้นในปี ค.ศ.๑๙๕๘ นายพล Charles De Gaulle จึงได้คิดระบบดังกล่าวขึ้นมาโดยการมีประมุขของประเทศเป็นประธานาธิบดีแต่จำกัดอำนาจบางประการ ทำหน้าที่ใกล้เคียงปัญหาของสภาและยังสามารถยุบสภาได้ถ้าเห็นสมควร ในขณะที่ยังคงระบบสภาเพื่อบริหารประเทศและมีนายกรัฐมนตรีเป็นหัวหน้ารัฐบาล ข้อหน้าสังเกตก็คือการปกครองระบอบนี้มักเป็นประเทศที่ไม่มีสถาบันกษัตริย์

รัฐสภาที่นี้แบ่งออกได้เป็น ๒ ประเภท คือ **ประเภทสภาเดียว (Unilateralism)** คือ **สภาผู้แทนราษฎร (House of Representative)** สมาชิกของสภานี้มาจากคนในชาตินั้นๆ โดยวิธีการเลือกตั้ง สมาชิกที่ได้รับเลือกเข้ามาทั้งหมดจะมาทำหน้าที่ประชุมกัน ควบคุมการบริหารราชการแผ่นดิน และตรากฎหมายออกมาใช้ ลักษณะแนวคิดของสภาเดียวคือ ความซับซ้อนที่น้อยกว่าระบบสองสภา และมีความต้องการเป็นหนึ่งเดียวของคนในชาติสูง(เอกภาพ) เช่นในประเทศจีน และ สิงคโปร์ โดยข้อเสียของระบบนี้อาจถูกมองว่า เป็นสภาเผด็จการ

ในขณะที่ **ระบบสองสภานั้น** มีต้นกำเนิดมาจากระบบชนชั้นในประเทศอังกฤษที่สามารถตกลงกันได้และแบ่งงานกันทำโดยเริ่มแรกประชุมในสภาเดียวกันใน คนหลายกลุ่มไม่ว่าจะเป็นขุนนาง พระ และชาวเมืองในสมัยพระเจ้าเฮนรีที่ 3 ที่มีได้ปฏิบัติตามสัญญาแม่กนาคาตา ผู้นำขุนนางคือ ไชมอน เดอ มงฟอร์ดเข้ายึดอำนาจและใช้อำนาจในพระปรมาภิไธยเรียกประชุมรัฐสภา<sup>17</sup> ตอนแรกแยกเป็น 3 กลุ่ม คือ กลุ่มขุนนาง,พระและสามัญชน ต่อมามีการแบ่งกลุ่มกันใหม่โดย ขุนนางและพระชั้นผู้น้อยร่วมประชุมกับสามัญชนอีกกลุ่มคือขุนนางและพระชั้นผู้ใหญ่ แม้ว่าในตอนแรกจะเป็นการประชุมเพื่อรักษาผลประโยชน์เฉพาะกลุ่มคนซึ่งมิได้มุ่งหมายในเรื่องประชาธิปไตยแต่เมื่อมีการเรียกร้องสิทธิในการขอมีตัวแทนในสภาของประชาชนจึงส่งผลให้เกิดการเปลี่ยนแปลงและพัฒนา มาสู่การมีสองสภาเช่นในปัจจุบัน

ข้อดีของระบบสองสภาคือมีการถ่วงดุลย์ระหว่างสองสภาแต่ก็ต้องแลกมากับเวลาและงบประมาณที่มากกว่าระบบสภาเดียวและสภาจะล้มเหลวในกรณีที่ตั้งสองสภาเป็นเนื้อเดียวกัน และไม่มีการตรวจสอบตามของเจตจำนงค์ของระบบสองสภา

<sup>17</sup> ถือเป็นจุดเริ่มต้นของการประชุมในรัฐสภา

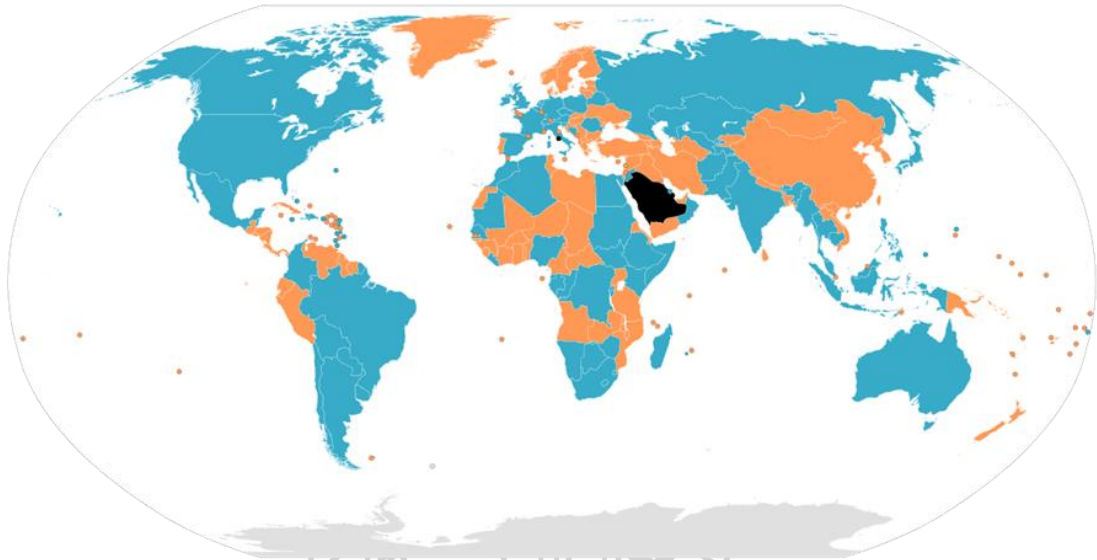

ภาพที่ 12 แสดงรูปแบบรัฐสภาในภูมิภาคต่างๆ ในโลก

ที่มา พจนานุกรมเสรี

- ประเทศที่มีสภานิติบัญญัติระบบสองสภา
- ประเทศที่มีสภานิติบัญญัติระบบสภาเดี่ยว
- ประเทศที่ไม่มีสภานิติบัญญัติ

## บทที่ ๓ ความเป็นมาของระบอบประชาธิปไตยในสยาม

### จุดเริ่มต้นแนวคิดประชาธิปไตยในสมัยสมบูรณาญาสิทธิราชย์

เรื่องราวของระบอบประชาธิปไตยในสยามได้เริ่มต้นขึ้นในปีที่ ๑๗ ของการครองราชย์ในรัชกาลที่ ๕ โดยมีหลักฐานคือ จดหมายแสดงความเห็นของผู้จะให้เปลี่ยนการปกครอง จ.ศ.๑๒๔๗ รายละเอียดคือพระองค์เจ้าปฤษฎางค์ ๑ เป็นพระองค์แรกที่ได้กล่าวถึงรัฐธรรมนูญแก่พระบาทสมเด็จพระจุลจอมเกล้าเจ้าอยู่หัว ( พ.ศ. ๒๓๙๖-๒๔๕๓ ) ในครั้งที่พระองค์ต้องการรับพระราชทานคำปรึกษาในกรณีที่เกิดเหตุการณ์ “พม่าเสียเมือง” โดยราชอาณาจักรพม่าได้ตกเป็นอาณานิคมของประเทศอังกฤษใน พ.ศ.๒๔๒๘ พระบาทสมเด็จพระจุลจอมเกล้าเจ้าอยู่หัวได้มีพระราชดำริว่าพระราชอาณาจักรกำลังตกอยู่ในอันตรายอย่างร้ายแรง จึงทรงปรึกษามายังพระองค์เจ้าปฤษฎางค์ ๑ เป็นการส่วนพระองค์เนื่องจากทรงมีความเชื่อมั่นในพระปรีชาสามารถของท่าน และทรงเป็นพระราชทูตอยู่ต่างประเทศเป็นเวลานาน ในตอนแรกพระองค์เจ้าปฤษฎางค์ ๑ ก็ได้กล่าวจะกราบทูลความคิดเห็นส่วนพระองค์แก่พระบาทสมเด็จพระจุลจอมเกล้าเจ้าอยู่หัวเป็นการตรงๆ แต่ได้มีพระราชหัตถเลขาพระราชทานอนุญาตในการกราบบังคมทูลได้ทุกอย่างอย่างเต็มสติปัญญา ดังนั้นพระองค์เจ้าปฤษฎางค์ ๑ ได้ทรงเอากระแสรับสั่งทำการปรึกษากับพระเจ้านั่งยาเธออีก ๓ พระองค์ และข้าราชการ ได้ออกเป็นเอกสารในเรื่องของการจัดเปลี่ยนแปลงการบริหารราชการแผ่นดิน ร.ศ.๑๐๓ ใน พ.ศ.๒๔๒๗ โดยในเนื้อหาที่มีความสำคัญ 3 ประเด็นคือ

- 1) ภัยอันตรายที่จะมาถึงสยาม
- 2) การที่จะรักษาบ้านเมืองให้พ้นอันตราย ต้องอาศัยความเปลี่ยนแปลงบำรุงรักษาบ้านเมืองแนวเดียวกับที่ญี่ปุ่น ได้ทำตามแนวการปกครองของประเทศในยุโรป
- 3) การที่จะจัดการตามข้อ 2 ให้สำเร็จ ต้องลงมือจัดให้เป็นจริงทุกประการ



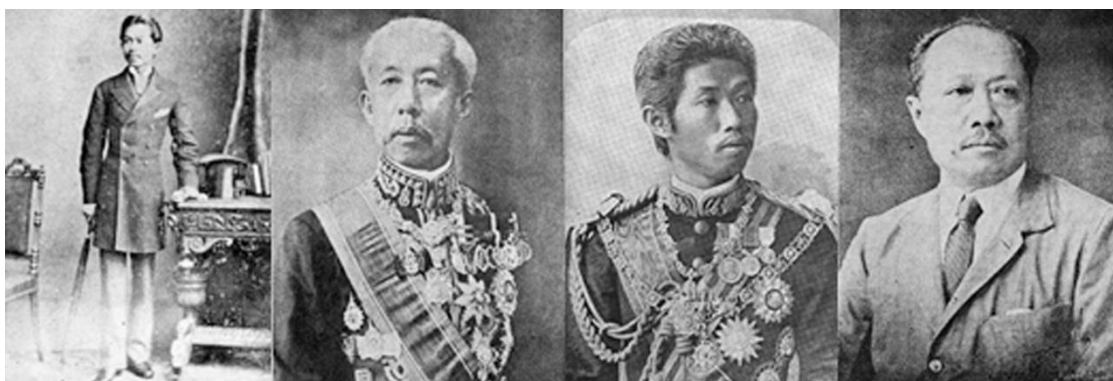

ภาพที่ 13 พระวรวงศ์เธอ พระองค์เจ้าปฤษฎางค์ (พ.ศ. 2394 - 2477) พระองค์เจ้ากฤษดาภินิหาร กรมพระนเรศวรรุทธศาสตร์ลาภพฤติธาดา (พ.ศ. 2398 - 2468) พระเจ้าบรมวงศ์เธอ พระองค์เจ้าโสณบัณฑิต กรมขุนพิทยະเจ้าบรมวงศ์เธอ (พ.ศ. 2426 - 2456) สมเด็จพระเจ้าบรมวงศ์เธอ พระองค์เจ้าสวัสดิโสภณ กรมพระสวัสดิวัดนวิศิษฎ์ (พ.ศ. 2408 - 2478)

ทิมา ปรับปรุงจากพจนานุกรมเสรี

เนื้อหาเอกสารในเรื่องของการจัดเปลี่ยนแปลงการบริหารราชการแผ่นดิน ร.ศ. ๑๐๓สรุปได้ว่า จะต้องมีการทำรัฐธรรมนูญอย่างประเทศตะวันตกเพื่อให้มีความทันสมัย โดยพระมหากษัตริย์อยู่ภายใต้รัฐธรรมนูญ แต่พระบาทสมเด็จพระจุลจอมเกล้าเจ้าอยู่หัวไม่ทรงเห็นด้วยในแนวทางนี้ เนื่องจากพระองค์ต้องการทำฐานอำนาจของระบอบกษัตริย์ให้เข้มแข็งเพื่อการปฏิรูปประเทศ และทรงมองว่าไม่มีบุคลากรที่จะมารองรับระบบ **constitution**

"...ราชการในเมืองเรานี้ ถ้าจะเทียบกับประเทศอื่นๆ การแต่เดิมนั้น การ เอ็กเซ็กคิวทิฟ กับ ลียิสเลทิฟ รวมอยู่ในเจ้าแผ่นดินกับเสนาบดีโดยมาก

แต่ครั้งนมาเมื่อ รียินซี ในตอนต้นอำนาจนั้นก็อยู่แก่ รียেন্ট และเสนาบดีทั้งสองอย่าง ครั้นภายหลังมาเมื่อเรามีอำนาจขึ้นตำแหน่ง เอ็กเซ็กคิวทิฟ นั้นเป็นที่หวงแหนของ รียেন্ট และเสนาบดี แต่ ลียิสเลทิฟ นั้นหาใครจะมีผู้ใดชอบใจไม่ เราจึงได้จัดอุดหนุนการ ลียิสเลทิฟ ขึ้นจนมีถึง เคนซิดที่ปรึกษาทำกฎหมายเนืองๆ เป็นต้น จนตกลงเป็นเสนาบดี เป็นคอเวอร์เมนต์ เราทั้งหลายเป็น

หัวหน้าของพวกเขา ลีฮิลเลดีฟ เคาน์ซิด เป็น ออปโพลิชัน ของ คอเวอร์เมนต์ ตรง เมื่อภายหลังมา มี เหตุการณ์ในการคอเวอร์เมนต์มากขึ้น เป็นโอกาสที่เราจะได้แทรกมือลงไปได้ บ่อยๆ เราจึงได้ถือ อำนาจเอา เอ็กเซ็กคิวทีฟ ได้ทีละน้อยละน้อย" จนภายหลังตามลำดับมา จนกระทั่งบัดนี้ เรา กลายเป็นตัว คอเวอร์เมนต์<sup>18</sup>

ขออธิบายความเกี่ยวกับโครงสร้างอำนาจในช่วงแรกสมัยที่พระองค์ขึ้นครองราชย์ในปี พ.ศ. ๒๔๑๑ – ๒๔๑๖ อำนาจนั้นตกอยู่กับผู้แทนพระองค์คือ "ริเยนซี" อันได้แก่กลุ่มขุนนางหัวเก่า : กลุ่มสยามอนุรักษ์ (Conservative Siam) ของ ตระกูล บุณนาค และ บริวาร โดยที่มีลักษณะต้องการความเปลี่ยนแปลงตามแบบตะวันตกแต่ต้องไม่ขัดแย้งหรือลดทอนกับอำนาจของกลุ่ม ในขณะที่ยังมีอีกกลุ่มคือ กลุ่ม สยามเก่า (Old Siam) ของ วังหน้า โดย กรมพระราชวังบวรวิชัยชาญ ๗ ที่ไม่ต้องการการเปลี่ยนแปลงใดๆที่จะกระทบอำนาจของพวกเขา ดังนั้นพระองค์จึงทรงก่อตั้ง กลุ่ม สยามหนุ่ม (Young Siam) เพื่อรวบรวมคนหนุ่มหัวก้าวหน้าที่มีความมุ่งหมายที่จะลดทอนอำนาจกลุ่มอื่นและนำแบบแผนของตะวันตกมาปรับใช้ในสยาม<sup>19</sup>

กบฏ ๑๓๐ ในสมัยรัชกาลที่ ๖ : ปฐมบทของการปฏิวัติในสยาม

ในสมัยพระบาทสมเด็จพระมงกุฎเกล้าเจ้าอยู่หัว ( พ.ศ .๒๔๒๓ – ๒๔๖๘ )ได้เกิดเหตุการณ์สำคัญขึ้นหลายเหตุการณ์ เช่นการปลุกระดมมวลชนให้กระทำการโค่นล้มระบบจักรพรรดิของราชวงศ์แมนจูเพื่อไปสู่ระบอบสาธารณรัฐ โดยมีชาวจีนโพ้นทะเลในประเทศไทยให้การสนับสนุนในนาม

<sup>18</sup> จากจดหมายเหตุแห่งชาติ ร. 5 ม 4/16 พระราชบัญญัติตอบความเห็นของผู้จะให้เปลี่ยนแปลงการปกครอง จ.ศ. 1247

<sup>19</sup> อานนท์ จิตประภาส , ปิยะมหาราชจอมกษัตริย์ , (กรุงเทพฯ : ยิบซี , 2554 ),160.

สมาคมพันธมิตรลงหมินจนพัฒนาเป็นการปฏิวัติซินไห่ในปี พ.ศ. ๒๔๕๔ และการปฏิวัติซินไห่  
 นี้มีผู้วิเคราะห์ว่าอาจจะเป็นแรงบันดาลใจให้เกิดคตินิยม ร.ศ.๑๓๐<sup>20</sup> เนื่องจากมีผู้ก่อการบางคนมี  
 ความสัมพันธ์กับสาขาสมาคมพันธมิตรลงหมินในพระนคร อีกประการหนึ่งคือได้รับแรงบันดาลใจ  
 จากความคิดด้านการเมืองของบทความในหนังสือพิมพ์หวาเสียนซินเป้าของนาย **เซียวสุตเซ็ง**  
 (ต้นตระกูล **สิบุญเรือง** ในประเทศไทย) ซึ่งรัชกาลที่ 6 ได้สถาปนาและส่งเสริมชาตินิยมสยามให้เป็น  
 อุดมการณ์หลักของรัฐสยามสมัยใหม่ที่นักวิชาการเรียกว่า **"ราชาชาตินิยม"** เพื่อตอบโต้กับ  
 แนวความคิดของเซียวสุตเซ็งนี้ งานเขียนที่คลาสสิกของพระองค์คือเรื่อง **"ยิวแห่งบูรพาทิศ"** ใน  
 หนังสือพิมพ์พิมพ์ไทย ซึ่งเปรียบเทียบกับคนจีนและการแบ่งแยกทางเชื้อชาติของชาติจีนกับชาติที่  
 ไม่ใช่จีนในโลกนี้ พระองค์ทรงวิจารณ์เรื่องของการปฏิวัติซินไห่ว่ามีความล้มเหลว เพราะชาชนยัง  
 เห็นไม่ได้เตรียมระบบเพื่อมารองรับความเปลี่ยนแปลงของรัฐชาติใหม่ ซึ่งต่อมาระบบสาธารณรัฐก็  
 กลายเป็นเผด็จการ (วังต้องคำใหม่)<sup>21</sup> อย่างไรก็ตามนอกจากปัญหาเรื่องของชาวจีนโพ้นทะเลที่เข้ามา  
 ปลุกระดมในพระนครแล้วยังมีเรื่องของการแตกแยกความสามัคคีในหมู่ข้าราชการโดยการแบ่งแยก  
 ของมหาดเล็กผู้ใกล้ชิดพระองค์กับฝ่ายทหารและข้าราชการชั้นผู้ใหญ่ ซึ่งเป็นประเด็นสำคัญในการ  
 เกิดคณะกรรมการเปลี่ยนแปลงการปกครอง พ.ศ. ๒๔๗๕<sup>22</sup> อีกประเด็นที่สำคัญคือปัญหาทาง  
 เศรษฐกิจที่ส่งผลกระทบต่อสังคมโลกครั้งที่ ๑ มีการตัดทอนรายจ่ายและลดขนาดของกองทัพ  
 ทำความไม่พอใจในหมู่ทหารมากขึ้น คตินิยม ร.ศ.๑๓๐ หรือ กบฏเก๊กเหม็ง หรือ กบฏน้ำลาย  
 เกิดขึ้นในปี พ.ศ. ๒๔๕๕ (ร.ศ.๑๓๐) เมื่อนายทหารและปัญญาชนกลุ่มหนึ่ง วางแผนปฏิบัติการโดย  
 หมายให้พระมหากษัตริย์พระราชทานรัฐธรรมนูญให้และเปลี่ยนแปลงการปกครองสู่ระบอบ  
 ประชาธิปไตย แต่แผนการแตกเสียก่อน จึงมีการจับกุมผู้คิดก่อการหลายคนไว้ได้ ๕๑ คน คณะตุลา  
 การศาลทหารมีการพิจารณาคัดสินลงโทษให้จำคุกและประหารชีวิต โดยให้ประหารชีวิตหัวหน้า  
 ผู้ก่อการจำนวน 3 คน คือ **ร.อ.เหล็ง ศรีจันทร์** **ร.ท.จรรยา ฌ บางช้าง** และ **ร.ต.เจือ ตีลาอาสน์** ลงโทษ

<sup>20</sup> สุราษฎร์ ยิ้มประเสริฐ, จาก 100 ปี ร.ศ. 130 ถึง 80 ปีประชาธิปไตย (กรุงเทพฯ : สถาบัน ๒๕๕๗)

<sup>21</sup> สุราษฎร์ ยิ้มประเสริฐ, จาก 100 ปี ร.ศ. 130 ถึง 80 ปีประชาธิปไตย (กรุงเทพฯ : สถาบัน ๒๕๕๗),  
 ๖๘.

<sup>22</sup> สมพงษ์ พิศาลสรกิจ, เปิดบันทึกชีวิตพระประศาสน์พิทยายุทธ. (กรุงเทพฯ : สำนักพิมพ์มติชน,  
 ๒๕๔๔), ๑๕ .

จำคุกตลอดชีวิต 20 คน จำคุกยี่สิบปี ๓๒ คน จำคุกสิบสองปี ๓๐ คน และจำคุกสิบห้าปี ๖ คน แต่พระบาทสมเด็จพระมงกุฎเกล้าเจ้าอยู่หัวได้มีพระบรมราชวินิจฉัยและได้มีพระบรมราชโองการพระราชทานอภัยโทษละเว้นโทษประหารชีวิต ด้วยทรงเห็นว่า ทรงไม่มีจิตพยายามทำต่อผู้คิดประทุษร้ายแก่พระองค์



ภาพที่ 14 กบฏ ร.ศ. ๑๓๐ หรือ กบฏเก็กเหม็ง หรือ กบฏน้ำตาย เกิดขึ้นในปี พ.ศ. ๒๔๕๕ (ร.ศ. ๑๓๐) ก่อนการปฏิวัติสยาม พ.ศ. ๒๔๗๕ สองทศวรรษในสมัยรัชกาลที่ ๖ ที่มา สยามนุสสติ

คณะกรรมการเปลี่ยนแปลงการปกครอง พ.ศ. ๒๔๗๕ สัมผัสระบอบสมบูรณาญาสิทธิราชย์

การเปลี่ยนแปลงการปกครอง พ.ศ. ๒๔๗๕ โดย คณะราษฎร ทำให้เกิดรัฐธรรมนูญชั่วคราว ในวันที่ ๒๗ มิถุนายน พ.ศ. ๒๔๗๕ เรียกว่า “พระราชบัญญัติรัฐธรรมนูญการปกครองแผ่นดินสยามชั่วคราว พุทธศักราช ๒๔๗๕” เป็นรัฐธรรมนูญฉบับแรกของประเทศไทย และกลายเป็น “รัฐธรรมนูญแห่งราชอาณาจักรสยาม” ในวันที่ ๑๐ ธันวาคม พ.ศ. ๒๔๗๕ หลังจากนั้นเกิดเหตุการณ์ที่เรียกว่า กบฏวเดช ส่งผลให้ พระบาทสมเด็จพระปกเกล้าเจ้าอยู่หัว ทรงสละราชสมบัติ ในวันที่ ๒ มีนาคม พ.ศ. ๒๔๗๗ ขณะทรงประทับอยู่ที่สหราชอาณาจักร หลังเปลี่ยนแปลงการปกครองเพียงปีเศษ โดยทรงมีเหตุผลในการตัดสินใจพระทัย ตามความในพระราชหัตถเลขา ดังนี้

“ข้าพเจ้ามีความเต็มใจที่จะสละอำนาจ อันเป็นของข้าพเจ้าอยู่แต่เดิมให้แก่ราษฎรโดยทั่วไป แต่ข้าพเจ้าไม่ยินยอมยกอำนาจทั้งหลายของข้าพเจ้า ให้แก่ผู้ใด คณะใด โดยเฉพาะ เพื่อใช้อำนาจนั้นโดยสิทธิขาด และโดยไม่ฟังเสียงอันแท้จริงของประชาราษฎร์บัดนี้ ข้าพเจ้าเห็นว่า ความประสงค์ของข้าพเจ้า ที่จะให้ราษฎรมีสิทธิออกเสียง ในนโยบายของประเทศไทย โดยแท้จริงไม่เป็นผลสำเร็จ และเมื่อข้าพเจ้ารู้สึก ว่า บัดนี้ เป็นอันหมดหนทาง ที่ข้าพเจ้าจะช่วยเหลือ ให้ความคุ้มครองแก่ประชาชนได้ต่อไปแล้ว ข้าพเจ้าจึงขอสละราชสมบัติ และ ออกจากตำแหน่งพระมหากษัตริย์ แต่บัดนี้เป็นต้นไป ข้าพเจ้าขอสละสิทธิของข้าพเจ้าทั้งปวง ซึ่งเป็นของข้าพเจ้าอยู่ในฐานะที่เป็นพระมหากษัตริย์ แต่ข้าพเจ้าสงวนไว้ซึ่งสิทธิทั้งปวง อันเป็นของข้าพเจ้าแต่เดิมนั้น ก่อนที่ข้าพเจ้าได้รับราชสมบัติสืบสันตติวงศ์ “

การสละราชสมบัติของพระองค์ในครั้งนั้นส่งผลให้ บทบาทของพระมหากษัตริย์ในทางการเมืองจึงยุติลงชั่วคราว.....

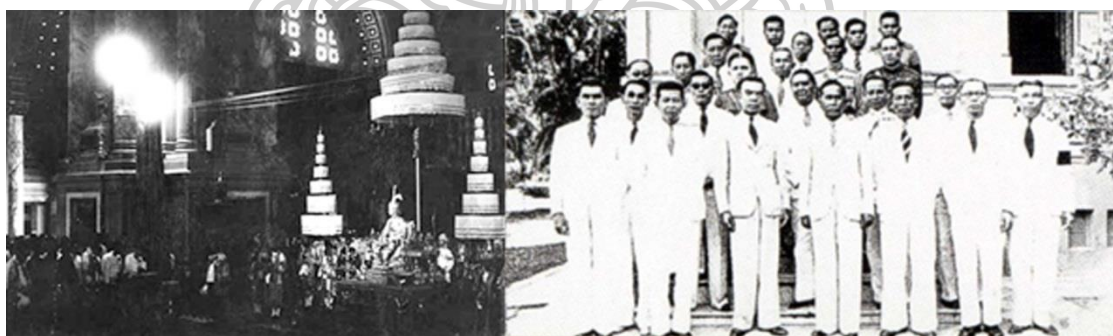

ภาพที่ 15 พระบาทสมเด็จพระปกเกล้าเจ้าอยู่หัวในวันพระราชทานรัฐธรรมนูญ และ ผู้เริ่มต้นการเปลี่ยนแปลงทั้งนายปรีดี พนมยงค์ ร.ท.แปลก จิตตะสังคะ ร.ท.ประยูร ภมรมนตรี ร.ท.ทัศนัย นิยมศึก นายตัว ลพานุกรม นายเนบ พหลโยธิน หลวงศิริราชไมตรี (จรูญ สิงหเสนี) ที่มา ปรับปรุงจากพจนานุกรมเสรี

### การเมืองสมัยคณะราษฎร ( พ.ศ . ๒๔๗๕ – ๒๔๙๐ )

ในเริ่มแรกของการปกครองในระบอบประชาธิปไตยที่พระมหากษัตริย์อยู่ภายใต้รัฐธรรมนูญมีความเห็นไม่ตรงกันระหว่างคณะรัฐบาล ปรากฏว่ามีเหตุการณ์เกิดขึ้นหลายเหตุการณ์ อันมีผลนำไปสู่ความไม่มีเสถียรภาพของรัฐบาล เหตุการณ์สำคัญประการหนึ่ง ได้แก่ กรณีการนำเสนอเค้าโครงการเศรษฐกิจของนายปรีดี พนมยงค์ เมื่อ พ.ศ.๒๔๗๖ กล่าวคือ ในขณะที่มีการยึดอำนาจเปลี่ยนแปลงการปกครองนั้น ได้มีประกาศของคณะราษฎรซึ่งระบุถึงนโยบาย ๖ ประการ นายปรีดี ได้ยกร่างเค้าโครงการเศรษฐกิจแห่งชาติ ขึ้นจากนโยบายข้อสาม เค้าโครงการเศรษฐกิจนี้ได้รับการวิพากษ์วิจารณ์มาก ว่ามีลักษณะแนวทางแบบสังคมนิยม ทำให้เกิดการแตกแยกกันในรัฐบาล จนถึงกับต้องมีการปิดการประชุมสภาผู้แทนราษฎรและงดใช้รัฐธรรมนูญบางมาตรา ส่วนนายปรีดี ต้องเดินทางออกจากประเทศไทย

กล่าวโดยสรุปว่า การเริ่มต้นของรัฐบาลเป็นไปอย่างคุ่มๆดอนๆมีการรัฐประหาร นายกรัฐมนตรีที่มาจากฝ่ายการเมืองในปีแรกของการปกครองประเทศแล้วแต่งตั้งพระยาพหลพลพยุหเสนาดำรงตำแหน่งนายกรัฐมนตรี จากปี พ.ศ. ๒๔๗๖ – ๒๔๘๑ ตามด้วยจอมพล ป. พิบูลสงครามจนจบสงครามโลกครั้งที่ ๒



ภาพที่ 16 บรรยากาศของการเรียกร้องดินแดนคืนของประชาชนก่อนสงครามโลกครั้งที่ ๒  
ที่มา ผู้เขียนปรับปรุงจาก ok nation

การได้เป็นนายกรัฐมนตรีอยู่เป็นเวลานานได้สร้างบทบาททางประวัติศาสตร์ของเมืองไทย อุดมคติในเรื่องความรักชาติก่อให้เกิดนโยบายใหม่ที่เรียกว่า “รัฐนิยม” ที่แสดงความเป็นชาตินิยม ทั้งทางเศรษฐกิจและสังคม มีการรณรงค์ต่อต้านคนจีน, การเรียกร้องดินแดนคืนในส่วนที่เป็นของไทย และนโยบายสงครามผูกมิตรกับมหาอำนาจของเอเชียคือญี่ปุ่นถึงกับกล้าประกาศสงครามกับประเทศอังกฤษและสหรัฐอเมริกา การตัดสินใจร่วมเป็นพันธมิตรกับญี่ปุ่นสมัยสงครามโลกครั้งที่สอง ส่งผลให้จอมพล ป. พิบูลสงครามต้องเสียดำแหน่งนายกรัฐมนตรีหลังจากสงครามโลกสิ้นสุดลงเมื่อญี่ปุ่นแพ้สงคราม ประเทศไทยซึ่งเป็นพันธมิตรของญี่ปุ่นก็แพ้สงครามด้วย แต่มีปัจจัยสองข้อที่ทำให้ผู้นำไทยสามารถจัดการกับสถานการณ์เพื่อหลุดพ้นจากวิกฤตการณ์ครั้งนี้ ปัจจัยสองประการนี้คือ

(๑) ม.ร.ว.เสนีย์ ปราโมช ซึ่งเป็นเอกอัครราชทูตไทยประจำกรุงวอชิงตันปฏิเสธที่จะส่งสาส์นประกาศสงครามให้กับรัฐบาลสหรัฐอเมริกา

(๒) ได้มีการจัดตั้งขบวนการเสรีไทยซึ่งประกอบด้วยคนไทยที่อยู่ทั้งในประเทศและต่างประเทศ โดยมีเป้าหมายเพื่อการกู้เอกราชของชาติ

ขบวนการนี้ตั้งขึ้นโดย ม.ร.ว.เสนีย์ ปราโมช ซึ่งได้ร่วมมือกับนายปรีดี พนมยงค์ผู้สำเร็จราชการแทนพระองค์ซึ่งได้รวบรวมกำลังคนภายในประเทศ และร่วมมือกับฝ่ายพันธมิตรทั้งหลายดั่งนั้น เมื่อสงครามเสร็จสิ้นลง นายปรีดีจึงออกประกาศซึ่งเห็นชอบโดยเอกฉันท์ โดยสภาผู้แทนแห่งชาติ โดยมีเนื้อความทำนองว่า

**“คนไทยไม่เห็นด้วยกับการประกาศสงครามและกระทำการอันเป็นศัตรูต่อ สหประชาชาติ (และผู้สำเร็จราชการแทนพระองค์ ซึ่งกระทำการแทนพระบาทสมเด็จพระเจ้าอยู่หัว) ได้ประกาศในนามของประชาชนชาวไทยว่า การประกาศสงครามต่อสหรัฐอเมริกาและอังกฤษนั้นเป็นโมฆะ และไม่ได้ผูกมัดประชาชนชาวไทย”**

การเคลื่อนไหวดังกล่าวเป็นการช่วยชาติให้หลุดพ้นจากผลเสียซึ่งเกิดจากการกระทำของจอมพล ป. หลังจากนั้นเมื่อวันที่ ๒๐ สิงหาคม พ.ศ. ๒๔๘๘ รัฐมนตรีว่าการกระทรวงการต่างประเทศของ

สหรัฐอเมริกา นายเบิร์นส์ (Byrnes) ได้กล่าวสุนทรพจน์เกี่ยวกับเรื่องนี้และสรุปว่า ประเทศ  
 สหรัฐอเมริกาไม่ถือว่าประเทศไทยเป็นศัตรู แต่เป็นประเทศที่จะต้องได้รับการปลดปล่อยจากศัตรู  
 และสหรัฐอเมริกาหวังว่าประเทศไทยจะกลับสู่สภาพเดิมในหมู่ประชาชาติที่พึ่งพิง โดยเป็นประเทศ  
 เสรี มีอธิปไตยและมีเอกราช

ดังนั้น โดยการสนับสนุนของสหรัฐอเมริกาทำให้ประเทศไทยสามารถหลีกเลี่ยงชะตา  
 กรรมเหมือนดังเช่นของญี่ปุ่นและเยอรมนีได้มีการพูดถึงการสลายกองทัพไทยในแบบเดียวกับญี่ปุ่น  
 และเยอรมนีเพื่อปูทางให้เกิดรัฐบาลแบบประชาธิปไตยขึ้นในประเทศไทยในส่วนของการเมือง  
 ภายใน ประเทศไทยได้โผล่ขึ้นมาจากสงครามในลักษณะของประเทศที่มีรัฐบาลใหม่คือ รัฐบาลพล  
 เรือ่นซึ่งนำโดยพวกเสรีนิยม เช่น นายปรีดี พนมยงค์ และ ม.ร.ว.เสนีย์ ปราโมช ส่วนความรุ่งเรือง  
 ของทหารชาตินิยมและการรวมชาติของจอมพล ป. ได้ตกต่ำลง ท่ามกลางสภาพทางการเมืองใน  
 ลักษณะดังกล่าวนี้ทำให้โอกาสของพวกเสรีนิยมในการที่จะสร้างรัฐบาลระบอบประชาธิปไตย  
 เหมือนจะแจ่มใส เพราะอำนาจทหารถูกจำกัดลง อย่างไรก็ตาม พวกเสรีนิยมก็ไม่สามารถจะ  
 พัฒนาระบอบประชาธิปไตยได้ดี พรรคประชาธิปัตย์ได้ถูกก่อตั้งขึ้นมาเพื่อต่อต้านนายปรีดี โดย  
 นาย ควง อกัยวงศ์ , ม.ร.ว.เสนีย์ ปราโมช และ ม.ร.ว. คึกฤทธิ์ ปราโมช เนื่องจากม.ร.ว.เสนีย์  
 ปราโมช มีความรู้สึกถูกนายปรีดีแย่งบทบาทในการติดต่อกับต่างประเทศและถูกหลอกให้ออก  
 พรบ.อาชญากรรมสงคราม พ.ศ. 2488 เพื่อช่วยเหลือจอมพล ป. พินุลย์สงครามให้รอดพ้นจากการเป็น  
 อาชญากรรมสงคราม จนได้รับฉายาว่า “ ผู้ถูกปรีดีหักหลัง และถูกฝรั่งหักหน้า”<sup>23</sup> ทำให้พรรค  
 ประชาธิปัตย์กลายเป็นตัวแปรสำคัญในการล้มรัฐบาลของนายปรีดีได้ในวันที่ ๕ พฤษภาคม พ.ศ.  
 ๒๔๘๕ แม้ว่า จะตั้งรัฐบาลได้ใหม่โดยการนำหลวงธำรงนาวามาเป็นนายกรัฐมนตรีก็ตามแต่ก็ถูก  
 อภิปรายในสภาถึง ๗ วัน๗ คืนในเรื่องปัญหาเศรษฐกิจโดยพรรคประชาธิปัตย์

<sup>23</sup> รุ่งมณี เมฆโสภณ , อำนาจ 2 ต่อผู้กู้ชาติ เอกราษฎร์ อธิปไตย บันทึกจากสุดท้ายคณะราษฎร ก่อน  
 ประวัติศาสตร์จะไร้ร่องรอย , (กรุงเทพฯ : บ้านพระอาทิตย์ 2455),31.



เมื่อเกิดคดียกปลงพระชนม์ขึ้นในเดือน มิถุนายน พ.ศ. ๒๔๕๐ ก็ยิ่งเป็นการปลุกเร้าในการทำลายนายปรีดีมากขึ้นมีการใส่ร้ายทั้งบนดินและใต้ดิน ส่งผลให้บรรยากาศการเมืองในช่วงนั้นเกิดปรากฏการณ์ที่อึมครึม...

ระบอบเผด็จการทหาร พ.ศ. ๒๔๕๐ – ๒๕๑๖

หลังจากสิ้นสุดยุคคณะราษฎรเป็นต้นมานักการเมืองไทยพยายามเข้ามามีบทบาทโดยอาศัยเหตุการณ์ทางการเมืองเข้ามาสนับสนุนเพื่อสร้างความชอบธรรมในการบริหารประเทศ แต่ก็เป็นไปได้ในระยะเวลาไม่นานก็เกิดการรัฐประหารของทหารกลุ่ม "คณะทหารแห่งชาติ" ของ จอมพลผิน ชุณหะวัณ<sup>24</sup> ซึ่งการรัฐประหารในครั้งนี้แม้ว่าไม่ใช่ครั้งแรกที่มีในประเทศไทยแต่ก็กลายเป็นจุดเริ่มต้นของการปกครองแบบเผด็จการทหารในประเทศไทย

คณะทหารแห่งชาติได้แต่งตั้ง จอมพล ป. พิบูลสงคราม ขึ้นเป็นเป็นผู้บัญชาการทหารแห่งชาติ และได้ประกาศใช้ รัฐธรรมนูญฉบับชั่วคราว พ.ศ. ๒๔๕๐ หรือที่เรียกกันว่า "รัฐธรรมนูญใต้ตุ่ม" อำนาจการปกครองประเทศแบบเผด็จการได้ครอบงำ รัฐสภา<sup>25</sup> แม้ว่าจะแต่งตั้ง พันตรี ควาง อภัยวงศ์ หัวหน้าพรรคประชาธิปัตย์ ซึ่งเป็นพรรคฝ่ายค้านขึ้นดำรงตำแหน่งนายกรัฐมนตรีแต่ต่อมาก็ได้บีบบังคับให้ ลาออก แล้วแต่งตั้ง จอมพล ป. พิบูลสงคราม ขึ้นเป็นนายกรัฐมนตรีแทน

การกลับมาของจอมพล แปลก พิบูลสงคราม ในครั้งนี้ส่งผลให้เกิดเหตุการณ์ทางการเมืองเกิดขึ้นหลายประการคือ

- ๑) มีการทำลายล้างอำนาจของนักการเมืองอย่าง นายปรีดี พนมยงค์ ให้สิ้นไปจากเวทีการเมือง โดยหลังจากนั้น นายปรีดี ต้องขอลี้ภัยการเมืองที่ต่างประเทศและไม่สามารถที่จะกลับมา

<sup>24</sup> จอมพลผิน ได้รับสมัครเข้าเป็นนักเรียนนายสิบ ที่โรงเรียนนายสิบ กรมทหารที่ ๔ ราชบุรี เมื่อจบหลักสูตรสามารถสอบไล่ได้คะแนนดีเยี่ยม จึงได้เลื่อนชั้นไปศึกษาต่อใน โรงเรียนนายร้อยทหารบก จนจบ รุ่นเดียวกับจอมพล แปลก พิบูลสงคราม

<sup>25</sup> คณะทหารแห่งชาติได้ตั้งสภาขึ้นมา ใช้ชื่อว่า "คณะรัฐมนตรีสภา"

ประเทศไทยได้อีกเลย งบประมาณสิ้นชีวิต แม้จะมีความพยายามกลับมาทำกฎวังหลวงในปี พ.ศ. ๒๔๘๒ แต่ ก็ไม่ประสบความสำเร็จ กลับต้องเผชิญกับข้อกล่าวหาว่าอยู่เบื้องหลังการสวรรคตของรัชกาลที่ ๘ อีกด้วย

- ๒) พรรคประชาธิปไตยเกิดความแตกแยกภายในส่งผลให้มีการลาออกจากสมาชิกพรรคบางส่วนรวมทั้ง มรว. คึกฤทธิ์ ปราโมช
- ๓) เกิดยุค "รัฐตำรวจ" หรือ "อศวินผยอง" เนื่องจาก พล.ต.อ.เผ่า ได้ทำให้ตำรวจมีสามารถเทียบเท่ากับกองทัพ จากการ เริ่มให้มีกรมกองของตำรวจใหม่ๆ อาทิเช่น ตำรวจน้ำ, ตำรวจพลร่ม, ตำรวจม้า, ตำรวจรถถัง ตลอดจนให้มีธงไชยเฉลิมพลเหมือนทหาร
- ๔) เกิด กบฏแมนฮัตตัน ในวันที่ ๒๕ มิถุนายน พ.ศ. ๒๔๘๔ โดย เมื่อทหารเรือกลุ่มหนึ่ง เรียกตัวเองว่า "คณะกู้ชาติ" นำโดย นาวาตรี มนัส จารุภา ร.น.ผู้บังคับการเรือหลวงรัตนโกสินทร์ พลเรือตรี ทหาร ข้าราชการ นายทหารนอกราชการ อดีตผู้บังคับการกรมนาวิกโยธิน นาวาเอก อานนท์ ปุณฺทริกภา ผู้บังคับการกองสำรองเรือรบ นาวาตรี ประกาย พุทธารี สังกัดกรมนาวิกโยธิน และ นาวาตรี สุภัทร ต้นตยาภรณ์ สังกัดกรมนาวิกโยธิน ทำการกบฏจี้ตัวจอมพล ป. พิบูลสงคราม นายกรัฐมนตรี ระหว่างเป็นประธานในพิธีรับมอบเรือชุดสันดอนสัญชาติอเมริกัน ชื่อ "แมนฮัตตัน" ที่ท่าราชวรดิฐ โดยนำไปกักขังไว้ในเรือรบหลวงชื่อ "ศรีอยุธยา" แต่กระทำการไม่สำเร็จส่งผลให้กองทัพเรือบางส่วนถูกกองทัพบกยึดครองชั่วคราวก่อนที่จะส่งมอบคืนในอีกหลายปีต่อมาทั้งยังมีการปรับลดอัตรากำลังพลของกองทัพเรือลงไปมาก เพราะถือเป็นความพยายามก่อรัฐประหารเป็นครั้งที่ 2 ติดต่อกันของทหารเรือ ต่อจากกบฏวังหลวงและทำให้ชื่อของ จอมพล สฤษดิ์ ธนะรัชต์<sup>๒๖</sup> เป็นที่รู้จักในฐานะผู้ปราบกบฏ
- ๕) เกิดเหตุการณ์ฆาตกรรมนักการเมือง "สี่เสืออีสาน" ซึ่งประกอบด้วย นายทองอินทร์ ภูริพัฒน์ นายเตียง ศิริขันธ์ นายถวิล อุดล และนายจำลอง ดาวเรือง รวมทั้ง ชาญ บุญนาค เล็ก บุญนาค ผ่อง เขียววิจิตร สง่า ประจักษ์วงศ์และดร.ทองเปลว ชลภูมิ

อย่างไรก็ตามความขัดแย้งระหว่างจอมพล สฤษดิ์ ธนะรัชต์และพลตำรวจเอก เผ่า ศรียานนท์ส่งผลให้รัฐบาลของจอมพล ป. พิบูลสงครามต้องล่มสลายลงใน การรัฐประหารเมื่อวันที่ ๑๖ กันยายน พ.ศ. ๒๕๐๐ ทำให้จอมพล ป. พิบูลสงคราม และพลตำรวจเอกเผ่า ศรียานนท์ต้องลี้ภัยไปต่างประเทศและไม่ได้กลับสู่ประเทศไทยอีกเช่นเดียวกับนายปรีดี พนมยงค์

<sup>26</sup> ยศในขณะนั้นคือ พล.ท.สฤษดิ์ ธนะรัชต์



ภาพที่ 17 ที่มา จอมพล ป. พิบูลสงคราม และ จอมพล สฤษดิ์ ธนะรัชต์  
ที่มาข่าวสด

จอมพล สฤษดิ์ ธนะรัชต์หลังยึดอำนาจรัฐบาลจอมพล ป. พิบูลสงครามแล้ว จอมพลสฤษดิ์ ธนะรัชต์  
ตั้ง นาย พจน์ สารสิน ขึ้นมาเป็นนายกรัฐมนตรี หลังจากรัฐบาลพจน์ สารสินจัดการเลือกตั้งเป็นที่  
เรียบร้อย พลโท ถนอม กิตติขจร ก็รับตำแหน่งนายกรัฐมนตรี เมื่อวันที่ ๑ มกราคม พ.ศ. ๒๕๐๑

ต่อมา ได้เกิดความวุ่นวายจากความขัดแย้งระหว่างสมาชิกพรรคที่เป็นสมาชิกสภาผู้แทน  
ราษฎรกับรัฐมนตรีขึ้นในรัฐบาลพลโทถนอม กิตติขจร และพลโทถนอม กิตติขจรก็ไม่สามารถ  
ควบคุมสถานการณ์ จอมพลสฤษดิ์ ธนะรัชต์จึงเดินทางกลับจากต่างประเทศแล้วร่วมมือกับพลโท  
ถนอม กิตติขจร นายกรัฐมนตรี ยึดอำนาจรัฐบาลตนเอง เข้าดำรงตำแหน่งนายกรัฐมนตรีเมื่อวันที่ ๘  
กุมภาพันธ์ พ.ศ. ๒๕๐๒ หลังจากนั้น ได้ประกาศยกเลิกสถาบันทางการเมืองต่าง ๆ เช่น พรรค  
การเมือง โดยกล่าวว่า

"ข้าพเจ้าขอรับผิดชอบแต่เพียงผู้เดียว “

**นับจากการสร้างวาทกรรมในวันนั้นเป็นต้นมา จอมพล สฤษดิ์ ธนะรัชต์ได้ใช้อำนาจเผด็จการ  
ปกครองประเทศจวบจนวันสุดท้ายของชีวิต**

หลังจากจอมพลสฤษดิ์ถึงแก่อสัญกรรม ในวันที่ ๘ ธันวาคม พ.ศ. ๒๕๐๖ พ.ศ. 2506  
พลเอกถนอมในขณะนั้นได้รับโปรดเกล้าฯ แต่งตั้งให้ดำรงตำแหน่ง ผู้บัญชาการทหารบก และ ผู้

บัญชาการทหารสูงสุด สืบต่อจาก จอมพลสฤษดิ์ ธนะรัชต์ ที่ถึงแก่กรรมและได้รับพระราชทานยศ จอมพล จอมพลเรือ จอมพลอากาศ รวมทั้งได้รับการแต่งตั้งให้เป็น นายกรัฐมนตรีอีกครั้งหนึ่ง<sup>27</sup> แม้ว่าภายหลังจะสละ ตำแหน่งผู้บัญชาการทหารบกแก่ พลเอก ประภาส จารุเสถียร จึงเป็นการเริ่มต้นยุคสมัยที่รู้จักกันในนามของยุค “สามทหาร” เมื่อมีการประกาศใช้รัฐธรรมนูญแห่งราชอาณาจักรไทย พ.ศ. ๒๕๑๑ (ฉบับที่ ๘) ในวันที่ ๒๐ มิถุนายน พ.ศ. ๒๕๑๑ เป็นผลให้คณะรัฐมนตรีของจอมพลถนอม กิตติขจร ได้สิ้นสุดลง รัฐบาลจึงได้รักษาการในระหว่างรอการเลือกตั้ง และจัดตั้งรัฐบาลใหม่ โดยมีพระราชกฤษฎีกากำหนดให้วันที่ ๑๐ กุมภาพันธ์ พ.ศ. ๒๕๑๒ เป็นวันเลือกตั้งทั่วราชอาณาจักร ดังนั้น จอมพลถนอม กิตติขจร ได้จดทะเบียนจัดตั้งพรรคการเมือง คือ “พรรคสหประชาไทย” และดำรงตำแหน่งหัวหน้าพรรค ซึ่งถือว่าเป็นพรรคการเมืองพรรคแรกที่ได้มีการจัดตั้งขึ้นหลังจากพรรคการเมืองต่าง ๆ ถูกยุบไปเมื่อคราวที่จอมพลสฤษดิ์ ธนะรัชต์ ทำการปฏิวัติ เมื่อวันที่ ๒๐ ตุลาคม พ.ศ. ๒๕๐๑ หลังการเลือกตั้งจำนวน สมาชิกพรรคสหประชาไทยได้รับเลือกเข้ามามากที่สุดถึง ทั้งยังมีสมาชิกสนับสนุนกึ่งหนึ่งไปจึงจะสามารถดำเนินการจัดตั้งรัฐบาลและกลับเข้าสู่ตำแหน่งนายกรัฐมนตรีสมัยที่ ๓ ของจอมพลถนอม กิตติขจร อย่างไรก็ตามการบริหารประเทศของจอมพลถนอม กิตติขจร สมัยที่ ๑ มีปัญหาขัดแย้งเกิดขึ้นหลายประการ เช่น ในเรื่องร่างกฎหมายหลายฉบับ รวมทั้งเกี่ยวกับนโยบายต่างประเทศ ส่งผลทำให้คะแนนของรัฐบาลจอมพลถนอม กิตติขจร เริ่มลดน้อยลงเพราะไม่อาจแก้ปัญหาภายในที่เกิดขึ้นให้ผ่านพ้นไปได้ รวมถึงการพิจารณาพระราชบัญญัติงบประมาณประจำปี พ.ศ. ๒๕๑๕ ต้องล่าช้าออกไป จนถูกโจมตีจากพรรคฝ่ายค้านรวมถึง และส.ส. บางกลุ่มของรัฐบาลที่ไม่พอใจ และมีแนวโน้มว่ากฎหมายงบประมาณประจำปี อาจจะตกไปไม่ผ่านสภาผู้แทนราษฎรโดยการปกครองในระบบประชาธิปไตยตามวิถีทางรัฐธรรมนูญนั้น รัฐบาลจะต้องลาออกทันที หรือต้องยุบสภาผู้แทนราษฎร เพื่อให้มีการเลือกตั้งใหม่ ทำให้จอมพลถนอม กิตติขจร จึงได้ทำการปฏิวัติตนเอง เมื่อวันที่ ๑๗ พฤศจิกายน พ.ศ. ๒๕๑๔ และยกเลิกรัฐธรรมนูญแห่งราชอาณาจักรไทย พ.ศ. ๒๕๑๑

ภายหลังที่ได้กระทำรัฐประหารรัฐบาลตนเองได้มีการจัดตั้ง “สภาบริหารคณะปฏิวัติ” ขึ้น เมื่อวันที่ ๑๑ ธันวาคม พ.ศ. โดยจอมพลถนอม กิตติขจร ดำรงตำแหน่งเป็นประธานสภาบริหารคณะ

<sup>27</sup> สมัยที่ ๒

ปฏิบัติเทียบเท่าตำแหน่งนายกรัฐมนตรี ในเวลาต่อมาได้มีการประกาศใช้รัฐธรรมนูญการปกครอง  
 ราชอาณาจักร พ.ศ.๒๕๑๕ แทนรัฐธรรมนูญที่ถูกยกเลิกไป ซึ่งสภานิติบัญญัติแห่งชาติตาม  
 รัฐธรรมนูญการปกครองดังกล่าวได้มีมติให้จอมพลถนอม กิตติขจร เข้าดำรงตำแหน่งนายกรัฐมนตรี  
 ต่อไป<sup>28</sup> และตามบทบัญญัติของรัฐธรรมนูญฉบับดังกล่าว กำหนดให้มีการร่างรัฐธรรมนูญฉบับถาวร  
 แต่การยกร่างได้ดำเนินการล่าช้า ไม่เป็นที่พอใจของนิสิตนักศึกษาและประชาชน จากเหตุการณ์ ครั้ง  
 นี้ทำให้นักศึกษาและประชาชนมองว่า เป็นการสืบทอดอำนาจตนเองจากจอมพล สฤษดิ์ ธนะรัชต์  
 นอกจากนี้ จอมพล ถนอม กิตติขจร จะต้องเกษียณอายุราชการเนื่องจากอายุครบ ๖๐ ปี แต่กลับต่อ  
 อายุราชการตนเองในตำแหน่งผู้บัญชาการทหารสูงสุดออกไป รวมทั้งพลเอก ประภาส จารุเสถียร  
 บุคคลสำคัญในรัฐบาล ที่มีได้รับการยอมรับเหมือนจอมพล ถนอม กิตติขจร กลับจะได้รับยศจอม  
 พล และตำแหน่งผู้บัญชาการทหารบก ประกอบกับข่าวคราวเรื่องทุจริตในวงราชการ สร้างความไม่  
 พอใจในหมู่ประชาชนอย่างมาก แต่เหตุการณ์ทางการเมืองยังไม่สงบพอที่จะเกิดความ  
 เปลี่ยนแปลงจนเกิดเหตุการณ์เหตุเฮลิคอปเตอร์เบลล์ตกที่จังหวัดนครปฐม พ.ศ. ๒๕๑๖ เป็น  
 อุบัติเหตุที่เกิดขึ้นกับคณะนายทหารและนายตำรวจชั้นผู้ใหญ่ จำนวนประมาณ ๖๐ คนที่เดินทางไป  
 ตั้งค่ายพักแรม เพื่อฉลองวันเกิด และใช้อาวุธสงครามล่าสัตว์ป่าภายในเขตรักษาพันธุ์สัตว์ป่าทุ่ง  
 ใหญ่นเรศวร จังหวัดกาญจนบุรี ระหว่างวันที่ ๒๖-๒๘ เมษายน พ.ศ. ๒๕๑๖

**เหตุการณ์ ๑๔ ตุลาคม จึงมีจุดเริ่มต้นขึ้นจากเหตุการณ์ครั้งนี้**



ภาพที่ 18 ภาพของการเผยแพร่ภาพการล่าสัตว์ของคณะนายทหารล้อมวลชนที่เป็นชนวนให้เกิด  
 เหตุการณ์ ๑๔ ตุลาคม พ.ศ. ๒๕๑๖  
 ที่มา มติชนสุดสัปดาห์

<sup>28</sup> สมัยที่ ๕

หลังจากเหตุการณ์พบซากสัตว์ที่เป็นเป็นซากกระทิงล่ามาจากทุ่งใหญ่นเรศวรซึ่งเป็นพื้นที่ป่าสงวน  
สร้างกระแสความไม่พอใจแก่หมู่นิสิตมหาวิทยาลัยเกษตรศาสตร์และประชาชนทั่วไปเป็นอย่างมาก  
หลังจากนั้น มีนิสิตนักศึกษาในกลุ่มอนุรักษ์ธรรมชาติฯของ ๔ มหาวิทยาลัยได้ออกหนังสือชื่อ  
**"บันทึกกลับจากทุ่งใหญ่"** จำหน่ายราคา ห้า บาท จำนวน ๕,๐๐๐ เล่มเปิดโปงเกี่ยวกับกรณีนี้ ผลการ  
ตอบรับออกมามาก จนขายหมดในเพียงเวลาไม่กี่ชั่วโมงต้องพิมพ์เพิ่มเป็น ๕,๐๐๐ เล่มและขาย  
หมด และยังได้รับการขยายผลโดยนักศึกษามหาวิทยาลัยรามคำแหงในชมรมคนรุ่นใหม่ออก  
หนังสือชื่อ **"มหาวิทยาลัยที่ไม่มีคำตอบ"** ที่มีเนื้อหาตอนท้ายล้อเลียนเสียดสีนายกรัฐมนตรี  
โดยตรง เป็นผลให้อธิการบดี สั่งลบชื่อนักศึกษาแกนนำทั้ง ๕ คนซึ่งเป็นผู้จัดทำหนังสือ ออกจาก  
สถานะนักศึกษา ทำให้เกิดการประท้วงจนนำไปสู่การชุมนุมทำให้อธิการบดีต้องยอมคืนสถานะ  
นักศึกษาทั้งหมด และ ลาออกเพื่อแสดงความรับผิดชอบ

ต่อมามีบุคคลหลากหลายอาชีพ ร่วมลงชื่อ ได้ ๑๐๐ คน เพื่อเรียกร้องขอรัฐธรรมนูญในวันที่  
๖ ตุลาคม ๒๕๑๖ ซึ่ง ประกอบด้วย เช่น นักคิด, นักเขียน, นิสิต นักศึกษา, นักวิชาการและ  
นักการเมือง เป็นต้น จากนั้น มี การเดินแจกใบปลิวเรียกร้องรัฐธรรมนูญตามสถานที่ต่าง ๆ และถูก  
จับกุมได้ ๑๑ คน โดยตั้งข้อหาว่าชุมนุมทางการเมืองเกินห้าคนในระหว่างใช้กฎอัยการศึก ก่อนที่  
ภายหลังจากนั้น จะตั้งข้อหาร้ายแรงว่า เป็นยุ้งให้เป็นกบฏ และ คอมมิวนิสต์ โดยขังไว้ที่โรงเรียน  
พลตำรวจบางเขน และนำไปขังต่อที่เรือนจำกลางบางเขน ก่อนหน้านั้น โดยห้ามเยี่ยมห้ามประกัน  
เด็ดขาดและตามจับได้อีก ๒ คนในเวลาต่อมา รวมเป็น ๑๓ คนและถูกเรียกขานว่าเป็น **"สิบสาม  
ขบถรัฐธรรมนูญ"**<sup>๒๙</sup> มีการเรียกร้องให้ปล่อยตัวและมีการชุมนุมใหญ่ในวันที่ ๑๓ ตุลาคมปีเดียวกัน

<sup>๒๙</sup> **ก้องเกียรติ คงคา** นักศึกษามหาวิทยาลัยรามคำแหง **ไพบูลย์ สุทธิสุข** อดีตสมาชิกสภาผู้แทน  
ราษฎรจังหวัดนครพนม **ชัยวัฒน์ สุรวิชัย** อดีตอาจารย์จุฬาลงกรณ์มหาวิทยาลัย อดีต  
กรรมการบริหารศูนย์กลางนิสิตนักศึกษาแห่งประเทศไทย **หมื่นนิกร** อาจารย์คณะเศรษฐศาสตร์  
มหาวิทยาลัยธรรมศาสตร์ **ธัญญา ชุณหภูธร** นักศึกษา ปี ๔ คณะรัฐศาสตร์  
มหาวิทยาลัยธรรมศาสตร์ **ธีรยุทธ บุญมี** อดีตเลขาธิการศูนย์กลางนิสิตนักศึกษาแห่งประเทศไทย  
**นพพร สุวรรณพานิช** นักหนังสือพิมพ์มหาสารคาม **บัณฑิต เองนิรัตน์** นักศึกษา ปี ๔ คณะศิลป

โดยมีผู้เข้าร่วมหลายแสนคน โดยแบ่งกำลังออกเป็นหลายสายหลากหลายภารกิจ นายสมบัติ ชำรงธัญวงศ์ เลขานุการศูนย์กลางนิสิตนักศึกษาแห่งประเทศไทย (ศนท.) ในขณะนั้น ซึ่งมีส่วนร่วมในการเรียกร้องรัฐธรรมนูญ และขอให้รัฐบาลในขณะนั้นลาออก ได้แถลงการประกาศขอให้รัฐบาลปล่อยตัว สิบสาม ขบถรัฐธรรมนูญและเรียกร้องรัฐธรรมนูญภายในเที่ยงของวันที่ ๑๓ ตุลาคม พ.ศ. ๒๕๑๖ รัฐบาลยินยอมเงื่อนไขในการปล่อยตัวทำให้ทั้งสิบสามคน โดยหลังจากนายสมบัติและแกนนำผู้ชุมนุมคนอื่น ๆ ได้เป็นตัวแทนของผู้ชุมนุมเข้าเจรจากับทางฝ่ายรัฐบาล และได้เข้าเฝ้าพระบาทสมเด็จพระเจ้าอยู่หัว ที่พระตำหนักจิตรลดารโหฐานจนรัฐบาลยอมปล่อยตัว ผู้ต้องหาทั้งหมดและหลังจากนั้น ชิริยุทธยังได้เป็นหนึ่งในแกนนำของผู้ชุมนุมเข้าเจรจากับทางรัฐบาล จนได้ข้อสรุปเพียงพอที่จะยุติการชุมนุม แต่ การชุมนุมได้ล่วงเลยไปมากมีการใช้ความรุนแรงขึ้นในวันที่ ๑๔ ตุลาคมเนื่องจากมีประชาชนบางส่วนไม่ไว้ใจและต้องการขับไล่รัฐบาลได้เคลื่อนตัวสู่พระตำหนักสวนจิตรลดารทำให้มีการปะทะกับเจ้าหน้าที่ตำรวจและทหารที่ปฏิบัติการจนลุกลามไปใหญ่โตจนทำให้มีผู้เสียชีวิตเป็นจำนวนมากโดยเฉพาะบริเวณถนนราชดำเนิน ต่อมาในเวลาหัวค่ำของวันเดียวกัน จากนั้นไม่นานโทรทัศน์รวมการเฉพาะกิจแห่งประเทศไทยได้แพร่ภาพพระบาทสมเด็จพระปรมินทรมหาภูมิพลอดุลยเดช และสมเด็จพระศรีนครินทราบรมราชชนนี มีพระราชดำรัสว่า จอมพล ถนอม กิตติขจร ขอลาออกจากตำแหน่ง และมีพระบรมราชโองการแต่งตั้ง นาย ทัศนัย ธรรมศักดิ์ ให้ดำรงตำแหน่งนายกรัฐมนตรีแต่เหตุการณ์ยังไม่สงบยังมี กลุ่มทหารเปิดฉากยิงปืนเข้าใส่่นักศึกษาและประชาชนอีก หลังจากพระราชดำรัสทางโทรทัศน์เพียงหนึ่งชั่วโมง มีเหตุการณ์ นักศึกษาพยายามพุ่งรถบัสที่ไม่มีคนขับ เข้าใส่กองบัญชาการตำรวจนครบาล และประกาศปิดหลักชุมนุม ที่อนุสาวรีย์ประชาธิปไตยตลอดทั้งคืน เพื่อให้แน่ใจว่าไม่ได้ถูกหลอกอีกครั้ง จนกระทั่งในเวลาหัวค่ำของวันที่ ๑๕ ตุลาคม ได้มีประกาศว่า จอมพล ถนอม กิตติขจร จอม

---

ศาสตร มหาวิทาลัยธรรมศาสตร์บุญส่ง ชลธร นักศึกษาปี 2 คณะนิติศาสตร์

มหาวิทาลัยธรรมศาสตร์ประพันธ์ศักดิ์ กมลเพชร อดีตอาจารย์คณะรัฐศาสตร์ จุฬาลงกรณ์

มหาวิทาลัย อดีตนักการเมืองแห่งขบวนการรัฐบุรุษ ปรีดี บุญซื่อ นักศึกษาปี 4 คณะรัฐศาสตร์

มหาวิทาลัยธรรมศาสตร์ มন্ত্রী จิ่งสิริอารักษ์ นักศึกษาปี 1 คณะนิติศาสตร์ มหาวิทาลัย

รามคำแหง นักหนังสือพิมพ์สังคมศาสตร์ปริทัศน์ วิสา คัญทัพ นักศึกษาปี 3 คณะมนุษยศาสตร์

มหาวิทาลัยรามคำแหง

พล ประภาส จารุเสถียร และพันเอก ณรงค์ กิตติขจร เดินทางออกนอกประเทศแล้ว เหตุการณ์จึงค่อยๆสงบลงในที่สุดจึงเป็นการสิ้นสุดยุคเผด็จการสามทหารราชที่สืบทอดอำนาจของจอมพล สฤษดิ์ ธนะรัชต์ ลงในที่สุด



ภาพที่ 19 ภาพเหตุการณ์ ๑๔ ตุลาคม พ.ศ. ๒๕๑๖  
ที่มา มติชนสุดสัปดาห์

การเมืองไทยยุคประชาธิปไตยครึ่งใบ พ.ศ. ๒๕๑๕ – ๒๕๓๑

หลังเหตุการณ์ ๑๔ ตุลาคม การเมืองไทยมีการปรับตัวโดย พล.ร.อ.สัจด์ ชลออยู่ ได้ทำการรัฐประหารรัฐบาลของนายธานินทร์ กรัยวิเชียรในปี วันที่ ๖ ตุลาคม พ.ศ. ๒๕๑๕ และ ๒๐ ตุลาคม พ.ศ. ๒๕๒๐<sup>30</sup> โดยมี พลเอก เกรียงศักดิ์ ชมะนันทน์ เข้ารับตำแหน่ง นายกรัฐมนตรีคนที่ ๑๕ โดย ยกเลิกรัฐธรรมนูญ พ.ศ. ๒๕๑๕ ที่ใช้อยู่ขณะนั้น และมาใช้รัฐธรรมนูญฉบับชั่วคราว พ.ศ. ๒๕๒๐ แทน จนกระทั่งถึงวันที่ ๒๒ ธันวาคม พ.ศ. ๒๕๒๑ จึงมาใช้รัฐธรรมนูญฉบับถาวร พ.ศ. ๒๕๒๑

แต่ภายหลัง ถูกกลุ่มพรรคการเมืองฝ่ายค้าน โดยการนำของ ม.ร.ว.คึกฤทธิ์ ปราโมช หัวหน้าพรรคกิจสังคม ยื่นญัตติขอเปิดอภิปรายทั่วไปเพื่อลงมติไม่ไว้วางใจนายกรัฐมนตรี แต่ พล.อ. เกรียงศักดิ์ ได้ประกาศลาออกเสียก่อนที่ประชุมรัฐสภาในวันที่ ๒๕ กุมภาพันธ์ พ.ศ. ๒๕๒๓

<sup>30</sup> เป็นการ รัฐประหารตัวเอง



## แล้วการเมืองไทยก็ได้นายกรัฐมนตรีคนที่ ๑๖ ชื่อ พลเอก เปรม ติณสูลานนท์ เป็นนายกคน ต่อมา

### รัฐประหารของ รสช. กับ พฤษภาทมิฬ พ.ศ. ๒๕๓๕

ภายหลังที่ พล อ. เปรม ติณสูลานนท์ ลงจากอำนาจในปี พ.ศ. ๒๕๓๑ และพลเอกชาติชาย ชุณหะวัณ เข้ารับตำแหน่ง นายกรัฐมนตรี เมื่อวันที่ ๔ สิงหาคม พ.ศ. ๒๕๓๑ การได้บริหารประเทศแต่ การได้เป็นรัฐบาล<sup>31</sup> ก็ไม่ได้ราบรื่นนักด้วยสภาพของการเป็นรัฐบาลผสมที่ประกอบด้วยหลายพรรคการเมืองที่มีข่าวการทุจริตและความขัดแย้งระหว่างบุคคลในรัฐบาลและกลุ่มทหาร โดยในที่สุดพลเอกชาติชาย ชุณหะวัณ ได้แก้ปัญหาทางการเมืองที่รุมเร้าด้วยการลาออกจากตำแหน่งเมื่อวันที่ ๙ ธันวาคม ๒๕๓๓ และจัดตั้งรัฐบาลชุดใหม่กลับเข้ามาดำรงตำแหน่งนายกรัฐมนตรีอีกครั้ง วันที่ รวมระยะเวลาการบริหารสมัยแรกประมาณ สอง ปีกว่า แต่บริหารงานได้เพียงสองเดือนกว่าก็ต้องพ้นจากตำแหน่งด้วยการรัฐประหาร โดยคณะรักษาความสงบเรียบร้อยแห่งชาติ เมื่อวันที่ ๒๓ กุมภาพันธ์ ๒๕๓๔ การด้วยข้อหา พฤติการณ์การนอกราชการบงกชของนักการเมือง ข้าราชการการเมืองใช้อำนาจกดขี่ข่มเหงข้าราชการประจำ รัฐบาลเป็นเผด็จการรัฐสภา มีการพยายามทำลายสถาบันทหาร และการบิดเบือนคดีล้มล้างสถาบันพระมหากษัตริย์

เหตุการณ์พฤษภาทมิฬมีจุดเริ่มต้นจากการสืบทอดอำนาจของคณะ รสช. ภายหลังจากการเลือกตั้งทั่วไปวันที่ ๒๒ มีนาคม ๒๕๓๕ เมื่อประเทศประกาศใช้รัฐธรรมนูญแห่งราชอาณาจักรไทย พุทธศักราช ๒๕๓๔ ที่สามารถให้คนที่ไม่ได้เป็นสมาชิกสภาฯ สามารถเป็นนายกรัฐมนตรีได้ เปิดทางให้ พลเอกสุจินดา คราประยูร ผู้เป็นหนึ่งในคณะรักษาความสงบเรียบร้อยแห่งชาติเข้าสู่ตำแหน่งนายกรัฐมนตรีได้ในที่สุดจึงได้กลายเป็นประเด็นความขัดแย้งทางการเมืองลูกกลมใหญ่โตไปเป็นการชุมนุมประท้วงของประชาชนบนถนนราชดำเนินและจบลงด้วยเหตุการณ์พฤษภาทมิฬในระหว่างวันที่ ๑๗-๒๐ พฤษภาคม ๒๕๓๕ โดยมีประชาชนบาดเจ็บและเสียชีวิตเป็นจำนวนมาก

<sup>31</sup> รัฐบาลที่ได้รับฉายาว่า “บุฟเฟต์คาบิเนต”



ภาพที่ 20 ความขัดแย้งทางการเมืองที่เกิดขึ้นนำไปสู่เหตุการณ์พฤษภาทมิฬ  
ที่มา scoop.mthai.com

พระบาทสมเด็จพระบาทสมเด็จพระเจ้าอยู่หัวฯ พระราชทานพระบรมราชวโรกาสให้ ศาสตราจารย์  
สัญญา ธรรมศักดิ์ ประธานองคมนตรี และพลเอกเปรม ติณสูลานนท์ องคมนตรีและรัฐบุรุษ นำพล  
เอกสุจินดา คราประยูร นายกรัฐมนตรี และพลตรีจำลอง ศรีเมือง เข้าเฝ้าทูลละอองธุลีพระบาท  
โอกาสนี้ ทรงพระกรุณาโปรดเกล้าโปรดกระหม่อม พระราชทานพระราชดำรัสแก่คณะผู้เข้า  
เฝ้าทูลละอองธุลีพระบาทด้วย หลังจากนั้นประมาณ หนึ่งสัปดาห์ พลเอกสุจินดา จึงกราบถวาย  
บังคม ลาออกจากตำแหน่งนายกรัฐมนตรี

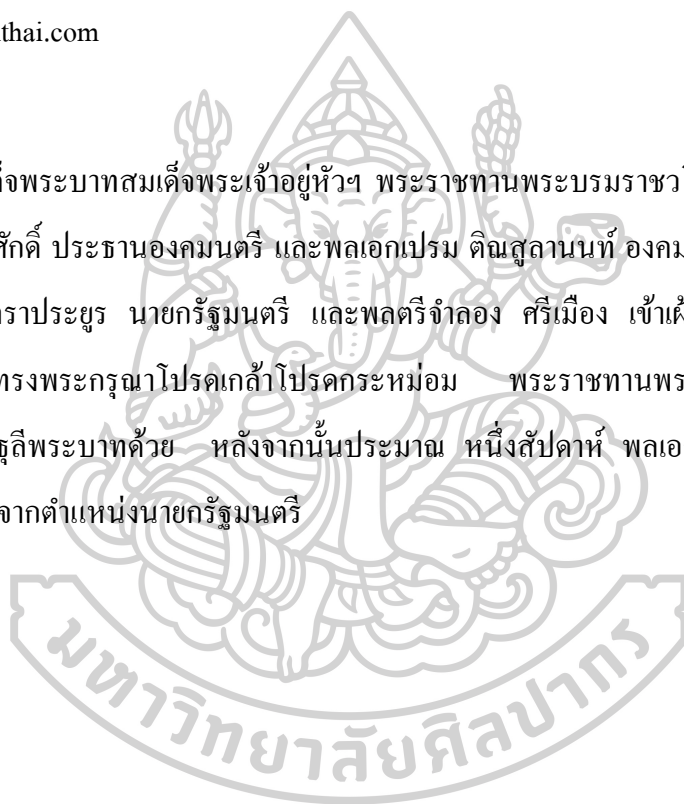



ภาพที่ 21 การเข้าเฝ้าของพลเอกสุจินดา คราประยูร นายกรัฐมนตรี และพลตรีจำลอง ศรีเมือง ต่อพระบาทสมเด็จพระเจ้าอยู่หัว ในวันพุธที่ ๒๐ พฤษภาคม พ.ศ. ๒๕๓๕ ที่มา สาราณุกรมเสรี

### ยุคพรรคการเมืองนิยมและการรัฐประหารในปี พ.ศ. ๒๕๔๐ – ปัจจุบัน

หลังเหตุการณ์พฤษภาทมิฬเป็นช่วงที่พรรคประชาธิปัตย์ถือโอกาสในช่วงที่ประชาชนรังเกียจพรรคที่เข้าร่วมกับร.ส.ช.เข้ามาด้วยคะแนนเสียงท่วมท้นและบทบาทของพรรคประชาธิปัตย์ภายใต้การนำของชวน หลีกภัย ในช่วงนั้นล้วนแต่เป็นตัวสนับสนุนในการได้มาซึ่งอำนาจ โดยทำให้พรรคประชาธิปัตย์ได้เสียงข้างมากในการเลือกตั้งเมื่อวันที่ ๑๓ กันยายน ๒๕๓๕ จนได้รับฉายาว่าพรรคเทพ<sup>32</sup> แต่กระแสของ นายชวน หลีกภัย ก็มีอันสิ้นสุดลงอย่างถาวรภายหลัง

<sup>32</sup> เป็นคำที่สื่อมวลชนใช้เรียกกลุ่มพรรคการเมืองในเหตุการณ์พฤษภาทมิฬ ที่แบ่งแยกเป็น 2 ฝ่ายชัดเจน พรรคที่ถูกเรียกว่า พรรคเทพ คือพรรคที่ประกาศตัวเป็นฝ่ายค้าน ไม่สนับสนุนการดำรงตำแหน่งนายกรัฐมนตรีของ พล.อ.สุจินดา คราประยูร ผู้นำคณะรัฐประหาร รสช. ที่ไม่ได้มาจากการเลือกตั้ง และได้ประกาศต่อสาธารณชนมาตลอดว่าจะไม่รับตำแหน่งนายกรัฐมนตรี โดยที่กระแส “นายกฯ ต้องมาจากการเลือกตั้ง” เป็นกระแสหลักของสังคมไทยในขณะนั้น พรรคเทพ

ยุคทองสงบแต่เนื่องจาก วิกฤตการณ์การเงินในเอเชีย พ.ศ. ๒๕๔๐ หรือเรียกทั่วไปในประเทศไทยว่า “วิกฤตต้มยำกุ้ง” เป็นช่วงวิกฤตการณ์ทางการเงินซึ่งส่งผลกระทบต่อหลายประเทศในทวีปเอเชียจนสร้างผลกระทบทางเศรษฐกิจและสังคมในชนชั้นกลางอย่างมากมาย

ในทางการเมืองหลังจากกระแสการเมืองภาคประชาชนสามารถโค่นล้มรัฐบาลทหารและสามารถจัดการเลือกตั้ง รวมทั้งการแก้ไขรัฐธรรมนูญฉบับปี พ.ศ. ๒๕๔๐<sup>33</sup> ทำให้พรรคการเมืองมีเสถียรภาพกว่าที่ผ่านมา พรรคการเมืองแบ่งเป็นฝักฝ่ายอย่างชัดเจนทั้งฝ่ายค้านและฝ่ายรัฐบาล<sup>34</sup> พ.ต.ท. ทักษิณ ชินวัตร เป็นนายกรัฐมนตรีไทยคนที่ ๒๓ ดำรงตำแหน่งระหว่างปี พ.ศ. ๒๕๔๔ - ๒๕๔๘ การครองอำนาจแบบเบ็ดเสร็จและการจบบ้างเบื้องสูงอย่างไม่เกรงกลัวกฎหมายทำให้มีการประท้วงของพันธมิตรประชาชนเพื่อประชาธิปไตย<sup>35</sup> และเกิดการรัฐประหาร<sup>36</sup> ล้มรัฐบาลทักษิณ เกิดขึ้นในปีเดียวกัน ต่อมาศาลที่คณะทหารแต่งตั้งนั้น ตัดสินยุบพรรคไทยรักไทยด้วยข้อหา โกงการเลือกตั้ง รวมทั้งยกเลิกรัฐธรรมนูญฉบับ พ.ศ. ๒๕๔๐ จัดตั้งรัฐบาลชั่วคราวโดยให้ พล.อ.

---

ประกอบด้วย 4 พรรคการเมืองคือ พรรคความหวังใหม่ (72 เสียง) พรรคประชาธิปัตย์ (44 เสียง) พรรคพลังธรรม (41 เสียง) และพรรคเอกภาพ (6 เสียง)

ในขณะที่ พรรคมาร คือพรรคที่สนับสนุน พล.อ.สุจินดา คราประยูร ประกอบด้วยพรรคการเมือง 5 พรรค ได้แก่ พรรคสามัคคีธรรม (79 เสียง) พรรคชาติไทย (74 เสียง) พรรคกิจสังคม (31 เสียง) พรรคประชากรไทย (7 เสียง) และพรรคราษฎร (4 เสียง) ซึ่งก่อนเกิดเหตุการณ์พฤษภาทมิฬมีการแสวงเรียกร้องให้แก้ไขรัฐธรรมนูญ ให้นายกรัฐมนตรีต้องมาจากการเลือกตั้ง และทั้ง 5 พรรคนี้นี้ต่างเคยตอบรับมาก่อน แต่ในที่สุดกลับหันมาสนับสนุน พล.อ.สุจินดา คราประยูร และเห็นว่าเป็นการพยายามสืบทอดอำนาจของคณะรัฐประหาร (รสช.)

<sup>33</sup> รัฐธรรมนูญฉบับประชาชน" เนื่องจากการมีส่วนร่วมของประชาชนในการร่างโดยก่อนหน้านี้อันฉบับมาจากคณะรัฐมนตรีที่มาจากแต่งตั้งหรือรัฐบาลทหาร

<sup>34</sup> ฝ่ายค้านคือพรรคประชาธิปัตย์และฝ่ายรัฐบาลคือ พรรคไทยรักไทยและพรรคเล็กอื่นๆ

<sup>35</sup> มีแกนนำคือ พล.ต. จำลอง ศรีเมือง · สนธิ ลิ้มทองกุล · พิภพ ธงไชย · สมเกียรติ พงษ์ไพบูลย์ และ สมศักดิ์ โกศัยสุขภายหลังได้ได้ขัดแย้งจึงลาออกไป

<sup>36</sup> คณะทหารซึ่งภายหลังเรียกตนเองว่า คณะมนตรีความมั่นคงแห่งชาติ (คมช.)

สุรยุทธ์ จุลานนท์ เป็นนายกรัฐมนตรี บริหารประเทศและเร่งกระบวนการร่างรัฐธรรมนูญฉบับใหม่ให้แล้วเสร็จภายในหนึ่งปี จากนั้นจะเลือกตั้งใหม่ภายในปี ๒๕๕๐ พ.ต.ท. ทักษิณ ชินวัตร กลับมาใช้อำนาจอีกครั้งด้วยพรรคพลังประชาชนโดยมีนายสมัคร สุนทรเวช ได้รับการแต่งตั้งแต่งตั้งเป็นนายกรัฐมนตรีก่อนที่จะถูกวินิจฉัยว่ากระทำการขัดต่อรัฐธรรมนูญมาตรา ๒๖๗ เรื่องคุณสมบัติของนายกรัฐมนตรี จึงทำให้ความเป็นนายกรัฐมนตรีของสมัครสิ้นสุดลงและ นายสมชาย วงศ์สวัสดิ์ ได้รับการแต่งตั้งเป็นนายกรัฐมนตรี ในเวลาต่อมา อย่างไรก็ตามศาลรัฐธรรมนูญได้อ่านคำวินิจฉัย ด้วยมติเอกฉันท์ ให้ยุบพรรคพลังประชาชน และตัดสิทธิทางการเมืองหัวหน้าพรรค และกรรมการบริหารพรรคเป็นเวลา ห้า ปี ตามประกาศคณะปฏิรูปการปกครองในระบอบประชาธิปไตย อันมีพระมหากษัตริย์ทรงเป็นประมุข ทำให้นายสมชาย วงศ์สวัสดิ์ ในฐานะรักษาการหัวหน้าพรรคพลังประชาชนต้องพ้นจากตำแหน่งนายกรัฐมนตรี มีส.ส.แปรพักตร์มาเข้าร่วมฝ่ายพรรคประชาธิปัตย์เพื่อจัดตั้งรัฐบาล โดยมาจาก พรรคเพื่อไทยบางส่วน ,พรรคชาติไทยพัฒนา พล พรรคมัชฌิมาธิปไตย และ กลุ่ม"เพื่อนเนวิน" ทำให้ให้พรรคประชาธิปัตย์มีเสียงข้างมากในสภาสามารถเป็นแกนนำในการจัดตั้งรัฐบาลได้จึงสนับสนุนให้นายอภิสิทธิ์ขึ้นดำรงตำแหน่งนายกรัฐมนตรีในวันที่ ๑๕ ธันวาคม พ.ศ. ๒๕๕๑ ทำให้มีการชุมนุมของ กลุ่มนปช. ครั้งใหญ่เพื่อขับไล่รัฐบาล ในวันที่ ๒๖ มีนาคม พ.ศ. ๒๕๕๒ จนเกิดเหตุการณ์ความไม่สงบในเดือน เมษายน ปีเดียวกันรัฐบาลประกาศสถานการณ์ฉุกเฉินขึ้นร้ายแรง และยกกำลังทหารปิดล้อมผู้ชุมนุม จนต้องยุติการชุมนุมเมื่อ ๑๔ เมษายน พ.ศ. ๒๕๕๒ โดยที่แกนนำทั้ง สามคน ได้แก่ วีระ มุสิกพงศ์ ฌัฐวุฒิ ใสยเกื้อ และ นายแพทย์เหวง โตจิราการ ถูกควบคุมตัว และในอีกหลายวันต่อมา รัฐบาลจึงยกเลิกประกาศสถานการณ์ฉุกเฉิน แต่ในที่สุดนปช.จัดชุมนุมใหญ่ในกรุงเทพมหานครอีกครั้งในปีถัดมา และเพื่อเรียกร้องให้รัฐบาลนายอภิสิทธิ์ยุบสภา ตั้งแต่วันที่ ๑๔ มีนาคม จนกระทั่งถูกสลายการชุมนุมในวันที่ ๑๐ เมษายน และ ๑๕ พฤษภาคมพ.ศ.๒๕๕๓ โดยมีผู้บาดเจ็บและเสียชีวิตเป็นจำนวนมากทั้งฝ่ายทหารและประชาชน มีการเผาอาคารร้านค้าของประชาชนครั้งใหญ่

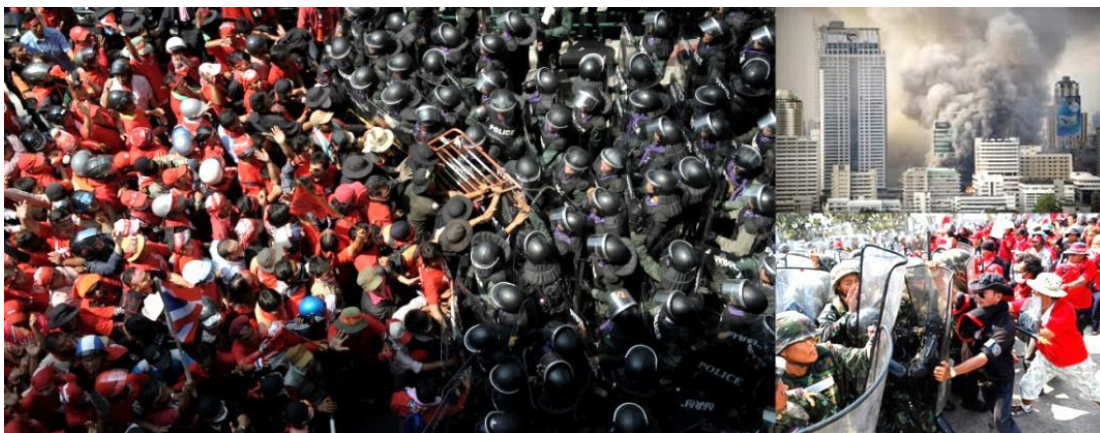

ภาพที่ 22 ความขัดแย้งทางการเมืองที่เกิดขึ้นจากการชุมนุมของ น.ป.ช. ในปี ๒๕๕๓  
ที่มา มติชนสุดสัปดาห์

หลังจากเหตุการณ์สงบลงประเทศจัดให้มีการเลือกตั้งอีกครั้งในวันที่ในวันอาทิตย์ที่ ๓ กรกฎาคม พ.ศ. ๒๕๕๔ ผลปรากฏว่าพรรคเพื่อไทยได้รับคะแนนเสียงมากที่สุดส่งผลให้ น.ส.ยิ่งลักษณ์ ชินวัตร ได้รับเลือกนายกรัฐมนตรีหญิงคนแรกของประเทศไทยส่วนพรรคประชาธิปัตย์ได้เป็นพรรคฝ่ายค้าน



ภาพที่ 23 เหตุการณ์ในช่วงที่ น.ส.ยิ่งลักษณ์ ชินวัตรบริหารงาน พ.ศ. ๒๕๕๔-๕๗  
ที่มา matemnews.com ปรับปรุงโดยผู้เขียน

การบริหารงานของรัฐบาลยิ่งลักษณ์มีปัญหาตั้งแต่ปีแรกที่เข้ามาบริหารคือเกิดอุทกภัยครั้งใหญ่ในประเทศไทย ตามมาด้วยปัญหาการทุจริตในโครงการรับจำนำข้าวและการออก**พรบ.นิรโทษกรรม** จนเกิดการชุมนุมประท้วงขนาดใหญ่ในกรุงเทพมหานคร<sup>37</sup> ทำให้ น.ส.ยิ่งลักษณ์ ชินวัตร พ้นจากตำแหน่งนายกรัฐมนตรีด้วยการยุบสภาผู้แทนราษฎรในวันที่ ๘ ธันวาคม พ.ศ. ๒๕๕๖ และรักษาการในตำแหน่งนายกรัฐมนตรี จนกระทั่งศาลรัฐธรรมนูญวินิจฉัยให้พ้นจากการรักษาการในวันที่ ๗ พฤษภาคม พ.ศ. ๒๕๕๗ เนื่องจากการย้าย นาย **ถวิล เปลี่ยนศรี** จากตำแหน่งเลขาธิการสภาความมั่นคงแห่งชาติ อย่างไรก็ตาม พลเอก **ประยุทธ์ จันทร์โอชา** ผู้บัญชาการทหารบกในขณะนั้น และผู้บัญชาการเหล่าทัพ ได้ประกาศกระทำรัฐประหารในที่ประชุม<sup>38</sup> และควบคุมตัวผู้เข้าร่วมประชุมยกเว้นตัวแทนวุฒิสภา และคณะกรรมการการเลือกตั้ง โดยนำตัวไปยังกรมทหารราบที่ 1 มหาดเล็กรักษาพระองค์ ซึ่งใช้เป็นกองบัญชาการของคณะรักษาความสงบแห่งชาติและประกาศจัดตั้งรัฐบาลโดยมี พลเอก **ประยุทธ์ จันทร์โอชา** ทำหน้าที่เป็นนายกรัฐมนตรี โดยแต่งตั้งคนในคณะรักษาความสงบแห่งชาติดำรงตำแหน่งสำคัญในคณะรัฐมนตรี และมีสภานิติบัญญัติแห่งชาติ พ.ศ. 2557 ทำหน้าที่แทนสภาผู้แทนราษฎร วุฒิสภา และรัฐสภา

### บทสรุปของการเมืองไทยในภาพรวม

สำหรับภาพรวมของการเมืองไทยที่มีสถาบันพระมหากษัตริย์ปกครองประเทศผ่านระบบรัฐสภาเช่นในปัจจุบันการปกครองกลับเริ่มด้วยคณะบุคคลที่ปกครองแบบ**คณาธิปไตย (Oligarchy)** และพัฒนาไปสู่การใช้อำนาจแบบเผด็จการทหาร (**Military dictatorship**) แต่เมื่อระบบทุนนิยมเข้ามามากขึ้นจนกลายเป็นกระแสโลก ความเปลี่ยนแปลงจึงเกิดขึ้นและพัฒนาไปสู่ระบอบการเมืองที่

<sup>37</sup> Bangkok shutdown

<sup>38</sup> พลเอกประยุทธ์ จันทร์ โอชา ผู้อำนวยการรักษาความสงบเรียบร้อย (ผอ.รส.) เรียกประชุมผู้แทนรัฐบาล, วุฒิสภา, คณะกรรมการการเลือกตั้ง, พรรคเพื่อไทย, พรรคประชาธิปัตย์, นปช. และ กปปส. ที่สโมสรทหารบก ถนนวิภาวดีรังสิต เพื่อหาข้อสรุปในการก้าวผ่านวิกฤตการณ์ทางการเมือง แต่ไม่อาจหาข้อสรุปได้ ในวันที่ 21-22 พฤษภาคม พ.ศ. 2557

ขับเคลื่อนไปด้วยนักการเมืองที่เป็นชนชั้นกลาง อย่างไรก็ตามกระบวนของเผด็จการทหารก็มีได้สิ้นสุดลงอย่างถาวรแต่เปลี่ยนรูปแบบโดยการปรับตัวให้เข้ากับทุนนิยมสมัยใหม่และพร้อมที่จะกลับมาเมื่อเกิดสุญญากาศทางการเมือง ในขณะที่ ภาคประชาสังคม (Civil Society) สามารถกดดันให้เกิดการแก้ไขรัฐธรรมนูญให้เป็นประชาธิปไตยมากขึ้นจนเกิดพลวัตที่เปลี่ยนแปลงสังคมและการเมืองตามกระแสโลกาภิวัตน์ (Globalization) ความน่าสนใจของการเมืองไทยอยู่ที่มีความหลากหลายของกลุ่มสถาบันการเมือง บทบาทสำคัญขึ้นอยู่กับการบริหารจัดการ การแบ่งปันผลประโยชน์อย่างลงตัวของแต่ละกลุ่ม การสนับสนุนให้ภาคประชาชนมีความเข้มแข็ง, มีความรู้แจ้งและสามารถเรียกร้องธรรมาภิบาลให้เกิดขึ้นในการบริหารงานของทุกภาคส่วนรวมทั้งร่วมมือกันให้เกิด "นิติรัฐ" ขึ้นในประเทศจะช่วยให้เกิดระบอบการเมืองที่เป็นประชาธิปไตยโดยสมบูรณ์ ทั้งยังช่วยให้เกิดความภาคภูมิใจและความเข้มแข็งเพื่อปลดแอกประเทศ จากวิกฤติเศรษฐกิจ สังคมต่างๆ จึงสรุปได้ว่า การเมืองในประเทศไทยต้องอาศัยความสัมพันธ์ของกลุ่มสถาบันทางการเมือง ทั้ง ๔ ฝ่ายที่กล่าวมาคือ สถาบันพระมหากษัตริย์, ทหาร, นักการเมืองและภาคประชาสังคมเป็นตัวขับเคลื่อน





## บทที่ ๔ กรณีศึกษาอาคารรัฐสภา

อาคารรัฐสภา คืออาคารทำหน้าที่รองรับ การประชุมของสมาชิกรัฐสภาที่ทำหน้าที่บริหาร ประเทศและถือเป็นสัญลักษณ์อย่างหนึ่งของระบอบการเมืองในประเทศนั้น การศึกษารายละเอียด ของอาคารดังกล่าวจะสามารถเป็นแนวทางเพื่อแสวงหาคำตอบได้ในหลายประเด็นที่เป็นประโยชน์ ต่อโครงการออกแบบอาคารรัฐสภาแห่งใหม่ฯดังต่อไปนี้

- ๑) ประวัติศาสตร์ของตัวสถาปัตยกรรมและการเมือง
- ๒) แนวความคิดในการออกแบบอาคาร
- ๓) ศิลปะแห่งยุคสมัยประวัติศาสตร์
- ๔) ความเหมาะสมของทำเลที่ตั้ง
- ๕) การใช้พื้นที่เพื่อตอบสนองแนวความคิดทางการเมือง
- ๖) การสร้างอัตลักษณ์และสัญลักษณ์เกี่ยวกับการเมือง

ดังนั้นในการคัดเลือกรัฐสภาจึงใช้เกณฑ์ที่กล่าวมาข้างต้นมาใช้ในการศึกษาค้นคว้าอย่าง เช่น ในแง่ประวัติศาสตร์รัฐสภาเยอรมันมีความโดดเด่นมาก ในขณะที่ในแง่ของศิลปะที่งดงามของ สถาปัตยกรรมแบบฟื้นฟูโกธิค (Gothic Revival) ที่เก่าแก่ของอังกฤษได้สร้างอัตลักษณ์ของ มหาอำนาจของสหราชอาณาจักรขึ้นมาในศตวรรษที่ 19 หรือแนวคิดการรื้อฟื้นอำนาจของอาณาจักร โรมัน ที่ถูกสะท้อนให้เห็นในรัฐสภาของสหรัฐอเมริกา ที่ออกแบบในรูปแบบของ นีโอ คลาสสิก (Neoclassical) ในศตวรรษที่ 19 เป็นต้น

## กรณีศึกษาที่ 1 : รัฐสภาเยอรมัน ( Bundes Tag ) : Reich Stag



ภาพที่ 24 รัฐสภาเยอรมัน ในอดีต , นายกรัฐมนตรี Otto von Bismarck และ สถาปนิก Paul Wallot ที่มา พจนานุกรมเสรี

### ประวัติความเป็นมาของโครงการ

รัฐสภาเยอรมัน ก่อนที่จะมีอาคาร Reich Stag<sup>39</sup> ในปัจจุบันนั้น เป็นรูปแบบของ” ราชสภา” ไม่ใช่รัฐสภาเช่นที่ปฏิบัติกันในปัจจุบัน แต่เป็นการชุมนุมของราชรัฐของ” จักรวรรดิโรมันอันศักดิ์สิทธิ์ “ ที่ขึ้นตรงต่อพระมหากษัตริย์ บทบาทและหน้าที่ของราชสภาก็เปลี่ยนแปลงไปตามการเปลี่ยนแปลงของจักรวรรดิ ที่รัฐและดินแดน หลังจากการล่มสลายของจักรวรรดิโรมันอันศักดิ์สิทธิ์ในปี ค.ศ. ๑๘๐๖ คำว่า “Reichstag” ก็นำมาใช้สำหรับรัฐสภาของปี ค.ศ. ๑๘๔๘ ที่มีการร่างรัฐธรรมนูญฟรังเฟิร์ตที่มีได้นำมาบังคับใช้ และต่อมาสำหรับรัฐสภาสมาพันธ์รัฐเยอรมันเหนือระหว่าง ค.ศ. ๑๘๖๗ ถึง ค.ศ. ๑๘๗๑ และ ในที่สุดก็รัฐสภาของจักรวรรดิเยอรมัน ในปี ค.ศ. ๑๘๗๑<sup>40</sup>

<sup>39</sup> คำว่า “Reichstag” เป็นคำสมาสของคำว่า “Reich” ที่แปลว่า “จักรวรรดิ” และ “Tag” ที่แปลว่า “ที่ประชุม” (ไม่ใช่ “วัน” แต่คำที่มาจากคำกริยา “tagen” ที่แปลว่า “มาชุมนุม”) ในปัจจุบันสภาปกครองระดับต่างๆ ก็ยังใช้คำว่า “-tag” ต่อท้ายเช่น “Bundestag” ที่หมายถึงรัฐสภาของรัฐบาลกลาง หรือ “Landtag” ที่หมายถึงสภาระดับท้องถิ่น

<sup>40</sup> ยุคสมัยของ Otto von Bismarck เป็น ผู้สำเร็จราชการ

ปี ค.ศ. ๑๘๗๒ เนื่องมาจากการรวมชาติเยอรมัน ในสมัย จักรพรรดิ Wilhelm I of Prussia มีดำริในการสร้างอาคารรัฐสภาแห่งใหม่เนื่องจากที่ประชุมเดิมมีความคับแคบมีการเชิญสถาปนิก ๑๐๓ คนเข้าร่วมในการประกวดแบบแต่ไม่สามารถหาสถานที่ที่เหมาะสมได้ เหตุการณ์ได้ล่วงเลยมาจนถึงปี ค.ศ. ๑๘๗๒ สถาปนิก Paul Wallot ได้รับเลือกให้เป็นผู้ออกแบบ และสร้างเสร็จในปี ค.ศ. ๑๘๘๔ ในสมัยจักรพรรดิ Wilhelm II

หลังจากสงครามโลกครั้งที่ 1 สิ้นสุด เยอรมันเดินทางสู่ระบบ สาธารณรัฐ<sup>41</sup> ในปี ค.ศ. ๑๙๑๙ ราชสภาของสาธารณรัฐไวมาร์มีนายกรัฐมนตรีผู้ได้รับเลือกโดยตรงจากประชาชนเป็นประมุข แต่ตั้งแต่ปี ค.ศ. ๑๙๓๐ รัฐสภาที่ใช้อำนาจทางอ้อมที่มอบให้แก่ประธานาธิบดีแห่งเยอรมนีภายใต้มาตรา ๔๘ ของรัฐธรรมนูญว่าด้วยการมอบอำนาจฉุกเฉิน

ต่อมา ออดอล์ฟ ฮิตเลอร์ ได้รับตำแหน่งเป็น “นายกรัฐมนตรี” (Reichskanzler) เมื่อวันที่ 30 มกราคม ค.ศ. ๑๙๓๓ หลังจากนั้นรัฐสภาที่สิ้นอำนาจ และ รัฐสภาของอาณาจักรที่สาม<sup>42</sup> ประชุมกันเป็นครั้งสุดท้ายเมื่อวันที่ ๒๖ เมษายน ค.ศ. ๑๙๔๒ ระหว่างสงครามโลกครั้งที่ ๒ อาคารได้รับความเสียหายจากสงครามและกองทัพแดงของโซเวียตสามารถบุกเข้ามาถึงกรุงเบอร์ลินได้ โดยทิ้งร่องรอยเป็นภาพที่ผนังในรูปแบบ Graffiti และได้ถูกปล่อยให้ทิ้งร้างอยู่เป็นเวลานานตลอดช่วงสงครามเย็นที่เยอรมันถูกแบ่งเป็น 2 ส่วนในโลกเสรีและคอมมิวนิสต์ Reichstag อยู่ภายใต้เขตอำนาจของตะวันออก ในปี ๑๙๗๑ - ๑๙๘๕ อาคาร ปกคลุมด้วยผ้าสีเทาเงินขวยขวานนับหมื่นตารางเมตรในฐานะงานศิลปะของศิลปิน Christo และ Jeanne มีการใช้เชือกผูกสีฟ้ายาว ๑๕ กิโลเมตร คนงานติดตั้งโครงเหล็กกรอบประมาณ ๒๐๐,๐๐๐ กิโลกรัมรอบอาคารเพื่อให้ผ้ามีความยาว ๑๐๐,๐๐๐ ตารางเมตรพื้นผิวลูมิเนียมแขวนกับพับได้จากเสารูปปั้นหินและของประดับตกแต่ง และถูกแกะออกหลังจากเยอรมันมีการรวมชาติกันอีกครั้งในปี ค.ศ. ๑๙๙๓ โดยมี สถาปนิกของอังกฤษ Sir Norman Foster ได้รับเลือกเป็นผู้ออกแบบเพื่อซ่อมแซมอาคารให้กลับมีชีวิตขึ้นใหม่

<sup>41</sup> สาธารณรัฐไวมาร์ Weimar Republic (1919–1933)

<sup>42</sup> อาณาจักรที่ 1 **First Reich** the Holy Roman Empire 962–1806; later the Holy Roman Empire of the German Nation อาณาจักรที่ 2 **Second Reich** the German Empire (1871–1918) อาณาจักรที่ 3 **Third Reich**: Nazi Germany 1943-1945 พจนานุกรมเสรี



ภาพที่ 25 Sir Norman Foster ผู้สรรสร้างให้อาคาร Reichstag กลับมามีชีวิตอีกครั้ง  
ที่มา Yoshio Futugawa

### ที่ตั้ง,รูปแบบอาคารและแนวคิดทางสถาปัตยกรรม

อาคารรัฐสภาตั้งอยู่บนพื้นที่สีเขียว ของกรุงเบอร์ลิน ด้านเหนือของประตูชัย Bredenberg Gate และสถานที่สำคัญในกรุงเบอร์ลิน เป็นย่านสำคัญที่มีผู้คนมารวมตัวและใช้ชีวิตอีกทั้งเป็นศูนย์ราชการของกรุงเบอร์ลินอีกด้วย



ภาพที่ 26 ย่านเทียร์การ์เทน (Tiergarten)ที่ตั้งของอาคารรัฐสภาเยอรมัน

ที่มา Google Earth

ลักษณะของอาคารเป็นรูปแบบสถาปัตยกรรมแบบ ในรูปแบบ **Neo-Baroque** โดยการวางผังอาคารแบบตัว E, ใช้ขาประกบกันแล้วเพิ่มพื้นที่เชื่อมกันตรงกลางระหว่างขาตัว E ทำให้เกิดการเปิดพื้นที่ที่เป็นลานโล่งสี่มุมก่อนที่จะถูกแก้ไขโดย Sir Norman Foster ในเวลาต่อมา

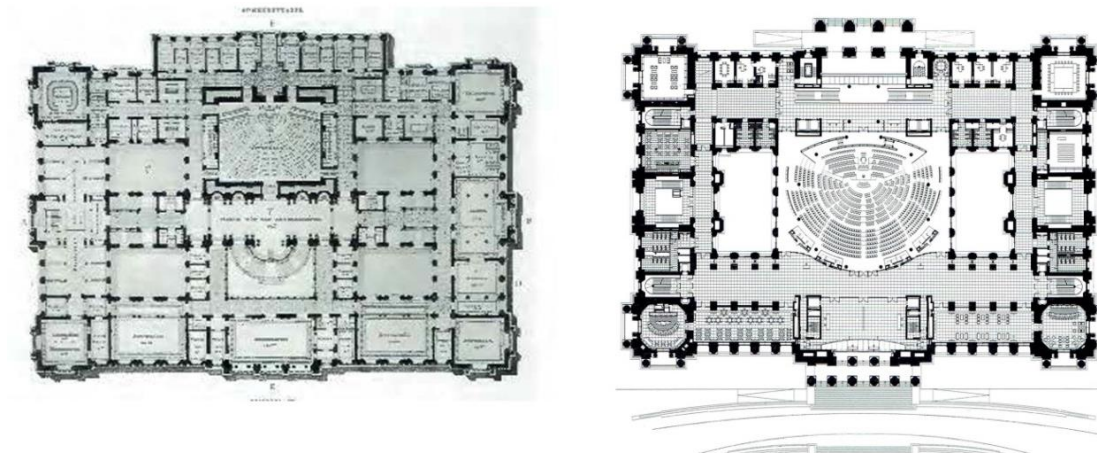

ภาพที่ 27 ผังอาคารเดิมและปัจจุบันที่ถูกแก้ไขแล้วโดย Sir Norman Foster  
 ที่มา Architect in Competition และ GA

แนวความคิด การวางตำแหน่งห้องประชุมเป็นหัวใจของ อาคารรัฐสภา โดยวางไว้ในแนวแกนตรงกลางอาคาร โดยการใช้หลังคากระจกขนาดใหญ่เพื่อนำแสงสว่างเข้ามาสู่อาคารในการออกแบบครั้งแรกและยังเป็นแนวคิดสำคัญสำหรับการปรับปรุงอาคารที่ Sir Norman Foster นำมาออกแบบที่เรียกว่า **Foster's Dome**



ภาพที่ 28 หลังคาอาคารเดิมและปัจจุบันที่ถูกปรับปรุงแล้วโดย Sir Norman Foster  
 ที่มา Architect in Competition และ Ga Document Extra 12

ซึ่งผู้คนสามารถเข้าไปใช้งานภายในโดมกระจกและสามารถระบายความร้อนผ่านผนังกระจกที่สามารถเปิดได้ การออกแบบในลักษณะเช่นนี้นอกจากจะทำให้อาคารเป็นสัญลักษณ์ที่โดดเด่นของเมืองแม่ในยามค่ำคืน<sup>43</sup> แล้วยังแฝงนัยยะทางการเมืองของระบอบประชาธิปไตยในเรื่องการมีส่วนร่วมของประชาชนให้ได้ใกล้ชิดกับรัฐสภาที่เป็นตัวแทนของพวกเขา

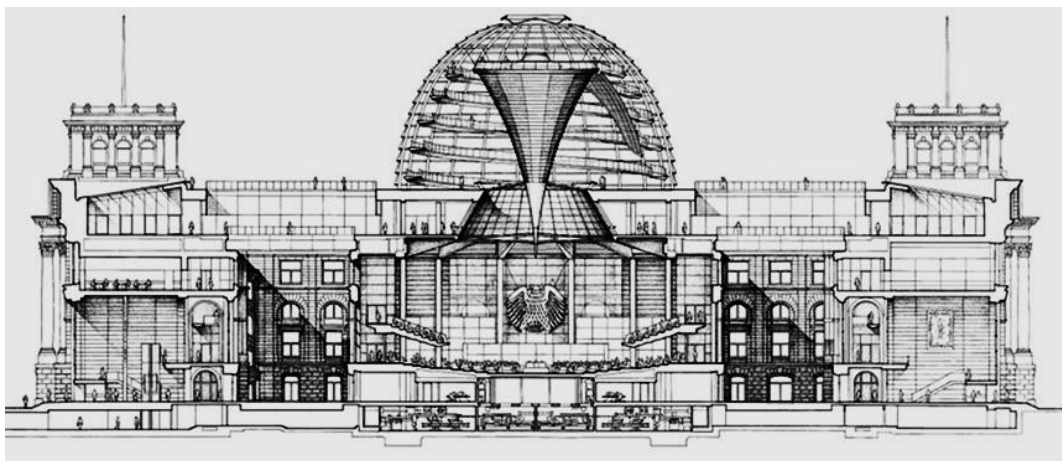

ภาพที่ 29 รูปตัดด้านขวางที่แสดงให้เห็นความสัมพันธ์ของ Dome และ Chamber ที่มา Ga Document Extra 12

ส่วนภายนอกเป็นพื้นที่บนดาดฟ้าอาคารใช้เป็น Roof Terrace ซึ่งมีลักษณะเป็นลานโล่งและมีส่วนของร้านอาหารเพื่อรองรับผู้คนที่ขึ้นมาชมทิวทัศน์ของเมืองด้านบนสุดของอาคารถือเป็นส่วนที่เป็นสถานที่ท่องเที่ยวสำคัญของกรุงเบอร์ลินสามารถเข้าได้จากชั้นล่าง อาคารที่ผ่านกาลเวลาประวัติศาสตร์มักมีร่องรอยแสดงให้เห็นเป็นหลักฐาน การออกแบบจึงเก็บรักษาหลักฐานไว้ให้คงสภาพเดิม<sup>44</sup>เอาไว้ให้มากที่สุด

<sup>43</sup> ฟอสเตอร์ให้แนวคิดเกี่ยวกับเรื่อง ตะเกียง เอาไว้ : We conceived a new cupola as a “lantern ใน Ga Document Extra 12 หน้า 135

<sup>44</sup> Graffiti Art ของทหาร Red Guard ของโซเวียตที่เข้ามาขีดเขียนและทิ้งร่องรอยทางประวัติศาสตร์เอาไว้

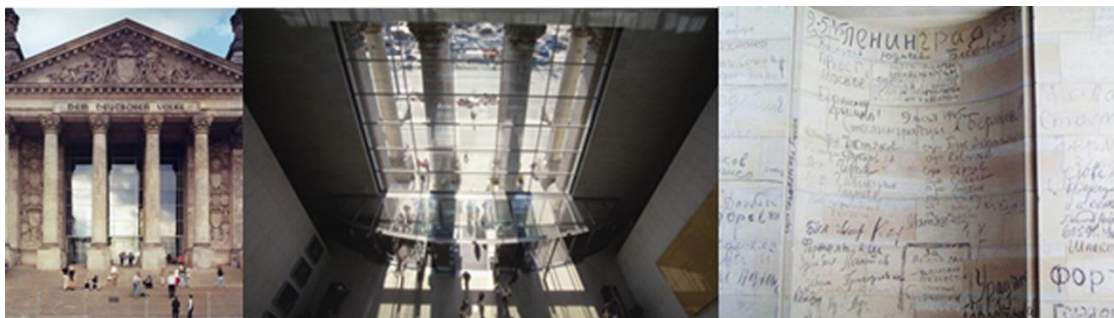

ภาพที่ 30 แสดงทางเข้าหลัก, โถงทางเข้าและร่องรอยประวัติศาสตร์สมัยสงครามโลกครั้งที่ 2  
ที่มา Ga Document Extra 12berlinadventure.wordpress.com

การออกแบบห้องประชุมสภาผู้แทนของรัฐสภาเยอรมันสอดคล้องเป็นไปตามกฎหมายพื้นฐาน<sup>45</sup> ของประเทศคือมี สภาที่มาจกประชาชน (Bundestag) และ สภาที่เป็นตัวแทนของแคว้นใหญ่ 16 รัฐ ในสหพันธ์สาธารณรัฐเยอรมนี (Bundesrat) มาประชุมร่วมกัน ในห้องประชุมเดียว การจัดผังที่นั่ง แบบ Classical Greek Amphitheatric หรือ Semi-cycle ผสมกับเวทีแบบเปิด (Open Stage) แบ่งพื้นที่ ห้องประชุมออกเป็นสองส่วนระหว่างคณะรัฐบาลและสมาชิกรัฐสภา



ภาพที่ 31 แสดงการจัดผังห้องประชุมของอาคาร Reich Stag  
ที่มา Ga Document Extra 12

<sup>45</sup> เอกสารรัฐธรรมนูญในปี พ.ศ. 2492 ซึ่งเรียกว่า Grundgesetz (กฎหมายพื้นฐาน) การเรียกกฎหมายนี้ว่า Grundgesetz แทน Verfassung (รัฐธรรมนูญ)

จากกรณีศึกษาอาคาร Reich Stag ทำให้ผู้ศึกษาได้ทราบถึงตัวอย่างงานสถาปัตยกรรมที่มีแนวความคิดที่จะก่อสร้างอาคารรัฐสภาเพื่อแสดงอำนาจทางการเมืองที่สถาปนามาในช่วง ๑๐ ปีก่อนให้เป็นสัญลักษณ์ของจักรวรรดิเยอรมัน ซึ่งต่อมา sir Norman Foster ก็ได้ใช้วิธีเดียวกันในการนำเสนอสถาปัตยกรรมของยุคสมัยเพื่อแสดงถึงระบอบการปกครองที่ทุกคนมีส่วนร่วม เพื่อจะดำรงความเชื่อของระบอบประชาธิปไตยจะนำพาสิ่งที่ดีกว่ามาให้ประเทศเยอรมัน



ภาพที่ 32 อาคาร Reich Stag ยามแดดร่มลมตกเป็นที่พักผ่อนของประชาชนในกรุงเบอร์ลิน  
ที่มา พจนานุกรมเสรี

สรุปของแนวความคิดในการออกแบบของโครงการก่อสร้างและปรับปรุงอาคาร Reich stag

- 1) การสร้างสัญลักษณ์ทางการเมืองเพื่อแสดงความยิ่งใหญ่ของอาณาจักรบนพื้นที่ใจกลางเมืองในยุคที่จักรวรรดิมีความรุ่งเรืองสูงสุดในยุคนั้น ด้วยสถาปัตยกรรมแบบ นีโอบาโรก (Neo-Baroque)
- 2) การอนุรักษ์และปฏิสังขรณ์อาคารทางประวัติศาสตร์ที่ทรงคุณค่าในยุคหลังสงครามเย็น
- 3) สร้างอัตลักษณ์ให้กับอาคารที่ถูกทิ้งร้างขึ้นมาใหม่โดยมิได้ขัดแย้งกับคุณค่าทางประวัติศาสตร์และสถาปัตยกรรมของอาคารเดิม
- 4) การสร้างพื้นที่เกี่ยวกับการส่งเสริมระบอบประชาธิปไตยและการเข้าถึงและมีส่วนร่วมของประชาชน



- 5) การใช้แสงธรรมชาติเข้ามามีบทบาทในอาคารและการระบายอากาศตามหลักการของ Green Building  
อย่างสร้างสรรค์และเหมาะสมกับยุคสมัยปัจจุบัน

## กรณีศึกษาที่ 2 : รัฐสภาอังกฤษ ( House of Parliament )



ภาพที่ 33 รัฐสภาอังกฤษ และสถาปนิกคือ Charles Barry และ A.W.N.Pugins  
ที่มา พจนานุกรมเสรี

### ประวัติความเป็นมาของโครงการ

ในปี ค.ศ. ๑๘๓๔ วิหาร Westminster ได้ถูกไฟไหม้ครั้งใหญ่หลังจากนั้นได้มีโครงการประกวดแบบเพื่อฟื้นฟูอาคารและเพื่อใช้เป็นทีประชุมสภา ( House Of Parliament ) เพราะที่ประชุมเดิมนั้นมีความไม่เหมาะสมหลายประการเช่น มีกลิ่นอับ, ระบายอากาศไม่ดีและมีเสียงปรหลาดทำให้เป็นที่หวาดกลัวของสมาชิก<sup>46</sup> โดยสถาปนิกที่ได้รับเลือกให้ออกแบบโครงการคือ **Charles Barry** ( 1795 – 1860 ) และ **Augustus Welby Northmore Pugins** (1812-1852) โดยโครงการเริ่มวางฐานรากในปี ค.ศ. ๑๘๓๗ และเสร็จสมบูรณ์ในปี ค.ศ ๑๘๖๐ ใช้งบประมาณไปรวม 2 ล้านปอนด์ แต่ก็ทำให้สถานที่แห่งนี้กลายเป็น สัญลักษณ์ของประเทศอังกฤษไปโดยทันที

<sup>46</sup> ใช้โบสถ์ St Stephen's เป็นทีประชุม

## ที่ตั้ง,รูปแบบอาคารและแนวคิดทางสถาปัตยกรรม



ภาพที่ 34 ที่ตั้งของอาคารรัฐสภา ใจกลางมหานคร ลอนดอน  
ที่มา Google Earth

ด้วยแนวคิดที่จะแสดงความเกรียงไกรของจักรภพอังกฤษที่มีการเปรียบเทียบกับประเทศมหาอำนาจอื่นๆ เช่น นครปารีสของฝรั่งเศสและ นคร St Petersburg ของ รัสเซียทำให้รูปแบบอาคารมีขนาดใหญ่และซับซ้อนอาคารรัฐสภาแห่งนี้ตั้งอยู่ใน พระราชวัง Westminster บนฝั่งเหนือของแม่น้ำเทมส์ในลอนดอนอยู่ใกล้พระราชวังหลวง Buckingham และ Kensington รวมทั้งสวนสาธารณะ คือ St James' Park ,Green Park และ Hyde Park มีสัญลักษณ์สำคัญคือหอนาฬิกา Big Ben รูปแบบอาคารเป็นศิลปะ **Gothic Revival** ในสมัย Victorian การวางผังอาคาร เป็นรูปสี่เหลี่ยมผืนผ้าเรียงเป็นแนวยาว 2 แถวตรงกลางเป็นลานโล่งที่คั่นด้วยตึกแนวขวางเป็นระยะเป็นระยะ มุมด้านติดแม่น้ำ 2 ข้างเป็นอาคารสี่เหลี่ยมรูปป้อมการวางผังแบบนี้เป็นลักษณะผสมระหว่างผังรูปตัว E แบบคลาสสิก (Classism) กับการวางผังแบบระเบียง โบสถ์ในยุคกลาง อาคารทั้งหมดเชื่อมต่อกันกับ Westminster Hall<sup>47</sup> บริเวณทางเข้าอาคารถนน Abingdon

<sup>47</sup> ใช้เป็นหอประชุมในวาระสำคัญต่างๆของรัฐสภา

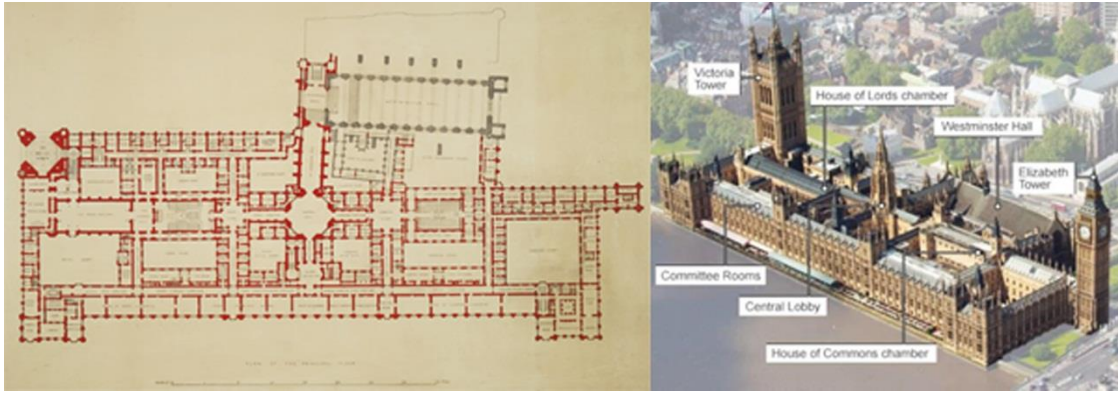

ภาพที่ 35ผังอาคารรัฐสภา มีโถงทางเข้าติดกับโถงของวิหาร Westminster  
ที่มา พจนานุกรมเสรี

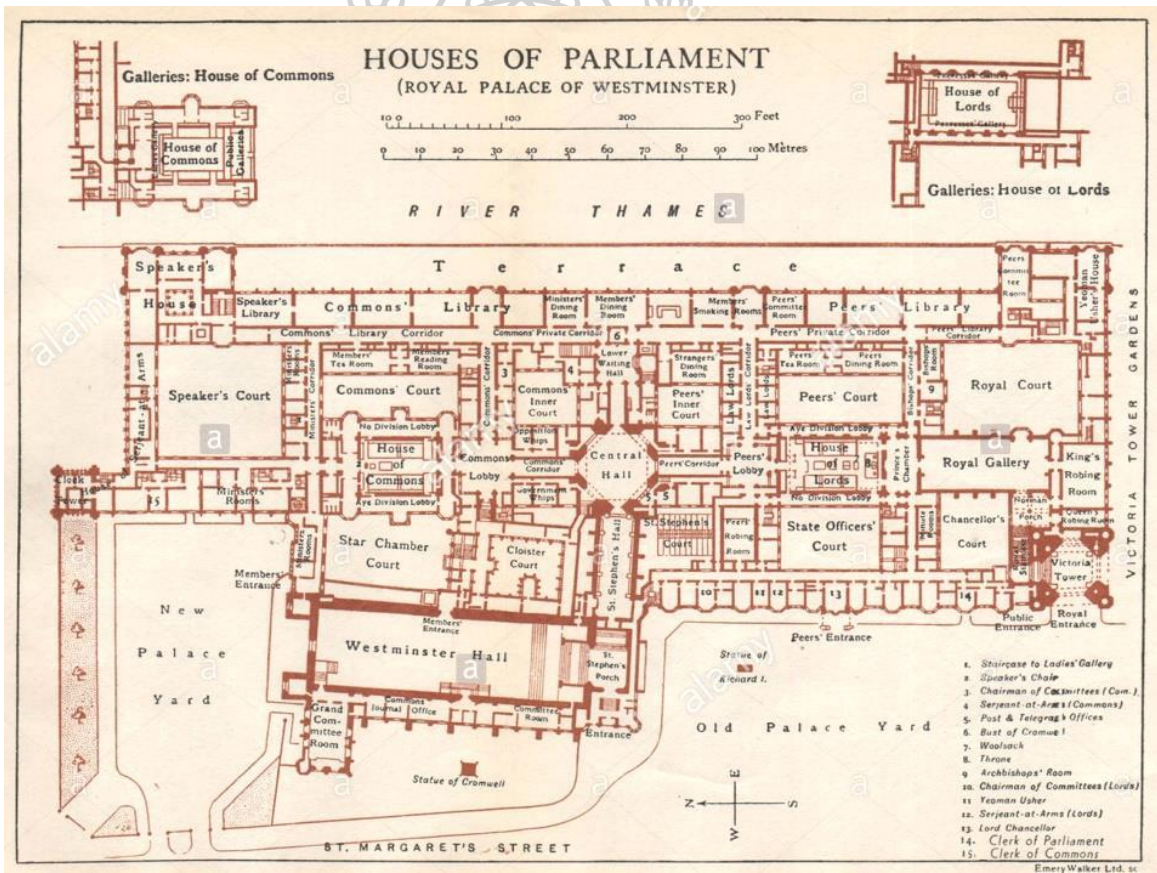

ภาพที่ 36ผังอาคารรัฐสภา  
ที่มา alamy.com

การเชื่อมผังของอาคารที่เป็นแบบสมมาตร ( Classical Symmetry ) กับ ส่วนของอาคารเดิมคือ Westminster Hall ที่มีรูปแบบเป็น Gothic หรือ Elizabethan Style<sup>48</sup> เป็นไปได้ด้วยดี มีความลงตัว ส่วนภายในเริ่มต้นจากโถงทางเข้า (Porch) ซึ่งอยู่ติดกับ Westminster Hall เมื่อเข้ามาทางเดินจะนำเข้าไปสู่โถงกลาง ( Central Hall) ภายในที่มีขนาดใหญ่เพื่อแยกไปสู่ที่ประชุมสภาผู้แทน ( House of Commons ) ในด้านซ้ายและสภาสูง (House Of Lords) ในด้านตรงข้าม โดยจะมีโถงทางเข้าเป็นจุดพักหน้าห้องประชุม ถัดจากที่ประชุมสภาสูงจะเป็นส่วนที่เรียกว่า Royal Gallery มีลักษณะเป็นห้องโถงใหญ่ประดับด้วยรูปภาพที่มีค่า เปิดเป็นพิพิธภัณฑ์ให้นักท่องเที่ยวได้ชมมีทางเดินไปสู่หอคอยวิคตอเรียสำหรับพื้นที่ด้านหลังที่ติดแม่น้ำเป็นส่วนของคณะกรรมการ, สำนักงานและห้องสมุด ฯลฯ

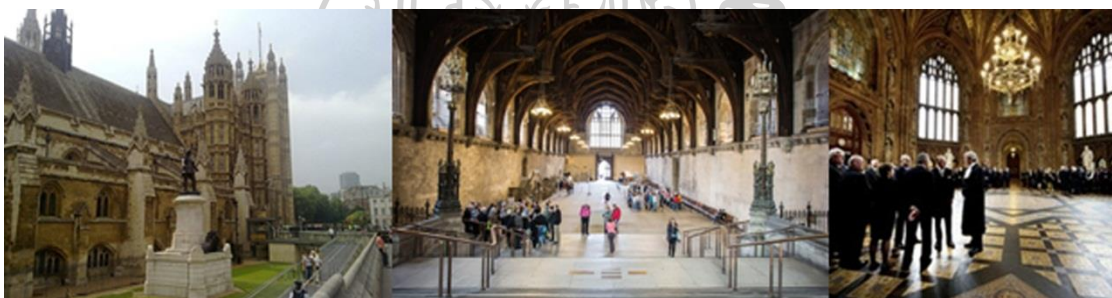

ภาพที่ 37 ทางเข้าหลักและ Westminster Hall ที่มา พจนานุกรมเสรี

ห้องประชุมรัฐสภาของอังกฤษเป็นแนวอนุรักษนิยมยังคงรักษารูปแบบของการประชุมในครั้งอดีต อันเก่าแก่เอาไว้เป็นอย่างดีแม้เวลาจะล่วงเลย ลักษณะของการจัดวางผังทั้งสองสภามีลักษณะเดียวกัน แตกต่างกันในรายละเอียดเล็กน้อยคือในที่ประชุมของสภาสูง ( House of Lords) จะมีที่นั่งประทับของ Queen สำหรับการเปิดประชุมสภา โดยห้องประชุมสภาจะหันหน้าเข้าหากัน ( Opposite Benches) ระหว่างรัฐบาล ( Government) และฝ่ายค้าน (Opposite) โดยมีประธานสภาผู้แทนฯ

<sup>48</sup> David watkin , English Architecture a Concise History (London : Oxford University Press, 1979) ,160.

( **Speaker Of The House** )อยู่ตรงกลางและมีโต๊ะเสมียนและเจ้าพนักงานคอยบันทึกการประชุมอยู่ใกล้กัน บริเวณชั้นลอยด้านหลังของประธานสภาผู้แทนฯ เป็นที่นั่งของสื่อมวลชนและถัดจากนั้นเป็นที่นั่งของประชาชนผู้สนใจ ( Public Gallery )และสำหรับด้านบนของเหนือสมาชิกสภา (ด้านข้าง)จะเป็นที่นั่งของผู้ทรงคุณวุฒิและสมาชิกสภาฝ่ายต่างๆ

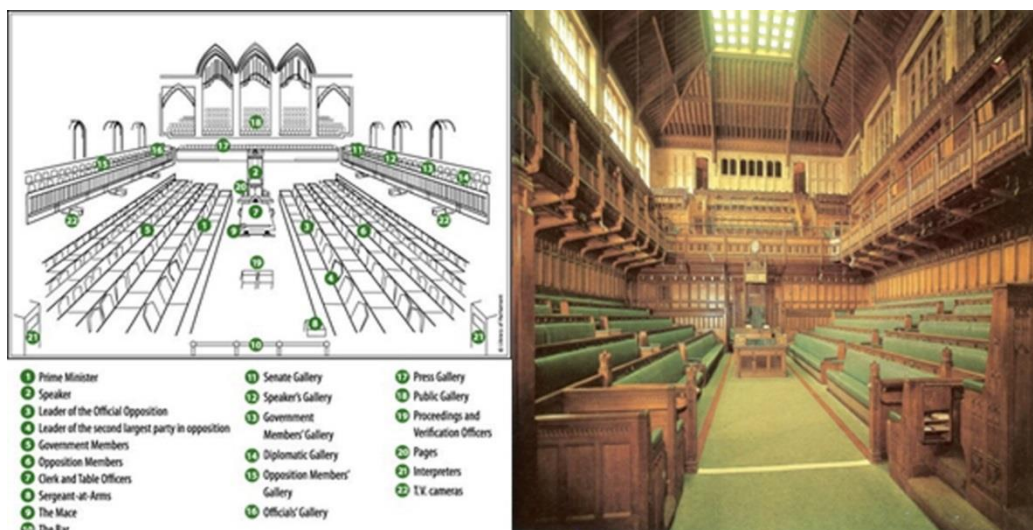

ภาพที่ 38 ห้องประชุมสภาผู้แทน ( House of Commons )

ที่มา flickr และ .ourcommons.ca

ข้อสรุปของแนวความคิดในการออกแบบของโครงการก่อสร้าง รัฐสภาอังกฤษ ( House of Parliament )

- 1) ที่ตั้งของอาคารมีความเหมาะสม อยู่ใจกลางมหานครลอนดอนที่มีสถานที่ประกอภกันเป็นย่านพื้นที่ประวัติศาสตร์ที่สำคัญรวมทั้งแม่น้ำ เทมส์
- 2) รูปแบบของสถาปัตยกรรมและการตกแต่งภายในสะท้อนถึงยุคสมัยของศิลปะแห่งยุคที่สร้างอย่างชัดเจนและสร้างสัญลักษณ์ของระบอบประชาธิปไตยที่เก่าแก่สืบเนื่องมาถึงปัจจุบัน
- 3) การออกแบบห้องประชุมสอดคล้องกับจารีตประเพณีอันเก่าแก่ของคนอังกฤษที่มีบุคลิกภาพแบบสุภาพชน ทำให้การประชุมมีความเรียบร้อยแม้ขนาดห้องจะคับแคบ แต่ห้องประชุมของรัฐสภาแห่งนี้ได้ชื่อว่า **cockpit of democracy**

- 4) อาคารรัฐสภาแห่งนี้เปิดโอกาสให้ประชาชนมีส่วนร่วมด้วยการจัดพื้นที่กึ่งสาธารณะ สำหรับเป็นแหล่งท่องเที่ยวทางประวัติศาสตร์, ศิลปะและการเมือง
- 5) การออกแบบพื้นที่เป็นไปตามความสำคัญของการใช้พื้นที่คือการวางตำแหน่งทางเข้าอาคารไว้ใกล้กันกับ Westminster Hall ( อาคารเดิม ) ซึ่งใช้เป็นหอประชุม ถัดจากส่วนนี้เข้าไปจึงเป็นส่วนการประชุมสภาและกรรมาธิการฯ ส่วนในที่สุดจึงเป็นส่วนสนับสนุน เช่น ห้องสมุด( มีขนาดใหญ่)

ในปี ค.ศ. 1989 มีการออกแบบก่อสร้างอาคารรัฐสภาเพิ่มเติมอยู่ตรงข้ามกับหอนาฬิกา Big Ben โดยสถาปนิก Michele Hopkins โดยจุดประสงค์ใช้เป็นส่วนสำนักงานและที่พักของฝ่ายกรรมาธิการ และยังมีส่วนที่เป็นห้องจัดเลี้ยงและห้องครัว อาคารที่ก่อสร้างใหม่นี้เป็นอาคารสูง 6 ชั้นและมีส่วนที่เป็นชั้นใต้ดินลงไปเชื่อมกับสถานีรถไฟใต้ดินลักษณะอาคารเป็นลักษณะของการสร้างอาคารล้อมที่วางตรงกลางสำหรับใช้ทำกิจกรรมโดยมีหลังคากระจกใสกั้นอยู่อีกชั้นหนึ่งในลักษณะของ Glasshouse การจัดลำดับของชั้นในอาคาร โดยบริเวณชั้น Ground Floor และ First Floor เป็นส่วนสำนักงานหรือ Public Zone และส่วนที่อยู่เหนือขึ้นไปเป็นชั้นที่พักเจ้าหน้าที่หรือ Private Zone ส่วนชั้นสูงสุดเป็นส่วน Service โดยมีปล่องทำน้ำที่ระบายอากาศอยู่ด้านบนหลังคา แนวความคิดในการออกแบบอาคารนี้ตั้งอยู่บนพื้นฐานของย่านเก่าแก่ที่อยู่โดยรอบแต่อยู่บนพื้นฐานของความทันสมัยในยุคศตวรรษที่ 20 ด้วยการนำเทคโนโลยีที่ทำให้อาคารประหยัดพลังงานในเรื่องของแสงสว่างและการระบายอากาศ



ภาพที่ 39 หุ่นจำลองและอาคารเลขาธิการฯแห่งใหม่  
ที่มา Michele Hopkins และ Getty

## บทที่ ๕

### แนวคิดการออกแบบ

#### ที่มาของแนวความคิด

การศึกษาบริบททางการเมืองในประวัติศาสตร์การเมืองไทยทำให้พบว่าสถาบันทางการเมืองและพื้นที่ทางการเมืองเป็นบริบทที่สำคัญ โดยสถาบันทางการเมืองที่กล่าวมานี้ประกอบด้วย พระมหากษัตริย์, ทหาร, นักการเมือง และภาคประชาสังคมที่เป็นตัวขับเคลื่อนวงล้อของการเมืองตั้งแต่มีการเปลี่ยนแปลงการปกครองของประเทศดังที่กล่าวมาแล้วในบทต้นๆ โดยทั้งหมดที่กล่าวมานี้ถือเป็นสัญลักษณ์ทางการเมืองที่สำคัญที่สามารถใช้เป็นประเด็นในการออกแบบเนื้อหาของโครงการ จากความคิดดังกล่าวต้องสะท้อนถึงสิ่งต่อไปนี้

- ๑) สถาปัตยกรรมและที่ตั้งต้องบูรณาการ (INTEGRATION) ให้เป็นหนึ่งเดียวกัน
- ๒) สถาปัตยกรรมที่ออกแบบต้องส่งเสริมอาคารประวัติศาสตร์ที่มีอยู่เดิมให้มีความเด่นชัดด้วยการสร้างกรอบมุมมองรวมทั้งการสร้าง ระยะเวลา (DEPTH OF FIELD) ระหว่างอาคารและพื้นที่
- ๓) อาคารที่ออกแบบแล้วต้องแสดงถึงสัญลักษณ์ทั้ง ๔ ของสถาบันการเมืองไทยคือ พระมหากษัตริย์, ทหาร, นักการเมืองและประชาชน
- ๔) สถาปัตยกรรมที่ออกแบบต้องจิตวิญญาณ (SPIRIT) ของความเป็นไทยในบริบทที่ได้กล่าวมาทั้งในรูปแบบและนามธรรม
- ๕) สถาปัตยกรรมที่ออกแบบต้องสร้างสรรค์ (CREATIVE) สิ่งใหม่ไม่ลอกเลียน (UNCOPY) ของที่มีอยู่เดิม

## สัญลักษณ์ที่ ๑ : พระมหากษัตริย์

สัญลักษณ์ของพระมหากษัตริย์เกิดจากความคิดที่เก่าแก่ที่สุดในโลกตะวันออกและตะวันตก การสร้างสัญลักษณ์สอดคล้องตามความเชื่อ ๒ อย่าง คือ จักรวาทีน ( Universal King ) จากศาสนาพราหมณ์ และ ธรรมิกราชาจากศาสนาพุทธด้วยความเชื่อดังกล่าวนี้สถาปัตยกรรมจึงถูกสร้างขึ้นเพื่อสร้างฐานานุศักดิ์ของชนชั้นของพระมหากษัตริย์จากชนชั้นอื่นในรูปแบบของ “เครื่องยอด”<sup>49</sup>ซึ่งใช้เฉพาะพระมหากษัตริย์เท่านั้น

เครื่องยอดดังกล่าวมีการวิวัฒนาการมาจากปราสาทคืออาคารหลายชั้นอันเป็นสัญลักษณ์ของฐานันดรสูงส่งของผู้ครอบครองเนื่องจากเป็นอาคารพิเศษต้องสร้างขึ้นด้วยความเชื่อขวัญและมีค่าใช้จ่ายสูงกว่าอาคารชั้นเดียวหรืออีกนัยยะหนึ่งหมายถึงที่อยู่ของเทวดามีลักษณะเป็นชั้นลดหลั่นกันมีพระอิศวรอยู่ชั้นบนสุดจึงเป็นเครื่องหมายของวาระกษัตริย์ของฮินดูและไทยรับมาแปลงเป็นโครงสร้างไม้ที่เรียกว่ายอดปราสาท



ภาพที่ 40 หลังคาทรงวิมานของเทวาลัยในเมือง มัลลปุระ ประเทศอินเดีย และ หลังคาทรงมณฑปที่ วัดพระพุทธรบาท สระบุรี

ที่มา. Amaze.com

สัญลักษณ์ที่สำคัญของพระมหากษัตริย์ที่สำคัญอีกอย่างคือ “ครุฑ” ตามความเชื่อที่สัมพันธ์กับศาสนาพราหมณ์ในเรื่องสมมติเทพและนารายณ์อวตาร ครุฑซึ่งเป็นพาหนะของพระนารายณ์ จึง

<sup>49</sup> เครื่องยอดของไทยถูกพัฒนาการมาจากหลังคาทรงปราสาทและทรงวิมานของอินเดีย



กลายเป็นสัญลักษณ์ประจำพระองค์ของพระมหากษัตริย์ เมื่อพระมหากษัตริย์เป็นผู้ปกครองแผ่นดินในฐานะของพระเจ้าแผ่นดินตราประจำแผ่นดินของประเทศไทยจึงมีสัญลักษณ์ของครุฑ เราเรียกสัญลักษณ์นี้ว่า ครุฑพ่าห์<sup>50</sup>



ภาพที่ 41 สัญลักษณ์ครุฑพ่าห์ประจำพระองค์ ในรัชกาลที่ ๕  
ที่มา พจนานุกรมเสรี และ เจ้าพระยานิเวศน์

50

- ๑) ในรัชสมัยพระบาทสมเด็จพระจุลจอมเกล้าเจ้าอยู่หัว ทรงพระกรุณาโปรดเกล้าให้ใช้ตราอาร์มเป็นตราแผ่นดินใน พ.ศ.๒๔๑๖
- ๒) สมเด็จฯ เจ้าฟ้ากรมพระยานริศรานุวัดติวงศ์ทรงเขียนพระราชลัญจกรพระครุฑพ่าห์ขึ้นเป็นตราแผ่นดินเพื่อใช้แทนตราอาร์ม โดยครั้งแรกทรงเขียนเป็นรูปตราพระนารายณ์ทรงครุฑจับนาค ตรานี้ได้ใช้อยู่ระยะหนึ่งก็โปรดเกล้าฯ ให้วงศ์ทรงเขียนตราครุฑขึ้นใหม่อีกครั้งเป็นตราวงกลม โดยยกรูปพระนารายณ์และนาคออกเสีย คงเหลือแต่รูปครุฑ
- ๓) พระราชลัญจกรพระครุฑพ่าห์ประจำรัชกาลจะสร้างขึ้นใหม่ได้ต่อเมื่อพระมหากษัตริย์ได้รับการบรมราชาภิเษกแล้วเท่านั้น

## สัญลักษณ์ที่ ๒ : ทหาร

สัญลักษณ์ทางทหารที่ปรากฏขึ้นในประเทศไทยมีความสัมพันธ์กับการปกครองของคณะราษฎรโดยตรงโดยปรากฏในรูปแบบของ สถาปัตยกรรมแบบ อาร์ตเด็คโคแบบฟาสซิสต์<sup>51</sup> ซึ่งออกแบบโดยใช้ไวยากรณ์รูปแบบของสถาปัตยกรรมคลาสสิก<sup>52</sup> ใน มีลักษณะเด่นคือ เป็นอาคารคอนกรีตเสริมเหล็ก การตกแต่งจะถูกลดทอนรายละเอียดเพื่อความเหมาะสมของการก่อสร้างแบบใหม่ หลังคาแบนและรูปมีจิตวิญญาณของความแข็งแกร่งมักแสดงรูปแบบของอำนาจนิยมแบบเผด็จการ



ภาพที่ 42 แบบของอาคารอาร์ตเด็คโคแบบฟาสซิสต์ในประเทศไทย  
ที่มา หอจดหมายเหตุแห่งชาติ

สถาบันทหารเริ่มมีบทบาททางการเมืองหลังการ ปฏิวัติสยาม พ.ศ. ๒๔๗๕ ( Siamese coup d'état of 1932 ) โดยเริ่มจาก สี่ทหารเสือ และ จอมพล ป. พิบูลสงคราม แห่ง คณะราษฎร ตามด้วยเผด็จการทหารในยุคของ จอมพล สฤษดิ์ ธนะรัชต์ และ จอมพล ถนอม กิตติขจร ก่อนที่การ

<sup>51</sup> สมชาติ จึงสิริอารักษ์ ,การศึกษาเปรียบเทียบสถาปัตยกรรมสมัยใหม่ระหว่างญี่ปุ่นกับสยามตั้งแต่กลางศตวรรษที่19ถึงสิ้นสุด สงคราม โลกครั้งที่2,ภาควิชาศิลปสถาปัตยกรรม คณะสถาปัตยกรรม มหาวิทยาลัยศิลปากร , หน้า 230

<sup>52</sup> ไกล้เคียง Beaux arts ยุคสุดท้าย

รัฐประหารจะกลายเป็นวังวนด้านมืดทางการเมืองในระบบประชาธิปไตยแบบไทยๆ โดยการทำให้รัฐประหารแต่ละครั้งทหารจะทิ้งร่องรอยของอำนาจเผด็จการเอาไว้ในประวัติศาสตร์ตั้งแต่ครั้งแรกคือการครอบครองพื้นที่ ( Possession ) และ การใช้สิทธิทับถม ( Overrule ) ซึ่งกลายเป็นสัญลักษณ์สำคัญของสถาบันทหารในระบบประชาธิปไตยของประเทศไทยในปัจจุบัน



ภาพที่ 43 คณะทหารในปฏิวัติสยามพ.ศ. ๒๔๗๕ และหมุดคณะราษฎรบริเวณลานพระราชวังดุสิต ที่มา. prachatai.com

### สัญลักษณ์ที่ ๓ : นักการเมือง

สัญลักษณ์ของนักการเมืองที่เหมือนกันทั่วโลกคือสัญลักษณ์ของสภาโดยเจาะจงลงไปให้ลึกมากขึ้นคือ ห้องประชุมสภา ยกตัวอย่างห้องประชุมสภาในประเทศอังกฤษได้รับฉายาว่า “ห้องบังคับการ(นักบิน)ที่ขับเคลื่อนประชาธิปไตย (cockpit of democracy)” ซึ่งถือเป็นสัญลักษณ์อย่างหนึ่งในระบบประชาธิปไตยของโลกปัจจุบัน นักการเมืองเป็นสัญลักษณ์สากลในระบบประชาธิปไตยเคียงคู่กับ ( ห้องประชุม ) รัฐสภาตั้งแต่สมัยกรีก-โรมันโบราณ มาถึงสมัยปัจจุบัน ก็ยังไม่เปลี่ยนแปลงรูปแบบจากเดิม สำหรับในประเทศไทยนักการเมืองยุคแรกนั้นแบ่งออกเป็นสองฝ่ายคือ “สายนิยมเจ้า” เช่น พระยามโนปกรณนิติธาดา , พระยาราชวังสัน (ศรี กมลนาวิน) , พระยาศรีวิสารวาจา (เทียนเลี้ยง สุนทรະกุล) , พระยาทรงสุรเดช (เทพ พันธุมเสน) เป็นต้น และ “กลุ่มของคณะราษฎร” เช่น หลวงประดิษฐมนูธรรม , ร.ท. ประยูร ภมรมนตรี, หลวงพิบูลสงคราม , หลวงสิทธิราชไมตรี (จรูญ สิงหเสนี) , นาย ต้ว ลพานุกรม , นายแนบ พหลโยธิน เป็นต้น การใช้กุศโลบายของสายนิยมเจ้าที่สามารถประนีประนอมกับ กลุ่มของคณะราษฎรจนไม่เกิดความรุนแรงเหมือนการปฏิวัติรัสเซีย (Russian Revolution) ที่มีการใช้ความรุนแรงของกลุ่มบอลเชวิคในการล้มล้าง

ราชวงศ์โรมานอฟของพระเจ้าซาร์นิโคลัสที่ 2 ซึ่งเป็นที่หัวนเกรงของราชสำนักสยามในสมัยนั้น จนมาถึงยุคเผด็จการของจอมพล สฤษดิ์ ธนะรัชต์ และ จอมพล ถนอม กิตติขจร กลุ่มของคณะราษฎร จึงสูญสิ้นอำนาจอย่างแท้จริง อย่างไรก็ตามก็เนื่องจากความต้องการแก้ปัญหาทางเศรษฐกิจได้เกิด นักการเมืองกลุ่มใหม่ขึ้นมาในยุคของ ม.ร.ว.คึกฤทธิ์ ปราโมช ที่ดำรงตำแหน่งนายกรัฐมนตรี เช่น บุญชู โรจนเสถียร และ นายวัฒนา อิศวหม <sup>53</sup> และกลายเป็นจุดเริ่มต้นของนักการเมืองสายนี้ส่งผล ให้มีการทุจริตคอร์ปชั่นมากขึ้นในเวลาต่อมา จนเกิดเป็นข้ออ้างเวลาเกิดการกระทำรัฐประหารทุกครั้งตั้งแต่อดีต จนถึงปัจจุบัน ในยุคสมัยนั้นการเมืองได้ถูกเฝ้ามองจากสังคมและสามารถเชื่อมโยง เข้ากับศาสนาอีกครั้งด้วยงานเขียนอันทรงพลังที่ปลุกกระแสสังคมให้ตื่นตัว ของ พุทธทาสภิกขุ ในช่วง พ.ศ. ๒๔๕๐ - พ.ศ. ๒๕๐๕ เรื่อง “ธัมมิกสังคมนิยม” หรือ “ธัมมิกสังคมนิยมแบบเผด็จ การ” ที่หมายจะสร้างการเมืองแบบอุดมคติแสดงเจตนารมณ์สังคมนิยมในพุทธศาสนา ทำ การเมือง เศรษฐกิจ สังคม ให้ถูกต้อง เพื่อการอยู่ร่วมกันในสังคมและจัดการความสัมพันธ์ระหว่างบุคคลให้ เป็นไปอย่างเกื้อกูล ไม่เอาเปรียบทางชนชั้น <sup>54</sup> สิ่งเหล่านี้ท่านให้ความเห็นว่าเป็น **ธรรมสังจะที่มีอยู่ใน** **ในธรรมชาติ อยู่แล้ว** เพียงแต่ทำให้มีขึ้นเท่านั้นทำให้เห็นได้ว่าสัญลักษณ์สำคัญของสถาบัน **นักการเมือง คือ (ห้องประชุม)รัฐสภา แล้ว** **ควรมี สัญลักษณ์ที่เกี่ยวข้องกับศาสนาธรรมประกอบ** **เข้าด้วยกันในลักษณะเชิงอุดมคติ**



ภาพที่ 44 สภาเซเนตแลสภาองเกรสบนความเชื่อเรื่องสิ่งศักดิ์สิทธิ์ที่สืบทอดกันมา  
ที่มา ALAMY

<sup>53</sup> ผู้ต้องหาหนีคดีทุจริตที่ดินคลองด่านในเวลาต่อมา

<sup>54</sup> พ้องกันกับลัทธิของ ลัทธิมากซ์ (Marxism) หรือ มาร์กซิสต์ ที่มีต้นตอมาจากความขัดแย้งของสังคมระหว่าง **ชนชั้นล่าง (กรรมาชน) และชนชั้นกลาง (กระฎุมพี )**

#### สัญลักษณ์ที่ ๔ : ประชาชน

เป็นที่ยอมรับกันว่าที่มาของระบอบรัฐสภาที่เก่าแก่ที่สุดในโลก โบราณที่มีหลักฐานคือกรีกที่ปกครองแบบนครรัฐ (POLIS) โดยมีกรุงเอเธนเป็นศูนย์กลาง โดยนครรัฐถือเป็นหน่วยปกครองที่มีอาณาเขตแน่นอนและมีขอบข่ายอำนาจครอบคลุมกิจกรรมส่วนรวมทั้งหมด ไม่ว่าจะเป็นเรื่องการเมือง เศรษฐกิจ ศาสนา หรือ สังคมยกเว้นเรื่องครอบครัวและการทำมาหากินของผู้คนที่อยู่นอกเหนือการดูแลของนครรัฐ ๆ จึงเป็นทั้ง เมือง (CITY)

รัฐ (STATE ) และสังคม ( SOCIETY ) ในตัวเดียวกัน<sup>55</sup> แนวคิดพื้นฐานของระบอบประชาธิปไตยในนครรัฐมาจากหลักการของ อริสโตเติล (ARISTOTLE) นักปราชญ์ในยุคนั้นได้วางไว้คือ “โพลิติก” (POLITIC ) หรือ “กิจแห่งรัฐ”<sup>56</sup> โดยให้ ประชาชนเป็นองค์ประกอบที่สำคัญที่สุดของประเทศและระบอบการปกครองในระบอบประชาธิปไตย โดยมีหลักการพื้นฐานสำคัญที่ระบุไว้ในรัฐธรรมนูญนั้นคือสิทธิและเสรีภาพพื้นฐานที่ที่รัฐมอบให้ได้แก่ สิทธิความเป็นพลเมือง (Civil Rights) และ การมีสิทธิทางการเมือง (Political Rights) ที่มาของสิทธินี้เริ่มตั้งแต่เกิดขึ้นหลังจากที่สถานภาพของมนุษย์ในสังคม นักปรัชญาการเมืองอย่างอริสโตเติล มองคนเป็นเหมือนสิ่งมีชีวิตที่สามารถใช้เหตุผลได้ และเป็นสิ่งมีชีวิตที่มีความอยากที่จะอยู่ร่วมกันเป็นกลุ่มเป็นก้อนอยู่รวมๆ กัน เป็นสังคม เมื่ออยู่กันเป็นสังคม มันก็ควรที่จะต้องมีการร่างกฎระเบียบเพื่อที่ศึกษาเรื่องราว รวมถึงระเบียบของการอยู่ร่วมกันเป็นสังคม ซึ่งอริสโตเติลได้นำเสนอในรูปแบบของการวางบรรทัดฐาน หรือการสร้างภาพว่า การเมืองที่ดี คือการรวมสิ่งทีเรียกว่า จริยธรรม เข้ากับปรัชญาการเมือง แทนที่จะแยกออกจากกันอย่างชัดเจนตามแนวคิดที่ว่ามนุษย์ขาดรัฐไม่ได้เพราะหากมนุษย์ขาดรัฐแล้วมนุษย์จะไม่มีวัตถุประสงค์ของเท่าที่ต้องการ มนุษย์จะขาดความมั่นคงทางจริยธรรม คือไม่มีศาล ระบบบริหารขบวนการยุติธรรม มนุษย์จะกลายเป็นสัตว์ป่าเอาเปรียบซึ่งกันและกันการอริสโตเติลได้อธิบายว่า รูปแบบการปกครองใดก็ตาม ที่ส่งเสริมให้ผู้ปกครองใช้อำนาจเพื่อ

<sup>55</sup> อนุสรณ์ ถัมมณี ( ๒๕๕๘ ) , รัฐ สังคม และ การเปลี่ยนแปลง ( หน้า ๑๗ ) , กรุงเทพฯ : ศยามปัญญา .

<sup>56</sup> ดานูภา เจริญชัยธรรม ( ๒๕๑๗ ) , การเมืองการปกครอง เรื่องที่ทุกคนต้องรู้ ( หน้า ๒๖ ) , กรุงเทพฯ : แพรวธรรม

ประโยชน์สุขของส่วนรวม ถือเป็นรูปแบบที่ดี ในขณะที่เดียวกัน รูปแบบการปกครองที่ส่งเสริมให้ผู้ปกครองใช้อำนาจเพื่อผลประโยชน์ส่วนตนและพรรคพวก นั้น เป็นรูปแบบที่ไม่ดี polity เป็นการปกครองโดยรัฐธรรมนูญ (Constitutional Government) เป็นรัฐที่ราษฎรส่วนใหญ่เป็นผู้เลือกนักบริหาร ซึ่งมีหน้าที่ปกป้องผลประโยชน์ส่วนรวม การปกครองแบบ Polity จะเป็นหลักการประนีประนอม ระหว่างหลักการ 2 อย่างคือ เสรีภาพ และ ทรัพย์สิน เป็นการเชื่อมเสรีภาพของคนจน กับ ทรัพย์สินของคนรวย เพื่อที่อำนาจสูงสุดจะได้ไม่อยู่ที่ชนชั้นใดชนชั้นหนึ่ง ไม่ว่าจะเป็นคนจน หรือ คนรวย อริสโตเติลยอมรับว่า อำนาจเป็นของประชาชนดีกว่า ที่จะเป็นของคนเพียงไม่กี่คนที่ มีสิทธิธรรมรัฐแบบ Polity ประกอบด้วยชนชั้นใหญ่ๆ 3 กลุ่ม คือ คนรวย คนชั้นกลาง และ คนจน โดยเสถียรภาพของรัฐแปรตามชนชั้นกลาง กล่าวคือ ถ้าหากชนชั้นกลางมีมาก รัฐก็จะมีเสถียรภาพมาก เพราะเหล่าคนชั้นกลาง จะระงับพลังของคนจน และ คนรวย ที่จะทำลายรูปแบบ Polity แล้วกลับไปสู่รูปแบบ Democracy หรือ Oligarchy โดย คนแต่ละชนชั้นในสังคมนั้น จะมีลักษณะเฉพาะของตนเอง กล่าวคือ คนร่ำรวยมีความรู้ว่าจะปกครองอย่างไร แต่จะไม่ยอมรับในระเบียบข้อบังคับ อีกทั้งยังมีความได้เปรียบกว่าชนชั้นอื่น และ ยังมีความละโมภในเรื่องทรัพย์สิน ในขณะที่คนจนมีความเข้าใจยอมรับและเชื่อฟังในระเบียบข้อบังคับ หากแต่ขาดน้ำใจ อัจฉาในทรัพย์สินสมบัติของคนรวย และยอมฟังการปลุกกระดมที่สัญญาว่าจะมีการแบ่งทรัพย์สิน คน 2 ชนชั้นนี้มักจะแตกแยกและขัดแย้งกันอย่างรุนแรง ด้วยเหตุผลดังกล่าว อริสโตเติล จึงเชื่อว่า ชนชั้นกลางจะรับฟังเหตุผลมากที่สุด เป็นกลุ่มที่มีความสุขุมเยือกเย็น มีความอดุตาหะ และ เป็นผู้คอยเฝ้าดูการบริหารของรัฐ อริสโตเติลให้ชนชั้นกลางเป็นกษัตริย์ของโครงสร้างชนชั้นทางสังคม การส่งเสริมชนชั้นกลางใน อโกร โพลิส อย่างหนึ่งคือการมีพื้นที่สำหรับแลกเปลี่ยนความคิดเห็นต่างๆทางสังคมและการเมืองที่เป็นพื้นที่สาธารณะที่เรียกว่า **Agora**

*Agora*” มาจากคำว่า “Ageiro” ซึ่งหมายถึงการรวมกลุ่มหรือรวมตัวกัน แต่ในภายหลังกลายเป็นรากศัพท์ของคำว่า “agorazein” อันหมายถึง “การซื้อขาย” รวมทั้ง “Agoreuein ” ซึ่งหมายถึง “การพูด”...การพูดในตลาดเป็นสิ่งจำเป็น ไม่น้อยไปกว่าการซื้อขายสินค้า เนื่องจากอารยธรรมกรีกก่อนศตวรรษที่ 12-9 ก่อนคริสตกาลนั้น “การพูด” ย่อมสำคัญกว่าการเขียน ... ดังนั้นในสังคมที่นิยมการพูดหรือสังคมมุขปาฐะ (Oral Society) การไม่พูดย่อมนำไปสู่การไม่ซื้อและขาย การพูดในสังคมกรีกโบราณจึงสะท้อนออกมาสู่สังคมสมัยใหม่ในรูปแบบของนักปรัชญาและ โช

พิสดารทั้งหลาย ซึ่งอาศัยตลาดทางความรู้เพื่อแสวงหาความจริงผ่านการสนทนาถกเถียง และขบคิดถึงปัญหาที่ดำรงอยู่ในสังคมขณะนั้น ด้วยเหตุนี้ “Agora” ในความหมายของนักปรัชญาจึงหมายถึงสถานที่สำหรับแลกเปลี่ยนความคิดมากกว่าเงินทองและสินค้าอื่นๆ บทบาทของอะกอร่าในฐานะที่เป็นพื้นที่สาธารณะของชาวเอเธนส์ หรือกล่าวให้ชัดเจนยิ่งขึ้น โดยการจำกัดเฉพาะสำหรับพลเมืองเอเธนส์มีส่วนสำคัญอย่างยิ่งในยุคซึ่งปกครองด้วยระบอบประชาธิปไตย เนื่องจากประชาธิปไตย (democracy) หรือการปกครองโดยคนจำนวนมากที่เป็นพลเมืองจำเป็นต้องอาศัยสถานที่ซึ่งสามารถรองรับการรวมตัวกันทางการเมือง ...<sup>57</sup>

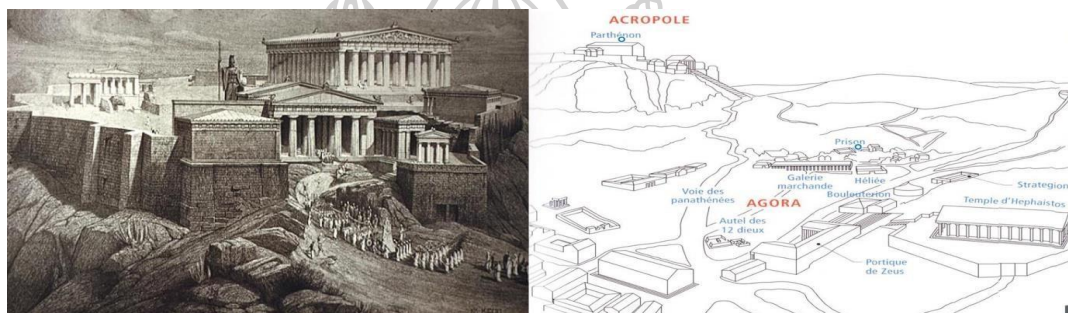

ภาพที่ 45 รูปแสดง Agora ที่อยู่ด้านล่างของอโครโพลิส ที่มา [athenshappytrain.com](http://athenshappytrain.com)

สำหรับประเทศไทย การสร้างชนชั้นกลางเริ่มต้นจากการเปลี่ยนสถานะจาก “ไพร่” และ “ทาส” (Corvée and Slavery) มาเป็น “พลเมือง” (Citizen) ในรัชสมัยพระบาทสมเด็จพระพุทธเจ้าหลวง และความเป็นพลเมืองนี้ได้ถูกอ้างสิทธิเพื่อสร้างความชอบธรรมโดยคณะราษฎรที่ว่า “อำนาจสูงสุดของประเทศนั้นเป็นของราษฎรทั้งหลาย” อย่างไรก็ตามที่ผ่านมามีการได้รัฐบาลเผด็จการทหารในทีผ่านมาประชาชนไม่มี ” พื้นที่ “ แสดงออกทางการเมืองมากนักจนเมื่อถึงเหตุการณ์ ๑๔ ตุลาคมวันมหาวิปโยคจึงเป็นจุดเริ่มต้นของบทบาททางการเมืองภาคประชาชนอย่างแท้จริง ใน

<sup>57</sup> จูติกร สัจจ์แก้ว, บดินทร์ สายแสง (๒๕๕๕), บทสำรวจพื้นที่สาธารณะของ “อะกอร่า” แห่งเอเธนส์ (หน้า ๖๐๓-๖๐๔) : ตลาดทางเศรษฐกิจ ชุมชนทางการเมือง และสนามรบทางปรัชญา, วารสาร Veridian E-Journal, SU Vol.5 1 January – April 2012, Silpakorn University.

ปัจจุบันทฤษฎีเรื่องเกี่ยวกับภาคประชาสังคมของตะวันตก<sup>58</sup>ได้ให้ความสำคัญกับพื้นที่สาธารณะทั้งพื้นที่จริงทางกายภาพและพื้นที่เสมือนได้แก่ ตัวกลาง ( Media ) อย่าง หนังสือพิมพ์และโซเชียลเน็ตเวิร์ก โดยมีคำจำกัดความว่า พื้นที่สาธารณะในความหมายที่เป็นอาณาบริเวณสาธารณะ เป็นพื้นที่ของการแสดงออกของสังคมประชาธิปไตย รวมทั้งงานเขียน ในหนังสือเรื่อง การเปลี่ยนแปลงของพื้นที่สาธารณะ (The Transformation of Public Sphere)ของเจอเกน ฮาเบอร์มาส ( Jürgen Habermas ) ได้อธิบายปริมณฑลสาธารณะว่า เป็นพื้นที่ที่ผู้คนมาพูดคุยแลกเปลี่ยนความคิดเห็นกันในเรื่องสาธารณะต่างๆรวมทั้งการเมืองด้วยผลลัพธ์ก็คือ การสถาปนาความเป็นพลเมือง จากชนชั้นกลางและปัญญาชน , การสถาปนาพื้นที่สาธารณะและนำไปสู่ความเป็นประชาธิปไตยในเวลาต่อมา

ดังนั้นสรุปได้ว่าสัญลักษณ์ของการเมืองที่สอดคล้องกับการเมืองภาคประชาชนคือ พื้นที่สาธารณะ ( Public Space )



ภาพที่ 46 การรวมตัวของประชาชน ณ.ลานพระราชวังดุสิตในวันที่ ๕ มิถุนายนพ.ศ.๒๕๔๕  
ที่มา กระปุก

<sup>58</sup> อ้างอิงงานเขียนของฮันนาห์ อารินด์ท์ (Hannah Arendt)



## บทที่ ๖ การวิเคราะห์พื้นที่และสรุปพื้นที่ใช้สอยในอาคาร

รัฐสภาแห่งราชอาณาจักรไทย เป็นสภานิติบัญญัติระดับชาติของประเทศไทย เป็นผู้ใช้อำนาจนิติบัญญัติอันเป็นส่วนหนึ่งของอำนาจอธิปไตยซึ่งเป็นของปวงชน รัฐธรรมนูญ 2560 ในหมวดที่ 7 (มาตรา 75-157) บัญญัติให้รัฐสภาประกอบด้วย วุฒิสภาและสภาผู้แทนราษฎร ซึ่งจะประชุมร่วมกันหรือแยกกันแล้วแต่จะบัญญัติไว้ โดยมีประธานสภาผู้แทนราษฎรเป็นประธานรัฐสภา และประธานวุฒิสภาเป็นรองประธานรัฐสภา โดยโครงสร้างของรัฐสภาแบ่งออกเป็น 2 ส่วน คือ

- ๑) สภาผู้แทนราษฎรและวุฒิสภามีฐานะเป็นข้าราชการฝ่ายการเมือง
- ๒) สำนักเลขาธิการสภาผู้แทนราษฎรและวุฒิสภามีฐานะเป็นข้าราชการประจำ

โดยทั้งสองส่วนทำหน้าที่อย่างสัมพันธ์, เกื้อกูลและสนับสนุนกันตามกฎหมายรัฐธรรมนูญ การออกแบบจึงคำนึงการในเรื่องของพื้นที่ใช้สอยเป็นสิ่งสำคัญ นอกจากนี้ยังรวมไปถึงหน่วยงานอิสระตามรัฐธรรมนูญ<sup>59</sup> เช่นผู้ตรวจการแผ่นดิน, คณะกรรมการเลือกตั้ง, คณะป้องกันและการปราบปรามการทุจริตแห่งชาติ, คณะกรรมการตรวจเงินแผ่นดิน, คณะกรรมการสิทธิมนุษยชนแห่งชาติ เป็นต้น

**พื้นที่หลักของอาคารรัฐสภาประกอบด้วยส่วนสำคัญดังต่อไปนี้**

- ๑) พื้นที่ส่วนสำหรับพระมหากษัตริย์, พระราชวงศ์และผู้ติดตาม
- ๒) พื้นที่ส่วนประชุมประกอบไปด้วยห้องประชุมขนาดใหญ่ และ ขนาดย่อย
- ๓) พื้นที่สำนักเลขาธิการรัฐสภา

<sup>59</sup> ยกเว้นองค์กรอัยการที่ทำหน้าที่เกี่ยวกับฝ่ายตุลาการ

๔) พื้นที่ส่วนสนับสนุน เช่น โรงพิมพ์, สถานีวิทยุและโทรทัศน์, ห้องอาหาร ส่วนรักษา  
ความปลอดภัย และส่วนนันทนาการ, ห้องเครื่องจากระบบเครื่องกล ฯลฯ

พื้นที่สำหรับองค์กระอิสรระตามรัฐธรรมนูญ

๕) พื้นที่ทำงานของสื่อมวลชน และ ห้องแถลงข่าว

๖) พื้นที่ศูนย์เรียนรู้และสาธารณะประโยชน์ สำหรับประชาชนใช้ทำกิจกรรมทางการเมือง  
และพักผ่อนหย่อนใจ : พิพิธภัณฑ์, ห้องประชุม และสวนสาธารณะ

๗) พื้นที่จอดรถ

๑) พื้นที่ส่วนสำหรับพระมหากษัตริย์ ประกอบไปด้วย

๑.๑ พื้นที่ประทับส่วนพระองค์ และราชวงศ์ 200 ตร.ม.

๑.๒ พื้นที่สำหรับผู้ติดตาม 300 ตร.ม.

รวม 500 ตร.ม.

พื้นที่ส่วนประชุม

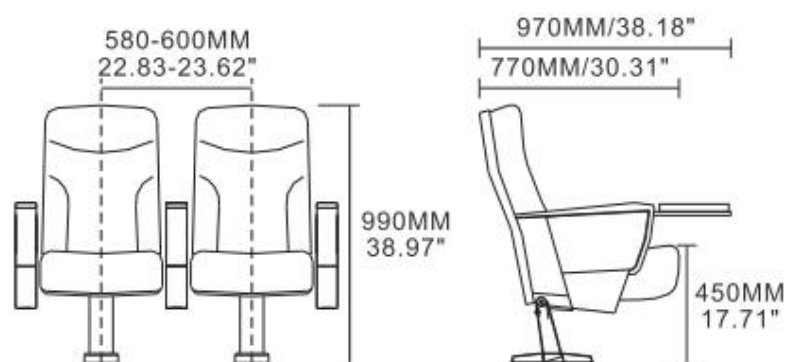

ภาพที่ 47 ขนาดมิติของเก้าอี้ห้องประชุม

### ๑) ห้องประชุมผู้แทนราษฎร

ที่นั่งประชุม 1 ที่ = 1ที่/ตร.ม.

จำนวน 600 ที่นั่ง 600 ตร.ม.

พื้นที่สัญญา 50 % 300 ตร.ม.

รวม

900 ตร.ม.

### ๒) ห้องประชุมวุฒิสภา

ที่นั่งประชุม 1 ที่ = 1ที่/ตร.ม.

จำนวน 800 ที่นั่ง 800 ตร.ม.

พื้นที่สัญญา 50 % 400 ตร.ม.

รวม

1,200 ตร.ม.

### ๓) ห้องประชุมทั่วไป

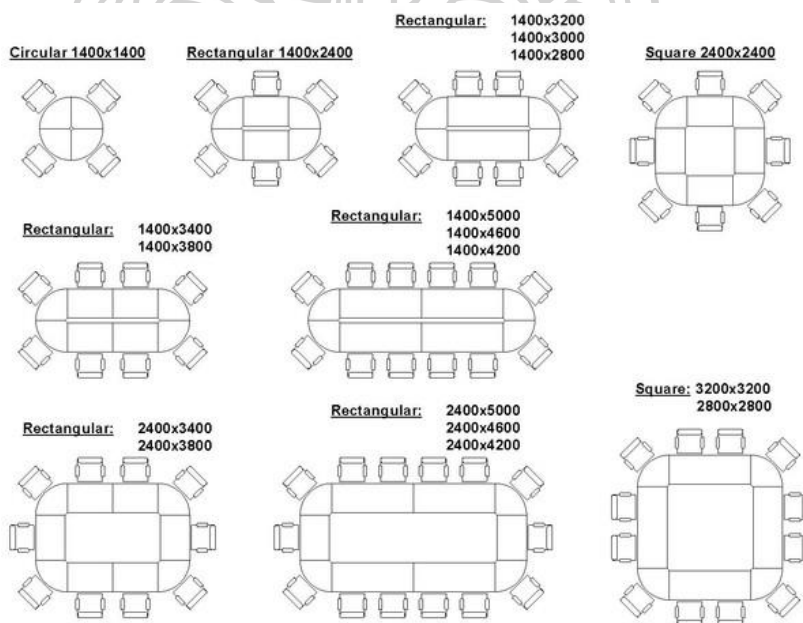

ภาพที่ 48 ขนาดมิติของการจัดโต๊ะและเก้าอี้ห้องประชุม

### วิธีคิดขนาดห้องประชุม

- ห้องประชุมขนาดเล็ก ที่นั่งประชุม 1 ที่ = 0.50ที่ / ตร.ม.+ พื้นที่สัญจร 30 % สำหรับห้องประชุมในหน่วยงานย่อย
- ห้องประชุมขนาดกลาง ที่นั่งประชุม 1 ที่ = 1ที่ / ตร.ม. + พื้นที่สัญจร 30 % สำหรับห้องประชุมกรมวิชาการฝ่ายต่างๆ

ความต้องการ ( Area Requirement ) ของจำนวนห้องประชุมและส่วนสนับสนุนเป็นข้อมูลที่ได้มาจากสำนักเลขาธิการผู้แทนราษฎร โดยตรงเพื่อเป็นแนวทางการออกแบบและคำนวณขนาดพื้นที่

ตารางที่ 1 พื้นที่ห้องประชุมสภาผู้แทนราษฎรและวุฒิสภา

ลำดับ	รายการ	พื้นที่		รวม	หมายเหตุ
		จำนวน	พื้นที่(ตร.ม.)		
	<b>ห้องประชุมรัฐสภา</b>				
	<b>สภาผู้แทนราษฎร</b>				
	1.5.1 ห้องประชุมใหญ่ 600 คน	1	900	900	
	1.5.2 ที่นั่งฟังการประชุม 200 ที่	1	300	300	ประชาชน
	1.5.2 ที่นั่งฟังการประชุม 100 ที่	1	150	150	สื่อมวลชน
	1.5.3 ที่นั่งฟังการประชุม 20 ที่	1	30	30	VIP
	1.5.4 ห้องผู้มาชี้แจง	3	100	300	
	1.5.5 ห้องควบคุมTVวงจรปิด	1	60	60	
	1.5.6 ห้องควบคุมการลงคะแนนเสียง	1	40	40	
	1.5.7 ห้องบำรุงรักษาจอภาพLCD	1	16	16	
	1.5.8 ห้องล่ามภาษามือ	1	30	30	

ตารางที่ 1 พื้นที่ห้องประชุมสภาผู้แทนราษฎรและวุฒิสภา (ต่อ)

ลำดับ	รายการ	พื้นที่		รวม	หมายเหตุ
		จำนวน	พื้นที่(ตร.ม.)		
	<b>วุฒิสภา</b>				
	1.5.8 ห้องประชุมใหญ่ 800 คน	1	1,200	1,200	
	1.5.9 ที่นั่งฟังการประชุม 200 ที่	1	300	300	ประชาชน สื่อมวลชน
	1.5.10 ที่นั่งฟังการประชุม 100 ที่	1	150	150	
	1.5.11 ที่นั่งฟังการประชุม 20 ที่	1	30	30	VIP
	1.5.12 ห้องผู้มาชี้แจง	2	100	200	
	1.5.13 ห้องควบคุมTVวงจรปิด	1	60	60	
	1.5.14 ห้องควบคุมการลงคะแนนเสียง	1	40	40	
	1.5.15 ห้องบำรุงรักษาจอภาพLCD	1	16	16	
	1.5.16 ห้องล่ามภาษามือ	1	30	30	
	รวมพื้นที่			3,852.00	

## ตารางที่ 2 ห้องประชุมเลขานุการ

ลำดับ	รายการ	พื้นที่		รวม	หมายเหตุ
		จำนวน	พื้นที่(ตร.ม.)		
	<b>2.3 ห้องประชุมเลขานุการ</b>				
	- ห้องประชุมขนาด 30 คน	20	40	800	
	- ห้องประชุมขนาด 40 คน	60	52	3120	
	- ห้องประชุมขนาด 50 คน	20	65	1300	
	- ห้องประชุมขนาด 100 คน	2	130	260	
	- ห้องประชุมขนาด 200 คน	1	260	260	
	- ห้องเตรียมรอชี้แจง 300 คน	1	390	390	
	- ห้องเตรียมรอชี้แจง 100 คน	1	130	130	
	รวมพื้นที่			6,260.0	



## ๗2.4 ห้องจัดเตรียมเอกสาร

ตารางที่ 3 ห้องจัดเตรียมเอกสาร

ลำดับ	รายการ	พื้นที่		รวม	หมายเหตุ
		จำนวน	พื้นที่ (ตร.ม.)		
	<b>2.4 ห้องจัดเตรียมเอกสาร</b>				
	<b>1 ส่วนสภาผู้แทนราษฎร</b>				
	- ห้องพักจัดเตรียมเอกสาร	2	300	600	80คน
	-ห้องปฏิบัติการและจัดทำรายงาน การประชุม ON LINE	1	100	100	20คน
	<b>.2 ส่วนวุฒิสภา</b>				
	- ห้องพักจัดเตรียมเอกสาร	1	300	300	80คน
	- ห้องปฏิบัติการและจัดทำรายงาน การประชุม ON LINE	1	100	100	20คน
	รวมพื้นที่			1,100.0	

## 2.5 ส่วนรับรองและสนับสนุนการประชุมฯ

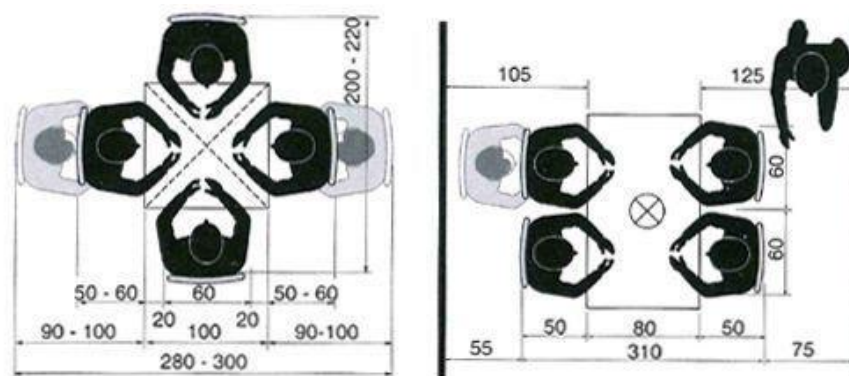

ภาพที่ 49 ขนาดมิติของการจัดโต๊ะและเก้าอี้ห้องประชุม

วิธีคิดขนาดห้องอาหาร

- โต๊ะขนาด 4 ที่/ชุด = 4.50 ตร.ม / ที่. + พื้นที่สัญจร 30 % สำหรับห้องประชุมในหน่วยงานย่อย

รับรองคนประมาณ 1000 คน = 250 ที่ x 4.50 ตร.ม / ที่. + 30%

= 1,462 ตร.ม



ตารางที่ 4 พื้นที่รับรองสมาชิกรัฐสภา

ลำดับ	รายการ	พื้นที่		รวม	หมายเหตุ
		จำนวน	พื้นที่(ตร.ม.)		
2.5	พื้นที่รับรองสมาชิก รัฐสภา				
	- พื้นที่รับรองสมาชิก รัฐสภา	1	1500	1500	
	- พื้นที่เตรียมและบริการ เครื่องดื่ม	1	500	500	
	- ห้องน้ำส่วนกลาง	L/S			
	- ห้องพยาบาล	1	32	32	
	- ร.ป.ภ.	2	16	16	
	- เก็บวัสดุ-อุปกรณ์	L/S	200	200	
	- พื้นที่สูบบุหรี่	L/S			
	รวมพื้นที่			2,248.0	

2.6 การคิดพื้นที่ห้องน้ำ ตามกฎกระทรวงฉบับที่ 55 (พ.ศ. 2543)ออกตามความในพระราชบัญญัติควบคุมอาคาร พ.ศ. 2522 ได้กำหนด จำนวนสุขภัณฑ์ดังต่อไปนี้

2.6.1) 200 ตร.ม /คน/ ส้วม 3 ที่ โดย ส้วม 1 ที่ . = ใช้พื้นที่ 1.80 ตร.ม

คิดจากพื้นที่รับรองฯ 2, 248 ตารางเมตร =  $2248/200 \times 3$  ที่

= 34 ที่ x 1.80 ตร.ม

= 62 ตร.ม

2.6.2) 200 ตร.ม /คน/ โถปัสสาวะ 2 ที่ โดย โถ 1 ที่ = ใช้พื้นที่ 0.80 ตร.ม

คิดจากพื้นที่รับรองฯ 2, 248 ตารางเมตร =  $2248/200 \times 2$  ที่

= 23 ที่  $\times$  0.80 ตร.ม

= 18.5 ตร.ม

2.6.3) 200 ตร.ม /คน/ อ่างล้างหน้า 3 ที่ โดย อ่าง 1 ที่ = ใช้พื้นที่ 0.80 ตร.ม

คิดจากพื้นที่รับรองฯ 2, 248 ตารางเมตร =  $2248/200 \times 2$  ที่

= 23 ที่  $\times$  0.80 ตร.ม

= 18.5 ตร.ม

รวมพื้นที่ห้องน้ำ 1+2+3 = 62+18.5+18.5

= 99 ตร.ม

พื้นที่สัญจร 30 % = 30 ตร.ม

รวมพื้นที่ ห้องน้ำทั้งหมด = 129 ตร.ม

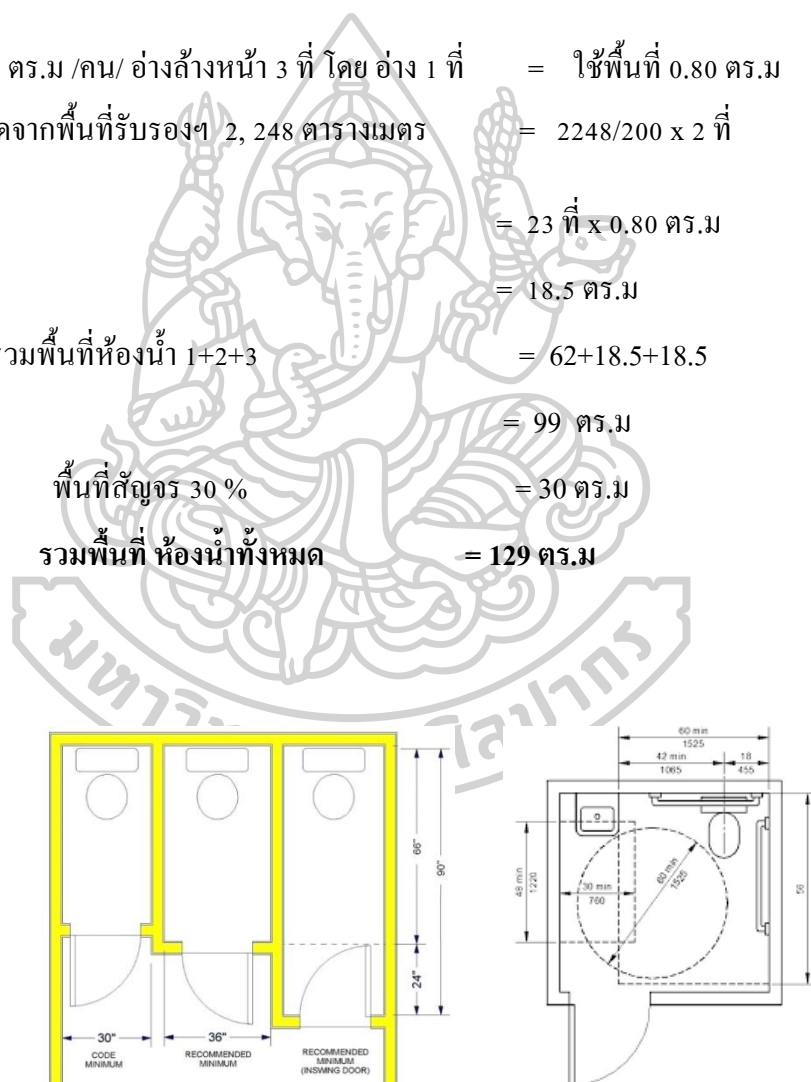

ภาพที่ 50 ขนาดมิติของการจัดห้องน้ำ

2.6.4) ห้องน้ำผู้พิการและทพพผลภาพจำนวน 10 ห้อง ห้องละ 6 ตารางเมตร

$$10 \text{ ห้อง} \times 6 \text{ ตร.ม} = 60 \text{ ตร.ม}$$

$$\text{สรุปพื้นที่ ส่วนประชุม} = 13,649.00 \text{ ตร.ม.}$$

### 3. พื้นที่สำนักงานฝ่ายต่างๆ

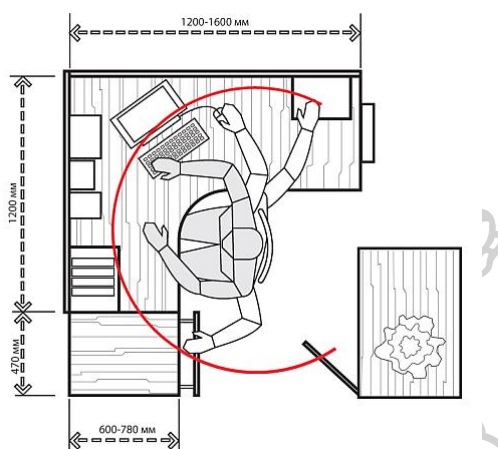

ภาพที่ 51 ขนาดมิติของการจัดโต๊ะทำงาน

$$\begin{aligned} \text{การคำนวณพื้นที่การทำงานของพนักงานทั่วไป 1 ที่} &= 1.80 \times 2.00 \\ &= 3.60 \text{ ตร.ม.} \end{aligned}$$

จากข้อมูลอัตรากำลังของสำนักเลขาธิการรัฐสภาที่กำหนดไว้ใน

[https://www.parliament.go.th/ewtadmin/ewt/parliament\\_parcy/ewt\\_dl\\_link.php?nid=38159](https://www.parliament.go.th/ewtadmin/ewt/parliament_parcy/ewt_dl_link.php?nid=38159)

กำหนดอัตรากำลังไว้ที่ 2,500 คนและอัตรากำลังของเลขาธิการวุฒิสภาใน

<http://www.senate.go.th/w3c/senate/pictures/sec/22/M2.pdf>

กำหนดอัตรากำลังไว้ที่ 1,250 คน ดังนั้นการประมาณพื้นที่สำนักงานทั้งสองส่วนจึงมีอัตรากำลัง  
ประมาณ 3750 – 4,000 คน จึงคำนวณพื้นที่ได้ = 4,000 คน x 3.60 ตร.ม.

= 14,400 ตร.ม.

พื้นที่สัญจรและห้องเก็บของประมาณ 100 % = 14,400 ตร.ม.

รวมพื้นที่สำนักเลขาธิการรัฐสภา = 28,800 ตร.ม.

#### 4) พื้นที่ส่วนสนับสนุน

##### 4.1 สถานีวิทยุและโทรทัศน์รัฐสภา

ตารางที่ 5 พื้นที่สถานีวิทยุและโทรทัศน์รัฐสภา

ลำดับ	รายการ	พื้นที่		รวม	หมายเหตุ
		จำนวน	พื้นที่ (ตร.ม.)		
	<b>สถานีวิทยุและโทรทัศน์รัฐสภา</b>				
	- ห้องบันทึกเสียงรายการ	6	300	1800	
	- ห้องฝ่ายข่าว				
	- ห้องตัดต่อข่าว	4	250	1000	
	- ห้อง Control หรือ ห้อง ออกอากาศ				
	- ห้องอ่านข่าว.	4	250	1000	
	- ห้อง Control Room				
	- ห้องเก็บอุปกรณ์				
	- ห้องดาวเทียม				
	- ห้องเครื่องไฟฟ้าสำรอง				
	<b>รวมพื้นที่</b>			<b>3,800.00</b>	

ตารางที่ 6 พื้นที่สำนักงานพิมพ์

ลำดับ	รายการ	พื้นที่		รวม	หมายเหตุ
		จำนวน	พื้นที่ (ตร.ม.)		
	<b>ส่วนสภาผู้แทนราษฎร</b>				
	<b>สำนักงานพิมพ์</b>				
	- ห้องประชุม	1	50	50	
	- ห้องผู้อำนวยการสำนัก	1	100	100	
	<b>รวมพื้นที่</b>			<b>150</b>	
	<b>กลุ่มงานบริหารทั่วไป</b>				
	- ห้องทำงานเจ้าหน้าที่ 6 คน	1	30	30	
	- ห้องจัดเก็บพัสดุ	1	30	30	
	<b>รวมพื้นที่</b>			<b>60</b>	
	<b>กลุ่มบรรณาธิการและเทคโนโลยีการพิมพ์</b>				
	- ห้องทำงานเจ้าหน้าที่ 22คน	1	78	78	
	<b>รวมพื้นที่</b>			<b>78</b>	

ตารางที่ 7 พื้นที่สำนักการพิมพ์ (ต่อ)

ลำดับ	รายการ	พื้นที่		รวม	หมายเหตุ
	<b>กลุ่มงานโรงพิมพ์และสำนักการพิมพ์</b>				
	- ห้องทำงานเจ้าหน้าที่ 40 คน	1	140	140	
	- ห้องทำงานลูกเจ้า+Locker 31คน	1	108	108	
	- ห้องเก็บเอกสารที่ดำเนินการแล้วเสร็จ	1	1000	1000	
	- ห้องเก็บเอกสารและอัดสำเนา	1	200	200	
	- พื้นที่เก็บเอกสาร	1	200	200	
	- พื้นที่สำหรับห้องเรียงพิมพ์	1	200	200	
	- ห้องพิมพ์ออฟเซต	1	500	500	
	- พื้นที่สำหรับห้องถ่ายฟิล์ม	1	200	200	
	- พื้นที่ทำเลย์เอาท์ทำเพลท	1	200	200	
	<b>รวมพื้นที่</b>			<b>2,748.00</b>	
	<b>กลุ่มงานบริการวัสดุสิ่งพิมพ์</b>				
	- ห้องทำงานเจ้าหน้าที่ 12 คน	1	42	42	
	- ห้องจัดเก็บวัสดุ	1	500	500	
	<b>รวมพื้นที่</b>			<b>542</b>	

## ตารางที่ 8 พื้นที่สำนักงานพิมพ์ (ต่อ)

ลำดับ	รายการ	พื้นที่		รวม	หมายเหตุ
	<b>ส่วนวุฒิสภา</b>				
	<b>สำนักงานพิมพ์</b>				
	- ห้องผู้อำนวยการสำนัก	1	30	30	
	- ห้องประชุม	1	45	45	
	<b>รวมพื้นที่</b>			<b>75</b>	
	<b>กลุ่มงานบริหารทั่วไป</b>				
	- ห้องทำงานเจ้าหน้าที่ 6 คน	1	21	21	
	- ห้องจัดเก็บพัสดุ	1	30	30	
	<b>รวมพื้นที่</b>			<b>60</b>	
	<b>กลุ่มบรรณาธิการและเทคโนโลยีการพิมพ์</b>				
	- ห้องทำงานเจ้าหน้าที่ 14คน	1	50	50	
	- ห้องปฏิบัติการการพิมพ์	1	30	30	
	<b>รวมพื้นที่</b>			<b>75</b>	

ตารางที่ 9 พื้นที่สำนักงานพิมพ์ (ต่อ)

ลำดับ	รายการ	พื้นที่		รวม	หมายเหตุ
	<b>กลุ่มงานโรงพิมพ์และสำนักงานพิมพ์</b>				
	- ห้องทำงานเจ้าหน้าที่ 37 คน	1	129	129	
	- ห้องทำงานลูกเจ้า+Locker 22 คน	1	78	78	
	- ห้องเก็บเอกสารที่ดำเนินการแล้วเสร็จ	1	2000	2000	
	- ห้องเก็บเอกสารและอัดสำเนา	1	120	120	
	- พื้นที่เก็บเอกสาร	1	100	100	
	- พื้นที่สำหรับห้องเรียงพิมพ์	1	100	100	
	- ห้องพิมพ์ออฟเซต	1	450	450	
	- พื้นที่สำหรับห้องถ่ายฟิล์ม	1	100	100	
	- พื้นที่ทำเลย์เอาต์ทำเพลท	1	100	100	
	<b>รวมพื้นที่</b>			<b>3,177.00</b>	
	<b>กลุ่มงานบริการวัสดุสิ่งพิมพ์</b>				
	- ห้องทำงานเจ้าหน้าที่ 8 คน	1	28	28	
	- ห้องจัดเก็บวัสดุ	1	500	500	
	<b>รวมพื้นที่</b>			<b>528</b>	
	<b>รวมพื้นที่โรงพิมพ์รัฐสภา</b>			<b>7,493.00</b>	



## 4.3 กลุ่มอาคารสถานที่

ตารางที่ 10 พื้นที่กลุ่มอาคารสถานที่

ลำดับ	รายการ	พื้นที่		รวม	หมายเหตุ
		จำนวน	พื้นที่ (ตร.ม.)		
	<b>กลุ่มอาคารสถานที่สภาผู้แทนราษฎร</b>				
	- ห้องทำงานเจ้าหน้าที่ 40 คน	1	140	140	
	- ห้องทำงานลูกจ้าง ล็อกเกอร์ และ ห้องน้ำ	1	180	180	
	- ห้อง ปฏิบัติงานช่างไฟฟ้าและห้อง โทรศัพท์	1	150	150	
	- ห้อง ปฏิบัติงานช่างโยธาและ สุขาภิบาล	1	150	150	
	- ห้องเก็บวัสดุ คุรุภัณฑ์ของสำนักงาน	1	100	100	
	- ห้อง ซ่อมแซมวัสดุคุรุภัณฑ์	1	300	300	
	- ห้องปฏิบัติงานสาธารณูปโภค	1	50	50	
	- ห้องปฏิบัติงานฝ่ายสวนและทำความสะอาด	1	100	100	
	รวมพื้นที่			1,180.00	
	<b>กลุ่มงานยานพาหนะ</b>				
	- ห้องทำงานเจ้าหน้าที่ 9 คน	1	32	32	
	- ห้องทำงานลูกจ้าง ล็อกเกอร์ และ ห้องน้ำ	1	72	72	
	- ห้อง พักผ่อน	1	60	60	
	- ห้อง จัดเก็บวัสดุ	1	60	60	
	รวมพื้นที่			232	

ตารางที่ 11 พื้นที่กลุ่มอาคารสถานที่ (ต่อ)

ลำดับ	รายการ	พื้นที่		รวม	หมายเหตุ
		จำนวน	พื้นที่ (ตร.ม.)		
	<b>กลุ่มอาคารสถานที่</b>				
	- ห้องทำงานเจ้าหน้าที่ 31คน	1	108	108	
	- ห้องทำงานลูกจ้าง ส็อกเกอร์ และ ห้องน้ำ	1	90	90	
	- ห้อง ปฏิบัติงานช่าง	1	90	90	
	- ห้องปฏิบัติงานฝ่ายสวนและทำความสะอาด	1	60	60	
	- ห้องน้ำและห้องอาบน้ำ	1	20	20	
	- ห้อง เก็บวัสดุ คุรุภัณฑ์ สำนักงาน	1	100	100	
	- ห้อง เก็บวัสดุ คุรุภัณฑ์ ฝ่ายช่าง	1	90	90	
	- ห้อง เก็บวัสดุ งานบ้าน งานครัว	1	90	90	
	รวมพื้นที่			720	
	<b>รวมพื้นที่ส่วนอาคารสถานที่</b>			<b>2,132.00</b>	

## 4.4 ส่วนรักษาความปลอดภัย

ตารางที่ 12 พื้นที่ส่วนรักษาความปลอดภัย

ลำดับ	รายการ	พื้นที่		รวม	หมายเหตุ
		จำนวน	พื้นที่ (ตร.ม.)		
	<b>กลุ่มงานรักษาความปลอดภัย</b>				
	- ห้องทำงานเจ้าหน้าที่ 112 คน	1	150	150	
	- ห้องนอนเวร 40 คน	1	180	180	
	- ห้อง พักเวร+ห้องน้ำ 111	1	100	100	
	- ห้อง ประสานงานรักษาความปลอดภัย 40 คน	1	120	120	
	- พื้นที่หน่วยปราบจลาจล+ห้องน้ำ	1	300	300	
	- ห้อง เก็บอุปกรณ์	1	150	150	
	รวมพื้นที่			1,000.00	
	<b>สำนักรักษาความปลอดภัย</b>				
	- ห้องผู้อำนวยการสำนัก	1	30	30	
	- ห้องประชุม	1	45	45	
	รวมพื้นที่			75	
	<b>กลุ่มงานบริหารทั่วไป</b>				
	- ห้องทำงานเจ้าหน้าที่ 10 คน	1	45	45	
	- ห้องทำงานลูกจ้าง 60 คน	1	300	300	
	- ห้องจัดเก็บพัสดุ	1	30	30	
	รวมพื้นที่			375	

ตารางที่ 13 พื้นที่ส่วนรักษาความปลอดภัย (ต่อ)

ลำดับ	รายการ	พื้นที่		รวม	หมายเหตุ
	<b>กลุ่มงานอำนวยการรักษาความปลอดภัย</b>				
	- ห้องทำงานเจ้าหน้าที่ 12 คน	1	60	60	
	- ห้องทำบัตรและถ่ายรูป	1	30	30	
	- ห้องจัดเก็บพัสดุ	1	30	30	
	รวมพื้นที่			120	
	<b>กลุ่มงานเทคโนโลยีรักษาความปลอดภัย</b>				
	- ห้องทำงานเจ้าหน้าที่ 25 คน Locker+ ห้องน้ำ	1	100	100	
	- ห้องนอนเวร 25 คน Locker+ห้องน้ำ	1	70	70	
	- ห้อง ควบคุม CCTV	1	30	30	
	- ห้องวิทยุสื่อสาร	1	30	30	
	- ห้อง เก็บอุปกรณ์	1	30	30	
	รวมพื้นที่			260	
	<b>รวมพื้นที่สำนักรักษาความปลอดภัย</b>			<b>1,830.00</b>	

ตารางที่ 14 ส่วนนันทนาการ

ลำดับ	รายการ	พื้นที่		รวม	หมายเหตุ
		จำนวน	พื้นที่ (ตร.ม.)		
	<b>ส่วนนันทนาการสมาชิกรัฐสภา</b>				
	- ห้องแอโรบิค/สปา/ลีลาศ/โยคะ	1	800	800	
	- ห้อง Fitness	1	200	200	
	- ห้องร้องเพลง	8	20	160	
	- ห้องกีฬากอล์ฟ	1	200	200	
	- ห้องLocker+ห้องน้ำ	2	300	600	
	<b>รวมพื้นที่</b>			<b>1,960.00</b>	
	<b>ส่วนนันทนาการข้าราชการและพนักงานรัฐสภา</b>				
	- ห้องชมรมแอโรบิค/	1	100	100	
	- ห้อง ชมรม Fitness	1	100	100	
	- ห้อง ชมรมฟุตบอล	1	30	30	
	- ห้องชมรมเบดมินตัน	1	30	30	
	- ห้องชมรมกีฬากอล์ฟ	1	100	100	
	- ห้องชมรมร้องเพลง	4	25	100	
	- ห้องชมรมเทเบิลเทนนิส	1	200	200	
	- ห้องชมรมกีฬาปาเป้า	1	100	100	
	- ห้องLocker+ห้องน้ำ	2	500	1000	
	<b>รวมพื้นที่</b>			<b>1,760.00</b>	

ตารางที่ 15 ส่วนนันทนาการ(ต่อ)

ลำดับ	รายการ	พื้นที่		รวม	หมายเหตุ
		จำนวน	พื้นที่ (ตร.ม.)		
	<b>ส่วนนันทนาการกีฬาในร่ม</b>				
	- สนามฟุตบอล	1	750	750	
	- สนาม บาสเก็ตบอล วอลเลย์บอล แบดมินตัน	1	750	750	
	- ห้องLocker+ห้องน้ำ	1	500	500	
	<b>รวมพื้นที่</b>			<b>2,000.00</b>	
	<b>ส่วนที่ทำการ</b>				
	- ส่วนบริหารและพื้นที่สโมสร	1	300	300	
	<b>รวมพื้นที่</b>			<b>300</b>	
	<b>ส่วนสหกรณ์ออมทรัพย์</b>				
	- สหกรณ์ออมทรัพย์ข้าราชการรัฐสภา	1	200	200	
	- ห้องณาปนกิจสงเคราะห์ข้าราชการรัฐสภา	1	100	100	
	<b>รวมพื้นที่</b>			<b>300</b>	
	<b>ส่วนบริการกลาง</b>				
	- ห้องน้ำส่วนกลาง	1	200	200	
	- ห้องพยาบาล	1	60	60	
	- ห้อง รปภ.	1	20	20	
	- ห้องเก็บวัสดุ-อุปกรณ์	1	200	200	
	<b>รวมพื้นที่</b>			<b>480</b>	
	<b>รวมพื้นที่นันทนาการ</b>			<b>6,800.00</b>	

## 4.6 ส่วนจัดเลี้ยง

ตารางที่ 16 พื้นที่ส่วนจัดเลี้ยง

ลำดับ	รายการ	พื้นที่		รวม	หมายเหตุ
		จำนวน	พื้นที่ (ตร.ม.)		
	ห้องรับประทานอาหาร				
	- ห้องรับประทานอาหาร 500 โต๊ะ	1	2,250	2250	
	- ส่วนเตรียมอาหาร 30 %	1	675	675	
	- ส่วนล้างจาน	1	100	100	
	- ห้องเก็บของ	1	500	500	
	- ห้องพักผ่อน + ห้องน้ำ	1	300	300	
	รวมพื้นที่ห้องรับประทานอาหาร			<b>3,825.00</b>	

## 4.8 ระบบเครื่องกลอาคาร

ตารางที่ 17 พื้นที่ระบบเครื่องกลอาคาร

ลำดับ	รายการ	พื้นที่		รวม	หมายเหตุ
		จำนวน	พื้นที่ (ตร.ม.)		
	ห้องเครื่องระบบเครื่องกล				
	- ห้องเครื่องไฟฟ้า			4000	
	- ห้องเครื่องระบบสุขาภิบาล			2000	
	รวมพื้นที่ระบบเครื่องกลอาคาร			<b>6,000.00</b>	

รวมพื้นที่ส่วนสนับสนุน = 41,450 ตร.ม.

## 5) พื้นที่องค์กรอิสระและหน่วยงานภายนอก

ตารางที่ 18 พื้นที่องค์กรอิสระและหน่วยงานภายนอกอาคาร

ลำดับ	รายการ	พื้นที่		รวม	หมายเหตุ
		จำนวน	พื้นที่ (ตร.ม.)		
	<b>ส่วนบริการจากหน่วยงานภายนอก</b> - ห้องเจ้าหน้าที่ธนาคาร - ห้องเจ้าหน้าที่สายการบินและขนส่ง - ห้องที่ทำการไปรษณีย์ - ห้องขายของที่ระลึก - ห้องคณะกรรมการ ปปช. - ห้องสำนักงานผู้ตรวจเงินแผ่นดิน - ห้องผู้ตรวจการแผ่นดิน - ห้องรับเรื่องร้องทุกข์ - ห้องเอนกประสงค์	1 1 1 1 1 1 1 1 1	100 50 50 50 50 50 30 50 300	100 50 50 50 50 50 30 50 300	
	<b>รวมพื้นที่องค์กรอิสระและหน่วยงานภายนอกอาคาร</b>			<b>730.00</b>	



## 6) สื่อมวลชนและห้องแถลงข่าว

ตารางที่ 19 พื้นที่สื่อมวลชนและห้องแถลงข่าว

ลำดับ	รายการ	พื้นที่		รวม	หมายเหตุ
		จำนวน	พื้นที่ (ตร.ม.)		
	ห้องแถลงข่าวและห้องสื่อมวลชน				
	- ห้องสื่อมวลชน	2	120	240	
	- ห้องแถลงข่าว	3	120	360	
	<b>รวมพื้นที่ห้องแถลงข่าวและห้องสื่อมวลชน</b>			<b>600</b>	

## 7) พื้นที่ศูนย์เรียนรู้และสาธารณะประโยชน์

ตารางที่ 20 พื้นที่ศาลาประชาคม และ ศูนย์เรียนรู้สาธารณะ

ลำดับ	รายการ	พื้นที่		รวม	หมายเหตุ
		จำนวน	พื้นที่ (ตร.ม.)		
	ศาลาประชาคมและพื้นที่การเรียนรู้สาธารณะ				
	- โถง	L/S			
	- ห้องพิพิธภัณฑฯ ร.9	1	12,000	12000	
	- สำนักงาน	1	1000	1000	
	- ห้องประชุมใหญ่ 1000 คน	1	3000	3000	
	- ห้องน้ำส่วนกลาง	2	100	200	
	- ห้องเครื่องกล	2	100	1000	
	<b>รวมพื้นที่ ศาลาประชาคมและพื้นที่การเรียนรู้สาธารณะ</b>			<b>17,200</b>	

ตารางที่ 21 สรุปพื้นที่โครงการฯ

ลำดับ	รายการ	พื้นที่	หมายเหตุ
1	พื้นที่ส่วนประชุม	13,649.00	
2	พื้นที่เลขานุการสภาผู้แทนราษฎรและ พื้นที่เลขานุการวุฒิสภา	28,800.00	
3	พื้นที่ส่วนพระมหากษัตริย์	500.00	
4	พื้นที่โถงบันได	41,450.00	
5	พื้นที่หน่วยงานภายนอก	730.00	
6	พื้นที่สื่อมวลชน	600.00	
	พื้นที่สัญญา 30 %	26,924.00	
	<b>รวมพื้นที่อาคารรัฐสภา</b>	<b>112,653.00</b>	
7	อาคารศาลาประชาคม	17,200.00	
	พื้นที่สัญญา 30 %	5,160.00	
	<b>รวมพื้นที่อาคารศาลาประชาคม</b>	<b>2,360.002</b>	
	<b>รวมพื้นที่ทั้งหมด</b>	<b>135,013.00</b>	

## 8) พื้นที่ส่วนจอดรถ

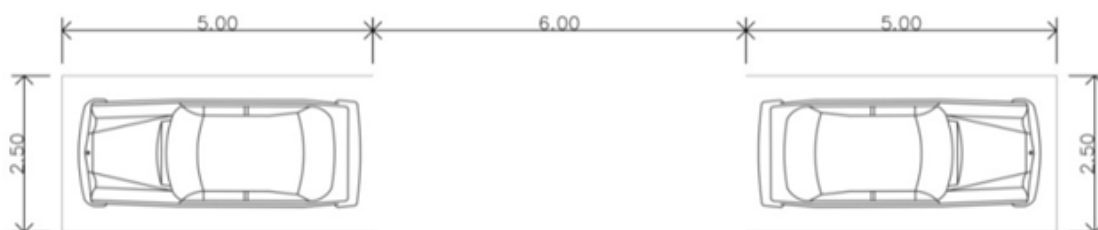

ภาพที่ 52 ขนาดมิติของการจัดที่จอดรถ

พื้นที่จอตรง 1 คันใช้พื้นที่จอ 20 ตร.ม. / 1 คัน

พื้นที่อาคารทั้งหมด = 135,013 ตร.ม. / 120 ตร.ม. / คัน (ตามกฎหมายกระทรวง ฉบับที่ 7 พ.ศ. 2517 )

$$= 1,125 \text{ คัน}$$

$$= 1,125 \times 20 \text{ ตร.ม. / คัน}$$

$$= 22,500 \text{ ตร.ม.}$$



## บทที่ ๗

### การออกแบบ

แนวความคิดการออกแบบโครงการรัฐสภาตั้งอยู่บนพื้นฐานกระบวนการเพื่อสร้างสัญลักษณ์ทางการเมืองทั้ง ๔ สถาบัน ลงบนพื้นที่ทางประวัติศาสตร์และเพื่อให้เกิดการรับรู้ในสัญลักษณ์ดังกล่าวนั้น ผ่านการออกแบบสถาปัตยกรรมสำหรับอธิบายเนื้อหาเหล่านั้น โดยคำนึงถึงบริบทโครงสร้างของสังคมไทยที่แสดงออกซึ่งจิตวิญญาณอันเป็นเอกลักษณ์ของชาติ ศาสนา พระมหากษัตริย์ ที่เป็นผลผลิตของความสืบเนื่องของบริบทต่างๆแบบบูรณาการตั้งแต่ ที่ตั้ง, ดินฟ้าอากาศ, ทัศนคติและความเชื่อ, การปฏิสัมพันธ์, ปรัชญา, เทคโนโลยี, ทรัพยากร, ประวัติศาสตร์ และการเมือง เป็นต้น ประกอบกันโดยสังจะ เพื่อตอบสนองกับ ภาวะสัมพันธ์ต่างๆของผู้ใช้สอยให้รับรู้ การแสวงหาคำตอบเพื่อสร้างแนวคิดหลักต้องสะท้อนถึงสิ่งต่อไปนี้

- ๑) สถาปัตยกรรมและที่ตั้งต้องบูรณาการ (Integrated) กันแบบองค์รวม
- ๒) สถาปัตยกรรมที่ออกแบบต้องส่งเสริมอาคารเดิมในฐานะฉากหลังทางประวัติศาสตร์
- ๓) อาคารที่ออกแบบต้องแสดงสัญลักษณ์ทางการเมืองทั้ง ๔

#### การเลือกย่านที่ตั้งโครงการ

การเลือกย่านที่ตั้งโครงการผู้ศึกษาให้ความสำคัญกับพื้นที่ทางประวัติศาสตร์เป็นเบื้องแรก ในการกำหนดพื้นที่ตั้งของโครงการจากภาพเราจะเห็นจุดเริ่มต้นของการเมืองไทยในระบอบสมบูรณาญาสิทธิราชย์ที่พระบรมมหาราชวังใน จุดที่ 1 ไปสู่พระราชวังดุสิตในจุดที่ 2 ในขณะเดียวกันก็เป็นจุดเริ่มต้นของระบอบประชาธิปไตยด้วย และเมื่อเข้าสู่ยุคสมัยใหม่ก็มีความคิดที่จะขยายแกนไปสู่จุดที่ 3 เพื่อสร้างสัญลักษณ์ทางการเมืองใหม่แต่ด้วยเงื่อนไขบางประการจึงต้องย้าย

ตำแหน่งไปที่จุด 3.5 คือโครงการรัฐสภาใหม่ในปัจจุบัน<sup>60</sup> จึงเป็นที่มาของการเลือกทั้ง 2 แห่งมาศึกษาความเหมาะสมของที่ตั้งโครงการรัฐสภา

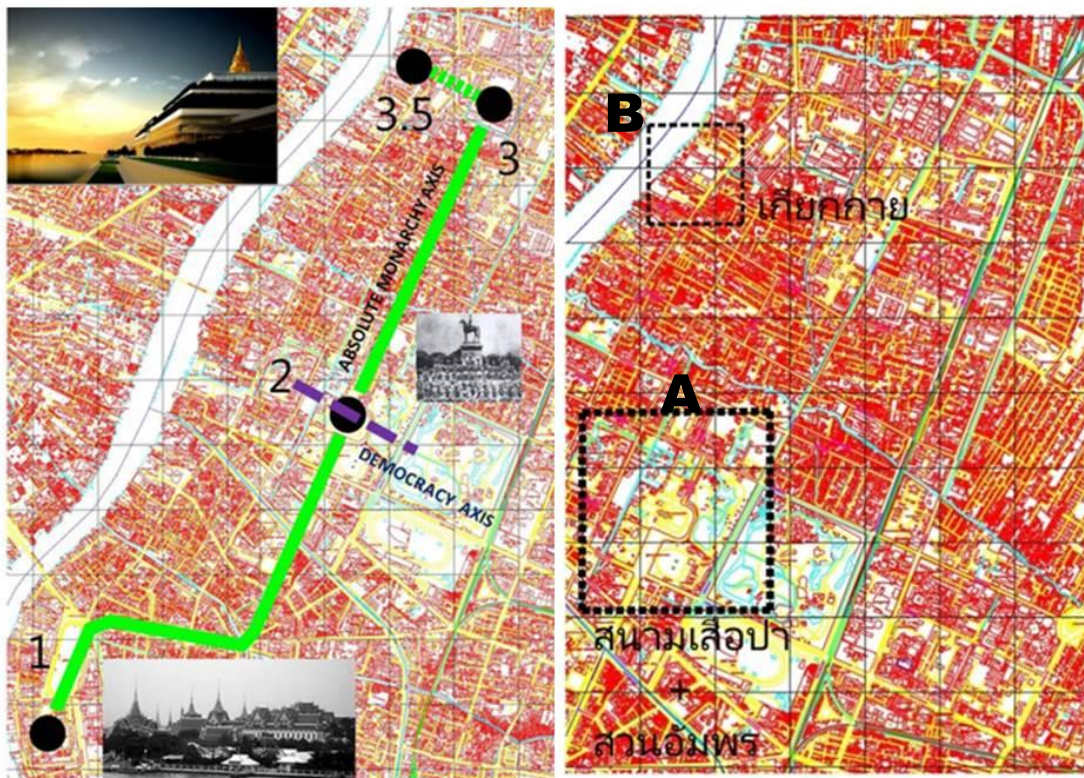

ภาพที่ 53 แสดง ตำแหน่งที่ตั้งของสถานที่สำคัญทางประวัติศาสตร์ที่สัมพันธ์กับที่ตั้ง โครงการรัฐสภาใหม่

ที่ตั้งที่ A สนามเสือป่า + ลานพระราชวังดุสิต + สวนอัมพร

ที่ตั้ง A เป็นที่ตั้งที่มีความสำคัญทางประวัติศาสตร์ทางการเมืองทั้งก่อนและหลังการเปลี่ยนแปลงการปกครอง พ.ศ. ๒๔๗๕ โดย ทิศเหนือ คือพระที่นั่งอนันตสมาคมทิศใต้ คือ กองบัญชาการตำรวจนครบาลทิศตะวันออก คือพระตำหนักสวนจิตรลดาทิศตะวันตก คือวังสวนกุหลาบ และมีพระที่นั่งอนันตสมาคมเป็นฉากหลังจึงมีความน่าสนใจ มีพื้นที่กว้างขวางโดยทั้ง สอง

<sup>60</sup> พื้นที่เกียกกาย ถนนสามเสนและถนนทหารใช้เวลาศึกษาโครงการ 16 ปี ( พ.ศ. 2535 – 2551 )

พื้นที่รวมกันมีพื้นที่ประมาณ 96.87 ไร่ มีการเข้าถึงได้ง่ายและรองรับประชาชนได้เป็นจำนวนมาก และยังมีอาคารทางประวัติศาสตร์ที่สำคัญที่เป็นตัวแทนในในระบบสัญลักษณ์ทางการเมืองสำหรับอ้างอิงเพื่อสนับสนุนการออกแบบ



ภาพที่ 54 ตำแหน่งที่ตั้งของที่ตั้งที่ A สนามเสือป่า + ลานพระราชวังดุสิต + สวนอัมพร

ที่ตั้ง B ที่ราชพัสดุ ถนนทหาร (เกียกกาย)

ที่ตั้ง B ตั้งอยู่บนพื้นที่ที่มีความน่าสนใจคือติดบริเวณแม่น้ำเจ้าพระยาทำให้มีความสว่างาม

มีทิศเหนือ ติดถนนทหารทิศใต้ ติดบุญรอดบริวเวอรี่ ทิศตะวันออก ติดถนนสามเสน

ทิศตะวันตกติดแม่น้ำเจ้าพระยา มีพื้นที่ขนาดกว้างขวาง ประมาณ ๑๑๕ ไร่ แต่มีข้อด้อยคือไม่ได้เป็นพื้นที่ทางประวัติศาสตร์ และ ถนนสามเสนมีขนาดไม่กว้างจึงไม่เหมาะสมในการรองรับความแออัด ทั้งการจราจรและผู้คนที่มีความหนาแน่นมาก

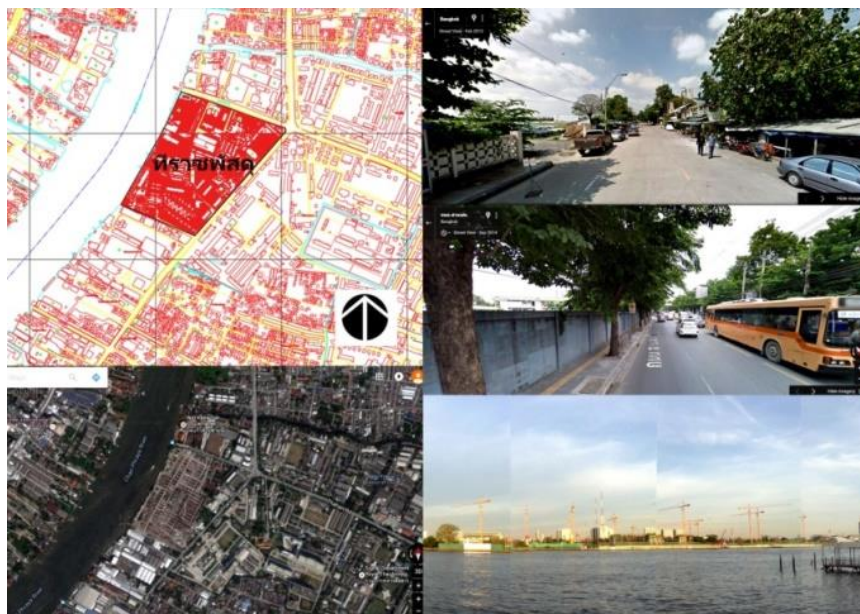

ภาพที่ 55 ตำแหน่งที่ตั้งของที่ตั้งที่ B ที่ราชพิธี ถนนทหาร

### สรุปเลือกที่ตั้งโครงการ

ตารางที่ 22 สรุปการให้นำหนักคะแนนของข้อพิจารณาการคัดเลือกพื้นที่

ลำดับ	รายการ	พื้นที่		น้ำหนัก	หมายเหตุ
		1	2		
1	ลักษณะทางกายภาพ	8	10	10	
2	ลักษณะทางชีววิทยา	8	10	10	
3	สภาพสังคมและวัฒนธรรม				
4	การใช้ที่ดิน (Land used )	10	10	10	
5	กฎหมาย (Legal )	10	10	10	
6	สาธารณูปโภคและสาธารณูปการ ( Utilities)	10	10	20	

ตารางที่ 23 สรุปการให้น้ำหนักคะแนนของข้อพิจารณาการคัดเลือกพื้นที่ (ต่อ)

7	ทางสัญจร ( <i>Circulations</i> )	10	6	10	
8	ประวัติศาสตร์ทางการเมือง ( <i>Historical of Politic and Society</i> )	20	0	20	
9	ภาวะสัมผัส ( <i>Sensory</i> )	8	10	10	
	รวม	<b>84</b>	<b>66</b>	<b>100</b>	

จากการวิเคราะห์ข้างต้นจะเห็นได้ว่าพื้นที่ A มีความเหมาะสมมากกว่าพื้นที่ B ในเรื่องพื้นที่ๆ เกี่ยวข้องกับประวัติศาสตร์อันเป็นแนวความคิดหลักที่ผู้ศึกษาให้น้ำหนักมากกว่าทุกเรื่องดังนั้นสรุปได้ว่า เลือกพื้นที่ A เป็นที่ตั้งโครงการ

การวิเคราะห์ที่ตั้งโครงการ

ที่ตั้งของโครงการอยู่ในบริเวณพระราชวังดุสิตชั้นนอก เป็นพื้นที่กึ่งสาธารณะ บุคคลภายนอกสามารถเข้ามาใช้หรือทำกิจกรรมได้ตามกาลเทศะ ( Place + Time ) โดยมีลานพระราชวังดุสิตเป็นแกนหลัก ( Main Axis ) เชื่อมต่อกับถนนราชดำเนิน โค มีพระที่นั่งอนันตสมาคมเป็นฉากหลัง ( Background ) พื้นที่โดยรอบเป็นสถานที่ราชการ วัดและ วัง ช่วยส่งเสริมพื้นที่ประวัติศาสตร์ให้มีคุณค่า





ภาพที่ 56 แสดงตำแหน่งที่ตั้งของที่ตั้งที่ A สวนอัมพร + ลานพระราชวังดุสิต + สนามเสือป่า

### ความหมายของสัญลักษณ์ในพื้นที่โครงการ

สิ่งที่น่าสนใจที่สุดของระบอบประชาธิปไตยคือการสร้างคนที่มีนวัตกรรมทางความคิดใหม่ๆ เกี่ยวกับการปกครองไม่ว่าจะผ่านมุมมองแบบ ปรัชญา, วิทยาศาสตร์, รัฐศาสตร์, กฎหมาย หรืออะไรก็ตามและต้นทุนของความคิดที่สำคัญที่สุดนั้นได้มาจากการเรียนรู้ทางประวัติศาสตร์ของแต่ละพื้นที่ ประชาธิปไตยนั้นมีได้มีลักษณะที่เฉพาะเจาะจงตายตัว แต่มีความหลากหลายตามบริบทของประเทศนั้นๆ พื้นที่ทางประวัติศาสตร์ที่มีความสำคัญจึงมักจะแฝงด้วยแนวคิดของผู้สร้างผ่านมาทาง สัญลักษณ์ (Symbolic), ที่ว่าง (Space), ปริมาตร (Volume) ฯลฯ เพื่อให้คนที่สนใจได้ศึกษา, ตีความและขบขั้ยบายแนวคิดเพื่อนำไปสู่การต่อยอดในสิ่งที่ได้ค้นหา

ในเรื่องที่เกี่ยวข้องกับการออกแบบอาคารรัฐสภาแห่งนี้เป็นพื้นที่ลานพระราชวังดุสิตและพื้นที่ใกล้เคียง ผู้ศึกษาได้พบความเชื่อมโยงเกี่ยวกับพื้นที่+ประวัติศาสตร์อันเกี่ยวเนื่องกับการเมืองการปกครองของประเทศสยามตั้งแต่ยุค พ.ศ. ๒๔๕๐ - ๒๔๗๕ และมีผลสืบมาจนถึงปัจจุบันดังต่อไปนี้

ตารางที่ 17 สัญลักษณ์และความหมาย

	สัญลักษณ์	ความหมาย	อธิบาย
๑	ลาน ) พระราชวัง ดุสิต	- พระมหากษัตริย์ใน รัชกาลที่ ๕ , ๗ , ๘ - ทหาร : การเปลี่ยนแปลง การปกครอง , การปฏิวัติ , การสวนสนาม เพื่อถวายสัตย์ ของทหาร รักษา พระองค์ - ประชาชน : การถวายความจงรักภักดี , การชุมนุมเพื่อเรียกร้องทางการเมือง , การใช้พื้นที่ เพื่อกิจกรรมบำเพ็ญประโยชน์	เป็นสถานที่ที่มีประวัติศาสตร์อย่างแท้จริงโดยใช้พื้นที่ในการแสดงฐานานุศักดิ์ของรัชกาลที่ ๕-๖ ก่อน พ.ศ. ๒๔๗๕ และหลังจากนั้นจึงใช้พื้นที่ในการก่อการรัฐประหารเปลี่ยนแปลงการปกครองมาสู่มาตุระบอบของการมีรัฐสภา นอกจากนั้นยังเป็นสถานที่ใช้รองรับเหตุการณ์ทางการเมืองอีกหลายเหตุการณ์และถือเป็นจุดรัศของเมืองเช่นเดียวกับประเทศที่มีอารยะ

ตารางที่ 17 สัญลักษณ์และความหมาย (ต่อ)

๒)	<p>พระบรมรูปทรงม้า ติดตั้งในปี พ.ศ. ๒๔๕๑</p>	<ul style="list-style-type: none"> <li>- รัชกาลที่ ๕</li> <li>- จุดเริ่มต้นของระบอบ ประชาธิปไตยโดย แท้จริง</li> <li>- การเลิกทาส</li> <li>- การปฏิรูป</li> </ul>	<p>เป็นสัญลักษณ์ของพระมหากษัตริย์ ที่มีลักษณะเป็นรูปเสมือนจริงครั้งแรก ในพระราชพิธีรัชมังคลาภิเษกเนื่องใน โอกาสเฉลิมฉลองวโรกาสสมมติ ๔๐ ปี โดย นำแบบอย่างมาจากพระบรมรูปของ พระเจ้าหลุยส์แห่งฝรั่งเศส ที่กรุงปารีส ด้วยฝีมือช่างชาวฝรั่งเศส บริษัท ชูเชอร์ เฟรสเตอร์เดอร์ เงินที่ใช้สร้างเป็นส่วนพระองค์และเงิน ของประชาชนทั่วประเทศโดยเงินที่ เหลือ ได้นำไปสร้าง จุฬาลงกรณ์ มหาวิทยาลัยเป็น สถาบันอุดมศึกษา แห่งแรก</p>
๓)	<p>พระที่นั่งอนันต สมาคม สร้าง พ.ศ.๒๔๕๑- ๒๔๕๘</p>	<ul style="list-style-type: none"> <li>- รัชกาลที่ ๕ และ สมบูรณาญาสิทธิราชย์</li> <li>- รัชกาลที่ ๗ รัฐสภา แห่งแรก, คณะราษฎร</li> <li>- ความเจริญแบบ ตะวันตก</li> <li>- รัชกาลที่ ๕ และการ เฉลิมฉลองการ ครองราชย์ครบ ๖๐ปี</li> </ul>	<p>ในฐานะเป็นฉากหลังของ ประวัติศาสตร์ การเมืองไทยตั้งแต่พ.ศ.๒๔๕๒- ๒๔๗๕ และ พ.ศ.๒๔๗๕-ปัจจุบัน ที่มี หลักฐาน ทางเอกสารและรูปถ่าย ที่สร้างขึ้นเพื่อ เป็นสัญลักษณ์ของความเจริญแบบ ตะวันตกซึ่งถือเป็น <b>Ideology of The Age</b> ของสยามในยุคนั้น</p>

## ตารางที่ 17 สัญลักษณ์และความหมาย ( ต่อ )

๔)	<b>สนามเสือป่า</b>  ตั้งอยู่ด้านทิศ ตะวันออกของลาน พระบรมรูปทรงม้า ตรงข้ามกับสวนอัมพร ในเขตพระราชวังดุสิต	พระมหากษัตริย์ , ประชาชน,ข้าราชการ และทหาร	สร้างขึ้นมาด้วยกุศโลบายทางการเมือง เพื่อสร้างความสามัคคีของกลุ่มคนใน ชาติโดยอาศัยการทำกิจกรรมของเสือ ป่าในสมัย รัชกาลที่ ต่อมาถูก ครอบครองโดยทหาร โดยใช้เป็นที่ตั้ง ของกองบัญชาการกองทัพไทย
๕)	<b>สวนอัมพร</b>  ตั้งอยู่ด้านทิศตะวันตก ของลานพระบรม รูปทรงม้า ตรงข้ามกับ สนามเสือป่า ในเขต พระราชวังดุสิต	พระมหากษัตริย์ และ ประชาชน	เช่นเดียวกับสนามเสือป่าแต่แฝงนัยผ่าน กิจกรรมเพื่อความบันเทิงเรีงรมย์และ การพบปะสังสรรค์แทน

## แนวคิดเรื่องการออกแบบผังโครงการ

จากการวิเคราะห์ที่ตั้งโครงการจะเห็นได้ว่าลานพระราชวังดุสิตได้แบ่งพื้นที่โครงการเป็นสองส่วน  
 คือในด้านทิศตะวันออกและด้านทิศตะวันตก ในส่วนทิศตะวันตกคือสวนอัมพรเป็นที่ตั้งศาลา  
 ประชาคมใช้เป็นพื้นที่ในส่วนของประชาชน สำหรับพบปะแลกเปลี่ยนความคิดเห็นและทำ  
 กิจกรรมร่วมกันเป็นการสร้างบรรยากาศของการเรียนรู้ทางการเมืองผ่านทางพื้นที่ๆถูกออกแบบ  
 โดยแนวคิดที่มีประชาชนเป็นศูนย์กลางและสามารถเชื่อมต่อกับรัฐสภาได้โดยตรงอีกด้านของลาน  
 พระราชวังดุสิตคือส่วนทิศตะวันออกเป็นที่ตั้งของรัฐสภาซึ่งเป็นพื้นที่หลักของ โครงการ ประกอบ  
 ไปด้วย ส่วน สำนักงานของเลขาธิการฯ ,ส่วนประชุม, ส่วนสนับสนุน,และส่วนบริการประชาชน  
 โดยมีขนาดของพื้นที่และความใกล้ชิดกับพื้นที่ส่วนพระราชฐานชั้นในเป็นตัวกำหนดการวางพื้นที่  
 ให้อายุ

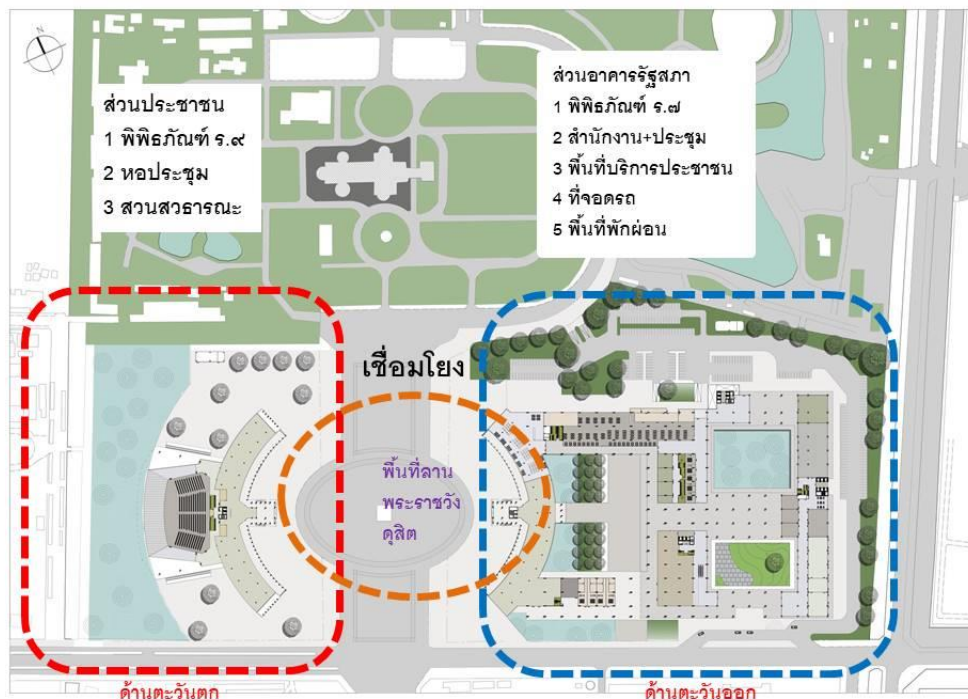

ภาพที่ 57 การแบ่งส่วนการใช้สอยโครงการ

การวางผังใช้วิธีการวางอาคารแบบสมมาตรโดยใช้การ สร้างแกนสมมติ( แกน X )ขึ้นมาวางแกนหลัก ( แกน Y ) คือถนนราชดำเนินนอก โดยมีพระบรมรูปทรงม้าเป็นจุดอ้างอิง (ORIGIN ) ตรงกลาง ก่อนจะสร้าง รูปวงรี ขึ้นเป็นลานชั้นบนบนลานเดิมสำหรับวางรูปของอาคารขึ้นมาปิดล้อมพื้นที่ ( ENCLOSURE ) อันจะเป็นการเน้นความสง่างามของ พระบรมรูปทรงม้า ให้มีความโดดเด่นมากยิ่งขึ้น อาคารที่ถูกออกแบบจะสอดคล้องกับพื้นที่ของวงรีและทำหน้าที่เสมือนเป็นทวารประตูก่อนที่จะเข้าสู่เขตพระราชฐาน

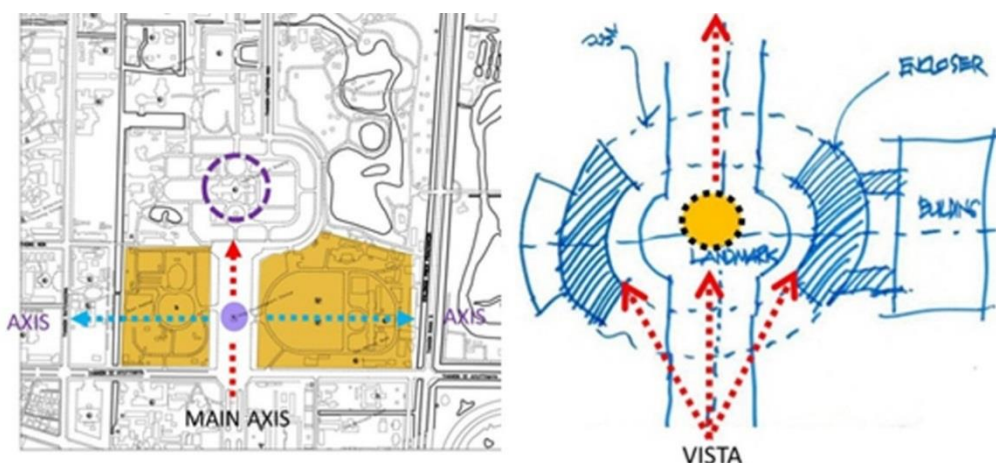

ภาพที่ 58 การกำหนดแกนหลัก และ แกนรอง สำหรับการวางผังโครงการ

#### การกำหนด Zoning ในโครงการรัฐสภา

การกำหนด zoning ของอาคารในส่วนของอาคารรัฐสภาเป็นไปตามมาตรฐานของรัฐสภาทั่วโลกคือการแยกพื้นที่ของประชาชนทั่วไปกับสมาชิกสภาและเจ้าหน้าที่ในพื้นที่ที่ต้องควบคุม (Control Zone) หลักที่ใช้ในการออกแบบคือการวางตำแหน่งของแผนกรักษาความปลอดภัยไว้ใกล้ทางเข้าหลักในด้านอาคารที่ใช้ประชุม รวมทั้งจุดย่อยเช่นหน้าโถงลิฟท์นอกจากนั้นผู้ที่ได้รับอนุญาตให้เข้ามาในโถงลิฟท์ได้ต้องผ่านระบบ Key Card ที่ชั้นที่ 1 ส่วนที่เหลือเป็นส่วนที่ป็นส่วนบริการประชาชนจัดให้เป็นส่วน Semi Public โดยให้ประชาชนเข้ามาใช้ประโยชน์อย่างเต็มที่ไม่ว่าจะเป็นส่วน พิพิธภัณฑ, ห้องสมุด, หน่วยงานราชการ และ บริเวณร้านอาหารและเครื่องดื่มรวมทั้งที่จอดรถยนต์

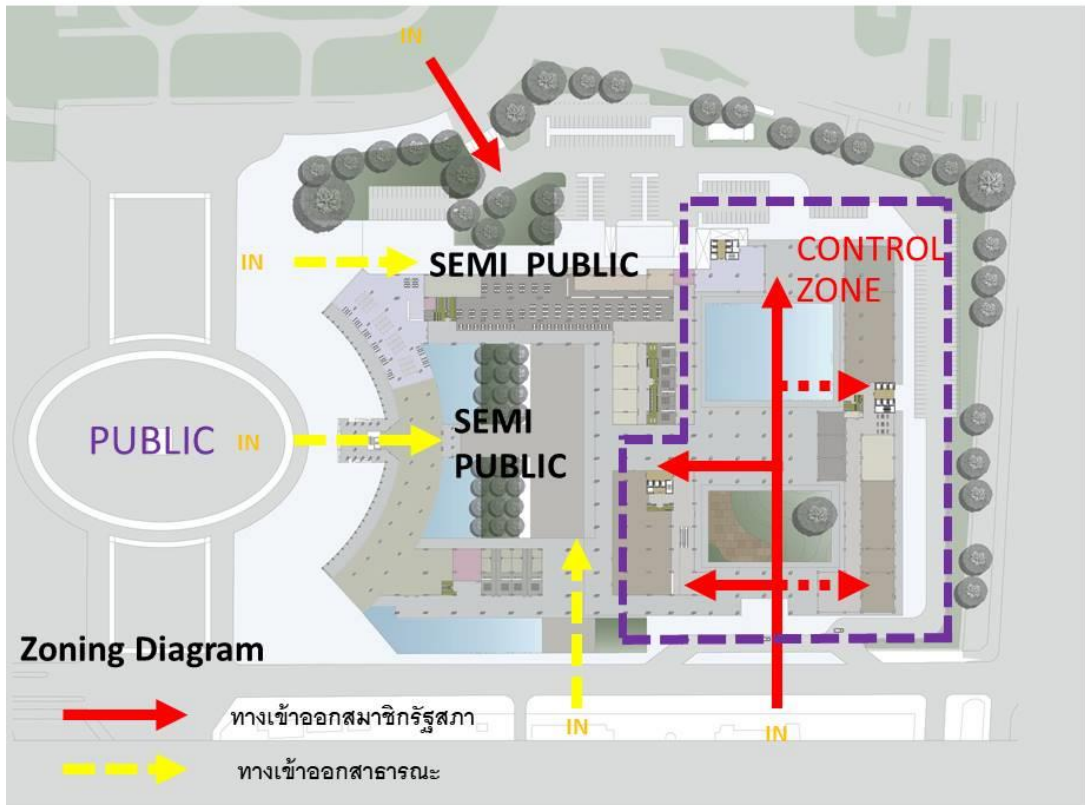

ภาพที่ 59 การแบ่งZoningอาคารและการเข้าถึงอาคารของUser อาคาร รัฐสภา

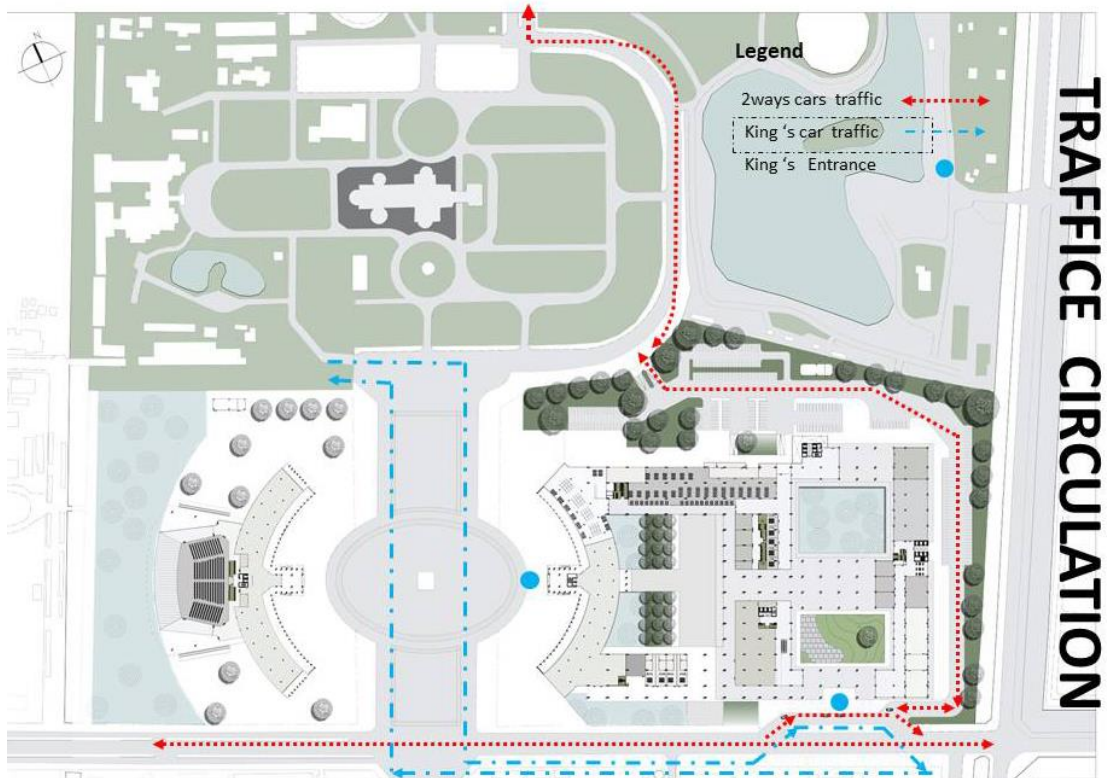

ภาพที่ 60 การกำหนดทางเดินรถภายในโครงการ



ภาพที่ 61 การเข้าถึงอาคารรัฐสภาโดยผู้ใช้รถยนต์ทางถนนหรือโดยสารผ่าน Drop Off



ภาพที่ 62 การเข้าถึงอาคารรัฐสภาโดยผู้ใช้ทางเท้าทางถนนหรือโดยสารผ่านลานเสือป่า



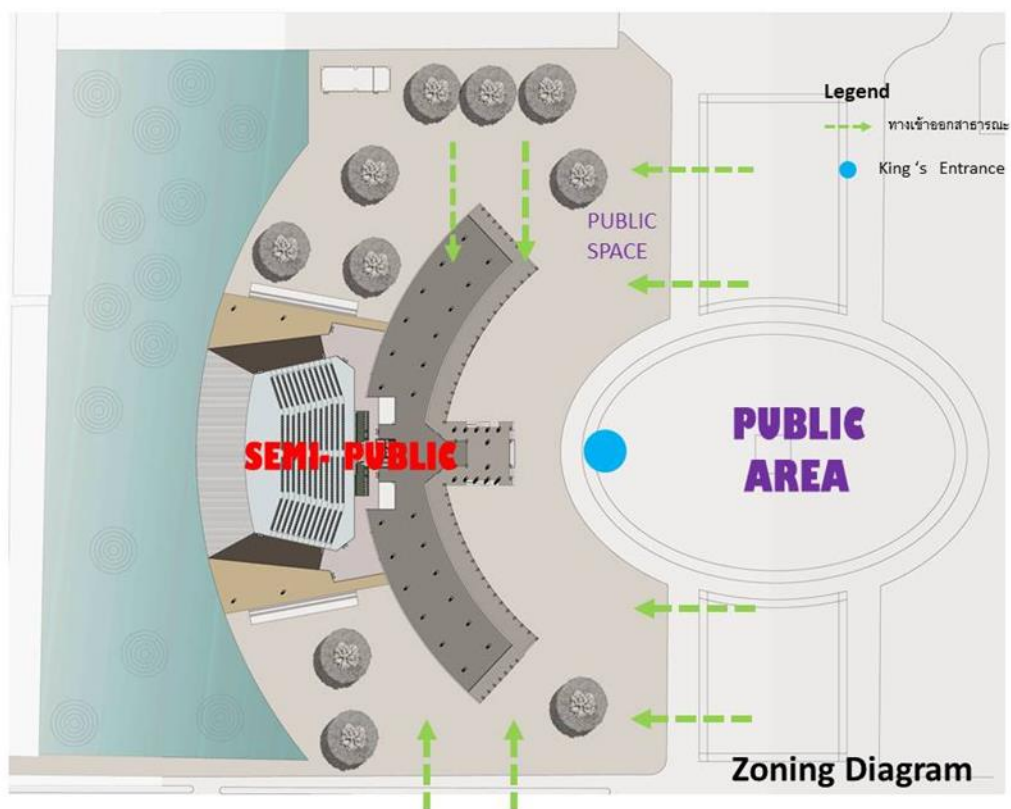

ภาพที่ 63 การกการแบ่งZoningอาคารและการเข้าถึงอาคารศาลาประชคมของUser



ภาพที่ 64 แสดงการเข้าถึงอาคาร โดยผู้ใช้งานทางเท้าสู่อาคารศาลาประชคมจากลานพระราชวังดุสิต



ภาพที่ 65 การเข้าถึงอาคาร โดยผู้ใช้ทางเท้าสู่อาคารศาลาประชาคมจากบริเวณถนนศรีอยุธยา

### แนวความคิดในการออกแบบเพื่อแสดงสัญลักษณ์ทางการเมือง

#### ๑) สัญลักษณ์ของสถาบันกษัตริย์

การสร้างอาคารและพื้นที่เพื่อแสดงออกของระบอบกษัตริย์โดยการใช้สองแนวคิดของบริบทความเชื่อในสังคมการเมืองไทยคือ

๑.๑ **ฐานะจักรพรรดิราช** : จักรวาทีน ( Universal King ) ใช้การออกแบบเครื่องยอดเพื่อแสดงฐานะที่สูงส่งของกษัตริย์ในฐานะต่างจากฐานันดรอื่น ( ที่ได้ตั้งประเด็นไว้ในบทที่ ๓ ) และมีกฎหมายรองรับตามรัฐธรรมนูญ<sup>61</sup>การออกแบบเครื่องยอดคำนึงถึงสิ่งต่อไปนี้ - การเลือกพื้นรูปทรงใน

<sup>61</sup> มาตรา ๒ ประเทศไทยมีการปกครองระบอบประชาธิปไตย อันมีพระมหากษัตริย์ทรงเป็นประมุข

มาตรา ๓ อำนาจอธิปไตยเป็นของปวงชนชาวไทย พระมหากษัตริย์ผู้ทรงเป็นประมุขทรงใช้อำนาจนั้นทางรัฐสภา คณะรัฐมนตรี และศาล ตามบทบัญญัติแห่งรัฐธรรมนูญ

สถาปัตยกรรมไทยมาประยุกต์ใช้ในที่นี้ผู้ศึกษาพบว่า หลังคาทรง ” บุษบก ” มีความเหมาะสมในแง่ความสง่างามและเป็นรูปทรงพื้นฐานของสถาปัตยกรรมไทย

- จากการศึกษาการขึ้นทรงของหลังคาที่มีเครื่องยอดจะใช้วิธีแบ่งชั้นเป็นจังหวะที่สัมพันธ์กัน
- วิธีการก่อสร้างสถาปัตยกรรมไทยแบบเครื่องไม้จะเน้นการก่อสร้างแบบถ้ำน้ำหนักลงเป็นช่วงๆ จากหลังคาสู่ฐานรากนั้น การเลือกเฟ้นขนาดและรูปทรงของ ไม้ที่ทำหน้าที่เป็นคานรับน้ำหนักมีลักษณะหน้าตัดเป็นสี่เหลี่ยมจัตุรัสและกลายเป็นรูปทรงที่ผู้คนคุ้นเคยใจนกลายเป็นมโนคติ จากความคิดดังกล่าวทำให้การออกแบบหลังคาที่ใช้เป็นเครื่องยอด จึงมีลักษณะ การใช้ไม้เป็นสี่เหลี่ยมจัตุรัสต่อกันเป็นชั้นๆขึ้นไป 9 ชั้น โดยมีเส้นสมมติของทรงจอมแหเป็นตัวกำกับผลที่ได้ทำให้หลังคามีลักษณะเช่นเดียวกับหลังคาทรง ” บุษบก ” แต่มีความโปร่งก่อนที่ชั้นสุดท้ายจะมียอดที่เป็นโลหะสีทองมาประดับสร้างความสมบูรณ์ของรูปทรงในที่สุด

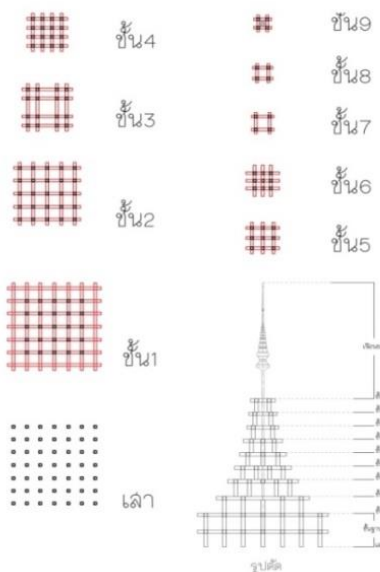

ภาพที่ 66 การออกแบบเครื่องยอดทรงบุษบกของอาคารตามแนวคิด

โดยเครื่องยอด ของอาคารสองฝั่งมีความแตกต่างกันเรื่องสีผิวของวัสดุ โดย สีทองบริเวณ อาคารรัฐสภานั้นอยู่ในฐานะของประมุขสูงสุดของประเทศ ในขณะที่สีแดงซึ่งเป็นสีพื้นฐานของสถาปัตยกรรมไทยแต่ดั้งเดิมแสดงฐานะที่เรียบง่ายกว่าโดยมีความสัมพันธ์กับประชาชนในฐานะพ่อของแผ่นดิน



ภาพที่ 67 การออกแบบเครื่องยอดของอาคารที่แตกต่างกันตามฐานะของกษัตริย์

๑.๒) ฐานะธรรมราชา เป็นผู้ปกครองประชาชนซึ่งประชาชน อันเป็นที่ เป็นความสัมพันธ์ในเชิงจิตวิญญาณระหว่างประชาชนและสถาบันพระมหากษัตริย์ที่ฝังรากลึกลงในสังคมไทย การออกแบบคำนึงถึงความสัมพันธ์ที่วางนั้นอันอาคารและพื้นที่ว่างจึงเกิดการบูรณาการกัน โดยการใช้รูปทรงมากำหนดขอบเขตของที่ว่างนั้น รูปทรงอาคารถูกออกแบบโดยการจำลองมาจากพญาครุฑที่เป็นสัญลักษณ์อย่างหนึ่งของพระมหากษัตริย์ ในสองปากฝั่งของลานพระราชวังดุสิตทำให้เกิดพื้นที่เป็นรูปวงรี และถูกปิดล้อม ( Enclosure ) โดยผนัง โค้งอุปมาเหมือนพระมหากษัตริย์ใช้พระราชอำนาจปกป้องประชาชน

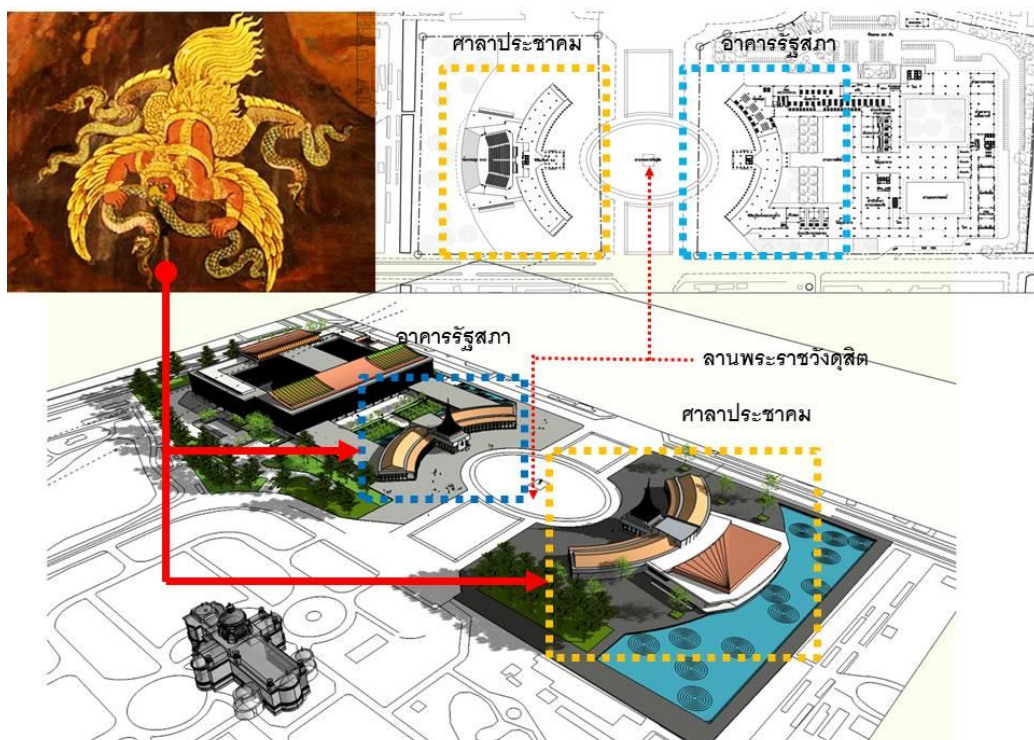

ภาพที่ 68 การออกแบบและที่ว่างโดยใช้พญาครุฑเป็นแรงบันดาลใจ

ความรู้สึกถึง การโอบกอดมิได้เพียงพื้นที่ภายนอกเท่านั้นแม้แต่ภายในอาคารก็ยังรู้สึกถึง  
 สภาวะนี้ โดยการออกแบบให้ผู้ใช้อาคารสามารถมองเห็นลานพระราชวังดุสิตจากภายในอาคารไม่ว่าจะเป็นในส่วนของ ทางเดินด้านหน้า , ในส่วนของพิพิธภัณฑ และ ห้องสมุด



ภาพที่ 69 ความเชื่อมโยงของลานพระราชวังดุสิตที่เกิดขึ้นกับที่ว่างภายในอาคารรัฐสภา

## ๒) สัญลักษณ์ของสถาบันทหาร

การออกแบบที่เกี่ยวกับสถาบันทหารเป็นไปในเชิงการชิงพื้นที่ของทหารคืนมาเป็นของประชาชน โดยหลังการเปลี่ยนแปลงการปกครอง พ.ศ. ๒๔๗๕ ด้วยการวางสัญลักษณ์คือ หมุดคณะราษฎร แล้วแย่งอำนาจมาจากพระมหากษัตริย์โดยอ้างอำนาจสูงสุดเป็นของราษฎรโดยในเจตนารมณ์แรกต้องการยึดทรัพย์สินของระบอบสมบูรณาญาสิทธิราชย์มาเป็นของระบอบประชาธิปไตย ภายหลังจากเข้ามามีอำนาจของ จอมพลป.พิบูลสงครามในปี พ.ศ. ๒๔๘๒ เป็นต้นมาได้กระทำการตรงกันข้ามกับเจตนาที่ตั้งไว้ตั้งนั้น พื้นที่ดังกล่าวจึงถูกยึดครองโดยฝ่ายทหาร



ภาพที่ 70 รูปแบบอาคารที่ได้รับอิทธิพลจากสถาปัตยกรรมอาร์ตเด็คโคแบบฟาสซิสต์

สรุปได้ว่าเป้าหมายการออกแบบที่เกี่ยวกับสัญลักษณ์ของทหารคือการชิงพื้นที่บริเวณสนามเสือป่าและสวนอัมพรที่ครอบครองโดยทหารมาสร้างอาคารรัฐสภาและศาลาประชาคมในระบอบประชาธิปไตยเพื่อความหมายของการคืนความชอบธรรมในการเป็นเจ้าของอำนาจอธิปไตยมาสู่ประชาชน

### ๓) สถาบันการเมือง

การออกแบบที่เป็นตัวแทนของสถาบันการเมืองคือห้องประชุมการออกแบบห้องประชุมแผ่นนัยยะทางศิลปกรรมเอาไว้โดยการออกแบบห้องประชุมของรัฐสภา มี ๒ แบบคือ

- ห้องประชุมที่มีการเผชิญหน้าระหว่างผู้ร่วมประชุมแบบการประชุมผู้แทนราษฎรนั้น ผู้ศึกษาเลือกรูปแบบห้องประชุมรูปพัดเช่นเดียวกันกับ รัฐสภาเยอรมัน Reichstag ในกรุง Berlin ซึ่งมีความเหมาะสมในแง่การใช้งาน



ภาพที่ 71 การใช้งานห้องประชุมแบบพัด

ห้องประชุมวุฒิสภาที่มีการประชุมเพื่อร่วมกันพิจารณากลับกรองกฎหมายและให้คำปรึกษาฯ จัดให้มีการวางผังแบบวงกลม อันเป็นตัวแทนของความกลมเกลียวของหมู่คณะที่จะรวมหัวกัน เพื่อใช้ความคิด วงกลมนั้นมีลักษณะของการเคลื่อนที่เปลี่ยนแปลงอยู่เสมอมีลักษณะเหมือนวงล้อหากสมาชิกวุฒิสภาใช้หลักธรรมในการทำงานแล้วห้องประชุมแห่งนี้จะเปรียบประดุจธรรมจักรที่สามารถจะอภิวัฒน์ประเทศให้มีความเจริญได้

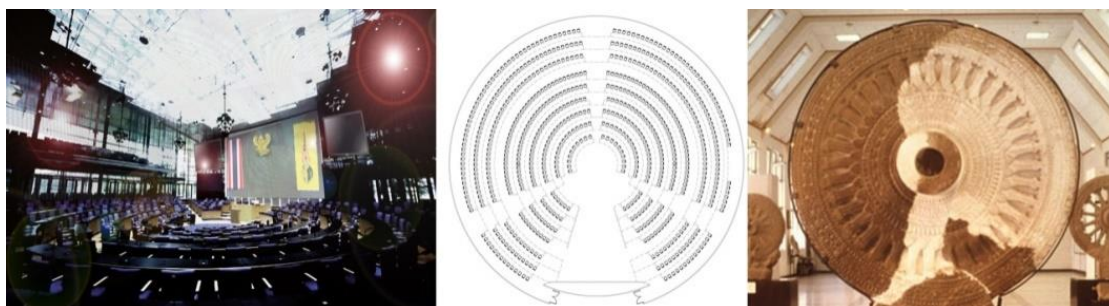

ภาพที่ 72 ห้องประชุมสภาารูปวงกลมที่ออกแบบโดยมีธรรมจักรเป็นสัญลักษณ์

#### ๔) ภาคประชาชน

การออกแบบที่แสดงสัญลักษณ์ของประชาชนคือการออกแบบ **พื้นที่สาธารณะ**

( **Public Space** ) เพื่อสร้างให้เกิดการพบปะแลกเปลี่ยนข้อมูลกันสำหรับเปลี่ยนแปลงสังคมให้ดีขึ้นผ่านการเรียนรู้สิ่งต่างๆร่วมกันดังนั้นจึงได้มีการสร้างพื้นที่แห่งการสร้างสรรค์ปัญญาในส่วนที่เป็นศาลาประชาคมที่มีพื้นที่ **พิพิธภัณฑ์พระบาทสมเด็จพระปรมินทรมหาภูมิพลอดุลยเดช** สำหรับเป็นแรงบันดาลใจที่จะทำสิ่งดีงามรวมทั้งให้ความรู้ต่างๆเพื่อเป็นข้อมูลให้ผู้ที่สนใจได้ศึกษารายละเอียดในพระราชกรณียกิจ ที่ทรงปฏิบัติตลอดพระชนม์ชีพของพระองค์ซึ่งยาวนานกว่า 60 ปี และยังมีพื้นที่สำหรับแสดงออกของประชาชนทั่วไป ผ่านห้องประชุมขนาดใหญ่ผู้คนได้หนึ่งพันคนนับเป็นพื้นที่สร้างสรรค์และสนับสนุนเสรีภาพที่สามารถแสดงออกได้ตามเจตจำนงของรัฐธรรมนูญโดยแท้จริง

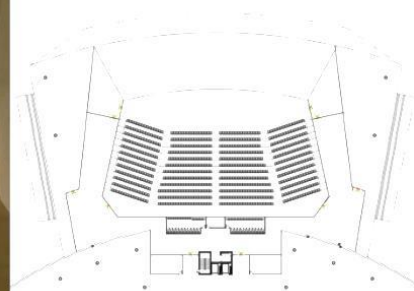

ภาพที่ 73 ห้องประชุมของศาลาประชาคม



ภาพที่ 74 พิพิธภัณฑ์พระบาทสมเด็จพระปรมินทรมหาภูมิพลอดุลยเดชในอาคารศาลาประชาคม



นอกจากนี้ยังมีการออกแบบของค้ประกอบอื่นในโครงการเพื่อแสดงสัญลักษณ์ทางการเมืองและส่งเสริมแนวความคิดของระบอบประชาธิปไตยซึ่งเกี่ยวข้องกับหรือสัญลักษณ์แบบอื่น มีดังต่อไปนี้

#### - พื้นที่ลานเสือป่า

ตั้งอยู่บริเวณส่วนหน้าของอาคารรัฐสภาใน พื้นที่ลานเสือป่าเดิมมีความมุ่งหมายสร้างคนให้เป็นพลเมืองที่ดีต่อประเทศชาติดังนั้นการออกแบบจึงนำแนวคิดนี้มาเพื่อให้สมาชิกรัฐสภาทำการปฏิญาณตนต่อหน้าพระที่นั่งในวันที่มีการเปิดประชุมสภานอกจากนี้ยังมีนัยยะแฝงให้เป็นการให้

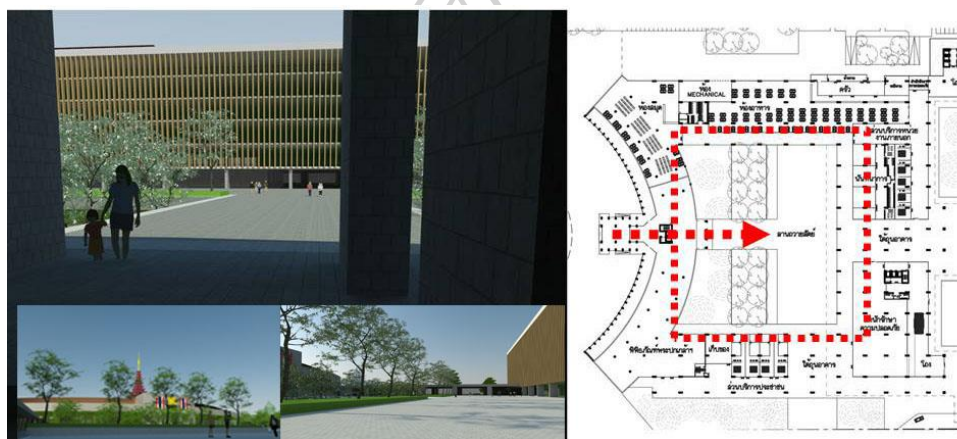

ภาพที่ 75 บริเวณลานเสือป่าหน้าอาคารรัฐสภาสำหรับปฏิญาณตนของสมาชิกรัฐสภา



ภาพที่ 76 บริเวณลานเสือป่าที่มองจากบริเวณห้องสมุดรัฐสภา

สัตยาบันแก่ประชาชนที่อยู่บนพื้นที่ของลาน พระราชวังดุสิตและศาลาประชาคมที่เป็นพื้นที่ ต่อเนื่องกันในลักษณะของ "สัญญาประชาคม" ซึ่งจะกลายเป็นข้อตกลงระหว่างประชาชนและรัฐ เพื่อเป็นประเด็นในการตรวจสอบการทำงานของคณะรัฐบาลในรอบประชาธิปไตยเช่นเดียวกับ อารยะประเทศที่มีการปกครองในระบอบเดียวกัน

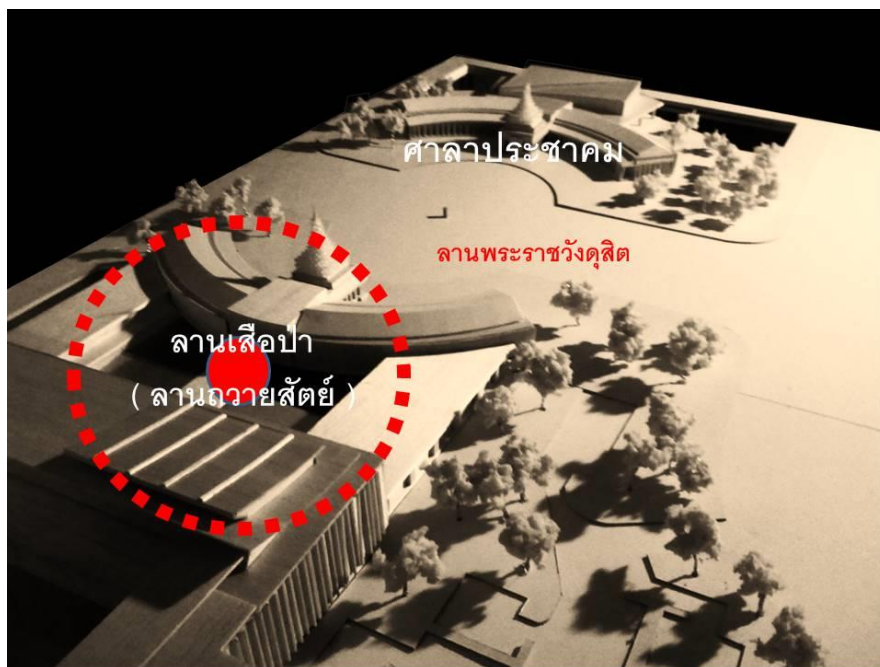

ภาพที่ 77 ความสัมพันธ์ของพื้นที่ลานเสือป่าของรัฐสภากับลานพระราชวังดุสิตและศาลาประชาคม

#### - สวนและบ่อน้ำในรัฐสภา

การออกแบบสวนและบ่อน้ำถูกออกแบบในเชิงสัญลักษณ์ที่มีความหมายถึงความเจริญและความร่มรื่นของชีวิตภายใต้ระบอบประชาธิปไตย โดยการติดตั้งปฏิมากรรมโลหะสำริดที่แสดงการเดินกันมาเป็นกลุ่มประชาชนมีขวากหนามเป็นรูปปืนวางอยู่ด้านหน้า (เผด็จการ) การนำปฏิมากรรมมาประดับไว้เพื่อเป็นที่ระลึกที่แสดงการต่อสู้ของประชาชนกับเผด็จการ ในเหตุการณ์ ๑๔ ตุลาคมและพฤษภาทมิฬ



### - พญานาคพ่นน้ำ

บริเวณด้านหลังของศาลาประชาคมมีบ่อน้ำขนาดใหญ่จัดไว้เป็นที่พักผ่อนหย่อนใจ ชูคไว้เพื่อเป็นที่ระลึกถึง พระบาทสมเด็จพระปรมินทรมหาภูมิพลอดุลยเดช ผู้เป็นพระมหากษัตริย์แห่งน้ำ โดยใช้ความเชื่อว่าเจ้าแห่งน้ำคือพญานาคผสมกับแนวความคิดเรื่องการนำก้นน้ำช่วยพัฒนาสร้างรูปแบบของ พญานาคพ่นน้ำ

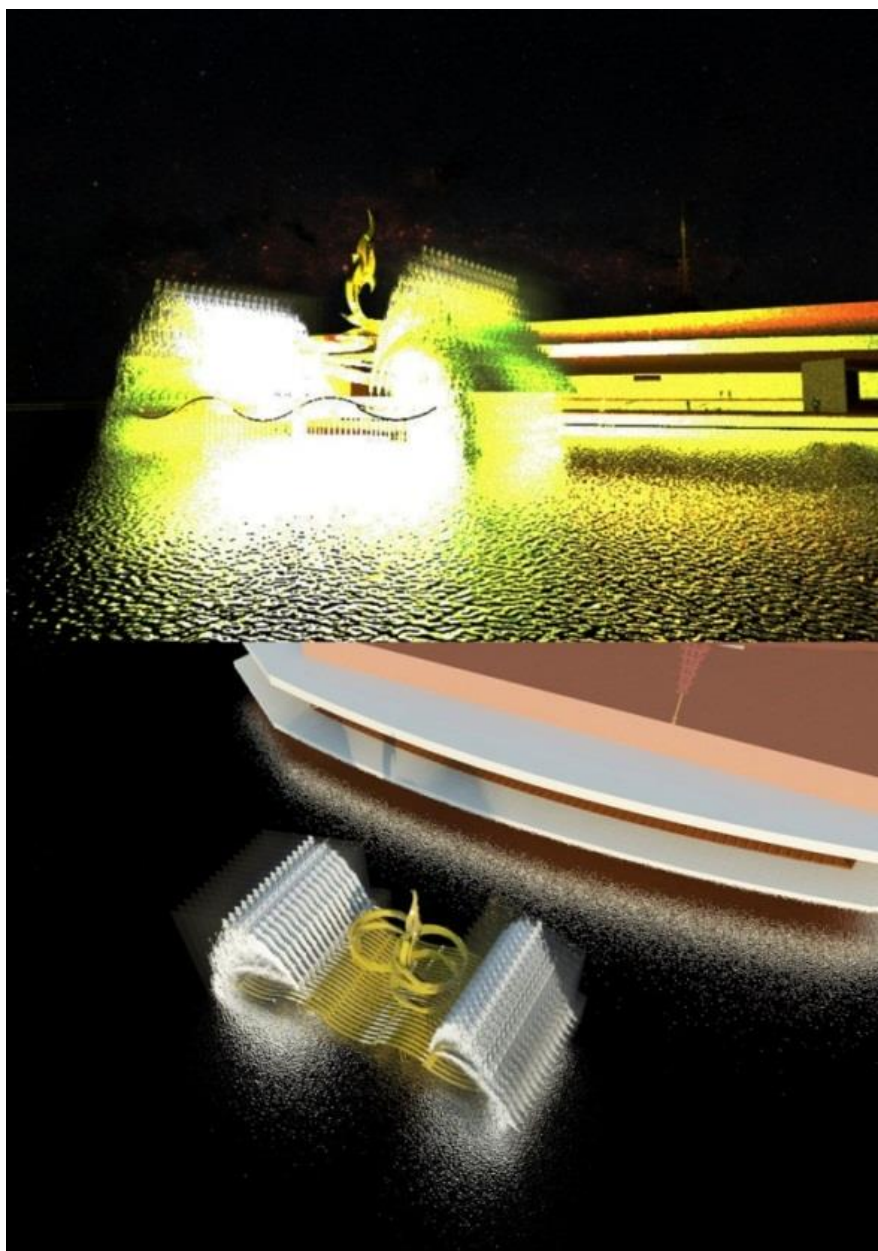

ภาพที่ 79 ปฐมกรรมโลหะพญานาคบริเวณอาคารศาลาประชาคมที่เป็นตัวแทนของรัชกาลที่ ๙

## รายละเอียดในการออกแบบ

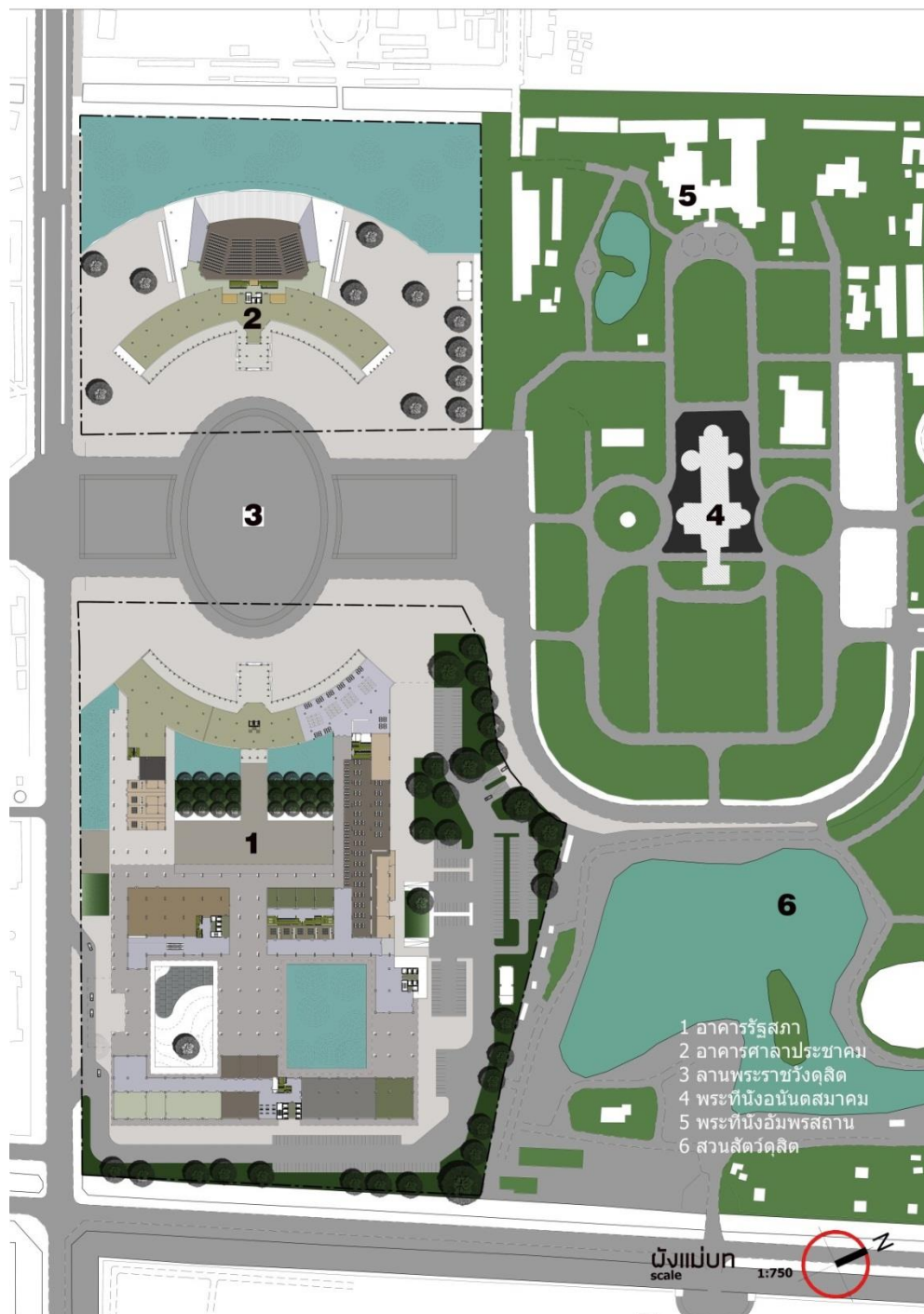

ภาพที่ 80 ผังแม่บทโครงการรัฐสภาแห่งใหม่



ผังพื้นที่ดิน

- 1 ลานจอดรถ
- 2 โถงลิฟท์
- 3 สำนักการพิมพ์สภาผู้แทนฯ
- 4 สำนักการพิมพ์วุฒิสภา

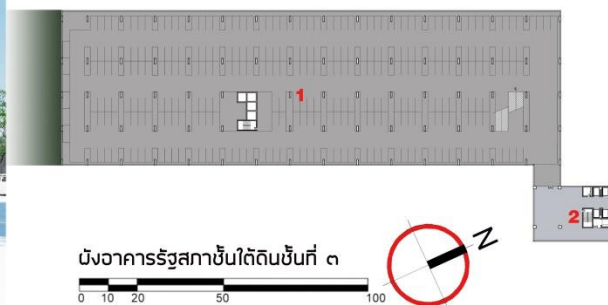
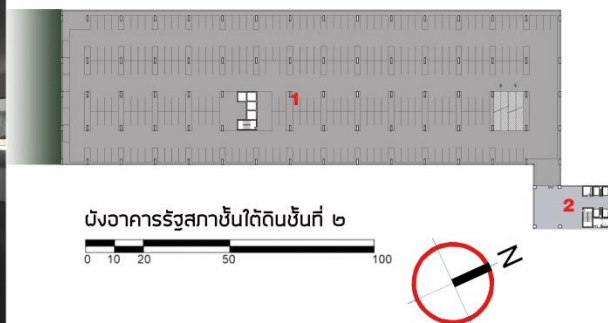
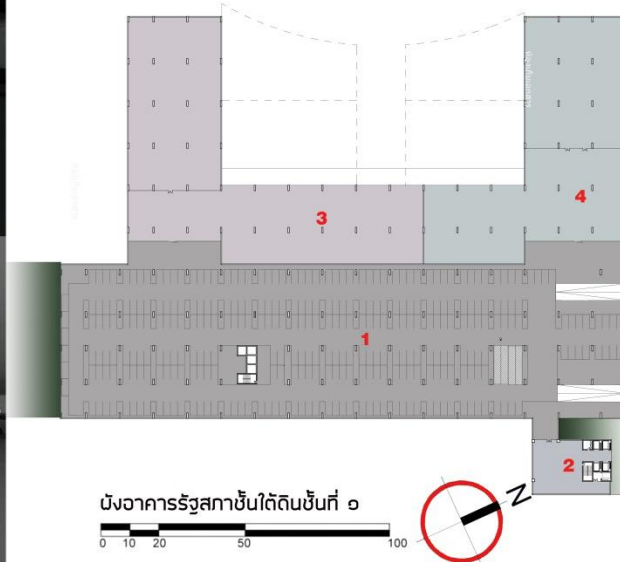

ภาพที่ 81 ผังพื้นที่ดิน อาคารรัฐสภา

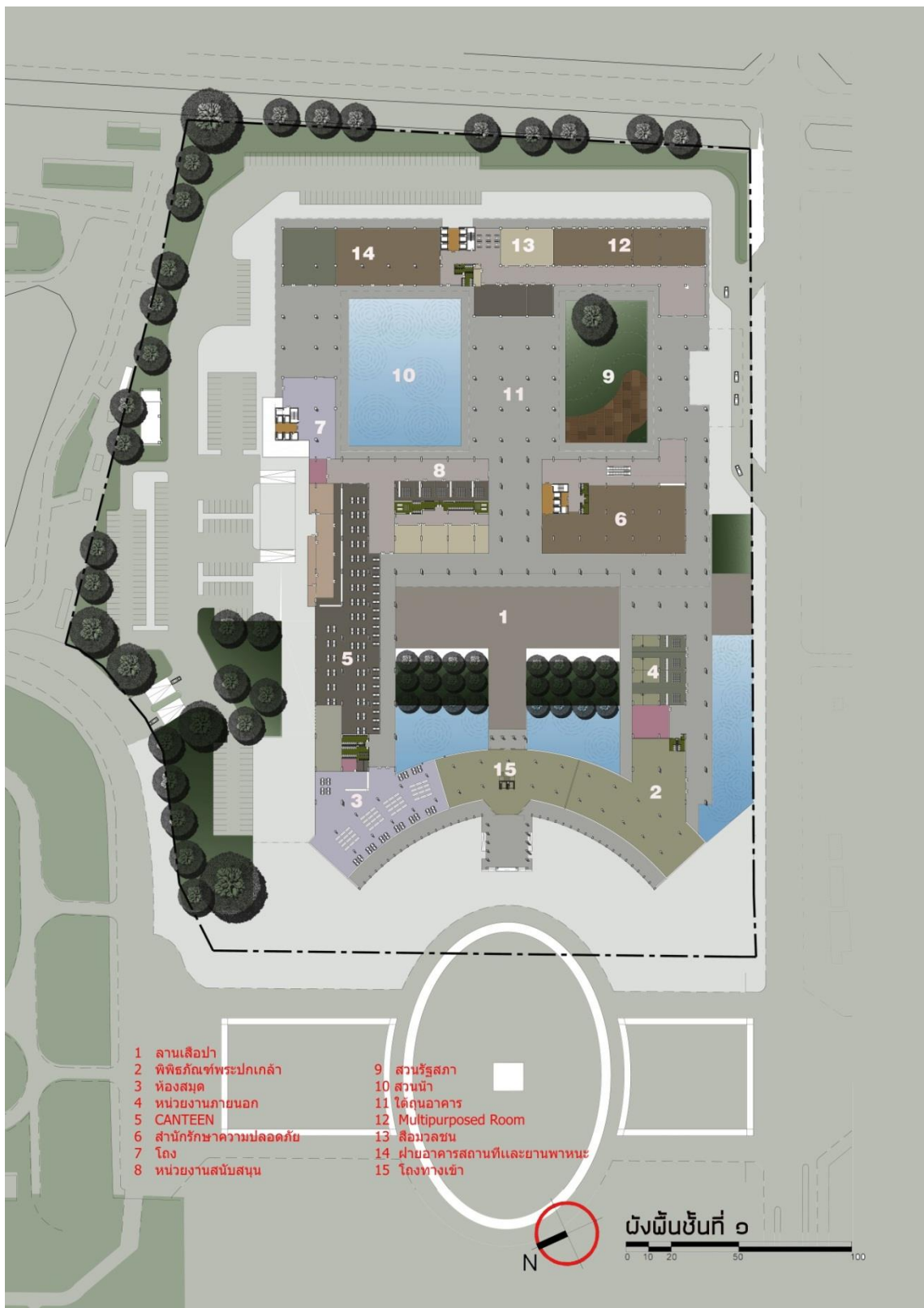

ภาพที่ 82 ผังพื้นที่ชั้นที่ 1 อาคารรัฐสภา

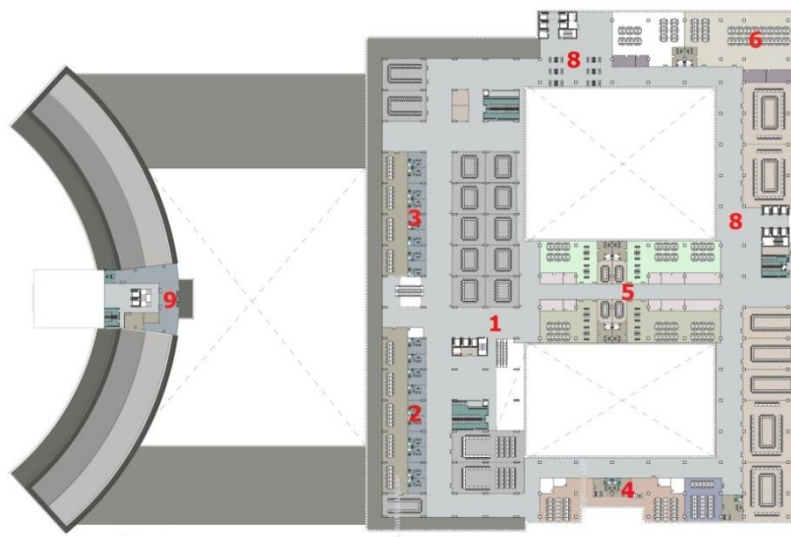

- 1 โถง 1
- 2 สำนักผู้แทนราษฎร
- 3 สำนักวุฒิสภา
- 4 สำนักกรรมการ 1
- 5 สำนักกรรมการ 2
- 6 สำนักกรรมการ 3
- 7 โถง 2
- 8 โถง 3
- 9 พระที่ประทับส่วนพระองค์

ผังพื้นที่ ๒

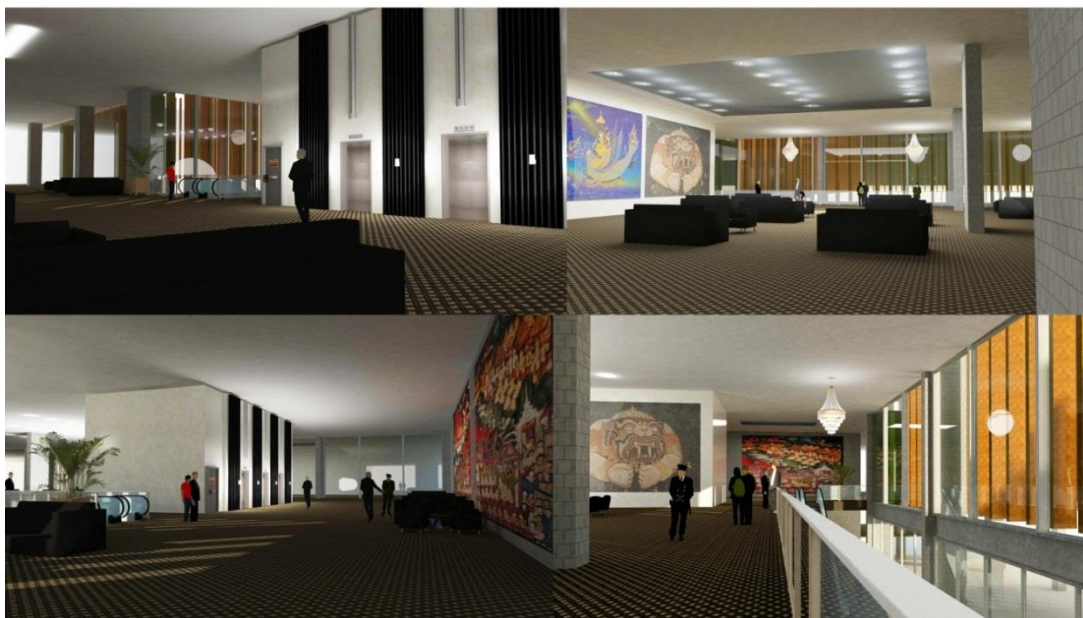

ภาพที่ 83 ผังพื้นที่ ๒ อาคารรัฐสภา





ภาพที่ 84 การสัญจรบริเวณ โถงทางเข้าจากพื้นที่ชั้นล่างสู่ชั้นที่สอง



ภาพที่ 85 การสัญจรหลักโดยบันไดเลื่อนในส่วนพื้นที่ประชุม

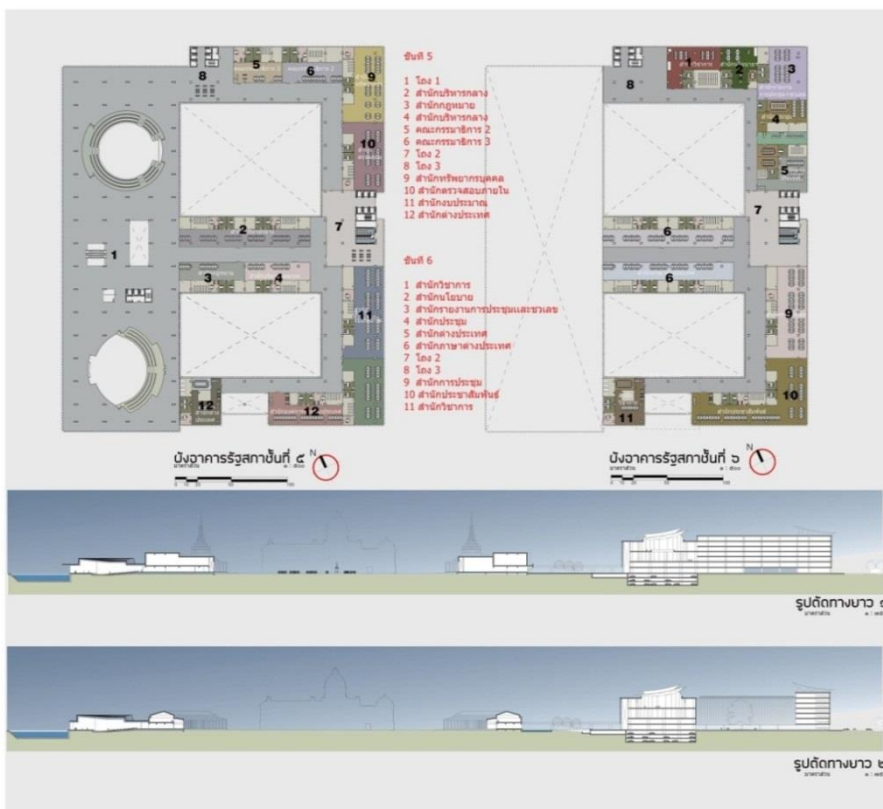
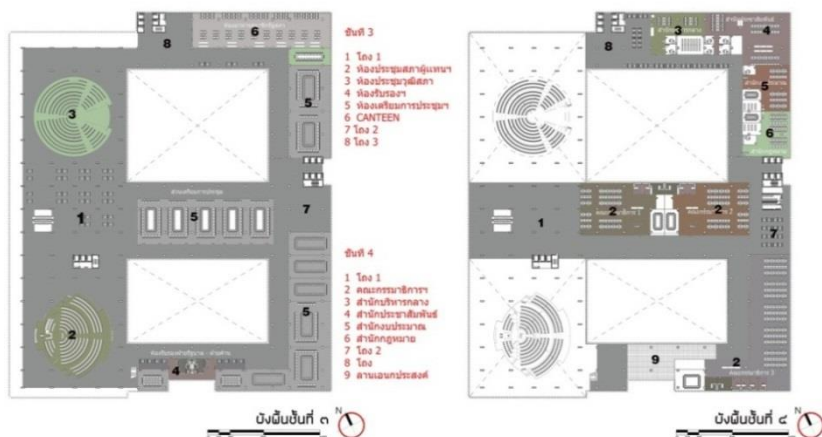

ภาพที่ 86 ผังพื้นที่ 3-6 อาคารรัฐสภา

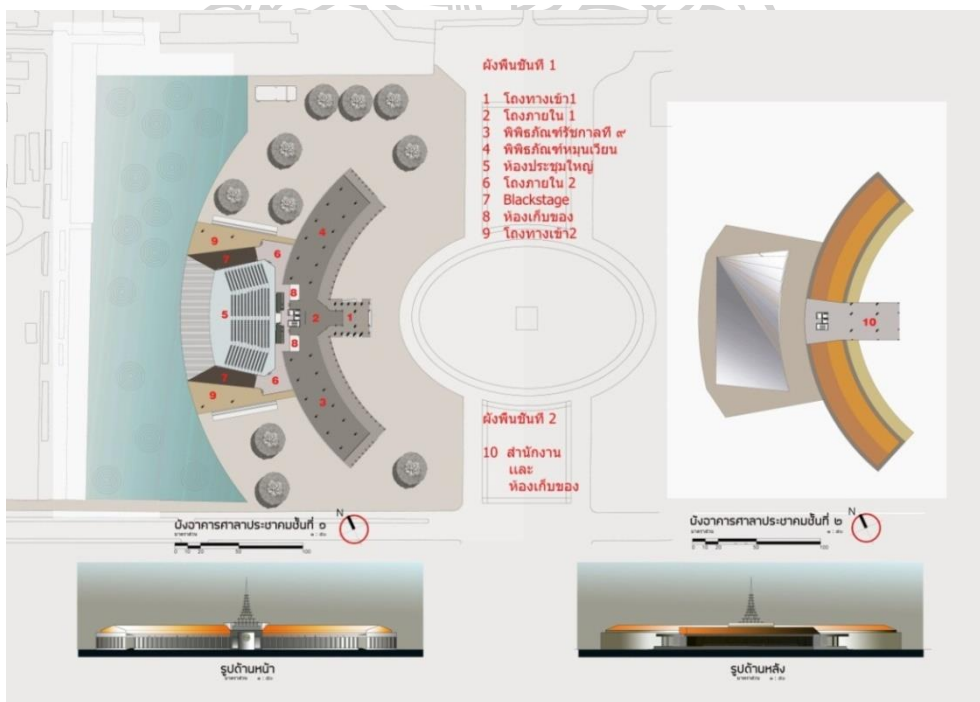
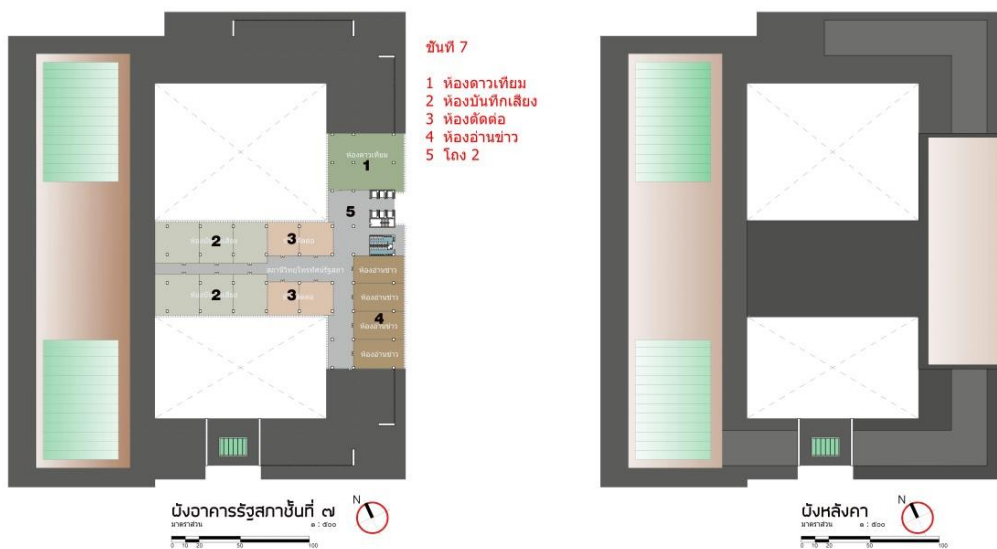

ภาพที่ ๘๘ ผังศาลาประชาชน

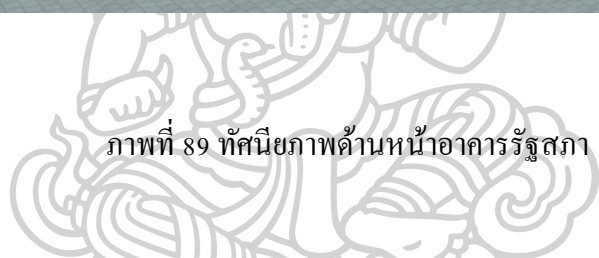

ภาพที่ 89 ทศนียภาพด้านหน้าอาคารรัฐสภา



ภาพที่ 90 ทศนียภาพด้านหน้าอาคารศาลาประชาคม

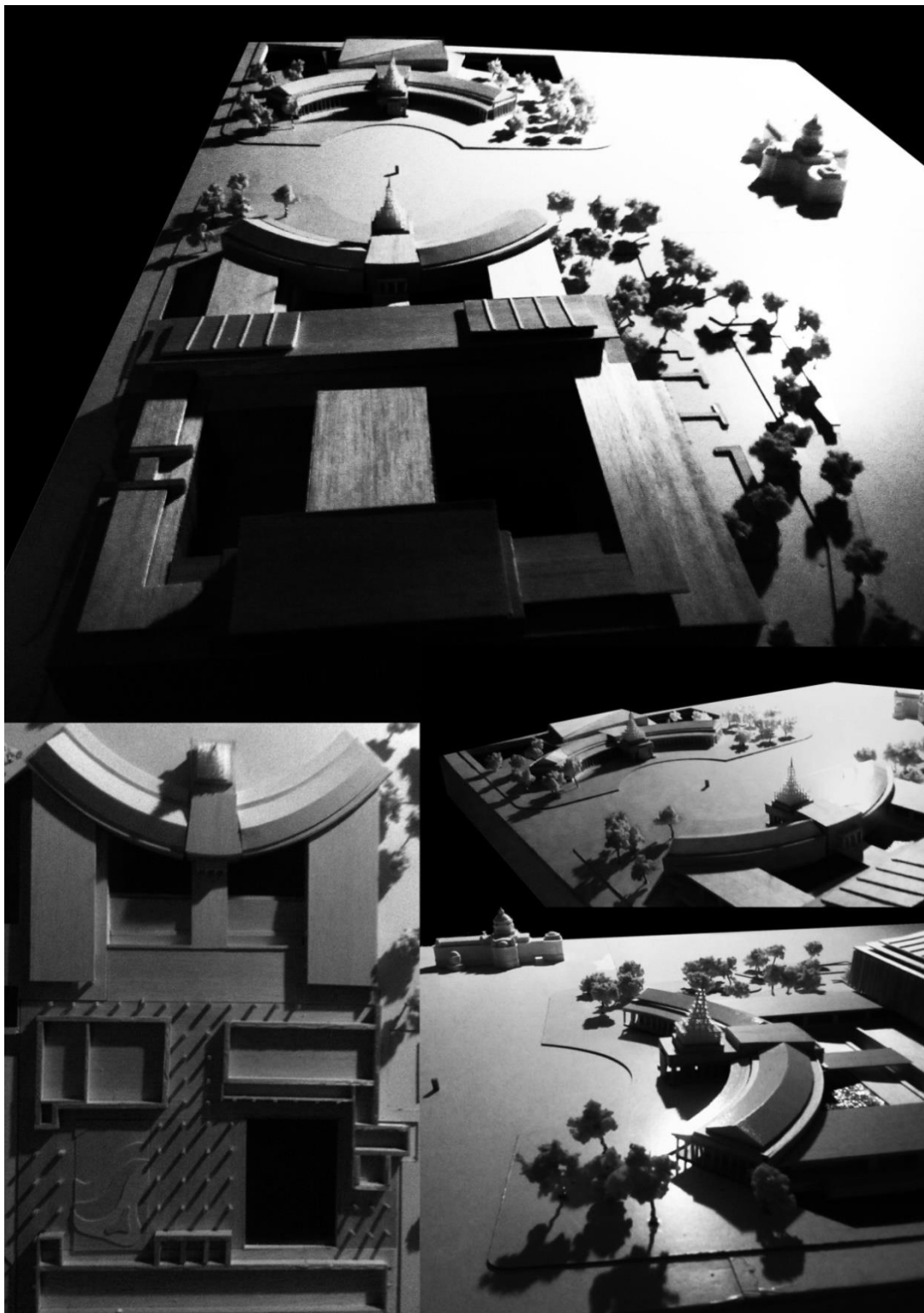

ภาพที่ ๑1 หุ่นจำลองแสดงอาคารรัฐสภาฝั่งสนามเสือป่า

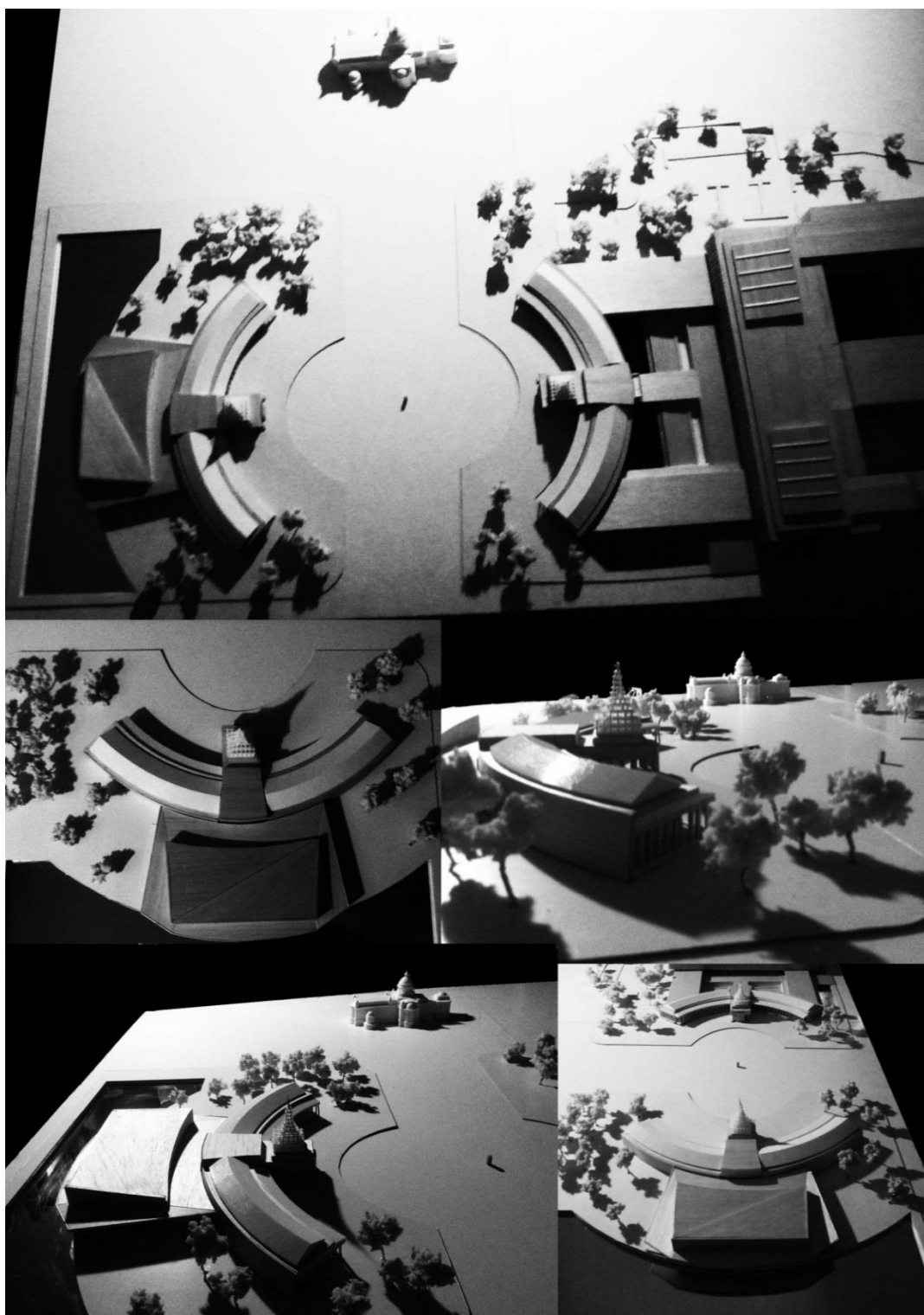

ภาพที่ 92 รูปด้านบนแสดงหุ่นจำลองอาคารศาลาประชาคม (ซ้าย) ลานพระราชวังดุสิต (กลาง) อาคารรัฐสภา (ขวา) และ รูปด้านล่างแสดง หุ่นจำลองศาลาประชาคมในมุมต่างๆ

## บทที่ ๘ บทสรุปและข้อเสนอแนะ

### สรุปลักษณะของการเมืองไทย

จากการได้ศึกษาลักษณะการเมืองไทยจากประวัติศาสตร์ที่ผ่านมาตั้งแต่ พ.ศ.๒๔๗๕ พบว่าการเมืองไทยมีความซับซ้อน ของอำนาจที่ถูกควบคุมโดยสถาบันประชาชน นักการเมือง ทหาร และ พระมหากษัตริย์ ในลักษณะ สมดุลของอำนาจแบบพลวัตรที่สามารถเปลี่ยนแปลงไปได้ตลอดเวลาซึ่งแตกต่างจากระบบประชาธิปไตยในต่างประเทศเพราะสิทธิอำนาจการปกครอง ( Authority ) ของ รัฐบาลไม่ใช่อำนาจเบ็ดเสร็จ อาจถูกล้มล้างได้โดยอำนาจ ( Power ) จากสถาบัน ทหาร หรือ ประชาชน โดยได้รับความเห็นชอบจากสถาบันพระมหากษัตริย์ภายหลังทำให้ เสถียรภาพของการเมืองไทยขึ้นอยู่กับความชอบธรรมและการยอมรับของอำนาจจากสถาบันทั้ง 4 ฝ่ายตามที่กล่าวมา

### สรุปเนื้อหาเกี่ยวกับสิ่งที่ศึกษา

สิ่งที่ผู้ศึกษาสนใจและเป็นเหตุผลที่เลือกเป็นหัวข้อวิทยานิพนธ์คือเรื่องเกี่ยวกับรัฐสภาไทยโดยตั้งคำถามดังต่อไปนี้

- ๑) ที่ตั้งที่เหมาะสมของรัฐสภาควรอยู่ที่ใด ?
  - ๒) รูปแบบของสถาปัตยกรรมควรเป็นอย่างไรในบริบทที่ต้องอิงกับสถาปัตยกรรมไทย
  - ๓) แนวคิดหลักแบบใด? ที่ใช้ในการสร้างกระบวนการเพื่อนำไปสู่การออกแบบสถาปัตยกรรม
- ผลจากการศึกษาพบว่าคำตอบของที่ตั้งที่เหมาะสมของรัฐสภาไทยควรอยู่ในบริเวณพื้นที่ๆเป็นจุดเริ่มต้นของระบอบประชาธิปไตยทั้งในบริบทของประวัติศาสตร์และของขนาดพื้นที่, การเข้าถึง รวมถึงสภาพแวดล้อมโดยรอบบริเวณทำให้คือตำแหน่งบริเวณสนามเสือป่าและสวนอัมพร รวมทั้งลานพระราชวังดุสิต

การสร้างสถาปัตยกรรมใน พ.ศ. นี้มีแนวคิดเช่นเดียวกับสถาปัตยกรรมในอดีตนั่นคือรูปแบบของสถาปัตยกรรมต้องแฝงด้วยสัญลักษณ์ทางการเมืองของผู้มีอำนาจในยุคนั้นตั้งแต่ สมัยรัชกาลที่ ๑ – รัชกาลที่ ๓ เป็นการสร้างบ้านเมืองแบบเชื่อกติจักรวาทีนหรือพระมหากษัตริย์พรดิราช มีการสร้างวัดและวังสร้างสัญลักษณ์ตามคติหลายอย่าง แต่ต่อมาแนวความคิดในการสร้างบ้านเมืองก็เปลี่ยนให้เป็นฝรั่งในยุคล่าอาณานิคมในสมัยรัชกาลที่ ๕ เป็นต้นมา อย่างไรก็ตามในสมัยรัชกาลที่ ๖ ก็กลับเป็นแบบผสมระหว่างรูปแบบไทยและ ฝรั่งของตะวันตก และ กระแสของโลกก็เปลี่ยนรูปแบบทางสถาปัตยกรรม ไปในทางของตะวันตกอีกครั้งในสมัยรัชกาลที่ ๗ ในแนวทาง ของ อาร์ต เด็คโค และ โมเดิร์นในสมัยรัชกาลต่อมาและเมื่อเราได้ศึกษาต่อให้กว้างขึ้นเราจะพบว่าในประเทศที่มีประวัติศาสตร์ใกล้เคียงกับประเทศไทยคือ ญี่ปุ่น ก็มีพัฒนาการทางรูปแบบสถาปัตยกรรม คล้ายคลึงกัน คือ เป็นการสร้างแบบตะวันตกก่อนในยุคสมัย รัชกาลของพระเจ้าเมจิซึ่งร่วมสมัยกับรัชกาลที่ ๕ ต่อมาก็พยายามที่จะค้นหาอัตลักษณ์ของสถาปัตยกรรมแห่งชาติของตนเองในยุคสมัยต่อมาโดยมีการถกเถียงกันทางวิชาการอย่างจริงจังจนมีผู้เสนอ รูปทรงของหลังคาแบบญี่ปุ่นบนสถาปัตยกรรมแบบสมัยใหม่ที่เรียกว่า มงกุฎจักรพรรดิ ( Teikan Yoshiki )<sup>62</sup> แม้ว่าจะไม่มีผู้รับรองว่าเป็นสถาปัตยกรรมแห่งชาติของญี่ปุ่นแต่ผลดีของการตั้งใจผลิตผลงานของสถาปนิก อย่างจริงจังก็สามารถนำพารูปแบบของสถาปัตยกรรมไปสู่สากลนิยมในยุคต่อมา

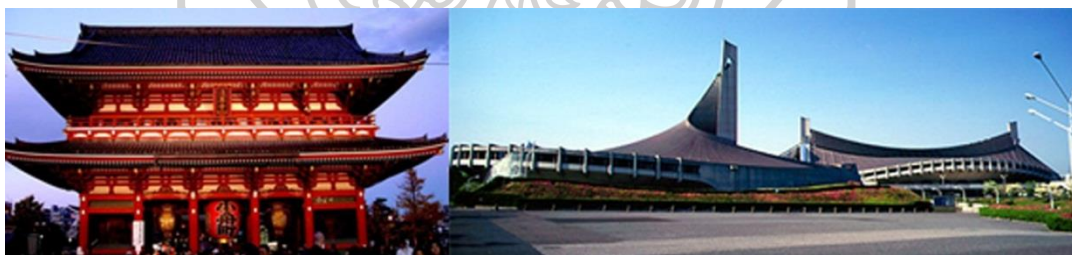

ภาพที่ 93 เส้นสายของหลังคาแบบมงกุฎจักรพรรดิ ที่สถาปนิกนำมาต่อยอดในสถาปัตยกรรมร่วมสมัยแบบญี่ปุ่นที่มา Blogger

<sup>62</sup> บ้างก็เรียก อาคารหลังคาญี่ปุ่น ( Yane No Aru ) มีความหมายถึง ของหลวงหมายถึงการออกแบบที่ใจองค์ประกอบของพระราชวังมาประยุกต์ สมชาติ จึงสิริอารักษ์ . 2560. การศึกษาเปรียบเทียบสถาปัตยกรรมยุคสมัยใหม่ระหว่างญี่ปุ่นกับสยามตั้งแต่กลางศตวรรษที่ 19 ถึงสิ้นสุดสงครามโลกครั้งที่ 2. กรุงเทพฯ : ภาควิชาสถาปัตยกรรม คณะสถาปัตยกรรมศาสตร์ มหาวิทยาลัยศิลปากร. หน้า 56



ดังนั้นกล่าวโดยสรุปก็คือกระแสนั้นมีผลกระทบและเป็นปัจจัยในการแนวคิดเพื่อชี้้นำการ  
สร้างสรรค์รูปแบบสถาปัตยกรรมสำหรับบอกกล่าวเรื่องราวแห่งยุคสมัยนั้นๆ

สำหรับโครงการรัฐสถาปัตยกรรมแบบทางสถาปัตยกรรมที่เหมาะสมนั้นต้องแสดงออกถึงเจตนารมณ์ที่  
จะสร้างสรรค์สิ่งใหม่ๆบนพื้นฐานของความรู้ในสถาปัตยกรรมไทย,จินตนาการและประสบการณ์  
หรือ รสนิยมส่วนตัวของผู้ออกแบบในที่นี้ผู้ศึกษาได้เลือกใช้รูปแบบสถาปัตยกรรมไทยประยุกต์ใน  
รูปแบบที่เรียบง่าย เพื่อเคารพบริบทเดิมของพระที่นั่งอนันตสมาคมซึ่งมีความเป็นฝรั่งบอก  
ความคิดยุคสมัย ( Ideology of the Age ) ของการพัฒนาประเทศในครั้งนั้น โดยการแฝง  
ความหมายและนัยยะทางสัญลักษณ์ไว้ดังนี้

- ๑) สัญลักษณ์ ของพื้นที่ในระบบการปกครองในระบบสมบูรณาญาสิทธิราชย์ที่ซ้อนทับ  
กับประวัติศาสตร์ของการเปลี่ยนผ่านสู่ระบอบประชาธิปไตยโดยการใช้เครื่องยอดที่  
ผ่านกระบวนการคิดแปลงรูปแบบของยุคสมัยที่ไม่ได้ลอกเลียนแบบรูปแบบ  
สถาปัตยกรรมในยุคไทยโบราณ แต่ยังคงมีจิตวิญญาณของฐานานุศักดิ์ปรากฏอยู่ใน  
รูปทรง ( SHAPE & FORM )
- ๒) การใช้พื้นที่ทางประวัติศาสตร์ที่เกิดจากระบอบสมบูรณาญาสิทธิราชย์มาสร้าง  
บรรยากาศแบบประชาธิปไตยด้วยการออกแบบอาคารที่ประชาชนทั่วไปสามารถเข้า  
สอยได้ ในลักษณะของ ศาลาประชาคม
- ๓) การสร้างรูปแบบของสถาปัตยกรรมที่สื่อถึงพญาคูขางปีกทำให้เกิดการปิดล้อมปิด  
ล้อมเป็นลักษณะการโอบกอด มีความหมายในความสัมพันธ์ระหว่างพระมหากษัตริย์  
และประชาชนในที่นี้แสดงออกในรูปแบบการปกป้องคุ้มครองดูแลจากระบอบ  
พระมหากษัตริย์แก่ราษฎร
- ๔) สัญลักษณ์อื่นที่ปรากฏในส่วนต่างๆของอาคารเป็นสัญลักษณ์ในเรื่อง ของธรรมชาติของ  
การปกครอง ที่ประกอบไปด้วย สติล สมาธิและปัญญา เช่น ดอกบัวแสดงอัตลักษณ์ของ  
ความเจริญแบบอภิวัดน์คือการได้มาซึ่งปัญญา, ห้องประชุมของสองสภาในส่วนของ  
วุฒิสภาเป็นวงกลมสื่อถึงธรรมจักร , แฉงไม้สักที่ใช้บังแดดทำเป็นเส้นตรงคือ  
ความหมายแห่ง ความซื่อตรงหรือนัยยะแห่งศีลที่ต้องทำให้ปรากฏขึ้นแก่สมาชิกของ

สถาแห่งนี้ และ ส่วนของลานถวายสัตย์(ลานเสือป่า) เป็นที่แสดงสัตยาธิษฐาน แห่ง  
สมาธิคือความตั้งมั่นที่จะทำงานให้บ้านเมืองโดยความสุดความสามารถเพื่อประโยชน์ภายใน  
และภายนอก เป็นต้น

- ๕) การสร้างพิพิธภัณฑ์ของ พระปกเกล้า ฯ ในหลวงรัชกาลที่ ๗ เพื่อระลึกถึงเหตุการณ์ใน  
ยุคเริ่มแรกของระบอบประชาธิปไตยของประเทศสยามและ อาคารพิพิธภัณฑ์  
พระบาทสมเด็จพระปรมินทรมหาภูมิพลอดุลยเดชเพื่อระลึกถึงพระมหากรุณาธิคุณของ  
ระบอบกษัตริย์ที่ได้อุปการะประชาชนภายใต้ระบอบประชาธิปไตยอันเป็นเอกสิทธิ์ที่  
ชัดเจนของระบอบประชาธิปไตยแบบไทย รวมไปถึงสัญลักษณ์ของน้ำในโครงการ  
ต่างๆของพระองค์ที่เกี่ยวกับน้ำใช้สัญลักษณ์แทนโดย พญานาคพ่นน้ำบริเวณสระนี้  
ด้านหลังอาคารศาลาประชาม
- ๖) การสร้างพื้นที่วางสืบทอดแนวความคิดในโครงการจากพระบรมราโชบายของ  
พระบาทสมเด็จพระมงกุฎเกล้าเจ้าอยู่หัวในการสร้างสนามเสือป่าเพื่อใช้เป็นที่ฝึกฝน  
พลเมืองให้มีความเข้มแข็งและความจงรักภักดีต่อประเทศ
- ๗) สัญลักษณ์ที่สำคัญอีกอย่างคือการช่วงชิงพื้นที่ระหว่างประชาชนและทหารในบริเวณที่  
แก่งแย่งมาจากระบอบสมบูรณาญาสิทธิราชย์ด้วยการสร้างรัฐสภาพนพื้นที่  
กองบัญชาการกองทัพไทยบนสนามเสือป่าเดิม

#### ข้อเสนอแนะ

การศึกษาหัวข้อวิทยานิพนธ์เรื่องของรัฐสภาแห่งใหม่ผู้ศึกษาได้ค้นคว้าจากหนังสือหลาย  
เล่มทั้งเกี่ยวกับการเมืองการปกครอง รวมทั้งหนังสือที่ว่าด้วยทฤษฎีสถาปัตยกรรมเพื่อการค้นหา  
เหตุผลมาปรับใช้ในการออกแบบอาคารรัฐสภานั้นจุดหลักที่ต้องคำนึงถึงคือ ความมุ่งหมายที่แท้จริง  
ในสิ่งที่สนใจโดย มีบริบทต่างๆ ที่มีความสัมพันธ์กับความมุ่งหมายนั้นมารองรับ

กระบวนการออกแบบที่แท้จริงจะเกิดขึ้นเมื่อสามารถสังเคราะห์ข้อมูลที่ได้มาเป็นสิ่งใหม่ แต่  
ยังคงไม่ทิ้งรากเหง้าจากของเดิมที่มีมาอย่างช้านาน อันจะเป็นการสรรสร้างการต่อยอดภูมิปัญญา  
ของบรรพบุรุษซึ่งเป็นจุดมุ่งหมายสำคัญในการศึกษาในชั้นปริญญาโทมาบัดนี้

## รายการอ้างอิง

- Colin, D. (1995). *The Work of Michael Hopkins and Partners*. London: Phaidon press.
- David, W., & 1988. (1979). *English Architecture a Concise History* London: Oxford University Press.
- Dell, U. (1998). *Architecture in the United States*. New York: Oxford Press.
- Extra, G. D. (1999). Norman Foster.
- Ids, D. H. H. a. H. (1988). *Architecta in competition*. London: Thames and Hudson.
- Jonathan, G. (2003). *The Story of Architecture*. London: Dorling Kindersley.
- ไชยันต์ ไชยพร. (๒๕๕๑). *Pre Modern กรุงเทพฯ: way of book*
- ณรงค์ บุญสวขวิญญู (๒๕๕๒). *การเมืองภาคพลเมือง บทวิเคราะห์แนวคิดและปฏิบัติการทำทนายอำนาจการเมืองในระบบตัวแทน กรุงเทพฯ: เอดิสันเพรส โปรดักส์*
- ดาณูภา เจริญชัยธรรม (๒๕๓๗). *การเมืองการปกครอง เรื่องที่ทุกคนต้องรู้ กรุงเทพฯ: แพรวธรรม.*
- รงทอง จัทรางศุ และ จินตนา รักธรรม รัฐสภาไทย (๒๕๓๐). *พระที่นั่งอนันตสมาคม กรุงเทพฯ: อักษรสัมพันธ์.*
- ธีรยุทธ บุญมี (๒๕๔๗). *ประชาสังคม กรุงเทพฯ: สายธาร*
- นิยม รัฐอมฤต (๒๕๕๓). *การปกครองระบอบประชาธิปไตยในนานาประเทศ กรุงเทพฯ: มหาวิทยาลัยธรรมศาสตร์.*
- แน่น้อย ศักดิ์ศรี. (๒๕๔๕). *อภิเษกวิวาห์ : พระราชนิเวศน์ในพระบาทสมเด็จพระจอมเกล้าเจ้าอยู่หัว : ศิลปวัฒนธรรมฉบับพิเศษ กรุงเทพฯ: มติชน.*
- บัณฑิต จันทร์โรจน์กิจ. (๒๕๕๘). *รัฐธรรมนูญแห่งราชอาณาจักรไทย:ความเป็นมาและสาระสำคัญ กรุงเทพฯ: สถาบันพระปกเกล้า*
- บุญมี, ธ. (๒๕๕๑). *การปฏิวัติทางสัตวศาสตร์ของโซซัวร์เส้นทางสู่โพสโมเดิร์นนิสม์ กรุงเทพฯ: เคล็ดไทย*
- พลโท ประยูร ภมรมนตรี (๒๕๑๘). *ชีวิต๕แผ่นดินของข้าพเจ้า กรุงเทพฯ: บรรณกิจ.*
- พูนพิศมัย ดิศกุล, ม. จ. (๒๕๔๕). *สิ่งที่ข้าพเจ้าพบเห็น : ประวัติศาสตร์เปลี่ยนแปลงการปกครอง ๒๔๗๕. กรุงเทพฯ: สำนักพิมพ์อมรินทร์.*
- ภาควิชาประวัติศาสตร์ คณะอักษรศาสตร์ จุฬาลงกรณ์มหาวิทยาลัย (๒๕๕๗). *จาก 100 ปี ร.ศ. 130 ถึง 80 ปีประชาธิปไตย. กรุงเทพฯ สถาบัน.*
- รุ่งมณี เมฆโสภณ (๒๕๕๕). *อำนาจ 2 ต่อผู้โชคร้าย เอกสารอภิปไทย บันทึกจากสุดท้าย*

- คณะราษฎร ก่อนประวัติศาสตร์จะไร้ร่องรอย. กรุงเทพฯ: บ้านพระอาทิตย์.
- วิมลพรรณ ปัตถวิชัย (๒๕๕๓). เอกกษัตริย์ ใต้รัฐธรรมนูญ. เชียงใหม่: โรงพิมพ์กรุงเทพ.
- วิศวกรรมสถานแห่งประเทศไทยในพระบรมราชูปถัมภ์. ( , โครงการสัมมนาเชิงวิชาการเรื่องวิศวกรรม  
ฐานราก 49 ). 2549. กรุงเทพฯ: จุดทอง
- วิษณุ นาท กัตัญญทวิทิพย์ (๒๕๓๗). การศึกษาการใช้ฉัตรในสมัยอยุธยา . วิทยานิพนธ์ศิลปศาสตร์  
มหาบัณฑิต สาขาโบราณคดีสมัยประวัติศาสตร์ กรุงเทพฯ: ภาควิชาโบราณคดี  
มหาวิทยาลัยศิลปากร.
- สถาบันการเรียนรู้และพัฒนาประชาสังคม มหาวิทยาลัย มหิดล (๒๕๔๒). พลเมืองไทย ณ จุดเปลี่ยน  
แห่งศตวรรษ กรุงเทพฯ สถาบันการเรียนรู้และพัฒนาประชาสังคม.
- สมชาติ จึงศิริอารักษ์ (๒๕๕๓). สถาปัตยกรรมแบบตะวันตกในสยาม สมัยรัชกาลที่ ๔ พ.ศ. ๒๔๘๐  
กรุงเทพฯ: คณะสถาปัตยกรรมศาสตร์ มหาวิทยาลัยศิลปากร
- สมชาติ จึงศิริอารักษ์ (๒๕๖๐). การศึกษาเปรียบเทียบสถาปัตยกรรมสมัยใหม่ระหว่างญี่ปุ่นกับสยาม  
ตั้งแต่กลางศตวรรษที่ 19 ถึงสิ้นสุดสงครามโลกครั้งที่ 2 กรุงเทพฯ: ภาควิชาศิลป  
สถาปัตยกรรม คณะสถาปัตยกรรม มหาวิทยาลัยศิลปากร
- สมพงษ์ พิศาลสรกิจ (๒๕๔๔). เปิดบันทึกชีวิตพระประศาสน์พิทยายุทธ กรุงเทพฯ: สำนักพิมพ์มติ  
ชน.
- สันติสุข โสภณศิริ (๒๕๕๕). สถาบันพระมหากษัตริย์กับประชาธิปไตย กรุงเทพฯ: มูลนิธิเด็ก.
- สำนักเลขาธิการรัฐสภา (๒๕๓๖). 60ปีรัฐสภาไทย. กรุงเทพฯ: อักษรสัมพันธ์
- สุเมธ ชุมสายและคณะ (๒๕๕๐). พระองค์เจ้าปฤษฎางค์และข้อเสนอเกี่ยวกับรัฐธรรมนูญฉบับแรก  
พ.ศ. ๒๔๒๗. กรุงเทพฯ: สถาบันพระปกเกล้า.
- อธิป จิตตฤกษ์ (๒๕๕๗). ประชาธิปไตย: ความรู้ฉบับพกพา. กรุงเทพฯ: โอเพนเวิร์ด พับบลิชซิง  
เฮาส์.
- อนุสรณ์ ลีมนานี (๒๕๕๘). รัฐ สังคม และ การเปลี่ยนแปลง. กรุงเทพฯ: สยามปัญญา.
- อัมพร จิรัฐติกร. ( ๒๕๕๘). พื้นที่สาธารณะข้ามชาติ การเมืองเรื่องพื้นที่ข องแรงงานอพยพไทใหญ่ใน  
จังหวัดเชียงใหม่ เชียงใหม่: หจก.วนิดาการพิมพ์.
- อานนท์ จิตประภาส ( ๒๕๕๔). ปิยะมหาราชจอมกษัตริย์. กรุงเทพฯ: ยิบซี.



ภาคผนวก

ภาคผนวก ก.

รูปแบบที่นั่งในรัฐสภา (Typology of Parliamentary seating Arrangements )



๑) แบบห้องเรียน ( Classroom Style )

การจัดรูปแบบของห้องประชุมแบบนี้เป็นที่นิยมของประเทศที่มีการปกครองแบบสังคมนิยมและ  
สาธารณรัฐอย่าง-

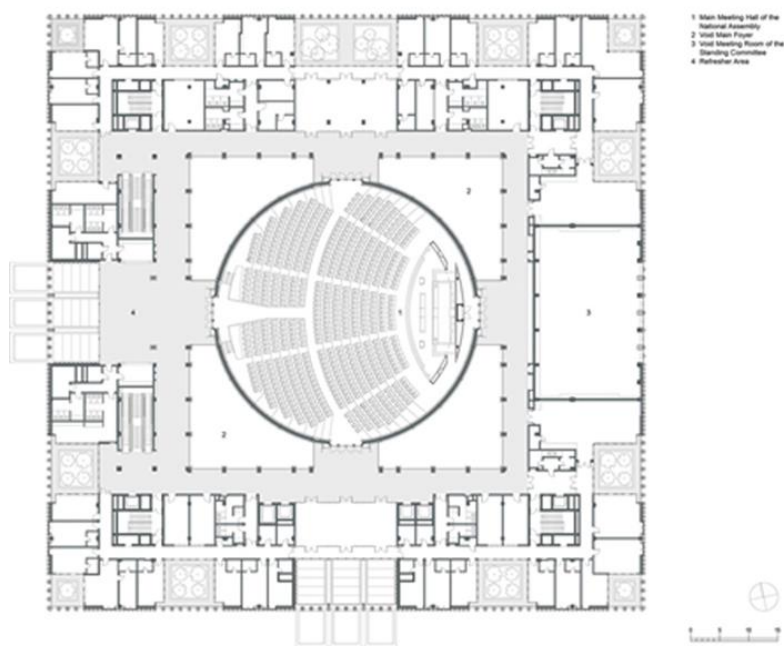

ภาพที่ 94 รัฐสภาเวียดนามในกรุงฮานอย  
ที่มา arch daily



ภาพที่ 95 สภาประชาชนแห่งชาติ ในกรุงปักกิ่ง  
ที่มา The Parliament



## ๒) แบบประจันหน้า ( Opposing Benches )

การจัดรูปแบบของที่ประชุมแบบนี้มีแม่แบบมาจากสภาในเครือจักรภพ โดยมีรัฐสภาของอังกฤษใช้เป็นแห่งแรกจากนั้นก็กลายเป็นรูปแบบมาตรฐานในที่อื่นๆไม่ว่า จะเป็น แคนาดา ( British Colombia ) , ออสเตรเลีย ( Melbourne ) , นิวซีแลนด์ ( New South Wales ) อินเดีย และ มาเลเซีย



ภาพที่ 96 รัฐสภาของนิวซีแลนด์  
ที่มา parliament.nsw.gov.au

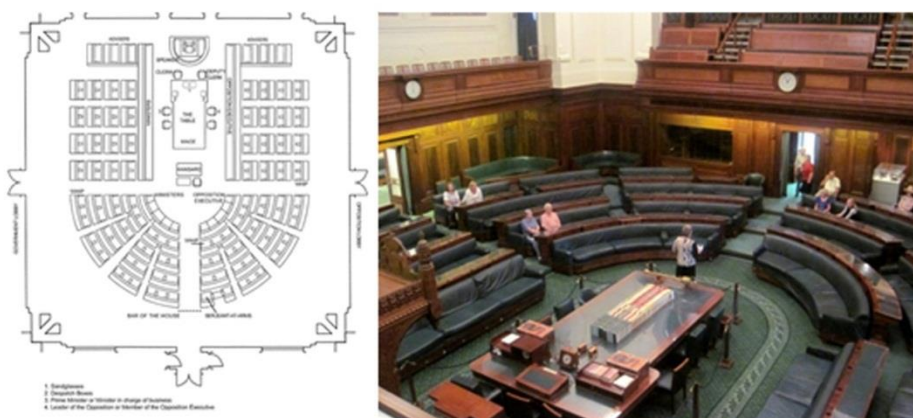

ภาพที่ 97 รัฐสภาของออสเตรเลีย  
ที่มา The telegraph

๓) แบบพัด ( Fan Shape ) หรือ ครึ่งวงกลม ( Semi-Circle )

การจัดรูปแบบพัดเป็นรูปแบบที่นิยมที่สุดในบรรดการจัดที่นั่ง ทั้งหมดของการประชุมในสภาที่เป็นระบอบประชาธิปไตยแบบเสรีนิยมไม่ว่าจะเป็น , เยอรมัน , ญี่ปุ่น , เนเธอร์แลนด์ , บังกลาเทศ , สหรัฐอเมริกา , โปแลนด์ ฝรั่งเศส และ อิตาลี เป็นต้น

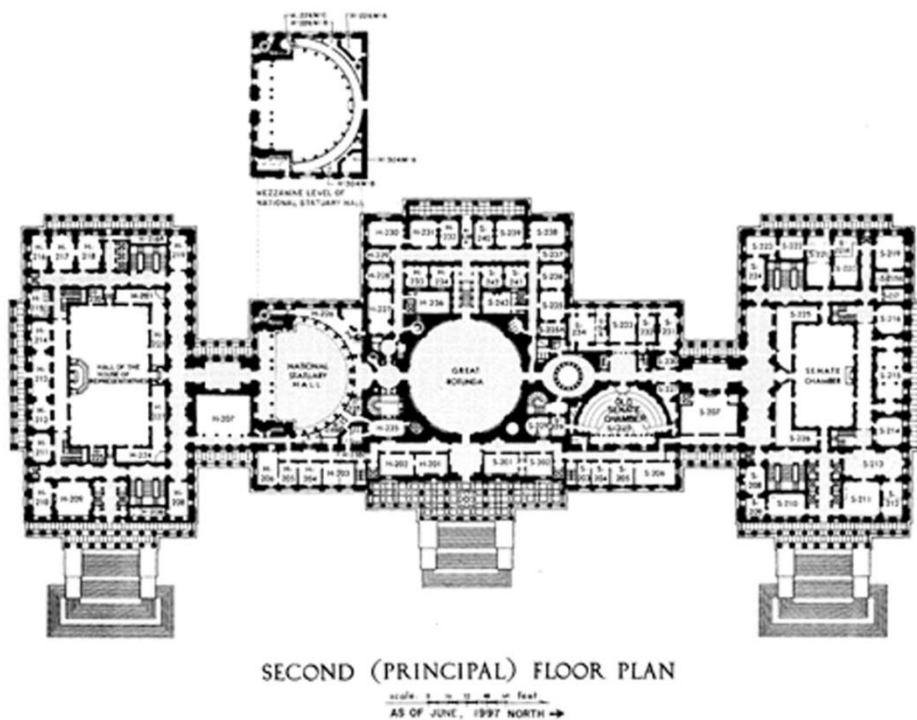

ภาพที่ 98 รัฐสภาของสหรัฐอเมริกา The Capitol  
ที่มา พจนานุกรมเสรี

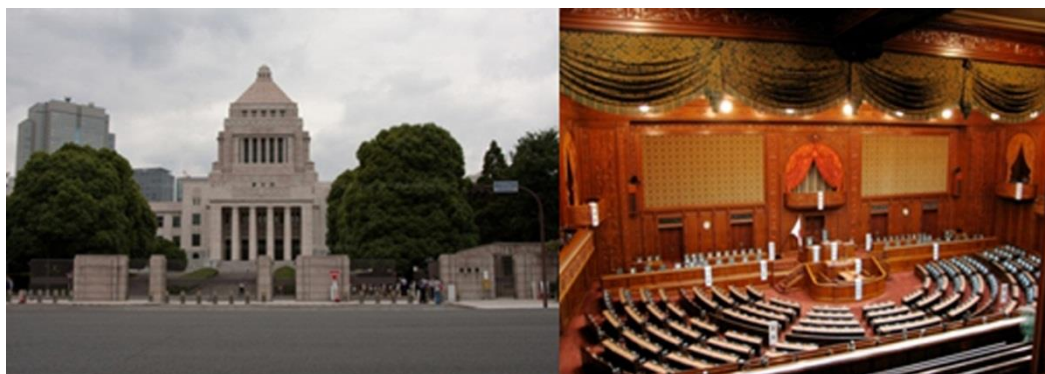

ภาพที่ 99 รัฐสภาของญี่ปุ่น National Diet  
ที่มา พจนานุกรมเสรี



ภาพที่ 100 รัฐสภาของฝรั่งเศส (Assemblée nationale)  
ที่มา พจนานุกรมเสรี



ภาพที่ 101 รัฐสภาเดิมของลักเซมเบิร์ก  
ที่มา พจนานุกรมเสรี

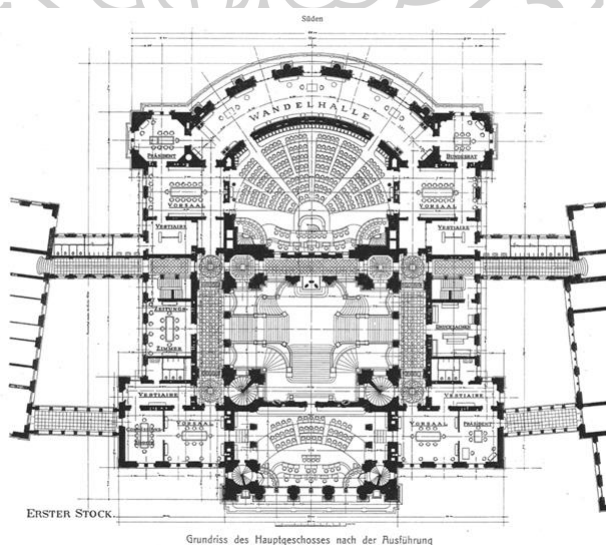

ภาพที่ 102 รัฐสภาวิสเซอร์แลนด์  
ที่มา พจนานุกรมเสรี

#### ๔) แบบเกือกม้า

การจัดที่นั่งของห้องประชุมแบบเกือกม้าเป็นลักษณะผสมระหว่างการจัดที่นั่งแบบซุนนาง และแบบพิคประเทศที่จัดในรูปแบบนี้ได้แก่ ฮังการี , ตุนิเซีย, ชูดาน, โปแลนด์, โปรตุเกตุ, เซอร์เบีย และ ออฟริกาใต้ เป็นต้น

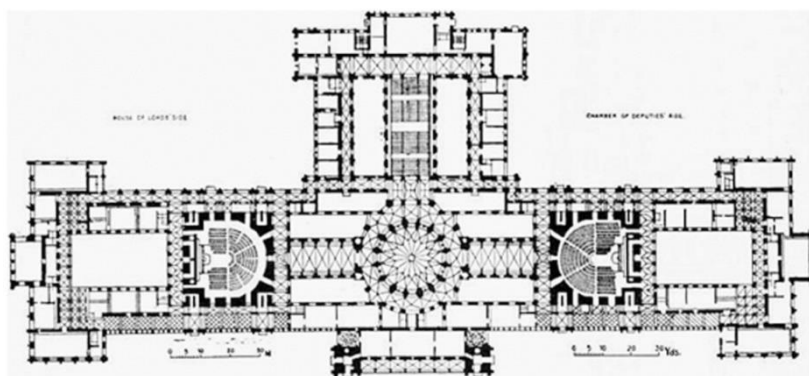

ภาพที่ 103 รัฐสภาฮังการี  
ที่มา พจนานุกรมเสรี

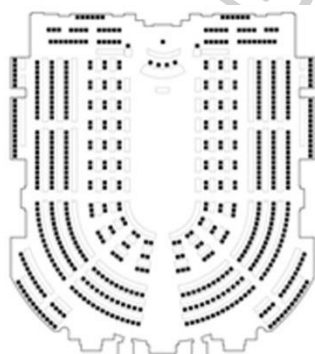

ภาพที่ 104 รัฐสภาอัฟริกาใต้  
ที่มา Parliament

### ๕) แบบวงกลม

การจัดที่นั่งแบบวงกลมเป็นสัญลักษณ์ของความร่วมมือกันในระดับภูมิภาคมากกว่าระดับประเทศเช่นในรัฐสภาแห่งชาติยุโรป (European Parliament ) เป็นต้น แต่ก็ยังมี บางประเทศที่ใช้รูปแบบนี้อยู่บ้างได้แก่ ประเทศ เลโซโท ใน ทวีปแอฟริกา และ อาณาจักร เวสฟาเลีย ในสหพันธ์รัฐแม่น้ำไรน์ของประเทศ เยอรมัน



ภาพที่ 105 รัฐสภาแห่งชาติยุโรปStrasbourg  
ที่มา พจนานุกรมเสรี



ภาพที่ 106 รัฐสภาแห่งชาติเลโซโท  
ที่มา afrol

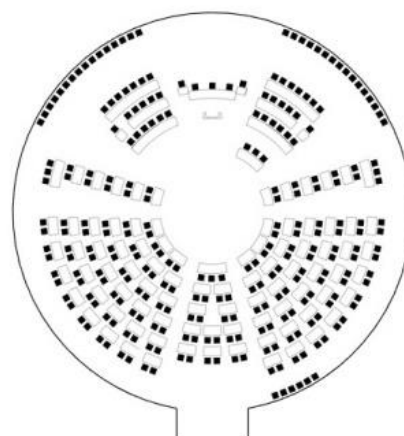

ภาพที่ 107 รัฐสภาแห่งเวสฟาเลีย  
ที่มา parliament

ภาคผนวก ข.

รูปแบบอาคารรัฐสภา





### ๑) ยุคสมัยของสถาปัตยกรรม

รูปแบบสถาปัตยกรรมเป็นกรณีศึกษาคุณค่าของอาคารรัฐสภาในประเทศต่างๆ นั้นมีความสัมพันธ์กับเหตุการณ์ทางการเมืองของแต่ละประเทศและสามารถบอกถึงแนวคิดที่ซ่อนอยู่ในส่วนต่างๆ และอายุของอาคารที่แสดงถึงคุณค่าของสถาปัตยกรรมนั้น

๑.๑ สถาปัตยกรรม Gothic Revival (C.1800-1900) ได้แก่ รัฐสภาอังกฤษ และ

ฮังการี เป็นต้น



ภาพที่ 108 รัฐสภาของอังกฤษ และ ฮังการี

ที่มา พจนานุกรมเสรี

๑.๒ สถาปัตยกรรม Baroque (C.1600-1725) เช่น รัฐสภาเชก ,เยอรมัน ,และอิตาลี เป็นต้น



ภาพที่ 109 รัฐสภาของ เชก และอิตาลี

ที่มา พจนานุกรมเสรี

๑.๓) สถาปัตยกรรม Neoclassic (C.1750 – 1850) เช่น รัฐสภาฝรั่งเศส , กรีซ ,เซอร์เบีย<sup>63</sup> และสหรัฐอเมริกา ,ยูเครน และ สเปน เป็นต้น

<sup>63</sup> Neo classic + Neo Baroque



ภาพที่ 110 รัฐสภาของสหรัฐอเมริกา (The Capitol) เซอร์เบีย และฝรั่งเศส (Palais )  
ที่มา พจนานุกรมเสรี

๑.๔) สถาปัตยกรรม Greek Revival (C. 1750 – 1850 ) เช่น ออสเตรีย และ สภาของรัฐวิกตอเรียใน  
ออสเตรเลีย เป็นต้น



ภาพที่ 111 สภาของรัฐวิกตอเรียในออสเตรเลีย

ที่มา พจนานุกรมเสรี

๑.๕ สถาปัตยกรรมยุคใหม่ ( C.1910 -1979) เช่น บราซิล , อินเดีย , ฟินแลนด์ , , และ เบลีซ เป็นต้น



ภาพที่ 112 รัฐสภาของบราซิล (Congresso Nacional do Brasil) และ อินเดีย  
ที่มา พจนานุกรมเสรี

๑.๖) สถาปัตยกรรม หลังยุคใหม่และ ร่วมสมัย ( C .1979-ปัจจุบัน ) เช่น ออสเตรเลีย, บอสเนีย, เลโซโท, ลิชัวเนีย, มอลตา ,เวียดนาม ,อิรัก,มอลต้า และ อัลเบเนีย เป็นต้น



ภาพที่ 113 รัฐสภาของ อิรัก และ เวียดนาม  
ที่มา พจนานุกรมเสรี

## ๒) วัฒนธรรมประจำถิ่น

การใช้วัฒนธรรมท้องถิ่นที่แสดงถึงความเชื่อทางศาสนา คติ หรือ รูปแบบของสถาปัตยกรรมประจำถิ่นเป็นรูปแบบที่แสดงไว้ซึ่งอัตลักษณ์ที่เป็นลักษณะเฉพาะของท้องถิ่นมาปรับเข้ากับวิธีการก่อรูปแบบร่วมสมัย นั้นได้แก่

๒.๑) ประเทศในแอฟริกา เช่น บอสซวานา

๒.๒) ประเทศในหมู่เกาะ เช่น คิริบาคี , ปาปัวนิวกินี เป็นต้น

๒.๓) ประเทศในตะวันออกกลาง เช่น สหรัฐอาหรับเอมิเรต, คูเวต เป็นต้น

๒.๔) ประเทศในกลุ่มอาเซียนและจีน เช่น ไทย, ลาว และ กัมพูชา เป็นต้น

๒.๕) ประเทศในยุโรป เช่น ลิกเตนสไตน์ และ อันดอร์รา



ภาพที่ 114 รัฐสภาของ ปาปัวนิวกินี, กัมพูชา, บอสซวานา, คิริบาคี, สหรัฐอาหรับเอมิเรต, ลิกเตนสไตน์, ไทย และ คูเวต

ที่มา พจนานุกรมเสรี

### ๓) การจัดผังอาคาร

#### ๓.๑) แบบอาคารเดี่ยว ( Single Building )

การจัดวางอาคารแบบเดี่ยวมักเป็นที่นิยมในยุคสมัยหนึ่งมักจะปั้นอาคารขนาดใหญ่ และใช้แกนแบบสมมาตร มักมีสัญลักษณ์ เช่น โคมขนาดต่างเพื่อแสดงความยิ่งใหญ่ และสูงส่งของอุดมการณ์ทางการเมือง



ภาพที่ 115 ญี่ปุ่น , สหรัฐอเมริกา และ ไทย  
ที่มา พจนานุกรมเสรี

#### ๓.๒) แบบกลุ่มอาคาร ( Cluster Organization )

การจัดวางอาคารแบบกลุ่มมักมีรูปแบบของการใช้สอยอาคารที่มีความหลากหลายและ ต้องการความกลมกลืนกับสภาพของบริบทเดิมเช่น รัฐสภาของอังกฤษที่ Westminster ในกรุงลอนดอน , ออสเตรเลีย และ, สก็อตแลนด์ เป็นต้น



ภาพที่ 115 รัฐสภาของอังกฤษและออสเตรเลีย

ที่มา BBC



ภาคผนวก ค.  
พระที่นั่งอนันตสมาคม

พระที่นั่งอนันตสมาคมเป็นส่วนหนึ่งของพระราชวังดุสิตพระบาทสมเด็จพระจุลจอมเกล้าเจ้าอยู่หัว ทรงพระกรุณาโปรดเกล้าฯ ให้สร้างขึ้นทางทิศตะวันออกของพระที่นั่งอัมพรสถาน<sup>64</sup> เพื่อใช้เป็นสถานที่เสด็จออกมหาสมาคมพระองค์ได้เสด็จพระราชดำเนินไปทรงวางศิลาฤกษ์ในวันที่ ๑๑ พฤศจิกายน พ.ศ. ๒๔๕๑ พร้อมทั้งพระราชทานชื่อพระที่นั่งว่า พระที่นั่งอนันตสมาคม ซึ่งเป็นชื่อพระที่นั่งองค์หนึ่งภายในพระอภิเนาว์นิเวศน์ พระบรมมหาราชวังที่สร้างขึ้นในรัชสมัยพระบาทสมเด็จพระจุลจอมเกล้าเจ้าอยู่หัว แต่ด้วยสภาพที่ทรุดโทรมยากแก่การบูรณะจึงได้รื้อลง พระที่นั่งหลังนี้ออกแบบโดย นาย มาริโอ ตามานโญ (Mario Tamagno) สถาปนิกชาวอิตาลี โดยมี อันนิบาเล รีกิออตติ (Annibale Rigotti) เป็นที่ปรึกษา ส่วนวิศวกรคือ นาย คาร์โล อัลเลกรี (Carlo Allegri) ฝ่ายไทยมี เจ้าพระยามรราช (ปั้น สุขุม) เป็นแม่กองจัดการก่อสร้าง และมี พระยาประชากรกิจวิจารณ์ (โอ อมาตยกุล) เป็นผู้ช่วย โดยพระที่นั่งอนันตสมาคมเป็นสัญลักษณ์ของแนวความคิดเรื่องความเป็นสยามศิวิไลซ์ ด้วยการใช้องค์ประกอบของฝรั่งเศสแบบ Neo-Baroque โดยใช้หินอ่อนจากประเทศอิตาลีเป็นวัสดุหลัก กระเบื้องจากกรุงเวียนนาและพรมจากมหานครลอนดอน

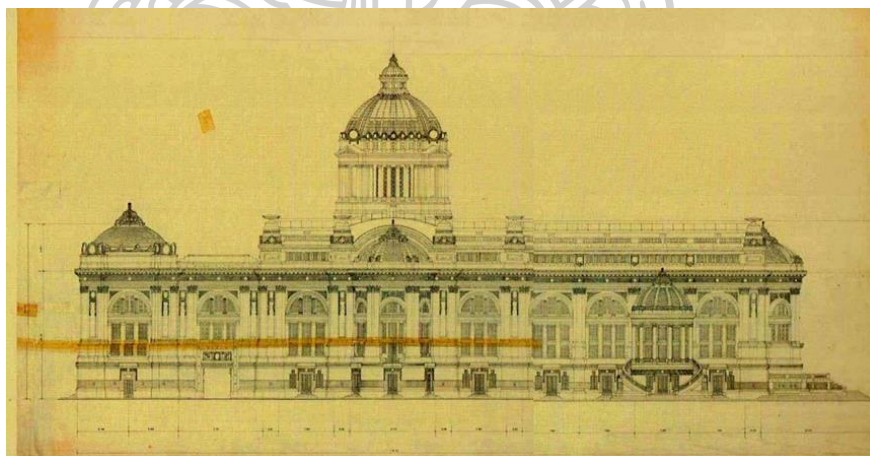

ภาพที่ 116 แบบของพระที่นั่งอนันตสมาคม  
ที่มา สำนักพิมพ์ Lizem

<sup>64</sup> พระที่นั่งองค์แรกที่สร้างเสร็จออกแบบโดยนายซันเดรซกี (Carl Sandreczki) สถาปนิกชาวเยอรมัน ปัจจุบันเป็นที่ประทับของรัชกาลที่ ๑๐ คือ สมเด็จพระเจ้าอยู่หัวมหาวชิราลงกรณ บดินทรเทพยวรางกูร

ลักษณะผังของอาคารมีลักษณะปฏิกภ ( Balance) มี 2 แขนตัดกันคล้ายกางเขนวัดความกว้างได้ประมาณ 49.50 เมตรความยาวประมาณ 112.50 เมตรส่วนแคบที่สุดไว้ได้ 19.00 เมตร ส่วนสูงสุดของโดมวัดได้ 49.50 เมตร โครงสร้างอาคารเป็นอาคารคอนกรีตเสริมเหล็กสูง 2 ชั้น โดยโครงสร้างส่วนใหญ่เป็น wall Bearing โครงสร้างชั้นฐานเดิมเป็นเข็มเจาะระบบ **Comp actual Pile**<sup>65</sup> แบบ Displacement Method โดยใช้ลูกตุ้มหนัก 2 ตันยกสูง 4-5 เมตรแล้วกระทุ้งลงดินให้เกิดรูนำร่องแล้วใช้เหล็กปลอกแบบมีเกลียวใส่ลงไปในรูต่อกันไปตลอดเสาเข็มที่ว่ามีขนาดความยาวประมาณ 8-10 เมตรจำนวน 501 ต้น สำหรับรับน้ำหนัก ของ Wall Bearing กานคอดินมีขนาด 10 สอกคือ 10 เมตร ลึกจากผิวดิน 4 เมตร พระที่นั่งอนันตสมาคมได้ปรากฏรอยแตกร้าว ที่ผนังบางแห่งเพราะปัญหาการทรุดตัว<sup>66</sup> ซึ่งแก้ปัญหาด้วยการทำฐานรากชนิด Floating Foundation ลักษณะคล้ายเรือลอยอยู่บนชั้นดินอ่อนเพื่อรองรับน้ำหนักอาคารส่วนบนโดยส่วนของเรือมีความลึกจากระดับชั้นดินประมาณ 3.5 เมตรน้ำหนักประเมนลงดินประมาณ 6 ตัน / ตารางเมตร

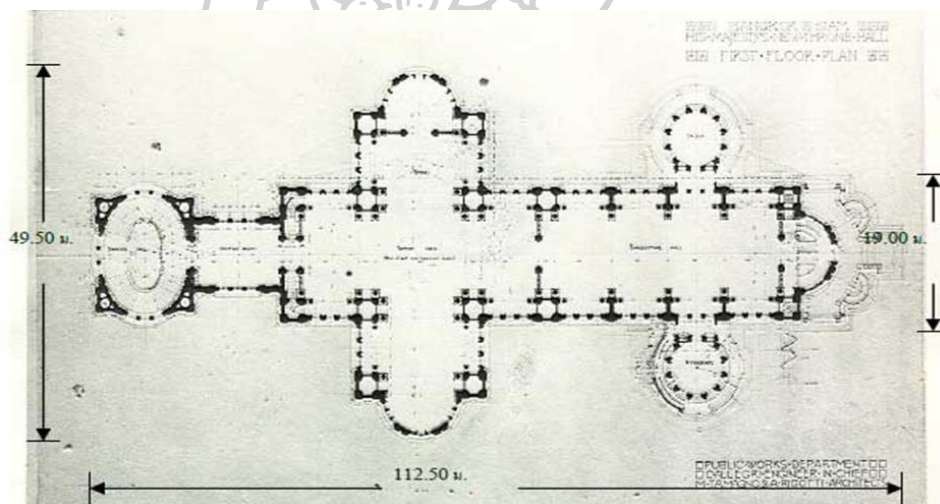

ภาพที่ 117 ผังของพระที่นั่งอนันตสมาคม  
ที่มา สำนักพิมพ์ Lizenn

<sup>65</sup> วิศวกรรมสถานแห่งประเทศไทยในพระบรมราชูปถัมภ์, โครงการสัมมนาเชิงวิชาการเรื่อง วิศวกรรมฐานราก 49 กรุงเทพฯ : จุดทอง ,2549

<sup>66</sup> ค้นพบ โดย นาย เอกฤทธิ หมั่นเพินดี ( Ercole Manfredi ) เป็นผู้ประสานงานโครงการ



ส่วนหลังคาและโดมเป็นโลหะผสมทำมาจากทองแดงและสำริด (Copper and Bronze) จากเมือง Stuttgart ในประเทศเยอรมันนี เช่นเดียวกับโดมของ เซนต์ปีเตอร์แห่งบาซิลิกาที่กรุงโรมและโดมของ basilica di superga ที่เมืองตูริน ขนาดของโดมใหญ่ มีเส้นผ่าศูนย์กลางประมาณ 15 เมตรการตกแต่งภายในโดยเฉพาะบริเวณโดมได้จ้างนาย กาลิเลโอ คินี<sup>67</sup> เป็นศิลปินผู้เขียนภาพสีปูนเปียก เช่นเดียวกับสถานที่สำคัญในยุโรป



ภาพที่ 118 ภาพวาด Mural painting ของ นาย กาลิเลโอ คินีบน โดมของพระที่นั่งอนันตสมาคม ที่มา สำนักพิมพ์ lizenn

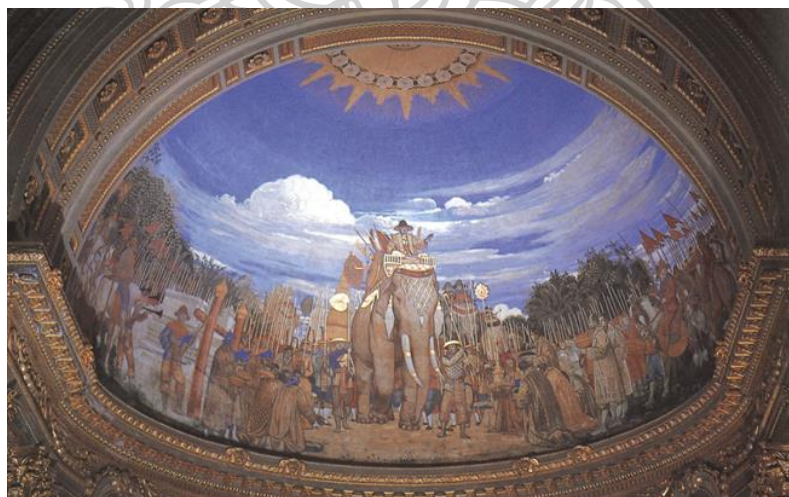

ภาพที่ 119 พระบาทสมเด็จพระพุทธยอดฟ้าจุฬาโลกบบริเวณ โดมด้านทิศเหนือในพระที่นั่งอนันตสมาคม

ที่มา the cloud

<sup>67</sup>(Galileo Chini 1873 - 1956 / พ.ศ. ๒๔๑๖ - ๒๔๙๙) เดินทางเข้ามาทำงานที่กรุงเทพฯ ในช่วงต้นรัชสมัยพระบาทสมเด็จพระมงกุฎเกล้าเจ้าอยู่หัว ระหว่าง พ.ศ. ๒๔๕๔ - ๒๔๕๖

ภาพสมเด็จพระยามหากษัตริย์ศึกยกทัพกลับจากทัพพม่ามาปราบจลาจลนครปฐมบุรีก่อนที่จะปราบดาภิเษกขึ้นครองราชสมบัติเป็นรัชกาลที่ ๑ แห่งราชวงศ์จักรี ในพระราชพงศาวดารกรุงธนบุรี กล่าวถึงเหตุการณ์นี้ไว้ว่า “สมเด็จพระยามหากษัตริย์ศึก ให้ตรวจเตรียมพลโยธาหาญพร้อมแล้ว ให้เอาช้างเข้าเทียบเกย แล้วขึ้นบนเกยจะขึ้นช้างในเวลานั้นบังเกิดศุภนิมิตร์เปนมหัสจรรย์ปรากฏแก่ตาโลกย์ เพื่อพระราชกฤษฎีกาเดชนาฎภาพพระบารมี จะถึงมหาเสวตรรัชาินทร์ บันดานให้พระรัศมีโชติช่วง แผลออกจากพระกายโดยรอบ เห็นประจักษ์ทั่วทั้งกองทัพ บันดารี่พลนายไพร่ทั้งผู้ใหญ่ผู้น้อย ชวนกันยกมือขึ้นถวายบังคมพร้อมกัน แล้วเจรจากันว่า เจ้านายเรากมีบุญเป็นแท้กลับเข้าไปครั้งนี้จะได้ผ่านพิภพเป็นมั่นคง ... ขณะนั้นชาวพระนครรู้ข่าวว่า สมเด็จพระยามหากษัตริย์ศึก ยกทัพกลับมาที่ชวนกันมีความยินดีถ้วนทุกคน ยกมือขึ้นถวายบังคมแล้วกล่าวว่าครั้งนี้การยุคเช็ญจะสงบแล้วแผ่นดินจะราบคาบ บ้านเมืองจะอยู่เย็นเป็นสุขสืบไป”



ภาพที่ 120 พระบาทสมเด็จพระพุทธเลิศหล้านภาลัย รัชกาลที่ ๒ พระนั่งเกล้าเจ้าอยู่หัวรัชกาลที่ ๓ และ พระบาทสมเด็จพระจอมเกล้าเจ้าอยู่หัว รัชกาลที่ ๔ บนโดมในด้านทิศตะวันออกและด้านทิศตะวันตกพระที่นั่งอนันตสมาคม  
ที่มา the cloud



ภาพที่ 121 พระบาทสมเด็จพระพุทธเจ้าหลวงในเหตุการณ์เล็กทาส รัชกาลที่ ๕ บนโดมด้านทิศ  
ใต้ ในพระที่นั่งอนันตสมาคม  
ที่มา the cloud



ภาพที่ 122 การบรมราชาภิเษก ของ พระบาทสมเด็จพระมงกุฎเกล้าเจ้าอยู่หัว รัชกาลที่ ๖ ในด้านทิศ  
ตะวันออกพระที่นั่งอนันตสมาคม  
ที่มา the cloud



ภาพที่ 123 เพดานโดมกลาง ซึ่งเป็นโดมใหญ่ที่สุด มีจารึกพระปรมาภิไธย

ที่มา ประชาชาติธุรกิจ และ identity.opm.go.th

บทบาทของพระที่นั่งอนันตสมาคมในฐานะวัดอุทยานและหลักฐานทางประวัติศาสตร์ที่สำคัญที่สุดในหลายมิติไม่ว่าจะเป็น มิติของแนวความคิดของความคิดวิไลซ์ในสยาม ( Siam Civilization ) หรือ ส่วนที่เป็นยุคเปลี่ยนผ่านของประวัติศาสตร์การเมืองการปกครองทั้งในระบอบสมบูรณาญาสิทธิราชย์ไปสู่ระบอบประชาธิปไตย นอกจากนี้ยังมีเรื่องเกี่ยวกับความจงรักภักดีและความชื่นชมต่อสถาบันพระมหากษัตริย์ของประชาชนชาวไทยในยุคสมัยของพระบาทสมเด็จพระเจ้าอยู่หัวในรัชกาลที่ ๙ ซึ่งมีเหตุการณ์ที่น่าจดจำและถูกบันทึกไว้ในหนังสือพิมพ์และสำนักข่าวทั้งในประเทศและต่างประเทศ บทบาทดังกล่าวได้แสดงคุณค่าในด้าน สุนทรียศาสตร์ , ประวัติศาสตร์ , สังคม,จิตวิญญาณ ,อรรถประโยชน์,เศรษฐกิจ,การศึกษารวมทั้งการสร้างเอกลักษณ์ให้แก่พื้นที่อย่างเหมาะสมตามเจตนารมณ์ของผู้ที่สร้าง



ภาคผนวก ง.

พระบาทสมเด็จพระปรมินทรมหาภูมิพลอดุลยเดช

## พระราชประวัติ



ภาพที่ 124 สมเด็จพระเจ้าฟ้ามหิดลและ พระบรมราชชนก,ชนนี , เษยฐภคินี และ รัชกาลที่ ๗  
ที่มา [www.princemahidolfoundation.com](http://www.princemahidolfoundation.com)

พระองค์เสด็จพระราชสมภพเมื่อวันที่ ๕ ธันวาคม พ.ศ. ๒๔๗๐ ตรงกับรัชสมัย  
พระบาทสมเด็จพระปกเกล้าเจ้าอยู่หัว รัชกาลที่ 7 ที่โรงพยาบาลเมตต์ออบิรัน เมืองเคมบริดจ์ รัฐ  
แมสซาชูเซตส์ ประเทศสหรัฐอเมริกา เป็นพระราชโอรสองค์ที่ ๑ ใน สมเด็จพระเจ้าฟยาเชอ เจ้าฟ้า  
มหิดลอุดุลเดช กรมขุนสงขลานครินทร์<sup>68</sup> กับหม่อมสังวาลย์ ตะละภัฏ ทรงเป็น บรมราชชนนี)  
ทรงเป็นพระราชอนุชาของ พระบาทสมเด็จพระเจ้าอยู่หัวอานันทมหิดล รัชกาลที่ ๘ และ สมเด็จพระ  
พระพี่นางเธอเจ้าฟ้ากัลยาณิวัฒนาในตอนแรก ทรงมีพระราชอิสริยยศว่า พระวรวงศ์เธอ พระองค์เจ้า  
ภูมิพลอดุลยเดช มีการขอพระราชทานนามทางโทรเลขจากพระพันวัสสาอัยกาเจ้า ซึ่งพระองค์เสด็จ  
เข้าเฝ้า พระบาทสมเด็จพระปกเกล้าฯ จึงทรงพระราชทานนามว่า ภูมิพลอดุลยเดช โดยสะกดคำเป็น

<sup>68</sup> พระยศในขณะนั้น ภายหลังคือสมเด็จพระมหิตลาธิเบศร อดุลยเดชวิกรม พระบรมราชชนกทรงเป็นพระราช  
โอรสพระองค์ที่ ๖๕ ในพระบาทสมเด็จพระจุลจอมเกล้าเจ้าอยู่หัว และพระองค์ที่ ๑ ในสมเด็จพระศรีสวรินทิรา  
บรมราชเทวี พระพันวัสสาอัยยิกาเจ้า

ภาษาอังกฤษว่า Bhumibala Adulayadeja แล้วเขียนกำกับให้ชัดเจนเป็นลายพระหัตถ์ว่า เขียนอย่างไร  
วิธีแปลงอักษรอย่างรัชกาลที่ Bhumibala Adulayadeja เขียนอย่างออกเสียง (Poomipon)

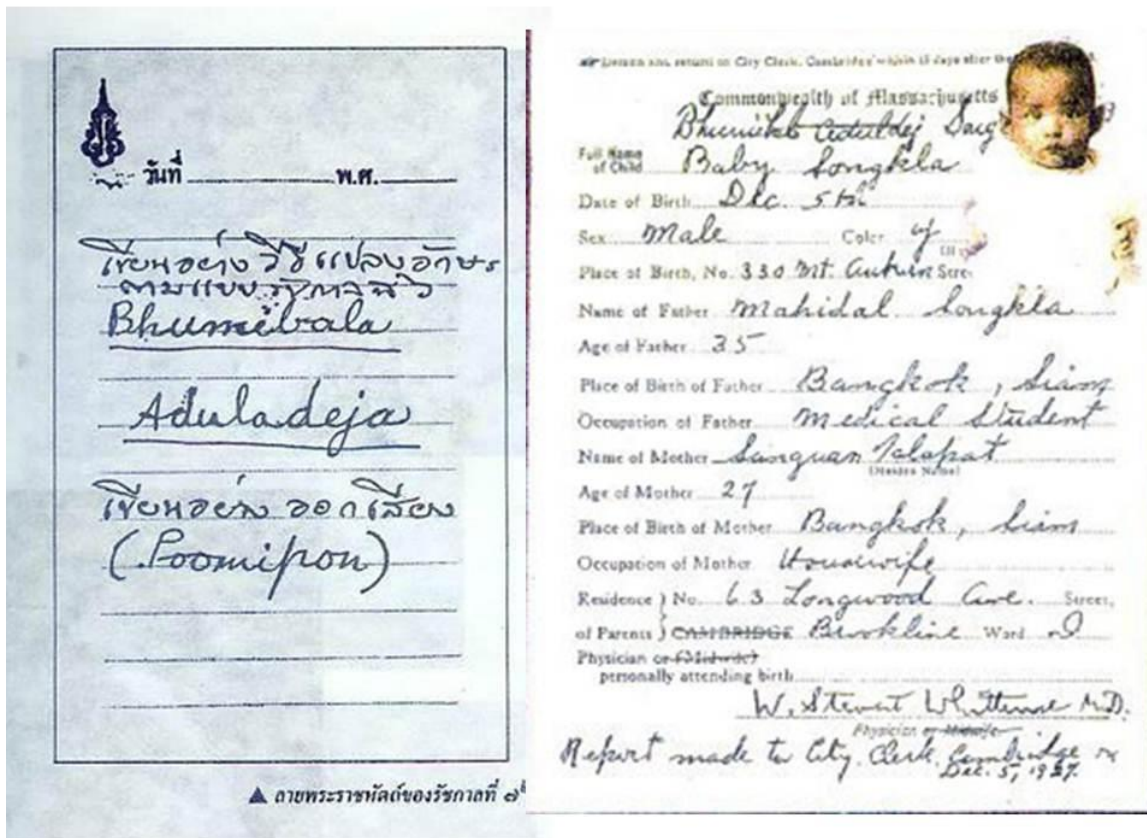

ภาพที่ 125 ลายพระหัตถ์ของพระบาทสมเด็จพระปกเกล้า และ สุนัขบัตรของ เบบี สงขลา

ที่มา pinterest

มีความคลาดเคลื่อนจากการสื่อสารเมื่อ มจ. คำรัสดำรง เขียนโทรเลขเป็นภาษาอังกฤษเพียงว่า

Your son's name is Bhumibala Adulayadeja ทำให้พระราชชนนีเข้าใจว่าชื่อ ภูมิบาล จึงทรงสะกดชื่อในสุติบัตรว่า Bhumibal Aduldej Songkla นามสกุลสงขลาซึ่งเป็นนามสกุลของพระบิดาคือ มหิดล สงขลาภายหลังพระบาทสมเด็จพระปกเกล้าฯ ทรงพระราชทานนามสกุลแก่ราชสกุลในปี พ.ศ. ๒๔๗๒ จึงใช้นามของพระบิดามาเป็นนามสกุลเป็นต้นมา

### ชีวิตการก่อนหลังขึ้นครองราชย์และพระราชกรณียกิจ

พ.ศ. ๒๔๗๕ เมื่อเจริญพระชนมายุได้สี่พรรษา เสด็จเข้าศึกษาที่โรงเรียนมาแตร์เดอี

พ.ศ. ๒๔๗๖ ทรงเข้าศึกษาต่อชั้นประถมศึกษาที่ โรงเรียนเมียร์มองต์ เมืองโลซาน ประเทศสวิสเซอร์แลนด์

พ.ศ. ๒๔๗๗ เมื่อพระองค์เจ้าอานันทมหิดล พระบรมเชษฐาธิราช เสด็จขึ้นครองราชย์เป็นพระมหากษัตริย์ทรงได้รับการสถาปนาฐานันดรศักดิ์เป็น สมเด็จพระเจ้าน้องยาเธอ เจ้าฟ้าภูมิพลอดุยเดช

พ.ศ. ๒๔๘๘ ทรงรับประกาศนียบัตรทางอักษรศาสตร์ จากโรงเรียนยิมนาส คลาซีค กังโตนาล แล้วทรงเข้าศึกษาต่อ ณ มหาวิทยาลัยโลซาน แผนกวิทยาศาสตร์

วันที่ ๕ มิถุนายน พ.ศ. ๒๔๘๘ พระบาทสมเด็จพระปรเมนทรมหาอานันทมหิดลทรงเสด็จสวรรคต โดยต้องพระแสงปืนใน พระที่นั่งบรมพิมาน พระองค์ได้ตัดสินใจรับตำแหน่งพระมหากษัตริย์ เสด็จขึ้นครองราชสมบัติ สืบราชสันตติวงศ์ในวันเดียวกันนั้น แต่เนื่องจากยังมีพระราชกิจด้านการศึกษา จึงทรงเสด็จพระราชดำเนินไปศึกษาต่อ ณ มหาวิทยาลัยแห่งเดิม<sup>๖๙</sup> แต่เปลี่ยนสาขาจาก

<sup>๖๙</sup> วันที่ ๑๕ สิงหาคม พ.ศ. ๒๔๘๘ : วันนี้ถึงวันที่เราจะต้องจากไปแล้ว! พอถึงเวลาก็ตกลงจากพระที่นั่งพร้อมกับแม่ ลาเจ้านายฝ่ายใน ณ พระที่นั่งชั้นล่างนั้น แล้วก็ไปยังวัดพระแก้ว เพื่อนมัสการลาพระแก้วมรกต และพระภิกษุสงฆ์ ลาเจ้านายฝ่ายหน้า ลาข้าราชการทั้งไทยและฝรั่ง แล้วก็ไปขึ้นรถยนต์ พอรถแล่นออกไปได้ไม่ถึง





ภาพที่ 126 รูปภาพฝูงชนในวันเสด็จ วันที่ ๑๕ สิงหาคม พ.ศ. ๒๔๘๕  
ที่มา pinterest

### พระราชพิธีบรมราชาภิเษก

๒๐๐ เมตร มีหญิงคนหนึ่งเข้ามาหยุดรถ แล้วส่งกระป๋องให้เรากินละใบ ราชวงศ์ก็ยังไม่แน่ใจว่าจะมีอะไรอยู่ในนั้น บางทีจะเกิดเป็นลูกระเบิด! เมื่อมาเปิดดูภายหลัง ปรากฏว่าเป็นทอฟฟี่ที่อร่อยมาก ตามถนนผู้คนช่างมากมายเสียจริงๆ ที่ถนนราชดำเนินกลาง ราษฎรเข้ามาใกล้จนชิดรถที่เรานั่ง กลัวเหลือเกินว่าล้อรถของเราจะไปทับแข้งทับขาใครเข้าบ้าง รถเล่นฝ่าฝูงคนไปได้อย่างช้าที่สุด ถึงวัดเบญจมบพิตร รถเล่นเร็วขึ้นได้บ้าง ตามทางที่ผ่านมา ได้ยินเสียงใครคนหนึ่งร้องขึ้นมาดังๆ ว่า “อย่าละทิ้งประชาชน” อยากจะร้องบอกเขาลงไปว่า ถ้าประชาชนไม่ “ทิ้ง” ข้าพเจ้า แล้ว ข้าพเจ้าจะ “ละทิ้ง” อย่างไรได้ แต่รถวิ่งเร็วและเลยไปไกลเสียแล้ว... เมื่อขึ้นมาอยู่บนเครื่องบินแล้วก็ยังมองเห็นราษฎร ได้ยินเสียงไซโยโห่ร้องอวยชัยให้พร แต่เมื่อคนประจำเครื่องบินเริ่มเดินเครื่องทีละเครื่องๆ เสียงเครื่องยนต์ดังสนั่นหวั่นไหว กลบเสียงโห่ร้องก้องกังวานของประชาชนที่ตั้งอยู่หมด พอถึง ๑๒ นาฬิกา เราก็ต้อออกเดินทาง มาบินวนอยู่เหนือพระนคร สามรอบ ยังมองเห็นประชาชนแหงนดูเครื่องบินทั่ว ถนนทุกสายในพระนครบ่าหน้าไปทางทิศตะวันตกมุ่งตรงไปยังเกาะลังกา (ซีลอน) เสียงเครื่องบินดังสนั่นหวนกหู หากผู้ใดอยากจะทำอะไรก็ต้องตะโกนออกมาให้สุดเสียง ดังนั้น จึงไม่มีใครพูดเลย ทางที่ดีที่สุดที่พึงทำคือ หลับตาเสียแล้วนั่งคิด...

จากพระราชนิพนธ์บันทึกประจำวันบางส่วนของพระบาทสมเด็จพระเจ้าอยู่หัว ระหว่างวันเสด็จฯ จากสยามสู่ประเทศสวีเดน

วันที่ ๕ พฤษภาคม พ.ศ. ๒๔๕๓ ทรงพระกรุณาโปรดเกล้าโปรดกระหม่อมให้ตั้งการพระราชพิธีบรมราชาภิเษกตามแบบอย่างโบราณราชประเพณีขึ้น ณ พระที่นั่งไพศาลทักษิณ เถลิงพระปรมาภิไธยตามที่จารึกในพระสุพรรณบัฏว่า พระบาทสมเด็จพระปรมินทรมหาภูมิพลอดุลยเดช มหิตลาธิเบศรามหาริษดิ จักรีนฤพดินทร สยามมินทราธิราช บรมนาถบพิตร พระราชทานพระปฐมบรมราชโองการว่า " เราจะครองแผ่นดินโดยธรรม เพื่อประโยชน์สุขแห่งมหาชนชาวสยาม "



ภาพที่ 127 พระราชพิธีบรมราชาภิเษกตามแบบอย่างโบราณราชประเพณีขึ้น ณ พระที่นั่งไพศาลทักษิณ เถลิงพระปรมาภิไธย ที่มา มติชน

หลังจากขึ้นครองราชย์แล้วพระองค์มีพระราชภารกิจในการเสด็จเยือนต่างประเทศเนื่องจากมีหลายประเทศทูลเชิญให้เสด็จ แต่พระองค์กลับมีความคิดที่จะเสด็จเยือนราษฎรให้ครบทั้งสี่ภาค ก่อนขณะนั้นเองได้เกิดเหตุไฟไหม้ครั้งใหญ่ขึ้นที่ตลาดบ้านโป่ง จังหวัดราชบุรี ในวันที่ ๕ กันยายน ๒๔๕๓ ราษฎรได้รับความเดือดร้อนจากไฟไหม้ในครั้งนี้อย่างมาก ต่อมาในวันที่ ๑๓ กันยายน พระบาทสมเด็จพระเจ้าอยู่หัวทรงขับรถด้วยพระองค์เองไปเยี่ยมราษฎรพร้อมด้วยสมเด็จพระบรมราชินี และพระราชทานความช่วยเหลือแก่ราษฎรผู้ประสบอัคคีภัยที่นั่น ซึ่งนับได้ว่าเป็นการเสด็จเยี่ยมราษฎรอย่างเป็นทางการครั้งแรกในรัชกาล



ภาพที่ 128 การเสด็จเยี่ยมราษฎรในอำเภอบ้านโป่งในเหตุการณ์ไฟไหม้ พ.ศ. ๒๔๕๗  
ที่มา onepicenews.info

จากนั้นในปีเดียวกันพระองค์ทรงเสด็จเยี่ยมราษฎรในภาคอีสาน เป็นภูมิภาคแรก ระหว่างวันที่ ๒-๒๐ พฤศจิกายน พ.ศ. ๒๔๕๘ เสด็จพระราชดำเนิน โดยขบวนรถไฟพระที่นั่งจากสถานีจิตรลดา เสด็จเยี่ยมราษฎรจังหวัดนครราชสีมาเป็นจังหวัดแรก ประทับพักแรมที่ค่ายสุรนารีสองคืน เสด็จวางพวงมาลาอนุสาวรีย์ท้าวสุรนารี เสด็จศาลากลางจังหวัดนครราชสีมาเพื่อเยี่ยมราษฎรที่มารอเข้าเฝ้าชมพระบารมี ทอดพระเนตรเขื่อนพิมาย และปราสาทหินพิมาย วันที่ ๑๑ พฤศจิกายน พ.ศ. ๒๔๕๘ ทรงเสด็จไปจังหวัด นครพนม และได้พบกับ แม่เต่าตุ้ม จันทนิตย์ หญิงชราวัย ๑๐๒ ปี แห่งบ้านธาตุน้อย ตำบลพระกลางทุ่ง อำเภอธาตุพนม<sup>70</sup>



ภาพที่ 129 การเสด็จเยี่ยมราษฎรในจังหวัดนครพนม พ.ศ. ๒๔๕๘ ที่มา manager

<sup>70</sup> ภาพดังกล่าวได้รับการบันทึกโดยนายอานัติ บุญนาค อดีตหัวหน้าช่างภาพส่วนพระองค์ ถือเป็นภาพประวัติศาสตร์ที่รู้จักกันในนาม “ภาพดอกไม้แห่งดวงใจ”

## ทรงผนวช

...ทุกคนที่ถือตัวว่าเป็นชาวพุทธ จะต้องสนใจศึกษาพระพุทธศาสนาตามภูมิปัญญา ความสามารถ และโอกาสของคนที่มียู่ เพื่อให้เกิดความรู้และความเข้าใจที่กระจ่างถูกต้องในหลักธรรม และเมื่อศึกษาเข้าใจแล้ว เห็นประโยชน์แล้ว ก็น้อมนำมาปฏิบัติ ทั้งในกิจวัตรและในกิจการงานของตน เพื่อให้ได้รับผล คือความสุข ความสงบร่มเย็น และความเจริญงอกงามในชีวิตเพิ่มพูนขึ้นเป็นลำดับ ตามขีดความสามารถและความประพฤติปฏิบัติของแต่ละคน...<sup>71</sup>



ภาพที่ 130 ทรงผนวชที่อุโบสถวัดพระศรีศาสดาราม  
ที่มา ผู้จัดการ

พระบาทสมเด็จพระปรมินทรมหาภูมิพลอดุลยเดชเสด็จฯ ออกผนวชเป็นเวลา ๑๕ วัน ระหว่างวันที่ ๒๒ ตุลาคม ถึง ๕ พฤศจิกายน พ.ศ. ๒๔๕๕ ณ วัดพระศรีรัตนศาสดาราม โดยมีสมเด็จพระสังฆราชเจ้า กรมหลวงวชิรญาณวงศ์ เป็นพระอุปัชฌาย์ ทรงได้รับฉายาว่า ภูมิพลโลกิยกุ หลังจากนั้น พระองค์เสด็จฯ ไปประทับจำพรรษา ณ พระตำหนักปั้นหยา วัดบวรนิเวศวิหารระหว่างที่ผนวชนั้น พระองค์

<sup>71</sup> พระราชดำรัสพระบาทสมเด็จพระเจ้าอยู่หัว เพื่อเชิญไปอ่านในวันเปิดประชุมใหญ่ขององค์การพุทธศาสนิกสัมพันธ์แห่งโลก ครั้งที่ ๑๕ ณ กรุงกัวลัมปะนู ประเทศเนปาล วันพฤหัสบดีที่ ๒๗ พฤศจิกายน ๒๕๕๕

ทรงพระกรุณาโปรดเกล้าฯ ให้สมเด็จพระนางเจ้าสิริกิติ์ พระบรมราชินี เป็นผู้สำเร็จราชการแทนพระองค์<sup>72</sup>

### การเสด็จเยี่ยมภาคเหนือ

การเสด็จเยี่ยมราษฎรเริ่มต้นขึ้นอีกครั้งในวันที่ ๒๗ กุมภาพันธ์ - ๑๘ มีนาคม พ.ศ.๒๕๐๑ มุ่งสู่จังหวัดภาคเหนือโดยเสด็จที่จังหวัดพิษณุโลกเป็นที่แรก , ทรงเยี่ยมโบราณสถานที่จังหวัดสุโขทัย และเมืองศรีสัชนาลัย, จังหวัดตาก แวะ ลำปาง, ลำพูน และเข้าสู่ เชียงใหม่ นอกจากนี้จังหวัดเชียงใหม่แล้วพระองค์เสด็จ จังหวัดอื่นอีกเช่น เชียงราย , แพร่ , น่าน และอุดรดิตถ์เป็นจังหวัดสุดท้าย



ภาพที่ 131 ขณะเสด็จสู่จังหวัดตากและบริเวณที่สร้างเขื่อนภูมิพล  
ที่มา ผู้จัดการ

### การเสด็จเยี่ยมภาคใต้

การเสด็จเยี่ยมภาคใต้ในปีต่อมา ในวันศุกร์ ที่ ๖ มีนาคม ๒๕๐๒ เริ่มที่จังหวัดชุมพรโดยเสด็จประทับที่จวนผู้ว่าราชการจังหวัดและเช้าวันรุ่งขึ้นจึงเสด็จไปที่ศาลากลางเพื่อให้ประชาชนเข้าเฝ้ารับเสด็จ โดยพระองค์ทรงนำหน่วยแพทย์มาฉีดวัคซีนป้องกันอหิวาต์ที่มีการระบาดในภาคใต้ หลังจากนั้นเสด็จไปดูกิจการเหมืองแร่ที่อำเภอกระบุรีแล้วเสด็จไปจังหวัดระนอง โดยไปเยี่ยมสุสาน

<sup>72</sup> เกลิมพระนามาภิไธยเป็นสมเด็จพระนางเจ้าสิริกิติ์ พระบรมราชินีนาถ ในวันเฉลิมพระชนมพรรษา 5 ธันวาคมใน ปีเดียวกัน

ตระกูล ณ ระนอง แล้วข้ามไปเกาะภูเก็ตด้วยเรือขนานยนต์ที่อำเภอท่ามนุญ ก่อนที่จะเสด็จไปที่ศาลากลางในวันรุ่งขึ้นเพื่อให้ประชาชนมาเข้าเฝ้าก่อนที่จะเสด็จไปคูเหมืองฉิดแร่ ที่เหมืองเจ้าฟ้าหลังจากนั้นไปเยี่ยมเมืองกลางเก่า และไปคูการกริดยาง

พระองค์เสด็จไปเมืองพังงาในเช้าวันรุ่งขึ้นโดยแพขนานยนต์ ทรงเสด็จไปวัดสุวรรณคูหา และต่อด้วยจังหวัดกระบี่ และนครศรีธรรมราช โดยที่นครศรีธรรมราชพระองค์เสด็จไปที่ศาลาว่าการเพื่อเยี่ยมราษฎรที่ทุ่งสง และเสด็จกลับที่จวนในเวลาเย็นมีประชาชนมารอรับเสด็จเป็นจำนวนมากโดยพระองค์ทรงออกมา

วันรุ่งขึ้นที่วัดมหาธาตุพระองค์ทรงเสด็จพระวิหารหลวงทั้งสองพระองค์เสด็จพระราชดำเนินเข้าวิหารพระมหาภิเนษกรมณ และเสด็จพระราชดำเนินขึ้นสู่ลานประทักษิณ ทรงสุหร่ายสรงพระบรมธาตุเจดีย์ แล้วพระราชทานแพรสีชมพูซึ่งเป็นเสมือนผ้าพระบฏให้ผู้ว่าราชการจังหวัดนครศรีธรรมราชนำไปห่มพระบรมธาตุตามที่ประเพณีของชาวเมืองนครศรีถือปฏิบัติกันมา จากนั้นจึงถวายรูปเทียนแพ ต้นไม้ทอง ต้นไม้เงิน และรูปเทียนนมัสการพระบรมธาตุทรงทำบุญพระราชทานผ้าไตร เลี้ยงภัตตาหารแก่พระภิกษุรวมทั้งรับน้ำสังข์จากพรหมณ์แห่งนครฯ และไปวางพวงมาลาที่อนุสาวรีย์ทหารผ่านศึกอนุสาวรีย์วีรไทย<sup>73</sup> ค่ายวิชราวุธ จากนั้นเสด็จไปหอพระพุทธรูปที่อำเภอเมือง. ศาลากลางจังหวัดนครศรีธรรมราชแล้วเสด็จพระราชดำเนินประทับบนพลับพลาหน้าศาลากลาง จังหวัดนครศรีธรรมราช ณ ที่นั้น ผู้ว่าราชการจังหวัดนครศรีธรรมราชกราบบังคมทูลนำข้าราชการและพ่อค้าประชาชนเข้าเฝ้าทูลละอองธุลีพระบาทพระบาทสมเด็จพระเจ้าอยู่หัวทรงมีพระราชดำรัสตอบขอใจในการต้อนรับกันอย่างพร้อมเพรียงที่ทำให้ทรงหายเหน็ดเหนื่อยจากการเดินทาง ทรงอัญคุณพระบรมธาตุและพระพุทธรูปหิงค้ำให้ช่วยคุ้มครองประชาชนชาวนครศรีธรรมราชให้เจริญรุ่งเรืองตลอดกาล

วันอาทิตย์ ที่ ๑๕ มีนาคม พ.ศ.๒๕๐๒ เสด็จพระราชดำเนินโดยรถยนต์พระที่นั่งไปยังน้ำตกพรหมโลก อำเภอเมือง จังหวัดนครศรีธรรมราชระหว่างทางเสด็จพระราชดำเนินได้ทรงหยุดรถยนต์พระที่นั่งที่ซุ้มของชาวไทยมุสลิม ที่ชุมชนตลาดแขกคณะกรรมการมัสยิดซอลาฮุดดีนได้ทูลเชิญเสด็จพระ

<sup>73</sup> ที่บรรจ้อัฐิทหารผู้ประกอบวีรกรรมต่อต้านข้าศึกที่รุกรานแผ่นดินไทยเมื่อวันที่ ๘ ธันวาคม พ.ศ.

ราชดำเนินลงเหยียบมัสยิดชอลาสุดดิน เพื่อเป็นสิริมงคล ทรงไปตามทุกข์สุขชาวไทยมุสลิมที่เฝ้ารอรับเสด็จ แล้วจึงเสด็จพระราชดำเนินต่อเมื่อถึงน้ำตกพรหมโลก ทรงพักผ่อนอิริยาบถ ทอดพระเนตรความงดงามของน้ำตกพรหมโลกซึ่งมีแร่ที่อำเภอกระบุรีแล้วเสด็จไปจังหวัดระนองโดยไปเยี่ยมสุสานตระกูล ณ ระนอง แล้วข้ามไปเกาะภูเก็ตด้วยเรือขนานยนต์ที่อำเภอท่าฉัตรไชย ก่อนที่จะเสด็จไปที่ศาลากลางในวันรุ่งขึ้นเพื่อให้ประชาชนมาเข้าเฝ้าก่อนที่จะเสด็จไปดูเหมืองถิ๊ดแร่ ที่เหมืองเจ้าฟ้า หลังจากนั้นไปเยี่ยมเมืองถลางเก่า และไปดูการกรีดยาง

เช้าวันต่อมาเสด็จพระราชดำเนิน โดยรถยนต์พระที่นั่งออกจากที่ประทับ จวนผู้ว่าราชการจังหวัดนครศรีธรรมราช เพื่อเสด็จไปยังอำเภอร่อนพิบูลย์ ระหว่างสองข้างทางได้มีราษฎรมาเฝ้ารอรับเสด็จ และชื่นชมพระบารมีทรงเยี่ยมราษฎรอยู่ประมาณชั่วโมงเศษ แล้วเสด็จพระราชดำเนินออกจากอำเภอร่อนพิบูลย์ ไปยังจังหวัดตรัง พัทลุง สงขลา สตูล ปัตตานี ยะลา และนราธิวาส จากนั้นได้เสด็จพระราชดำเนิน โดยรถไฟจากนราธิวาสสู่จังหวัดสุราษฎร์ธานี เป็นจังหวัดสุดท้าย



ภาพที่ 132 การเสด็จออกให้ประชาชนและข้าราชการเข้าเฝ้าที่จังหวัดสงขลา  
ที่มา ผู้จัดการ

การเสด็จพระราชดำเนินไปยังที่ต่างๆของพระองค์ตลอดพระชนม์ชีพมีจุดประสงค์ในการเก็บข้อมูลในด้านต่างตามสภาพความเป็นจริงทำให้พระองค์ทรงมีข้อมูลเกี่ยวกับการเป็นอยู่ของประชาชนในหลายมิติและมองเห็นปัญหาของบ้านเมืองโดยภาพรวมทำให้เกิดโครงการต่างเพื่อพัฒนาความเป็นอยู่ของประชาชนให้ดีขึ้นจนกลายเป็นทฤษฎีใหม่ให้ประชาชนได้ศึกษาเรียนรู้และปฏิบัติตามและส่งผลให้พระองค์ได้รางวัลจากสหประชาชาติคือรางวัลความสำเร็จสูงสุด ด้านการพัฒนามนุษย์ และยกย่องให้พระองค์เป็นกษัตริย์นักพัฒนา<sup>74</sup>



การเสด็จเยือนต่างประเทศ

๒๕๐๒ -๒๕๐๓

พระราชกรณียกิจที่สำคัญอีกประการหนึ่งคือการเชื่อมสัมพันธ์ไมตรีกับมิตรประเทศทั้งใกล้และไกลและมีเบื้องหลังการเสด็จเป็นพระราชกรณียกิจทางการทูตที่สำคัญ อันเป็นประโยชน์ยิ่งต่อประเทศไทย ซึ่งมีความคล้ายคลึงกันกับการที่พระบาทสมเด็จพระจุลจอมเกล้าเจ้าอยู่หัว ทรงเสด็จประพาสยุโรป เมื่อปี พ.ศ. ๒๔๔๐

<sup>74</sup> นายโคฟี อันนัน เลขาธิการสหประชาชาติ ได้รับพระมหากรุณาธิคุณโปรดเกล้าฯ ให้เข้าเฝ้าถวายรางวัลในวันศุกร์ที่ 26 พฤษภาคม 2549 ณ พระราชวังไกลกังวล หัวหิน โดยเลขาธิการสหประชาชาติได้ประกาศราชสดุดีเฉลิมพระเกียรติ





ภาพที่ 134 การเสด็จเยือนสหภาพพม่าและสหรัฐอเมริกาในช่วงต้นรัชกาล ( พ.ศ. ๒๕๐๒-๒๕๐๓ )  
ที่มา ผู้จัดการ

๒๕๐๕ - ๒๕๐๗

- วันที่ ๑๑ - ๒๒ มีนาคม ๒๕๐๕ พระบาทสมเด็จพระเจ้าอยู่หัว และสมเด็จพระนางเจ้าฯ พระบรมราชินีนาถ เสด็จฯ เยือนปากีสถาน ตามคำกราบบังคมทูลเชิญของประธานาธิบดีกอฮาร์ อายูบ ข่าน (Gohar Ayub Khan)
- วันที่ ๒๐ - ๒๗ มิถุนายน ๒๕๐๕ ได้เสด็จพระราชดำเนินเยือนสหพันธรัฐมาลายา(มาเลเซียในปัจจุบัน) โดยการเสด็จพระราชดำเนินเยือนในครั้งนี้ สมเด็จพระราชาธิบดี (ยัง ดิ เฟอร์ตวน อากง) และสมเด็จพระราชินี (รยาาประไพหมสุหรี อากง) พร้อมด้วย ทวนกูอัปดุล ระมาน ายกรัฐมนตรี ในขณะที่นั้น ได้จัดพิธีรับเสด็จอย่างสมพระเกียรติใน โอกาสนี้ สมเด็จพระราชาธิบดีและสมเด็จพระราชินีได้ทูลเกล้าทูลกระหม่อมถวายเครื่องราชอิสริยาภรณ์
- วันที่ ๑๘ - ๒๖ สิงหาคม ๒๕๐๕ ได้เสด็จพระราชดำเนินเยือน ประเทศนิวซีแลนด์
- วันที่ ๒๖ สิงหาคม - ๑๒ กันยายน ๒๕๐๕ ได้เสด็จพระราชดำเนินเยือน ประเทศออสเตรเลีย

๒๕๐๖ – ๒๕๐๗

- วันที่ ๒๗ พฤษภาคม – ๕ มิถุนายน ๒๕๐๖ เสด็จพระราชดำเนิน เยือนประเทศญี่ปุ่น
- วันที่ ๕-๘ มิถุนายน ๒๕๐๖ เสด็จพระราชดำเนินเยือน สาธารณรัฐจีน (ไต้หวัน)

โดยได้รับการต้อนรับอย่างสมพระเกียรติจากประธานาธิบดี เจียง ไค เช็ก พร้อมด้วยภริยา ข้าราชการระดับสูงและชาวไต้หวัน เฝ้ารอรับเสด็จที่ท่าอากาศยานชงชาน ในกรุงไทเปทุกหนแห่งที่ พระองค์เสด็จไปถึงชาวไต้หวันเฝ้ารอรับเสด็จอย่างเนืองแน่น พระองค์เสด็จไปทอดพระเนตรเขื่อนชลประทานซีหมิน ที่อำเภอเถาหยวน สถาบันฝึกอบรมการปฏิรูปที่ดิน การจัดสรรที่ทำกินของรัฐ นโยบายชาวนามีที่ดินของตน และการจัดรูปที่ดินเกษตรกรรมเป็นต้น ซึ่งเป็นนโยบายมาตรการปฏิรูปที่ดินเพื่อการเกษตร เมื่อพระองค์ได้ทอดพระเนตรแล้วทรงตรัสว่า “รัฐบาลให้กำลังใจกับเกษตรกร ทำให้พวกเขามีกำลังใจในการเพาะปลูก ผลผลิตการเกษตรจึงเพิ่มขึ้น พระองค์ท่านทรงนำเอาปรัชญาความคิดนี้มาส่งเสริมเผยแพร่ในประเทศไทย เพื่อปรับปรุงชีวิตความเป็นอยู่ของเกษตรกรไทยให้ดีขึ้น การเสด็จพระราชดำเนินเยือนสาธารณรัฐจีน (ไต้หวัน) ในครั้งนั้น นอกจากจะเป็นการกระชับความสัมพันธ์อันดีระหว่างไทยกับไต้หวันแล้ว ยังเป็นประโยชน์ต่อการพัฒนาการเกษตรไทยเป็นอย่างมาก

โดยในปี พ.ศ. ๒๕๑๔ รัฐบาลไต้หวันได้ส่ง นายช่งจิ่งอวี่น ซึ่งเป็นผู้เชี่ยวชาญทางการเกษตรของไต้หวัน มาช่วยแนะนำการปลูกผลไม้เมืองหนาวที่สถานีเกษตรหลวงอ่างขาง ที่อำเภอฝาง จังหวัดเชียงใหม่อันเป็น โครงการอันเนื่องมาจากพระราชดำริ เพื่อส่งเสริมอาชีพเกษตรกรรมทดแทนการปลูกฝิ่น และเป็นสถานีหลักในการศึกษาวิจัยไม้ผลเขตหนาวของไทย



ภาพที่ 135 ประธานาธิบดี เจียง ไค ชีค มารอรับเสด็จและการทอดพระเนตรเรือ  
ที่มา ผู้จัดการ

- วันที่ ๙ - ๑๔ กรกฎาคม ๒๕๐๖ เสด็จพระราชดำเนินเยือนสาธารณรัฐฟิลิปปินส์
- วันที่ ๒๕ กันยายน - ๕ ธันวาคม ๒๕๐๗ เสด็จพระราชดำเนินเยือน ประเทศออสเตรเลีย

๒๕๐๘ - ๒๕๑๐

- วันที่ ๒๒ - ๒๘ สิงหาคม ๒๕๐๘ เสด็จพระราชดำเนินเยือนสหพันธ์สาธารณรัฐเยอรมัน
- วันที่ ๒๕ กันยายน - ๒ ตุลาคม ๒๕๐๘ เสด็จพระราชดำเนินเยือนสาธารณรัฐออสเตรีย
- วันที่ ๒๓ - ๓๐ เมษายน ๒๕๑๐ เสด็จพระราชดำเนินเยือนประเทศอิหร่าน
- วันที่ ๖ - ๒๐ มิถุนายน ๒๕๑๐ เสด็จพระราชดำเนินเยือนประเทศสหรัฐอเมริกา
- วันที่ ๒๑ - ๒๔ มิถุนายน ๒๕๑๐ เสด็จพระราชดำเนินเยือนประเทศแคนาดา

๒๕๓๖

วันที่ ๘ - ๙ เมษายน ๒๕๓๖ เสด็จพระราชดำเนินเยือน สาธารณรัฐประชาธิปไตยประชาชนลาว

## พระราชพิธีฉลองสิริราชสมบัติครบ ๖๐ ปี

ในปี พ.ศ. ๒๕๔๕ รัฐบาลและหน่วยงานต่างๆ ในประเทศได้ร่วมมือกันจัด พระราชพิธีเฉลิมฉลองในวโรกาสที่พระบาทสมเด็จพระปรมินทรมหาภูมิพลอดุลยเดชครองราชย์ครบ ๖๐ ปี โดยงานจัดขึ้น ในวันพฤหัสบดีที่ ๘ - วันอังคารที่ ๑๓ มิถุนายน พ.ศ. ๒๕๔๕ โดยมีพิธีการดังต่อไปนี้

- 1) พระราชพิธีทรงบำเพ็ญพระราชกุศลทักษิณานุประทานใน พระที่นั่งอมรินทรวินิจฉัยมัยมิไฮ  
 สุรายพิมาน
- 2) พระราชพิธีบวงสรวงสมเด็จพระบูรพมหากษัตริยาธิราชและการออกมหาสมาคม
- 3) พิธีฉลองสิริราชสมบัติครบ ๖๐ ปี



ภาพที่ 136 เสด็จออก ณ สีหบัญชรพระที่นั่งอนันตสมาคม วันที่ ๘ มิถุนายน ๒๕๔๕  
 ที่มา พจนานุกรมเสรี

ในโอกาสนี้ทางสำนักราชวังได้กราบบังคมทูลเชิญประเทศที่มีพระมหากษัตริย์ จากทั่วโลกโดยมีประเทศที่มีสมเด็จพระราชาธิบดีและสมเด็จพระราชินี ต้อนรับคำกราบบังคมทูลเชิญ เสด็จพระราชดำเนินเยือนประเทศไทย เพื่อร่วมถวายพระพรฯในวโรกาสนี้ อย่างเป็นทางการ จำนวน ๒๕ ประเทศ โดยมีสมเด็จพระราชาธิบดี และสมเด็จพระราชินี ที่จะเสด็จฯ มาด้วยพระองค์เอง เป็นจำนวน ๑๓ ประเทศ นับเป็นการชุมนุมของพระประมุขจากประเทศต่างๆ มากที่สุดในโลก



ภาพที่ 137 พระบรมฉายาลักษณ์ร่วม ณ พระที่นั่งอนันตสมาคม วันที่ ๕ มิถุนายน ๒๕๔๕  
ที่มา พจนานุกรมเสรี

### พระอาการประชวร

ตลอดระยะเวลาการครองราชย์ที่ยาวนาน พระองค์ทรงตรากตรำพระวรกายอย่างหนักในการเสด็จพระราชดำเนินไปยังที่ต่างๆ บางครั้งพระองค์ทรงติดเชื้อจากการเสด็จไปเยี่ยมราษฎรในที่สูงแต่กระนั้นก็ตามพระองค์ยังทรงงานอยู่ตลอดเวลาของพระชนม์ชีพเพื่อบำบัดทุกข์บำรุงสุขให้แก่ประชาชนของพระองค์

ด้วยพระชนมายุมากกว่า 80 พรรษา พระพลานามัยของพระองค์เริ่มถดถอยโดยพระองค์เริ่มทรงนั่งบนรถเข็นและเสด็จประทับที่โรงพยาบาลศิริราชตั้งแต่ปี พ.ศ. ๒๕๕๒ เป็นต้นมา



ภาพที่ 138 พระบรมฉายาลักษณ์พระอริยาบถฯ ขณะประทับ ณ. โรงพยาบาลศิริราช

ที่มา ผู้จัดการ

การสิ้นพระชนม์

พี่น้องประชาชนชาวไทยทั้งหลาย พระบาทสมเด็จพระเจ้าอยู่หัว ภูมิพลอดุลยเดชมหาราชรัชกาลที่ ๙ เสด็จสวรรคตแล้ว ขอพระบาทสมเด็จพระเจ้าอยู่หัว รัชกาลใหม่ ทรงพระเจริญ”

( พล.อ.ประยุทธ์ จันทร์โอชานายกรัฐมนตรีแถลงผ่าน โทรทัศน์รวมการเฉพาะกิจแห่งประเทศไทย )

พระบาทสมเด็จพระเจ้าอยู่หัว เสด็จฯ มาทรงประทับ ณ โรงพยาบาลศิริราช โดยเริ่มมีแถลงการณ์สำนักพระราชวัง ฉบับที่ ๑ ตั้งแต่เมื่อวันที่ ๔ ต.ค. ๒๕๕๗ จนถึง ๑๒ ต.ค. ๒๕๕๘ - แถลงการณ์สำนักพระราชวัง ฉบับที่ ๓๘ คณะแพทย์ผู้ถวายการรักษาพระบาทสมเด็จพระเจ้าอยู่หัว ได้รายงาน ว่า ความดันพระโลหิตลดต่ำลงอีก พระชีพจรเร็วขึ้น ร่วมกับภาวะพระโลหิตมีความเป็นกรดเพิ่มขึ้น

อีกพร้อมทั้งถวายเครื่องช่วยหายใจ (Ventilator) และถวายการรักษาด้วยวิธีทดแทนไต (CRRT) พระอาการประชวรโดยรวมยังไม่คงที่ ต้องควบคุมด้วยพระโอสถ คณะแพทย์ฯ ได้เฝ้าติดตามพระอาการและถวายการรักษาอย่างใกล้ชิด พสกนิกรชาวไทยจากทั่วทุกสารทิศพร้อมใจแต่งกายสวมเสื้อสีชมพูและสีเหลือง เดินทางมาที่บริเวณศาลาศิริราช ๑๐๐ ปี ร่วมกันสวดมนต์โพชฌังคปริตร เพื่อถวายพระพรแด่พระบาทสมเด็จพระเจ้าอยู่หัวให้ทรงมีพระพลานามัยสมบูรณ์ และต่างพร้อมใจกันเปล่งเสียง "ทรงพระเจริญ" ภายใต้บรรยากาศที่ตั้งเครื่องสำนึกพระราชวังประกาศดลงนามถวายพระพร ณ ศาลาสหทัยสมาคม ในพระบรมมหาราชวัง พร้อมขอให้ประชาชนนับร้อยคน เคลื่อนย้ายออกจากศาลาฯ พสกนิกรไทยเฝ้าแต่ภาวนาเงิบๆ อยู่ในใจให้ทุกเสียงสวดมนต์ที่โรงพยาบาลศิริราชนั้นกลับดังกึกก้องมากขึ้นเรื่อยๆ เพราะประชาชนทุกหมู่เหล่าต่างเดินทางมารวมตัวกันเพื่อส่งกำลังใจให้พระองค์แต่แล้วสำนักพระราชวังก็ออกแถลงการณ์ เรื่อง พระบาทสมเด็จพระปรมินทรมหาภูมิพลอดุลยเดช มหิตลาธิเบศรรามาธิบดี จักรีนฤพดินทร สยามมินทราธิราช บรมนาถบพิตร สวรรคต โดยระบุว่า (การที่)พระองค์<sup>75</sup> เสด็จพระราชดำเนินไปประทับรักษาพระอาการประชวร ณ โรงพยาบาลศิริราช ตั้งแต่วันศุกร์ที่ ๓ ตุลาคม พุทธศักราช ๒๕๕๕ ตามที่สำนักพระราชวังได้แถลงให้ทราบเป็นระยะนั้น แม้คณะแพทย์ได้ถวายการรักษาอย่างใกล้ชิดจนสุดความสามารถ แต่พระอาการประชวรยังคงทรุดหนักลงตามลำดับ และเสด็จสวรรคต ด้วยพระอาการสงบ ณ โรงพยาบาลศิริราช เวลา ๑๕ นาฬิกา ๕๒ นาที ของวันพฤหัสบดีที่ ๑๓ ตุลาคม พุทธศักราช ๒๕๕๕ สิริพระชนมพรรษาปีที่ ๘๙ ทรงครองราชสมบัติได้ ๗๐ ปี

พระบรมศพขบวนอัญเชิญพระบรมศพฯ ออกจากโรงพยาบาลศิริราช ผู้พระบรมมหาราชวัง ซึ่งรถของสมเด็จพระวันรัต เจ้าอาวาสวัดบวรนิเวศวิหาร นำขบวนอัญเชิญพระบรมศพฯ โดยพสกนิกรที่มาเฝ้าสองข้างทางนับแสนคน หมอบกราบลงกับพื้นพร้อมทั้งส่งเสียงสะท้อนร่ำไห้ดังระงมไป ตลอดเส้นทางของการเคลื่อนพระบรมศพฯ ออกจาก รพ.ศิริราช เข้าสู่ในรั้วพระบรมมหาราชวัง

<sup>75</sup> พระบาทสมเด็จพระปรมินทรมหาภูมิพลอดุลยเดช มหิตลาธิเบศรรามาธิบดี จักรีนฤพดินทร สยามมินทราธิราช บรมนาถบพิตร

พระบรมศพพระบาทสมเด็จพระปรมินทรมหาภูมิพลอดุลยเดชถูกอัญเชิญไว้บนพระที่นั่งดุสิตมหาปราสาทเป็นเวลา ๓๗๘ วัน โดยในช่วงเวลาดังกล่าวคนไทยทุกชั้นวรรณะได้ร่วมใจกันเป็นหนึ่งเดียว ในการแบ่งงานกันทำทั้งรัฐบาลและประชาชนทำเพื่อให้งานพระราชพิธีถวายพระเพลิงพระบรมศพให้ลุล่วง รวมทั้งการจัดกิจกรรมต่างๆเพื่อระลึกถึงพระมหากรุณาธิคุณของพระองค์ทั้งในประเทศและต่างประเทศ



ภาพที่ 139 พระราชพิธีถวายพระเพลิงพระบรมศพฯ  
ที่มา ฝ่ายประชาสัมพันธ์งานพระราชพิธี

เมื่อเวลาแห่งพระราชพิธีถวายพระเพลิงพระบรมศพพระบาทสมเด็จพระปรมินทรมหาภูมิพลอดุลยเดช จัดขึ้น ณ พระเมรุมาศ มณฑลพิธีท้องสนามหลวง ระหว่างวันที่ ๒๕ - ๒๘ ตุลาคม พ.ศ. ๒๕๖๐ โดยวันที่ ๒๖ ตุลาคม พ.ศ. ๒๕๖๐ เป็นวันถวายพระเพลิง โดยมี ผู้นำและประมุขของแต่ละประเทศ ตลอดจนผู้แทนพระองค์หรือผู้แทนพิเศษของประเทศต่าง ๆ ที่เสด็จพระราชดำเนินเสด็จ และเดินทางมาร่วมพระราชพิธีถวายพระเพลิงพระบรมศพ ตลอดจน เชื้อพระวงศ์ ข้าราชการ และ พสกนิกรต่างถวายความจงรักภักดีส่งเสด็จสู่สวรรคาลัย



## ประวัติผู้เขียน

ชื่อ-สกุล	พีระพงศ์ เวชสังเสริม
วัน เดือน ปี เกิด	๒๘ พฤษภาคม ๒๕๑๓
สถานที่เกิด	กรุงเทพฯ
ที่อยู่ปัจจุบัน	๘๐ สามเสน ๕ ถ. สามเสน แขวง วัดสามพระยา เขต พระนคร กรุงเทพฯ 1๐๒๐๐

