



องค์ความรู้ทางจิตวิทยาเพื่อการบริหารโรงเรียนมัธยมศึกษา



วิทยานิพนธ์นี้เป็นส่วนหนึ่งของการศึกษาตามหลักสูตรปรัชญาดุษฎีบัณฑิต

สาขาวิชาการบริหารการศึกษา แบบ 2.1 ปรัชญาดุษฎีบัณฑิต

ภาควิชาการบริหารการศึกษา

บัณฑิตวิทยาลัย มหาวิทยาลัยศิลปากร

ปีการศึกษา 2562

ลิขสิทธิ์ของบัณฑิตวิทยาลัย มหาวิทยาลัยศิลปากร

องค์ความรู้ทางจิตวิทยาเพื่อการบริหารโรงเรียนมัธยมศึกษา



โดย
นางสาวปัญจมาภรณ์ พุทธพรพิสุทธิ์

วิทยานิพนธ์นี้เป็นส่วนหนึ่งของการศึกษาตามหลักสูตรปรัชญาดุษฎีบัณฑิต

สาขาวิชาการบริหารการศึกษา แบบ 2.1 ปรัชญาดุษฎีบัณฑิต

ภาควิชาการบริหารการศึกษา

บัณฑิตวิทยาลัย มหาวิทยาลัยศิลปากร

ปีการศึกษา 2562

ลิขสิทธิ์ของบัณฑิตวิทยาลัย มหาวิทยาลัยศิลปากร

THE BODY OF KNOWLEDGE IN PSYCHOLOGY FOR SECONDARY SCHOOL
ADMINISTRATION



A Thesis Submitted in Partial Fulfillment of the Requirements
for Doctor of Philosophy (EDUCATIONAL ADMINISTRATION)

Department of Educational Administration

Graduate School, Silpakorn University

Academic Year 2019

Copyright of Graduate School, Silpakorn University

หัวข้อ	องค์ความรู้ทางจิตวิทยาเพื่อการบริหารโรงเรียนมัธยมศึกษา
โดย	ปัญญาภรณ์ พุทธพรพิสุทธิ์
สาขาวิชา	การบริหารการศึกษา แบบ 2.1 ปรัชญาดุษฎีบัณฑิต
อาจารย์ที่ปรึกษาหลัก	รองศาสตราจารย์ ดร. ประเสริฐ อินทร์รักษ์

บัณฑิตวิทยาลัย มหาวิทยาลัยศิลปากร ได้รับพิจารณาอนุมัติให้เป็นส่วนหนึ่งของการศึกษาตามหลักสูตรปรัชญาดุษฎีบัณฑิต

.....คณบดีบัณฑิตวิทยาลัย

(รองศาสตราจารย์ ดร.จุไรรัตน์ นันทานิช)

พิจารณาเห็นชอบโดย

.....ประธานกรรมการ

(ผู้ช่วยศาสตราจารย์ วาทีพันธ์ ดร.นพดล เจนอักษร)

.....อาจารย์ที่ปรึกษาหลัก

(รองศาสตราจารย์ ดร.ประเสริฐ อินทร์รักษ์)

.....อาจารย์ที่ปรึกษาร่วม

(ผู้ช่วยศาสตราจารย์ ดร.มัทนา วัฒนอมศักดิ์)

.....อาจารย์ที่ปรึกษาร่วม

(ผู้ช่วยศาสตราจารย์ ดร.วรกาญจน์ สุขสดเขียว)

.....ผู้ทรงคุณวุฒิภายนอก

(ดร.โมไฉย อภิศักดิ์มนตรี)

57252925 : การบริหารการศึกษา แบบ 2.1 ปรัชญาดุซฎึบัณชิต

คำสำคัญ : องค์ความรู้ทางจิตวิทยา, การบริหารโรงเรียนมัธยมศึกษา

นางสาว ปัญจมาภรณ์ พุทธรพิสุทธิ์: องค์ความรู้ทางจิตวิทยาเพื่อการบริหารโรงเรียนมัธยมศึกษา อาจารย์ที่ปรึกษาวิทยานิพนธ์ : รองศาสตราจารย์ ดร. ประเสริฐ อินทร์รักษ์

การวิจัยครั้งนี้มีวัตถุประสงค์เพื่อทราบ 1) องค์ความรู้ทางจิตวิทยาเพื่อการบริหารโรงเรียนมัธยมศึกษา 2) ผลการยืนยันองค์ความรู้ทางจิตวิทยาเพื่อการบริหารโรงเรียนมัธยมศึกษา กลุ่มตัวอย่างในการวิจัย คือ โรงเรียนมัธยมศึกษา สังกัดสำนักงานเขตพื้นที่การศึกษามัธยมศึกษา จำนวน 97 แห่ง กำหนดขนาดกลุ่มตัวอย่างโดยใช้ตารางประมาณการขนาดกลุ่มตัวอย่างของทาโรยามาเน่ (Taro Yamane) ที่ความเชื่อมั่น 90 % กำหนดผู้ให้ข้อมูลโรงเรียนละ 3 คน ประกอบด้วย ผู้อำนวยการโรงเรียน รองผู้อำนวยการโรงเรียนฝ่ายบุคคล และครูแนะแนว รวมผู้ให้ข้อมูลทั้งสิ้น จำนวน 291 คน เครื่องมือที่ใช้ในการวิจัย คือ แบบสัมภาษณ์กึ่งโครงสร้าง แบบสอบถามความคิดเห็น และแบบสอบถามเพื่อยืนยันองค์ความรู้ทางจิตวิทยาเพื่อการบริหารโรงเรียนมัธยมศึกษา สถิติที่ใช้ในการวิเคราะห์ข้อมูล คือ ความถี่ ร้อยละ มัชฌิมเลขคณิต ส่วนเบี่ยงเบนมาตรฐาน การวิเคราะห์องค์ประกอบเชิงยืนยัน และการวิเคราะห์เนื้อหา ผลการวิจัยพบว่า

1. องค์ความรู้ทางจิตวิทยาเพื่อการบริหารโรงเรียนมัธยมศึกษา ประกอบด้วย 16 องค์ความรู้ คือ 1) จิตวิทยาทั่วไป 2) จิตวิทยาแนะแนว 3) จิตวิทยาการให้คำปรึกษา 4) จิตวิทยาพุทธศาสนา 5) จิตวิทยาการทดลอง 6) จิตวิทยาการเรียนรู้ 7) จิตวิทยาการศึกษา 8) จิตวิทยาบุคลิกภาพ 9) จิตวิทยาคลินิก 10) จิตวิทยามวลชน 11) จิตวิทยาปกติ 12) จิตวิทยาชุมชน 13) จิตวิทยาอุตสาหกรรมและองค์กร 14) จิตวิทยาพัฒนาการ 15) จิตวิทยาสังคม และ 16) ประจิตวิทยา

2. ผลการยืนยันองค์ความรู้ทางจิตวิทยาเพื่อการบริหารโรงเรียนมัธยมศึกษา พบว่า มีความถูกต้อง เหมาะสม เป็นไปได้ และมีประโยชน์

57252925 : Major (EDUCATIONAL ADMINISTRATION)

Keyword : THE BODY OF KNOWLEDGE IN PSYCHOLOGY, SECONDARY SCHOOL ADMINISTRATION

MISS PANCHAMAPORN PUTTAPONPISUT : THE BODY OF KNOWLEDGE IN PSYCHOLOGY FOR SECONDARY SCHOOL ADMINISTRATION THESIS ADVISOR : ASSOCIATE PROFESSOR PRASERT INTARAK, Ed.D.

The purposes of this research were 1) to identify the body of knowledge in psychology for secondary school administration and 2) verify the body of knowledge in psychology for secondary school administration. The sample were 97 basic education schools, determined by Taro Yamane sample size table at the confidence level of 90%. The respondents were the school director, the deputy director of personnel and guidance teacher with a total of 291 respondents. The research instruments were the semi-structured interview, the questionnaire about the body of knowledge in psychology for secondary school administration and the confirmatory form. The statistics used to analyze the data were frequency, percentage, arithmetic mean, standard deviation, confirmatory factor analysis, and content analysis.

The research findings revealed that:

1. The body of knowledge in psychology for secondary school administration were composed of 16 factors: 1) General psychology 2) Guidance psychology 3) Counseling psychology 4) Buddhism psychology 5) Experimental psychology 6) Learning psychology 7) Educational psychology 8) Personality psychology 9) Clinical psychology 10) Crowd psychology or Mob psychology 11) Abnormal psychology 12) Community psychology 13) Industrial and organization psychology 14) Development psychology 15) Social psychology and 16) Parapsychology.

2. The body of knowledge in psychology for secondary school administration were verified with accuracy, propriety, feasibility, and utility.

กิตติกรรมประกาศ

วิทยานิพนธ์ฉบับนี้สำเร็จสมบูรณ์ได้ด้วยดี โดยได้รับความกรุณาอย่างสูงยิ่งจากรองศาสตราจารย์ ดร.ประเสริฐ อินทร์รักษ์ ประธานกรรมการผู้ควบคุมวิทยานิพนธ์ ผู้ช่วยศาสตราจารย์ ดร.มัทนา วัฒนอมศักดิ์ ผู้ช่วยศาสตราจารย์ ดร.วรกาญจน์ สุขสดเชี่ยวชาญ กรรมการผู้ควบคุมวิทยานิพนธ์ ผู้ช่วยศาสตราจารย์ ว่าที่พันตรี ดร.นพดล เจนอักษร ประธานสอบวิทยานิพนธ์ และ ดร.โมไณย อภิศักดิ์มนตรี กรรมการผู้ทรงคุณวุฒิ ที่กรุณาให้คำปรึกษา คำแนะนำ และข้อเสนอแนะแก่ผู้วิจัย พร้อมทั้งขอกราบขอบพระคุณ คณาจารย์ในภาควิชาการบริหารการศึกษา คณะศึกษาศาสตร์ มหาวิทยาลัยศิลปากรทุกท่าน ที่ได้ประสิทธิประสาทความรู้ให้แก่ผู้วิจัยตลอดระยะเวลาการศึกษา ขอขอบพระคุณผู้เชี่ยวชาญ ผู้ทรงคุณวุฒิทุกท่าน ที่ได้ให้ข้อคิดเห็น ข้อเสนอแนะ แนวคิด แนวทางในการศึกษาวิจัย ตลอดจนให้ความอนุเคราะห์การดำเนินการวิจัยครั้งนี้เป็นอย่างดี ขอกราบขอบพระคุณในความกรุณาของทุกท่านเป็นอย่างสูง

ขอบคุณผู้เขียนหนังสือ เอกสารและวิทยานิพนธ์ทุกฉบับที่ช่วยให้วิทยานิพนธ์ฉบับนี้ ถูกต้องสมบูรณ์ ขอขอบคุณพี่ ๆ เพื่อน ๆ ชาวหลักสูตรบริหารการศึกษาทุกท่านที่ให้ความช่วยเหลือ และเป็นกำลังใจให้ตลอดมา

ขอกราบขอบพระคุณ คุณพ่อสัมฤทธิ์ ดาวเรือง คุณแม่สำออง สุวรรณประทีป ที่ให้การอบรมเลี้ยงดู สนับสนุน ช่วยเหลือ ทั้งกำลังกาย กำลังใจ กำลังทรัพย์ และกำลังศรัทธารวมทั้งครอบครัว ที่คอยส่งเสริม เป็นกำลังใจ ให้แก่ผู้วิจัยมาโดยตลอด จนประสบความสำเร็จได้ในทุก ๆ เรื่อง

คุณค่า คุณประโยชน์ คุณงามความดี แห่งวิทยานิพนธ์นี้ ผู้วิจัยขอน้อมบูชาพระคุณแต่บิดา มารดา ครู อาจารย์ ตลอดจนผู้มีคุณูปการต่อการวิจัยครั้งนี้ทุกท่าน

ปัญญาภรณ์ พุทธพรพิสุทธิ์

สารบัญ

	หน้า
บทคัดย่อภาษาไทย.....	ง
บทคัดย่อภาษาอังกฤษ.....	จ
กิตติกรรมประกาศ.....	ฉ
สารบัญ.....	ช
สารบัญตาราง.....	ฉ
สารบัญแผนภูมิ.....	ฅ
บทที่ 1 บทนำ.....	1
ความเป็นมาและความสำคัญของปัญหา.....	2
ปัญหาของการวิจัย.....	5
วัตถุประสงค์ของการวิจัย.....	7
คำถามของการวิจัย.....	7
สมมติฐานการวิจัย.....	7
กรอบแนวคิดในการวิจัย.....	8
นิยามศัพท์เฉพาะ.....	22
บทที่ 2 วรรณกรรมที่เกี่ยวข้อง.....	23
1. แนวคิดเกี่ยวกับจิตวิทยาในสาขาต่าง ๆ.....	24
1.1 แนวคิดเกี่ยวกับจิตวิทยาทั่วไป (General Psychology).....	24
1.2 แนวคิดเกี่ยวกับจิตวิทยาแนะแนว (Guidance Psychology).....	43
1.3 แนวคิดเกี่ยวกับจิตวิทยาการให้คำปรึกษา (Counseling Psychology).....	57
1.4 แนวคิดเกี่ยวกับจิตวิทยาพุทธศาสนา (Buddhism Psychology).....	65
1.5 แนวคิดเกี่ยวกับจิตวิทยาการทดลอง (Experimental Psychology).....	72

1.6 แนวคิดเกี่ยวกับจิตวิทยาการเรียนรู้ (Learning Psychology).....	80
1.7 แนวคิดเกี่ยวกับจิตวิทยาการศึกษา (Educational Psychology).....	86
1.8 แนวคิดเกี่ยวกับจิตวิทยาบุคลิกภาพ (Personality Psychology).....	97
1.9 แนวคิดเกี่ยวกับจิตวิทยาคลินิก (Clinical Psychology).....	105
1.10 แนวคิดเกี่ยวกับจิตวิทยาในสาขาจิตวิทยามวลชน (Crowd Psychology or Mob Psychology).....	114
1.11 แนวคิดเกี่ยวกับจิตวิทยาผิดปกติ (Abnormal Psychology).....	120
1.12 แนวคิดเกี่ยวกับจิตวิทยาชุมชน (Community Psychology).....	125
1.13 แนวคิดเกี่ยวกับจิตวิทยาอุตสาหกรรมและองค์กร (Industrial and Organization Psychology).....	134
1.14 แนวคิดเกี่ยวกับจิตวิทยาพัฒนาการ (Development Psychology).....	152
1.15 แนวคิดเกี่ยวกับจิตวิทยาสังคม (Social Psychology).....	167
1.16 แนวคิดเกี่ยวกับปรจิตวิทยา (Parapsychology).....	180
2. แนวคิดเกี่ยวกับการบริหารงานโรงเรียน (Administration of secondary school).....	187
2.1 ความหมายของการบริหารโรงเรียน.....	187
2.2 ขอบข่ายการบริหารโรงเรียน.....	188
2.3 หลักการและแนวคิดในการบริหารโรงเรียน.....	190
2.4 การประเมินการปฏิบัติงานของโรงเรียน.....	191
3. งานวิจัยที่เกี่ยวข้อง.....	192
3.1 งานวิจัยภายในประเทศ.....	192
3.2 งานวิจัยต่างประเทศ.....	204
บทที่ 3 การดำเนินการวิจัย.....	208
ขั้นตอนการดำเนินการวิจัย.....	208
ขั้นตอนที่ 1 การเตรียมโครงการวิจัย.....	208

ขั้นตอนที่ 2 การดำเนินการวิจัย	208
ขั้นตอนที่ 3 การรายงานผลการวิจัย.....	212
ระเบียบวิธีการวิจัย.....	212
แผนแบบการวิจัย	212
ประชากรและกลุ่มตัวอย่าง.....	213
ตัวแปรที่ศึกษา.....	217
เครื่องมือที่ใช้ในการวิจัย	217
การสร้างและพัฒนาเครื่องมือ.....	218
การเก็บรวบรวมข้อมูล.....	219
การวิเคราะห์ข้อมูลและสถิติที่ใช้ในการวิจัย	220
บทที่ 4 ผลการวิเคราะห์ข้อมูล	222
ตอนที่ 1 ผลการวิเคราะห์เอกสาร งานวิจัย การสัมภาษณ์เกี่ยวกับองค์ความรู้ทางจิตวิทยาเพื่อการ บริหารโรงเรียนมัธยมศึกษา และ ผลการวิเคราะห์ข้อมูลจากแบบสอบถาม.....	222
1.1 ผลการวิเคราะห์ข้อมูลจากเอกสาร	222
1.2 ผลการวิเคราะห์ข้อมูลจากงานวิจัยที่เกี่ยวข้อง	238
1.3 ผลการวิเคราะห์ข้อมูลจากการสัมภาษณ์ผู้เชี่ยวชาญ.....	271
1.4 สรุปผลการวิเคราะห์เอกสาร งานวิจัย และการสัมภาษณ์.....	280
1.5 ผลการวิเคราะห์ข้อมูลสถานภาพส่วนตัวของผู้ตอบแบบสอบถาม.....	285
1.6 ผลการวิเคราะห์ความคิดเห็นเกี่ยวกับองค์ความรู้ทางจิตวิทยาเพื่อการบริหารโรงเรียน มัธยมศึกษา	287
1.7 ผลการวิเคราะห์องค์ประกอบเชิงยืนยัน (Confirmatory Factor Analysis: CFA) องค์ประกอบองค์ความรู้ทางจิตวิทยาเพื่อการบริหารโรงเรียนมัธยมศึกษา.....	299
ตอนที่ 2 ผลการยืนยันองค์ความรู้ทางจิตวิทยาเพื่อการบริหารโรงเรียนมัธยมศึกษา.....	325
บทที่ 5 สรุปผล อภิปรายผล และข้อเสนอแนะ	338
สรุปผลการวิจัย	338

อภิปรายผลการวิจัย	341
ข้อเสนอแนะการวิจัย	356
ข้อเสนอแนะทั่วไป	356
ข้อเสนอแนะเพื่อการวิจัยต่อไป	357
รายการอ้างอิง.....	358
ภาคผนวก	374
ภาคผนวก ก หนังสือขอสัมภาษณ์งานวิจัย รายชื่อผู้เชี่ยวชาญที่ให้สัมภาษณ์งานวิจัย แบบ สัมภาษณ์ผู้เชี่ยวชาญ	375
ภาคผนวก ข หนังสือขอความอนุเคราะห์ ตรวจสอบเครื่องมือวิจัย รายชื่อผู้ทรงคุณวุฒิ ตรวจสอบเครื่องมือ วิจัย ตารางสรุปค่าดัชนีความสอดคล้อง (IOC) ของแบบสอบถามการวิจัย	379
ภาคผนวก ค หนังสือขอความอนุเคราะห์ ทดลองเครื่องมือวิจัย รายชื่อโรงเรียนที่ทดลองใช้ เครื่องมือ ผลการวิเคราะห์ค่าความเชื่อมั่น ของแบบสอบถามการวิจัย	387
ภาคผนวก ง หนังสือขอความอนุเคราะห์ในการเก็บรวบรวมข้อมูล รายชื่อโรงเรียนที่เป็นกลุ่ม ตัวอย่าง แบบสอบถามการวิจัยเรื่อง องค์ความรู้ทางจิตวิทยา เพื่อการบริหาร โรงเรียน มัธยมศึกษา.....	395
ภาคผนวก จ หนังสือขอความอนุเคราะห์เป็นผู้เชี่ยวชาญยืนยันองค์ความรู้ทางจิตวิทยา เพื่อการ บริหารโรงเรียนมัธยมศึกษา รายชื่อผู้ทรงคุณวุฒิยืนยันองค์ความรู้ทางจิตวิทยาเพื่อการ บริหารโรงเรียนมัธยมศึกษา แบบสอบถามเพื่อยืนยัน องค์ความรู้ทางจิตวิทยาเพื่อการบริหาร โรงเรียนมัธยมศึกษา	408
ประวัติผู้เขียน	417

สารบัญตาราง

		หน้า
ตารางที่ 1	ประชากร กลุ่มตัวอย่าง และผู้ให้ข้อมูล.....	213
ตารางที่ 2	ผลการวิเคราะห์เอกสารเกี่ยวกับองค์ความรู้ทางจิตวิทยาทั่วไป (General Psychology).....	223
ตารางที่ 3	ผลการวิเคราะห์เอกสารเกี่ยวกับองค์ความรู้ทางจิตวิทยาแนะแนว (Guidance Psychology).....	224
ตารางที่ 4	ผลการวิเคราะห์เอกสารเกี่ยวกับองค์ความรู้ทางจิตวิทยาการให้คำปรึกษา (Counseling Psychology).....	225
ตารางที่ 5	ผลการวิเคราะห์เอกสารเกี่ยวกับองค์ความรู้ทางจิตวิทยาพุทธศาสนา (Buddhism Psychology).....	226
ตารางที่ 6	ผลการวิเคราะห์เอกสารเกี่ยวกับองค์ความรู้ทางจิตวิทยาการทดลอง (Experimental Psychology).....	227
ตารางที่ 7	ผลการวิเคราะห์เอกสารเกี่ยวกับองค์ความรู้ทางจิตวิทยาการเรียนรู้ (Learning Psychology).....	228
ตารางที่ 8	ผลการวิเคราะห์เอกสารเกี่ยวกับองค์ความรู้ทางจิตวิทยาการศึกษา (Educational Psychology).....	229
ตารางที่ 9	ผลการวิเคราะห์เอกสารเกี่ยวกับองค์ความรู้ทางจิตวิทยาบุคลิกภาพ (Personality Psychology).....	230
ตารางที่ 10	ผลการวิเคราะห์เอกสารเกี่ยวกับองค์ความรู้ทางจิตวิทยาคลินิก (Clinical Psychology).....	231
ตารางที่ 11	ผลการวิเคราะห์เอกสารเกี่ยวกับองค์ความรู้ทางจิตวิทยามวลชน (Crowd Psychology or Mob Psychology).....	232
ตารางที่ 12	ผลการวิเคราะห์เอกสารเกี่ยวกับองค์ความรู้ทางจิตวิทยาอปกติ (Abnormal Psychology).....	233

ตารางที่	13	ผลการวิเคราะห์เอกสารเกี่ยวกับองค์ความรู้ทางจิตวิทยาชุมชน (Community Psychology).....	234
ตารางที่	14	ผลการวิเคราะห์เอกสารเกี่ยวกับองค์ความรู้ทางจิตวิทยาอุตสาหกรรมและองค์กร (Industrial and organization Psychology).....	235
ตารางที่	15	ผลการวิเคราะห์เอกสารเกี่ยวกับองค์ความรู้ทางจิตวิทยาพัฒนาการ (Development Psychology).....	236
ตารางที่	16	ผลการวิเคราะห์เอกสารเกี่ยวกับองค์ความรู้ทางจิตวิทยาสังคม (Social Psychology).....	237
ตารางที่	17	ผลการวิเคราะห์เอกสารเกี่ยวกับองค์ความรู้ทางปรจิตวิทยา (Parapsychology).....	238
ตารางที่	18	ผลการวิเคราะห์งานวิจัยที่เกี่ยวข้องกับองค์ความรู้ทางจิตวิทยาเพื่อการบริหารโรงเรียนมัธยมศึกษา จากงานวิจัยในประเทศ คนที่ 1-14	239
ตารางที่	19	ผลการวิเคราะห์งานวิจัยที่เกี่ยวข้องกับองค์ความรู้ทางจิตวิทยาเพื่อการบริหารโรงเรียนมัธยมศึกษา จากงานวิจัยในประเทศ คนที่ 15-26	250
ตารางที่	20	ผลการวิเคราะห์งานวิจัยที่เกี่ยวข้องกับองค์ความรู้ทางจิตวิทยาเพื่อการบริหารโรงเรียนมัธยมศึกษา จากงานวิจัยต่างประเทศ.....	261
ตารางที่	21	ผลการวิเคราะห์ข้อมูลจากการสัมภาษณ์ผู้เชี่ยวชาญเกี่ยวกับองค์ความรู้ทางจิตวิทยาเพื่อการบริหารโรงเรียนมัธยมศึกษา.....	271
ตารางที่	22	ตัวแปรที่สังเกตได้ (observed variable) ขององค์ความรู้ทางจิตวิทยาเพื่อการบริหาร โรงเรียนมัธยมศึกษา จากการวิเคราะห์เอกสาร งานวิจัยและการสัมภาษณ์.....	280
ตารางที่	23	จำนวนและร้อยละของผู้ตอบแบบสอบถาม	286
ตารางที่	24	ค่ามัชฌิมเลขคณิต ส่วนเบี่ยงเบนมาตรฐาน และระดับความคิดเห็นเกี่ยวกับองค์ความรู้ทางจิตวิทยาเพื่อการบริหารโรงเรียนมัธยมศึกษา.....	287
ตารางที่	25	ค่ามัชฌิมเลขคณิต ส่วนเบี่ยงเบนมาตรฐาน และระดับความคิดเห็นเกี่ยวกับองค์ความรู้ทางจิตวิทยาทั่วไป เพื่อการบริหารโรงเรียนมัธยมศึกษา.....	288

ตารางที่ 38	ค่ามัชฌิมเลขคณิต ส่วนเบี่ยงเบนมาตรฐาน และระดับความคิดเห็นเกี่ยวกับองค์ความรู้ทางจิตวิทยาพัฒนาการ เพื่อการบริหารโรงเรียนมัธยมศึกษา.....	297
ตารางที่ 39	ค่ามัชฌิมเลขคณิต ส่วนเบี่ยงเบนมาตรฐาน และระดับความคิดเห็นเกี่ยวกับองค์ความรู้ทางจิตวิทยาสังคม เพื่อการบริหารโรงเรียนมัธยมศึกษา.....	298
ตารางที่ 40	ค่ามัชฌิมเลขคณิต ส่วนเบี่ยงเบนมาตรฐาน และระดับความคิดเห็นเกี่ยวกับองค์ความรู้ทางปรจิตวิทยา เพื่อการบริหารโรงเรียนมัธยมศึกษา.....	299
ตารางที่ 41	แสดงค่าดัชนีที่ใช้พิจารณาความกลมกลืนสอดคล้อง.....	300
ตารางที่ 42	องค์ประกอบและตัวแปรที่สังเกตได้ (observed variable) ขององค์ความรู้ทางจิตวิทยาเพื่อการบริหารโรงเรียนมัธยมศึกษา.....	323
ตารางที่ 43	ผลการยืนยันองค์ความรู้ทางจิตวิทยาเพื่อการบริหารโรงเรียนมัธยมศึกษา ด้านความถูกต้อง ความเหมาะสม ความเป็นไปได้ และความมีประโยชน์.....	326

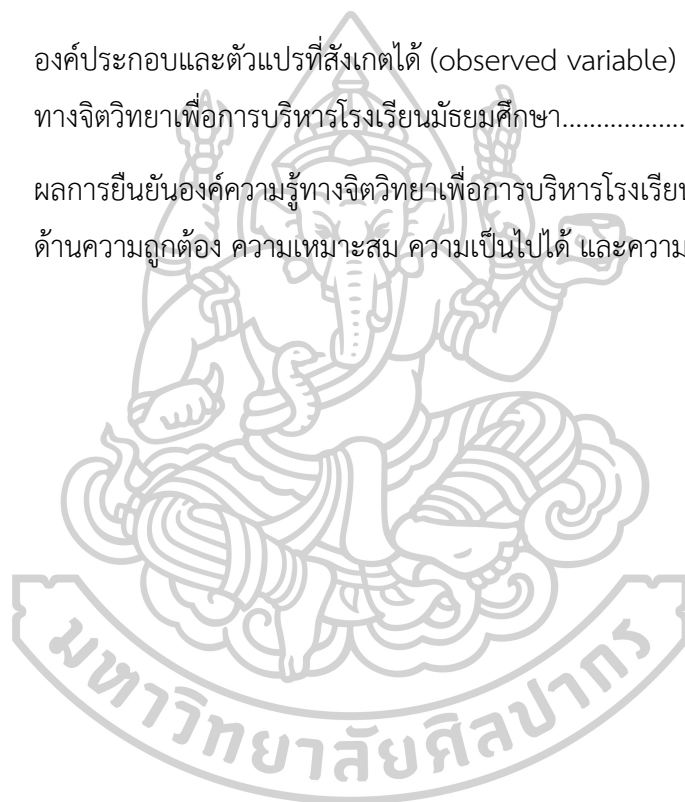

สารบัญแผนภูมิ

	หน้า
แผนภูมิที่ 1 กรอบแนวคิดในการวิจัย.....	17
แผนภูมิที่ 2 แสดงขั้นตอนการดำเนินการวิจัย.....	211
แผนภูมิที่ 3 แผนแบบการวิจัย	212
แผนภูมิที่ 4 การวิเคราะห์องค์ประกอบเชิงยืนยัน องค์ความรู้ทางจิตวิทยาเพื่อ การบริหารโรงเรียนมัธยมศึกษา.....	301
แผนภูมิที่ 5 การวิเคราะห์องค์ประกอบเชิงยืนยัน องค์ประกอบที่ 1 จิตวิทยาทั่วไป.....	303
แผนภูมิที่ 6 การวิเคราะห์องค์ประกอบเชิงยืนยัน องค์ประกอบที่ 2 จิตวิทยาแนะแนว	304
แผนภูมิที่ 7 การวิเคราะห์องค์ประกอบเชิงยืนยัน องค์ประกอบที่ 3 จิตวิทยา การให้คำปรึกษา.....	305
แผนภูมิที่ 8 การวิเคราะห์องค์ประกอบเชิงยืนยัน องค์ประกอบที่ 4 จิตวิทยาพุทธศาสนา	306
แผนภูมิที่ 9 การวิเคราะห์องค์ประกอบเชิงยืนยัน องค์ประกอบที่ 5 จิตวิทยาการทดลอง.	307
แผนภูมิที่ 10 การวิเคราะห์องค์ประกอบเชิงยืนยัน องค์ประกอบที่ 6 จิตวิทยาการเรียนรู้..	308
แผนภูมิที่ 11 การวิเคราะห์องค์ประกอบเชิงยืนยัน องค์ประกอบที่ 7 จิตวิทยาการศึกษา...	310
แผนภูมิที่ 12 การวิเคราะห์องค์ประกอบเชิงยืนยัน องค์ประกอบที่ 8 จิตวิทยาบุคลิกภาพ .	311
แผนภูมิที่ 13 การวิเคราะห์องค์ประกอบเชิงยืนยัน องค์ประกอบที่ 9 จิตวิทยาคลินิก.....	312
แผนภูมิที่ 14 การวิเคราะห์องค์ประกอบเชิงยืนยัน องค์ประกอบที่ 10 จิตวิทยามวลชน	313
แผนภูมิที่ 15 การวิเคราะห์องค์ประกอบเชิงยืนยัน องค์ประกอบที่ 11 จิตวิทยาอาปกติ	314
แผนภูมิที่ 16 การวิเคราะห์องค์ประกอบเชิงยืนยัน องค์ประกอบที่ 12 จิตวิทยาชุมชน.....	315
แผนภูมิที่ 17 การวิเคราะห์องค์ประกอบเชิงยืนยัน องค์ประกอบที่ 13 จิตวิทยา อุตสาหกรรมและองค์กร.....	317
แผนภูมิที่ 18 การวิเคราะห์องค์ประกอบเชิงยืนยัน องค์ประกอบที่ 14 จิตวิทยาพัฒนาการ	319
แผนภูมิที่ 19 การวิเคราะห์องค์ประกอบเชิงยืนยัน องค์ประกอบที่ 15 จิตวิทยาสังคม	321
แผนภูมิที่ 20 การวิเคราะห์องค์ประกอบเชิงยืนยัน องค์ประกอบที่ 16 ปรจิตวิทยา.....	322

บทที่ 1

บทนำ

โลกในปัจจุบันก้าวเข้าสู่ยุคโลกาภิวัตน์ สังคมต่าง ๆ มีการเปลี่ยนแปลง ย่อมส่งผลกระทบต่อแนวคิด ความเชื่อ การประกอบอาชีพ และวิถีชีวิตของมนุษย์ ทำให้กระทบการทำงานขององค์กรต่าง ๆ และในศตวรรษที่ 21 นี้ ถือได้ว่าเป็นช่วงที่มีการเปลี่ยนแปลงอย่างรวดเร็วและมากมายหลากหลายด้าน ซึ่งความเปลี่ยนแปลงดังกล่าวมีความแตกต่างจากศตวรรษที่ 19 และ 20 อย่างสิ้นเชิง ซึ่งถูกแทนที่ด้วยเศรษฐกิจและบริการที่ขับเคลื่อนด้วยข้อมูล ความรู้และนวัตกรรม การนำเทคโนโลยีไปใช้ในการเพิ่มผลผลิตแทนการใช้แรงงานแบบเดิม จากสถานการณ์เช่นนี้ จึงได้สะท้อนให้เห็นว่าบุคคลที่จะประสบความสำเร็จได้นั้น จะต้องมียุทธศาสตร์ มีความสามารถในการเผชิญกับโลกที่ซับซ้อนหลากหลายมากยิ่งขึ้น¹

การปฏิรูปการศึกษาตามพระราชบัญญัติแห่งชาติ พ.ศ.2542 แก้ไขเพิ่มเติม (ฉบับที่ 2) พ.ศ. 2545 และ(ฉบับที่ 3) พ.ศ. 2553 นั้นทำให้เราเห็นว่าบุคคลที่มีความสำคัญมากที่สุดในสถานศึกษา คือ ผู้บริหารโรงเรียนซึ่งจะต้องมีบทบาทของการเป็นผู้นำในการปฏิรูปการเรียนรู้ เป็นผู้ที่สนับสนุนให้บุคลากรในโรงเรียนได้มีการพัฒนาตนเองทุก ๆ ด้านอย่างต่อเนื่อง และเพื่อให้การดำเนินการในโรงเรียนนั้นมีประสิทธิภาพและประสบความสำเร็จ ดังที่การศึกษาของปรียาพร วงศ์อนุตรโรจน์ สรุปรว่า การที่ผู้บริหารมีความเข้าใจในบทบาทหน้าที่ของการบริหารสถานศึกษาจะเป็นสิ่งที่ช่วยให้การศึกษสำเร็จลุล่วงไปด้วยดี ผู้บริหารจึงเป็นเสาหลักที่มีความสำคัญยิ่งต่อหน่วยงานและผู้ใต้บังคับบัญชา รวมทั้งมีผลสะท้อนต่อผลงานและวิถีปฏิบัติของสถานศึกษาแต่ละแห่งเป็นอันมาก ในขณะเดียวกันการบริหารสถานศึกษา เป็นภารกิจหลักของผู้บริหารที่จะต้องกำหนดแบบแผนขั้นตอนต่าง ๆ ในการปฏิบัติงานไว้อย่างมีระบบ เพราะถ้าระบบบริหารงานไม่ดีจะกระทบกระเทือนต่อส่วนอื่น ๆ ของหน่วยงาน นักบริหารที่ดีต้องรู้จักเลือกวิธีการบริหารที่เหมาะสมและมีประสิทธิภาพ² ด้วยเหตุนี้ผู้บริหารการศึกษาจึงต้องปรับตัว ให้มากขึ้น เพราะฉะนั้นผู้บริหารการศึกษาจึงต้องเป็นผู้นำที่มีคุณสมบัติเป็นที่ยอมรับของคน ในหน่วยงานที่เกี่ยวข้อง เช่น คณาจารย์เพื่อนร่วมงานลูกน้อง

¹ สถาบันพัฒนาผู้บริหาร, **หลักการจัดการศึกษายุคใหม่** (กรุงเทพฯ: โรงพิมพ์การศาสนา, 2558), 3.

² ปรียาพร วงศ์อนุตรโรจน์, **การบริหารงานวิชาการ** (กรุงเทพฯ: ศูนย์สื่อเสริมกรุงเทพฯ, 2556), 8.

ตลอดจนนักเรียนนิสิต นักศึกษาเพื่อจะได้นำและพัฒนาบุคลากรในหน่วยงานให้ปฏิบัติงานได้บรรลุตามเป้าหมายได้อย่างมีประสิทธิภาพและประสิทธิผล³ เพื่อให้การจัดการศึกษามีประสิทธิผลการวางแนวทางในการพัฒนาในเรื่องของผู้หน้าที่ดีควรมีลักษณะที่มีวิสัยทัศน์มองการณ์ไกลจากปัญหาที่เกิดขึ้นผู้บริหารสถานศึกษาจึงเป็นบุคคลหลักที่สำคัญของสถานศึกษา และเป็นผู้นำวิชาชีพที่จะต้องมีความรู้ ความสามารถคุณธรรมจริยธรรม จรรยาบรรณวิชาชีพที่ดีจึงจะนำไปสู่การจัดการและการบริหารสถานศึกษาที่ดีมีประสิทธิภาพและประสิทธิผล⁴

ด้วยเหตุดังกล่าวข้างต้น นักการศึกษาได้ให้ความสำคัญกับการศึกษาอันเป็นรากฐานในการสร้างความเจริญก้าวหน้าให้แก่บุคคล สังคม ประเทศชาติ ตลอดจนสามารถช่วยแก้ปัญหาต่าง ๆ ของสังคมได้อย่างสร้างสรรค์อีกทั้งการศึกษายังช่วยให้คนได้พัฒนาศักยภาพ ความสามารถสมรรถนะของตนเองในด้านต่าง ๆ ที่จะดำรงชีวิต และประกอบอาชีพได้อย่างมีความสุขอันจะเป็นพลังการพัฒนาประเทศอย่างยั่งยืนได้⁵ ดังนั้นการบริหารจัดการรูปแบบใหม่ จึงเป็นอีกประเด็นสำคัญที่ท้าทายสำหรับผู้บริหารในการปรับตัวให้เข้ากับทีมงานรุ่นใหม่

ความเป็นมาและความสำคัญของปัญหา

สถานศึกษานับเป็นหน่วยขับเคลื่อนคุณภาพการศึกษาที่สำคัญโดยมีผู้บริหารสถานศึกษาเป็นแกนนำจัดการศึกษา เนื่องจากเป็นผู้ที่มีภาระรับผิดชอบในการบริหารจัดการให้ผู้ที่มีส่วนเกี่ยวข้องในการพัฒนาคุณภาพผู้เรียนทั้งโดยตรงและโดยอ้อม สามารถจัดกิจกรรมทางการศึกษาให้บรรลุเป้าหมายอย่างมีคุณภาพ การปฏิรูปการศึกษาส่งผลให้เกิดการเปลี่ยนแปลงองค์ประกอบในการจัดการศึกษา ได้แก่ การปฏิรูประบบการบริหารจัดการ การปฏิรูปหลักสูตร การปฏิรูปกระบวนการเรียนการสอน การพัฒนาวิชาชีพครูและบุคลากรทางการศึกษาเพื่อหวังผลว่าคุณภาพการศึกษาและมาตรฐานการศึกษาจะสูงขึ้นโดยเฉพาะระดับสถานศึกษาต้องร่วมกันพัฒนาหลักสูตร กระบวนการเรียนการสอนที่สนองความต้องการของผู้เรียน มุ่งให้ผู้เรียนมีคุณภาพและมาตรฐาน เอื้อต่อการพัฒนาตนเอง ชุมชน สังคม และประเทศอย่างยั่งยืนทั้งทางด้านเศรษฐกิจ สังคม วัฒนธรรม และสิ่งแวดล้อม ซึ่งความสำเร็จในการปฏิรูปการศึกษามูลค่าที่มีความสำคัญอย่างยิ่งที่จะทำให้เกิดการเปลี่ยนแปลงได้นั้นคือ ผู้บริหารสถานศึกษาดังนั้นผู้บริหารสถานศึกษาในยุคปฏิรูปนั้นต้องมีการใช้ภาวะผู้นำ

³ ปฏิภาณ ขาขุนทด, ผู้บริหารการศึกษาในยุคโลกาภิวัตน์, สืบค้น 25 ตุลาคม 2557, จาก <http://www.mcu.ac.th/userfiles/file/MCU>

⁴ อีระ รุณเจริญ, ความเป็นมืออาชีพในการจัดและบริหารการศึกษา : ยุคปฏิรูปการศึกษา (กรุงเทพฯ: ข้าวฟ่าง, 2550), 35.

⁵ เรื่องเดียวกัน, 6.

ที่เหมาะสม ต้องเผชิญกับการเปลี่ยนแปลงอย่างรุนแรงจากความก้าวหน้าทางเทคโนโลยี ภาวะการณ์แข่งขันที่ไร้พรมแดน ภาวะวิกฤติทางเศรษฐกิจและภาวะที่มีทรัพยากรจำกัด ผู้บริหารต้องมีวิสัยทัศน์ มีความสามารถกระตุ้นให้บุคลากรในองค์กรได้ใช้ศักยภาพที่ดีที่สุด บุคลากรในสถานศึกษามีความพึงพอใจ สามารถทำงานให้เกิดประโยชน์สูงสุด สร้างพันธมิตรทั้งภายในและภายนอกองค์กร สื่อสารกับลูกค้าด้วยความรู้สึกที่ดีต่อกัน รวมทั้งเป็นผู้นำที่มีทักษะทางการบริหารจัดการเพื่อให้เกิดผลสัมฤทธิ์ของงานสูงสุด⁶

การบริหารงานของแต่ละองค์กรมีเป้าหมายคือความสำเร็จ โรงเรียนเป็นองค์กรทางสังคมหนึ่งที่มีมนุษย์สร้างขึ้น โดยมีวัตถุประสงค์เพื่อสร้างความเจริญก้าวหน้าให้แก่มนุษย์ ความสำเร็จของการบริหารโรงเรียนจึงอยู่ที่ความสามารถในการสร้างคนให้เป็นมนุษย์ที่สมบูรณ์ทั้งสติปัญญา ร่างกาย จิตใจและสังคม ทั้งนี้ เอเวอร์ราร์ดและมอริส (Everard and Moris) ได้เสนอว่าการบริหารโรงเรียน ที่มีประสิทธิภาพ ผู้บริหารต้องสามารถบริหารด้านต่าง ๆ ภายในองค์กรได้ เช่น บริหารคน บริหารความขัดแย้ง การพัฒนาบุคลากร การบริหารองค์การและการเปลี่ยนแปลง⁷ ทั้งนี้โรงเรียนมีความสัมพันธ์ทั้งภายในโรงเรียนและสังคมภายนอก ระบบโรงเรียนจะมีความมั่นคงเมื่อผลิตสิ่งที่สังคมยอมรับและตรงความต้องการของสังคม วัตถุประสงค์ของโรงเรียน คือ ผลสัมฤทธิ์ทางการเรียน และคุณลักษณะที่พึงประสงค์ของนักเรียนซึ่งเกี่ยวข้องกับวัฒนธรรม (culture) ประเพณี (ethos) ค่านิยม (value) สิ่งแวดล้อม (environment) นอกจากนี้ความสำเร็จของโรงเรียนยังมีความเกี่ยวข้องกับนอกจากนี้ความสำเร็จของโรงเรียนยังมีความเกี่ยวข้องกับบรรยากาศ (climate) กลุ่มที่ไม่เป็นทางการ (informal group) และบรรทัดฐาน (norm) ดังนั้นโรงเรียนจึงต้องมีการพัฒนาตลอดเวลาเพื่อความพร้อมในการเผชิญหน้ากับความเปลี่ยนแปลงและเพื่อความอยู่รอดของโรงเรียน รวมถึงเพื่อให้สามารถบรรลุวัตถุประสงค์ที่กำหนดไว้ด้วย และผู้บริหารสถานศึกษาต้องมีบทบาทสำคัญทางจิตใจที่มีต่อความสำเร็จหรือประสิทธิภาพของงานเป็นอย่างยิ่ง บางครั้งการจัดองค์กรแม้จะไม่เรียบร้อยถูกต้องอยู่บ้างแต่ก็มีส่วนในการสร้างสรรค์ผลงาน ดังนั้นผู้บริหารจะต้องมีคุณสมบัติที่ที่มีความรู้ ความสามารถ ทักษะ มีพฤติกรรมความเป็นผู้นำที่ถูกต้อง และคุณลักษณะที่เชิงจิตวิทยาเป็นที่ศรัทธาในการส่งเสริมสนับสนุนที่เหมาะสม ทั้งนี้ความสำเร็จของงานทุกด้านขององค์กรขึ้นอยู่กับผู้บริหารที่จะวินิจฉัยสั่งการหรือตัดสินใจแก้ไขปัญหาต่าง ๆ เพื่อให้งานเกิดประสิทธิภาพ⁸ ผู้บริหารสถานศึกษาเป็นหนึ่งในบุคคล

⁶ เทือน ทองแก้ว, “ภาวะผู้นำสมรรถนะหลักของผู้บริหารยุคปฏิรูป,” *วารสารวิชาการ* 5,9 (กันยายน 2555), 35.

⁷ K.B. Everard and Geoffery Morris, *Effective School Management* (London: Harper and row Publishers, 1985), 3-6.

⁸ สกุรัตน์ กุมพาศ, *หลักการบริหารโรงเรียน* (กรุงเทพฯ: โรงพิมพ์พิฆเนศ, 2550), 90.

ที่สำคัญอย่างยิ่งในการชี้วัดความสำเร็จและความล้มเหลวขององค์การในการปฏิรูปการศึกษาไทย ผู้บริหารจะต้องสามารถนำพาการศึกษาใหม่ไปสู่การตอบสนองความต้องการและแก้ไขปัญหาต่าง ๆ ได้ ผู้บริหารสถานศึกษายุคใหม่ต้องเตรียมตนเองให้มีคุณลักษณะและขีดความสามารถ ที่เหมาะสม โดยต้องดำเนินการส่งเสริมอำนวยการอำนวยความสะดวกและประสานการปฏิบัติงานของบุคลากรทางการศึกษา ให้มีการพัฒนากระบวนการจัดการเรียนการสอนเพื่อผลิตเยาวชนที่พึงประสงค์ให้บรรลุเป้าหมาย⁹ คุณภาพของการจัดการศึกษาดังกล่าวไม่อาจเป็นไปได้ หากขาดผู้บริหารที่มีความสามารถมีสมรรถนะที่จะนำพาสถานศึกษาไปยังสู่จุดหมาย ผู้บริหารสถานศึกษาเป็นองค์ประกอบสำคัญที่จะต้องเป็นผู้นำทั้งทางด้านการบริหาร และในฐานะผู้ปกครองที่สร้างแรงจูงใจ สร้างขวัญกำลังใจภายใต้การปกครองของตน ทำให้ครูเกิดพลังในการพัฒนาการเรียนการสอน พัฒนานักเรียนให้เป็นผู้มีสติปัญญาสูงขึ้น ผู้บริหารที่มีสมรรถนะจะสามารถทำให้การดำเนินงานต่าง ๆ ของสถานศึกษาประสบความสำเร็จ¹⁰

จากที่กล่าวมาข้างต้นชี้ให้เห็นได้ว่า ผู้บริหารนั้นมีความสำคัญเป็นอย่างยิ่งต่อการบริหารงานต่าง ๆ ในโรงเรียน ด้วยเพราะการบริหารงานนั้นเป็นทั้งศาสตร์และศิลป์ กล่าวคือ การบริหารเป็นสาขาวิชาที่มีการจัดการระเบียบอย่างเป็นระบบ โดยอาศัยหลักเกณฑ์และทฤษฎีที่พึงเชื่อถือได้ อันเกิดจากการค้นคว้าเชิงวิทยาศาสตร์ เพื่อประโยชน์ในการบริหาร ซึ่งลักษณะนี้ การบริหารจึงเป็นศาสตร์ (Science) ทางสังคม ที่เป็นศาสตร์ทางการศึกษากลุ่มเดียวกับวิชาจิตวิทยา สังคมวิทยา และรัฐศาสตร์ แต่เมื่อพิจารณาการบริหารในลักษณะของการปฏิบัติที่ต้องอาศัยความรู้ ความสามารถ ประสบการณ์และทักษะของผู้บริหารที่จะทำงานให้บรรลุเป้าหมายซึ่งเป็นการประยุกต์เอาความรู้ หลักการและทฤษฎีไปปรับใช้ในการปฏิบัติงานเพื่อให้เหมาะสมกับสถานการณ์ และสิ่งแวดล้อม การบริหารก็จะมีลักษณะเป็นศิลป์ (Arts) ดังนั้นการบริหารงานต่าง ๆ ของผู้บริหารโรงเรียนจึงต้องนำแนวคิด ทฤษฎีต่าง ๆ ทางจิตวิทยามาประยุกต์ใช้ในการบริหารงานเพื่อมุ่งใจจะทำให้บุคลากรภายในโรงเรียนเกิดความรู้สึกรักพึงพอใจในการทำงาน และปฏิบัติงานอย่างเต็มความสามารถ

ศาสตร์หนึ่งที่ผู้บริหารควรมีคือจิตวิทยา เพื่อการบริหารโรงเรียนให้ประสบความสำเร็จอย่างดียิ่ง สามารถนำจิตวิทยามาประยุกต์ใช้ในด้านต่าง ๆ เช่น 1) ด้านนโยบายและการบริหาร การศึกษาของหน่วยงานภาครัฐและหน่วยงานสำคัญภาครัฐที่เกี่ยวข้องการบริหารของโรงเรียนมัธยมศึกษา สามารถนำจิตวิทยาไปประยุกต์ใช้แนวคิดเกี่ยวกับจิตวิทยาในสาขาต่าง ๆ ประกอบการพิจารณาตัดสินใจการกำหนดนโยบายเพื่อการพัฒนาการบริหารโรงเรียนมัธยมศึกษาให้เกิด

⁹ เรื่องเดียวกัน, 99.

¹⁰ สำนักงานเลขาธิการสภา กระทรวงศึกษาธิการ, **สมรรถนะการศึกษาไทยในเวทีสากล พ.ศ. 2552** (กรุงเทพฯ: สำนักพิมพ์พริกหวานกราฟฟิค, 2553), 33-35.

ประโยชน์สูงสุด 2) ด้านการปฏิบัติงานของครูและฝ่ายบริหารของโรงเรียนมัธยมศึกษา คือ สามารถที่จะนำเอาความรู้ที่ได้จากงานวิจัยไปใช้เป็นกลยุทธ์ในการพัฒนาโรงเรียนมัธยมศึกษาเชิงบูรณาการให้เกิดเทคนิคการการบริหารโรงเรียนมัธยมศึกษาทั้งในปัจจุบันและในอนาคต ตลอดจนนำไปกำหนดนโยบายประยุกต์ใช้ในการพัฒนาระบบบริหารของโรงเรียน ให้มีความก้าวอย่างต่อเนื่องและเป็นไปตามเป้าหมายการบริหารของโรงเรียนที่สอดคล้องกับหน่วยงานต้นสังกัด

ปัญหาของการวิจัย

ปัจจัยที่ทำให้เป้าหมายของการจัดการศึกษาเปลี่ยนไป ซึ่งจากเดิมที่เน้นองค์ความรู้ที่ผู้เรียนจะต้องได้รับเปลี่ยนมาเป็นเรื่องของสมรรถนะของผู้เรียน หากสถานศึกษายังคงละเลยเรื่องของการปรับเปลี่ยนกระบวนทัศน์ด้านการบริหารจัดการสถานศึกษานั้นก็อาจหมายถึงความล้มเหลวของการปฏิรูปการศึกษาโดยรวมเช่นกัน การปรับเปลี่ยนการบริหารสถานศึกษาจำเป็นต้องให้ความสำคัญต่อประเด็นต่าง ๆ ได้แก่ 1) สภาวะทางสังคม ในศตวรรษที่ 21 ประเทศไทยมีแนวโน้มสูงมากที่จะเข้าสู่สังคมผู้สูงอายุเช่นเดียวกับในหลายประเทศที่ได้เข้าสู่ภาวะนี้ไปแล้ว สภาวะทางสังคมนี้เกิดขึ้นจากการที่อัตราการเกิดลดลง คนมีอายุยืนขึ้น สภาพทางสังคมนี้จะส่งผลกระทบต่อบุคลากรการศึกษาที่จะมีโอกาสขาดแคลน และจำเป็นต้องขยายอายุการทำงานของบุคลากร ซึ่งระบบการศึกษาจำเป็นต้องออกแบบการจัดการศึกษาสำหรับผู้สูงอายุมากขึ้น ผู้บริหารในปัจจุบันที่จะต้องวางแผนการจัดการที่ชัดเจนเพื่อรองรับความเปลี่ยนแปลงที่จะเกิดขึ้น 2) ความเปลี่ยนแปลงวิถีชีวิตของคน ปัจจุบันจะพบว่า พฤติกรรมการใช้ชีวิตของคนเปลี่ยนไป เช่นสังเกตได้อย่างง่าย ๆ จากพฤติกรรมการซื้อสินค้า ที่ปัจจุบัน มักมีการซื้อขายผ่านอินเทอร์เน็ตที่มีมูลค่าเพิ่มสูงขึ้น ความเป็นเครือข่ายทางสังคมเข้ามา มีบทบาทต่อการตัดสินใจในวิถีชีวิตของคนมากขึ้น ขณะเดียวกันพฤติกรรมการทำงานของคนก็เปลี่ยนไป ต้องการความสำเร็จและการยอมรับที่เร็วขึ้น ยึดมั่นความองค์กรน้อยลงไป การบริหารทรัพยากรมนุษย์ในองค์กรเพื่อให้บุคลากรที่มีความสามารถให้อยู่กับองค์กรไปนาน ๆ จึงเป็นสิ่งที่ ทำหายในการบริหารสถานศึกษา 3) การเข้าถึงเทคโนโลยี ทุกวันนี้เยาวชนรุ่นใหม่จะใช้เทคโนโลยีกลายเป็นเครื่องมือในการเรียนรู้ บุคลากรในสถานศึกษาก็จำเป็นต้องสามารถนำเอาเทคโนโลยีมาใช้ ในการจัดการเรียนการสอน พร้อมทั้งใช้เทคโนโลยีเป็นเครื่องมือในการค้นคว้าพัฒนาความรู้ของตนเอง ขณะเดียวกันยังจะต้องสามารถนำเอาเทคโนโลยีมาใช้ในการบริหารจัดการสถานศึกษาด้วยเช่นกัน หากแต่ต้องยอมรับว่าการใช้เทคโนโลยีของบุคลากรในสถานศึกษาจะมีระดับความสามารถที่แตกต่างกัน การนำเอาเทคโนโลยีมาใช้ในการจัดการเรียนการสอนจึงจำเป็นต้องมีแผนการจัดการที่ชัดเจน เช่นเดียวกันกับการวางโครงสร้างพื้นฐานการพัฒนาบุคลากรไปพร้อม ๆ กัน 4) ความหลากหลายและความขัดแย้งกับ สถานศึกษาในศตวรรษที่ 21 จำเป็นต้องเป็นองค์กรที่เปิดรับความหลากหลายและความแตกต่างที่มากขึ้น พร้อม ๆ กับการสร้างความเป็นเอกภาพ

ในองค์กร เพราะเอกภาพในองค์กรเป็นหัวใจความสำเร็จของการทำงานเป็นทีม ซึ่งจะเป็นกลไกที่สำคัญในการขับเคลื่อนองค์กรสู่เป้าหมาย ด้วยเหตุนี้การทำให้เกิดทีมที่มีเอกภาพในการทำงานจึงเป็นโจทย์สำคัญสำหรับการบริหารสถานศึกษาในศตวรรษที่ 5) ประสิทธิภาพในการบริหารจัดการคนในในศตวรรษที่ 21 จะเป็นกลุ่มคนที่ไม่ยึดติดกับที่ทำงาน พร้อมทั้งจะเปลี่ยนงานใหม่ และนิยมจะทำงานแบบอิสระมากกว่า¹¹

ผลการศึกษาข้อมูลการประชุมสัมมนาเรื่อง บทบาทขององค์คณะบุคคลในการส่งเสริมและพัฒนาคุณภาพการศึกษาของสังกัดสำนักงานเขตพื้นที่การศึกษามัธยมศึกษา เขต 8 พบปัญหาเกี่ยวกับด้านผู้บริหาร ได้แก่ 1) ผู้บริหารขาดหลักธรรมาภิบาลในการบริหารทำให้ครูขาดขวัญกำลังใจในการทำงานและการสอน 2) จากการประเมินของสมศ. รอบ 3 ผลการประเมินด้านผู้บริหาร ตัวบ่งชี้ที่ 7 คือ บทบาทของผู้บริหารทั้ง 4 ด้าน และผลการประเมินด้านการบริหารต่ำกว่าด้านอื่น ๆ¹² ประกอบกับข้อมูลการสัมภาษณ์ผู้อำนวยการโรงเรียนแห่งหนึ่งพบว่า ปัจจัยที่สำคัญที่ช่วยให้การบริหารโรงเรียนประสบความสำเร็จคือ ตัวผู้บริหารซึ่งจะต้องมีจิตวิทยาในการบริหารโรงเรียน และมีจิตวิทยาในการจูงใจ โน้มน้าวให้เพื่อนครูหรือเพื่อนร่วมงานอยากจะทำปฏิบัติงานด้วย ซึ่งทั้งนี้ยังสอดคล้องกับทรรศนะของผู้อำนวยการโรงเรียนอีกท่านที่ได้เสนอไว้ว่า ผู้บริหารนั้นต้องใช้ทั้งพระเดชและพระคุณในการทำงานกับครูและบุคลากรทุกคนในโรงเรียน ซึ่งสอดคล้องกับข้อมูลที่ได้จากการสัมภาษณ์ครูในโรงเรียนแห่งหนึ่งพบว่า ผู้อำนวยการที่ครูอยากทำงานด้วยคือ ผู้อำนวยการที่ใจเย็นและมีศิลปะในการใช้คน อ่านคนออกและรู้ว่าจะใช้ให้ใครทำหน้าที่อะไรที่นอกเหนือไปจากงานสอนของตนเอง สามารถควบคุมอารมณ์ได้ดี แก้ไขข้อขัดแย้งได้ ตลอดจนสามารถสร้างทีมงานและทำให้บุคลากรในโรงเรียนสามัคคีกัน¹³ สอดคล้องกับข้อเสนอของ ธร สุนทรายุทธ ที่กล่าวว่าผู้บริหารที่จะนำการจัดการจัดการให้ประสบผลสำเร็จนั้นจำเป็นต้องมีความรู้ความเข้าใจงานงาน และเข้าใจในคนที่ตนเองต้องรับผิดชอบ ดังนั้นความเข้าใจในคนและงานจึงเป็นเรื่องสำคัญ โดยเฉพาะคนซึ่งถือว่าเป็นทรัพยากรมนุษย์ที่สำคัญที่สุดและมักจะเกี่ยวข้องกับพฤติกรรมทั้งผู้บริหารและผู้ร่วมงานในอันที่จะสร้างความเข้าใจระหว่างกัน ทั้งนี้เพื่อพัฒนาทักษะที่นำไปสู่การทำงานอย่างมีประสิทธิภาพ

¹¹ เรื่องเดียวกัน, 6.

¹² สำนักงานเขตพื้นที่การศึกษามัธยมศึกษา เขต 8, “รายงานผลการดำเนินงานโครงการประชุมสัมมนา “บทบาทขององค์คณะบุคคลในการส่งเสริมและพัฒนาคุณภาพการศึกษา”, 10 สิงหาคม 2559.

¹³ สัมภาษณ์ นางอารีรัตน์ บัวขาว, ครูโรงเรียนสวนผึ้งวิทยา อำเภอสวนผึ้ง จังหวัดราชบุรี, 10 พฤศจิกายน 2560.

นับว่าเป็นความจำเป็นในการผสมผสานความรู้ด้านการจัดการเข้ากับพฤติกรรมมนุษย์ด้านจิตวิทยาแขนงต่าง ๆ นั้นเอง¹⁴

จากปัญหาดังกล่าว แสดงให้เห็นว่าผู้บริหารมีความสำคัญอย่างยิ่งต่อการบริหารงานในโรงเรียน และผู้บริหารโรงเรียนจึงควรมีจิตวิทยาในการบริหารงานต่าง ๆ ของโรงเรียนเพื่อช่วยสร้างขวัญและกำลังใจในการปฏิบัติงานของครู ผลสัมฤทธิ์ทางการเรียนของผู้เรียน ตลอดจนประสิทธิภาพและประสิทธิผลของสถานศึกษา ด้วยเหตุนี้ ผู้วิจัยจึงมีความสนใจที่จะศึกษาองค์ความรู้ทางจิตวิทยาเพื่อการบริหารโรงเรียนมัธยมศึกษา

วัตถุประสงค์ของการวิจัย

จากสภาพปัญหาและความสำคัญของการวิจัยดังที่ได้กล่าวมาแล้วนั้น ผู้วิจัยจึงได้กำหนดวัตถุประสงค์ของการวิจัยไว้ดังนี้

1. เพื่อทราบองค์ความรู้ทางจิตวิทยาเพื่อการบริหารโรงเรียนมัธยมศึกษา
2. เพื่อทราบผลการยืนยันองค์ความรู้ทางจิตวิทยาเพื่อการบริหารโรงเรียนมัธยมศึกษา

คำถามของการวิจัย

เพื่อให้สอดคล้องกับวัตถุประสงค์ของการวิจัย และเป็นแนวทางในการหาคำตอบ ผู้วิจัยจึงได้กำหนดข้อคำถามของการวิจัย ดังนี้

1. องค์ความรู้ทางจิตวิทยาเพื่อการบริหารโรงเรียนมัธยมศึกษา ควรประกอบด้วยจิตวิทยาสาขาใดบ้าง
2. ผลการยืนยันองค์ความรู้ทางจิตวิทยาเพื่อการบริหารโรงเรียนมัธยมศึกษา เป็นอย่างไร

สมมติฐานการวิจัย

เพื่อให้สอดคล้องกับวัตถุประสงค์ของการวิจัย และเป็นแนวทางในการหาคำตอบ ผู้วิจัยจึงได้กำหนดสมมติฐานของการวิจัย ดังนี้

1. องค์ความรู้ทางจิตวิทยาเพื่อการบริหารโรงเรียนมัธยมศึกษา เป็นพหุองค์ความรู้
2. ผลการยืนยันองค์ความรู้ทางจิตวิทยาเพื่อการบริหารโรงเรียนมัธยมศึกษา มีความถูกต้อง เหมาะสม เป็นไปได้ และเป็นประโยชน์

¹⁴ ธร สุนทรายุทธ, การบริหารจัดการเชิงจิตวิทยา: หลักการ การประยุกต์และกรณีศึกษา (กรุงเทพฯ: เนติกุลการพิมพ์ จำกัด, 2553), 1.

กรอบแนวคิดในการวิจัย

การศึกษาวิจัยในครั้งนี้ ผู้วิจัยต้องการทราบถึงองค์ความรู้ทางจิตวิทยาเพื่อการบริหารโรงเรียนมัธยมศึกษา ที่จะมีส่วนช่วยสร้างขวัญและกำลังใจในการปฏิบัติงานของครู ผลสัมฤทธิ์ทางการเรียนของผู้เรียน ตลอดจนประสิทธิภาพและประสิทธิผลของสถานศึกษา โดยผู้วิจัยได้ศึกษาแนวคิดเกี่ยวกับจิตวิทยาในสาขาต่าง ๆ ของ คาร์แกน และซีกัล (Kagan and Julius Segal)¹⁵ ทั้ง 16 สาขา ประกอบด้วย จิตวิทยาทั่วไป จิตวิทยาแนะแนว จิตวิทยาการให้คำปรึกษา จิตวิทยาพุทธศาสนา จิตวิทยาการทดลอง จิตวิทยาการเรียนรู้ จิตวิทยาการศึกษา จิตวิทยาบุคลิกภาพ จิตวิทยาคลินิก จิตวิทยามวลชน จิตวิทยาอาชีพ จิตวิทยาชุมชน จิตวิทยาอุตสาหกรรมและองค์กร จิตวิทยาพัฒนาการ จิตวิทยาสังคม และปรจิตวิทยา มาประยุกต์ใช้เป็นกรอบแนวคิดในการศึกษาวิจัยในครั้งนี้ โดยมีแนวคิดต่าง ๆ ดังนี้

1. แนวคิดเกี่ยวกับจิตวิทยาในสาขาจิตวิทยาทั่วไป เป็นวิชาที่ศึกษาเกี่ยวกับความเป็นมาและแนวคิดเบื้องต้นทางจิตวิทยา พฤติกรรมและความสัมพันธ์ระหว่างพฤติกรรมกับสิ่งแวดล้อม การทำงานของระบบประสาทและต่อมไร้ท่อ พัฒนาการของชีวิตมนุษย์ การรู้สึก การรับรู้ ภาวะจิตสำนึก การเรียนรู้ ความจำ การคิดและภาษา เซอาน์ปัญญาและการวัด การจูงใจ อารมณ์ ความเครียด และการเผชิญความเครียด บุคลิกภาพ พฤติกรรมปกติและการบำบัดรักษา¹⁶

คำว่า จิตวิทยา ตรงกับคำภาษาอังกฤษว่า Psychology ซึ่งมีรากศัพท์มาจากภาษากรีก 2 คำ คือ “Psyche” คำหนึ่งซึ่งหมายถึงจิต (Mind) หรือวิญญาณ (Soul) กับอีกคำหนึ่ง คือ “Logos” ซึ่งมีความหมายว่าการศึกษาหรือการเรียนรู้ (Study) ดังนั้น คำว่าจิตวิทยาถ้าแปลโดยตรงจากคำ Psychology ตามความหมายของรากศัพท์เดิมจึงหมายถึง “การศึกษาเกี่ยวกับจิตหรือวิญญาณ” ต่อมาเมื่อผู้เห็นว่าจิตวิญญาณเป็นสิ่งที่อยู่นอกเหนือการสัมผัสใด ๆ มองไม่เห็น พิสูจน์ไม่ได้ นักจิตวิทยาจึงไม่พยายามที่จะอธิบายปรากฏการณ์ต่าง ๆ ในรูปของจิตวิญญาณ จึงเปลี่ยนมาสนใจพฤติกรรมซึ่งสามารถเห็นได้ และสามารถใช่วิธีการทางวิทยาศาสตร์ (Scientific Method) เป็นวิธีการในการศึกษาได้ ซึ่งการใช้วิธีการทางวิทยาศาสตร์ในการศึกษาทำให้จิตวิทยาเป็นที่ยอมรับว่าเป็นวิทยาศาสตร์ ในปัจจุบันความหมายของจิตวิทยาที่เป็นที่ยอมรับมาก คือ ศาสตร์ที่ศึกษาทั้งพฤติกรรม

¹⁵ Jerone Kagan and Julius Segal, **Psychology an Introduction**. 7th ed. (Harcourt Brace Jovanovich, Inc., 1992), 6-14.

¹⁶ สุรพงศ์ ชูเดช, **จิตวิทยาทั่วไป** (เอกสารประกอบการสอนรายวิชา SSC 231 สาขาวิชา สังคมศาสตร์และมนุษยศาสตร์ คณะศิลปศาสตร์ มหาวิทยาลัยเทคโนโลยีพระจอมเกล้าธนบุรี, 2554), 11.

และกระบวนการทางจิตด้วยระเบียบวิธีเชิงวิทยาศาสตร์¹⁷ (Psychology is the Scientific Study of Behavior and Mental processes.) ระเบียบวิธีเชิงวิทยาศาสตร์ (Scientific Study) หมายถึง การใช้วิธีการสังเกต การพรรณนาและการทดลองเพื่อที่จะรวบรวมความรู้แล้วจัดความรู้ให้เป็นระบบ (Systematic) ส่วนพฤติกรรม (Behavior) หมายถึง การกระทำที่สามารถสังเกตเห็นได้โดยตรง และกระบวนการทางจิต (Mental Process) หมายถึง การคิด ความรู้สึก แรงจูงใจ เป็นประสบการณ์ส่วนบุคคลที่ไม่สามารถสังเกตเห็นได้โดยตรง¹⁸

2. แนวคิดเกี่ยวกับจิตวิทยาในสาขาจิตวิทยาแนะแนว การแนะแนว หมายถึง การแนะนำ การชี้ช่องทางให้ การบอกแนวทางให้ เพื่อช่วยให้ผู้ที่มีปัญหาให้ตัดสินใจได้ แต่มิใช่การแนะนำ เพราะแนะนำนั้นผู้ให้ความช่วยเหลือจะทำหน้าที่เป็นผู้เลือก หรือทำหน้าที่เป็นผู้ตัดสินใจให้ส่วนการแนะนำนั้นผู้ให้ช่วยเหลือหรือนักแนะแนวไม่ได้ ทำหน้าที่เป็นผู้เลือกทำหน้าที่เป็นผู้ตัดสินใจให้ แต่ทำหน้าที่เป็นผู้ให้ข้อมูลต่าง ๆ แล้วให้ผู้ที่มีปัญหาทำหน้าที่เลือกและตัดสินใจด้วยตนเอง¹⁹การจัดกิจกรรมแนะแนวจะต้องจัดให้สอดคล้องกับวัตถุประสงค์ที่กำหนดไว้ การที่จะให้บริการแนะแนวบรรลุวัตถุประสงค์ได้นั้น จำเป็นจะต้องคำนึงถึงหลักการแนะแนวที่มีการวางแผนการดำเนินงานให้เหมาะสม ดังนั้นการแนะแนวจึงควรยึดถือหลักการสำคัญของการจัดกิจกรรมแนะแนว เพื่อให้เกิดประสิทธิภาพมากที่สุด การแนะแนว ที่มีประสิทธิภาพผู้ทำหน้าที่แนะแนว (Counselor) จะต้องเป็นผู้ที่ได้รับการศึกษาอบรมทางการแนะแนวมาโดยเฉพาะ มีทั้งความรู้ (Knowledge) และทักษะ (Skills) ที่เหมาะสมและมีการจัดดำเนินการแนะแนวอย่างมีระบบ (Systematical Guidance) ผู้ทำงานด้านการแนะแนวจะต้องเป็นผู้ที่มีมนุษยสัมพันธ์ มีความเป็นประชาธิปไตยเป็นผู้ยอมรับฟังความคิดเห็นผู้อื่น และจะต้องเป็นผู้ที่สามารถทำงานร่วมกับผู้อื่นได้เป็นอย่างดี ผู้ทำงานด้านแนะแนวจะต้องเป็น

¹⁷ Robert S. Feldman, **Understanding Psychology**, 4thed. (New York: McGraw Hill, Inc, 1996).

¹⁸ Jane S. Halonen and John W. Santrock, **Psychology**, 2nd ed. (Boston: The McGraw-Hill Companies, Inc, 1996), 11

¹⁹ มัณฑรา ธรรมบุศย์, **จิตวิทยาการแนะแนวและการให้คำปรึกษา**, สืบค้น 15 ธันวาคม 2560, จาก <https://sites.google.com/site/psychologybkkf1/home/citwithya-kar-naeanaew-laea-kar-hi-kha-pruksa/>

ผู้ที่สามารถเก็บรักษาความลับได้เพราะถ้าเป็นผู้ที่ไม่สามารถเก็บรักษาความลับ ก็จะทำให้นักเรียนเกิดความรู้สึกไม่ปลอดภัย ทำให้ขาดความไว้วางใจและไม่ยินดีที่จะมารับความช่วยเหลือ²⁰

3. แนวคิดเกี่ยวกับจิตวิทยาในสาขาจิตวิทยาการให้คำปรึกษา จิตวิทยาแขนงนี้มุ่งการให้การคำปรึกษา อาศัยสัมพันธภาพที่ดี ระหว่างผู้ให้คำปรึกษาและผู้รับคำปรึกษา เป็นการใช้ทักษะต่าง ๆ เพื่อเอื้ออำนวยให้ผู้รับการปรึกษาสำรวจและเข้าใจปัญหา สาเหตุของปัญหา ความต้องการของตน ตลอดจนการแก้ไขปัญหาเหล่านั้นด้วยตนเอง²¹

4. แนวคิดเกี่ยวกับจิตวิทยาในสาขาจิตวิทยาพุทธศาสนา จิตวิทยาแขนงนี้เป็นศาสตร์ผสมผสานระหว่างศาสนศึกษากับจิตวิทยา พฤติกรรมทางศาสนาเป็นองค์ประกอบภายในโครงสร้างบุคลิกภาพที่สามารถกำหนดรูปแบบแนวทางการแสดงออกต่าง ๆ ของมนุษย์ได้ ไม่ว่าจะเป็นความเชื่อถือ ความศรัทธา ค่านิยมต่าง ๆ อันเป็นวิถีชีวิตที่มนุษย์ยึดถือปฏิบัติอยู่ในสังคม มีบทบาทต่อการแสดงออกที่เป็นปฏิริยาสนองตอบให้เกิดการสร้างสรรคอื่น ๆ มีอิทธิพลต่อพฤติกรรมทางการเมือง เศรษฐกิจ และสังคม การศึกษาทางจิตวิทยาศาสนามีเป้าหมายที่จะศึกษาถึงสภาวะต่าง ๆ ทางศาสนาที่ปรากฏอยู่ในชีวิตจิตใจของมนุษย์ โดยเจาะลึกเข้าไปในโครงสร้างและองค์ประกอบภายในบุคลิกภาพและพฤติกรรมของมนุษย์ ได้แก่ อารมณ์ ความรู้สึก สติปัญญา จิตสำนึก จิตไร้สำนึก ประสบการณ์ทางศาสนา ตลอดจนถึงลักษณะการแสดงออกเชิงปฏิริยาของมนุษย์ที่สนองตอบต่อธรรมชาติต่อสิ่งแวดล้อมรอบด้าน ทั้งสภาวะชีวิตที่มนุษย์ต้องมีชีวิตเผชิญอยู่²²

5. แนวคิดเกี่ยวกับจิตวิทยาในสาขาจิตวิทยาทดลอง จิตวิทยาแขนงนี้มุ่งศึกษากระบวนการทำงานด้านการรับรู้และระบบประสาทสัมผัสที่มีอิทธิพลต่อการเรียนรู้ การคิด การจำ อารมณ์ แรงจูงใจ และการแสดงออกโดยการกระทำของมนุษย์ โดยใช้วิธีการทดลองเป็นหลักสำหรับอธิบายวัดและควบคุมสภาวะการณ์ทางจิตวิทยาในด้านจิตวิทยา การทดสอบและการทดลองต่าง ๆ ดำเนินการโดยนักจิตวิทยาและมีความแตกต่างระหว่างการทดสอบกับการทดลองในบริบททางจิตวิทยา ส่วนมากแล้วการทดสอบและการทดลองทั้งหมดคล้ายกันมาก พวกเขาทั้งหมดดูเหมือนจะทดสอบหรือตรวจสอบปรากฏการณ์ แม้ว่าข้อสันนิษฐานนี้ค่อนข้างถูกต้องแล้วก็ตามในสาขาวิชาจิตวิทยา

²⁰ มัณฑรา ธรรมบุศย์, **หลักสำคัญของการแนะแนว**, สืบค้น 15 ธันวาคม 2560, จาก <https://sites.google.com/site/psychologybkf1/home/citwithya-kar-naeanaew-laea-kar-hi-kha-pruksa/khwam-sakhay-khxng-kar-naeanaew>

²¹ Joel E. Johnston, **The Complete Idiot's Guide to Psychology** (Indiana: Indianapolis, 2000), 225.

²² วารีย์ภา ภาภูตานนท์ ณ มหาสารคาม, **จิตวิทยาพุทธศาสนา** (กรุงเทพฯ: ซีวาทิวัฒน์, 2554), 115-117.

การทดสอบและการทดลองมักจะมีความโดดเด่น การทดสอบ ใช้เพื่อทำความเข้าใจเกี่ยวกับการแต่งหน้าทางจิตวิทยาของแต่ละบุคคล การทดลอง หมายถึงการตรวจสอบซึ่งความถูกต้องของสมมติฐานได้รับการทดสอบในลักษณะทางวิทยาศาสตร์²³

6. แนวคิดเกี่ยวกับจิตวิทยาในสาขาจิตวิทยาการเรียนรู้ จิตวิทยาแขนงนี้มุ่งศึกษาธรรมชาติของการเรียนรู้ของบุคคลจะมีกระบวนการของการเรียนรู้จากการไม่รู้ไปสู่การเรียนรู้จากความต้องการ สิ่งเร้าที่น่าสนใจ การตอบสนอง และการได้รับรางวัล ซึ่งที่ทำให้บุคคลเกิดการเปลี่ยนแปลงพฤติกรรม ทางความคิด อันเกิดจากการได้ยินการสัมผัส การอ่าน การใช้เทคโนโลยี ที่ต่างกันแต่ละวัย ทั้งนี้เด็กจะเรียนรู้ด้วยการเรียนในห้อง การซักถาม ผู้ใหญ่มักเรียนรู้ด้วยประสบการณ์ที่มีอยู่ โดยอาศัยความสัมพันธ์กับสภาพการณ์ใหม่ ๆ ในปัจจุบันหรืออนาคต อันเป็นผลให้การกระทำเกิดขึ้นหลังพฤติกรรม ซึ่งจะนำไปสู่พฤติกรรมใหม่ ด้วยวิธีการเสริมแรงกระตุ้นให้เกิดพฤติกรรมที่ละเล็กทีละน้อยจนกระทั่งเกิดพฤติกรรมตาม²⁴

7. แนวคิดเกี่ยวกับจิตวิทยาในสาขาจิตวิทยาการศึกษา จิตวิทยาการศึกษาเป็นวิทยาศาสตร์ที่ศึกษาวิจัยเกี่ยวกับการเรียนรู้และพัฒนาการของผู้เรียน ในสภาพการเรียนการสอนหรือในชั้นเรียน เพื่อค้นคิดทฤษฎีและหลักการที่จะนำมาช่วยแก้ปัญหาทางการศึกษาและส่งเสริมการเรียนการสอนให้มีประสิทธิภาพจิตวิทยาการศึกษามีบทบาทสำคัญในการจัดการศึกษา การสร้างหลักสูตรและการเรียนการสอน โดยคำนึงถึงความแตกต่างของบุคคล นักการศึกษาและครูจำเป็นจะต้องมีความรู้พื้นฐานทางจิตวิทยาการศึกษา เพื่อจะได้เข้าใจพฤติกรรมของผู้เรียนและกระบวนการเรียนรู้ ตลอดจนแก้ปัญหาต่าง ๆ เกี่ยวกับการเรียนการสอนเหมือนกับวิศวกรที่จำเป็นจะต้องมีความรู้พื้นฐานทางวิทยาศาสตร์และคณิตศาสตร์ โดยทั่วไปแล้ว เนื้อหาของจิตวิทยาการศึกษาที่เป็นความรู้พื้นฐานสำหรับครูและนักการศึกษา²⁵

²³ Roediger, **Psychology** (Little, Brown and Company, 1987), 104.

²⁴ David Hanna Dumont, Istance and Francisco Benavides. **The Nature of Learning Using Research to Inspire Practice** (Paris: Organisation for Economic Co-operation and Development, 2010), 116.

²⁵ โสภิตา เสนาโนฤทธิ, “ความสัมพันธ์ระหว่างความคิดเห็นต่อการจัดสภาพแวดล้อมการเรียนที่มีส่วนสนับสนุนความแตกต่างระหว่างบุคคลของนักเรียนกับเจตคติต่อการจัดกิจกรรมการเรียนรู้วิทยาศาสตร์ ระดับชั้นมัธยมศึกษาปีที่ 6” (วิทยานิพนธ์ปริญญาครุศาสตรมหาบัณฑิต สาขาวิชาวิทยาศาสตร์ศึกษาศาสตร์บัณฑิตวิทยาลัย มหาวิทยาลัยราชภัฏมหาสารคาม, 2559), 35.

8. แนวคิดเกี่ยวกับจิตวิทยาในสาขาจิตวิทยาบุคลิกภาพ จิตวิทยาแขนงนี้มุ่งศึกษาถึงการรับรู้พฤติกรรมรวมของบุคคล ทั้งในที่มีมองเห็นได้ และสิ่งที่มีมองไม่เห็น เช่น ลักษณะของพฤติกรรม ความคิด ความสนใจ ค่านิยม ซึ่งจะทำให้คนอื่นสามารถจะเข้าใจและแยกได้ว่าบุคคลนั้นแตกต่างจากคนทั่วไปได้ ซึ่งเป็นผลมาจากการทำงานประสานกันของสมองที่ขึ้นอยู่กับพันธุกรรมและประสบการณ์ที่ได้รับจากสิ่งแวดล้อม ที่จะช่วยส่งเสริมหรือขัดขวางความสำเร็จในด้านการเรียน การทำงาน และการเข้าสังคม ด้วยลักษณะพฤติกรรมของบุคคลที่แตกต่างกัน ประกอบกับกลไกการป้องกันตนเองทางจิตเพื่อหยุดสถานการณ์ที่เลวร้ายหรือเป็นข้อแก้ตัวให้ตนเองเพื่อแก้ไขความสับสนในจิตใจหรือการต่อต้านความเจ็บปวดของจิต ซึ่งมีหลายลักษณะด้วยกัน และด้วยบุคลิกภาพมีความซับซ้อนและหลากหลาย จึงต้องมีมาตรการในการวัดบุคลิกภาพ เพื่อนำผลจากการวัดโดยแบบวัดซึ่งเชื่อถือได้จริงไปใช้อ้างอิง ผลจากการวัดสามารถนำมาใช้ประโยชน์ในชีวิตหลายประการ²⁶

9. แนวคิดเกี่ยวกับจิตวิทยาในสาขาจิตวิทยาคลินิก จิตวิทยาแขนงนี้จะเป็นการประยุกต์เอาหลักจิตวิทยาทั่วไปไปใช้ในการวินิจฉัย และบำบัดรักษาผู้ที่ประสบปัญหาทางด้านอารมณ์ ปัญหาทางด้านจิตใจ โดยศึกษาเป็นรายกรณี (Case Study) และจะมีการทำงานร่วมกันเป็นทีม ซึ่งในทีมจะประกอบไปด้วยจิตแพทย์ นักจิตวิทยา และนักสังคมสงเคราะห์ส่วนมากแล้วนักจิตวิทยาคลินิกจะทำงานตามโรงพยาบาลโรคจิต โรคประสาท คลินิกสุขภาพจิต หรืออาจเปิดสำนักงานของตนเองก็ได้²⁷

10. แนวคิดเกี่ยวกับจิตวิทยาในสาขาจิตวิทยาการมวลชน จิตวิทยาแขนงนี้มุ่งศึกษาการสร้างทัศนคติ ความเชื่อ ศรัทธา ค่านิยมที่ถูกต้อง และมีโนภาพที่ประทับใจเพื่อ ความร่วมมือของกลุ่มผู้ร่วมงาน โดยอาศัยพื้นฐานการรู้ถึงนิสัยใจคอของผู้ได้บังคับบัญชาและเข้าถึงชุมชนในพื้นที่ และมีมนุษยสัมพันธ์ที่ดี จริ่งใจ เคารพ ให้เกียรติ และปรับเปลี่ยนเพราะความเกรงใจ เพื่อการฟื้นฟูส่งเสริมวัฒนธรรม ประเพณี และศาสนาตาม เป็นความต้องการของท้องถิ่น²⁸

11. แนวคิดเกี่ยวกับจิตวิทยาในสาขาจิตวิทยาอภิปติ เป็นแนวคิดเกี่ยวกับการแก้ไขและช่วยเหลือพฤติกรรมแต่ละบุคคลให้สามารถดำเนินชีวิตในสังคมได้ พฤติกรรมอภิปตินั้นมีหลายประเภทและมีขอบเขตกว้าง โดยทั่วไปจะพิจารณาจากสาเหตุ 3 ประการคือ สาเหตุทางจิตใจ สาเหตุทางชีววิทยา และสาเหตุทางสังคม ปัญหาทางด้านพฤติกรรมและความคิดเป็นปัญหาเฉพาะบุคคล แต่ก็สามารถที่จะจำแนกประเภทได้จากความคล้ายคลึงกันของพฤติกรรม การจัดประเภทของ

²⁶ Ernest R. Hilgard, Rita L. Atkinson and Richard C. Atkinson, **Introduction to Psychology** (New York: Harcourt, Brace and World, Inc, 1979). 231.

²⁷ อารีญา เลหาสุรโยธิน, **ความเข้าใจพื้นฐานเกี่ยวกับจิตวิทยา** (เอกสารประกอบการสอนวิชา HG 020 มหาวิทยาลัยหอการค้าไทย, 2551), 18.

²⁸ เรื่องเดียวกัน, 4.

ความผิดปกติมากเกินไปซึ่งการบ่งบอกพฤติกรรมผิดปกติ สามารถพิจารณาได้โดยอาศัยแนวทาง 4 ประการ โดยในการพิจารณาจะพิจารณาผลรวมทั้งสี่ประการ ดังต่อไปนี้ 1) ใช้มาตรฐานทางสถิติมาเป็นเกณฑ์ในการพิจารณา คือการเบี่ยงเบนไปจากเกณฑ์กลาง หรือมาตรฐานกลาง 2) ใช้มาตรฐานในการปฏิบัติตนในสังคมมาเป็นเกณฑ์ หากเบี่ยงเบนไปจากมาตรฐานทางสังคมหรือวัฒนธรรมนั้น ๆ อาจถือได้ว่ามีพฤติกรรมผิดปกติ 3) เป็นวิธีการประเมินโดยพิจารณาหาเกณฑ์ที่น่าจะเป็นที่ยอมรับมากกว่าเอาค่าเฉลี่ยหรือค่ามาตรฐานของพฤติกรรมในสังคมมาเป็นตัวบ่งชี้ ได้แก่ การนำเอารูปแบบของการดำเนินชีวิตอย่างเป็นสุขของสังคมต่าง ๆ มาเป็นเกณฑ์กลาง 4) เป็นการประเมินความผิดปกติโดยอาศัยความรู้สึกคับข้องใจ ลำบากหรือทุกข์ทรมานของบุคคลมาเป็นเกณฑ์ในการพิจารณา²⁹

12. แนวคิดเกี่ยวกับจิตวิทยาในสาขาจิตวิทยาชุมชน แนวโน้มการใช้จิตวิทยาเพื่อใช้ในงานชุมชนศึกษาในปัจจุบันและอนาคต มีหลักการทำความเข้าใจพฤติกรรมมนุษย์แบบมนุษยนิยม (Humanism) ซึ่งเชื่อว่ามนุษย์ทุกคนมีศักดิ์ศรี มีศักยภาพสามารถตัดสินใจเลือกวิถีชีวิตของตนเองได้ ความเชื่อดังกล่าวจะทำให้มนุษย์มีการพัฒนาตนเองอย่างมีศักยภาพ มีทิศทางที่เหมาะสมกับความสามารถของตนเอง การที่เข้าไปศึกษาความจริงในด้านต่าง ๆ ของชุมชน ต้องเกิดจากความร่วมมือกันของคนในชุมชนกับนักพัฒนา ทั้งนี้จะต้องเกิดภายใต้รูปธรรมในภาพรวม 8 ประการ คือ 1) การทำความรู้จักระหว่างกันทั้งคนในและคนนอกชุมชน 2) การยอมรับความแตกต่างที่มีเอกลักษณ์ของแต่ละชุมชน 3) การเรียนรู้เรื่องราวของชุมชน 4) การทำความเข้าใจเพื่อสร้างความเข้าใจแบบแผนของชุมชนนั้น ๆ 5) อธิบายอย่างเป็นระบบทำให้มองเห็นการเปลี่ยนแปลงของชุมชน 6) การตีความเพื่อเข้าใจความหมายความสัมพันธ์ที่ซ่อนอยู่ 7) การวิเคราะห์เมื่อศึกษาแล้วจะนำข้อมูลมาวิเคราะห์เพื่ออธิบายความสัมพันธ์ในภาพรวมในบริบทต่าง ๆ ของชุมชน และ 8) การประเมินผลเป็นกระบวนการวิเคราะห์ในภาพรวมเพื่อร่วมกับชุมชนในการหาแนวทางแก้ปัญหาารวมกัน³⁰ ชุมชน (Community) คือกลุ่มบุคคลที่กระทำการร่วมกันในที่สาธารณะอย่างพร้อมเพรียงกันจนเกิดความรู้สึกเป็นอันหนึ่งอันเดียวกัน ตามที่ คิงซวัญ บุญยรักษ์ และอารีวรรณ อ่วมตานี ได้ให้ความหมายของ ชุมชน โดยสรุปได้ว่า กลุ่มคนที่สมัครใจอยู่ร่วมกันในระยะเวลาหนึ่ง จนเกิดความรู้สึกเป็นพวกเดียวกันไว้วางใจกัน รู้สึกเป็นส่วนหนึ่ง มีความสนใจร่วมกัน มีความสัมพันธ์กันภายใต้ข้อตกลงในการอยู่ร่วมกันและมีอาณาบริเวณ³¹

²⁹ มหาวิทยาลัยเทคโนโลยีพระจอมเกล้าธนบุรี(เอกสารประกอบการสอนเรื่องพฤติกรรมผิดปกติและการบำบัดรักษา) เข้าถึงเมื่อ 15 ธันวาคม 2560, เข้าถึงได้จาก <http://eu.lib.kmutt.ac.th/elearning/Courseware/SSC231/Psychology/Chapter15/Ch15.pdf>

³⁰ สุขเมษฐ์ นกหลัง, “จิตวิทยาเพื่อการทำงานในชุมชน,” **วารสารศึกษาศาสตร์ มสธ.** 8, 2 (กรกฎาคม – ธันวาคม 2558): 17.

³¹ เรื่องเดียวกัน, 17.

การนำจิตวิทยามาเป็นส่วนเติมเต็มในงานพัฒนานั้น มีจุดมุ่งหมายให้ชุมชนเป้าหมายมีการพัฒนาในมิติต่าง ๆ ให้สมบูรณ์ยิ่งขึ้น โดย สุรพล พะยอมแย้ม ได้สรุปจุดมุ่งหมายของการนำจิตวิทยาไปใช้ในงานชุมชนที่นักพัฒนาพึงปฏิบัติตน 6 ประการดังนี้ 1) รู้และเข้าใจบริบทของชุมชน (Context) การทำงานของผู้เกี่ยวข้องกับชุมชนควรศึกษาข้อมูลของชุมชนอย่างรอบด้าน คือการศึกษาให้ครอบคลุมทุกมิติเช่น กายภาพชุมชน การเมือง เศรษฐกิจ วัฒนธรรม กฎเกณฑ์ การเรียนรู้บริบทของชุมชนให้รอบด้านจะช่วยให้การวางแผนปฏิบัติตนไปสู่การปฏิบัติงานได้อย่างถูกต้องและเหมาะสม สิ่งสำคัญคือต้องเลือกวิธีการศึกษาให้เหมาะสม 2) เพิ่มการมีส่วนร่วมของคนในชุมชน (Social participation) การกระทำของชุมชนในทุกกิจกรรม มีความมุ่งหวังให้คนในชุมชนนั้นรับรู้และต้องการให้เข้าร่วมกิจกรรมให้ทั่วถึงมากที่สุด การปฏิบัติกิจกรรมของชุมชนคนในชุมชนควรมีส่วนร่วมตั้งแต่เริ่มต้นของกิจกรรมชุมชน ดังนั้นหน้าที่ของนักพัฒนาคือ การกระตุ้นให้คนในชุมชนมีส่วนร่วมมากที่สุดโดยศึกษาหาความต้องการ หรือจุดแข็งจุดอ่อนของคนในชุมชน เพื่อการวางแผนให้นักพัฒนาเห็นจุดที่ชุมชนควรตระหนักและต้องการมีส่วนร่วมในชุมชน เพราะผลของงานนั้น จะส่งผลโดยตรงต่อความเป็นอยู่ของคนในชุมชนเอง 3) ทำงานอย่างเป็นขั้นตอน (Gradualness) กิจกรรมของชุมชนทุกกิจกรรมล้วนมีขั้นตอนและต้องใช้เวลา ไม่ควรทำงานอย่างเร่งรีบเพราะการหวังผลของงานให้เสร็จอย่างรวดเร็วนั้นไม่ใช่วิธีที่ดีเสมอไป การทำงานบางอย่างต้องใช้ระยะเวลาหนึ่งก่อนจะดำเนินการทำงานในขั้นตอนต่อไป บางงานต้องรอให้คนในชุมชนตระหนักเห็นด้วยกับปัญหาของการพัฒนานั้น บางเรื่องต้องรองบประมาณ หรือสภาพแวดล้อมที่เหมาะสมเสียก่อน ดังนั้นการทำงานควรวางแผนให้ชัดเจนตามธรรมชาติของคนในชุมชนนั้น ๆ ไม่ให้ขัดกับวัฒนธรรมหรือฝืนวิถีชีวิต ถ้าจำเป็นความขัดแย้งนั้นต้องไม่มากจนคนในชุมชนรู้สึกลำบากใจ ถึงแม้กิจกรรมนั้นจะมุ่งประโยชน์แก่คนส่วนใหญ่ของชุมชน และต้องไม่ละเลยคนอีกส่วนหนึ่งที่เป็นส่วนน้อยซึ่งมีสิทธิแสดงความคิดเห็น ทั้งนี้ขึ้นอยู่กับเหตุผลและประโยชน์ที่ชุมชนได้รับ โดยนักพัฒนาต้องมองรอบด้าน สิ่งสำคัญคือนักพัฒนาต้องพึงระลึกว่าทุกแผนงานทุกขั้นตอนที่วางแผนส่งผลในด้านบวกและด้านลบให้แก่ชุมชนเสมอ 4) การดำเนินงานต้องยืดหยุ่นได้ (Flexibility) นักพัฒนาต้องตระหนักอยู่เสมอว่าสังคมในแต่ละชุมชนมีการเปลี่ยนแปลงอยู่ตลอดเวลาทำให้นักพัฒนาต้องคำนึงถึงการเลือกวิธีดำเนินงานให้เหมาะสมกับสภาพของชุมชนขณะนั้นแต่ต้องพร้อมรับมือกับการเปลี่ยนแปลง คือมีความพร้อมที่จะปรับเปลี่ยนวิธีปฏิบัติที่เคยมีอยู่เดิม ไม่ควรฝืนปฏิบัติทั้งที่รู้ว่าหากดำเนินต่อไปจะล้มเหลว ควรหาวิธีการใหม่มาใช้เพื่อให้เกิดผลสำเร็จกว่าเดิม แต่นักพัฒนาจะต้องยึดตามหลักการเดิมของเรื่องการพัฒนานั้นที่ได้กำหนดเป้าหมายไว้แล้ว 5) สอดคล้องกับวัฒนธรรมชุมชน (Culture) การทำความเข้าใจในวัฒนธรรมหรือธรรมเนียมปฏิบัติต่าง ๆ ของชุมชนเป็นปัจจัยที่สำคัญที่ทำให้งานชุมชนเกิดผลสำเร็จ ซึ่งแต่ละชุมชนล้วนมีวิถีชีวิตที่มีลักษณะเฉพาะของแต่ละชุมชนหรือกลุ่มคนนั้น การปฏิบัติที่ไม่สอดคล้องกับวัฒนธรรมของชุมชนย่อมไม่ได้รับการตอบรับที่ดีจากกลุ่มคนนั้น ๆ ดังนั้นหากทำความเข้าใจในวิถีชีวิตหรือการปฏิบัติของคนในชุมชนนั้น ๆ พร้อมการปฏิบัติตนที่ทำให้คนในชุมชนพอใจและเป็นที่ยอมรับ

จะทำให้โอกาสของการพัฒนามากยิ่งขึ้นอีกด้วย 6) ใช้กระบวนการกลุ่มประกอบการทำงาน (Group process taking) การกระตุ้นให้ชุมชนทำงานเป็นกลุ่มจะช่วยเพิ่มความเข้มแข็งและมั่นคงต่อการทำงานของชุมชน ทั้งนี้การทำงานเป็นกลุ่มจะช่วยให้เกิดความต่อเนื่องในการทำงานของชุมชน โดยชุมชนจะร่วมกันมองเห็นปัญหาและคิดหาทางแก้ไขตั้งแต่การวางแผนงานหรือโครงการไปจนประสบความสำเร็จ โดยนำประสบการณ์มาเป็นแนวทางแก้ไขปัญหาร่วมกัน ดังนั้นกระบวนการกลุ่มจึงทำให้เกิดการเรียนรู้ร่วมกันของชุมชนอีกด้วย³²

13. แนวคิดเกี่ยวกับจิตวิทยาในสาขาจิตวิทยาอุตสาหกรรมและองค์กร นักจิตวิทยาแขนงนี้ทำงานเกี่ยวข้องกับการจัดการต่าง ๆ ในองค์กร อาทิ การประเมินผลงาน การคัดเลือกบุคคลากร การพัฒนาบุคคลากร การจัดโปรแกรมฝึกอบรม การทำวิจัยเกี่ยวกับปัญหาพฤติกรรมต่าง ๆ ของบุคคลในองค์กรที่ส่งผลต่อการปฏิบัติงาน การสร้างแรงจูงใจในการทำงาน³³จิตวิทยาอุตสาหกรรม (Industrial Psychology) เป็นศาสตร์ที่ว่าด้วยพฤติกรรมของมนุษย์ในงานอุตสาหกรรม ซึ่งเป็นการนำความรู้เรื่องพฤติกรรมของมนุษย์ไปใช้ในกิจกรรมทางอุตสาหกรรม เกี่ยวกับพฤติกรรมในการจัดการและการวางแผนงาน อุตสาหกรรมการผลิต การโฆษณาสื่อสาร การจำหน่าย การบริโภค และการบริการ เพื่อให้เกิดประโยชน์สูงสุดทั้งในการดำเนินงานอุตสาหกรรม ทั้งผู้ผลิตและผู้บริโภค เป็นศาสตร์ที่ว่าด้วยการนำทฤษฎีและหลักการทางจิตวิทยาไปช่วยพัฒนาและแก้ปัญหาด้านพฤติกรรมของมนุษย์ที่ดำเนินงานอุตสาหกรรม ทั้งด้านการสร้างสัมพันธ์ระหว่างผู้ปฏิบัติงานและการวางตนตามบทบาทหน้าที่ในหน่วยงาน³⁴

14. แนวคิดเกี่ยวกับจิตวิทยาในสาขาจิตวิทยาพัฒนาการ จิตวิทยาแขนงนี้สนใจศึกษาการเปลี่ยนแปลงของมนุษย์ในแง่มุมต่าง ๆ ตั้งแต่ปฏิสนธิจนกระทั่งตายว่ามีปัจจัยสำคัญอะไรที่ส่งผลต่อการเปลี่ยนแปลงดังกล่าว นักจิตวิทยาสาขานี้อาจจะสนใจศึกษามนุษย์เฉพาะบางแง่มุมก็ได้ เช่น พัฒนาการทางด้านภาษาของเด็ก พัฒนาการทางด้านสติปัญญา หรืออาจจะสนใจศึกษาพฤติกรรมเฉพาะวัยใดวัยหนึ่ง เช่น พัฒนาการของมนุษย์ในช่วงวัยรุ่น เป็นต้น³⁵

³² สุรพล พยอมแย้ม, **จิตวิทยาในงานชุมชน**, พิมพ์ครั้งที่ 2 (กรุงเทพฯ: บางกอก-คอมเทค อินเทอร์เน็ต, 2556), 209-212.

³³ สุรพงศ์ ชูเดช, **จิตวิทยาทั่วไป** (เอกสารประกอบการสอนรายวิชา SSC 231 สาขาวิชา สังคมศาสตร์และมนุษยศาสตร์ คณะศิลปศาสตร์ มหาวิทยาลัยเทคโนโลยีพระจอมเกล้าธนบุรี, 2554), 15.

³⁴ รอบคอบ รอบด้าน, **จิตวิทยาอุตสาหกรรมและองค์กร**, สืบค้น 15 ธันวาคม 2560, จาก http://tpa.or.th/writer/read_this_book_topic.php?bookID=1373&pageid=3&read=true&count=true.

³⁵ อารีญา เลหาสุโยธิน, **ความเข้าใจพื้นฐานเกี่ยวกับจิตวิทยา** (เอกสารประกอบการสอนวิชา HG 020 มหาวิทยาลัยหอการค้าไทย, 2551), 4.

15. แนวคิดเกี่ยวกับจิตวิทยาสังคม เป็นสาขาหนึ่งของจิตวิทยาที่ใช้วิธีการเชิงวิทยาศาสตร์ ศึกษาเกี่ยวกับการรับรู้ ความคิด และความรู้สึกที่บุคคลมีต่อตนเอง ผู้อื่นหรือกลุ่มคน ความสัมพันธ์กับบุคคลอื่นหรือกลุ่มคน และอิทธิพลต่อกันและกันกับบุคคลอื่นหรือกลุ่มคน จิตวิทยาสังคมมี 2 แนวทาง คือ แนวทางจิตวิทยาและแนวทางสังคมวิทยา ซึ่งสิ่งหนึ่งที่เป็นตัวโน้มนำพฤติกรรมของบุคคล คือ “Attitude” จึงนับว่ามีอิทธิพลต่อชีวิตในสังคมเป็นอย่างมาก คำว่า “Attitude” เดิมใช้คำว่า “ทัศนคติ” ต่อมาเปลี่ยนเป็น “เจตคติ” ซึ่งปัจจุบันใช้ว่า “เจตคติ” และตามพจนานุกรมทางการศึกษา (Dictionary of Education) ได้ให้คำจำกัดความของเจตคติว่า หมายถึง ความรู้สึกของคนที่มีความเห็นต่อสิ่งต่าง ๆ รอบตัว ในด้านความรู้สึกชอบหรือไม่ชอบ เห็นด้วยหรือไม่เห็นด้วยต่อสิ่งต่าง ๆ เจตคติ หรือ ทัศนคติ ตรงกับภาษาอังกฤษว่า “Attitude” มีรากศัพท์มาจากภาษาละตินว่า “Aptus” แปลว่า โน้มเอียง เหมาะสม “เจตคติ” เป็นนามธรรมและเป็นส่วนที่ทำให้ เกิดการแสดงออกด้านการปฏิบัติ แต่เจตคติไม่ใช่แรงจูงใจ (Motive) และแรงขับ (Drive) หากแต่เป็นสภาพแห่งความพร้อมที่จะโต้ตอบ (State of Readiness) และแสดงให้ทราบถึงแนวทางของ การสนองตอบของบุคคลต่อสิ่งเร้า³⁶

16. แนวคิดเกี่ยวกับจิตวิทยาในสาขาปรจิตวิทยา จิตวิทยาแขนงนี้ เป็นสาขาหนึ่งของวิทยาศาสตร์ ว่าด้วยเรื่องของจิตเหนือธรรมชาติ (paranormal ability)³⁷

จากการศึกษาแนวคิดเกี่ยวกับจิตวิทยาแต่ละสาขา ทั้งในประเทศและต่างประเทศ ผู้วิจัยนำมาประกอบการวิเคราะห์และสังเคราะห์ข้อมูลเพื่อประกอบการพิจารณาถึงความเหมือนและความแตกต่างของจิตวิทยาแต่ละสาขา จากมุมมองที่หลากหลาย เพราะการบริหารโรงเรียน โดยผู้บริหารที่ต้องมีองค์ความรู้ทางจิตวิทยาแต่ละสาขา ซึ่งเป็นตัวแปรเพื่อการนำไปประยุกต์ใช้ในการบริหารโรงเรียนมัธยมศึกษา ในการกรอบแนวคิดการวิจัยดังแผนภูมิที่ 1 ต่อไปนี้

³⁶ อีราภรณ์ พลายเล็ก, “เจตคติและความพึงพอใจที่มีต่อการเรียนภาษาอังกฤษกับอาจารย์ ชาวต่างประเทศของนักเรียนโรงเรียนสาธิตมหาวิทยาลัยราชภัฏวชิรเวศน์ในเขตกรุงเทพมหานคร” (ทุนอุดหนุนจากมหาวิทยาลัยราชภัฏสวนสุนันทา, 2556), 7-10.

³⁷ Kristie Miller, “Time travel and the open future,” *Disputatio* 1, 19 (2005): 223-232.

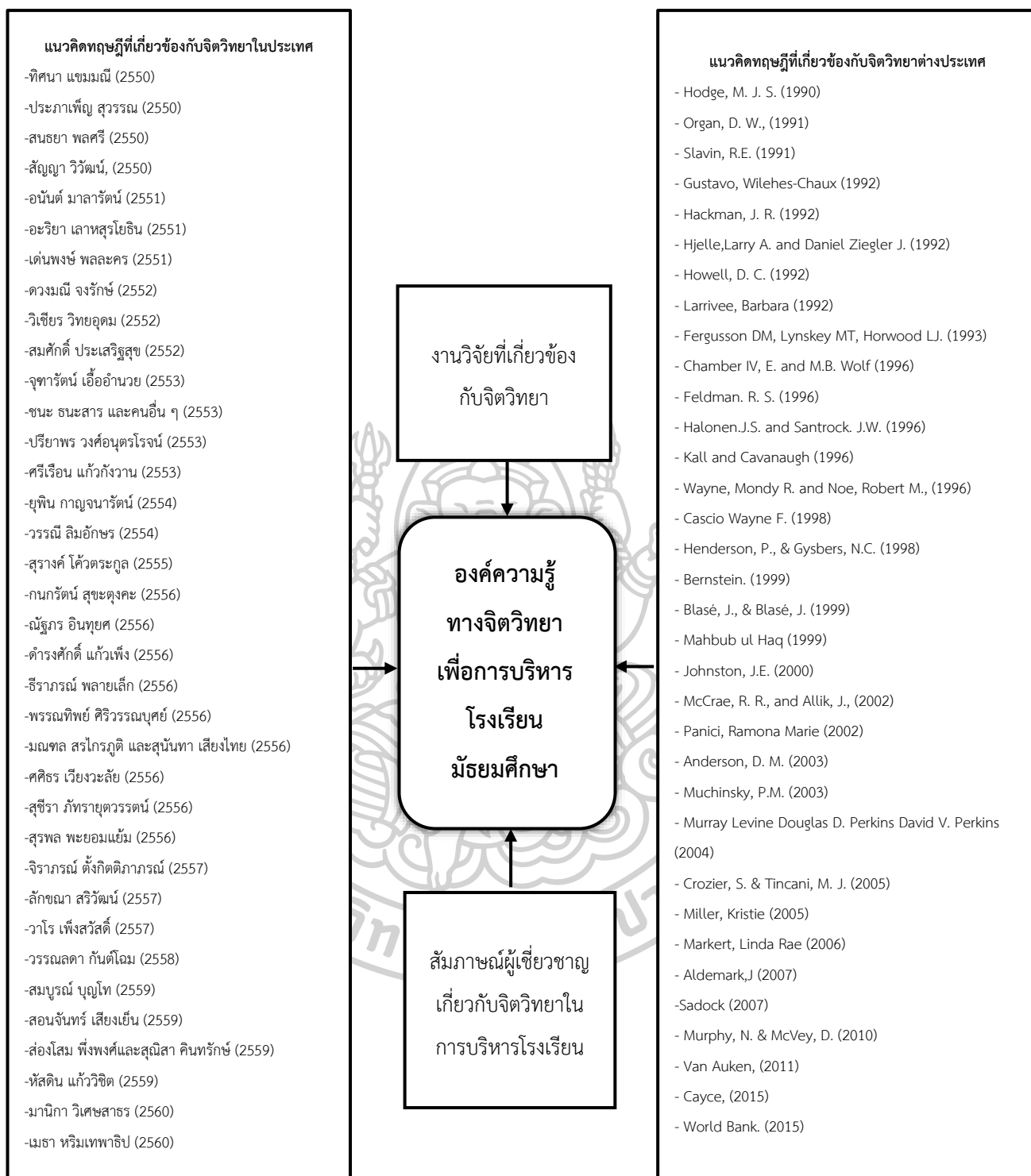

แผนภูมิที่ 1 กรอบแนวคิดในการวิจัย

ที่มา : ทิตินา แชมมณี, ศาสตราจารย์ (กรุงเทพฯ: ด้านสุขภาพการพิมพ์ จำกัด, 2550).

: ประภาเพ็ญ สุวรรณ, การจัดการความรู้ (สงขลา: เหมการพิมพ์สงขลา, 2550).

: สนธยา พลศรี, เครือข่ายการเรียนรู้ในงานพัฒนาชุมชน (กรุงเทพฯ: โอเดียนสโตร์, 2550).

: สัญญา สัญญาวิวัฒน์, **ทฤษฎีสังคมวิทยาเนื้อหาและแนวการใช้ประโยชน์เบื้องต้น** (กรุงเทพฯ: สำนักพิมพ์แห่งจุฬาลงกรณ์มหาวิทยาลัย, 2550).

: อนันต์ มลารัตน์, “การพัฒนารูปแบบความสัมพันธ์เชิงสาเหตุของปัจจัยที่ส่งผลต่อความสำเร็จในการจัดการเครือข่ายชุมชนด้านสุขภาพ: การวิจัยแบบผสมวิธี.” **วารสารพฤติกรรมศาสตร์** 14, 1 (กันยายน 2551).

: อธิยา เลหาสุรโยธิน, **เอกสารประกอบการสอนจิตวิทยาร่วมสมัย** (กรุงเทพฯ: มหาวิทยาลัยหอการค้าไทย, 2551).

: เต๋นพงษ์ พลละคร, **การนำความรู้ทางทฤษฎีการบริหารบุคคลไปใช้ปฏิบัติ** (กรุงเทพฯ: มหาวิทยาลัยรังสิต, 2551).

: ดวงมณี จงรักษ์, **ทฤษฎีการให้การปรึกษาและจิตบำบัดเบื้องต้น** (กรุงเทพฯ: สมาคมส่งเสริมเทคโนโลยี (ไทย-ญี่ปุ่น), 2552).

: วิเชียร วิทยอดม, **การบริหารทรัพยากรมนุษย์** (กรุงเทพฯ: ธนรัชการพิมพ์, 2552).

: สมศักดิ์ ประเสริฐสุข, **จิตวิทยาการจัดการองค์การอุตสาหกรรม** (กรุงเทพฯ: โอเดียนสโตร์, 2554).

: จุฑารัตน์ เอื้ออำนวย, **จิตวิทยาสังคม** (กรุงเทพฯ: สำนักพิมพ์แห่งจุฬาลงกรณ์มหาวิทยาลัย, 2553).

: ชนะ ธนะสาร, อัมพร ศรีประเสริฐสุข, และญาณิณี ภูพัฒน์, “การศึกษาภาวะสุขภาพจิตของผู้สูงอายุกรณีศึกษาผู้สูงอายุในค่ายบูรฉัตร ราชบุรี” (หลักสูตรจิตวิทยาอุตสาหกรรมและองค์การ คณะมนุษยศาสตร์และสังคมศาสตร์ มหาวิทยาลัยราชภัฏสวนดุสิต, 2553).

: ปรียาพร วงศ์อนุตรโรจน์, **การบริหารงานวิชาการ** (กรุงเทพฯ: ศูนย์สื่อเสริมกรุงเทพฯ, 2556).

: ศรีเรือน แก้วกังวาน, **จิตวิทยาพัฒนาการชีวิตทุกช่วงวัย (เล่ม1) แนวคิดเชิงทฤษฎี-วัยเด็กตอนกลาง** (กรุงเทพฯ: สำนักพิมพ์แห่งมหาวิทยาลัยธรรมศาสตร์, 2553).

: ยุพิน กาญจนารัตน์, “การวิเคราะห์เนื้อหาวารสารทางด้านจิตวิทยา ระหว่างปี พ.ศ. 2542-2551,” **วารสารจิตวิทยา** 12, 2 (กรกฎาคม – ธันวาคม 2554): 58-63.

: วรณิ ลิ้มอักษร, **จิตวิทยาการศึกษา**. (สงขลา: ศูนย์หนังสือมหาวิทยาลัยทักษิณ, 2554).

: สุรางค์ ไคว้ตระกูล, **จิตวิทยาทั่วไป** (กรุงเทพฯ: สำนักพิมพ์จุฬาลงกรณ์มหาวิทยาลัย, 2555).

: กนกรัตน์ สุขะตุงคะ, **ประมวลความรู้ทางจิตวิทยาคลินิก** (กรุงเทพฯ: นีโอดีจิตอล, 2556).

: ณัฐกร อินทุยศ, **จิตวิทยาทั่วไป** (กรุงเทพฯ: ศูนย์หนังสือแห่งจุฬาลงกรณ์มหาวิทยาลัย, 2556).

: ดำรงค์ศักดิ์ แก้วเพ็ง, **ชุมชน** (สงขลา: ศูนย์หนังสือมหาวิทยาลัยทักษิณ, 2556).

: ธีราภรณ์ พลายเล็ก, “ปัจจัยที่มีผลต่อการพูดภาษาอังกฤษของนักศึกษาชั้นปีที่ 2 สาขาวิชาภาษาอังกฤษ คณะครุศาสตร์ มหาวิทยาลัยราชภัฏในเขตกรุงเทพมหานคร.” **วารสารวิจัยและพัฒนา**. ปีที่ 3 / 2554 คณะครุศาสตร์ มหาวิทยาลัยราชภัฏสวนสุนันทา, (2554).

: พรรณทิพย์ ศิริวรรณบุศย์, **ทฤษฎีจิตวิทยาพัฒนาการ** (กรุงเทพฯ: สำนักพิมพ์แห่งจุฬาลงกรณ์มหาวิทยาลัย, 2556).

: มณฑล สรไกรภูติ และ สุนันทา เสียงไทย, “มิติทางจิตวิญญาณในการทำงาน: ความท้าทายในการบริหารทรัพยากรมนุษย์,” **วารสาร มจร.วิชาการ** 16, 32 (2556): 113-124.

: ศศิธร เวียงวะลัย, **การจัดการเรียนรู้** (กรุงเทพฯ: โอเดียนสโตร์, 2556).

: สุชีรา ภัทรายุทธวรรตน์, **คู่มือการวัดทางจิตวิทยา** (กรุงเทพฯ: มหาวิทยาลัยมหิดล, 2551).

: สุรพล พะยอมแย้ม, **จิตวิทยาในงานชุมชน** (กรุงเทพฯ: บางกอก-คอมเทค อินเตอร์เทรด, 2556).

: จิราภรณ์ ตั้งกิตติภรณ์, **จิตวิทยาทั่วไป** (กรุงเทพฯ: สำนักพิมพ์แห่งจุฬาลงกรณ์มหาวิทยาลัย, 2557).

: ลักขณา สรีวัฒน์, **จิตวิทยาสำหรับครู**; (กรุงเทพฯ: โอเดียนสโตร์, 2557).

: วาโร เฟ็งสวัสดิ์, “การวิจัยพัฒนารูปแบบ,” **วารสารมหาวิทยาลัยราชภัฏสกลนคร** 2, 4 (กรกฎาคม – ธันวาคม 2553): 1-16.

: วรรณลดา กันต์โฉม, “ปัจจัยทางจิตสังคมที่เกี่ยวข้องกับการมีภูมิคุ้มกันการคบเพื่อนของนักเรียนมัธยมศึกษาตอนต้น,” **Journal of Social Development**, 12(2). Available from <https://www.tci-thaijo.org/index.php/jsd/article/view/31232>, (2558).

: สมบูรณ์ บุญโท, “ลักษณะและผลการเผยแพร่ธรรมะเชิงรุกของพระมหาวุฒิชัย วชิรเมธี (ว.วชิรเมธี),” **วารสารบัณฑิตศึกษาปริทรรศน์** 14, 1 (2559): 189-199.

: ส่องโสม พึ่งพงศ์ และ สุณิสา คินทร์เกษ์, **หลักจรรยาบรรณสำหรับนักจิตวิทยาและมาตรฐานการประพฤติปฏิบัติของสมาคมจิตวิทยาอเมริกัน** (กรุงเทพฯ: สมาคมนักจิตวิทยาคลินิกไทย, 2559).

: สอนจันทร์ เสียงเย็น, **เอกสารประกอบการสอน รายวิชาจิตวิทยาสำหรับครู** (อุดรธานี: มหาวิทยาลัยราชภัฏอุดรธานี, 2559).

: หัสติน แก้ววิชิต, **เอกสารประกอบการสอน รายวิชาพฤติกรรมมนุษย์เพื่อการพัฒนาตน** (อุดรธานี: มหาวิทยาลัยราชภัฏอุดรธานี, 2559).

: มานิกา วิเศษสาร, **จิตวิทยาคลินิกเบื้องต้น** (กรุงเทพฯ: สำนักพิมพ์มหาวิทยาลัยรามคำแหง, 2560).

: เมธา ทริมเทพาธิป, **ทฤษฎีการเสริมแรงของสกินเนอร์** สืบค้น 11 ตุลาคม 6, 2560, จาก <https://www.gotoknow.org/posts/646482>, (2560).

: M. J. S. Hodge, "Review of The Non-Darwinian Revolution: Reinterpreting a Historical Myth." **The British Journal for the History of Science** 23, 3 (1990): 332.

: D. W. Organ, **The applied psychology of work behavior: A book of reading** (New York: Richard D. Irwin, 1991), 94-98.

: R. E. Slavin, "Synthesis of Research of Cooperative Learning." **Educational Leadership**, 5 (February 1991): 71-82.

: Wilehes-Chaux Gustavo, **The meaning is Participation: Community Participation: Proceeding**. Columbia: Habinet, (1992).

: J. R. Hackman, "Group Influences on Individuals in Organizations." In M. D. Dunnette & L. M. Hough (Eds.). **Handbook of Industrial and Organizational Psychology** 3, 1 (1992): 199 – 267.

: Larry A. Hjelle and Ziegler J. Daniel, **Personality Theories: Basic Assumption Research and Application** (Auckland: MacGraw-Hill, 1992).

: D. C. Howell, **Statistical Methods for Psychology** (Boston: PWS–Kent, 1992).

: Jerone Kagan and Julius Segal, **Psychology an Introduction**, 7th ed. (Harcourt Brace Jovanovich, Inc., 1992), 6-14.

: Barbara Larrivee, **Strategies for Effective Classroom Management** (The United States of America: A Simon & Schuster Company, 1992).

: D. M. Fergusson, M. T. Lynskey, L. J. Horwood, "Exposure to interparental violence in childhood and psychological adjustment in young adulthood." **Child AbuseNegl**, 22 (1998): 339-357.

: E. Chamber I.V. and M. B. Wolf, **Sensory testing methods** (Philadelphia: USA. American Society for Testing and Materials. USA, 1996).

: R. S. Feldman, **Understanding psychology** (International Edison, McGraw-Hill, Inc, 1996).

: J. S. Halonen and J. W. Santrock, **Psychology: Contexts of behavior** (Madison, WI, US: Brown & Benchmark Publishers, 1996).

: V. R. Kall and C. J. Cavanaugh, **Human Development** (California: Brooke Publishing Company, 1996).

: Mondy R. Wayne and Robert M. Noe, **Human Resource Management** (Upper Saddle River, New Jersey: Prentice – Hall, 1996).

- : Wayne F. Cascio, **Applied Psychology in Human Resource Management** (New Jersey: Prentice-Hall Inc, 1998).
- : P. Henderson and N. C. Gysbers, **Leading & managing your school guidance program staff** (Alexandria, VA: American Counseling Association, 1998).
- : D. M. Bernstein, "Recover from mild head injury," **Brain Injury**, 13, (1999).
- : J. Blasé and J. Blasé, "Principals' instructional leadership and teacher development: teachers' perspective." **Educational Administration Quarterly** 35, 3 (1999): 349-378.
- : J. E. Johnston, **The Complete Idiot's Guide to Psychology** (Indiana: Indianapolis, 2000), 225.
- : Mahbub ul Haq, **Human Development Centre, Human Development in South Asia** (Karachi: Oxford University Press, 1999).
- : R. R. McCrae and J. Allik, **The Five - Factor Model of Personality Across Cultures** (New York: Kluwer Academic/Plenum Publishers, 2002).
- : Ramona Marie Panici, "Ego Development, Personal and Educational Experience, And Multicultural Counseling Competence Among Counseling Students," **Dissertation Abstracts International** 62, 9 (March 2002): 2981 - A.
- : D. M. Anderson, **Build-to-order & Mass Customization: The Ultimate Supply Chain Management and Lean Manufacturing Strategy for Low-Cost on-Demand Production without Forecasts or Inventory** (Cambria: CIM Press, 2003).
- : P. M. Muchinsky, **Psychology Applied to Work** (California: Wadsworth, 2003).
- : Murray Levine, Douglas D. Perkins and David V. Perkins, **Principles of Community Psychology: Perspectives and Applications** (New York: Oxford University Press, 2004).
- : S. Crozier and M. J. Tincani, **Introduction to Behavior Analysis in Special Education for Children With Autism**, Accessed December 7, 2017, Available from <http://ericec.org>.
- : Kristie Miller, "Time travel and the open future," **Disputatio** 1, 19 (2005): 223-232.
- : Markert and Linda Rae, **Contemporary technology: Innovations, issues, and perspectives** (Illinois: Willcox, 2006).

: J. Aldemark, “Strategic planning of knowledge management system: A problem exploration approach” (A Dissertation Abstracts International, Stockholm University, 2007).

: B. J. Sadock and V. A. Sadock, **Kapland and Sadock’s Synopsis of Psychiatry Behavioral Sciences/ Clinical Psychiatry** (Philadelphia: Lippincott Williams & Wilkins, 2007), 534.

: N. Murphy and D. McVey, **Treating Personality Disorder Creating Robust Services for People with Complex Mental Health Needs** (London: Routledge, 2010).

: J. Van Auken, “Edgar Cayce’s Tales of Ancient Egypt,” **Virginia: A.R.E. Press**, 34 (2011).

: E. Cayce, **Reincarnation & Karma**, 9th ed. (Virginia: A.R.E. Press. 2, 2015).

: World Bank, **Thailand social monitor: Towards a competitive higher education system in a global economy** (Washington DC: The World Bank, 2015).

นิยามศัพท์เฉพาะ

เพื่อให้เข้าใจความหมายเฉพาะของคำที่ใช้ในการวิจัยครั้งนี้ ผู้วิจัยจึงได้นิยามความหมาย ดังนี้

องค์ความรู้ทางจิตวิทยา (The body of knowledge in Psychology) หมายถึง แนวคิดและทฤษฎีต่าง ๆ ที่เกี่ยวข้องทางจิตวิทยาที่ผู้บริหารนำมาใช้ในการบริหารโรงเรียนมัธยมศึกษา แบ่งได้เป็น 16 สาขา ประกอบด้วย จิตวิทยาในสาขาจิตวิทยาทั่วไป จิตวิทยาแนะแนวและการให้คำปรึกษา จิตวิทยาพุทธศาสนา จิตวิทยาการทดลอง จิตวิทยาการเรียนรู้ จิตวิทยาการศึกษา จิตวิทยาบุคลิกภาพ จิตวิทยาคลินิก จิตวิทยาอุตสาหกรรม จิตวิทยามวลชน จิตวิทยาในสาขาจิตวิทยาอปกติ จิตวิทยาชุมชน จิตวิทยาองค์กร จิตวิทยาพัฒนาการ จิตวิทยาสังคม และปรจิตวิทยา ตามลำดับ

การบริหารโรงเรียนมัธยมศึกษา (Administration of secondary school) หมายถึง พฤติกรรมการแสดงออกของผู้บริหารสถานศึกษาในการบริหารงานทั้ง 4 งาน และดำเนินกิจกรรมต่าง ๆ ภายในโรงเรียน ให้บรรลุวัตถุประสงค์ เป้าหมายของการบริหารจัดการของโรงเรียนมัธยมศึกษา

บทที่ 2 วรรณกรรมที่เกี่ยวข้อง

เพื่อให้เข้าใจในการศึกษาวิจัยในองค์ความรู้ทางจิตวิทยาเพื่อการบริหารโรงเรียนมัธยมศึกษามากขึ้น ผู้วิจัยจึงได้ศึกษาค้นคว้าแนวคิด ทฤษฎีและงานวิจัยที่เกี่ยวข้อง เพื่อเป็นแนวทางในการศึกษา ดังต่อไปนี้

1. แนวคิดเกี่ยวกับจิตวิทยาในสาขาต่าง ๆ
 - 1.1 แนวคิดเกี่ยวกับจิตวิทยาทั่วไป (General Psychology)
 - 1.2 แนวคิดเกี่ยวกับจิตวิทยาแนะแนว (Guidance Psychology)
 - 1.3 แนวคิดเกี่ยวกับจิตวิทยาการให้คำปรึกษา (Counseling Psychology)
 - 1.4 แนวคิดเกี่ยวกับจิตวิทยาพุทธศาสนา (Buddhism Psychology)
 - 1.5 แนวคิดเกี่ยวกับจิตวิทยาการทดลอง (Experimental Psychology)
 - 1.6 แนวคิดเกี่ยวกับจิตวิทยาการเรียนรู้ (Learning Psychology)
 - 1.7 แนวคิดเกี่ยวกับจิตวิทยาการศึกษา (Educational Psychology)
 - 1.8 แนวคิดเกี่ยวกับจิตวิทยาบุคลิกภาพ (Personality Psychology)
 - 1.9 แนวคิดเกี่ยวกับจิตวิทยาคลินิก (Clinical Psychology)
 - 1.10 แนวคิดเกี่ยวกับจิตวิทยามวลชน (Crowd Psychology or Mob Psychology)
 - 1.11 แนวคิดเกี่ยวกับจิตวิทยาอปกติ (Abnormal Psychology)
 - 1.12 แนวคิดเกี่ยวกับจิตวิทยาชุมชน (Community Psychology)
 - 1.13 แนวคิดเกี่ยวกับจิตวิทยาอุตสาหกรรมและองค์กร (Industrial and organization Psychology)
 - 1.14 แนวคิดเกี่ยวกับจิตวิทยาพัฒนาการ (Development Psychology)
 - 1.15 แนวคิดเกี่ยวกับจิตวิทยาสังคม (Social Psychology)
 - 1.16 แนวคิดเกี่ยวกับปรจิตวิทยา (Parapsychology)
2. แนวคิดเกี่ยวกับการบริหารงานโรงเรียน (Administration of secondary school)
 - 2.1 ความหมายของการบริหารโรงเรียน
 - 2.2 ขอบข่ายการบริหารโรงเรียน
 - 2.3 หลักการและแนวคิดในการบริหารโรงเรียน
 - 2.4 การประเมินการปฏิบัติงานของโรงเรียน

3. งานวิจัยที่เกี่ยวข้อง

3.1 งานวิจัยภายในประเทศ

3.2 งานวิจัยต่างประเทศ

1. แนวคิดเกี่ยวกับจิตวิทยาในสาขาต่าง ๆ

1.1 แนวคิดเกี่ยวกับจิตวิทยาทั่วไป (General Psychology)

จิตวิทยาทั่วไป (General Psychology) เริ่มโดย Wilhelm Wundt โดยนักการศึกษาหลายท่าน ได้ศึกษาจิตวิทยาทั่วไป ประกอบด้วยองค์ความรู้เกี่ยวกับประวัติความเป็นมาของจิตวิทยา ความสำคัญของจิตวิทยาทั่วไป วิธีการทางจิตวิทยา สรีระจิตวิทยาพื้นฐาน การรับรู้ พัฒนาการของมนุษย์ มนุษย์กับสังคม แรงจูงใจ การเรียนรู้ เซาว์ปัญญา สุขภาพจิต การสัมผัส ความจำ การลืม และการคิด ผู้วิจัยพอสรุป ดังต่อไปนี้

1.1.1 ประวัติความเป็นมาของจิตวิทยา (History of Psychology)

คำว่า จิตวิทยา ตรงกับคำภาษาอังกฤษว่า Psychology มีรากศัพท์มาจากภาษากรีก 2 คำคือ “psyche” หมายถึงจิต (mind) หรือวิญญาณ (soul) กับ “logos” มีความหมายว่าการศึกษาหรือการเรียนรู้ (study) ดังนั้น คำว่าจิตวิทยา ถ้าแปลจากคำ Psychology ตามรากศัพท์เดิม หมายถึง “การศึกษาเกี่ยวกับจิตหรือวิญญาณ” จิตวิทยาเป็นศาสตร์ที่มีตั้งแต่สมัยกรีกโบราณ ก่อนคริสต์กาล โดย พลาโต (Plato) และอริสโตเติล (Aristotle) กล่าวถึงธรรมชาติและพฤติกรรมของมนุษย์ในเชิงปรัชญา ด้วยการศึกษาแบบ Arm Chair Method ภายใต้ความเชื่อว่า วิญญาณเป็นตัวการให้เกิดมนุษย์ จึงมีอิทธิพลเหนือมนุษย์ เนื่องจากวิญญาณเป็นเรื่องที่ไม่สามารถพิสูจน์ได้ ความสนใจด้านวิญญาณจึงลดลง เปลี่ยนเป็นการศึกษาด้านจิตแทน การศึกษาเรื่องจิต³⁸ จอห์น ลอค (John Locke) กล่าวว่าจิตคือการที่บุคคลรู้สึกตัว เรียกว่าจิตสำนึก คือรู้ว่ากำลังทำอะไร คิดอะไร มนุษย์ประกอบด้วย 2 ส่วนคือกายและจิตใจ จิตคือส่วนที่สำคัญที่สุด โดยควบคุมหรือสั่งการให้เกิดการเคลื่อนไหวของร่างกาย³⁹

นักจิตวิทยาหลายคนสร้างผลงานที่สำคัญกับวงการจิตวิทยา เช่น วิลเลียม เจมส์ (William James) ศึกษาทั้งทางจิตและกายภาพ ผลงานคือทฤษฎีอารมณ์ หลักการถ่ายทอดการเรียนรู้ แนวคิดเรื่องสัญชาตญาณ สแตนเลย์ ฮอลล์ (Stanley Hall) ชาร์ล ดาร์วิน (Charles Darwin)

³⁸ Jane S. Halonen and J. W. Santrock, **Psychology: Contexts of behavior** (Madison, WI, US: Brown & Benchmark Publishers, 1996), 11-15.

³⁹ Robert S. Feldman, **Understanding psychology. International Edition** (McGraw-Hill, Inc, 1996), 25-27.

เจ้าของทฤษฎีวิวัฒนาการ กล่าวถึงวิวัฒนาการของสิ่งมีชีวิต ทำให้เกิดการเปลี่ยนแปลงพื้นฐานความเข้าใจที่สำคัญของการปรับตัวของมนุษย์ให้เข้ากับสิ่งแวดล้อมตามธรรมชาติ การศึกษาจิตวิทยาในลักษณะของจิต จึงได้รับความนิยมลดลง นักจิตวิทยาที่สนใจศึกษาพัฒนาการของมนุษย์ โดยเฉพาะพัฒนาการของเด็กและวัยรุ่น เช่น ฟรอยด์ (Freud) สนใจทางด้านประสาทวิทยาและปัญหาทางจิต พบว่า ระบบประสาทมีอิทธิพลต่อการทำงานของจิตใญ่มาก และได้พิมพ์หนังสือเกี่ยวกับจิตไร้สำนึก Unconscious mind) ส่วนจอห์น วัตสัน (John Watson) สนใจศึกษาพฤติกรรมของมนุษย์ โดยศึกษาพฤติกรรมของคนบนรากฐานที่ว่า สิ่งเร้าภายนอกเป็นสาเหตุของพฤติกรรม เมื่อสิ่งเร้าภายนอกมาเร้าร่างกาย ก็จะเกิดการตอบสนองทันที วัตสันมีความคิดว่าการแสดงออกที่เรียกว่าพฤติกรรม (Behavior) เป็นการสะท้อนให้เห็นจิตของบุคคล ฉะนั้นเมื่อต้องการศึกษาเรื่องจิตก็ควรศึกษาเรื่องพฤติกรรม จิตเป็นสิ่งที่ไม่มีตัวตน มองไม่เห็น ถ้าต้องการจะทราบจิตของใคร ก็ควรศึกษาจากพฤติกรรมของคนนั้น เพราะพฤติกรรมก็คือการแสดงออกของจิต ซึ่งสามารถสังเกตได้หรือใช้เครื่องมือวัดได้⁴⁰

วิลเฮล์ม วุนด์ท์ (Wilhelm Wundt) บิดาแห่งจิตวิทยา ทำให้จิตวิทยาแยกออกจากปรัชญา จนได้รับการยอมรับว่าเป็นวิทยาศาสตร์ที่ศึกษาพฤติกรรมของมนุษย์ ศึกษาเรื่องโครงสร้างของจิตสำนึกของมนุษย์ (Conscious) เป็นการเริ่มต้นการศึกษาจิตวิทยาตามวิธีการทางวิทยาศาสตร์อย่างแท้จริง จอห์น วัตสัน (John Watson) มีความเชื่อว่า การศึกษาบุคคลจะต้องพิจารณาพฤติกรรมที่เขาแสดงออกมามากกว่าระบบการทำงานภายใน ดังนั้น จิตวิทยาเกี่ยวข้องกับพฤติกรรมที่สามารถสังเกตและวัดได้ โดยมีแนวคิดที่ว่า จิตวิทยาเป็นวิทยาศาสตร์ที่เกี่ยวข้องกับพฤติกรรม เกิดจิตวิทยาที่ว่าด้วยความสัมพันธ์ระหว่างสิ่งเร้ากับการตอบสนอง โดยไม่สนใจเกี่ยวกับสิ่งที่เกิดขึ้นภายในตัวบุคคล เพราะสังเกตและวัดได้ยากไม่มีความเป็นวิทยาศาสตร์⁴¹

ความแตกต่างทางความคิดของจิตวิทยา ฌ็อง-ฌัก อ็องรี อ็องรี⁴² และ จีราภรณ์ ตั้งกิตติภรณ์⁴³ สามารถแบ่งกลุ่มแนวความคิดทางจิตวิทยา ได้แก่

⁴⁰ Jane S. Halonen and J. W. Santrock, **Psychology: Contexts of behavior** (Madison, WI, US: Brown & Benchmark Publishers, 1996), 12-13.

⁴¹ เรื่องเดียวกัน, 25-27.

⁴² ฌ็อง อ็องรี อ็องรี, **จิตวิทยาทั่วไป** (กรุงเทพฯ: ศูนย์หนังสือแห่งจุฬาลงกรณ์มหาวิทยาลัย, 2556), 3.

⁴³ จีราภรณ์ ตั้งกิตติภรณ์, **จิตวิทยาทั่วไป** (กรุงเทพฯ: สำนักพิมพ์แห่งจุฬาลงกรณ์มหาวิทยาลัย, 2557), 2.

1) แนวคิดกลุ่มพฤติกรรมนิยม (Behaviorism)

จอห์น บี วัตสัน (John B. Watson) นักจิตวิทยาชาวอเมริกัน ผู้นำแนวคิดที่สำคัญเสนอให้มีการศึกษาพฤติกรรมของมนุษย์ในด้านที่สังเกต และมองเห็นได้ จัดว่าเป็นการศึกษาที่เป็นวิทยาศาสตร์ ทำให้วัตสันได้รับการยกย่องว่าเป็นบิดาของจิตวิทยาสมัยใหม่ แนวคิดของพฤติกรรมนิยมเน้นว่า พฤติกรรมทุกอย่างต้องมีเหตุ และเหตุนี้แน่นอนมาจากสิ่งเร้าในรูปใดก็ได้ มากระทบอินทรีย์ ทำให้อินทรีย์มีพฤติกรรมตอบสนอง นักคิดในกลุ่มนี้จึงศึกษาพฤติกรรมต่าง ๆ ด้วยวิธีการทดลองและใช้การสังเกตอย่างมีระบบจากการทดลอง โดยสรุปว่าการวางเงื่อนไขเป็นสาเหตุสำคัญที่ทำให้เกิดพฤติกรรม ถ้าเรารู้สาเหตุของพฤติกรรมเราก็จะสามารถเปลี่ยนพฤติกรรมได้

2) กลุ่มเกสตาลท์

กลุ่มนี้ได้ชื่อว่า “กลุ่มจิตวิทยาส่วนรวม” คำว่า “Gestalt” หมายถึง ส่วนรวมทั้งหมดหรือโครงสร้างทั้งหมด (totality หรือ configuration) กลุ่มเกสตาลท์นิยม เกิดสมัยเดียวกับกลุ่มพฤติกรรมนิยม กลุ่มเกสตาลท์นิยมเกิดในเยอรมัน กลุ่มพฤติกรรมนิยม เกิดในอเมริกา กลุ่มนี้ได้ชื่ออีกชื่อหนึ่งว่า “ปัญญานิยม” (cognitivism) ผู้นำกลุ่มที่สำคัญ คือ เวอร์ธไฮเมอร์ (Wertheimer) และโคเลอร์ (Kohler) มีความเชื่อว่า พฤติกรรมของมนุษย์เป็นพฤติกรรมบูรณาการ (integrated behavior) มีแนวคิดว่าการศึกษานี้จะต้องศึกษาจากการรับรู้ของมนุษย์ ซึ่งจะมุ่งความสนใจไปที่หลักการต่าง ๆ ที่เกี่ยวกับการจัดระบบการรับรู้ การศึกษาพบว่ามนุษย์จะรับรู้ส่วนรวมของสิ่งเร้า มากกว่าส่วนย่อย ๆ นั้นมารวมกัน รวมทั้งศึกษาเกี่ยวกับการเรียนรู้ ซึ่งถือได้ว่าเป็นต้นกำเนิดของการพัฒนาจิตวิทยากลุ่มความรู้ความเข้าใจ

3) แนวคิดกลุ่มหน้าที่ของจิต (Functionalism)

แนวคิดของกลุ่มหน้าที่ทางจิต วิลเลียม เจมส์ (William James) ให้ความสำคัญกับวิธีการที่มนุษย์ใช้ในการปรับตัวเข้ากับสิ่งแวดล้อม นักจิตวิทยากลุ่มนี้ให้ความเห็นว่าเป็นตัวที่ก่อให้เกิดปัญหา เป็นอวัยวะที่สำคัญที่สุดที่มนุษย์ใช้ในการปรับตัว เพื่อให้ดำรงชีวิตอยู่ได้ จึงควรศึกษาการทำหน้าที่ของจิตสำนึก ตลอดจนวิธีการที่จิตช่วยมนุษย์ในการปรับตัวให้เข้ากับสิ่งแวดล้อมที่ทำหายและเปลี่ยนแปลงตลอดเวลา มากกว่าศึกษาโครงสร้างทางจิต เป็นการนำจิตวิทยาเข้าไปสู่ความเป็นวิทยาศาสตร์ที่ศึกษาเกี่ยวกับพฤติกรรม ซึ่งพฤติกรรมส่วนใหญ่ของมนุษย์เกิดจากการเรียนรู้มากกว่าเกิดขึ้นเองโดยธรรมชาติ และจากการศึกษาพฤติกรรมการเรียนรู้ของสัตว์ทดลองสามารถช่วยให้เกิดความเข้าใจและเรียนรู้เกี่ยวกับพฤติกรรมการเรียนรู้ของบุคคลได้

4) แนวคิดกลุ่มโครงสร้างทางจิต (Structuralism) หรือกลุ่มโครงสร้างนิยม

ผู้นำกลุ่มนี้คือ วิลเฮล์ม วุนด์ท (Wilhelm Wundt) แนวคิดนี้ศึกษาเกี่ยวกับโครงสร้างของจิตสำนึกมนุษย์ โดยมีแนวคิดที่จิตสำนึกของมนุษย์ประกอบด้วย ธาตุทางจิต 3 ชนิดคือ การรู้สึก (Sensation) อารมณ์ (Feeling) และจินตนาการ (Image) ในจิตธาตุทั้ง 3 ชนิด

คือ การรู้สึกเป็นปฏิกิริยาตอบสนองต่อสิ่งเร้า ผ่านทางอวัยวะรับสัมผัส เช่น ตามองเห็น จมูกได้กลิ่น เป็นต้น อารมณ์ เป็นการตอบสนองสิ่งที่มากระทบ เช่น รัก สนุกสนาน และอิจฉาริษยา เป็นต้น และจินตนาการ เป็นการคิดวิเคราะห์ จินตนาการจากอารมณ์ที่รู้สึก โดยผู้ถูกศึกษาจะต้องรายงานความรู้สึกของตนเองที่มีต่อสิ่งเร้า ในทันทีที่ได้รับสิ่งเร้า นั้น ซึ่งไม่เป็นวิทยาศาสตร์ เพราะข้อมูลที่ได้จากการรายงานความรู้สึกของผู้ถูกศึกษามีความเป็นอัตนัยสูง

5) กลุ่มจิตวิเคราะห์ (psychoanalysis)

ผู้นำของกลุ่มนี้ได้แก่ ซิกมันด์ ฟรอยด์ (Sigmund Freud) เชื่อว่าพฤติกรรมทั้งหลายมีสาเหตุจากพลังที่อยู่ในจิตไร้สำนึก จิตส่วนนี้จะรวบรวมความคิด ความต้องการ และประสบการณ์ที่ผู้เป็นเจ้าของจิตไม่ต้องการหรือปรารถนาที่จะจดจำ จึงเก็บกดความรู้สึกต่าง ๆ ในจิตส่วนนี้ ซึ่งยังมีพลังอยู่ ถ้าเกิดมีสิ่งใดมากระตุ้น พลังนี้ก็จะแสดงอิทธิพล ทำให้บุคคลเกิดพฤติกรรมบางอย่างที่ไม่รู้สึกตัว นอกจากนี้ยังเชื่อว่า พฤติกรรมทั้งหลายมีสาเหตุเกิดจากพลังที่อยู่ในจิตไร้สำนึก ความคิดนี้ได้รับการต่อต้านอย่างมากในตอนแรก ๆ แต่ในเวลาต่อมา หลักการทางจิตวิเคราะห์ได้รับการยอมรับ โดยการนำไปใช้ในวงการของจิตแพทย์หรือการบำบัดรักษาอาการที่ผิดปกติทางอารมณ์และจิตใจ

6) กลุ่มมนุษยนิยม (Humanism)

ผู้นำสำคัญในกลุ่มมนุษยนิยม ได้แก่ คาร์ล โรเจอร์ (Carl Rogers) จิตวิทยา กลุ่มมนุษยนิยม เชื่อว่าสามารถเข้าใจถึงธรรมชาติของมนุษย์ได้ดีขึ้น ด้วยการศึกษถึงการรับรู้ของบุคคลเกี่ยวกับตนเอง ความคิดส่วนตัวที่มีต่อบุคคลอื่นและโลกที่อาศัยอยู่ และเชื่อว่ามนุษย์มีคุณลักษณะสำคัญที่ทำให้แตกต่างไปจากสัตว์คือ มนุษย์มีความมุ่งมั่น อยากเป็นอิสระ สามารถกำหนดตัวเองได้ และมีพลังจูงใจ (Motivational Force) ที่จะพัฒนาตนเองไปสู่ระดับที่สมบูรณ์ขึ้น การพัฒนาความรู้ความสามารถที่ตนมีอยู่ให้เต็มที่ (Self Actualization) และไม่เชื่อว่ามนุษย์ถูกควบคุมด้วยสิ่งเร้าภายนอก และสัญชาตญาณที่อยู่ในจิตไร้สำนึก เหมือนกับกลุ่มจิตวิเคราะห์ แต่เชื่อว่า มนุษย์มีอิสระในการเลือกกระทำ หรือกำหนดการกระทำของตนเอง ไม่ได้ทำอะไรลงไปเนื่องจากถูกควบคุมหรือบังคับจากพลังภายนอกหรือสภาพแวดล้อม แต่มีอิสระในการเลือกกระทำ และสามารถกำหนดอนาคตของตนเอง ยังสามารถเปลี่ยนแปลงสภาพแวดล้อมไปตามที่ต้องการ จึงต้องรับผิดชอบต่อการกระทำของตนเอง นักจิตวิทยากลุ่มนี้เน้นที่ตัวบุคคลในการรับรู้เกี่ยวกับโลกที่อาศัยและสถานการณ์อย่างไร

7) กลุ่มการรู้คิด (Cognition)

การรู้การคิด (Cognition) นักจิตวิทยากลุ่มนี้คัดค้านว่า มนุษย์มิได้เป็นหน่วยรับสิ่งเร้าเท่านั้น แต่จิตมีกระบวนการสร้างข้อสนเทศขึ้นใหม่หรือชนิดใหม่ การตอบสนองของมนุษย์ขึ้นอยู่กับกระบวนการทำงานของจิตในการประมวลผลข้อมูล และเมื่อมีข้อมูลหรือประสบการณ์ใหม่

การตอบสนองก็เปลี่ยนไปได้ องค์ประกอบของการรู้การคิด ประกอบด้วย ความจำ สมาธิ การรับรู้ ที่ทำให้เกิดพฤติกรรมแสดงออก รวมถึง “การทำงานของสมองระดับสูง” (Executive Function) คือการคิดแก้ปัญหา การตัดสินใจ และการวางแผนดีขึ้น

การรู้การคิด เป็นกระบวนการทางจิต ซึ่งทำการเปลี่ยนข้อมูลที่ผ่านเข้ามาทางประสาทสัมผัสในรูปแบบต่าง ๆ กระบวนการนี้ทำหน้าที่ตั้งแต่ลดจำนวนข้อมูล (Reduced) เปลี่ยนรหัส (Code) ส่งไปเก็บไว้ (Store) ในหน่วยความจำ และรื้อฟื้นเรียกคืน (Retrieve) ได้เมื่อต้องการ

โดยสรุป แนวคิดของจิตวิทยากลุ่มต่าง ๆ ประกอบด้วย กลุ่มพฤติกรรมนิยม กลุ่มเกสโตลท์ กลุ่มหน้าที่ของจิต กลุ่มโครงสร้างทางจิต หรือกลุ่มโครงสร้างนิยม กลุ่มจิตวิเคราะห์ กลุ่มมนุษยนิยม กลุ่มการรู้คิด ซึ่งมีความเชื่อในพฤติกรรมของมนุษย์ ในมุมมองที่เหมือนและต่างกัน ตามเหตุของกระทำ

1.1.2 ความสำคัญของจิตวิทยาทั่วไป (Importance of General Psychology)

จิตวิทยามีบทบาทเกี่ยวกับวิถีชีวิตของมนุษย์แทบทุกด้าน สังคมมีความเจริญ ซับซ้อนขึ้นมากเท่าใด จิตวิทยาก็ยิ่งมีบทบาทสำคัญในการแก้ปัญหาของบุคคลมากขึ้น นักจิตวิทยาแต่ละสาขาสงสัยปัญหาแตกต่างกันไป บางท่านสนใจปัญหาเฉพาะเรื่อง บางท่านสนใจศึกษาเพื่อนำผลการวิจัยมาประยุกต์ใช้ ปัญหาที่ได้รับความสนใจ ได้แก่ การค้นคว้าวิจัยเกี่ยวกับการอบรมเลี้ยงดู เช่น จะใช้การอบรมเลี้ยงดูแบบใด จึงจะช่วยให้เด็กเติบโตเป็นผู้ใหญ่ที่มีคุณภาพ สภาพครอบครัวและสังคมแบบใด ที่มีส่วนทำให้เกิดพฤติกรรมการปลื้มตัวเองไปจากกลุ่ม พฤติกรรมก้าวร้าวทำลายและอาชญากรรม บางครั้งนักจิตวิทยาจะทำงานร่วมกับผู้เชี่ยวชาญสาขาอื่น ในการศึกษาและแก้ไข ปัญหา⁴⁴ ได้แก่

1) ช่วยทำให้เกิดความรู้ความเข้าใจในธรรมชาติของความเป็นมนุษย์มากยิ่งขึ้น ยกตัวอย่างง่าย ๆ เช่น เมื่อเรามีจิตวิทยาที่ดีในการดำรงชีวิตเราก็จะรู้ว่าจริงแล้วอะไรคือสิ่งที่สำคัญในชีวิตของเรา สามารถจัดลำดับความสำคัญของการกระทำในชีวิตได้เป็นอย่างดี หรือ การสร้างแรงผลักดันให้กับชีวิตของตนเองเพื่อให้รู้สึกว่าคุณค่าของตัวเองยังคงมีค่าอยู่เสมอ

2) ช่วยในเรื่องการปรับตัวและแก้ไขปัญหาที่เกี่ยวข้องกับจิตของตนเอง การเรียนรู้ในเรื่องของจิตวิทยา ช่วยทำให้รู้ถึงวิธีในการปรับตัว เพื่อแก้ไขปัญหาที่เกิดขึ้นในชีวิตประจำวันอย่างมีเหตุและผล เช่น หากรู้ว่าตอนนี้กำลังโกรธก็จะมีวิธีในการระงับความโกรธที่ดี

⁴⁴ Daniel Desta, Desalegn Chalchisa and Girma Lemma, “School-based continuous Teacher Professional Development in Addis Ababa: An Investigation of Practices, Opportunities and Challenges,” *Journal of International Cooperation in Education* 15, 3 (2013): 77-94.

เพราะเรารู้ว่ามันไม่ใช่สิ่งที่จำเป็น การรู้ว่าไม่ควรไปสนใจในปมด้อยทั้งของตนเองและผู้อื่น การรู้จักแก้ไขเรื่องความวิตกกังวลที่เกิดขึ้นภายในจิตใจได้เป็นอย่างดี

3) ช่วยในเรื่องของการตัดสินใจเรื่องของตนเองและผู้อื่นได้ เหมือนกับเป็นการมีสติ เมื่อเรียนรู้และเข้าใจว่า การใช้หลักจิตวิทยาในการดำเนินชีวิต เป็นเรื่องที่จะทำให้ชีวิตไม่เกิดความประมาท เมื่อไม่มีความประมาท ก็จะทำให้สามารถตัดสินใจอะไร ได้ด้วยความยุติธรรมมากขึ้น ใช้เหตุและผลในการตัดสินใจได้ดีขึ้น

4) ช่วยให้ชีวิตมีความสุข เมื่อมีหลักจิตวิทยาที่ดีในการดำเนินชีวิต ก็จะรับรู้ได้ว่าสิ่งใดเป็นสิ่งที่ควรทำ สิ่งใดเป็นสิ่งที่ควรหลีกเลี่ยง รวมถึงรู้วิธีในการค้นหาความสุขที่แท้จริงให้กับชีวิต

จิตวิทยาจึงมีอิทธิพลต่อการดำเนินชีวิตของบุคคลในทุกด้าน เช่น การออกกฎหมายตลอดจน สภาพที่บุคคลจะต้องรับผิดชอบต่อการกระทำของตนเอง จิตวิทยาเข้าไปมีส่วนเกี่ยวข้องกับนโยบายรัฐ เช่น ผลการค้นคว้าวิจัยรายการโทรทัศน์ที่มีต่อพฤติกรรมก้าวร้าวรุนแรงของเด็ก ทำให้มีการพิจารณาปรับปรุงรายการเหล่านี้ มีการลดปริมาณภาพยนตร์ที่มีเนื้อหาสาระก้าวร้าวรุนแรงลง แล้วสรรหารายการอื่นที่มีคุณประโยชน์สำหรับเยาวชนมาทดแทน

สรุปได้ว่า จิตวิทยามีบทบาทต่อชีวิตมนุษย์หลายด้าน จึงมีความสำคัญและมีคุณประโยชน์ ทุกคนจึงควรจะมีความรู้พื้นฐานทางจิตวิทยาและวิธีศึกษาทางจิตวิทยาไว้ เพื่อช่วยให้เข้าใจความรู้สึกนึกคิดของตนเองและพฤติกรรมของบุคคลอื่นในสังคม ตลอดจนเป็นแนวทางในการประเมินเหตุการณ์และข่าวต่าง ๆ ที่มีองค์ประกอบทางจิตวิทยา

1.1.3 วิธีการทางจิตวิทยา (Methods of psychology)

การศึกษาทางจิตวิทยาใช้หลายวิธีการผสมผสาน และวิเคราะห์บนสมมุติฐาน นักจิตวิทยาใช้วิธีการต่าง ๆ เช่น การตรวจสอบตนเอง การสังเกต การศึกษาบุคคลเป็นรายกรณี การสัมภาษณ์ การทดสอบ⁴⁵ สามารถอธิบายได้ดังนี้

1) การตรวจสอบตนเอง (Introspection) หมายถึง วิธีการให้บุคคลสำรวจตรวจสอบตนเอง ด้วยการย้อนทบทวนการกระทำ และความรู้สึกนึกคิดของตนในอดีต แล้วบอกความรู้สึกออกมา โดยการอธิบายถึงสาเหตุและผลของการกระทำในเรื่องต่าง ๆ เช่น ต้องการทราบว่าจะทำไมเด็กนักเรียนชอบพูดปดเสมอ ก็ให้เล่าเหตุหรือเหตุการณ์ในอดีตที่เป็นสาเหตุให้มีพฤติกรรมเช่นนั้น ก็จะทำให้ทราบที่มาของพฤติกรรม และได้แนวทางที่จะช่วยหลีกเลี่ยงพฤติกรรมได้

⁴⁵ D. C. Howell, *Statistical Methods for Psychology* (Boston: PWS – Kent, 1992), 94.

2) การสังเกต (Observation) หมายถึง การเฝ้าดูพฤติกรรมในสถานการณ์ที่เป็นจริง อย่างมีจุดมุ่งหมาย โดยไม่ให้ผู้ถูกสังเกตรู้ตัว การสังเกตแบ่งเป็น 2 ลักษณะคือ

2.1) การสังเกตอย่างมีแบบแผน (Formal Observation) หมายถึง การสังเกตที่มีการเตรียมการล่วงหน้า มีการวางแผน มีกำหนดเวลา สถานการณ์ สถานที่ พฤติกรรม และบุคคลที่จะสังเกตไว้เรียบร้อยแล้ว เมื่อถึงเวลาที่นักจิตวิทยาวางแผน ก็จะเริ่มทำการสังเกตพฤติกรรมตามที่กำหนด และผู้สังเกตพฤติกรรมจะจดพฤติกรรมทุกอย่างในช่วงเวลานั้นอย่างตรงไปตรงมา

2.2) การสังเกตอย่างไม่มีแบบแผน (Informal Observation) หมายถึง การสังเกต โดยไม่ต้องมีการเตรียมการล่วงหน้าหรือวางแผนล่วงหน้า แต่สังเกตตามความสะดวกของผู้สังเกต คือจะสังเกตช่วงเวลาใดก็ได้ แล้วทำการจดบันทึกพฤติกรรมที่ตนเห็นอย่างตรงไปตรงมา

การสังเกตช่วยให้ได้ข้อมูลละเอียดชัดเจน ตรงไปตรงมา เช่น การสังเกตอารมณ์ ความรู้สึกของบุคคลต่อสถานการณ์ต่าง ๆ ทำให้เห็นพฤติกรรมได้ชัดเจนกว่า การเก็บข้อมูลด้วยวิธีการอื่น ๆ แต่การสังเกตที่ดีมีคุณภาพ มีองค์ประกอบหลายอย่าง เช่น ผู้สังเกตจะต้องมีใจเป็นกลาง ไม่อคติหรือลำเอียง และสังเกตได้ทั่วถึง ครอบคลุม สังเกตหลาย ๆ สถานการณ์ หรือหลาย ๆ พฤติกรรม และใช้เวลาในการสังเกต ตลอดจนการจดบันทึกการสังเกตอย่างตรงไปตรงมา แยกการบันทึกพฤติกรรมจากการตีความไม่ปะปนกัน จะทำให้การสังเกตได้ข้อมูลตรงตามความเป็นจริงและนำมาใช้ประโยชน์ตามจุดมุ่งหมาย

2.3) การศึกษาบุคคลเป็นรายกรณี (Case Study) หมายถึง การศึกษา รายละเอียดต่าง ๆ ของบุคคล ต้องใช้เวลาศึกษาติดต่อกันเป็นระยะเวลาหนึ่ง แล้วรวบรวมข้อมูลมาวิเคราะห์พิจารณาตีความเพื่อให้เข้าใจถึงสาเหตุของพฤติกรรม หรือลักษณะพิเศษที่ต้องการทราบ เพื่อหาทางช่วยเหลือแก้ไขปรับปรุง ตลอดจนส่งเสริมพฤติกรรมให้เป็นไปในทางสร้างสรรค์ ให้บุคคลพัฒนาตนเองเต็มศักยภาพของตน

2.4) การสัมภาษณ์ (Interview) หมายถึง การสนทนากันระหว่างบุคคล ตั้งแต่ สองคนขึ้นไปโดยมีจุดมุ่งหมาย การสัมภาษณ์มีหลายจุดมุ่งหมาย เช่น การสัมภาษณ์เพื่อความคุ้นเคยสัมภาษณ์เพื่อคัดเลือกบุคคลเข้าทำงาน สัมภาษณ์เพื่อคัดเลือกบุคคลเข้าศึกษาต่อ ตลอดจนสัมภาษณ์เพื่อการแนะแนวและการให้คำปรึกษา เป็นต้น การสัมภาษณ์เพื่อให้ได้ข้อมูลหรือข้อเท็จจริง เพื่อใช้ในการตัดสินใจ

การสัมภาษณ์ที่ดี จำเป็นต้องมีการเตรียมการล่วงหน้า วางแผน กำหนดสถานที่ เวลาและเตรียมหัวข้อหรือคำถามในการสัมภาษณ์ และในขณะที่สัมภาษณ์ ผู้สัมภาษณ์ควรจะใช้เทคนิคอื่น ๆ ประกอบด้วยก็จะได้ดี เช่น การสังเกต การฟัง การใช้คำถาม การพูด การสร้างความสัมพันธ์ที่ดีระหว่างผู้ให้สัมภาษณ์และผู้สัมภาษณ์ ก็จะช่วยให้การสัมภาษณ์ได้ดำเนินไปด้วยดี

2.5) การทดสอบ (Testing) หมายถึง การใช้เครื่องมือที่มีเกณฑ์ในการวัดลักษณะของพฤติกรรมใดพฤติกรรมหนึ่งหรือหลายๆพฤติกรรม โดยผู้รับการทดสอบเป็นผู้ตอบสนองต่อแบบทดสอบ อาจเป็นแบบทดสอบภาษาและแบบปฏิบัติการหรือลงมือทำ เพื่อให้ได้ข้อมูลเกี่ยวกับบุคคลตามจุดมุ่งหมายที่วางไว้ แบบทดสอบที่นำมาใช้ในการทดสอบ ได้แก่ แบบทดสอบบุคลิกภาพ แบบทดสอบความสนใจ เป็นต้น สิ่งที่ควรคำนึงถึงเพื่อผลของข้อมูลที่ได้รับ แบบทดสอบที่นำมาใช้ควรเป็นแบบทดสอบที่เชื่อถือได้มีมาตรฐาน ตลอดจนการแปลผลได้อย่างถูกต้อง เป็นต้น

2.6) การทดลอง (Experiment) หมายถึง วิธีการรวบรวมข้อมูลที่เป็นระบบมีขั้นตอนและเป็นวิธีการทางวิทยาศาสตร์ มีลำดับขั้นตอนดังนี้ ตั้งปัญหา ตั้งสมมุติฐาน การรวบรวมข้อมูล การทดสอบสมมุติฐาน การแปลความหมายและรายงานผล ตลอดจนการนำผลที่ได้ไปใช้ในการแก้ปัญหาหรือส่งเสริมต่อไป การทดลองจึงเป็นการจัดสภาพการณ์ขึ้นมา เพื่อดูผลการเปลี่ยนแปลงที่เกิดขึ้นเพื่อศึกษาเปรียบเทียบกลุ่มหรือสถานการณ์ คือ

2.6.1) กลุ่มทดลอง (Experiment Group) คือ กลุ่มที่ได้รับการจัดสภาพการณ์ทดลองเพื่อศึกษาผลที่ปรากฏจากสภาพนั้น เช่น การสอนด้วยเทคนิคระดมพลังสมอง จะทำให้กลุ่มเกิดความคิดสร้างสรรค์หรือไม่

2.6.2) กลุ่มควบคุม (Control Group) คือ กลุ่มที่ไม่ได้รับการจัดสภาพการณ์ใด ๆ ทุกอย่างถูกควบคุมให้คงสภาพเดิม ใช้เพื่อเปรียบเทียบกับกลุ่มทดลอง สิ่งผู้ทดลองต้องการศึกษาเรียกว่า ตัวแปร ประกอบด้วย ตัวแปรอิสระ/ตัวแปรน (Independent Variable) และตัวแปรตาม (Dependent Variable)⁴⁶

1.1.4 สรีระจิตวิทยาพื้นฐาน (Basic Physiology Psychology)

สรีระจิตวิทยา มาจากคำว่า Physiological Psychology หมายถึง วิชาที่ว่าด้วยการศึกษาค้นหาความสัมพันธ์ระหว่างการทำงานของระบบต่าง ๆ ภายในร่างกาย ส่งผลต่อการแสดงพฤติกรรมที่สมดุลและอยู่รอดของชีวิต ระบบที่สำคัญคือ การทำงานของสมองและระบบประสาท เป็นการศึกษาการทำงานของร่างกายส่วนต่าง ๆ ภายใต้การควบคุมและสั่งงานของสมองแต่ละส่วน ทำให้ทราบว่าสมองส่วนใดควบคุมการทำงานของอวัยวะใด ตลอดจนตรวจสอบสารเคมีที่เกี่ยวข้องกับการทำงานของระบบประสาทและระบบต่อมไร้ท่อ ซึ่งเกี่ยวข้องกับจิตใจ อารมณ์และร่างกาย นักสรีระจิตวิทยาเชื่อว่า พฤติกรรมการเรียนรู้ การรับรู้และบุคลิกภาพของคน อธิบายได้ด้วยการทำงานของระบบประสาท โดยเส้นประสาทนำส่งกระแสประสาทไปทั่วร่างกาย ทำให้ร่างกายมีการเคลื่อนไหว การสัมผัส มีอารมณ์ ความรู้สึกนึกคิดและจดจำ การศึกษาทางจิตวิทยาเพื่อทำความเข้าใจมนุษย์ จึงจำเป็นต้องมีความรู้พื้นฐานทางสรีระการทำงานของร่างกาย⁴⁷

⁴⁶ สุวริย์ ศิวะแพทย์, **จิตวิทยาทั่วไป** (กรุงเทพฯ: โอเดียนสโตร์, 2549), 85-87

⁴⁷ D. W. Organ, **The applied psychology of work behavior: A book of reading** (New York: Richard D. Irwin, 1991), 94-98.

พฤติกรรมกรรมการตอบสนองของคนต่อสิ่งแวดล้อม มีกลไกพื้นฐานสำคัญ

3 ประการ คือ

1) กลไกรับสิ่งเร้า เรียกว่า Receptors ได้แก่ อวัยวะรับสัมผัส คือ ตา หู จมูก ลิ้น ผิวหนัง ทำหน้าที่รับข้อมูลจากสิ่งแวดล้อม แปรเป็นพลังงานไฟฟ้าและสารเคมี ส่งต่อไปที่ระบบประสาท

2) กลไกการเชื่อมโยงทางระบบประสาท ได้แก่ เซลล์ประสาท (Nerve cells) รับข้อมูลสู่สมอง โดยทำหน้าที่แปลการสัมผัสจากอวัยวะรับสัมผัส ทำให้เกิดการรับรู้ที่สมองและสั่งการต่อไปยังอวัยวะที่สำแดงผล

3) กลไกแสดงปฏิกิริยาตอบสนอง เรียกว่า Effectors หรืออวัยวะสำแดงผล ได้แก่ กล้ามเนื้อและต่อมต่าง ๆ ทำให้เกิดการยืดหดตัวของกล้ามเนื้อ ปรากฏเป็นพฤติกรรม

กลไกทั้ง 3 จะทำงานเชื่อมโยงกันเป็นวงจร เมื่อมีการตอบสนองต่อสิ่งแวดล้อม วงจรที่เล็กที่สุดเรียกว่า วงจรปฏิกิริยาสะท้อน (Simple reflex action)

ระบบประสาท มีหน้าที่ควบคุมและประสานการทำงานของระบบต่าง ๆ ของร่างกายหลังจากที่รวบรวมข้อมูลจากสิ่งแวดล้อมภายนอก ที่มีความสัมพันธ์กับระบบของร่างกาย ก็จะมีการวิเคราะห์และสั่งการ ให้มีการตอบสนองที่เหมาะสม เพื่อรักษาสมดุลต่าง ๆ และตอบสนองต่อความต้องการของร่างกาย โดยหน้าที่ของระบบประสาท มี 4 ประการดังนี้

- 1) รวบรวมข้อมูลทั้งจากภายนอกและภายในร่างกาย
- 2) นำส่งข้อมูลไปยังระบบประสาทกลางเพื่อทำการวิเคราะห์
- 3) วิเคราะห์ข้อมูลเพื่อให้มีการตอบสนองที่เหมาะสม
- 4) สั่งงานไปยังระบบต่าง ๆ ให้มีการตอบสนองที่เหมาะสม⁴⁸

1.1.5 การรับรู้ (Perception)

การรับรู้คือ ขบวนการที่เกิดขึ้นหลังจากที่สิ่งเร้ากระตุ้นการรู้สึก และถูกตีความเป็นสิ่งที่มีความหมาย โดยใช้ความรู้ ประสบการณ์และความเข้าใจของบุคคล การรับรู้เป็นสิ่งที่ต้องเรียนรู้ (Perception is learned) โดยพฤติกรรมกรรับรู้ เป็นกระบวนการตอบสนองต่อสิ่งแวดล้อมที่ต่อเนื่องจากการรู้สึกสัมผัส เป็นกระบวนการแปลความหมายของสิ่งเร้า ที่เข้ามาในกระบวนการรู้สึก เมื่ออวัยวะรับสัมผัส สัมผัสกับสิ่งเร้าก็จะเกิดความรู้สึก แล้วส่งไปตีความหรือแปลความหมาย กลายเป็นการรับรู้ นอกจากการรับรู้เป็นสิ่งที่ต้องเรียนรู้แล้ว การรับรู้ยังเป็นสิ่งเลือกสรร (Perception is selective) ท่ามกลางสิ่งเร้ามากมาย ไม่สามารถรับรู้ได้ทุกอย่าง แต่เลือกรับรู้สิ่งเร้า

⁴⁸ อัปสรสิริ เอี่ยมประชา, **จิตวิทยาทั่วไป** (เอกสารประกอบการสอนรายวิชา GS101 คณะศึกษาศาสตร์ มหาวิทยาลัยกรุงเทพธนบุรี, 2557), 38.

เป็นบางอย่าง การเลือกสรรการรับรู้ขึ้นอยู่กับองค์ประกอบที่สำคัญ 2 ประการคือ องค์ประกอบ
เนื่องมาจากสิ่งเร้าและองค์ประกอบเนื่องมาจากตัวบุคคล⁴⁹

โดยสรุป การรับรู้จะเกิดขึ้นได้ โดยอาศัยประกอบ กระบวนการการสัมผัส
ชนิดและธรรมชาติของสิ่งเร้า การแปลความหมายจากการสัมผัส และการใช้ความรู้เดิมหรือการใช้
ประสบการณ์เพื่อแปลความหมาย

1.1.6 มนุษย์กับสังคม (Social and Human)

มนุษย์จำเป็นต้องอยู่กันเป็นกลุ่ม มีการพึ่งพาอาศัยซึ่งกันและกัน การเป็น
มนุษย์ที่สมบูรณ์เกิดจากการที่มนุษย์ได้เป็นสมาชิกของสังคม ทำให้เรียนรู้แบบแผนต่าง ๆ โดยเฉพาะ
ครอบครัว ความรู้จากแบบแผนมนุษย์รุ่นก่อน จากสภาพแวดล้อมครอบครัว จากสถาบันที่สัมผัส
ซึ่งมีอิทธิพลและมีส่วนทำให้มนุษย์สามารถยังชีพอยู่สังคมได้อย่างมั่นคง และการที่คนจะมารวมกัน
เพื่อทำกิจกรรมหรือดำเนินชีวิตภายใต้กฎเกณฑ์เดียวกัน ต้องมีองค์ประกอบ ได้แก่

- 1) ประชากรจำนวนหนึ่งทั้งเพศหญิงและชาย
 - 2) พื้นที่หรือดินแดนที่มีอาณาเขตแน่นอน
 - 3) ความสัมพันธ์ของผู้คนมีต่อกัน
 - 4) การกระทำที่ต่อเนื่องจนเป็นกิจวัตร แม้ว่าจะมีหน้าที่ต่อสังคมแตกต่างกัน
 - 5) การประพุดติและปฏิบัติตนภายใต้กรอบของสถาบันหรือวัฒนธรรมเดียวกัน
- สาเหตุที่มนุษย์ต้องการอยู่ร่วมกันในสังคม มีดังนี้

1) เพื่อสนองความต้องการพื้นฐาน ธรรมชาติของมนุษย์มีความต้องการหลายอย่าง
แต่พื้นฐานคือปัจจัยสี่ นอกจากวัตถุ มนุษย์ต้องการความรัก ความอบอุ่น ความเข้าใจ ความปลอดภัย
ซึ่งล้วนเป็นสิ่งที่พึ่งพาอาศัยกันและกัน

2) เพื่อเป็นที่ยอมรับของสังคม การเป็นที่ยอมรับทำให้มนุษย์เกิดความมั่นใจ
ความภูมิใจ ความเข้าใจที่จะทำกิจกรรมให้กับสังคม ทำให้เกิดความสุข แต่ถ้าไม่ยอมรับ ธรรมชาติของ
มนุษย์จะหลีกเลี่ยงจากสังคมนั้น ทำให้เกิดทุกข์ ไม่ประสบความสำเร็จ ไม่มีความสุขที่จะอยู่ในสังคม

3) เพื่อสร้างความเจริญก้าวหน้าให้กับตนเองและกลุ่ม มนุษย์จะรู้สึกว่ามี
ความปลอดภัย มีความเอื้ออาทรต่อกัน เมื่อมีการทำกิจกรรมร่วมกัน เกิดความเต็มใจจะช่วยกัน
สร้างสรรค์ผลงาน เมื่อผลงานนั้นเกิดความสำเร็จ จะกลายเป็นความภาคภูมิใจ สังคมก็จะ
เจริญก้าวหน้า⁵⁰

⁴⁹ Daniel Milfred Bernstein, "Recover from mild head injury," **Brain Injury**,
13 (1999): 151 - 172.

⁵⁰ Kingley Davis, **Human society** (New York: The Macmilan Co, 1986), 71-74.

สรุปได้ว่า สังคมประกอบด้วยมนุษย์ทุกเพศทุกวัย มีความรับผิดชอบภายใต้ กฎเกณฑ์เดียวกัน โดยมีหน้าที่ในสังคม ได้แก่ ผลิตสมาชิกใหม่ อบรมสมาชิกใหม่ ให้สามารถเรียนรู้ และปฏิบัติตามกฎระเบียบของสังคม ดำรงอยู่ รักษากฎระเบียบของสังคม ปกป้องคุ้มครองคนดี รักษา กฎหมาย เพื่อความสงบสุขของสังคม และส่งเสริมเศรษฐกิจให้เจริญก้าวหน้า ทำให้สังคมแข็งแรง เศรษฐกิจเข้มแข็ง คนในสังคมกินดีอยู่ดีมีความสุข

1.1.7 แรงจูงใจ (Motivation)

การจูงใจ หมายถึง การระบุนการณ์ที่เกิดขึ้นภายในตัวบุคคล ที่กระตุ้นให้บุคคล แสดงพฤติกรรมไปตามเป้าหมาย หรือจุดมุ่งหมายที่ตั้งไว้ โดยนักจิตวิทยาส่วนใหญ่ จำแนกแรงจูงใจ ออกเป็น 2 ประเภท ได้แก่ แรงจูงใจทางกายภาพ หรือแรงจูงใจทางสรีระ (Physiological Motives) และแรงจูงใจทางจิตวิทยาหรือแรงจูงใจทางสังคม (Psychological Motives) ดังนี้

1) แรงจูงใจทางกายภาพ หรือแรงจูงใจทางสรีระ (Physiological Motives) เป็นแรงจูงใจที่เกิดจากความต้องการจำเป็นทางร่างกาย เป็นความขาดหรือความพร้อมที่ เกิดภายใน ตัวมนุษย์ เมื่อขาด มนุษย์ก็จะแสดงพฤติกรรมที่มีเป้าหมายเพื่อลดความขาดนั้น และทำให้ร่างกาย กลับเข้าสู่สภาพปกติ หรือสภาพสมดุล การรักษาสภาพสมดุล อาจเกิดขึ้นโดยอัตโนมัติภายในร่างกาย เช่น เมื่อร่างกายรู้สึกร้อนเกินไป ก็จะมีการหลั่งของเหงื่อ เพื่อระบายความร้อน ความต้องการจำเป็น ทางกายภาพบางอย่าง ไม่อาจทำให้เกิดสภาพสมดุลได้โดยกระบวนการภายใน ดังนั้นการแสดง พฤติกรรมของมนุษย์จึงมีส่วนเกี่ยวข้องในการตอบสนองแรงจูงใจทางกายภาพด้วย เนื่องจากแรงจูงใจ ทางกายภาพ เป็นแรงจูงใจที่เกิดจากความต้องการพื้นฐานจำเป็นของมนุษย์ ซึ่งชีวิตขาดไม่ได้ จึงเรียก แรงจูงใจชนิดนี้ว่า แรงจูงใจปฐมภูมิ (Primary Motives) แรงจูงใจทางกายภาพสำคัญและมีบทบาท มากต่อพฤติกรรมของบุคคล ได้แก่ ความหิว ความกระหาย และจูงใจที่เกิดจากความ ต้องการต่อไปนี้ คือ ความต้องการอากาศหายใจ ความต้องการพักผ่อน ความต้องการอุณหภูมิที่เหมาะสม ความต้องการกำจัดของเสียออกจากร่างกาย และความต้องการทางเพศ

2) แรงจูงใจทางจิตวิทยาหรือแรงจูงใจทางสังคม (Psychological Motives) เป็นแรงจูงใจที่เกิดจากความ ต้องการทางจิตใจและสังคม โดยทั่วไปเกิดจากการเรียนรู้และมีพัฒนา ต่อเนื่อง จากการที่บุคคลมีปฏิสัมพันธ์กับสิ่งแวดล้อม แรงจูงใจนี้แม้ไม่ได้ตอบสนองก็ไม่一定有ผลโดยตรง ต่อการมีชีวิตอยู่ แต่มีผลต่ออารมณ์ ความรู้สึกและสภาพจิตใจของบุคคล เนื่องจากโดยธรรมชาติของ มนุษย์ไม่ได้ตื่นแสวงหาสิ่งที่ต้องการทางร่างกายเท่านั้น แต่ยังทำพฤติกรรมต่าง ๆ เพื่อแสวงหา ความต้องการทางอื่นด้วย เช่น เกียรติยศชื่อเสียง อำนาจ และยอมรับนับถือจากผู้อื่น เป็นต้น⁵¹

⁵¹ สุรพงษ์ ชูเดช, **คู่มือการเรียนจิตวิทยาทั่วไป** (กรุงเทพฯ: มหาวิทยาลัยเทคโนโลยี พระจอมเกล้า ธนบุรี, 2546), 78.

สรุปได้ว่า การจูงใจ เป็นการระบวนการที่เกิดขึ้นภายในตัวบุคคลที่กระตุ้นให้บุคคลแสดงพฤติกรรมไปตามเป้าหมายหรือจุดมุ่งหมายที่ตั้งไว้ จำแนกออกเป็น 2 ประเภท ได้แก่ แรงจูงใจทางกายภาพ หรือแรงจูงใจทางสรีระ และแรงจูงใจทางจิตวิทยาหรือแรงจูงใจทางสังคม

1.1.8 การเรียนรู้ (Learning)

การเรียนรู้ หมายถึง การที่มนุษย์รับรู้ถึงสิ่งแวดล้อมรอบตัว เริ่มต้นตั้งแต่ปฏิสนธิอยู่ในครรภ์มารดา จนกระทั่งคลอดมาเป็นทารก บุคคลก็ต้องปรับตัวเพื่อให้ตนเองอยู่รอดกับสิ่งแวดล้อมทั้งภายในครรภ์มารดาและเมื่อออกมาอยู่ภายนอก เพื่อให้ชีวิตดำรงอยู่ เพราะการเรียนรู้ทั้งสิ้น การเรียนรู้ยังเป็นการปรับตัวให้เข้ากับสิ่งแวดล้อม การเรียนรู้เป็นความเจริญงอกงาม การเปลี่ยนแปลงพฤติกรรมที่เป็นการเรียนรู้ต้องเนื่องมาจากประสบการณ์หรือการฝึกหัด และพฤติกรรมที่เปลี่ยนแปลงไปจะต้องมีความคงทนถาวร เมื่อพฤติกรรมดั้งเดิมเปลี่ยนไปสู่พฤติกรรมที่มุ่งหวังแสดงว่าเกิดการเรียนรู้ นักจิตวิทยาเชื่อว่ามนุษย์จะมีการเรียนรู้ก็ต่อเมื่อ ได้ทำกิจกรรมใด ๆ แล้วเกิดประสบการณ์ ประสบการณ์ที่สะสมมาก ๆ หลาย ๆ ครั้ง ทำให้มนุษย์เกิดการเรียนรู้ขึ้นและเกิดการพัฒนาสิ่งที่เรียนรู้ จนเกิดเป็นทักษะและความชำนาญ โดยมีองค์ประกอบสำคัญ 4 ประการ คือ 1) แรงขับ (Drive) เป็นความต้องการที่เกิดขึ้นภายในตัวบุคคล เป็นความพร้อมที่จะเรียนรู้ทั้งสมอง ระบบประสาทสัมผัสและกล้ามเนื้อ แรงขับและความพร้อมนี้จะก่อให้เกิดปฏิกิริยา หรือพฤติกรรมที่จะชักนำไปสู่การเรียนรู้ที่ดีต่อไป 2) สิ่งเร้า (Stimulus) เป็นสิ่งแวดล้อมที่เกิดขึ้นในสถานการณ์ต่าง ๆ เป็นตัวการที่ทำให้บุคคลมีปฏิกิริยาหรือพฤติกรรมตอบสนองออกมา 3) การตอบสนอง (Response) เป็นปฏิกิริยาหรือพฤติกรรมต่าง ๆ ที่แสดงออกมา เมื่อบุคคลได้รับการกระตุ้นจากสิ่งเร้า ทั้งส่วนที่สังเกตเห็นได้และส่วนที่ไม่สามารถสังเกตเห็นได้ เช่น การเคลื่อนไหว ท่าทาง คำพูด การคิด การรับรู้ ความสนใจ และความรู้สึก เป็นต้น และ 4) การเสริมแรง (Reinforcement) เป็นการให้สิ่งที่มีอิทธิพลต่อบุคคลอันมีผลในการเพิ่มพลัง ให้เกิดการเชื่อมโยงระหว่างสิ่งเร้ากับการตอบสนองเพิ่มขึ้น การเสริมแรงมีทั้งทางบวกและทางลบ ซึ่งมีผลต่อการเรียนรู้ของบุคคลมาก⁵²

การเรียนรู้ ตามแนวคิดของ Bloom (Bloom's Taxonomy) ได้แบ่งการเรียนรู้ เป็น 6 ระดับ ได้แก่

1) ความรู้ (Knowledge) เป็นความสามารถในการจำแนกประสบการณ์ต่าง ๆ และระลึกเรื่องราวออกมาได้ ถูกต้องแม่นยำ

2) ความเข้าใจ (Comprehension) เป็นความสามารถบ่งบอกใจความสำคัญของเรื่องราว โดยการแปลความหลัก ตีความได้ สรุปใจความสำคัญได้

⁵² R. Dunn and E. P. Gary, **Learning Style: Research VS. Opinion** (Phi Delta Kappan 9 May, 1981), 645-646.

3) การนำความรู้ไปประยุกต์ (Application) เป็นความสามารถในการนำหลักการ กฎเกณฑ์และวิธีดำเนินการต่าง ๆ ของเรื่องที่ได้รู้มา นำไปใช้แก้ปัญหาในสถานการณ์ใหม่ได้

4) การวิเคราะห์ (Analysis) เป็นความสามารถในการแยกแยะเรื่องราวที่สมบูรณ์ให้กระจายออกเป็นส่วนย่อย ๆ ได้อย่างชัดเจน

5) การสังเคราะห์ (Synthesis) เป็นความสามารถในการผสมผสานส่วนย่อยเข้าเป็นเรื่องราวเดียวกัน โดยปรับปรุงของเก่าให้ดีขึ้นและมีคุณภาพสูงขึ้น

6) การประเมินค่า (Evaluation) เป็นความสามารถในการวินิจฉัยหรือตัดสินกระทำสิ่งหนึ่งสิ่งใดลงไป การประเมินเกี่ยวข้องกับการใช้เกณฑ์ คือมาตรฐานในการวัดที่กำหนดไว้⁵³

ดังนั้น การเรียนรู้ของมนุษย์จะอยู่กับตัวมนุษย์ เรียกว่าการเปลี่ยนแปลงพฤติกรรมที่ค่อนข้างถาวร ซึ่งพฤติกรรมที่เปลี่ยนไปจะค่อนข้างถาวร อันเกิดจากการเรียนรู้เป็นพื้นฐานของการดำเนินชีวิต การฝึกฝนหรือประสบการณ์จะช่วยให้พัฒนาคุณภาพชีวิตได้เป็นอย่างดี

1.1.9 เซาว์ปัญญา (Intelligence)

อัลเฟรด บินเน็ต (Alfred Binet) นักจิตวิทยาผู้สร้างแบบทดสอบวัดเชาวน์ปัญญาเป็นคนแรก ได้อธิบายว่า เซาว์ปัญญา หมายถึง สมรรถวิสัย (Capacity) ที่บุคคลปรับตัวให้เข้ากับสิ่งแวดล้อมที่เปลี่ยนแปลง แก้ไขสิ่งแวดล้อมให้ดีขึ้น ตลอดจนมีความคิดริเริ่มสร้างสรรค์สิ่งใหม่ ๆ ขึ้นมา บินเน็ตได้ทำการศึกษา โดยการสังเกตการกระทำที่แสดงถึงเชาวน์ปัญญาของเด็กฉลาดและเด็กที่มีเชาวน์ปัญญาต่ำกว่า สรุปอธิบายถึงความแตกต่างของลักษณะเชาวน์ปัญญา ไว้ 3 ประการคือ 1) แนวโน้มของการมีและการรักษาจุดยืนที่แน่นอนไว้ 2) ความสามารถในการปรับ เพื่อให้การกระทำบรรลุตามจุดมุ่งหมายที่ตั้งไว้ และ 3) ความสามารถในการวิจารณ์ตนเองได้ ขณะที่สเติร์น (Stern) กล่าวว่า เซาว์ปัญญาเป็นการปรับตัวต่อความสามารถใหม่ ๆ และสภาวะเงื่อนไขในชีวิต⁵⁴

สรุปได้ว่า เซาว์ปัญญา เป็นผลที่เกิดจากการถ่ายทอดทางพันธุกรรม นักจิตวิทยาส่วนมากยอมรับว่า การวัดเชาวน์ปัญญา มีความจำเป็นเพื่อประโยชน์ในการจัดการเรียนการสอน และเป็นผลมาจากการเรียนรู้ ประสบการณ์ที่สะท้อนถึงความสามารถในการปรับตัวในสถานการณ์ต่าง ๆ

⁵³ พยงค์ธร สำเร็จกิจเจริญ, ผลของรูปแบบการจัดการเรียนรู้เชิงบูรณาการเพื่อเสริมทักษะการคิด สำหรับนักศึกษาสาขาวิชาคอมพิวเตอร์ธุรกิจ คณะวิทยาการจัดการ มหาวิทยาลัยราชภัฏ สวนสุนันทา (กรุงเทพฯ: มหาวิทยาลัยราชภัฏสวนสุนันทา, 2553), 61.

⁵⁴ David I. Stern, "Interpreting ecological economics in the neoclassical paradigm: limits to substitution and irreversibility in production and consumption," *Ecological Economics*, 21 (1997): 197-215.

1.1.10 สุขภาพจิต (Mental Health)

องค์การอนามัยโลก ให้ความหมายของสุขภาพจิต คือ “สภาพสุขภาพจิตที่บุคคลรับรู้ศักยภาพของตน สามารถรับมือกับความเครียดในชีวิต สามารถทำงานให้เกิดประโยชน์และสร้างสรรค์ และสามารถทำประโยชน์ให้แก่สังคมได้ ความสามารถที่จะปรับตัวให้มีความสุข อยู่กับสังคมและสิ่งแวดล้อมได้ดี มีสัมพันธภาพอันดีงามกับบุคคลอื่น และดำรงชีวิตอยู่ด้วยสมดุลอย่างสุขสบาย รวมทั้งสนองตอบความต้องการของตนในโลกที่กำลังเปลี่ยนแปลงได้ โดยไม่มีข้อขัดแย้งภายในจิตใจ และมีได้เพียงแต่ปราศจากอาการของโรคประสาทและโรคจิตเท่านั้น”⁵⁵ โดยกรมสุขภาพจิต กระทรวงสาธารณสุข⁵⁶ ให้ความหมายคำว่า “สุขภาพจิต” ว่าเป็นสภาพชีวิตที่เป็นสุข อันเป็นผลจากการมีความสามารถในการจัดการปัญหาในการดำเนินชีวิต มีศักยภาพที่จะพัฒนาตนเอง เพื่อคุณภาพชีวิตดี ครอบคลุมถึงความดีงามภายในจิตใจ ภายใต้อสภาพสังคมและสิ่งแวดล้อมที่เปลี่ยนแปลงไป ดังนั้นการส่งเสริมสุขภาพจิต จึงเป็นส่วนสำคัญในการป้องกันความผิดปกติทางอารมณ์ ทางจิตใจ และบุคลิกภาพ⁵⁷

สรุปได้ว่า สุขภาพจิต หมายถึง ความสมบูรณ์ทางร่างกายและทางจิตใจของมนุษย์ ซึ่งจะช่วยให้มนุษย์สามารถดำรงชีวิตอยู่ในสังคมได้อย่างเป็นสุข ปราศจากโรคจิต โรคประสาท มีความสามารถในการปรับตัวและอยู่ในสังคมได้อย่างเหมาะสม มีความมั่นคงทางอารมณ์ ตระหนักรู้ในตนเองทั้งด้านบวกและด้านลบ ตามศักยภาพแห่งตน มีสมรรถภาพในการทำงาน มีสัมพันธภาพที่ดีกับบุคคลอื่น และสามารถทำประโยชน์ให้แก่ตนเองและสังคม ได้อย่างมีประสิทธิภาพ

1.1.11 การสัมผัส (Touching)

การสัมผัส หรือ ผัสสะ เป็นองค์ประกอบพื้นฐานของการรับรู้ในการดำเนินชีวิตของบุคคล การศึกษาผัสสะช่วยให้ทราบถึงวัฒนธรรมและค่านิยมทางสังคม ในทางวิทยาศาสตร์ มีมุมมองต่อการสัมผัสเกี่ยวกับการรับรู้ผ่านผัสสะของผู้คน จากกระบวนการตอบสนองอย่างอัตโนมัติทางร่างกายหรือสัญชาตญาณไปสู่การสัมผัสทางสังคมวิทยา ที่มีมุมมองที่เกี่ยวข้องกับการรับผัสสะผ่านประสบการณ์ทางผัสสะ (sensory experience) ที่เปรียบเสมือนคลังความรู้ ที่ใช้เป็นแนวทางในการจัดการสิ่งต่าง ๆ รอบตัว ทางสังคมวิทยา มองการผัสสะเป็นสิ่งสร้างทางสังคม พยายามชี้ที่มา

⁵⁵ อนุรักษ์ อินทยศ, *จิตวิทยาทั่วไป* (กรุงเทพฯ: ศูนย์หนังสือแห่งจุฬาลงกรณ์มหาวิทยาลัย, 2556), 11.

⁵⁶ กรมสุขภาพจิต กระทรวงสาธารณสุข, *ความรุนแรงของวัยรุ่นไทย: พฤติกรรมเสี่ยงต่อสุขภาพ* (นนทบุรี: บริษัท บี ยอนด์ พับลิชชิง จำกัด, 2549), 26.

⁵⁷ E. M. Varcariolis, *Foundation of psychiatric mental health nursing* (Philadelphia: W.B. Sainders Company, 1998), 34.

ของความรู้ กระบวนการรับรู้ และความเข้าใจที่มีต่อการรับรู้ผ่านผัสสะ เกิดขึ้นจากการร่วมเข้าเป็นสมาชิกของสังคมและวัฒนธรรม การรับรู้สัมผัสผูกกลมเกลียวจากการให้คุณค่าทางสังคมแต่ละสังคม วัฒนธรรมที่กำหนดด้วยภาษา ทำให้มนุษย์สามารถรับรู้ในสิ่งนั้น ๆ⁵⁸

การสัมผัส มีความพลวัตรและเปลี่ยนแปลงไปตามบริบทและสภาพแวดล้อม นำไปสู่การสร้างประสบการณ์ทางการผัสสะที่แตกต่างกันไปของแต่ละบุคคล พื้นที่ และเวลา การผัสสะทางสังคม มองการผัสสะในฐานะมีบทบาทสำคัญทางสังคมที่ถูกนำไปใช้ในการปฏิสังสรรค์ทางสังคม เนื่องจากการผัสสะเป็นช่องทางในการรับรู้ ตีความ ทำความเข้าใจ และแสดงออกถึงการกระทำ ในลักษณะที่สอดคล้องกับผู้ร่วมสนทนา รวมถึงเป็นเสมือนช่องทางในการแสดงออกถึง วัฒนธรรมทางสังคม ที่ก่อรูปประสบการณ์การผัสสะของปัจเจกบุคคล

การผัสสะพยายามเชื่อมโยงมิติทางร่างกาย ความรู้สึกนึกคิด และสังคม วัฒนธรรมเข้าด้วยกัน โดยผ่านการอธิบายว่าประสบการณ์การผัสสะเป็นสิ่งสร้างทางสังคม ที่เกิดจาก กระบวนการสร้างความเข้าใจ และให้ความหมายทางสังคมวัฒนธรรมต่อการรับรู้ จากการผัสสะ อันเป็นพื้นฐานของการสร้างประสบการณ์ทางการผัสสะ และพยายามชี้ให้เห็นว่า การรับรู้ผ่านการผัสสะเป็นกระบวนการตีความ มากกว่าปฏิกิริยาตอบโต้ตามธรรมชาติ หรือการถูกกระทำ จากแรงกระตุ้นภายนอก เช่น ประสบการณ์การสัมผัสที่เกิดขึ้นภายใต้วัฒนธรรมของแต่ละสังคมเกี่ยวกับสิทธิ ในการสัมผัสและการถูกสัมผัสว่าใครสามารถสัมผัสใครได้ สัมผัสอย่างไร ในสถานที่ใด และการสัมผัสรูปแบบนั้นสื่อความหมายอย่างไร ทำให้แต่ละบุคคลใช้การสัมผัสแตกต่างกันออกไปตามความสัมพันธ์ของผู้ร่วมปฏิสังสรรค์และบริบททางสังคม⁵⁹

สรุปได้ว่า การสัมผัส หมายถึง กระบวนการที่เกิดจากสิ่งเร้าภายนอกมา กระทบประสาทสัมผัสของอินทรีย์ หรือเป็นกระบวนการที่ประสาทสัมผัสรับสิ่งเร้าจากภายนอกมาสู่ ระบบประสาทแล้วทำการเปลี่ยนข้อมูลดิบเพื่อส่งให้สมองและเปลี่ยนเป็นการรับรู้โดยมนุษย์มีการรับสัมผัสได้ 5 ทาง คือ ตา หู จมูก ลิ้น และผิวหนังหรือผิวกาย

1.1.12 การจำ (Memory)

เทอร์สโตน (Thurstone) อธิบายว่า สมรรถภาพสมองเกี่ยวกับความจำ เป็นสมรรถภาพในการระลึกและจดจำเหตุการณ์หรือเรื่องราวต่าง ๆ ได้ถูกต้องแม่นยำ ส่วนอดัมส

⁵⁸ Constance Classen, David Howes and Anthony Synnott, **Aroma: The cultural history of smell** (London: Routledge, 1994).

⁵⁹ Sarah Maslen, "Researching the Senses as Knowledge," **The Senses and Society** 10, 1 (2015): 52-70.

(Adams) ได้อธิบายว่า ความจำเป็นพฤติกรรมภายใน (Covert Behavior) ซึ่งเกิดขึ้นภายในจิต เช่นเดียวกับความรู้สึก การรับรู้ ความชอบ จินตนาการและพฤติกรรมทางสมองอื่น ๆ ของมนุษย์

นักจิตวิทยาได้ศึกษาค้นคว้าเกี่ยวกับเรื่องของความจำและได้ให้ข้อสรุป กระบวนการของระบบความจำมนุษย์ ดังต่อไปนี้

สิ่งเร้า → การรับข้อมูล → เก็บรักษาข้อมูล → การระลึกได้ → การตอบสนอง

การรับข้อมูล (Encoding) หมายถึง การที่ระบบประสาทสัมผัสรับสิ่งเร้า ในรูปของข่าวสารหรือข้อมูลเข้ามา

การเก็บรักษาข้อมูล (Storage) หมายถึง การเก็บรักษาข้อมูลที่ได้รับมาไว้ในสมอง ซึ่งมักจะเก็บตามลักษณะของการรับสัมผัส เช่น ในแง่ของการมองเห็นรูปภาพ หรือการได้ยิน เป็นต้น

การระลึกได้ (Recall) หมายถึง การเอาข้อมูลที่เก็บไว้มากู้

การตอบสนอง (Response) เป็นปฏิกิริยาอาการที่แสดงออก เพื่อการโต้ตอบต่อสิ่งเร้า ทั้งภายในและภายนอกร่างกาย เช่น สิ่งเร้าภายในร่างกาย ได้แก่ ฮอโมน เอนไซม์ ความหิว ความต้องการทางเพศ เป็นต้น สิ่งเร้าภายนอกในร่างกาย ได้แก่ แสง เสียง อุณหภูมิ อาหาร น้ำ การสัมผัส สารเคมี เป็นต้น การตอบสนองต่อสิ่งเร้าภายนอก ต้องอาศัยการทำงานที่ประสานกันระหว่างระบบประสาท ระบบกล้ามเนื้อ ระบบต่อมไร้ท่อ และระบบต่อมมีท่อ⁶⁰

การวัดความจำ ทำได้ด้วย 3 วิธีดังนี้

1) วัดการจำได้ (Recognition) วิธีนี้ต้องแสดงสิ่งของหรือเหตุการณ์ ซึ่งเป็นสิ่งเร้าที่เคยประสบมาในอดีตปะปนกับสิ่งเร้าใหม่ ๆ ต่อผู้ทดสอบ ผู้ทดสอบจะเปรียบเทียบและสามารถอ่านความรู้สึกของตนเองว่า จำสิ่งที่ปรากฏตรงหน้าได้หรือไม่เท่านั้น เช่น

1.1) แบบจำ – สอบ (Study - Test) เป็นการเสนอสิ่งเร้าโดยการอ่านหรือให้ดูทีละคำ โดยใช้คำละ 4 – 5 วินาที แล้วทดสอบความจำทันที

1.2) แบบจำต่อเนื่อง (Continuous Recognition Test) เป็นการเสนอสิ่งเร้าทั้งสิ่งเก่าและสิ่งใหม่ แต่ครั้งผู้รับการทดลองจะต้องตอบว่าสิ่งเร้านั้นเป็นสิ่งเร้าเก่าหรือใหม่

2) วัดการระลึก (Recall) การระลึกต่างจากการจำได้ตรงที่ในการระลึคนั้น ผู้ระลึกจะต้องสร้างเหตุการณ์ต่าง ๆ จากการจำ โดยไม่มีเหตุการณ์หรือสิ่งเร้าที่ได้จำนั้นอยู่ต่อหน้า เช่น

⁶⁰ Adams, **General psychology** (Philadelphia: W.B.Saunders Company, 1967), 9.

2.1) การระลึกเสรี (Free Recall) เป็นการระลึกสิ่งเร้าใด ๆ ที่ได้จำก่อนหรือหลังก็ได้โดยไม่ต้องเรียง ตามลำดับ เช่น การฝึกให้ลูกเสือจำสิ่งของที่เห็น แล้วเขียนรายการต่าง ๆ ที่จำได้ โดยเขียนรายการใดก่อนหรือหลังก็ได้

2.2) การระลึกตามลำดับ (Serial Recall) เป็นการระลึกสิ่งเร้าตามลำดับที่ซึ่งมีทั้งการระลึกตามลำดับ จากหน้าไปหลัง (Initial Span) เช่น การระลึกหมายเลขโทรศัพท์ ถ้าระลึกลำดับตัวเลขผิด ก็จะผิดถึงปลายทางด้วย และการระลึกตามลำดับย้อนหลัง (Terminal Span)

2.3) การระลึกตามตัวแนะ (Cued Recall) เป็นการระลึกสิ่งเร้าในลักษณะของคู่สัมพันธ์ คือจะกำหนดคู่สัมพันธ์ที่ประกอบด้วย ตัวแนะหรือที่เรียกว่าตัวเร้าและตัวสนองมาให้จำก่อน เมื่อจะทดสอบก็จะเสนอตัวแนะ ให้ผู้รับการทดลองระลึกถึงตัวสนองออกมา

3) การเรียนรู้ซ้ำ (Relearning) หมายถึงการทำซ้ำ ๆ หรือการเสนอสิ่งเร้าซ้ำ ๆ ในการเรียนรู้แบบนี้ มักใช้วัดด้วยเวลาหรือจำนวนครั้งที่ต่างกัน แล้วคิดเป็นร้อยละของเวลาและจำนวนครั้งที่ลดลง ในการทดสอบความจำจะต้องให้ผู้ทดสอบทุกคนมีประสบการณ์ในการรับรู้ข้อมูลที่วัดให้เท่ากัน พบว่าความแตกต่างระหว่างบุคคลสะท้อนให้เห็นความสามารถที่แตกต่างกันในด้านความจำ

การวิเคราะห์ของกองทัพอากาศแห่งสหรัฐอเมริกา (The Army Air Forces) พบว่า ความสามารถในการจำแสดงออกได้มี 4 ประเภท คือ (1) ช่วงความจำ (Memory Span Ability) เป็นความสามารถที่แสดงออกถึงจำนวนของสิ่งที่จำได้ (2) ความสามารถในการสร้างความสัมพันธ์ในการจำ (Association Memory Ability) เป็นความสามารถในการสร้างกฎเกณฑ์ที่จะจำสิ่งต่าง ๆ ได้ดีขึ้น (3) ความสามารถในการจำทางสายตา (Visual Memory Ability) เป็นความสามารถที่เก็บรายละเอียดต่าง ๆ จากการเห็นไว้ได้มากน้อยเพียงไร (4) ความสามารถในการจำทางดนตรี (Musical Memory Ability) เป็นความสามารถในการเก็บรายละเอียดของสิ่งที่ได้ยินไว้ได้⁶¹

สรุปได้ว่า ความจำเป็นกระบวนการทำงานของสมองที่ต่อเนื่องสัมพันธ์กัน และเกิดขึ้นอย่างเป็นระบบ ประกอบด้วย การเข้ารหัส การเก็บรหัส และการถอดรหัส ความจำระยะสั้น เป็นโครงสร้างของความจำที่เกิดขึ้นหลังการรับรู้ซึ่งมีความจำชั่วคราว จะต้องได้รับการทบทวนอยู่เสมอจึงจะฝังตัวเก็บไว้ในความจำระยะยาว ความจำมีแนวโน้มเกิดขึ้นตามอายุ ชนิดของสิ่งเร้า วิธีการเสนอสิ่งเร้า และสภาพแวดล้อมช่วงความจำสามารถเพิ่มขึ้นได้ด้วยการฝึกฝน

1.1.13 การลืม (Forgetting)

การลืม เป็นปัญหาเฉพาะตัวของสังคมสมัยใหม่ เป็นการลืม “อย่างเป็นระบบ” ที่มาพร้อมกับเงื่อนไขเชิงโครงสร้างและกระบวนการทางสังคมของภาวะสมัยใหม่ (Modernity)

⁶¹ เรื่องเดียวกัน, 10.

ซึ่งเกี่ยวข้องกับทั้งมิติเวลา (Temporalities) และภูมิสภาพ (Topographies) ที่ทำให้การลืมเป็นเรื่องง่ายและมีแนวโน้มที่จะเกิดขึ้นเป็นปกติวิสัย มีสาเหตุมาจาก

1) การเสื่อมลงไปใน นักจิตวิทยาที่สนับสนุนแนวคิดนี้เชื่อว่าข้อมูลที่เก็บไว้ในหน่วยความจำจะเสื่อมลงไปที่ทันทีที่เวลาผ่านไป โดยปกติคนเราจะลืมสิ่งที่เพิ่งได้ทำผ่านไปทันทีเว้นแต่จะนึกถึงสิ่งนั้นบ่อย ๆ

2) การรบกวนกันของข้อมูล ทฤษฎีนี้กล่าวว่า การลืมเกิดขึ้นจากการที่มีข้อมูลอื่นสอดแทรกเข้ามาในระหว่างที่เรากำลังจดจำ การรบกวนกันของข้อมูลมีสองประเภท คือ Proactive interference และ Retroactive interference ซึ่ง Proactive interference คือ การที่ข้อมูลเก่าที่เคยเรียนรู่มาก่อนหน้านี้ เข้ามารบกวนการเรียนรู้ข้อมูลใหม่ที่กำลังเรียนรู้ ส่วน Retroactive interference คือ การที่ข้อมูลใหม่ย้อนกลับไปรบกวนข้อมูลเก่าที่เคยเรียนรู่มาก่อน

3) ความล้มเหลวในการกู้กลับคืน คือการที่ไม่สามารถกู้ข้อมูลบันทึกไว้กลับคืนมาได้เนื่องจากไม่มีสิ่งกระตุ้นที่เหมาะสม ที่จะทำให้เราสามารถกู้ข้อมูลกลับคืนมาได้

4) แรงจูงใจที่จะลืม เป็นแรงกระตุ้นจากภายในที่ผลักดันให้เราลืมสิ่งที่ไม่พึงปรารถนาอันเนื่องมาจาก มีการเก็บกดประสบการณ์และความนึกคิดที่ไม่พึงปรารถนาให้อยู่ในระดับจิตไร้สำนึก⁶²

สรุปได้ว่า การลืม หมายถึง การที่คนเราไม่สามารถเก็บสะสมสิ่งที่เรียนรู้หรือประสบการณ์ที่เคยได้รับไว้ได้หรือไม่สามารถนำออกมาบอกเล่าหรือใช้ประโยชน์ได้อีก

1.1.14 การคิด (Thinking)

การคิด เป็นการจัดการกับตัวแทนการคิดในสมอง เพื่อให้ได้ข้อสนเทศ ตัวแทนการคิดในสมองอาจอยู่ในรูปของถ้อยคำ ภาพ เสียง หรือข้อมูลต่าง ๆ ที่สะสมไว้ในความทรงจำ การคิดจะแปลงสิ่งที่มีอยู่ในสมองให้อยู่ในรูปแบบใหม่ หรือรูปแบบที่แตกต่างออกไป เพื่อให้บุคคลนำไปใช้ในการตอบคำถาม หรือแก้ไขปัญหาหรือบรรลุเป้าหมายต่าง ๆ ขณะที่คาร์ลสัน และคณะ อธิบายว่า การคิด เป็นกิจกรรมประเภทหนึ่งที่เกิดขึ้นในสมองของคุณ โดยไม่มีผู้อื่นสามารถมองเห็นได้ แต่สามารถอ้างสิ่งที่คิดจากพฤติกรรมที่สามารถสังเกตเห็นได้ เมื่อบุคคลคิดบุคคลมีการจัดการหมวดหมู่ มีการจัดกระทำและผสมผสานการรับรู้ต่าง ๆ เข้าด้วยกัน ซึ่งมีจุดมุ่งหมายในการแก้ปัญหาต่าง ๆ

⁶² Daniel Milfred Bernstein, "Recover from mild head injury," *Brain Injury*, 13 (1999): 206.

มนุษย์มีทักษะการคิด 2 ลักษณะ ได้แก่ (1) ทักษะพื้นฐาน (Basic Skills) เป็นพื้นฐานเบื้องต้นของการคิดในระดับที่สูงขึ้น ส่วนใหญ่เป็นทักษะการสื่อความหมาย ที่ทุกคนจำเป็นต้องใช้ในการสื่อสารความคิดของตน และ (2) ทักษะการคิดขั้นสูง (Higher Order Skills) เป็นความสามารถและความชำนาญในการดำเนินการคิดที่ซับซ้อน เพื่อให้สามารถนำไปใช้ในการแสวงหาคำตอบ การตัดสินใจ และการแก้ปัญหาต่าง ๆ เช่น ทักษะการคิด วิเคราะห์การคิดอย่างมีวิจารณญาณ เป็นต้น

การสร้างแบบวัดทักษะการคิดขั้นสูงทางวิทยาศาสตร์ ประกอบด้วย การวิเคราะห์ การคิดสังเคราะห์ และการประเมินค่า สามารถอธิบายสังเขปดังนี้

การคิดวิเคราะห์ เป็นความสามารถในการจำแนก แจกแจงองค์ประกอบของสิ่งใด สิ่งหนึ่ง หรือพิจารณาอย่างรอบคอบ เกี่ยวกับสถานการณ์และข้อมูลต่าง ๆ พร้อมทั้งหาความสัมพันธ์เชิงเหตุผล ระหว่างองค์ประกอบเหล่านั้น มาสนับสนุนเพื่อการตัดสินใจเชื่อหรือสรุปอย่างมีเหตุผล

การคิดสังเคราะห์ เป็นความสามารถในการรวบรวมผสมผสานสิ่งต่าง ๆ เช่น สิ่งของ ข้อเท็จจริง รายละเอียด ความคิด รวมกันเป็นองค์รวม จัดโครงสร้างขององค์ประกอบในรูปแบบใหม่ หรือทำโครงสร้างใหม่แบ่งเป็น 3 ลักษณะ คือ (1) การสังเคราะห์ข้อความ เป็นการนำความรู้และประสบการณ์มาผสมกันเพื่อเสนอความคิด เรื่องราว เหตุการณ์ โดยใช้สื่อข้อความหรือการพูด การเขียน หรือการวิพากษ์วิจารณ์ (2) การสังเคราะห์แผนงาน เป็นการกำหนดแนวทางวางแผน ออกแบบ เขียนโครงการหรือโครงการต่าง ๆ ว่าจะต้องทำอะไร เตรียมสิ่งใด มีขั้นตอนการปฏิบัติอย่างไร ต้องเตรียมแก้ไขอุปสรรคที่อาจเกิดขึ้นได้อย่างไร ให้สอดคล้องกับข้อมูลและจุดมุ่งหมายที่ตั้งไว้ และ (3) การสังเคราะห์ความสัมพันธ์ เป็นความสามารถในการเก็บรวบรวมรายละเอียดต่าง ๆ เพื่อนำมาเปลี่ยนแปลง ปรับปรุง ตรวจสอบ หาข้อยุติหรือลงสรุป โดยเชื่อมโยงรายละเอียดทั้งหมด⁶³

สรุปได้ว่า การคิด เป็นกระบวนการทางสมองที่มีการจัดกระทำกับตัวแทนการคิด ซึ่ง อาจอยู่ในรูปของถ้อยคำ ภาพ เสียง หรือข้อมูลมูลที่สะสมไว้ในความทรงจำ แล้วมีการแปลงให้อยู่ในรูปแบบใหม่ หรือรูปแบบที่แตกต่างออกไป ทำให้ได้สารสนเทศที่บุคคลนำไปใช้ในการแก้ปัญหา หรือ ตอบคำถาม หรือให้เหตุผลและทำการตัดสินใจได้ต่อไป โดยอาศัยทักษะพื้นฐาน และความชำนาญในการดำเนินการคิดที่ซับซ้อน เพื่อให้สามารถนำไปใช้ในการแสวงหาคำตอบ การตัดสินใจ และการแก้ปัญหาต่าง ๆ

⁶³ อนงค์ วิเศษสุวรรณ, “การคิด,” วารสารศึกษาศาสตร์ 18, 1 (มิถุนายน - ตุลาคม 2549): 17-20.

จากแนวคิดเกี่ยวกับจิตวิทยาทั่วไป (General Psychology) ของนักวิชาการ ที่กล่าวข้างต้น ผู้วิจัยสรุปองค์ความรู้แนวคิดจิตวิทยาทั่วไป ว่าเป็นวิชาที่ศึกษาเกี่ยวกับประวัติ ความเป็นมาของจิตวิทยา ความสำคัญของจิตวิทยาทั่วไป วิธีการทางจิตวิทยา สรีระจิตวิทยาพื้นฐาน การรับรู้ มนุษย์กับสังคม แรงจูงใจ การเรียนรู้ เซาว์ปัญญา สุขภาพจิต การสัมผัส ความจำ การลืม และการคิด

1.2 แนวคิดเกี่ยวกับจิตวิทยาแนะแนว (Guidance Psychology)

จิตวิทยาแนะแนว (Guidance Psychology) นักการศึกษาหลายท่าน ได้ศึกษา จิตวิทยาแนะแนว ประกอบด้วยองค์ความรู้เกี่ยวกับปรัชญาการแนะแนว ประวัติและความเคลื่อนไหว ของการแนะแนว หลักการแนะแนว ประเภทของการแนะแนว ลักษณะการแนะแนว การบริหารงาน แนะแนวในโรงเรียน ระบบโฮมรูม การส่งเสริมความถนัดและความสนใจของผู้เรียน และประโยชน์ ของการแนะแนว ผู้วิจัยพอสรุปได้ดังต่อไปนี้

1.2.1 ปรัชญาการแนะแนว (Guidance Philosophy)

ปรัชญาของการแนะแนว เป็นแนวทางความเชื่ออย่างมีเหตุผล ที่นักแนะแนว นำมาใช้เป็นแนวทางในการให้ความช่วยเหลือบุคคลที่ประสบกับปัญหา ให้ผ่านพ้นปัญหานั้นไปได้ ด้วยตนเอง ซึ่งปรัชญาของ การแนะแนวได้มีนักแนะแนวได้เสนอแนะไว้มีดังนี้

ธอร์นไดค์ (Thorndike) อธิบายว่าการแนะแนวเข้ามามีบทบาทต่อการจัด การศึกษา ตามหลักสูตรการศึกษา กระบวนการแนะแนวจึงยึดปรัชญาเป็นหลักในการปฏิบัติ⁶⁴ ได้แก่

1) บุคคลมีความแตกต่าง โดยยึดถือว่าคุณค่ามีความแตกต่างทางด้านร่างกาย สติปัญญา อารมณ์ บุคลิกภาพ ให้ความสำคัญกับเอกลักษณ์บุคคล

2) บุคคลย่อมต้องการความช่วยเหลือ ผู้แนะแนวจึงความให้ความช่วยเหลือ เพื่อให้สามารถช่วยเหลือตนเองได้อย่างมีประสิทธิภาพ

3) บุคคลแต่ละคนย่อมมีการเปลี่ยนแปลงอยู่เสมอ ความเปลี่ยนแปลงในด้าน ร่างกาย ความรู้สึกรู้สึกคิด บุคลิกภาพต่าง ๆ จะเกิดขึ้นอยู่เสมอ

4) พฤติกรรมของบุคคลย่อมมีสาเหตุ สอดคล้องกับความเชื่อตามหลักการ ทางวิทยาศาสตร์และศาสนา เช่น ผลย่อมเกิดแต่เหตุ ถ้าจะแก้ไขพฤติกรรมที่ไม่ดีหรือไม่เหมาะสม ก็ให้แก้ที่สาเหตุ ก็จะสามารถแก้ไขพฤติกรรมเหล่านั้นได้

⁶⁴ Edward L. Thorndike, *Psychology and the Science of Education: Selected Writings of Edward L. Thorndike* (Geraldine Jonçich. New York: Teachers College Press, 1962), 164.

5) บุคคลย่อมมีศักดิ์ศรีในตนเอง เชื่อในศักยภาพของแต่ละคน ที่สามารถวางแผนสร้างทางเลือกในการดำเนินชีวิตได้ด้วยตนเอง การแนะนำจึงควรให้แต่ละคนได้สามารถเลือกให้ออกาสในการแก้ปัญหาได้ด้วยตนเอง ช่วยให้บุคคลมีกำลังใจ มีความภาคภูมิใจ มองเห็นคุณค่าในตนเอง ช่วยให้เขาสามารถดำเนินชีวิตได้อย่างมีความสุข

6) บุคคลจะประสบความสำเร็จ ถ้าได้รับการพัฒนาในทุกด้านตามศักยภาพที่มีอยู่ การแนะนำ จึงควรให้ออกาสบุคคลในการพัฒนา โดยควรให้ความช่วยเหลือ⁶⁵

ปรัชญาของการแนะนำประกอบด้วยความรู้ ความเข้าใจ หรือความเชื่อเกี่ยวกับธรรมชาติของมนุษย์ ได้แก่

1) นักเรียนทุกคนมีคุณค่าและศักดิ์ศรีแห่งความเป็นมนุษย์เท่าเทียมกัน นักเรียนทุกคนควรมีสติและโอกาสที่จะได้รับความช่วยเหลือ และส่งเสริมพัฒนาอย่างเท่าเทียมกันเต็มศักยภาพให้ประสบผลสำเร็จในชีวิตตามอัตภาพ จากผู้ที่เกี่ยวข้องทุกฝ่าย

2) นักเรียนแต่ละคน ย่อมมีคุณลักษณะที่เป็นเอกลักษณ์เฉพาะตัว อันเป็นผลให้นักเรียนแต่ละคนมีความแตกต่างกัน ไม่ว่าจะเป็นด้านความรู้ ทักษะ หรือเจตคติ การให้บริการแนะนำแก่นักเรียน จึงควรคำนึงถึงความแตกต่างระหว่างบุคคลของนักเรียนเป็นพิเศษ

3) พฤติกรรมของนักเรียนแต่ละคนมีสาเหตุ การแนะนำจึงต้องทำเป็นกระบวนการให้ครบวงจร ทั้งด้านป้องกันปัญหาสำหรับพฤติกรรมที่ไม่เหมาะสม พัฒนาและสร้างเสริมพฤติกรรมที่เหมาะสม และปรับปรุงแก้ไขพฤติกรรมที่ไม่เหมาะสม

4) มนุษย์ทุกคนควรให้ความช่วยเหลือซึ่งกันและกัน และผู้ให้ความช่วยเหลือได้ดี ควรมีความรู้และหลักในการให้ความช่วยเหลือ โดยเฉพาะอุทิศตนเพื่อสังคม งานแนะนำจึงต้องทำให้ครบทุกด้าน ไม่เฉพาะด้านการศึกษาหรือประกอบอาชีพเท่านั้น ต้องแนะนำส่วนตัวและสังคมด้วย

5) นักเรียนมีสติ เสรีภาพ และความสามารถในการเลือกแนวทางแก้ปัญหาด้วยตนเอง ครูแนะนำไม่สามารถตัดสินใจแทนนักเรียนได้

6) นักเรียนทุกคนควรได้รับการพัฒนาทุกด้านอย่างเหมาะสม ไม่ว่าจะด้านร่างกาย อารมณ์ สังคมและสติปัญญา ความสำเร็จนี้จะเกิดขึ้นได้ ต้องได้รับความร่วมมือจากบุคลากรทุกฝ่ายในโรงเรียน การทำงานแนะนำจึงควรประสานสัมพันธ์กับทุกหน่วยงานในโรงเรียน

สรุปได้ว่า ปรัชญาของการแนะนำ ยึดถือว่ามนุษย์ทุกคนมีความแตกต่างกัน ทั้งด้านร่างกาย อารมณ์ สังคม และสติปัญญา พฤติกรรมของบุคคลที่แสดงออกมามีสาเหตุ มนุษย์ทุกคนเป็นทรัพยากรที่มีค่าสูงยิ่ง ควรได้รับการพัฒนาให้ถึงขีดสุดทุกด้าน มีสติในการจัดการชีวิตของ

⁶⁵ สมจิตรา เรืองศรี, การใช้แบบทดสอบเพื่อการแนะนำในโรงเรียน (กรุงเทพฯ: สำนักพิมพ์มหาวิทยาลัยรามคำแหง, 2550), 86.

ตนเองในฐานะที่เป็นเจ้าของชีวิต การศึกษาจะช่วยให้คุณคลี่คลายแผนการดำเนินชีวิตที่ถูกหลักวิชาการสามารถแก้ปัญหาต่าง ๆ ที่เผชิญอยู่ และเผชิญในอนาคตให้เหมาะสมกับบุคลิกภาพของตนเอง อาจต้องได้รับความช่วยเหลือตามโอกาส

1.2.2 ประวัติและความเคลื่อนไหวของการแนะแนว (History and movement of guidance)

งานแนะแนวในประเทศไทยมีการพัฒนาเป็นเวลานาน พัฒนาการแนะแนวของไทยที่เป็นระบบ เริ่ม พ.ศ. 2491 มีการจัดตั้ง “กองการศึกษาประชากร” กรมวิชาการ กระทรวงศึกษาธิการ ให้ประชาชนเห็นคุณค่าของการศึกษา แนะนำการศึกษาและอาชีพ ให้การศึกษาทางวิทยุและหนังสือพิมพ์ และจัดโรงเรียนเด็กพิการ ตลอดจนตั้งสำนักงานให้ผู้ปกครองมาติดต่อรับคำแนะนำเกี่ยวกับเลือกแนวทางการศึกษาและอาชีพของเด็ก พ.ศ. 2495 เปลี่ยนชื่อ “กองการศึกษาประชากร” เป็น “กองเผยแพร่การศึกษา” แบ่งออกเป็น 2 แผนก คือ แผนกเผยแพร่การศึกษา กับแผนกแนะนำการศึกษาและอาชีพ ซึ่งมีบริการแนะนำนักเรียนเข้าศึกษาต่อในสถาบันการศึกษาต่าง ๆ ส่วนกรมอาชีวศึกษาจัดตั้ง “กองส่งเสริมอาชีพ” โดยมีวัตถุประสงค์จะปรับปรุงกิจการด้านอาชีวศึกษา แยกเป็น 2 แผนก คือ “แผนกตรวจสอบและแนะนำ” กับ “แผนกอาชีพะสงเคราะห์” ซึ่งมีรูปแบบงานเกี่ยวกับบริการแนะแนวอาชีพ “แผนกตรวจสอบและแนะนำ” มีหน้าที่ในการตรวจสอบ ให้คำแนะนำปรึกษา การแนะแนวเกี่ยวกับการศึกษาต่อและการประกอบอาชีพ การเลือกเรียนวิชาชีพแก่นักเรียน มีการจัดทำแบบทดสอบความสามารถของนักเรียน เพื่อเป็นเครื่องมือในการแนะแนวการศึกษาและอาชีพได้ถูกต้อง “แผนกอาชีพะสงเคราะห์” มีหน้าที่จัดหางานให้ผู้สำเร็จการศึกษา หรือผู้ที่อยู่ระหว่างการศึกษาให้มีรายได้เพื่อเป็นทุนการศึกษา เป็นการฝึกงานให้แก่ นักเรียนระหว่างฤดูร้อน ให้นักเรียนมีประสบการณ์ในการทำงาน ใช้เวลาว่างให้เป็นประโยชน์ และมีโอกาสสำรวจตนเองเกี่ยวกับอาชีพ ความรู้สึกที่มีต่องาน รวมทั้งรู้จักค่าของเงิน มีการจัดทำเอกสารเกี่ยวกับอาชีพต่าง ๆ เผยแพร่ เช่น แผนภูมิแนะแนวทางการประกอบอาชีพ วิเคราะห์งานอาชีพ การวิเคราะห์ตนเองเพื่อศึกษาต่อ⁶⁶

กระทรวงศึกษาธิการ วางแผนส่งเสริมกิจการแนะแนวทางการศึกษาและอาชีพ ในกรมวิชาการ ทำให้หน่วยงานราชการสนใจในเรื่องการแนะแนว เช่นกรมวิสามัญศึกษาและกรมอาชีวศึกษา สนใจเรื่องการแนะแนวอาชีพ (Vocation Guidance) พ.ศ. 2496 ได้ตั้งสถานีวิชศึกษา เป็นเครื่องมือสอดแทรกงานแนะแนวและขยายเกี่ยวกับการแนะแนวขึ้น

⁶⁶ “พระราชบัญญัติระเบียบบริหารราชการแผ่นดิน พุทธศักราช 2495,” ราชกิจจานุเบกษา เล่ม 69 ตอนที่ 16 ก (11 มีนาคม 2495): 286.

หลังสงครามโลกครั้งที่ 2 UNESCO ให้ความช่วยเหลือปรับปรุงการศึกษา เช่น โรงเรียนแบบประสม ซึ่งมีการสอนหลายแขนงวิชาในโรงเรียน เช่น การช่าง การพาณิชยกรรม การเกษตร การเรือน รวมทั้งวิชาสามัญเต็ม ทำให้เกิดปัญหาที่นักเรียนจะเลือกแขนงวิชาให้เหมาะกับตน รวมทั้งมีปัญหา เรื่องการพัฒนาโรงเรียนให้มีประสิทธิภาพ จึงต้องใช้บริการแนะแนวเข้ามาช่วย มีการทดลองจัดบริการแนะแนวในโรงเรียนขึ้นเป็นครั้งแรกที่โรงเรียนเบญจมราชรังสฤษฎิ์ จังหวัดฉะเชิงเทรา เป็นโรงเรียนแบบประสม (Comprehensive High School) เพื่อให้บริการแก่นักเรียนในการเลือกสายการเรียน ตามหลักสูตรโรงเรียนมัธยมแบบประสม บริการแนะแนวที่จัดขึ้นครั้งแรก เรียกว่า “ห้องศึกษาสงเคราะห์” (Guidance Room) เปิดบริการให้คำปรึกษาต่าง ๆ มีการใช้แบบทดสอบ วัดเชาวน์ปัญญาของนักเรียน ต่อมา กรมสามัญได้จัดโครงการพัฒนาการแนะแนวในโรงเรียน ประถมศึกษา โรงเรียนรัฐบาล กรมวิสามัญเริ่มให้ใช้ระเบียบสะสม (Cumulative Record) ในโรงเรียนต่าง ๆ

ปี พ.ศ. 2496 มีการจัดตั้งศูนย์สุขวิทยาจิตเป็นองค์การรัฐบาล สังกัด กรมการแพทย์ กระทรวงสาธารณสุข เป็นสถานที่ให้บริการตรวจรักษาเด็กและเยาวชนที่มีปัญหา ทางอารมณ์ และความประพฤติไม่เหมาะสม ด้วยความร่วมมือขององค์การอนามัยโลกและกระทรวง สาธารณสุข เพื่อส่งเสริมสุขภาพจิตของประชาชน มิให้กลายเป็นโรคจิต โรคประสาท และลดอัตรา ผู้ป่วยลง จึงต้องป้องกันมิให้เกิดปัญหาสุขภาพจิตขึ้นต้น

ปี พ.ศ. 2497 กระทรวงศึกษาธิการโอน “กองเผยแพร่การศึกษา” ไปสังกัด สำนักงานปลัดกระทรวงศึกษาธิการ และเปลี่ยนชื่อเป็น “แผนกแนะแนวการศึกษาและอาชีพ” และ บัญญัติศัพท์คำว่า “การแนะแนว” กระทรวงมหาดไทยได้จัด “บริการแนะแนวอาชีพ” มีการเผยแพร่ การแนะแนวเป็นรูปเอกสาร โดยจัดพิมพ์ “คู่มือแนะแนวทางการศึกษา” เพื่อชี้แนะทางการศึกษาต่อ ระดับต่าง ๆ ในปี พ.ศ. 2507 วิทยาลัยวิชาการศึกษาประสานมิตร จัดพิมพ์ตำราเกี่ยวกับการแนะแนว ชื่อว่า “คู่มือครูแนะแนวสำหรับชั้นมัธยมศึกษา” เป็นตำราการแนะแนวเล่มแรกของประเทศไทย

การแนะแนวมีการขับเคลื่อนอย่างต่อเนื่อง แต่ก็พบปัญหาที่ส่งผลจนกลายเป็น แผนพัฒนางานแนะแนว ที่เกิดขึ้นในช่วงแผนพัฒนาเศรษฐกิจและสังคมแห่งชาติ เป็นแผนยุทธศาสตร์ การแนะแนว และจากแผนยุทธศาสตร์ไปสู่การปฏิบัติที่เป็นรูปธรรม เป็นการพัฒนางานแนะแนวให้มี คุณภาพและมีประสิทธิภาพมากยิ่งขึ้น ส่งผลต่อการยกระดับคุณภาพการแนะแนว ให้เป็นที่ยอมรับ ผลักดันให้เกิดการพัฒนาคุณภาพของเยาวชนไทย ให้เป็นเยาวชนที่มีหลักในการดำเนินชีวิตอย่าง พอเพียง มีภูมิคุ้มกันต่อสิ่งทันสมัยที่เกิดขึ้นในสังคม มีเหตุผลในการเลือกรับข้อมูลข่าวสารเพื่อการ ตัดสินใจได้อย่างชาญฉลาด รวมถึงเยาวชนไทยจะได้เติบโตจากฐานของการรู้จัก เข้าใจตนเองและผู้อื่น

ปรับตัวให้เข้าสถานการณ์ได้ และดำเนินชีวิตอย่างมีความสุข เป็นไปตามแผนพัฒนาเศรษฐกิจและสังคมแห่งชาติ ฉบับที่ 12 (พ.ศ. 2560-2564)⁶⁷

1.2.3 หลักการแนะแนว (Guiding Principles)

ฮิลดิท (Hildreth) อธิบายว่า การแนะแนว หมายถึง การแนะ การชี้ช่องทางให้การบอกแนวทางให้ เพื่อช่วยให้ผู้ที่มีปัญหาตัดสินใจได้ แต่มิใช่การแนะนำ เพราะการแนะนำนั้นผู้ให้ความช่วยเหลือจะทำหน้าที่เป็นผู้เลือก หรือทำหน้าที่เป็นผู้ตัดสินใจ ส่วนการแนะแนวผู้ให้ช่วยเหลือหรือนักแนะแนวไม่ได้ทำหน้าที่เป็นผู้เลือก หรือเป็นผู้ตัดสินใจให้ แต่ทำหน้าที่เป็นผู้ให้ข้อมูลต่าง ๆ แล้วให้ผู้ที่มีปัญหาทำหน้าที่เลือกและตัดสินใจด้วยตนเอง⁶⁸

การจัดกิจกรรมแนะแนว จะต้องจัดให้สอดคล้องกับวัตถุประสงค์ที่กำหนดไว้ การที่จะให้งานแนะแนวบรรลุวัตถุประสงค์ จำเป็นจะต้องคำนึงถึงหลักการแนะแนวที่มีการวางแผน การดำเนินงานให้เหมาะสม ดังนั้น การแนะแนวจึงควรยึดถือหลักการสำคัญของการจัดกิจกรรมแนะแนว เพื่อให้เกิดประสิทธิภาพมากที่สุด⁶⁹ ซึ่งสามารถสรุปได้ดังนี้

- 1) การแนะแนวเป็นบริการที่ต้องมุ่งให้ความช่วยเหลือนักเรียนทุกคน เนื่องจากนักเรียนทุกคนย่อมต้องการความช่วยเหลือจากโรงเรียน และเป็นการให้บริการด้วยความเสมอภาค เป็นธรรมและเท่าเทียมกัน
- 2) การแนะแนวเป็นกระบวนการเกี่ยวกับการศึกษา ที่ต้องปฏิบัติต่อเนื่องและเป็นไปตามลำดับขั้น คือจัดอย่างเป็นระบบ มีระเบียบแบบแผน มีความสัมพันธ์ต่อเนื่องกันไปทุกขั้นตอน จนกระทั่งบุคคลที่ได้รับความช่วยเหลือ สามารถนำตนเองได้ และช่วยตนเองได้
- 3) การแนะแนวตั้งอยู่บนรากฐานของการยอมรับในเอกัตบุคคล (Individual) ของนักเรียน รวมถึงยอมรับในเรื่องความแตกต่างระหว่างบุคคล (Individual Differences) ด้วย
- 4) การแนะแนว เป็นงานที่วางอยู่บนพื้นฐานกระบวนการพฤติกรรมของบุคคลและเกี่ยวข้องกับพัฒนาการมนุษย์ ดังนั้นจึงจำเป็นต้องใช้เครื่องมือและกลวิธีต่าง ๆ ทั้งที่เป็นแบบทดสอบและไม่ใช้แบบทดสอบ เพื่อจะได้เข้าใจบุคคลแต่ละคน และเพื่อช่วยให้บุคคลเข้าใจตนเอง จะได้สามารถควบคุมพัฒนาการส่วนตัวของตนเองได้

⁶⁷ สำนักงานคณะกรรมการพัฒนาการเศรษฐกิจและสังคมแห่งชาติ, แผนพัฒนาเศรษฐกิจและสังคมแห่งชาติฉบับที่ 12 (2560-2564) สำนักนายกรัฐมนตรี, (2559), 93.

⁶⁸ พนม ลีมาเรีย, การแนะแนวเบื้องต้น (กรุงเทพฯ: โอเดียนสโตร์, 2548), 69.

⁶⁹ อุษณีย์ เย็นสบาย, จิตวิทยาการแนะแนว (กรุงเทพฯ: โอเอพรีนติ้งเฮาส์, 2553), 58.

5) ผู้ทำงานด้านการแนะแนว จะต้องเคารพในสิทธิและเสรีภาพของบุคคล ให้การยอมรับในศักดิ์ศรีและคุณค่าของแต่ละคน ยอมรับในสิทธิส่วนตัวในการตัดสินใจที่จะเลือกทำสิ่งใดสิ่งหนึ่ง การเลือกและตัดสินใจควรเกิดจากการใช้วิจารณญาณของนักเรียนเอง ไม่ใช่การบังคับ

6) การแนะแนวเป็นส่วนหนึ่งของกระบวนการทางการศึกษา ดังนั้นการแนะแนวควรแทรกอยู่ในกระบวนการเรียนการสอนของโรงเรียน เพื่อช่วยให้นักเรียนแต่ละคนได้พัฒนาตนเองทุกด้านอย่างมีบูรณาการ (Integration)

7) การแนะแนวที่มีประสิทธิภาพ ผู้ทำหน้าที่แนะแนว (Counselor) จะต้องเป็นผู้ที่ได้รับการศึกษาอบรมทางการแนะแนวมาโดยเฉพาะ มีทั้งความรู้ และทักษะที่เหมาะสม มีการจัดดำเนินการแนะแนวอย่างมีระบบ (Systematical Guidance)

8) ผู้ทำงานด้านการแนะแนว จะต้องเป็นผู้ที่มีมนุษยสัมพันธ์ดี มีความเป็นประชาธิปไตย เป็นผู้ยอมรับฟังความคิดเห็นผู้อื่น และต้องสามารถทำงานร่วมกับผู้อื่นได้เป็นอย่างดี

9) การจัดบริการแนะแนวจะได้ผลและมีประสิทธิภาพ จะต้องเกิดจากความร่วมมือและความสมัครใจของบุคคลากรทุกฝ่ายในโรงเรียน และนักเรียนผู้มารับบริการจะต้องมาด้วยความเต็มใจให้ความร่วมมือ

10) ผู้ทำงานด้านการแนะแนว จะต้องเป็นผู้ที่สามารถเก็บรักษาความลับได้ เพราะถ้าเป็นผู้ที่ไม่สามารถเก็บรักษาความลับ ก็จะทำให้ให้นักเรียนเกิดความรู้สึกไม่ปลอดภัย ทำให้ขาดความไว้วางใจและไม่ยินดีที่จะมารับความช่วยเหลือ

สรุปได้ว่า หลักการแนะแนว เป็นบริการที่ยึดหลักความจริงที่ว่ามนุษย์ทุกคนมีคุณค่าและมีความสามารถ ซึ่งเป็นการจัดให้กับทุกคน อันจะมีความสำคัญต่อชีวิตและเป็นกระบวนการต่อเนื่อง โดยยึดเรื่องความแตกต่างระหว่างบุคคลเป็นสำคัญ ให้เกิดลักษณะที่สำคัญ 3 ประการ ได้แก่ เข้าใจตนเอง ตัดสินใจได้ด้วยตนเอง และความสามารถในการปรับตัว เป็นต้น

1.2.4 ประเภทของการแนะแนว (Types of Guidance)

การแนะแนวสามารถจำแนกได้หลายประเภทตามลักษณะของปัญหาที่นักเรียนต้องการความช่วยเหลือ สามารถสรุปออกเป็น 3 ประเภทใหญ่ ๆ คือ

1) การแนะแนวการศึกษา (Educational Guidance) กระบวนการให้ความช่วยเหลือนักเรียน ในเรื่องที่เกี่ยวข้องกับการศึกษาโดยเฉพาะ เช่น แนวทางในการศึกษาต่อ การเลือกโปรแกรมการเรียน การลงทะเบียน หลักสูตร การเรียนการสอน การวัดผลประเมินผลของโรงเรียน การค้นคว้า เขียนรายงาน การอ่านหนังสือ การเตรียมตัวสอบ การสร้างสมาธิในการเรียน การเข้าร่วมกิจกรรมเสริมหลักสูตร ฯลฯ การให้บริการแนะแนวการศึกษา จะช่วยให้นักเรียนรู้จักเลือกและปรับตัวได้อย่างเหมาะสม ในเรื่องการศึกษาเล่าเรียนของตน ทั้งยังช่วยให้นักเรียนสามารถวางแผนการศึกษาต่อของตนได้อย่างถูกต้อง

2) การแนะแนวอาชีพ (Vocational Guidance) กระบวนการให้ความช่วยเหลือ นักเรียนเกี่ยวกับการวางแผนและการตัดสินใจเลือกอาชีพ ช่วยให้นักเรียนได้ค้นพบอาชีพที่เหมาะสม กับความสามารถ ความถนัด ความสนใจ และสภาพร่างกายของตน ดังนั้น การแนะแนวอาชีพ จึงเป็น การช่วยให้นักเรียนได้มีความรู้ความเข้าใจเกี่ยวกับ สภาพและลักษณะของงาน คุณสมบัติที่จำเป็น การฝึกฝนอบรม รายได้ สวัสดิการ ความมั่นคงและความก้าวหน้า สิ่งแวดล้อม ข้อดีและข้อเสีย นอกจากนี้ยังรวมไปถึงการแสวงหางาน การสมัครงาน การปรับตัวให้เข้ากับงาน และการปฏิบัติตน ให้มีความเจริญก้าวหน้าในการทำงาน

3) การแนะแนวด้านส่วนตัวและสังคม (Personal and Social Guidance) กระบวนการให้ความช่วยเหลือนักเรียนในเรื่องที่นอกเหนือจากด้านการศึกษาและอาชีพ เป็นการช่วย ให้นักเรียนได้เกิดความเข้าใจตนเองและสภาพแวดล้อม ทำให้สามารถมีชีวิตและปรับตัวได้อย่าง มีความสุข ดังนั้น การแนะแนวด้านส่วนตัวและสังคม จึงเป็นการช่วยให้นักเรียนได้มีความรู้ความเข้าใจ เกี่ยวกับการรักษาสุขภาพกาย สุขภาพจิต มารยาทสังคม การคบเพื่อนต่างเพศ และเพื่อนเพศเดียวกัน การใช้เวลาว่าง บุคลิกภาพและการแต่งกาย อารมณ์และการควบคุมอารมณ์ มนุษยสัมพันธ์ จริยธรรม และค่านิยม การใช้จ่ายเงิน ศาสนาและความเชื่อ ฯลฯ⁷⁰

สรุปได้ว่า การบริการแนะแนวที่ควรจัดให้มีขึ้นในสถานศึกษา ประกอบด้วย การแนะแนวการศึกษา การแนะแนวอาชีพ และการแนะแนวด้านส่วนตัวและสังคม ซึ่งการแนะแนว เป็นสิ่งที่จะช่วยให้นักเรียนมีทักษะและสามารถตัดสินใจในการแก้ปัญหา

1.2.5 ลักษณะการแนะแนว (Guidance style)

ลักษณะของการแนะแนว แบ่งออกเป็น 2 ลักษณะ ได้แก่

1) การแนะแนวเป็นรายบุคคล (Individual Guidance) เป็นการช่วยเหลือ ผู้ประสบปัญหาเป็นรายบุคคล ช่วยให้ผู้รู้จักพัฒนาการตัวเองในทุกด้าน ช่วยให้ผู้บุคคลรู้จักมองตัวเอง วิเคราะห์ตนเองและเข้าใจตนเองมากที่สุด สามารถใช้สติปัญญาในการแก้ปัญหาได้อย่างดี สามารถ เผชิญต่ออุปสรรคที่จะเกิดขึ้นในอนาคต สามารถป้องกันปัญหาต่าง ๆ ไม่ให้เกิดขึ้นแก่ตนเองได้ การแนะแนวเป็นรายบุคคลเป็นวิธีการที่ละเอียดอ่อน ผู้ให้การแนะแนวต้องพยายามทำความเข้าใจ และเข้าใจเด็กอย่างดี โดยการศึกษามากมายข้อมูล ครูต้องใช้วิธีการต่าง ๆ ในการรวบรวมข้อมูล เกี่ยวกับเด็กให้ถูกต้องมากที่สุด ข้อมูลที่ได้ต้องนำมาศึกษาอย่างละเอียด วิเคราะห์และพิจารณา อย่างดี ผู้แนะแนวอาจขอความช่วยเหลือจากบุคคลที่เกี่ยวข้องด้วย

⁷⁰ Georgia S. Adams and Theodore L. Torgerson, **Measurement and Evaluation in Education Psychology and Guidance** (New York: Rinehart and Winston, 2013), 135-138.

2) การแนะนำเป็นกลุ่ม เป็นวิธีการให้การแนะนำแก่ผู้ที่มีปัญหาเกี่ยวกับการเรียน ความรู้สึกเกี่ยวกับอารมณ์ ซึ่งการแนะนำจะจัดรวม ๆ กันได้ เป็นการจัดให้กับนักเรียนครั้งละหลาย ๆ คน การจัดการแนะนำเป็นกลุ่ม โดยทั่วไปจะแนะนำในเรื่องต่อไปนี้

2.1) เรื่องที่นักเรียนมีความสนใจร่วมกัน หรือปัญหาบางอย่างที่โรงเรียนจำเป็นต้องแจ้งให้ทราบ รวมทั้งแนวทางในการป้องกันปัญหา หรือแก้ปัญหา

2.2) ปัญหาการปรับปรุงบุคลิกภาพ การปรับตัวให้สามารถดำเนินชีวิตอยู่ในสังคมได้อย่างราบรื่น

2.3) ปัญหาเกี่ยวกับสุขภาพความปลอดภัย

2.4) ปัญหาเกี่ยวกับการเรียน การเลือกอาชีพ การวางแผนการเรียน การเลือกวิชาเรียน การศึกษาต่อ

ลักษณะของการแนะนำเป็นกลุ่ม ช่วยผู้ได้รับการแนะนำ ดังนี้ (1) ช่วยให้เกิดการเรียนรู้ เกิดความเข้าใจ สามารถมองเห็นภาพอนาคตได้อย่างชัดเจน อันนำไปสู่การปฏิบัติได้ (2) ช่วยส่งเสริมพัฒนาการ ซึ่งจะนำไปสู่การเจริญงอกงามจนถึงขีดสุดของแต่ละบุคคล (3) ช่วยให้เกิดความคิดริเริ่ม สามารถเข้าใจตนเอง และปัญหาต่าง ๆ ได้อย่างชัดเจน มีความรับผิดชอบและสามารถตัดสินใจแก้ไขปัญหาดังกล่าวได้อย่างฉลาด และ (4) ช่วยให้ผู้สามารถเปลี่ยนแปลงพฤติกรรมของตนเองไปสู่การมีพฤติกรรม เช่นเดียวกับกลุ่มหรือบุคคลที่อยู่ร่วมกัน⁷¹

การแนะนำแรกของชีวิตมนุษย์ เริ่มในขั้นแรกของการศึกษา การที่บุคคลมีพฤติกรรมเช่นใดในปัจจุบัน มีอิทธิพลมาจากชีวิตในวัยเด็ก การที่จะสร้างเสริมคุณภาพอันดีงามของมนุษย์ในวัยผู้ใหญ่ จึงจำเป็นต้องให้ความช่วยเหลือแก่เด็กตั้งแต่นั้น จะช่วยป้องกันปัญหาต่าง ๆ ที่จะเกิดขึ้นในอนาคตของแต่ละระดับ ดังนี้

1) การแนะนำในระดับปฐมวัย จะช่วยให้พื้นฐานของเด็กแข็งแกร่ง ถือว่ามีรากฐานที่มั่นคง การเริ่มสอนให้เด็กรู้จักแนวทางในการปฏิบัติตน จะช่วยป้องกันปัญหาของเด็กอันอาจเกิดขึ้นในอนาคต การแนะนำในระดับนี้ต้องทำอย่างละเอียดอ่อน ครูต้องมีความพร้อมและความตั้งใจจริง

2) การแนะนำในชั้นประถมศึกษา เป็นบริการที่มุ่งป้องกันปัญหา แก้ไขปัญหาทั่วไปและขจัดปัญหาต่าง ๆ ให้แก่เด็ก การฝึกหัดหรือเอาใจใส่ดูแลตั้งแต่วัยเด็ก จะทำให้เขากลายเป็นเด็กวัยรุ่นที่ดีในอนาคต เนื่องจากเด็กในชั้นประถมศึกษาประสบปัญหาต่าง ๆ ทางด้านครอบครัว สังคม อารมณ์ ทำให้เด็กปรับตัวไม่ได้ดี เกิดการติดอยู่ในพัฒนาการแต่ละขั้น การจัดบริการ

⁷¹ Joel E. Johnston, *The Complete Idiot's Guide to Psychology* (Indiana: Indianapolis, 2000), 219-220.

แนะแนวในโรงเรียนประถมศึกษา จึงเน้นในเรื่องโปรแกรมการทดสอบ ระเบียบสะสม การประเมินคุณภาพของบุคคล ความสัมพันธ์ทางบ้าน การค้นหาข้อบกพร่องของเด็ก การให้ความรู้แก่ครู การส่งปัญหาต่อไปยังผู้เชี่ยวชาญ และการติดตามผล การช่วยเหลือให้การแนะแนวในระดับนี้ จะช่วยลดปัญหาที่ยิ่งใหญ่ในวัยรุ่นหรือในชั้นมัธยมศึกษาให้ลดน้อยลง

3) การแนะแนวในระดับมัธยมศึกษา เป็นการแนะแนวที่สำคัญกว่าบริการแนะแนวในระดับใด เพราะนักเรียนในระดับมัธยมศึกษา เป็นระดับที่อยู่ในวัยของพัฒนาการไปสู่วัยผู้ใหญ่ การจัดบริการแนะแนวระดับมัธยมศึกษา ควรจัดให้ครอบคลุมทุกด้าน เพื่อให้เด็กมีความพร้อมทั้งด้านการศึกษา ได้ศึกษาตรงตามความสามารถและความถนัดของตนเอง ด้านอาชีพ เมื่อเด็กได้ศึกษาในวิชาที่ตนเองสนใจ แล้วก็สามารถเข้าใจได้อย่างดี และได้นำองค์ความรู้ที่ได้ไปประกอบอาชีพที่ตนเองพึงพอใจ เป็นแนวทาง ในการนำชีวิตไปสู่ความสำเร็จด้านส่วนตัวและสังคม ส่งผลให้มีความฉลาดรอบคอบ มีความคิดและมีวิจารณญาณ สามารถใช้สติปัญญาที่มีอยู่ เอาชนะอุปสรรคต่าง ๆ สามารถอยู่ในสังคมโดยปราศจากปัญหาหรืออุปสรรคใด ๆ

4) การแนะแนวระดับอุดมศึกษา ถือว่าเป็นระดับสุดท้ายของชีวิตในวัยเรียน ซึ่งบุคคลเตรียมตัวพร้อมที่จะออกไปประกอบอาชีพ การแนะแนวระดับนี้มีความสำคัญไม่น้อยกว่าระดับมัธยมศึกษา อาจารย์ที่ปรึกษาในมหาวิทยาลัยจะให้ความช่วยเหลือเกี่ยวกับ การเลือกวิชาเรียน การลงทะเบียนแต่ละภาคเรียน ผู้ทำหน้าที่ให้การแนะแนวโดยตรง จะจัดบริการแนะแนวให้แก่นิสิตหรือนักศึกษาเกี่ยวกับปัญหา ได้แก่ ปัญหาเกี่ยวกับการศึกษา ปัญหาส่วนตัวและสังคม ปัญหาด้านอาชีพ และปัญหาการเลือกคู่ครอง เป็นต้น⁷²

สรุปได้ว่า การแนะแนวจำเป็นต้องให้ความช่วยเหลือ เมื่อมีผู้มีปัญหามาขอรับคำปรึกษา การให้แนวความคิดที่ดี จะช่วยให้บุคคลประสบความสำเร็จในชีวิต โดยการดำเนินการแนะแนวจะจัดให้ในระดับปฐมวัย ซึ่งเน้นเรื่องของการเสริมสร้างบุคลิกภาพอันดีงามของเด็กฝึกปฏิบัติตนเกี่ยวกับสุขนิสัยที่ดี ประถมศึกษา เน้นในเรื่องของการช่วยป้องกันปัญหาไม่ให้เกิดในอนาคต ละปัญหา ขจัดปัญหา ให้มีพัฒนาการไปตามวัย มัธยมศึกษา เน้นในการช่วยให้ผู้เรียนได้รู้แนวทางในการปฏิบัติอย่างฉลาด ช่วยคลี่คลายปัญหาอันซับซ้อนของสังคม ช่วยในการเปลี่ยนแปลงพฤติกรรมของเด็ก และในระดับอุดมศึกษา เน้นในเรื่องของการเตรียมตัวเข้าสู่อาชีพที่ตนเองได้เลือกมาแล้วตั้งแต่ชั้นมัธยมศึกษา

⁷² จตุพร ลิ้มมันจริง, *วิธีการสอนแนะแนว*. (กรุงเทพฯ: มหาวิทยาลัยรามคำแหง, 2554), 76-77.

1.2.6 การบริหารงานแนะแนวในโรงเรียน (School guidance management)

การบริหารงานแนะแนวให้มีประสิทธิภาพ จะต้องบริหารงานแนะแนวภายใต้แผนยุทธศาสตร์การแนะแนว ซึ่งแผนยุทธศาสตร์การแนะแนวระดับการศึกษาขั้นพื้นฐานในช่วงแผนพัฒนาเศรษฐกิจและสังคมแห่งชาติ ฉบับที่ 12 (พ.ศ. 2560-2564) ที่กำหนดทิศทางการพัฒนาแนะแนวในระยะเวลา 5 ปี เป็นแผนเชิงรุกที่เน้นการป้องกัน มุ่งส่งเสริมพัฒนาและสร้างภูมิคุ้มกันที่มั่นคง ทั้งด้านการศึกษา อาชีพ ส่วนตัวและสังคม เน้นผู้เรียนเป็นสำคัญ มีการบูรณาการและประสานการแนะแนวในหลายมิติ ทั้งด้านการศึกษา อาชีพ ส่วนตัวและสังคม พัฒนาครูแนะแนว ผู้บริหาร ครู และบุคลากรที่เกี่ยวข้อง พัฒนาคุณภาพการบริหารจัดการแนะแนว อีกทั้งให้ความสำคัญกับการมีส่วนร่วมของภาคีเครือข่ายทุกภาคส่วน โดยเฉพาะการพัฒนาคุณภาพการบริหารจัดการแนะแนว ที่มีเป้าหมายให้สถานศึกษาทุกแห่ง มีครูแนะแนวที่มีคุณวุฒิทางการแนะแนวหรือจิตวิทยาที่เกี่ยวข้องกับการแนะแนว ให้สถานศึกษามีการพัฒนาจัดระบบ และดำเนินการแนะแนวอย่างมีประสิทธิภาพตามมาตรฐานการแนะแนว⁷³ อาศัยหลักการการบริหารงานแนะแนวในโรงเรียนดังนี้

- 1) จะต้องวางจุดประสงค์ของบริการแนะแนวให้สอดคล้องกับแผนการศึกษาของโรงเรียน บริการแนะแนวเป็นส่วนหนึ่งของการศึกษา ถ้าแยกจากกันจะต้องประสบความล้มเหลวในการดำเนินงานแนะแนว
- 2) บริการงานแนะแนวต้องมีโครงการและสายงานชัดเจน เพราะต้องได้รับความร่วมมือจากบุคลากรในโรงเรียนทุกคน จึงจำเป็นต้องให้ทุกคนเข้าใจสายงาน และประสานงานกัน
- 3) จะต้องกำหนดจุดมุ่งหมายของบริการแนะแนวให้ชัดเจน และครอบคลุมหน้าที่สำคัญทั้งสามด้าน ได้แก่ การป้องกันปัญหาที่อาจเกิดขึ้น การแก้ปัญหา การส่งเสริมและพัฒนา
- 4) จะต้องกำหนดบุคลากรที่จะมาดำเนินงานแนะแนว โดยเลือกจากบุคคลที่มีคุณวุฒิทางการแนะแนว มีวุฒิภาวะ ความรู้และประสบการณ์ทางการแนะแนว และมีบุคลิกภาพที่เหมาะสม เพื่อให้ดำเนินงานได้ผล
- 5) สำรวจปัญหาและความต้องการต่าง ๆ ของนักเรียน เพื่อจัดบริการแนะแนวให้มีประสิทธิภาพ
- 6) การจัดบริการแนะแนว จะต้องจัดอย่างกว้างขวาง เพื่อนักเรียนทุกคนทุกระดับ

⁷³ Patricia Henderson and Norman C. Gysbers, **Leading & managing your school guidance program staff** (Alexandria, VA: American Counseling Association, 1998), 18-19.

7. มีการประชาสัมพันธ์ให้นักเรียน ครูในโรงเรียน บุคลากรในโรงเรียน ตลอดจนผู้ปกครอง รู้จักและเห็นคุณค่าของบริการแนะแนวในโรงเรียน

8. กำหนดบทบาท หน้าที่ความรับผิดชอบของบุคลากรที่เกี่ยวข้องกับการแนะแนวในโรงเรียน เพื่อป้องกันไม่ให้เกิดปัญหาเกิดขึ้น และได้รับความร่วมมือจากบุคลากรทุกฝ่ายเป็นอย่างดี

9) กำหนดขอบข่ายงานของโครงการแนะแนวให้แน่นอน เพื่อประโยชน์ในการดำเนินงานและการวัดผลประเมินผล เพื่อหาข้อบกพร่องและปรับปรุงงานให้ดีขึ้น⁷⁴

สรุปได้ว่า การบริหารงานแนะแนวในโรงเรียน เป็นกระบวนการทำงาน ด้านการแนะแนวในสถานศึกษาและนอกสถานศึกษา ซึ่งการบริหารงานแนะแนวให้มีประสิทธิภาพ จะต้องอาศัยความร่วมมือของบุคลากรในสถานศึกษา โดยเฉพาะผู้บริหารสถานศึกษาต้องให้ความสำคัญของการดำเนินงานด้านการแนะแนว การบริหารงานแนะแนวควรจัดให้ตรงกับวัตถุประสงค์ของการแนะแนว คือ การป้องกันปัญหา การแก้ไขปัญหา และการส่งเสริมพัฒนา คลอบคลุมทั้งด้านร่างกาย อารมณ์ สังคม และสติปัญญา เน้นไปที่การพัฒนาผู้เรียน ครูแนะแนว ผู้บริหาร และบุคลากรที่เกี่ยวข้อง การพัฒนาคุณภาพการบริหารจัดการแนะแนว และการสนับสนุนการมีส่วนร่วมของภาคีเครือข่าย การบริหารงานแนะแนวจะประสบความสำเร็จจะต้องมีแผนปฏิบัติงานและโครงการที่จะพัฒนาผู้เรียนได้อย่างมีคุณภาพ ครูแนะแนวต้องมีจรรยาบรรณของนักแนะแนว เพื่อการบริหารงานแนะแนวเป็นไปอย่างมีประสิทธิภาพ

1.2.7 ระบบโฮมรูม (Home theater system)

ภารกิจของโฮมรูมมีความสำคัญและยิ่งใหญ่ เพราะนักเรียนเป็นทรัพยากรที่มีค่าสูงสุดในการพัฒนาประเทศ จึงต้องได้รับการพัฒนาอย่างถูกต้อง ครูโฮมรูมต้องเข้าใจคุณค่าและภารกิจที่สำคัญ โดยจะต้องรู้คุณค่าของเด็กที่ต่างกัน มีพื้นฐานการอบรมเลี้ยงดูไม่เหมือนกัน พัฒนาการทางด้านร่างกาย อารมณ์ สังคม สติปัญญา ก็ย่อมมีความแตกต่าง ครูโฮมรูมสามารถที่จะทำให้ความแตกต่างมาพัฒนาให้มีคุณค่าและเป็นประโยชน์ต่อสังคม สามารถผสมผสานความแตกต่างให้กลมกลืนเป็นอันหนึ่งอันเดียวกัน ในการสร้างประโยชน์ให้กับส่วนรวมและประเทศชาติอย่างมีประสิทธิภาพ โฮมรูม (Home Room) คือ วิธีการจัดกิจกรรมให้เกิดประโยชน์กับนักเรียนที่กลับมา รวมกันอยู่ในห้องเรียนเดิม อย่างมีแผน มีหัวข้อกำหนดไม่แน่นอน เพื่อช่วยให้นักเรียนปรับตนเองเข้ากับผู้อื่นและสิ่งแวดล้อมมีชีวิตอยู่ในสังคมได้อย่างมีความสุข⁷⁵

⁷⁴ สำนักวิชาการและมาตรฐานการศึกษา, แผนยุทธศาสตร์การแนะแนวระดับการศึกษาขั้นพื้นฐานในช่วงแผนพัฒนาเศรษฐกิจและสังคมแห่งชาติ ฉบับที่ 12 (พ.ศ. 2560-2564) (กรุงเทพฯ: โรงพิมพ์อักษรไทย, 2559), 99-93.

⁷⁵ Krissy Rushing, *Home room design* (China: Quarry Books, 2004), 388.

จุดประสงค์สำคัญของการโฮมรูม ได้แก่ (1) ช่วยในงานบริหารของโรงเรียน นักเรียนจะเข้าใจถึงกฎ ระเบียบ ข้อบังคับ ประกาศ คำสั่งของโรงเรียน และสามารถตรวจสอบผลการเรียนของตนได้ (2) ช่วยเสริมสร้างพัฒนาการของนักเรียนให้เจริญงอกงามทั้ง 4 ด้าน ด้านสติปัญญา สามารถสร้างคุณค่าในการเรียนรู้ศักยภาพของตนเอง ด้านอารมณ์ ทำให้รู้จักความรู้สึกนึกคิดของตนเองและผู้อื่น ความรักความสามัคคี เป็นน้ำหนึ่งใจเดียวกัน ด้านสังคมช่วยสร้างสัมพันธ์ภาพและพันธะระหว่างกัน ด้านร่างกายทำให้รู้จักรักษาสุขภาพอนามัย ปรับปรุงบุคลิกภาพ ช่วยให้เข้าใจถึงการอยู่รวมกันเป็นหมู่และสังคม เข้าใจวิธีการทำงานร่วมกันเป็นหมู่ ช่วยเหลือร่วมมือกันทำงาน เคารพในความคิดเห็นซึ่งกันและกัน (3) ช่วยให้นักเรียนเกิดความอบอุ่นใจ มีครู มีเพื่อนที่เป็นที่พึ่งที่ปรึกษา⁷⁶

สิ่งสำคัญที่ครูโฮมรูมหรือครูที่ปรึกษาจะต้องปฏิบัติ ได้แก่

- 1) ศึกษาหลักสูตร ลักษณะรายวิชา วิธีการจัดการเรียนการสอน การวัดผล การเรียน ตลอดจนแนววิธีการเรียนและการแก้ปัญหาการเรียน
- 2) ศึกษาระเบียบ กฎเกณฑ์ต่าง ๆ บริการและสวัสดิการที่โรงเรียนจัดไว้ให้นักเรียน
- 3) อ่านคู่มือนักเรียน
- 4) สร้างความสัมพันธ์กับนักเรียน พยายามรู้จักรายละเอียดของนักเรียนแต่ละคนให้มากที่สุด เอาใจใส่ ชักถามทุกข์สุข
- 5) ให้มีเวลาให้คำปรึกษารายบุคคล
- 6) ทำหน้าที่เป็นสื่อกลางระหว่างสถาบัน ผู้บริหาร คณาจารย์ และนักเรียน ซึ่งจะช่วยในการแก้ปัญหาได้อย่างทัน่วงที ไม่ว่าจะประสบปัญหาใด
- 7) ต้องเก็บข้อมูลเรื่องนักเรียนไว้ให้มีระบบระเบียบ
- 8) ควรมีการประชุมอาจารย์ที่ปรึกษา เพื่อแลกเปลี่ยนแนวคิดและช่วยแก้ปัญหาซึ่งกันและกัน⁷⁷

สรุปได้ว่า ระบบโฮมรูม เป็นการจัดกิจกรรม ที่ให้ครูช่วยผู้เรียนได้เรียนรู้ ความเป็นจริงของตัวเองและสิ่งแวดล้อม ช่วยให้ผู้เรียนได้ปฏิบัติตนในสังคมได้อย่างถูกต้อง กฏกติกาของสังคม ช่วยให้ผู้เรียนได้เจริญงอกงาม ทั้งทางด้านร่างกาย อารมณ์ สังคม และสติปัญญา ทั้งนี้ครูจะต้องจัดทำแผนการโฮมรูม และควรให้ผู้เรียนมีส่วนร่วมในกิจกรรม ที่ครูจัดขึ้นในชั่วโมงโฮมรูม โรงเรียนใด มีระบบโฮมรูมที่มีประสิทธิภาพ คุณภาพของผู้เรียนก็จะดีไปด้วย

⁷⁶ รังสรรค์ โฉมยา, การแนะแนวในโรงเรียน: หลักจิตวิทยาสำหรับครู (มหาสารคาม: สำนักพิมพ์มหาวิทยาลัยมหาสารคาม, 2555), 84.

⁷⁷ เรื่องเดียวกัน, 85.

1.2.8 การส่งเสริมความถนัดและความสนใจของผู้เรียน (Promoting the aptitude and interest of learners)

ความถนัด หมายถึง ความสามารถของบุคคล ซึ่งประกอบด้วย ความสามารถหลายด้าน โดยแต่ละคนจะมีความถนัดที่แตกต่างกัน บุคคลใดมีความถนัดด้านใด และได้รับการฝึกฝนความถนัดด้านนั้นจนเกิดเป็นทักษะ บุคคลนั้นจะมีความเชี่ยวชาญเป็นอย่างดี⁷⁸

ชวาล แพร์ตกุล ได้วิเคราะห์ความถนัดไว้ 5 ประการ ได้แก่ (1) ความถนัดไม่ได้หมายถึงความรู้ ไม่ต้องการวัดความรู้หรือประสบการณ์ แต่ต้องการวัดว่ามีความสามารถนำความรู้หรือประสบการณ์ไปใช้ได้อย่างไร (2) ความถนัดไม่ได้หมายถึงความเร็ว แต่หมายถึง ความยากง่ายของงานเป็นหลัก วัดถึงความสามารถที่จะทำงานที่ซับซ้อนได้ถูกต้อง (3) ความถนัดไม่ได้หมายถึงกรรมพันธุ์ อาจเกิดจากสิ่งแวดล้อม การฝึกฝนและประสบการณ์ (4) ความถนัดไม่หมายถึงสมรรถภาพชนิดเดียว อาจมีสัดส่วนของความสามารถแตกต่างกัน และ (5) ความถนัดไม่ได้หมายถึงพรหมลิขิตสามารถยืดหยุ่นหรือปรับปรุงแก้ไขได้⁷⁹

ความสนใจ เป็นองค์ประกอบที่สำคัญในการเรียนรู้ เป็นแรงกระตุ้นให้เกิดการเรียนรู้ ถ้าปราศจากความสนใจ ความรู้เกี่ยวกับความสนใจของแต่ละบุคคล จึงเป็นสิ่งที่เน้นถึงบุคลิกภาพ คุณลักษณะของความสนใจ มีดังนี้ (1) ความสนใจเป็นความรู้สึกหรือเจตคติที่เข้มข้นในวงแคบ คือ จะต้องมีความสนใจต่อสิ่งใดสิ่งหนึ่งเป็นอย่างดี ๆ ไป (2) ความสนใจเป็นเรื่องของแต่ละบุคคล (3) เมื่อมีความสนใจย่อมมีความมุ่งหมายและเอาใจใส่จดจ่อ (4) เมื่อเกิดความสนใจ บุคคลย่อมมีความมุ่งหมายต่อสิ่งนั้น และ (5) บุคคลย่อมมีความมุ่งมั่นที่จะทำให้สำเร็จตามความมุ่งหมาย

ซูเปอร์ (Super) ให้ข้อมูลเกี่ยวกับความสนใจของบุคคลไว้ 4 ประการ

- 1) ความสนใจที่แสดงออก โดยใช้คำพูดหรือถ้อยคำ เป็นความสนใจเกี่ยวกับวัตถุ งาน หรืออาชีพ
- 2) ความสนใจเนื่องจากการเข้าร่วมในกิจกรรมหรืออาชีพ แสดงถึงความสนใจของบุคคลที่มีต่อกิจกรรมหรืออาชีพนั้น
- 3) ความสนใจที่วัดได้โดยแบบทดสอบความสัมฤทธิ์ผลในด้านวิชาการ เป็นเครื่องทดสอบความสนใจของบุคคลที่มีต่อวิชาและกิจกรรม สิ่งสำคัญที่จะช่วยชี้ให้เห็นความสนใจของบุคคลเพิ่มเติมคือ ความสำเร็จและความไม่สำเร็จในกิจกรรมต่าง ๆ และ
- 4) ความสนใจที่วัดได้โดยแบบสำรวจ มีการใช้แบบสำรวจความสนใจอย่างแพร่หลายในวงการศึกษาและแนะแนว⁸⁰

⁷⁸ Harace B. English and Ava Champney English, **A Comprehensive Dictionary of Psychology and Psychoanalytical Terms** (Longman: Green and co, 1958), 157.

⁷⁹ ชวาล แพร์ตกุล. **เทคนิคการวัดผล** (กรุงเทพฯ: โรงพิมพ์วิบูลย์การปก, 2552), 152.

⁸⁰ Donald E. Super, **Appraising Vocational Fitness by Means of Psychological Tests** (New York: Harper and Brothers, 1949), 132.

สรุปได้ว่า การส่งเสริมความถนัดและความสนใจของผู้เรียน เป็นวิธีการที่จะช่วยให้ผู้เรียนได้ใช้ศักยภาพของตนเองได้เต็มที่และมีประสิทธิภาพ ความถนัดหมายถึง ความสามารถของบุคคลที่มีความสามารถแตกต่างกัน ความสนใจของผู้เรียนเป็นองค์ประกอบที่สำคัญของการเรียนรู้ เป็นแรงกระตุ้นให้เกิดการเรียนรู้ ถ้าปราศจากความสนใจ การเรียนรู้จะเกิดขึ้นได้น้อยมาก ความสนใจจึงเป็นส่วนที่จะผลักดันให้ผู้เรียนมีทิศทางในการเลือกตัดสินใจทั้งด้านการศึกษาต่อการเลือกอาชีพ รวมถึงการปรับตัวในสังคม การแนะแนวจึงมีบทบาทช่วยส่งเสริมความถนัดและความสนใจของผู้เรียน

1.2.9 ประโยชน์ของการแนะแนว (Benefits of guidance)

การแนะแนว มีประโยชน์ต่อนักเรียนทั้งทางตรงและทางอ้อม การจัดบริการแนะแนวจะช่วยขจัดปัญหาทุก ๆ ด้าน ช่วยให้นักเรียนมองเห็นปัญหาแล้วเกิดความกระตือรือร้นในใจสามารถที่จะแก้ไขปัญหาได้ด้วยตัวเอง ยอมรับสภาพที่แท้จริงของตนเอง พยายามที่จะช่วยเหลือตนเองให้ได้มากที่สุด รู้จักระมัดระวังตัวในการดำเนินชีวิต รู้จักตั้ง เป้าหมายของชีวิต รู้จักกำหนดเป้าหมายที่อยู่ในความสามารถของตนเอง บุคคลที่มีหลักในการดำเนินชีวิตโดยยึดหลักปรัชญาของการแนะแนว จะเป็นบุคคลที่ประสบความสำเร็จในชีวิต สรุปประโยชน์ของการแนะแนว ดังนี้

- 1) ช่วยให้นักเรียนสามารถศึกษาหาความรู้อย่างถูกวิธี ช่วยให้เกิดความเข้าใจในบทเรียนให้ดียิ่งขึ้น ทำให้เกิดประสิทธิภาพในการเรียนการสอน
- 2) ช่วยให้นักเรียนสามารถเรียนไปตามความถนัดของตนเอง สามารถเลือกวิชาตามความรู้ความสามารถของตนเอง
- 3) ช่วยกระตุ้นให้นักเรียนเห็นคุณค่าของการศึกษา ทำให้เกิดความสนใจในการเรียนรู้ พอใจที่จะศึกษาหาความรู้
- 4) ช่วยให้โรงเรียนสามารถจัดวิชาเรียนได้สนองความต้องการของนักเรียน รู้แนวทางว่า วิชาใดควรจัดและเหมาะสมกับผู้ใด
- 5) ช่วยป้องกันปัญหาต่าง ๆ โดยการวางแผนเอาไว้ล่วงหน้า เพื่อช่วยให้นักเรียนหลีกเลี่ยงหนีจากปัญหา ไม่ต้องเผชิญกับปัญหา
- 6) ช่วยให้นักเรียนรู้จักคิด และร่วมกิจกรรมต่าง ๆ ไปตามความพอใจและความสามารถของตนเอง
- 7) ช่วยให้นักเรียนสามารถเลือกอาชีพไปตามความถนัดของตนเอง อันนำไปสู่ความสัมฤทธิ์ผลในวิชาที่ตนเองเลือก
- 8) ช่วยให้นักเรียนเกิดความคิดริเริ่มสร้างสรรค์ รู้จักคิดและปฏิบัติสิ่งใหม่ ๆ ได้ด้วยตนเอง สร้างความเชื่อมั่นให้กับตนเอง
- 9) ช่วยให้นักเรียนได้มีการพัฒนาการอย่างถูกหลักวิธี โดยมีการพัฒนาการไปพร้อม ๆ กัน ทั้งด้านร่างกาย อารมณ์ สังคม และสติปัญญา

10) ช่วยให้นักเรียนประสบความสำเร็จในการศึกษาเล่าเรียน และสามารถนำความรู้ที่ได้รับ ไปปรับตัวให้อยู่ในสังคมได้อย่างราบรื่น

11) ช่วยให้นักเรียนรู้จักรักษาระเบียบวินัย และขนบธรรมเนียมประเพณีอันดีงาม รู้จักหน้าที่ของตนเองในฐานะพลเมืองที่ดีของประเทศชาติ และเป็นสมาชิกที่ดีของครอบครัว มีมานะอดทน ขยันหมั่นเพียรเพื่อนำไปสู่ความสำเร็จ

12) ช่วยให้นักเรียนเข้าใจตนเอง รู้จักตนเองอย่างแท้จริง รู้จักคิดและแก้ไขปัญหาได้ด้วยตนเอง รู้จักวางแผนของชีวิตในอนาคตและดำเนินชีวิตไปตามที่ตนเองต้องการ

13) ช่วยให้นักเรียนรู้จักและเข้าใจสภาพแวดล้อมรอบ ๆ ตัว รู้จักและเข้าใจบุคคลอื่น มีความเห็นอกเห็นใจและสามารถทำงานร่วมกับผู้อื่นได้ดี เป็นที่ยอมรับของสังคม ทำให้เกิดความรู้สึกร่วมกันในการอยู่ร่วมกันกับบุคคลอื่นได้ดี สามารถทำตนให้เป็นประโยชน์ต่อผู้อื่นและสังคม

14) ช่วยให้นักเรียนเป็นคนที่มีเหตุผล ไม่ใช้อารมณ์ เป็นเครื่องตัดสินปัญหา รู้จักคุณค่าของตนเอง และนำคุณค่าของตนเองไปใช้ให้เป็นประโยชน์

15) ช่วยให้ครูและผู้บริหารรู้เหตุแห่งพฤติกรรม เพื่อหาทางช่วยจัดปัญหาได้ง่ายขึ้น⁸¹

จากแนวคิดเกี่ยวกับจิตวิทยาแนะแนว (Guidance Psychology) ของนักวิชาการผู้วิจัยพอสรุปประเด็นองค์ความรู้ ว่าเป็นวิชาที่ศึกษาเกี่ยวกับปรัชญาการแนะแนว ประวัติและความเคลื่อนไหวของการแนะแนว หลักการแนะแนว ประเภทของการแนะแนว ลักษณะการแนะแนว การบริหารงานแนะแนวในโรงเรียน ระบบโฮมรูม การส่งเสริมความถนัดและความสนใจของผู้เรียน และประโยชน์ของการแนะแนว

1.3 แนวคิดเกี่ยวกับจิตวิทยาการให้คำปรึกษา (Counseling Psychology)

1.3.1 แนวคิดการให้คำปรึกษา (Counseling)

การบริการให้คำปรึกษาเป็น “หัวใจของบริการแนะแนว” ถือเป็นบริการที่สำคัญที่สุดในบริการแนะแนว การบริการแนะแนวที่จัดขึ้นจะขาดบริการให้คำปรึกษามีได้ บริการให้คำปรึกษา เป็นบริการที่ทุกคนรู้จักดี บางครั้งมีผู้สับสนว่าบริการแนะแนวก็คือ บริการให้คำปรึกษานั้นเอง ทั้งนี้เพราะบริการแนะแนวจะจัดบริการให้คำปรึกษาอย่างเป็นทางการ ซึ่งสามารถมองเห็นได้

⁸¹ Joel E. Johnston, *The Complete Idiot's Guide to Psychology* (Indiana: Indianapolis, 2000), 225.

ชัดเจนกว่าบริการอื่น ๆ ความจริงแล้ว การบริการให้คำปรึกษาเป็นบริการหนึ่งของบริการแนะแนว⁸² โดยการให้คำปรึกษาแก่นักเรียนมีวัตถุประสงค์เพื่อช่วยนักเรียนในเรื่องต่อไปนี้

- 1) สำรวจตนเอง และสิ่งแวดล้อม เพื่อให้เกิดการเรียนรู้ และเข้าใจ
- 2) ลดระดับความเครียด และความไม่สบายใจที่เกิดการมีปฏิสัมพันธ์กับสิ่งแวดล้อม
- 3) พัฒนาทักษะทางด้านสังคม ทักษะการตัดสินใจ และทักษะการจัดการกับปัญหาให้มีประสิทธิภาพมากยิ่งขึ้น
- 4) เปลี่ยนแปลงพฤติกรรมไปในทิศทางที่พึงประสงค์ เช่น มีความรับผิดชอบ ในหน้าที่ต่าง ๆ มากขึ้น มีพฤติกรรมการศึกษาที่ดี และสร้างสัมพันธภาพกับผู้อื่นได้ดีขึ้น

1.3.2 ธรรมชาติของการให้คำปรึกษา

โดยปกติมนุษย์แต่ละคนมีลักษณะประจำตัวที่มีแบบแผนคงที่ และลักษณะเหล่านี้สามารถวัดได้โดยชัดเจน มีความแตกต่างระหว่างบุคคลไม่ว่าจะในแง่ภูมิใด ความแตกต่างที่สำคัญ มีผลต่องานและอาชีพ ได้แก่ ความถนัด ผลสัมฤทธิ์ บุคลิกภาพ และความสนใจ ในลักษณะต่าง ๆ ของบุคคลที่สอดคล้องกัน เมื่อบูรณาการเข้าด้วยกันจะได้เป็นองค์ประกอบรวมของผู้นั้น องค์ประกอบเหล่านี้ส่งผลต่อความแตกต่างของการแก้ปัญหาและการปรับตัวของบุคคล ซึ่งใช้ทำนายผลการกระทำของบุคคลได้ ถึงแม้ลักษณะด้านต่าง ๆ ของบุคคลจะค่อนข้างคงที่ แต่มนุษย์ก็มีความสามารถที่จะพัฒนาตนให้เข้ากับสิ่งแวดล้อมและงานอาชีพได้ หากมีข้อมูลและความรู้เกี่ยวกับอาชีพอย่างพอเพียง และมีความเข้าใจตนเองอย่างแท้จริง⁸³ และหากมนุษย์มีลักษณะส่วนตัวที่เหมาะสมสอดคล้องกับงานหรืออาชีพมากเท่าใด ก็มีแนวโน้มจะพอใจงานและทำงานได้ประสิทธิผลเพิ่มขึ้นเท่านั้น⁸⁴

⁸² Ramona Marie Panici, "Ego Development, Personal and Educational Experience, And Multicultural Counseling Competence Among Counseling Students," *Dissertation Abstracts International* 62, 9 (2002): 2981

⁸³ Robert W. Lent, Steven D. Brown and Gail Hackett, "Contextual supports and barriers to career choice: A social cognitive analysis," *Journal of Counseling Psychology*, 47 (2000): 36 - 39.

⁸⁴ ปราณี รามสูต, "ทฤษฎีและแนวปฏิบัติในการให้การปรึกษาแบบวิเคราะห์ลักษณะบุคคลและ องค์ประกอบ" (ใน ประมวลสาระชุดวิชาแนวคิดทางการแนะแนวและทฤษฎีการปรึกษาเชิงจิตวิทยา (25711) ฉบับปรับปรุงครั้งที่ 1 หน่วยที่ 4 นนทบุรี สาขาวิชาศึกษาศาสตร์ มหาวิทยาลัยสุโขทัยธรรมาธิราช, 2554), 13.

บางคนแม้มีศักยภาพ ความสามารถ ความฉลาด และความถนัดอยู่ในตัว แต่อาจใช้ให้เป็นประโยชน์ไม่ได้หรือได้ไม่เต็มที่ จึงควรพัฒนาตนเองให้เหมาะสมแก่งานและนำความสามารถในตัวมาประยุกต์ใช้ในงานให้มากที่สุด เพราะมนุษย์มีต้นทุนต่างกัน อันเป็นผลจากสังคม วัฒนธรรม เชื้อชาติ ครอบครัว สถานะทางเศรษฐกิจและสังคม จึงส่งผลให้พัฒนาต่างกันตามลักษณะเฉพาะของแต่ละบุคคล ปัญหาการปรับตัวไม่ได้ของมนุษย์ มักเกิดจากการไม่เข้าใจตน ไม่รู้ความสามารถ ไม่ตระหนักในความถนัด จึงไม่สามารถเลือกเส้นทางชีวิตที่เหมาะสม และไม่รู้จะนำความสามารถมาใช้ประโยชน์อย่างไร หรือไม่รู้ว่าจะปรับเปลี่ยนพัฒนาตนในเรื่องใด ส่งผลให้บุคคลมีปัญหาทางอารมณ์ ขาดเหตุผล คิดเชิงสร้างสรรค์ไม่ได้ ซึ่งส่งผลต่อการเกิดพฤติกรรมที่เป็นปัญหา และการกระทำที่ลดประสิทธิภาพลงเรื่อยๆ⁸⁵

ดังนั้น ผู้นำจึงจำเป็นต้องส่งเสริมสนับสนุน สร้างความท้าทาย ให้กำลังใจให้ ผู้รับการปรึกษาคิดและกระทำด้วยตนเอง พร้อมทั้งยอมรับในคุณค่า ศักดิ์ศรีและศักยภาพ ความเป็นตัวของตัวเองของผู้รับการปรึกษาที่จะพัฒนาตนเอง แทนที่จะมีบทบาทชี้แนะ สั่งสอน หรือควบคุม

1.3.3 ปัญหาสำคัญในการให้คำปรึกษา

สาเหตุของปัญหาในการให้คำปรึกษา ผู้ให้คำปรึกษาต้องระมัดระวังเป็นอย่างยิ่ง โดยเฉพาะในกรณีที่ผู้รับคำปรึกษาไม่คุ้นเคยกับผู้ให้คำปรึกษา ผู้ให้คำปรึกษาจึงควรพิจารณาแนวทางสร้างความสัมพันธ์ให้ดีขึ้น และสร้างบรรยากาศที่เป็นกันเอง ป้องกันการไม่เปิดเผยปัญหาที่แท้จริง จึงต้องสังเกตให้ดีว่าอะไรเป็นสาเหตุและอุปสรรค⁸⁶ ปัญหาที่ผู้ให้คำปรึกษาพบบ่อยได้แก่

1) ผู้รับคำปรึกษาไม่สามารถเริ่มต้นได้ คือไม่รู้ว่าจะเริ่มต้นพูดถึงปัญหาของตนเองจุดไหนก่อน จึงควรแนะนำให้เริ่มต้นในสิ่งที่ย่างๆก่อน แล้วจึงนำมาสู่แก่นของปัญหา หรือใช้วิธีตั้งคำถามที่ต้องอธิบาย

2) ผู้รับคำปรึกษาไม่รู้ว่าปัญหาที่แท้จริงของตนเองคืออะไร เพราะผู้รับคำปรึกษาต้องเผชิญกับปัญหาหลายอย่างในเวลาเดียวกัน จนเกิดความสับสนไม่สามารถแยกแยะได้

⁸⁵ เจียรนัย ทรงชัยกุล และ โกศล มีคุณ, “ทฤษฎีและแนวปฏิบัติในการให้การปรึกษาแบบพิจารณา เหตุผล อารมณ์ และพฤติกรรม” (ในประมวลสารระชูดวิชาแนวคิดทางการแนะแนว และทฤษฎีการ ปรึกษาเชิงจิตวิทยา (25711) ฉบับปรับปรุงครั้งที่ 1 หน่วยที่ 5 นนทบุรี สาขาวิชาศึกษาศาสตร์ มหาวิทยาลัยสุโขทัยธรรมาธิราช, 2554), 47.

⁸⁶ E. S. Katkin and R. F. Sibley, “Psychological consultation at Attica State Prison: Post-hoc reflections on some precursors to a disaster.” In I. I. Goldenberg (Ed.), *The helping professions in the world of action* (Boston: D. C. Heath & Co., 1973), 165-194.

ลักษณะนี้ มักจะมีการผิดปกติทางสุขภาพปรากฏออกมาด้วย เช่น ปวดศีรษะ หงุดหงิด ระบบการย่อยผิดปกติ นอนหลับยาก เป็นต้น ผู้ให้คำปรึกษาจะต้องพิจารณาว่ามีปัญหาเกี่ยวกับอย่างไร ปัญหาใดที่สร้างความกดดัน และควรแก้ไขปัญหาใดก่อนหลัง

3) ผู้รับคำปรึกษาไม่แน่ใจในความรู้ความสามารถของผู้รับคำปรึกษา หากไม่แน่ใจ เขาจะไม่เปิดเผยปัญหาที่แท้จริงจนกว่าจะมั่นใจ แต่หลังจากสนทนาไปช่วงระยะเวลาหนึ่ง อาจเกิดความมั่นใจมากขึ้น หรือถ้าผู้ให้คำปรึกษารู้สึกว่าปัญหาของเขาหายไป ก็ควรส่งต่อไปให้ผู้อื่นต่อ

4) ผู้รับคำปรึกษาไม่แน่ใจในทัศนคติของผู้ให้คำปรึกษา ในตัวเขาและปัญหาของเขา ซึ่งอาจเกิดจากความวิตกว่าปัญหานั้น อาจไม่สำคัญในสายตาของผู้ให้คำปรึกษา หรือวิตกว่าจะถูกปฏิเสธ ผู้ให้คำปรึกษาจึงต้องทำให้เกิดความมั่นใจว่าเราเข้าใจเขา ยินดีรับฟังและเห็นอกเห็นใจ

5) ผู้รับคำปรึกษาไม่มั่นใจในความปลอดภัย สิ่งที่ผู้รับคำปรึกษากังวลมากคือ ผู้ให้คำปรึกษาจะรักษาเรื่องราวไว้เป็นความลับได้ ผู้ให้คำปรึกษาจึงต้องสร้างความไว้วางใจให้เกิดขึ้นแก่ผู้รับคำปรึกษาให้เร็วที่สุด เพราะหากความไม่ไว้วางใจหรือรู้สึกมั่นใจในความปลอดภัยไม่เกิดขึ้น ก็จะไม่พูดความจริงออกมา

6) ผู้รับคำปรึกษารู้สึกเจ็บปวดเกินกว่าที่จะพูด ผู้ให้คำปรึกษาต้องพร้อมที่จะคอย และต้องให้ความอบอุ่น ให้กำลังใจแก่ผู้รับคำปรึกษา จนกว่าเขาจะรู้สึกอบอุ่นใจ ปลอดภัย และเข้มแข็งพอที่จะหวนกลับไประลึกถึงเรื่องราวที่ทำให้รู้สึกเจ็บปวด

7) ผู้รับคำปรึกษาถูกกดดันให้พูด หากผู้รับคำปรึกษารู้สึกขาดเสรีภาพในการพูดอย่างเต็มที่ ผู้ให้คำปรึกษาต้องช่วยและปล่อยให้เขารู้สึกสบายใจที่จะเริ่มต้น จากเรื่องอะไรก็ได้ ที่รู้สึกสบายใจ จนกว่าจะพร้อมเปิดเผยรายละเอียดของปัญหาด้วยความสมัครใจ ไม่ควรรวบรวมเข้าสู่สาเหตุของปัญหา หรือสร้างความกดดันให้รู้สึกว่าถูกบังคับ

8) ผู้ให้คำปรึกษามีปัญหาส่วนตัว หากผู้ให้คำปรึกษาขาดความรักที่มีต่อเพื่อนมนุษย์ด้วยกันจริง จะทำหน้าที่เพื่อให้งานผ่านไปเท่านั้น โดยไม่คำนึงถึงผลกระทบต่าง ๆ ที่อาจเกิดขึ้นกับผู้รับคำปรึกษา

9) ผู้ให้คำปรึกษาไม่ยอมรับความจำกัดของตนเอง หากผู้ให้คำปรึกษามีความจำกัดในเรื่องเวลา ก็ไม่ควรเร่งเร้าจากผู้รับคำปรึกษาโดยเฉพาะในขณะที่ไม่พร้อม แต่ควรยุติการให้คำปรึกษาในครั้งนั้น แล้วนัดหมายใหม่ครั้งต่อไป หากเป็นเรื่องความสามารถต้องส่งต่อให้ผู้ที่สามารถช่วยได้ต่อไป⁸⁷

⁸⁷ H. W. Berkman, J. D. Lindquist and M. J. Sirgy, **Consumer behavior** (Lincolnwood: NTC Publishing Group, 1997).

1.3.4 การบริการให้คำปรึกษา

โดยทั่วไปการให้คำปรึกษา มีวัตถุประสงค์เพื่อช่วยให้ผู้รับคำปรึกษา ได้สำรวจตนเองและสิ่งแวดล้อม อันนำไปสู่การเรียนรู้และเข้าใจมากขึ้น ช่วยลดระดับความเครียด และความไม่สบายใจที่เกิดการมีปฏิสัมพันธ์กับสิ่งแวดล้อม ก่อให้เกิดการพัฒนาทักษะทางด้านสังคม ทักษะการตัดสินใจ และทักษะการจัดการกับปัญหาให้มีประสิทธิภาพมากยิ่งขึ้น อันนำไปสู่การเปลี่ยนแปลงพฤติกรรมของผู้รับคำปรึกษาในทิศทางที่พึงประสงค์ เช่น มีความรับผิดชอบในหน้าที่ต่าง ๆ มากขึ้น มีพฤติกรรมการศึกษาที่ดีและสร้างสัมพันธ์ภาพกับผู้อื่นได้ดีขึ้น⁸⁸ เพื่อให้กระบวนการให้คำปรึกษาช่วยเหลือผู้รับคำปรึกษา เกิดความเข้าใจตนเอง เข้าใจสิ่งแวดล้อม ให้มีทักษะในการตัดสินใจ และหาทางออกเพื่อลดหรือขจัดความทุกข์ ความยุ่งยากใจด้วยตนเองได้อย่างมีประสิทธิภาพ สามารถพัฒนาตนเองไปสู่เป้าหมายที่ต้องการ ผู้ให้คำปรึกษาควรคำนึงในการให้คำปรึกษาดังต่อไปนี้

1) ตรงต่อเวลานัดหมาย ทั้งเริ่มต้นและสิ้นสุดการให้คำปรึกษา โดยทั่วไปการให้คำปรึกษารายบุคคล แต่ละครั้ง ใช้เวลา 45-50 นาที และ 60-90 นาที สำหรับการให้คำปรึกษากลุ่ม และควรอยู่ในช่วงระยะเวลาไม่เกิน 3 เดือนต่อราย หรือต่อกลุ่ม รวมทั้งหลีกเลี่ยงการนัดหมายอื่น ๆ

2) ให้ความสำคัญกับภาษาท่าทางของผู้รับคำปรึกษาให้มาก หากพบว่าคำพูดกับท่าทางของผู้รับคำปรึกษาขัดแย้งกัน ให้เชื่อภาษาท่าทางและสะท้อนกลับให้ผู้รับคำปรึกษารับรู้ เพื่อให้ผู้รับคำปรึกษาเข้าใจตัวเองมากขึ้น

3) หลีกเลี่ยงการถามข้อมูลทีละเอียดย้อน หรือเจาะจงเกินไป เพราะอาจทำให้เกิดความอึดอัดใจ และไม่ให้ความร่วมมือในการปรึกษาได้

4) หลีกเลี่ยงการแนะนำให้ปฏิบัติตามความเห็นของผู้ให้คำปรึกษา เพราะอาจเคยปฏิบัติมาแล้วแต่ไม่ประสบความสำเร็จ หรืออาจเป็นคำแนะนำที่ผู้รับคำปรึกษาไม่ต้องการ ซึ่งจะทำให้ผู้รับคำปรึกษาหลีกเลี่ยงที่จะมารับคำปรึกษาต่อไป

5) หลีกเลี่ยงการเกิดอารมณ์ร่วมและการเห็นชอบกับพฤติกรรมของผู้รับคำปรึกษาที่จะเป็นการเสริมแรงให้ผู้รับคำปรึกษาคิดและทำพฤติกรรมเหมือนเดิม ทำให้ผู้รับคำปรึกษาไม่มีโอกาสเปลี่ยนแปลงไปในทางที่ดีขึ้น

6) ไม่ควรรีบด่วนที่จะสรุปและแก้ปัญหา โดยที่ผู้รับคำปรึกษาไม่มีโอกาสได้สำรวจปัญหา และสาเหตุมากพอ

7) หลังจากการให้คำปรึกษาแต่ละครั้งแล้ว ผู้ให้คำปรึกษาควรบันทึกผลการให้คำปรึกษาไว้ เพื่อเป็นข้อมูลในการให้คำปรึกษาต่อไป

⁸⁸ Gladding, *Consumer behavior* (Lincolnwood: NTC Publishing Group, 1996).

8) ต้องรักษาความลับและประโยชน์ของผู้รับคำปรึกษา โดยต้องระมัดระวังที่จะไม่นำเรื่องราวของผู้รับคำปรึกษาไปพูด ซึ่งจะส่งผลเสียหายต่อผู้นั้น กระทั่งความน่าเชื่อถือไว้วางใจของระบบการให้คำปรึกษา และทักษะการจัดการกับปัญหาให้มีประสิทธิภาพมากยิ่งขึ้น อันนำไปสู่การเปลี่ยนแปลงพฤติกรรมของผู้รับคำปรึกษาไปในทิศทางที่พึงประสงค์ เช่น มีความรับผิดชอบในหน้าที่ต่าง ๆ มากขึ้น มีพฤติกรรมการเรียนที่ดี และสร้างสัมพันธภาพกับผู้อื่นได้ดีขึ้น⁸⁹

1.3.5 ทักษะของการให้คำปรึกษา

ทักษะการให้คำปรึกษา เป็นความสามารถหรือความชำนาญในการสื่อสาร ทั้งการใช้ภาษาท่าทางและภาษาพูด ให้ผู้รับคำปรึกษาที่มีความไว้วางใจและมีทัศนคติที่ดีต่อผู้ให้คำปรึกษาและการปรึกษา เข้าใจปัญหา สาเหตุของปัญหา ความต้องการของตัวเอง และแสวงหาแนวทางการปรับเปลี่ยนการคิด การรู้สึก และการปฏิบัติตนเพื่อให้มีชีวิตที่ดีขึ้น⁹⁰

นักจิตวิทยาด้านการปรึกษา เสนอทักษะการให้คำปรึกษาที่แตกต่างกันออกไป ทั้งนี้โดยรวมทักษะการให้คำปรึกษาที่เป็นทักษะพื้นฐานเบื้องต้นในการสื่อสาร ประกอบด้วย (1) ทักษะการใส่ใจ โดยการแสดงความสนใจ การเห็นความสำคัญ และการให้เกียรติ เพื่อช่วยให้ผู้รับคำปรึกษาเกิดความอบอุ่นใจและไม่รู้สึกท่างเหิน (2) ทักษะการนำ เป็นการที่ผู้ให้คำปรึกษาพุดนำผู้รับคำปรึกษาไปในทิศทางที่ผู้ให้คำปรึกษาคิดว่าจะทำให้ผู้รับคำปรึกษาได้ประโยชน์สูงสุดในการมาขอรับคำปรึกษา (3) ทักษะการถาม เป็นการให้ผู้รับคำปรึกษาได้เล่าเรื่องราวที่ต้องการปรึกษารวมทั้งความรู้สึกนึกคิดตลอดจนความเชื่อของผู้รับคำปรึกษา (4) ทักษะการเฝ้าย เป็นช่วงระยะเวลาระหว่างการปรึกษาที่ไม่มี การสื่อสารด้วยวาจา ระหว่างผู้ให้คำกับผู้รับคำปรึกษา แต่ยังคงมีการสื่อสารทางอารมณ์และความรู้สึก (5) ทักษะการสะท้อนกลับ เป็นการบอกความเข้าใจของผู้ให้คำปรึกษาที่มีต่อสิ่งที่ผู้รับคำปรึกษารู้สึกรับรู้หรือสนใจที่เป็นปัจจุบันขณะให้คำปรึกษา การสะท้อนกลับจะรวมความรู้สึกของผู้รับคำปรึกษาและเนื้อหาที่ผู้รับคำปรึกษาพุดถึง หรือสิ่งที่ผู้ให้คำปรึกษาสังเกตเห็นจากกริยาท่าทางของผู้รับคำปรึกษา และเนื้อหาที่ผู้รับคำปรึกษาให้ความสำคัญ โดยใช้คำพุดของผู้ให้คำปรึกษาและที่ชัดเจนเข้าใจได้ง่ายขึ้น (6) ทักษะการซ้ำความ การทวนความ เป็นการที่ผู้ให้คำปรึกษาพุดซ้ำในเรื่องที่ผู้รับคำปรึกษาบอกอีกครั้งหนึ่ง โดยคงสาระสำคัญของเนื้อหา หรือความรู้สึกไว้ตามเดิม แต่ใช้คำพุดน้อยลง (7) ทักษะการให้กำลังใจ เป็นการแสดงความสนใจ เข้าใจในสิ่งที่ผู้รับคำปรึกษาพุด

⁸⁹ Robert W. Lent, Steven D. Brown and Gail Hackett, "Contextual supports and barriers to career choice: A social cognitive analysis," *Journal of Counseling Psychology*, 47 (2000): 47-49.

⁹⁰ James C. Hansen, *Counseling: Theory and Process* (Boston Allyn and Bacon, 1994), 107.

และสนับสนุนให้เขาพูดต่อไป โดยใช้คำพูดหรือท่าทาง (8) ทักษะการสรุปความ เป็นการรวบรวมใจความสำคัญทั้งหมดของความคิด อารมณ์ ความรู้สึกของผู้รับคำปรึกษาที่เกิดขึ้นในระหว่างให้คำปรึกษาหรือในแต่ละครั้ง โดยใช้คำพูดสั้น ๆ ให้ได้ใจความสำคัญทั้งหมด (9) ทักษะการให้ข้อมูลและคำแนะนำ เป็นการสื่อสารทางวาจาเกี่ยวกับข้อมูลหรือรายละเอียดต่าง ๆ ที่จำเป็นแก่ผู้รับคำปรึกษา และ (10) ทักษะการชี้ผลที่ตามมา เป็นการชี้ให้ผู้รับคำปรึกษาได้เห็นผลที่อาจตามมาจากการคิด การตัดสินใจ การวางแผนและการปฏิบัติทั้งในทางลบและทางบวก⁹¹

1.3.6 ประเภทการให้คำปรึกษา (Counseling type)

ประเภทของการให้คำปรึกษา สามารถแบ่งออกได้เป็น 2 ประเภท ดังนี้

1) การให้คำปรึกษารายบุคคล การให้คำปรึกษาจะเป็นการพบกันระหว่างผู้ให้คำปรึกษา 1 คน กับผู้ขอคำปรึกษา 1 คน โดยร่วมมือกัน มีจุดมุ่งหมายที่จะช่วยให้ผู้ขอรับคำปรึกษาสามารถเข้าใจตนเอง เข้าใจปัญหา และสามารถแก้ไขปัญหาได้ด้วยตนเอง หรือเพื่อเพิ่มประสิทธิภาพการปฏิบัติงานให้สูงขึ้น ทำให้ตระหนักถึงความรู้สึกเกี่ยวกับปฏิกิริยาและการแสดงออกของอารมณ์ตนเองและผู้อื่น เข้าใจความสำคัญของทัศนคติ ความเชื่อ ค่านิยม แรงจูงใจ พฤติกรรมต่าง ๆ ของบุคคล เข้าใจความสำคัญของการเสริมแรงและการต่อต้านการเปลี่ยนแปลง สามารถกำหนดเป้าหมายและการประพฤติปฏิบัติของตนเองได้ เป็นการช่วยให้ผู้รับบริการได้เข้าใจตนเอง และสิ่งแวดล้อมได้ดีขึ้น สามารถวางโครงการในอนาคตได้อย่างมีประสิทธิภาพ

2) การให้คำปรึกษาแบบกลุ่ม เป็นกระบวนการที่ผู้ให้คำปรึกษา เป็นผู้ที่ได้รับการอบรมและฝึกฝนมาเป็นอย่างดี จัดขึ้นเพื่อให้ความช่วยเหลือแก่ผู้มารับคำปรึกษา ซึ่งมีจำนวนตั้งแต่ 2 คนขึ้นไป ภายใต้บรรยากาศแห่งการยอมรับ ไว้วางใจซึ่งกันและกัน มีความรู้สึกอบอุ่นเป็นกันเอง และจะมีผลทำให้สมาชิกได้เปิดเผย แลกเปลี่ยนความรู้สึกนึกคิดซึ่งกันและกัน กระทั่งสมาชิกได้เกิดการสำรวจตนเอง เข้าใจตนเอง และสามารถเปลี่ยนแปลงพฤติกรรมหรือแก้ปัญหาของตนเองได้ มีหลักพื้นฐานของการให้คำปรึกษาแบบกลุ่มไว้ สรุปได้ดังนี้คือ

2.1) บุคคลทุกคนมีสิทธิในการแสดงออกถึงความรู้สึกของตนเอง คือรู้สึกอย่างที่คนรู้สึก ผู้ให้คำปรึกษาจะสนับสนุนให้สมาชิกแสดงความรู้สึกของตนเองออกมา และให้แต่ละคนมีความเคารพในอารมณ์ และความรู้สึกของผู้อื่นด้วย

2.2) แต่ละคนจะต้องตัดสินใจว่า จะพัฒนาอะไรเกี่ยวกับตนเอง ด้วยตนเอง

2.3) บุคคลมุ่งที่จะแก้ปัญหาให้ตนเอง ไม่ใช่มุ่งแก้ปัญหาให้คนอื่นอย่างเดียว

2.4) ความรู้สึกของบุคคลที่มีต่อสถานการณ์เป็นสิ่งสำคัญยิ่งกว่าสถานการณ์

⁹¹ Vincent J. Peterson and Nisenhoz Bennard, *Orientation to Counseling* (Massachusetts: Allyn and Bacon, 1995), 41-55.

2.5) การเปิดเผยช่วยให้การปรึกษามีประสิทธิภาพ เพราะถ้าบุคคลไม่มีการป้องกันตนเอง บุคคลก็ย่อมพร้อมที่จะเปลี่ยนแปลง ซึ่งการเปิดเผยตนเองจะเกิดขึ้นได้ก็ต่อเมื่อบรรยากาศในกลุ่มเต็มไปด้วยความเชื่อใจ มีความหวังดี มีความเข้าใจ แต่การเปิดเผยตนเองมากเกินไปก็จะแสดงให้เห็นถึงการช่วยตัวเองไม่ได้

2.6) สมาชิกจะต้องมีความรับผิดชอบต่อพฤติกรรมของตนเอง คนเราเรียนรู้ที่จะรับผิดชอบต่อตนเองมากขึ้น ถ้าอยู่ในบรรยากาศที่ไม่คุกคามขู่เข็ญมากเกินไป

2.7) การลงมือกระทำ เป็นสิ่งจำเป็นสำหรับการเปลี่ยนแปลงพฤติกรรม ซึ่งจะมีในบรรยากาศที่มีการยอมรับและความเข้าใจ

2.8) ในการเผชิญกับปัญหาหรือการแก้ปัญหา มีวิธีเลือกหลายวิธี ผู้ให้คำปรึกษาจะช่วยให้สมาชิกเห็นแนวทางจากทางเลือกต่าง ๆ

2.9) สมาชิกจะต้องมีความมั่นใจสัญญากับตนเองในการเปลี่ยนแปลงสิ่งต่าง ๆ ดังนั้นการให้การเสริมแรง ถือว่าเป็นสิ่งจำเป็นที่ผู้ให้คำปรึกษาจะต้องคำนึงถึง

2.10) การที่บุคคลได้รู้จักตนเองอย่างลึกซึ้ง ยอมรับตนเอง ทำให้มีการป้องกันตนเองน้อยลง จะทำให้บุคคลสามารถรับฟังคำวิจารณ์ต่าง ๆ ที่เกี่ยวกับตนเองได้

2.11) สมาชิกจะนำสิ่งที่เรียนรู้ใหม่จากกลุ่มไปปฏิบัติในชีวิตประจำวันได้⁹² จะเห็นได้ว่า หลักการสำคัญของการให้คำปรึกษาแบบกลุ่ม จะยึดหลักผู้มาขอรับคำปรึกษาเป็นศูนย์กลาง ภายใต้บรรยากาศเอื้ออำนวยให้สมาชิก สามารถเปลี่ยนแปลงพฤติกรรมได้โดยตัวเอง

1.3.7 กระบวนการให้คำปรึกษา (Consultation process)

กระบวนการให้คำปรึกษา อาจสรุปได้ 5 ขั้นตอนดังนี้คือ

ขั้นตอนที่ 1 การสร้างสัมพันธภาพ ผู้ให้คำปรึกษาต้องทำให้ผู้รับคำปรึกษาเกิดความอบอุ่น สบายใจ และไว้วางใจ

ขั้นตอนที่ 2 สำรวจปัญหา ผู้ให้คำปรึกษา ช่วยให้ผู้รับคำปรึกษาได้สำรวจปัญหา และปัจจัยต่าง ๆ ที่ทำให้เกิดปัญหาด้วยตัวของเขาเอง

ขั้นตอนที่ 3 เข้าใจปัญหา สาเหตุ ความต้องการ ผู้ให้คำปรึกษาช่วยให้ผู้รับคำปรึกษาเข้าใจปัญหา สาเหตุ และความต้องการของตนเอง

ขั้นตอนที่ 4 วางแผน แก้ปัญหา ผู้ให้คำปรึกษาช่วยให้ผู้รับคำปรึกษาพิจารณาวิธี แก้ปัญหา และตัดสินใจเลือกสิ่งที่จะปฏิบัติด้วยตนเอง

⁹² วัชรีย์ ทรัพย์มี, ทฤษฎีและกระบวนการให้บริการปรึกษา (กรุงเทพฯ: ภาพพิมพ์: ครั้งที่ 7, 2556), 50-55.

ขั้นตอนที่ 5 ยุติการให้คำปรึกษา ผู้ให้คำปรึกษาด้วยความเข้าใจที่เกิดขึ้นระหว่าง ที่ให้คำปรึกษา และช่วยให้ผู้รับคำปรึกษา มีแรงจูงใจและกำลังใจ ที่จะแก้ปัญหาและพัฒนาตนเอง⁹³

จากแนวคิดเกี่ยวกับจิตวิทยาการให้คำปรึกษา (Counseling Psychology) ของนักวิชาการ ผู้วิจัยสรุปประเด็นองค์ความรู้ ว่าเป็นวิชาที่ศึกษาเกี่ยวกับ แนวคิดการให้คำปรึกษา ธรรมชาติของการให้คำปรึกษา ปัญหาสำคัญในการให้คำปรึกษา การบริการให้คำปรึกษา ทักษะของการให้คำปรึกษา ประเภทการให้คำปรึกษา และกระบวนการให้คำปรึกษา

1.4 แนวคิดเกี่ยวกับจิตวิทยาพุทธศาสนา (Buddhism Psychology)

จิตวิทยาพุทธศาสนา (Buddhism Psychology) นักการศึกษาหลายท่าน ได้ศึกษาจิตวิทยาพุทธศาสนา ประกอบด้วยองค์ความรู้เกี่ยวกับความเป็นมาของวิชาจิตวิทยาศาสนา หลักจิตวิทยาศาสนา จิตสำนึกของมนุษย์ ศาสนากับชีวิต และศาสนากับหลักทางวิทยาศาสตร์ ผู้วิจัยพอสรุปได้ดังต่อไปนี้

1.4.1 ความเป็นมาของวิชาจิตวิทยาศาสนา (History of Psychology Religion)

วิชาจิตวิทยาศาสนา เป็นศาสตร์ผสมผสานระหว่างศาสนศึกษา กับจิตวิทยา เป็นผลพลอยได้ ที่เกิดจากความก้าวหน้าวิทยาการทางสังคมศาสตร์ ตั้งแต่ปลายคริสต์วรรษที่ 19 เป็นช่วงที่การศึกษาศาสนาด้วยวิธีการทางสังคมวิทยา และจิตวิทยาแผนใหม่ของศาสนศึกษามีความตื่นตัวอย่างแพร่หลาย เช่น ทฤษฎีการกำเนิดศาสนา และศาสนาปฐมบรรพของเอมีล เดอร์ไคเมิน (Emile Durkheim) บทวิเคราะห์ทางศาสนาของแมกซ์ วีเบอร์ (max Weber) และจากบทวิเคราะห์กำเนิดของศาสนาโดย ฟรอยด์ (Sigmund Freud) ประกอบกับการวิเคราะห์จิตสำนึกทางศาสนาของคาร์ล กุสตาฟ (Carl Gustav) และการวิเคราะห์ประสบการณ์ศาสนาแบบต่าง ๆ ของมนุษย์โดย วิลเลียม เจมส์ (William James) ได้อธิบายถึง ความก้าวหน้าทางจิตวิทยาและสังคมวิทยา มีส่วนสำคัญต่อการเปลี่ยนแปลงการศึกษาศาสนาไปสู่วิธีการที่เป็นวิทยาศาสตร์ มีการค้นคว้าวิจัยถึงกระบวนการ เพื่อให้เกิดความชัดเจน และทันต่อวิวัฒนาการและความเปลี่ยนแปลงทางค่านิยม ศรัทธาศาสนาในสังคม ทำให้การศึกษาศาสนา น่าสนใจยิ่งขึ้น ซึ่งปัจจุบันเป็นที่ยอมรับทั่วไปว่า ศาสนามีอิทธิพลต่อมนุษย์มาก พฤติกรรมทางศาสนาเป็นองค์ประกอบภายในโครงสร้างบุคลิกภาพ ที่สามารถกำหนดรูปแบบแนวทางการแสดงออกของมนุษย์ได้ ไม่ว่าจะส่วนที่แสดงออกเกี่ยวกับความเชื่อถือ ความศรัทธา ค่านิยม อันเป็นวิถีชีวิตที่มนุษย์ยึดถือปฏิบัติอยู่ในสังคม สิ่งเหล่านี้มีบทบาทต่อการ

⁹³ เรื่องเดียวกัน, 58.

แสดงออก ที่เป็นปฏิริยาสนองตอบให้เกิดการสร้างสรรค์อื่น ๆ มีอิทธิพลต่อพฤติกรรมทางการเมือง เศรษฐกิจ และสังคม อันเป็นเรื่องที่เกี่ยวข้องกับความสัมพันธ์ระหว่างมนุษย์⁹⁴

ดังนั้น การศึกษาทางจิตวิทยาศาสนา มีเป้าหมายการศึกษาถึงสภาวะต่าง ๆ ทางศาสนาที่ปรากฏอยู่ในชีวิตจิตใจของมนุษย์ โดยเจาะลึกเข้าไปในโครงสร้างและองค์ประกอบ ภายในบุคลิกภาพและพฤติกรรม ได้แก่ อารมณ์ ความรู้สึกนึกคิด สติปัญญา จิตสำนึก จิตไร้สำนึก ประสบการณ์ทางศาสนา ลักษณะการแสดงออกเชิงปฏิริยาที่สนองตอบต่อธรรมชาติ ต่อสิ่งแวดล้อมรอบด้าน รวมทั้งสภาวะชีวิตที่มนุษย์ต้องมีชีวิตเผชิญอยู่เสมอ เช่น การเกิดแก่เจ็บตาย ความไม่แน่นอนของโชคชะตา ซึ่งมักปรากฏออกมาในรูปแบบของความเชื่อทางศาสนาเป็นต้น

1.4.2 หลักจิตวิทยาศาสนา (Spirituality Religion)

ความเชื่อของชาวพุทธ พระพุทธศาสนาคือหลักคำสอนของพระพุทธเจ้า ซึ่งเป็นระบบแนวทางการดำเนินชีวิตที่ถูกต้องของมนุษย์ เพื่อใช้แก้ปัญหาและการพัฒนาชีวิต สังคม และสิ่งแวดล้อม ที่เกี่ยวเนื่องกับมนุษย์ เป็นหลักคำสอนที่สำคัญ มีความโดดเด่นเป็นการเฉพาะที่ศาสนิกชน พึงทำความเข้าใจอย่างถ่องแท้ เพื่อที่จะเกิดความมั่นใจและสามารถนำมาประยุกต์ใช้กับการดำเนินชีวิตได้อย่างถูกต้อง ตามเจตนารมณ์ของพระพุทธองค์ ที่มีมหากรุณาคุณต่อสรรพสัตว์ทั้งปวง มีหลักการสำคัญ⁹⁵ ดังต่อไปนี้

1) เชื่อมมั่นในศักยภาพมนุษย์ในการพัฒนาตนเอง

สภาวะของความเป็นมนุษย์ เป็นสภาวะอันยอดเยี่ยม การกำเนิดเป็นมนุษย์เป็นลาภอันประเสริฐ ควรเชื่อมั่นในศักยภาพและความสามารถของมนุษย์ ว่าเป็นสัตว์ที่มีจิตใจสูง สามารถพัฒนาหรือฝึกฝนได้ มนุษย์เป็นผู้มีความสามารถในการกำหนดเป้าหมายและทิศทางในการดำเนินชีวิตด้วยตนเอง พร้อมทั้งการเลือกทางดำเนินชีวิตด้วยตนเอง

2) หลักการและวิธีการตามหลักเหตุผล

ปรากฏการณ์ต่าง ๆ ที่เกิดขึ้นกับบุคคลหรือสังคม ล้วนมีเหตุปัจจัย การกระทำของบุคคลย่อมจะได้รับผลตามที่ตนได้ทำ (กฎแห่งกรรม) พระพุทธศาสนามุ่งเน้นสอนให้เห็นความสำคัญด้านสติปัญญาหรือเหตุผลมากกว่าความเชื่อหรือความศรัทธา ความเชื่อความศรัทธาในพระพุทธศาสนาจะต้องมีปัญญาหรือเหตุผลเข้ามากำกับอยู่ บางกรณี ถ้าจะใช้ศรัทธานำทาง ก็จะต้องมีจุดมุ่งหมายเพื่อให้ศรัทธานั้นนำไปสู่การเข้าถึงปัญญา

⁹⁴ วาริญา ภวภูตานนท์ ณ มหาสารคาม, *จิตวิทยาพุทธศาสนา* (กรุงเทพฯ: ชีวภาวิวัฒน์, 2554), 115-117.

⁹⁵ มณฑล สรไกรภูติ และ สุนันทา เสียงไทย, “มิติทางจิตวิญญาณในการทำงาน: ความท้าทายในการบริหารทรัพยากรมนุษย์,” *วารสาร มจร.วิชาการ* 16, 32 (2556): 113-124.

3) มีหลักการสากล คือ ใช้ได้ทั่วไป ไม่เฉพาะเจาะจง หรือจำกัดขอบเขต เป็นสากลทั้งความคิดและการปฏิบัติ ได้สอนความจริง เป็นกลาง ไม่ขึ้นต่อบุคคล กลุ่ม ศาสนา หรือ เชื้อชาติ ทางปฏิบัติสอนว่า ทำดีทางกาย วาจา และใจ ถ้าใครทำตามนี้ก็จะพบกับความสุข หลักการนี้ มนุษย์ทุกคนสามารถทำได้ทั้งนั้น ไม่จำกัดด้วย เชื้อชาติ ศาสนา ภาษาใด ๆ ทั้งสิ้น

4) คำสอนเป็นทางสายกลาง ทั้งในแง่ของความคิดและในทางปฏิบัติ พระพุทธศาสนาเป็นทางสายกลาง โดยมองที่เหตุปัจจัย ทางปฏิบัติก็มุ่งความพอดี เช่น การกินอาหาร ก็กินให้พอดี ไม่กินจนอึดเกินไป กินให้พอดีที่ร่างกายต้องการให้ร่างกายดำรงชีพอยู่ได้

5) เป็นอเทวนิยม เน้นคุณค่าศักดิ์ศรีของมนุษย์ อเทวนิยมคือปฏิเสธอำนาจ เทพเจ้า สอนว่ามนุษย์มีศักยภาพพอเพียงที่จะพึ่งพาตนเองได้ โดยไม่ต้องอาศัยอำนาจนอกเหนือ กฎเกณฑ์ธรรมชาติ มนุษย์ต้องพึ่งตนเองโดยการกระทำของตนเอง ไม่ต้องตกเป็นทาสใคร แม้แต่ ทาสกิเลส

6) สอนหลักอนัตตา สังขารทั้งหลายทั้งที่มีชีวิตและไม่มีชีวิต มาจาก ส่วนประกอบต่าง ๆ รวมกันเข้าเป็นตัวตน การไม่ยึดติดในอัตตาเป็นความประเสริฐอย่างยิ่ง เพราะ ความยึดติดนี้ ทำให้มนุษย์ต้องยึดติดผูกพันกับอัตตาตนเอง จนทำให้เกิดความยึดมั่นและช่วงชิงเอาแต่ ประโยชน์ตน เป็นผลให้เกิดความเดือดร้อนแก่ตนและสังคม

7) ให้ความสำคัญทั้งแก่ปัจจัยภายในและภายนอก ปัจจัยภายนอก คือ สิ่งแวดล้อมภายนอกที่มีอิทธิพลต่อการดำเนินชีวิต เช่น บุคคลต่าง ๆ รอบข้าง มีพ่อแม่ ครูอาจารย์ เพื่อน ตลอดจนบุคคลอื่น สถาบันทางสังคม เช่น สถาบันการศึกษา มีแหล่งความรู้ที่ดี เป็นต้น โดยอาศัยปัจจัยภายในจิตใจ คือ การคิดไตร่ตรองพิจารณาใคร่ครวญด้วยตัวเองในสิ่งต่าง ๆ เพื่อให้ เข้าใจต่อปรากฏการณ์ หรือสภาวะนั้นตามความเป็นจริง การคิดลักษณะนี้เรียกว่าโยนิโสมนสิการ ได้แก่ การคิดในใจแยกกาย คิดเป็นระบบ ถ้าคิดไม่เป็น ก็ไม่สามารถจะนำเอาไปใช้ประโยชน์ได้

8) ส่งเสริมสันติสุขส่วนบุคคลและมวลชน ลักษณะคำสอนที่เห็นความสำคัญของสันติสุขของบุคคลและสันติสุขแก่มวลชน โดยพึงปฏิบัติตนตามหลักธรรมคำสั่งสอน เผยแผ่ แนะนำแก่ผู้อื่น เพื่อความสุขแก่มหาชน เพื่ออนุเคราะห์สังคม โดยเน้นถึงสันติสุขของบุคคลและสังคม เป็นหลัก

9) ให้ความจริงแท้ของทุกข์และความดับทุกข์ โดยถือว่าอริยสัจ 4 เป็นหัวใจสำคัญของพระพุทธศาสนา เป็นแก่นธรรมในการตรัสรู้ธรรมของพระพุทธเจ้า อริยสัจ 4 ประกอบด้วย ทุกข์ (ปัญหา) ทุกขสมุทัย (สาเหตุของปัญหา) นิโรธ (การแก้ปัญหา) และอริยมรรค (แนวทางการปฏิบัติให้บรรลุจุดหมายที่กำหนด)

10) เข้าใจหลักการแห่งเหตุปัจจัยของสรรพสิ่ง สภาวะความเป็นจริงของชีวิตมนุษย์ที่อาศัยองค์ประกอบซึ่งกันและกัน แล้วเปลี่ยนแปลงไปตามกระบวนการแห่งเหตุผล แบ่งออกเป็นสองกระบวนการ คือ กระบวนการที่ว่าด้วยการเกิดขึ้นของปัญหาหรือความทุกข์ของมนุษย์ และกระบวนการที่ว่าด้วยองค์ประกอบที่ทำให้ปัญหาหรือความทุกข์ดับไป อย่างถูกต้องตามกระบวนการตามธรรมชาติ อันจะส่งผลให้เกิดความสงบสุขอย่างแท้จริง

11) หลักกฎแห่งกรรม หลักเรื่องกรรมเป็นแก่นธรรมในพุทธศาสนา เพราะเป็นหลักการสำคัญที่ทำให้มนุษย์ มีความเข้มแข็งและพึ่งพาตนเองได้ พระพุทธเจ้าทรงสอนให้มีความเชื่อในสิ่งที่ถูกต้อง และมีเหตุผลในการดำเนินชีวิต

โดยสรุป หลักพระพุทธศาสนาเน้นที่จิตใจ ซึ่งเป็นต้นเหตุสำคัญของการเกิดทุกข์ และการแก้ทุกข์ให้คนพ้นทุกข์ เจตนาจึงต่างกับวิทยาศาสตร์ที่ให้ความสำคัญกับความรู้ต่าง ๆ และการนำความรู้มาใช้แก้ปัญหาของมนุษย์ แต่ไม่อาจทำให้คนพ้นทุกข์ได้ เพราะไม่มีแนวทางขจัดสาเหตุที่แท้จริงแห่งทุกข์ วิทยาศาสตร์และเทคโนโลยีเป็นเครื่องมือที่สนองความต้องการ ความโลภ และตัณหาอันไม่มีขอบเขต จึงต้องสนองกันเรื่อยไป ส่วนพระพุทธศาสนามุ่งลดที่เหตุแห่งทุกข์ คือ ตัณหา และกิเลส เมื่อลดความต้องการลงได้ก็ไม่จำเป็นต้องดิ้นรนหาอะไรมาสนองความต้องการนั้น อีกจึงเป็นวิธีดับทุกข์ที่ตรงเป้าหมายอย่างปกติตามสภาวะจิตสำนึกในตนเอง

1.4.3 จิตสำนึกของมนุษย์ (Human consciousness)

สภาวะจิตสำนึก หมายถึง การมีความระมัดระวัง มีการเตรียมตัวและตื่นตัว (Alert) มีความคล่องแคล่วกระฉับกระเฉง (Active) เสมือนว่าได้ตื่นตัวเต็มที่ จากความสะลึมสะลือหลังตื่นนอน หรือการที่มนุษย์มีความรู้สึกตื่นตัว และพร้อมที่จะมีปฏิกิริยาโต้ตอบต่อสิ่งแวดล้อม

จิตมี 3 ภาวะ แบ่งจิตของคนเราออกเป็น 3 ระดับได้แก่

1) จิตสำนึกหรือจิตรู้สำนึก (Conscious mind) หมายถึง ภาวะจิตที่รู้ว่าตัวเองเป็นใคร อยู่ที่ไหน กำลังทำอะไร รู้สึกอย่างไร อารมณ์เป็นเช่นไร ต้องการอะไร และแสดงพฤติกรรมที่สอดคล้องกับหลักแห่งความเป็นจริง ตามหลักเหตุและผล การคิด การตัดสินใจ

2) จิตกึ่งสำนึก หรือจิตกึ่งรู้สำนึก (Subconscious mind) หมายถึง ส่วนของจิตใจ ที่มีได้แสดงออกเป็นพฤติกรรมขณะนั้น แต่เป็นส่วนที่รู้ตัว สามารถดึงออกมมาใช้ได้ทุกเมื่อที่ต้องการ ทำหน้าที่ในการเชื่อมประสานระหว่างจิตไร้สำนึกและจิตรู้สำนึก คอยตรวจสอบสิ่งที่จิตไร้สำนึกส่งมาให้กับจิตสำนึก และทำหน้าที่เก็บกอดความปรารถนา ความต้องการ ที่ไม่อาจแสดงออกมาได้ ลงไปในจิตไร้สำนึก หากจิตกึ่งสำนึกได้รับการกระตุ้น เช่น การสะกดจิต การบำบัดจิต หรือการรักษาคนไข้ที่เป็นโรคประสาท สิ่งต่าง ๆ ที่อยู่ในจิตไร้สำนึกจะถูกรับรู้โดยจิตสำนึกมากขึ้น

3) จิตไร้สำนึกหรือจิตใต้สำนึก (Unconscious mind) หมายถึง ภาวะจิตที่ไม่อยู่ในภาวะที่รู้ตัว ระวังถึงไม่ได้ เป็นที่เก็บความคิดและความรู้สึกที่ถูกเก็บกอดทั้งหลาย เนื่องจากอาจถูกบังคับ หรือไม่สามารถแสดงอาการโต้ตอบได้ในขณะนั้น ในที่สุดก็จะฝังลึกลงในจิตใจ จนลืมไปชั่วขณะ สิ่งต่าง ๆ เหล่านี้บางครั้งถูกส่งออกมายังจิตสำนึก โดยต้องผ่านการตรวจสอบของจิตกึ่งรู้สำนึกก่อน จิตไร้สำนึกจะเป็นส่วนของสัญชาตญาณทั้งหลาย ความพึงพอใจ ความปรารถนาต่าง ๆ โดยไม่สนใจเรื่องเป็นเวลา เหตุผลหรือความขัดแย้ง ซิกมันด์ ฟรอยด์ กล่าวว่า ถ้าความปรารถนาในจิตใต้สำนึกไม่บรรลุผล จะทำให้เกิดการฝันหรืออาการทางโรคประสาทได้⁹⁶

1.4.4 ศาสนากับชีวิต (Religion and life)

ชีวิตเป็นสิ่งที่มีความสูงสุดของมนุษย์ มนุษย์ทุกคนรักและหวงแหนชีวิตของตนมากที่สุด ศาสนาได้เข้ามามีบทบาทต่อชีวิตและสังคมในทุกยุคทุกสมัย บทบาทที่แสดงออกมาสามารถมองได้หลายมิติ⁹⁷ ได้แก่

1) การค้นหาชีวิต มนุษย์เกิดความพึงพอใจและความไม่พึงพอใจต่อปรากฏการณ์ต่าง ๆ ทั้งที่เป็นความสุขและความทุกข์ ทั้งที่เป็นปัญหาและไม่เป็นปัญหา ทั้งเกี่ยวกับตนเองและสังคม มนุษย์แสวงหาคำตอบเกี่ยวกับความเป็นไปของชีวิต มุ่งปฏิบัติตนเอาชนะปัญหา

2) การพบสังฆธรรมของชีวิต นักปราชญ์ นักพรต นักบวชที่มุ่งมั่นแสวงหาสังฆธรรมย่อมพบสังฆธรรม เพราะผู้แสวงหาย่อมพบ ผู้แสวงหาธรรมย่อมพบธรรม ผู้แสวงหาสิ่งใดย่อมพบสิ่งนั้น ถ้าไม่ละความพยายาม ผู้แสวงหาทรัพย์ย่อมจะได้ทรัพย์ ผู้แสวงหาความรู้ ย่อมได้ความรู้ ผู้แสวงหาความสงบย่อมพบความสงบ ผู้แสวงหาสังฆธรรมความจริงย่อมได้ความจริง

3) การแสวงหาสาวก ศาสดาทุกพระองค์ล้วนแสวงหาสาวก โดยเฉพาะอย่างยิ่งในช่วงแรก ๆ ของการเผยแผ่ศาสนา เพราะการแสวงหาสาวก เป็นการพิสูจน์คำสอนหรือความจริงที่ตนเองค้นพบ ว่าสามารถทำให้คนอื่นเชื่อและปฏิบัติตามหรือไม่ ดังในกรณีของพระพุทธเจ้าที่เสด็จไปโปรดเบญจวัคคีย์ โดยทรงแสดงธรรมจักรกัปปวัตตนสูตร

⁹⁶ P. B. Weir (Producer), B. F. Harrison (Director), **Levels of consciousness** [Videotape]. (Boston, Massachusetts: Filmways, 1992), 87.

⁹⁷ Emile Durkheim, **The Elementary Forms of the Religious Life** (New York: Vintage Books, 1965), 59.

4) การจัดตั้งองค์กรและบริหารองค์กร ความเป็นปึกแผ่นของศาสนา เกิดจากการจัดตั้งและการบริหารองค์กรที่มีประสิทธิภาพ ทำให้เกิดการเผยแผ่ที่เป็นไปในทิศทางเดียวกัน มีหลักการและวิธีการเผยแผ่ศาสนา ให้เป็นไปโดยรวดเร็วและมีความน่าเชื่อถือ⁹⁸

ดังนั้น ศาสนาจึงมีความสำคัญต่อสังคมมนุษย์ ศาสนาทำให้มนุษย์อยู่ร่วมกันอย่างสงบสุข หากบุคคลในสังคมประพฤติปฏิบัติตามหลักทางศีลธรรมที่ศาสนา ย่อมทำให้สังคมมีความสุข บุคคลสามารถปฏิบัติตามหลักคำสอนทางศาสนา ที่จะช่วยให้มนุษย์ทราบว่าสิ่งใดดีชั่วถูกผิด ตามมาตรฐานของศาสนานั้น และทราบถึงผลแห่งการกระทำนั้น ๆ รูปแบบหนึ่งของการแก้ไขปัญหา คือ การนำหลักธรรมทางศาสนามาเป็นที่พึ่งทางใจ และนำหลักธรรมมาใช้เป็นแนวทางในการแก้ไขปัญหา

1.4.5 ศาสนากับหลักทางวิทยาศาสตร์ (Religion and Science)

วิทยาศาสตร์ หรือ science มาจากภาษาลาตินแปลว่าความรู้ ความรู้ทางวิทยาศาสตร์ หมายถึง ความรู้ที่แน่นอนรัดกุมและเป็นระเบียบ มนุษย์เกิดมาด้วยความผิดปกติทางด้านต่าง ๆ ทั้งทางร่างกายและสติปัญญา ขึ้นอยู่กับ สาเหตุสำคัญ 2 ประการ คือ 1) ความผิดปกติของโครโมโซมหรือยีน เช่น การผิดปกติของการแบ่งตัว ความผิดปกติของโครงสร้างโครโมโซมแต่ละตัว ความผิดปกติของโครโมโซมที่ทำให้เกิดความผิดปกติในด้านต่าง ๆ 2) อิทธิพลของสิ่งแวดล้อม สิ่งแวดล้อมมีอิทธิพลต่อความผิดปกติของชีวิต โดยเฉพาะสิ่งแวดล้อมในครรภ์ ซึ่งมีผลต่อความผิดปกติทั้งทางร่างกาย จิตใจ สติปัญญาและลักษณะพฤติกรรมทางเพศ ชีวิตตามแนวคิดทางวิทยาศาสตร์ เชื่อว่าชีวิตทุกรูปแบบ เกิดจากกรรมวิธีของการวิวัฒนาการ และสิ่งมีชีวิตคือสิ่งที่มีอวัยวะและลักษณะเฉพาะของสิ่งที่มีอวัยวะที่ยังมีชีวิตคือ การตอบโต้และการสืบพันธุ์ คุณลักษณะพิเศษอื่น ๆ เช่น การเจริญเติบโต รู้จักปรับตัวให้เข้ากับสิ่งแวดล้อม รู้จักรักษาชีวิตและป้องกันตนเอง

หลักการของพระพุทธศาสนากับหลักวิทยาศาสตร์ มีความสอดคล้องกันและแตกต่างกัน⁹⁹ ดังต่อไปนี้

1. ความสอดคล้องกัน

1.1 ด้านความเชื่อ วิทยาศาสตร์ถือหลักว่า ก่อนจะเชื่ออะไรนั้น จะต้องมีการพิสูจน์ให้เห็นจริงเสียก่อน วิทยาศาสตร์เชื่อในเหตุผล ไม่เชื่ออะไรลอย ๆ และต้องการหลักฐานมายืนยัน วิทยาศาสตร์ไม่อาศัยศรัทธา แต่อาศัยเหตุผล เชื่อการทดลองว่าให้ความจริงได้ แต่ไม่เชื่อการดลบันดาลของสิ่งศักดิ์สิทธิ์ เพราะทุกอย่างดำเนินอย่างมีกฎเกณฑ์ มีเหตุผล และวิทยาศาสตร์อาศัยปัญญาและเหตุผลที่ตัดสินความจริง

⁹⁸ สมบูรณ์ บุญโท, “ลักษณะและผลการเผยแผ่ธรรมะเชิงรุกของพระมหาจุฬินชัย วชิรเมธี (ว.วชิรเมธี),” วารสารบัณฑิตศึกษาปริทรรศน์ 14, 1 (2559): 189-199.

⁹⁹ M. J. S. Hodge, “Review of The Non-Darwinian Revolution: Reinterpreting a Historical Myth,” The British Journal for the History of Science 23, 3 (1990): 332-334.

พระพุทธศาสนาก็มีหลักความเชื่อเช่นเดียวกับวิทยาศาสตร์ ดังหลักคำสอนที่ปรากฏในกาลามสูตร พระพุทธเจ้าทรงสอนว่า การจะเชื่ออะไรแค่ไหนนั้น จะต้องทดลองพิสูจน์ด้วยตนเอง โดยอาศัยสติปัญญาและเหตุผล แต่อย่าเชื่อโดยวิธีดังต่อไปนี้ คือ (1) อย่าเพิ่งปลงใจเชื่อเพียงเพราะการฟังตามกันมา (2) อย่าเพิ่งปลงใจเชื่อเพียงเพราะการถือสืบ ๆ กันมา (3) อย่าเพิ่งปลงใจเชื่อเพียงเพราะการเล่าลือ (4) อย่าเพิ่งปลงใจเชื่อเพียงเพราะการอ้างคัมภีร์ (5) อย่าเพิ่งปลงใจเชื่อเพียงเพราะนึกคิดเอาเอง (6) อย่าเพิ่งปลงใจเชื่อเพียงเพราะการคาดคะเน (7) อย่าเพิ่งปลงใจเชื่อเพียงเพราะการตรึกตรอง (8) อย่าเพิ่งปลงใจเชื่อเพียงเพราะตรงกับความเห็นของตน (9) อย่าเพิ่งปลงใจเชื่อเพียงเพราะรูปลักษณะน่าเชื่อ (10) อย่าเพิ่งปลงใจเชื่อเพียงเพราะท่านเป็นครูของเรา และทรงสอนต่อไปว่า เมื่อใดที่อาศัยปัญญาทดสอบด้วยตนเองแล้ว เห็นว่าคำสอนใดเป็นคำสอนที่ดี มีคุณประโยชน์แล้วจึงค่อยเชื่อ เน้นการทดสอบและปฏิบัติ เมื่อทดสอบได้ผลทางปฏิบัติแล้วจึงเชื่อ

พระพุทธศาสนาสอนเรื่องศรัทธา ศรัทธาในพระพุทธศาสนาเป็นเครื่องชักจูงให้คนเข้าไปทดสอบความจริง ตัดตัดสินความจริงคือ “ปัญญา” คำสอนเรื่องมรรคมีองค์ 8 อันเป็นหนทางที่จะพามนุษย์ไปสู่นิพพาน เป็นความจริงอันสูงสุด ในการสอนหลักธรรมต่าง ๆ เพื่อเป็นแนวทางในการปฏิบัติตน หากในหลักธรรมใดมีศรัทธาจะต้องมีปัญญากำกับเสมอ เช่น พละ 5 มีศรัทธา วิริยะ สติ สมาธิ ปัญญา ในหลักอริยทรัพย์ มีศรัทธา ศีล ทิโรธอดดับปะ พาหุสัจจะ จาคะ ปัญญา เป็นต้น

1.2 ด้านความรู้ ทั้งวิทยาศาสตร์และพระพุทธรศานายอมรับความรู้ที่ได้จากประสบการณ์ หมายถึง การที่ ตา หู จมูก ลิ้น กาย ประสบกับความรู้สึกลึกคิดบางอย่าง วิทยาศาสตร์เริ่มต้นจากประสบการณ์ คือ จากการได้พบเห็นสิ่งต่าง ๆ แล้วเกิดความอยากรู้อยากเห็นก็แสวงหาคำอธิบาย วิทยาศาสตร์ไม่เชื่อหรือยึดถืออะไรล่วงหน้า แต่อาศัยการทดสอบด้วยประสบการณ์สืบสาวไป พระพุทธศาสนาเริ่มคิดจากประสบการณ์ ประสบการณ์ที่ได้เห็น ความเจ็บ ความแค้น ความตาย และความทุกข์ ค้นหาสาเหตุของทุกข์ ไม่เชื่ออะไรล่วงหน้า ควรทดลองโดยอาศัยประสบการณ์เอง พระพุทธศาสนากับวิทยาศาสตร์ต่างกันเพียงเล็กน้อย คือวิทยาศาสตร์เน้นความสนใจกับปัญหาที่เกิดจากประสบการณ์ด้านประสาทสัมผัส พระพุทธศาสนาสนใจปัญหาที่เกิดจากประสบการณ์ทางจิตใจ

2. ความแตกต่าง

2.1 มุ่งเข้าใจปรากฏการณ์ทางธรรมชาติ วิทยาศาสตร์มุ่งเข้าใจปรากฏการณ์ต่าง ๆ ว่าอะไรเป็นสาเหตุ อะไรเป็นผล เช่น เมื่อเกิดฟ้าผ่าขึ้น ต้องรู้ว่าอะไรคือสาเหตุของฟ้าผ่า และผลที่ตามมาหลังจากฟ้าผ่าแล้วจะเป็นอย่างไร พระพุทธศาสนามุ่งเข้าใจปรากฏการณ์ต่าง ๆ แต่ต่างที่พระพุทธศาสนาเน้นเกี่ยวกับวิถีชีวิตของมนุษย์มากกว่ากฎเกี่ยวกับสิ่งที่ไร้ชีวิต จุดหมายปลายทางของพระพุทธศาสนา คือ สอนให้คนเป็นคนดีขึ้น สมบูรณ์ขึ้น

2.2 ต้องการเรียนกฎธรรมชาติ วิทยาศาสตร์ต้องการเรียนรู้กฎธรรมชาติ และหาทางควบคุมหรือเอาชนะธรรมชาติ วิทยาศาสตร์เน้นการควบคุมธรรมชาติ พระพุทธศาสนา สอนให้ควบคุมจิตใจตัวเอง ความสามารถควบคุมธรรมชาติ ไม่อาจทำให้ความสงบสุขเกิดขึ้นในโลก มนุษย์ มนุษย์ต้องรู้จักควบคุมตัวเอง ให้มีจิตใจตั้งงามสันติสุขที่แท้จริงจะเกิดขึ้นได้

2.3 ยอมรับโลกแห่งสสาร วิทยาศาสตร์ยอมรับโลกแห่งสสาร ด้วยประสาทสัมผัสทั้ง 5 เพราะเป็นเครื่องมือสุดท้ายที่จะตัดสินความจริง พระพุทธศาสนาว่ามีสังขธรรมสูงสุด (นิพพาน) ซึ่งเป็นสถานะที่ประสาทสัมผัสของมนุษย์ไม่สามารถจะรับรู้ได้ พระพุทธศาสนาแบ่งสิ่งที่มีอยู่จริงเป็นสองพวกคือ “สังขตธรรม” (สิ่งที่ปัจจัยปรุงแต่ง) และ “อสังขตธรรม” (สิ่งที่ปัจจัยมิได้ปรุงแต่ง) คือนิพพาน

2.4 มุ่งความจริงมาตีแผ่ วิทยาศาสตร์ไม่สนใจเรื่องศีลธรรม ความดีความชั่ว สนใจค้นหาความจริงให้ประจักษ์เพียงอย่างเดียว การค้นพบทางวิทยาศาสตร์จึงมีทั้งคุณอนันต์และโทษมหันต์ คำสอนของพระพุทธศาสนาเน้นเรื่องศีลธรรม ความดีความชั่ว มุ่งให้มนุษย์มีความสุขเป็นลำดับขั้นไปเรื่อย ๆ จนถึงความสงบสุขอันสูงสุดคือนิพพาน¹⁰⁰

สรุปได้ว่า วิทยาศาสตร์ยอมรับโลกแห่งสสาร ซึ่งเทียบได้กับ “รูปธรรม” ในความหมายของพระพุทธศาสนา อันหมายถึง สิ่งที่มีอยู่จริงทางภาววิสัย ที่อวัยวะสัมผัสของมนุษย์สัมผัสได้ วิทยาศาสตร์มุ่งศึกษาด้านสสารและพลังงาน ยอมรับโลกแห่งสสาร ที่รับรู้ด้วยประสาทสัมผัสทั้ง 5 ว่ามีจริง โลกอื่นวิทยาศาสตร์ไม่ยอมรับ ส่วนแนวคิดทางพระพุทธศาสนา ชี้ว่าสังขธรรมสูงสุด (นิพพาน) ซึ่งเป็นสถานะที่ประสาทสัมผัสของมนุษย์ปุถุชน ตัณหาไม่สามารถรับรู้ได้

จากแนวคิดเกี่ยวกับจิตวิทยาพระพุทธศาสนา (Buddhism Psychology) ของนักวิชาการ ผู้วิจัยพอสรุปประเด็นองค์ความรู้ ได้ว่าเป็นวิชาที่ศึกษาเกี่ยวกับความเป็นมาของวิชาจิตวิทยาศาสนา หลักจิตวิทยาศาสนา จิตสำนึกของมนุษย์ ศาสนากับชีวิต และศาสนากับหลักทางวิทยาศาสตร์

1.5 แนวคิดเกี่ยวกับจิตวิทยาการทดลอง (Experimental Psychology)

จิตวิทยาการทดลอง (Experimental Psychology) มีนักการศึกษาหลายท่าน ได้ศึกษาจิตวิทยาการทดลอง ประกอบด้วยองค์ความรู้เกี่ยวกับต้นกำเนิดจิตวิทยาการทดลอง หมวดหมู่การทดลองทางจิตวิทยา การทดลองทางจิตวิทยา วิธีวิจัยทางจิตวิทยา ประสาทสัมผัสและการรับรู้ และกระบวนการเรียนรู้มนทัศน์ ผู้วิจัยพอสรุปดังต่อไปนี้

¹⁰⁰ เสมอชัย พูลสุวรรณ, วิทยาศาสตร์กับความจริงในวัฒนธรรมไทย (กรุงเทพฯ: โครงการจัดพิมพ์คบไฟ, 2549), 44-46.

1.5.1 ต้นกำเนิดจิตวิทยาการทดลอง (Origins of experimental psychology)

จิตวิทยาการทดลอง มีต้นกำเนิดจากวิชาดาราศาสตร์ ห้องปฏิบัติการทดลองทางจิตวิทยาห้องแรก โดย Wilhelm Wundt มีการจัดตั้งจิตวิทยากลุ่มโครงสร้างนิยม (Structuralism) โดยการศึกษาจิตต้องศึกษาส่วนย่อย ๆ ที่ประกอบขึ้น ใช้วิธีการพื้นฐานทางจิตวิทยา คือการสังเกตตนเองหรือการตรวจพินิจจิต (Introspection) ต่อมาเฮลมโฮลท์ (Helmholtz) ได้การทดลองค้นพบ Reaction Time หรือเวลาปฏิกิริยา ทำให้เกิดการค้นพบว่ากระแสประสาทมีระยะเวลาการเดินทางจึงเป็นคนแรก ๆ ที่นำเอาวิธีการทดลองมาศึกษาในวิชาจิตวิทยา ต่อมา วิลเฮล์ม วุนด์ ได้สร้างห้องทดลองปฏิบัติการทางจิตวิทยาขึ้นเป็นครั้งแรก เพื่อศึกษาการวิเคราะห์จิต มีการทดลองปฏิกิริยาการเตรียมพร้อมที่จะตอบสนอง ถึงการรับรู้สัมผัส (perception) รวมถึงสติสัมปชัญญะ เช่น ยกนิ้วออกจากสวิชต์ไฟ เมื่อเห็นแสงไฟ เป็นต้น จึงทำให้วุนด์เป็นบิดาแห่งศาสตร์จิตวิทยา เนื่องจากเป็นผู้กระทำให้จิตวิทยากลายเป็นศาสตร์ (science) ศาสตร์หนึ่ง ซึ่งแยกจากแนวคิดทางการศึกษา จิตวิทยา ว่าเป็นเนื้อหาภายใต้สาขาปรัชญา (นามธรรม) และสรีรวิทยา (วิทยาศาสตร์: ชีววิทยา) วุนด์ จึงเป็นจุดเริ่มต้นของการศึกษาจิตวิทยาอย่างเป็นทางการ ด้วยผลจากการศึกษาพฤติกรรมและกระบวนการทางจิตของมนุษย์ ด้วยหลักการทดลอง (Experimental psychology) ซึ่งใช้ระเบียบวิธีการ (Research methodology) อันเป็นที่ยอมรับและเป็นแบบแผนปฏิบัติสากลในทุกสาขามาผสมผสาน เพื่อเรียนรู้ถึงความคิดและจิตใจที่แท้จริงของมนุษย์ ปัจจุบันจิตวิทยาการทดลองเป็นวิธีการศึกษาหนึ่ง ที่ช่วยให้เข้าใจพฤติกรรม รู้ถึงสาเหตุที่แน่นอน นำมาใช้พยากรณ์ได้

1.5.2 การทดลองทางจิตวิทยา (Psychological Experiments)

จิตวิทยาสามารถใช้การทดลอง เพื่อให้เข้าใจถึงบุคคลได้ดียิ่งขึ้น โดยสามารถทดลองถึงลักษณะของมนุษย์ ความผิดปกติทางจิต ความสามารถด้านความรู้ความเข้าใจสติปัญญา ทักษะคิด ความสำเร็จ และความสนใจในวิชาชีพ เช่น เครื่องชั่งอัจฉริยะ Stanford-Binet ใช้เพื่อประเมินสติปัญญาของแต่ละบุคคล , การทดลอง Inkblot สามารถใช้ประเมินบุคลิกภาพ สิ่งสำคัญคืออาจมีข้อยกเว้นสำหรับความถูกต้องของการทดลองบางสถานการณ์ แม้ว่าการทดลองอาจมีเงื่อนไขเฉพาะ แต่อาจไม่ได้เกี่ยวข้องกับสภาพที่แท้จริง จึงควรใช้การทดลองมากกว่าหนึ่งครั้ง ก่อนที่จะวินิจฉัย

ส่วนใหญ่คิดว่า การทดลองถูกจำกัดอยู่ในห้องปฏิบัติการ ที่เรียกว่าการทดลองในห้องปฏิบัติการ ในสภาพแวดล้อมที่มีการควบคุม แต่ก็มี การทดลองอื่น ๆ เช่น การทดลองตามธรรมชาติ ซึ่งมีการสังเกตตัวแปรมากกว่าการควบคุม การทดลองใช้กันอย่างแพร่หลายในจิตวิทยา เป็นหนึ่งในวิธีการสืบสวนที่สำคัญที่สุด นักจิตวิทยาทำการทดลองโดยใช้ตัวแปรต่าง ๆ ในการทดสอบ

ส่วนใหญ่มีตัวแปรสองประเภท คือตัวแปรอิสระและตัวแปรตาม นักจิตวิทยาจะจัดการกับตัวแปรอิสระ ซึ่งสัมพันธ์กับตัวแปรที่ขึ้นอยู่กับตัวเอง จึงมีการศึกษาสาเหตุและผลกระทบ¹⁰¹

สรุปได้ว่า การทดลองทางจิตวิทยา การทดลอง เป็นการตรวจสอบซึ่งความถูกต้องของสมมติฐานได้รับการทดสอบในลักษณะทางวิทยาศาสตร์และสร้างความรู้ใหม่

1.5.3 หมวดหมู่การทดลองทางจิตวิทยา (Psychological experiment category)

หมวดหมู่การทดลองทางจิตวิทยา ประกอบด้วย (1) การทดลองการคล้อยตามของแอช เป็นชุดการทดลองปฏิบัติการที่โซโลมอน แอช (Solomon Asch) ซึ่งแสดงระดับที่ความเห็นส่วนบุคคล ได้รับอิทธิพลจากความเห็นของกลุ่มฝ่ายข้างมาก โดยนักวิจัยหลายคนใช้ประโยชน์ในจิตวิทยาสังคมปัจจุบัน และใช้ชุดการทดลองปฏิบัติการที่โซโลมอน แอช ในการสืบหาความสัมพันธ์ระหว่างการคล้อยตาม กับความสำคัญของภารกิจ อายุ เพศและวัฒนธรรม (2) การทดลองของมิลแกรมว่าด้วยการเชื่อฟังผู้มีอำนาจ เป็นชุดของการทดลองจิตวิทยาสังคมของศาสตราจารย์ สแตนลีย์ เป็นการทดลองวัดความสมัครใจ ของผู้เข้าร่วมการศึกษา ผลการทดลองพบว่า บุคคลส่วนมากพร้อมเชื่อฟังแม้ไม่เต็มใจ (3) การทดลองมาร์ชแมลโลว์ สแตนฟอร์ด เป็นการศึกษาถึงการให้ความพึงพอใจในภายหลัง เพื่อทำความเข้าใจ เมื่อเด็กมีพัฒนาการของการให้ความพึงพอใจในภายหลัง ซึ่งเป็นความสามารถที่จะรอ เพื่อที่จะได้รับในสิ่งที่ต้องการ แต่ถ้าหากเด็กสามารถอดทนรอ เด็กจะได้รับรางวัลเป็นมาร์ชแมลโลว์ (4) การทดลองเรื่อนจำสแตนฟอร์ด เป็นการศึกษาผลทางจิตวิทยาของการเป็นนักโทษและผู้คุมเรือนจำ เพื่อเป็นการสอบสวนหาสาเหตุของความขัดแย้ง ระหว่างผู้คุมและนักโทษทหาร (5) การทดลองโรเซ็นธาน เพื่อกำหนดความสมเหตุสมผลของการวินิจฉัยทางจิตเวช เป็นการคิดว่า มีวิธีไหนที่ความน่าเชื่อถือของการวินิจฉัยทางจิตเวช สามารถทดสอบได้โดยการทดลอง และ (6) การทดลองหนูน้อยอัลเบิร์ต เป็นกรณีศึกษาแสดงหลักฐานเชิงประจักษ์ของการวางเงื่อนไขแบบดั้งเดิมในมนุษย์ การศึกษาทดลองนี้ยังเป็นตัวอย่างหนึ่งของการวางนัยทั่วไปสิ่งเร้า¹⁰²

1.5.4 วิธีวิจัยทางจิตวิทยา (Sensory Research)

การวิจัยเชิงทดลอง เป็นการวิจัยเพื่อหาความสัมพันธ์เชิงเหตุผลของปรากฏการณ์ต่าง ๆ ซึ่งได้รับการยอมรับว่า เป็นการวิจัยที่ให้ผลความเชื่อถือดีที่สุด โดยเฉพาะการวิจัยทางด้านวิทยาศาสตร์และเทคโนโลยี เนื่องจากการวิจัยเชิงทดลอง ถือว่ามีบทบาทอย่างมากในการพัฒนาและสร้างสรรค์องค์ความรู้ใหม่ ๆ เพื่อนำไปสู่การพัฒนา เพื่อเอื้อประโยชน์ต่อการประกอบ

¹⁰¹ สุรพงษ์ ชูเดช, *คู่มือการเรียนจิตวิทยาทั่วไป* (กรุงเทพฯ: มหาวิทยาลัยเทคโนโลยีพระจอมเกล้าธนบุรี, 2546), 15.

¹⁰² Roediger, *Psychology* (Little, Brown And Company, 1987), 104.

ภารกิจและการดำรงชีวิตของมนุษย์ในสังคมปัจจุบัน¹⁰³ โดยมีวัตถุประสงค์ของการวิจัยเชิงทดลองมีดังนี้

- 1) เพื่อค้นหาข้อเท็จจริงของสาเหตุให้ที่ทำให้เกิดผลหรือพฤติกรรมต่าง ๆ
 - 2) เพื่อศึกษาความสัมพันธ์ระหว่างสาเหตุและผลของตัวแปรหรือเหตุการณ์ต่าง ๆ
 - 3) เพื่อนำผลการวิจัยไปประยุกต์สร้างสรรค์ทฤษฎี กฎเทคโนโลยีองค์ความรู้หรือเทคนิคใหม่ๆ
 - 4) เพื่อวิเคราะห์หรือค้นหาข้อบกพร่องของระบบ เพื่อนำข้อมูลไปพิจารณาปรับปรุงแก้ไขระบบให้มีประสิทธิภาพยิ่งขึ้น
 - 5) เพื่อนำผลการทดลองไปใช้
- องค์ประกอบของการวิจัยเชิงทดลอง ประกอบด้วยกลุ่มตัวอย่าง 2 ประเภท ได้แก่
- 1) กลุ่มทดลอง (Experimental Group : E) หมายถึง กลุ่มตัวอย่างที่ได้รับการทดลอง (Treatment) ในการกระทำตามแบบแผนการทดลอง (Experimental Design) ที่กำหนดไว้
 - 2) กลุ่มควบคุม (Control Group : C) หมายถึง กลุ่มตัวอย่างที่มีลักษณะเหมือนกลุ่มทดลองทั้งจำนวนและคุณสมบัติ แต่ไม่ได้รับการทดลองถูกปล่อยให้ไปไปตามสภาพแวดล้อมปกติที่เป็นอยู่เดิม เพื่อประโยชน์ในการเปรียบเทียบพฤติกรรมต่าง ๆ กับกลุ่มทดลองที่ถูกกระทำ
 - 3) ตัวแปรที่ใช้ในการวิจัยเชิงทดลอง¹⁰⁴

1.5.5 ประสาทสัมผัสและการรับรู้ (Sensory and Perception)

ประสาทสัมผัส (Sense) เป็นสมรรถภาพในสรีระของสิ่งมีชีวิตที่ให้ข้อมูลเพื่อให้เกิดการรับรู้ (Perception) มนุษย์มีประสาทสัมผัสหลายอย่าง การเห็น การได้ยิน การลิ้มรส การได้กลิ่น การสัมผัส เป็นประสาทสัมผัสห้า รวมทั้งอุณหภูมิ ความรู้สึกเกี่ยวกับเคลื่อนไหว ความเจ็บปวด ความรู้สึกเกี่ยวกับการทรงตัว และความรู้สึกเกี่ยวกับตัวกระตุ้นภายใน และความสามารถต่าง ๆ สามารถเรียกว่า เป็นประสาทสัมผัส ได้เพียงไม่กี่อย่าง เพราะว่า คำว่าประสาทสัมผัส (Sense) ยังเป็นที่ถกเถียงกันอยู่ ทำให้ยากที่จะนิยามความหมายของคำว่า ประสาทสัมผัส อย่างแม่นยำ¹⁰⁵

¹⁰³ วาโร เฟ็งสวีสต์, “การวิจัยพัฒนารูปแบบ,” วารสารมหาวิทยาลัยราชภัฏสกลนคร 2, 4 (กรกฎาคม - ธันวาคม 2553), 6.

¹⁰⁴ สรชัย พิศาลบุตร, การสร้างและประมวลผลข้อมูลจากแบบสอบถาม (กรุงเทพฯ: วิทยพัฒน์, 2550), 57.

¹⁰⁵ ประภาเพ็ญ สุวรรณ, การจัดการความรู้ (สงขลา: เหมการพิมพ์สงขลา, 2550), 33.

การรับรู้ กระบวนการแปลความหมายของสมอง ที่มีสิ่งเร้ามากระทบจากการสัมผัสของร่างกาย ซึ่งจะแสดงออกเป็นพฤติกรรมหรือทัศนคติ ทั้งนี้ต้องอาศัยประสบการณ์เดิม การเรียนรู้หรือความคิดในการตีความนั้น ๆ กระบวนการรับรู้มีขั้นตอน¹⁰⁶ ดังนี้

1) การเลือก (Selection) เป็นกระบวนการเลือก ที่จะรับสิ่งเร้าจากสิ่งเร้าทั้งหลาย

2) การจัดระบบ (Organization) มักจะจัดระบบสิ่งเร้าภายนอก 2 วิธีคือ

2.1) ภาพและพื้น (Figure and ground) สิ่งทีพุงสมาธิไปยังส่วนนั้นเป็นพิเศษ เรียกว่า ภาพ (Figure) และส่วนอื่นที่ไม่สนใจเป็นพื้นฐาน (Ground)

2.2) การทำให้ง่าย (Simplification) การรับรู้สิ่งเร้าภายนอกเข้ามาจัดระบบเป็นแนวโน้มของคนทั่วไป คือ การจัดสิ่งเร้านั้นให้อยู่ในรูปที่ง่ายมากขึ้น ตัดสิ่งที่เป็นรายละเอียดที่ซับซ้อนและสับสนทิ้งไป

2.3) การแปลความ (Interpretation) เป็นขั้นตอนสุดท้ายในกระบวนการรับรู้ขั้นนี้ จะอาศัยคุณสมบัติที่มีอยู่ภายในตนเอง เช่น ทัศนคติ ประสบการณ์ ความต้องการ ค่านิยม เพื่อช่วยพิจารณาสิ่งเร้าภายนอกผสมผสานเข้ากับคุณสมบัติภายใน ดังนั้น การแปลความจึงเป็นเรื่องที่ขึ้นอยู่กับอัตวิสัยของผู้รับสิ่งเร้า ที่เสนอต่อบุคคลต่าง ๆ และบุคคลจะแปลความหมายแตกต่างกัน

องค์ประกอบที่มีอิทธิพลต่อการรับรู้ ที่ส่งผลให้บุคคลมีการรับรู้ที่แตกต่างกัน ขึ้นอยู่กับองค์ประกอบดังนี้

1) ลักษณะของผู้รับรู้ ประกอบด้วย บุคลิกภาพ ลักษณะนิสัยและอารมณ์ เพศ ความรู้ อาชีพ ประสบการณ์เดิม และฐานะทางเศรษฐกิจ

2) ลักษณะทางด้านจิตวิทยา เช่น ความต้องการ ทัศนคติ ความสนใจ ความคาดหวัง การเห็นคุณค่า บทบาท และแรงจูงใจ

3) สภาพแวดล้อมในขณะนั้น และคุณสมบัติของสิ่งเร้า

สรุปว่าการรับรู้ เป็นกระบวนการทางสมอง ซึ่งตีความหรือแปลความหมาย ข้อมูล ที่ได้จากการสัมผัสของร่างกายกับสิ่งเร้า โดยอาศัยประสบการณ์เดิมหรือการเรียนรู้หรือความคิด แล้วมีการแสดงออกถึงความรู้อและความเข้าใจ จากการตีความนั้น ๆ องค์ประกอบที่ส่งผลให้บุคคลมีการรับรู้ที่แตกต่างกัน ขึ้นอยู่กับลักษณะของผู้รับรู้ ลักษณะทางด้านจิตวิทยา สภาพแวดล้อมในขณะนั้น และคุณสมบัติของสิ่งเร้า ซึ่งการรับรู้จะเป็นขั้นตอนแรกของการเกิดพฤติกรรม

1.5.6 กระบวนการเรียนรู้โน้ตทัศน์ (Learning process concept)

มโนทัศน์ (Concept) หมายถึง ความคิดรวบยอด เกี่ยวกับประเภทของสิ่งต่าง ๆ ตามความเข้าใจของแต่ละคน เช่น เข้าใจว่า สิ่งของลักษณะเช่นใดเรียกว่าของแข็ง สิ่งของลักษณะ

¹⁰⁶ สุวิไล เรียงวัฒนธรรม, จิตวิทยาสังคม (กรุงเทพฯ: มหาวิทยาลัยรามคำแหง, 2543), 83.

เช่นใดเรียกว่าสิ่งมีชีวิต สิ่งมีชีวิตลักษณะเช่นใดเรียกว่าแมว คนลักษณะเช่นใดเรียกว่า วีรชน ตลอดจนความคิดลักษณะเช่นใดเรียกว่า วัตถุนิยม

มโนทัศน์ (Concept) เป็นความคิดหรือคำพูด ที่ใช้แทนประเภทของสิ่งของหรือเหตุการณ์ โดยในวัยเด็ก การสร้างมโนทัศน์จะต้องอาศัยตัวอย่างประสบการณ์ ทั้งทางบวกและทางลบของมโนทัศน์นั้น ๆ ส่วนในวัยผู้ใหญ่ มักจะเรียนรู้มโนทัศน์ จากการเรียนรู้หรือการสร้างกฎมโนทัศน์ เป็นเครื่องมือสำคัญในการคิด เพราะจะช่วยทำหน้าที่ระดับนามธรรม การสร้างมโนทัศน์เป็นกระบวนการแบ่งข้อมูลออกเป็นประเภท ๆ ที่มีความหมาย

กู๊ดวินและเฮร์เบิร์ต (Goodwin and Herbert)¹⁰⁷ นักจิตวิทยาที่แบ่งมโนทัศน์เป็น 2 ความหมาย คือ

1) Denotative Meaning หรือ Public Entity ความหมายตามคำจำกัดความ ซึ่งเป็นมโนทัศน์ ที่ถูกกำหนดหรือบันทึกไว้ในพจนานุกรม สารานุกรม หรือหนังสือต่าง ๆ เช่น ประชาธิปไตย โรงพยาบาล สุนัข ดอกไม้ ฯลฯ

2) Connotative Meaning หรือ Mental Construct หมายถึง ความหมายตามความรู้สึก หรือบุคลิกภาพ เป็นมโนทัศน์ที่สร้างขึ้นจากการเรียนรู้ของบุคคล หลักการ ซึ่งหลักการหมายถึงความสัมพันธ์ระหว่างมโนทัศน์ตั้งแต่ 2 มโนทัศน์ขึ้นไป

มโนทัศน์มี 3 ประเภท คือ

1) มโนทัศน์ร่วมกัน (Conjunction Concept) หมายถึง ประเภทของสิ่งของที่มีลักษณะร่วมกันมากกว่า 1 อย่าง บางครั้งเรียกว่า มโนทัศน์

2) มโนทัศน์สัมพันธ์ (Relative Concept) หมายถึง การจำแนกสิ่งของตามความสัมพันธ์กับสิ่งอื่น ๆ เช่น ใหญ่ เล็ก มาก น้อย บน ล่าง เหนือ ใต้ ชาย ขว หน้า หลัง ตะวันออก ตะวันตก

3) มโนทัศน์ที่มีความหมายตรงข้าม (Disjunction Concept) หมายถึง สิ่งของที่มีคุณสมบัติอย่างใดอย่างหนึ่งจากหลายอย่าง ๆ หรือเรียกว่า มโนทัศน์ “อย่างหนึ่งอย่างใด”

กระบวนการเรียนรู้มโนทัศน์ เป็นขั้นตอน คือ ขั้นสังเกต ขั้นตั้งสมมติฐาน ขั้นทดสอบสมมติฐาน และขั้นสรุป

การเรียนรู้มโนทัศน์จากคำบอก การเรียนรู้จากประสบการณ์ของตนเองโดยตรง เป็นเพียงทางหนึ่งของการเรียนรู้มโนทัศน์เท่านั้น คนเรายังสามารถเรียนรู้มโนทัศน์จากคำบอกของผู้อื่น เช่น พ่อแม่ ญาติพี่น้อง เพื่อน ครูอาจารย์ และที่ปรากฏในสื่อการศึกษา และ

¹⁰⁷ W. L. Goodwin and L. K. Herbert, *An Introduction to Educational Psychology* (New York: Harper & Row, Publishers, 1975), 213.

สื่อมวลชนต่าง ๆ มโนทัศน์เกี่ยวกับสิ่งต่าง ๆ จำนวนมากเรียนรู้จากคำบอกของผู้อื่น เช่น แม่บอกว่า ป้าคือพี่สาวของพ่อหรือแม่ ครูบอกว่าคนที่เก่งเลขจะคิดเก่งทำงานเก่ง หนังสือแบบเรียนบอกว่าหาก ดวงอาทิตย์ดับโลกจะเย็นเป็นน้ำแข็ง สื่อมวลชนของรัฐบอกว่าถ้าไม่ช่วยกันปราบคอร์รัปชันชาติ จะพังทลาย ฯลฯ

ดังนั้น สิ่งที่เรียนรู้ผ่านคำบอกเล่า อาจจะถูกบ้างผิดบ้าง เนื่องจากมโนทัศน์ที่บอกมา อาจเป็นสิ่งที่ไม่จริง หรือผู้ฟังอาจจับใจความคำบอก ได้ไม่ตรงกับที่ผู้บอกต้องการ ดังนั้นจึง ได้มโนทัศน์ที่แตกต่างจากผู้บอกเข้าใจ สิ่งเหล่านี้เกิดขึ้นตลอดเวลาในบ้าน ในโรงเรียน และในสังคม

1.5.7 ภาพลวงตา (Mirage)

ภาพลวงตา เป็นปรากฏการณ์ซึ่งเกิดจากการหักเหของแสง เนื่องจากชั้นของอากาศที่แสงเดินทางผ่านอุณหภูมิต่างกัน แล้วเกิดการสะท้อนกลับหมด เช่น การมองเห็นต้นไม้กลับหัว การมองเห็นเหมือนมีน้ำหรือน้ำมันนองพื้นถนน ในวันที่อากาศร้อนจัด หรือ การมองเห็นภาพบิดเบี้ยว เนื่องจากไอของความชื้นขยายตัวลอยสูงขึ้นจากผิวถนน เป็นต้น¹⁰⁸ ภาพลวงตามีหลายประเภท คือ (1) ภาพลวงตาที่เกิดจากการที่แสงเดินทางเป็นเส้นโค้งทำให้มองเห็น “สิ่งที่ไม่มีอยู่” หรือ มิราจ (mirage) เกิดจากแสงจริงทำให้สามารถจับภาพด้วยกล้องถ่ายรูปได้ เช่น ตอนขับรถแล้วมองเห็นแอ่งน้ำอยู่ที่ไกลลิบ ๆ แต่พอเข้าไปใกล้กลับไม่เจอแอ่งน้ำสักหยด (2) ภาพลวงตาแบบที่เป็นการรับรู้สัมผัสในสิ่งที่ไม่มีอยู่ ประสาทสัมผัสไม่ได้รับการกระตุ้น เช่นคนที่เล่นยาแล้วเห็นภาพหลอนหรือได้ยินเสียงไปเอง ทั้งที่ไม่มีเสียงอะไรดัง หรือคนที่มีอาการทางจิต ภาพลวงตาแบบนี้เรียกว่า hallucination และ (3) ภาพลวงตาแบบที่เรียกว่า illusion เป็นการสร้างภาพที่หลอกสมองให้แปลความหมายผิดพลาด

สาเหตุของการเกิดภาพลวงตาสามารถแบ่งออกได้ดังนี้

- 1) เกิดจากความสามารถในการกวาดสายตาในแนวตั้งและแนวนอนไม่เท่ากัน
- 2) เกิดจากตา 2 ข้าง ส่งข้อมูลที่แตกต่างกันไปยังสมอง
- 3) เกิดจากการเติมสิ่งหนึ่งสิ่งใด
- 4) เกิดจากการเกิดมูมหรือ การตัดกันของเส้น
- 5) เกิดจากการเปรียบเทียบ หรือขนาดสัมพัทธ์
- 6) เกิดจากสิ่งแวดล้อม
- 7) เกิดจากการมองภาพด้วยนัยน์ตาทั้งสองข้าง
- 8) เกิดจากเซลล์ประสาทตามีขีดจำกัดในการรับรู้

¹⁰⁸ อาจารย์จันท์ จันทมาศ, ลีกล้วยธรรมดา. (กรุงเทพฯ: มติชน, 2556), 103.

9) เกิดจากสมบัติของแสง เช่น ภาพมีขนาดใหญ่กว่าวัตถุของจริง¹⁰⁹

1.5.8 การหยั่งจิต (Insight)

การหยั่งจิตเพื่อรู้ความในใจของบุคคลอื่น ทำได้โดยวิธีอ้อมเท่านั้น ได้แก่ การสังเกตพฤติกรรมภายนอกและสรุปเชิงสันนิษฐาน ว่าความในใจหรือกระบวนการที่เกิดขึ้นในใจของเขาเป็นอย่างไร พฤติกรรมภายนอกที่ใช้ในการสันนิษฐานความในใจ แบ่งออกได้ดังนี้

1) คำรายงาน (Verbal Reports) ได้แก่ คำพูดที่พรรณนาความรู้สึกนึกคิด เช่น รู้สึกร้อน รู้สึกดีใจ หรือการกระทำเช่นนี้ไม่ถูกต้อง ฯลฯ คำรายงานช่วยให้สันนิษฐานความในใจของผู้พูดเป็นอย่างไร เช่น สันนิษฐานว่า เขา รู้สึกร้อน ดีใจ เห็นว่าทำไม่ถูก ฯลฯ การสันนิษฐานความในใจ โดยอาศัยคำรายงานนั้น มีปัญหาสองประการ หนึ่งคือ ความตรงตามความจริง คำรายงานอาจไม่ตรงตามความจริง สองคือ ความไม่รู้ มีกระบวนการหลายอย่างที่เกิดขึ้นในใจของคนเรา โดยที่ส่วนใหญ่ไม่ทราบว่าเกิดขึ้นได้อย่างไร เช่น กระบวนการเรียนรู้บางอย่าง คนเรากลัวงู โดยไม่รู้ว่าความกลัวงูนี้เรียนรู้ได้อย่างไร คนเราเรียนรู้ภาษาพูดตั้งแต่เล็ก โดยไม่รู้ว่ากระบวนการเรียนรู้ภาษาเป็นอย่างไร ฯลฯ

2) พฤติกรรมอื่น ๆ ซึ่งไม่ใช่คำรายงานความรู้สึกนึกคิด เป็นทั้งการกระทำเช่น การยักคิ้ว การหวาด การโทรศัพท์ การใส่เสื้อผ้าราคาแพง และวาจา ที่ไม่ใช่การพรรณนาความรู้สึกนึกคิด เช่น การพูดหรือเขียนเกี่ยวกับเรื่องราวต่าง ๆ การใช้พฤติกรรมเหล่านี้ เมื่อสันนิษฐานความในใจก็อาจผิดพลาดได้ เนื่องจากการเสแสร้งของคนหรือจากข้อมูลพฤติกรรมน้อยเกินไป

การสันนิษฐานความในใจจึงต้องอาศัยพฤติกรรมภายนอก ทั้งที่เป็นคำรายงานของบุคคลและที่เป็นพฤติกรรมอื่น ๆ ไม่ว่าจะป็นกายกรรมหรือวจีกรรม และต้องมีข้อมูลพฤติกรรมมากเพียงพอด้วย เพื่อไม่ให้การสันนิษฐานจะผิดพลาด¹¹⁰

จากแนวคิดเกี่ยวกับจิตวิทยาการทดลอง (Experimental Psychology) ของนักวิชาการ สรุปองค์ความรู้แนวคิดจิตวิทยาในสาขาจิตวิทยาการทดลอง ว่าเป็นวิชาที่ศึกษาเกี่ยวกับต้นกำเนิดจิตวิทยาการทดลอง ครอบคลุมการทดลองทางจิตวิทยา การทดลองทางจิตวิทยา วิธีวิจัยทางจิตวิทยา ประสาทสัมผัสและการรับรู้ และกระบวนการเรียนรู้โมโนทัศน์

¹⁰⁹ Linda Puritz, **Historical reality or "seductive mirage" a history of the Isan peasant family economy: the case of a Chaiyaphum village** (Chulalongkorn University/Bangkok, 1998), 213.

¹¹⁰ Phillip F. Chance, **Learning & Behavior** (Belmont CA:Wadsworth/Thomson Learning, 2003), 79.

1.6 แนวคิดเกี่ยวกับจิตวิทยาการเรียนรู้ (Learning Psychology)

จิตวิทยาการเรียนรู้ (Learning Psychology) มีนักการศึกษาหลายท่าน ได้ศึกษาจิตวิทยาการเรียนรู้ ประกอบด้วย องค์ความรู้เกี่ยวกับธรรมชาติของการเรียนรู้ ทฤษฎีการเรียนรู้ การถ่ายโยงการเรียนรู้ การเสริมแรง การลงโทษ และการปรับแต่งพฤติกรรม ผู้วิจัยสรุปได้ดังต่อไปนี้

1.6.1 ธรรมชาติของการเรียนรู้ (Nature of learning)

การเรียนรู้ เกิดขึ้นเมื่อมีสิ่งเร้า (Stimulus) มากระตุ้นบุคคล ระบบประสาทจะตื่นตัว เกิดการรับสัมผัส (Sensation) ด้วยประสาทสัมผัสทั้ง 5 แล้วส่งกระแสประสาทไปยังสมอง เพื่อแปลความหมาย โดยอาศัยประสบการณ์เดิม เป็นการรับรู้ (Perception) ใหม่ อาจสอดคล้องหรือแตกต่างไปจากประสบการณ์เดิม แล้วสรุปผลของการรับรู้เป็นความเข้าใจหรือความคิดรวบยอด (Concept) และมีปฏิกิริยาตอบสนอง (Response) ตามที่รับรู้ ทำให้เกิดการเปลี่ยนแปลงพฤติกรรม แสดงว่าเกิดการเรียนรู้ มนุษย์จะมีการเรียนรู้เมื่อมนุษย์ได้ทำกิจกรรมแล้วเกิดประสบการณ์ ประสบการณ์ที่สะสมมาก ๆ หลาย ๆ ครั้ง ทำให้เกิดการเรียนรู้ และพัฒนาสิ่งที่เรียนรู้จนเกิดเป็นทักษะ ความชำนาญ ดังนั้นการเรียนรู้ของมนุษย์เป็นการเปลี่ยนแปลงพฤติกรรมที่ค่อนข้างถาวร กระบวนการเรียนรู้เกิดขึ้นตลอดเวลา โดยอาศัยประสบการณ์ในชีวิต วุฒิภาวะทั้งด้านร่างกาย อารมณ์ สังคม และสติปัญญา การเรียนรู้ไม่ใช่วุฒิภาวะแต่ต้องอาศัยวุฒิภาวะ การเปลี่ยนแปลงชั่วคราว ไม่เป็นการเรียนรู้¹¹¹ นักจิตวิทยาได้ทำการศึกษาวิจัย เกี่ยวกับการเรียนรู้ของสัตว์และมนุษย์ พบว่าพฤติกรรมการเรียนรู้ เกิดจากการประยุกต์ทฤษฎีของการเรียนรู้¹¹²

ธรรมชาติการเรียนรู้ของบุคคลมี 4 ขั้นตอน คือ 1) ความต้องการของผู้เรียน (Want) คือ ผู้เรียนอยากทราบอะไร เมื่อผู้เรียนมีความต้องการอยากรู้อยากเห็นสิ่งใด จะช่วยให้ผู้เรียนเกิดการเรียนรู้ได้ 2) สิ่งเร้าที่น่าสนใจ (Stimulus) ก่อนที่จะเรียนรู้ จะต้องมสิ่งเร้าที่น่าสนใจและน่าสัมผัส ทำให้ตื่นนอนขวยและใส่ใจที่จะเรียนรู้สิ่งนั้น ๆ 3) การตอบสนอง (Response) เมื่อมีสิ่งเร้าที่น่าสนใจและน่าสัมผัส มนุษย์จะทำการสัมผัสโดยใช้ประสาทสัมผัสต่าง ๆ ทำให้มีการแปลความหมายจากการสัมผัสสิ่งเร้าเป็นการรับรู้ จำได้ ประสานความรู้เข้าด้วยกัน มีการเปรียบเทียบและคิดอย่างมี

¹¹¹ สอนจันทร์ เสียงเย็น, เอกสารประกอบการสอน รายวิชาจิตวิทยาสำหรับครู (อุตรธานี: มหาวิทยาลัยราชภัฏอุตรธานี, 2559), 143-147.

¹¹² Dumont Hanna, Istance David and Francisco Benavides, **The Nature of Learning Using Research to Inspire Practice** (Paris: Organisation for Economic Co-operation and Development, 2010), 116.

เหตุผล และ 4) การได้รับรางวัล (Reward) หลังจากการตอบสนอง มนุษย์อาจเกิดความพึงพอใจนำไปพัฒนาคุณภาพชีวิต¹¹³

ดังนั้น ธรรมชาติของการเรียนรู้ของแต่ละบุคคล เกิดจากมีความต้องการที่จะเรียนรู้ตามสิ่งเร้าและเกิดการเรียนรู้ขึ้น ถ้าสิ่งเร้านั้นตรงกับความต้องการที่แท้จริงของตน ด้วยการตอบสนองต่อสิ่งเร้า อันเกิดจากประสบการณ์ในชีวิต วุฒิภาวะ ทั้งด้านร่างกาย อารมณ์ สังคม และสติปัญญา ของบุคคลแต่ละช่วงวัย การเรียนรู้จะได้ผล ถ้าเกิดความพึงพอใจและมีการนำไปใช้ในชีวิตจริง

1.6.2 ทฤษฎีการเรียนรู้ (Learning theory)

การเรียนรู้ เป็นกระบวนการทั้งด้านสมรรถภาพ ทักษะ และทัศนคติ ที่คนเราได้รับตั้งแต่ทารกจนเป็นผู้ใหญ่ กระบวนการเรียนรู้จึงเป็นส่วนสำคัญของความสามารถของคน นักการศึกษาหลายท่านกล่าวว่า “การเรียนรู้ คือ การเปลี่ยนแปลงพฤติกรรม ซึ่งเป็นผลมาจากประสบการณ์ที่คนเรามีปฏิสัมพันธ์กับสิ่งแวดล้อม”¹¹⁴ ในการเรียนรู้ที่เกิดขึ้น มีการศึกษาค้นคว้าด้านความรู้ที่เกี่ยวข้องกับการเรียนรู้ จนเกิดเป็นทฤษฎีการเรียนรู้¹¹⁵ สอดคล้องกับ ทิศนา ขัมมณี¹¹⁶ ที่กล่าวว่า “ทฤษฎีการเรียนรู้ เป็นแนวความคิด ที่ได้รับการยอมรับว่า สามารถใช้อธิบายลักษณะของการเกิดการเรียนรู้ หรือการเปลี่ยนแปลงพฤติกรรมได้” ขณะที่สุรางค์ ไคว้ตระกูล กล่าวว่า การเรียนรู้เป็นการเปลี่ยนแปลงพฤติกรรม ซึ่งเกิดจากประสบการณ์ที่คนเราเคยมีปฏิสัมพันธ์กับสิ่งแวดล้อม หรือจากการฝึกหัด ดังนั้นจึงควรส่งเสริมช่วยเหลือบุคคล ให้สามารถเกิดการเรียนรู้หรือมีความรู้และมีทักษะอย่างมีประสิทธิภาพ¹¹⁷

โดยสรุป ทฤษฎีการเรียนรู้ เป็นแนวความคิด หลักการ รวมทั้งกระบวนการเรียนรู้ที่ได้จากการศึกษาค้นคว้าและทดลอง จนเป็นที่ยอมรับว่าสามารถอธิบายถึงลักษณะของการเกิดการเรียนรู้ หรือการเปลี่ยนแปลงพฤติกรรม ซึ่งเป็นผลจากประสบการณ์ที่มีปฏิสัมพันธ์กับสิ่งแวดล้อม

¹¹³ ศศิธร เวียงวะลัย, *การจัดการเรียนรู้* (กรุงเทพฯ: โอเดียนสโตร์, 2556), 195-196.

¹¹⁴ R. LaPort and R. Nath, “Role of performance Goals in Prose Learning,” *Journal of Education Psychology*, 68 (1976): 260-264.

¹¹⁵ สอนจันทร์ เสียงเย็น, *เอกสารประกอบการสอน รายวิชาจิตวิทยาสำหรับครู* (อุตรธานี: มหาวิทยาลัยราชภัฏอุตรธานี, 2559), 152.

¹¹⁶ ทิศนา ขัมมณี, *ศาสตร์การสอน* (กรุงเทพฯ: ด่านสุทธาการพิมพ์ จำกัด, 2550), 43.

¹¹⁷ สุรางค์ ไคว้ตระกูล, *จิตวิทยาทั่วไป* (กรุงเทพฯ: สำนักพิมพ์จุฬาลงกรณ์มหาวิทยาลัย, 2555), 186.

1.6.3 การถ่ายโอนการเรียนรู้ (Learning transfer)

การถ่ายโอนการเรียนรู้ หมายถึง การนำสิ่งที่เรียนรู้แล้วในอดีตมาใช้แก้ปัญหา หรือนำมาสัมพันธ์กับสภาพการณ์ใหม่ ๆ ในปัจจุบันหรืออนาคต ความสำคัญของการถ่ายโอนการเรียนรู้ คือ 1) การถ่ายโอนการเรียนรู้จะทำให้ครูเข้าใจถึงวิธีการสอน ที่จะช่วยให้เด็กนำไปใช้ในชีวิตจริงได้ 2) การถ่ายโอนการเรียนรู้จะทำให้ครูจัดหลักสูตรที่เหมือนหรือสัมพันธ์กับชีวิตจริงนอกโรงเรียน ทฤษฎีการถ่ายโอนการเรียนรู้ (Transfer of Learning Theory) ธอร์นไดค์ (Thorndike) กล่าวถึง การถ่ายโอนการเรียนรู้จากสถานการณ์หนึ่งไปสู่อีกสถานการณ์หนึ่ง สถานการณ์ทั้งสองจะต้องมีองค์ประกอบที่คล้ายคลึงกัน เกสตัลท์ (Gestalt) กล่าวว่า การถ่ายโอนการเรียนรู้จะเกิดขึ้นเมื่อผู้เรียนได้มองเห็นรูปร่างทั้งหมดของปัญหาและรับรู้ความสัมพันธ์นั้น กล่าวคือ สถานการณ์ใหม่จะต้องสัมพันธ์กับสถานการณ์เดิม¹¹⁸ การถ่ายโอนการเรียนรู้มี 3 ประเภท คือ 1) การถ่ายโอนชนิดบวก (Positive Transfer) โดยการเรียนรู้ครั้งก่อนส่งเสริมการเรียนรู้ใหม่ให้สะดวกและรวดเร็วขึ้น 2) การถ่ายโอนชนิดลบ (Negative Transfer) โดยการเรียนรู้ครั้งก่อนไม่ส่งเสริมให้เกิดการเรียนรู้ใหม่ และ 3) การถ่ายโอนชนิดศูนย์ (Zero Transfer) การกระทำครั้งก่อนไม่ส่งผลกระทบต่อการกระทำใหม่เลย¹¹⁹

ดังนั้น การถ่ายโอนการเรียนรู้เกิดขึ้นได้ 2 ลักษณะ คือ การถ่ายโอนการเรียนรู้ทางบวก (Positive Transfer) คือ การถ่ายโอนการเรียนรู้ชนิดที่ผลของการเรียนรู้งานหนึ่งช่วยให้ผู้เรียนเกิดการเรียนรู้อีกงานหนึ่งได้เร็วขึ้น ง่ายขึ้น หรือดีขึ้น และการถ่ายโอนการเรียนรู้ทางลบ (Negative Transfer) คือ การถ่ายโอนการเรียนรู้ชนิดที่ผลของการเรียนรู้งานหนึ่งไปขัดขวางทำให้ผู้เรียนเกิดการเรียนรู้อีกงานหนึ่งได้ช้าลง หรือยากขึ้นและไม่ได้ดีเท่าที่ควร

1.6.4 การเสริมแรง (Reinforcement)

สกินเนอร์ (Skinner) เสนอการใช้การเสริมแรงเพื่อการจูงใจบุคคลให้เกิดพฤติกรรมใหม่ ทำพฤติกรรมซ้ำหรือหยุดพฤติกรรมที่ไม่พึงประสงค์เป็น law of effect โดยมองการเสริมแรงเป็น 2 ด้าน ได้แก่ 1) การเสริมแรงทางบวก (Positive reinforcement) เป็นการให้ผลตอบแทนในสิ่งที่บุคคลอยากได้ เช่น เงิน ค่ายกย่อง ความก้าวหน้าในหน้าที่การงาน การเพิ่มสวัสดิการ การให้วันหยุด เป็นต้น เพื่อจูงใจให้บุคคลเกิดแรงจูงใจที่จะกระทำพฤติกรรมพึงประสงค์ 2) การเสริมแรงทางลบ (Negative reinforcement) เป็นการไม่ให้ผลตอบแทนที่บุคคลไม่ต้องการ

¹¹⁸ Farhad Analoui, **Training and transfer of learning** (England, Avebury: Industrial and Labor Relations Review Industrial and Labor Relations Review, 1993), 55-73.

¹¹⁹ อารี พันธุ์มณี, **จิตวิทยาการเรียนการสอน** (กรุงเทพฯ: ต้นอ้อ, 2548), 61.

โดยมีการกำหนดพฤติกรรมไม่พึงประสงค์ที่ต้องไม่กระทำและบทลงโทษต่าง ๆ เช่น ไล่ออก ตัดเงินเดือน ตักเตือน หากบุคคลกระทำพฤติกรรมพึงประสงค์ ก็จะไม่ให้ผลตอบแทนทางลบแก่ผู้นั้น¹²⁰

การเสริมแรง มีหลักเกณฑ์การให้เพื่อประโยชน์สูงสุด แบ่งเป็น 2 แบบ¹²¹ คือ

1. การให้การเสริมแรงอย่างสม่ำเสมอ-ทุกครั้งที่ทำพฤติกรรม ทำให้เกิดการเรียนรู้เร็วมาก ทำให้พฤติกรรมเพิ่มขึ้นหรือลดลงอย่างรวดเร็ว แต่พฤติกรรมอาจไม่คงทน

2. การให้การเสริมแรงแบบครั้งคราว-ไม่ได้ให้การเสริมแรงทุกครั้งที่ทำพฤติกรรม เกิดการเรียนรู้ช้ากว่า การให้การเสริมแรงอย่างสม่ำเสมอ แต่พฤติกรรมที่เกิด จะมีความคงทนมากกว่า แบ่งเป็น 4 ลักษณะ

- ให้รางวัลตามช่วงเวลาที่กำหนด (Fixed Interval Reinforcement Schedule – FI) คือกำหนดช่วงเวลาในการให้รางวัลแน่นอน ดังนั้น ความกระตือรือร้นในการทำพฤติกรรมจะมีมากหลังจากที่ได้รับ

- ให้รางวัลในช่วงเวลาที่ต่างกัน (Variable Interval Reinforcement Schedule – VI) คือเวลาในการให้รางวัลไม่แน่นอน และแต่ละคนก็ได้ไม่พร้อมกัน ไม่ควรใช้กับการให้เงิน แต่ควรให้การชมเชย หรือการให้รางวัลพิเศษมากกว่า

- ให้รางวัลตามที่กำหนด (Fixed Ratio Reinforcement Schedule – FR) คือให้รางวัลเมื่อทำตามที่กำหนด พฤติกรรมที่ได้จะมีความถี่สูงกว่าแบบ FR แต่เหมาะกับการทำงานที่สามารถวัดเป็นจำนวนขึ้น

- ไม่กำหนดการให้รางวัล (Variable Ratio Reinforcement Schedule – VR) คือให้รางวัลตามความสามารถ และไม่ได้กำหนดว่าต้องทำอะไรถึงจะได้รางวัล

สกินเนอร์ (Skinner) ได้แบ่งวิธีการให้การเสริมแรง ไว้ 5 แบบ ได้แก่

- 1) การให้อย่างต่อเนื่อง (Continuous Reinforcement) เป็นการให้การเสริมแรงทางบวกอย่างต่อเนื่อง ทุกครั้งที่ทำพฤติกรรมที่กำหนดไว้
- 2) การให้ตามปริมาณงาน (Fixed Ratio) เป็นการให้การเสริมแรงตามปริมาณงานที่บุคคลกระทำ หรือการจ่ายค่าตอบแทนการทำงานเป็นขึ้น
- 3) การให้ตามระยะเวลา (Fixed Interval) เป็นการให้การเสริมแรงเมื่อบุคคลกระทำพฤติกรรมพึงประสงค์ตามระยะเวลาที่แน่นอน เช่น ค่าจ้าง เงินเดือน ซึ่งทำให้บุคคลกระทำพฤติกรรมในระดับคงที่ และจะแสดงพฤติกรรมพึงประสงค์ให้เกิดขึ้นมาก ในช่วงใกล้วันรับค่าตอบแทน
- 4) การให้ตามปริมาณงานยืดหยุ่น (Variable Ratio) เป็นการให้ตามปริมาณงานแต่ไม่กำหนดตายตัว โดยอาจพิจารณาคุณภาพร่วมด้วย
- 5) การให้ตาม

¹²⁰ B. F. Skinner, **About Behaviorism** (New York: Alford A Kuapt F, 1974), 124.

¹²¹ H.M. Leftcourt, **Internal Versus External Control of Reinforcement**. (Review: Psychological Bulletin, 1966), 156.

ระยะเวลายืดหยุ่น (Variable Interval) เป็นการให้การเสริมแรงตามเวลา แต่ไม่มีกำหนดแน่นอน อาจให้หรือไม่ให้ก็ได้ เป็นการจูงใจให้บุคคลทำพฤติกรรมพึงประสงค์อย่างต่อเนื่อง โดยไม่อาจคาดเดาว่าจะได้รับผลตอบแทนเมื่อใด เช่น การให้รางวัลกับบุคลากรดีเด่นเฉพาะในวาระพิเศษเท่านั้น¹²²

สรุปได้ว่า การเสริมแรง (Reinforcement) คือการทำให้อัตราการตอบสนองหรือความถี่ของการแสดงพฤติกรรมเพิ่มขึ้น อันเป็นผลจากการได้รับสิ่งเสริมแรงที่เหมาะสม การเสริมแรงมี 2 ทาง ได้แก่ 1) การเสริมแรงทางบวก (Positive Reinforcement) เป็นการให้สิ่งเสริมแรงที่บุคคลพึงพอใจ ทำให้บุคคลแสดงพฤติกรรมถี่ขึ้น และ 2) การเสริมแรงทางลบ (Negative Reinforcement) เป็นการนำเอาสิ่งที่บุคคลไม่พึงพอใจออกไป ทำให้บุคคลแสดงพฤติกรรมถี่ขึ้น

1.6.5 การลงโทษ (Punishment)

การลงโทษ (Punishment) เป็นขั้นสุดท้ายของกระบวนการยุติธรรม ที่มีผลบังคับต่อผู้ที่ได้รับการพิจารณาว่ากระทำความผิดจริง มีทฤษฎีที่เกี่ยวข้องกับการลงโทษหลายทฤษฎี ขกกล่าวถึงโดยอ้างอิงทฤษฎีที่เกี่ยวข้องกับการลงโทษโดยตรง แบ่งออกเป็น 4 ทฤษฎี¹²³ ได้แก่

1) ทฤษฎีการลงโทษเพื่อแก้แค้นหรือทดแทนความผิด (Retributive Theory) เป็นการลงโทษที่มียาวนานตั้งแต่อดีต เป็นการลงโทษโดยสังคมเป็นผู้กระทำ เพื่อความเป็นระเบียบเรียบร้อย เป็นไปตามความถูกต้อง ประกอบด้วยเงื่อนไข 3 ประการ คือ ประการแรก ต้องเป็นการลงโทษเพื่อมุ่งแก้ไขความเสียหายที่ได้ก่อไว้ หรือทดแทนความรู้สึกที่สูญเสียไป ให้รู้สึกว่าเป็นการยุติธรรม จึงเป็นไปเพื่อความรู้สึกชอบธรรม ประการที่สอง ต้องกระทำด้วยความเป็นธรรม ทุกคนจะต้องเคารพและปฏิบัติตามกฎหมาย บุคคลที่ละเมิดจะต้องถูกดำเนินคดี การลงโทษจึงต้องมีความรุนแรงเท่ากับสิ่งที่ผู้กระทำได้ทำไป ประการสุดท้าย การลงโทษจะต้องได้สัดส่วนกับความร้ายแรงของความผิด ผู้กระทำผิดจะต้องได้รับโทษเท่ากับความเสียหายที่กระทำ

2) ทฤษฎีการลงโทษอรรถประโยชน์ (Utilitarian Theory) ต้องกำหนดความผิดและบัญญัติโทษสำหรับความผิดให้ชัดเจน เปิดเผยต่อสาธารณะ เพื่อป้องกันการกระทำผิดที่จะเกิดขึ้นอีกในอนาคตและเพื่อควบคุมพฤติกรรม เมื่อมีการกระทำผิดหรือการฝ่าฝืนผู้กระทำจะต้องได้รับโทษตามที่บัญญัติไว้ โดยต้องรวดเร็ว เสมอภาค มีมนุษยธรรม และรุนแรงตามความเหมาะสมของโทษ

¹²² เมธา ทริมเทพาธิป, **ทฤษฎีการเสริมแรงของสกินเนอร์**, สืบค้น 11 ตุลาคม 2560, จาก <https://www.gotoknow.org/posts/646482>.

¹²³ Harry E. Allen and Others, **Crime and Punishment** (New York: A Division of Macmillan Publishing, 1981), 75.

3) ทฤษฎีการลงโทษเพื่อแก้ไขฟื้นฟูผู้กระทำความผิด (Rehabilitative Theory) ผู้กระทำความผิดเสมือนเป็นผู้ป่วย การแก้ไขผู้กระทำความผิดให้เป็นคนดี ต้องมีหลายขั้นตอน ขั้นตอนแรกต้องตรวจสอบหาสาเหตุของปัญหา ขั้นตอนที่สองต้องวิเคราะห์สาเหตุ และขั้นตอนสุดท้ายแก้ไขที่สาเหตุ ทฤษฎีนี้มุ่งหมายจะป้องกันไม่ให้เกิดบุคคลที่กระทำความผิดซ้ำอีก ให้กลับตัวเป็นคนดี รวมทั้งให้กลับคืนสู่สังคมได้ตามปกติ ต้องมีการให้การเรียนรู้ การอบรม การฝึกอาชีพให้เพียงพอ ในการดำเนินชีวิตได้ รวมทั้งการพยายามช่วยไม่ให้รู้สึกมีปมด้อยจากการที่ได้รับการลงโทษ

4) ทฤษฎีการลงโทษ เพื่อปกป้องคุ้มครองสังคม (Social Protection Theory) มีวัตถุประสงค์เพื่อคุ้มครองสังคมให้ปลอดภัย แยกผู้กระทำความผิดออกจากสังคม ไม่ให้กระทำความผิดอีก มีหลักการสำคัญคือ การแก้ไขฟื้นฟูและอบรมนิสสัย เน้นการคุ้มครองสังคมให้ปลอดภัย การลงโทษ เน้นให้เหมาะสมเป็นรายบุคคล เพื่อปรับปรุงแก้ไขฟื้นฟูให้เป็นคนดี¹²⁴

สรุปได้ว่า การลงโทษ (Punishment) คือ การทำให้อัตราการตอบสนองหรือความถี่ของการแสดงพฤติกรรมลดลง การลงโทษมี 2 ทาง ได้แก่ 1) การลงโทษทางบวก (Positive Punishment) เป็นการให้สิ่งเร้าที่บุคคลที่ไม่พึงพอใจ มีผลทำให้บุคคลแสดงพฤติกรรมลดลง และ 2) การลงโทษทางลบ (Negative Punishment) เป็นการนำสิ่งเร้าที่บุคคลพึงพอใจ หรือสิ่งเสริมแรงออกไป มีผลทำให้บุคคลแสดงพฤติกรรมลดลง

1.6.6 การปรับแต่งพฤติกรรม (Behavior Customization)

การปรับแต่งพฤติกรรม โดยหลักการดำเนินการเป็นขั้นตอน¹²⁵ ดังต่อไปนี้
 ขั้นตอนที่ 1 เลือกพฤติกรรมเป้าหมายที่ต้องการให้เกิดขึ้น โดยที่พฤติกรรมนั้นจะต้องเฉพาะเจาะจง และควรแบ่งพฤติกรรมออกเป็นช้อย่อย ๆ เริ่มจากง่ายไปยาก

ขั้นตอนที่ 2 เลือกตัวเสริมแรงทางบวกที่เหมาะสม เช่น คำชมเชย หรือให้รางวัลที่เป็นวัตถุสิ่งของ

ขั้นตอนที่ 3 ลงมือปฏิบัติปรับแต่งพฤติกรรมพร้อมกับให้การเสริมแรงควบคู่กันไป โดยให้การเสริมแรงแก่พฤติกรรมย่อยจากง่ายไปหายากทีละพฤติกรรม จะต้องให้การเสริมแรงทันทีที่เกิดพฤติกรรมที่ต้องการ ตัวเสริมแรงต้องพอเหมาะและเป็นที่ต้องการ ไม่ควรมากหรือน้อยเกินไป

¹²⁴ Robert E. Slavin, "Synthesis of Research of Cooperative Learning," *Educational Leadership*, 5 (February 1991), 71-82.

¹²⁵ Donald M. Anderson, *Build-to-order & Mass Customization: The Ultimate Supply Chain Management and Lean Manufacturing Strategy for Low-Cost on-Demand Production without Forecasts or Inventory* (Cambria: CIM Press, 2003), 1550-1557.

สรุปได้ว่า การปรับแต่งพฤติกรรม เป็นการเสริมสร้างให้เกิดพฤติกรรมใหม่ โดยใช้วิธีการเสริมแรงกระตุ้น ให้เกิดพฤติกรรมที่เล็กลงที่ละน้อย จนกระทั่งเกิดพฤติกรรมตามต้องการ จากแนวคิดเกี่ยวกับจิตวิทยาการเรียนรู้ (Learning Psychology) ของนักวิชาการ สรุปองค์ความรู้จิตวิทยาการเรียนรู้ ว่าเป็นวิชาที่ศึกษาเกี่ยวกับธรรมชาติของการเรียนรู้ ทฤษฎี การเรียนรู้ การถ่ายโยงการเรียนรู้ การเสริมแรง การลงโทษ และการปรับแต่งพฤติกรรม

1.7 แนวคิดเกี่ยวกับจิตวิทยาการศึกษา (Educational Psychology)

จิตวิทยาการศึกษา (Educational Psychology) มีนักการศึกษาหลายท่าน ได้ศึกษา จิตวิทยาการศึกษา ประกอบด้วยองค์ความรู้เกี่ยวกับความแตกต่างระหว่างบุคคล พัฒนาการเซวาร์ปัญญา พัฒนาการทางจริยธรรม การพัฒนาทักษะ ทฤษฎีหลักสูตรและการสอน นวัตกรรมและเทคโนโลยี การศึกษา การวัดและประเมินผลทางการศึกษา การบริหารจัดการชั้นเรียน และการส่งเสริมความเป็น ครูที่ดี ผู้วิจัยพอสรุปดังต่อไปนี้

1.7.1 ความแตกต่างระหว่างบุคคล (Individual Differences)

ตามแนวคิดของดีเฟลอร์ (Defleur) อธิบายว่า บุคคลมีความแตกต่างกัน หลายประการ เช่น บุคลิกภาพ ทัศนคติ สติปัญญา และความสนใจ เป็นต้น ความแตกต่างนี้ขึ้นอยู่กับ สภาพทางสังคมและวัฒนธรรม ทำให้มีพฤติกรรม การสื่อสารและการเลือกเปิดรับสารต่างกัน ได้แก่

- 1) ความแตกต่างกันขององค์ประกอบทางจิตวิทยาส่วนบุคคล
- 2) ความแตกต่างโดยลักษณะทางชีวภาค หรือทางร่างกายของแต่ละบุคคล ส่วนใหญ่มาจากความแตกต่างที่เกิดจากการเรียนรู้
- 3) เปิดรับความคิดเห็นแตกต่างกัน เพราะมนุษย์ถูกเลี้ยงภายใต้สภาพการณ์ ต่าง ๆ
- 4) ลักษณะทางจิตวิทยาส่วนบุคคลที่แตกต่างกัน เกิดจากการเรียนรู้สิ่งแวดล้อม ต่างกัน ทำให้เกิดทัศนคติ ค่านิยม และความเชื่อต่างกัน¹²⁶

สรุปได้ว่า บุคคลแต่ละคนก็มีความแตกต่างจากคนอื่นหลายประการ เช่น รูปร่าง ความฉลาดทางความคิดและอารมณ์ มนุษย์ทุกคน จึงมีความแตกต่างกันทั้งทางร่างกายและ สิ่งแวดล้อม ความแตกต่างของมนุษย์เป็นเรื่องที่ควรเข้าใจและศึกษา เพื่อให้เข้าใจเพื่อนมนุษย์ด้วยกัน

1.7.2 พัฒนาการเซวาร์ปัญญา (Cognitive Development)

แนวคิดพัฒนาการเซวาร์ปัญญาของเพียเจต์ (Piaget) อธิบายว่า การเรียนรู้ของเด็กเป็นไปตามพัฒนาการทางสติปัญญา ซึ่งจะมีพัฒนาการไปตามวัยต่าง ๆ เป็นลำดับขั้น พัฒนาการ

¹²⁶ สุธีรา เฝ้าโภคสถิต, จิตวิทยาทั่วไป (กรุงเทพฯ: แม็ค, 2543), 26.

เป็นสิ่งที่ขึ้นไปตามธรรมชาติ ไม่ควรเร่งให้ข้ามพัฒนาการจากขั้นหนึ่งไปสู่อีกขั้นหนึ่ง เพราะจะทำให้เกิดผลเสียแก่เด็ก แต่การจัดประสบการณ์ส่งเสริมพัฒนาการในช่วงที่กำลังจะพัฒนาไปสู่ขั้นที่สูงกว่าสามารถช่วยให้เกิดการพัฒนาไปอย่างรวดเร็ว พัฒนาการทางสติปัญญาของบุคคลเป็นไปตามวัยต่าง ๆ เป็นลำดับขั้น¹²⁷ ดังนี้

1) ขั้นประสาทรับรู้และการเคลื่อนไหว (Sensori-Motor Stage) ขั้นนี้เริ่มตั้งแต่แรกเกิดจนถึง 2 ปี พฤติกรรมของเด็กในวัยนี้ ขึ้นอยู่กับการเคลื่อนไหวเป็นส่วนใหญ่ เช่น การไขว่คว้า การเคลื่อนไหว การมอง การดู วัยนี้เด็กแสดงออกทางด้านร่างกายให้เห็นว่ามีสติปัญญาด้วยการกระทำ เด็กสามารถแก้ปัญหาได้ แม้ไม่สามารถอธิบายได้ด้วยคำพูด เด็กต้องมีโอกาสปะทะกับสิ่งแวดล้อมด้วยตนเอง ซึ่งถือว่าเป็นสิ่งจำเป็นสำหรับพัฒนาการด้านสติปัญญา ความคิดในขั้นนี้มีความคิดความเข้าใจก้าวหน้าอย่างรวดเร็ว เช่น สามารถประสานงานระหว่างกล้ามเนื้อ และสายตา เด็กในวัยนี้มักจะทำอะไรซ้ำบ่อย ๆ เป็นการเลียนแบบ พยายามแก้ปัญหาแบบลองผิดลองถูก เมื่อสิ้นระยะนี้ เด็กจะมีการแสดงออกของพฤติกรรมอย่างมีจุดมุ่งหมาย และสามารถแก้ปัญหาโดยการเปลี่ยนวิธีการต่าง ๆ ให้ได้สิ่งที่ต้องการ การคิดส่วนใหญ่อยู่เฉพาะสิ่งที่สามารถสัมผัสได้เท่านั้น

2) ขั้นก่อนปฏิบัติการคิด (Preoperational Stage) ขั้นนี้เริ่มตั้งแต่อายุ 2-7 ปี แบ่งออกเป็นขั้นย่อย 2 ขั้น คือ

2.1) ขั้นก่อนเกิดสัจกัป์ (Preconceptual Thought) เป็นขั้นพัฒนาการของเด็กอายุ 2-4 ปี เป็นช่วงที่เด็กเริ่มมีเหตุผลเบื้องต้น สามารถโยงความสัมพันธ์ระหว่างเหตุการณ์ 2 เหตุการณ์หรือมากกว่า มาเป็นเหตุผลเกี่ยวโยงซึ่งกันและกัน เหตุผลของเด็กยังมีขอบเขตจำกัด เพราะเด็กยังคงยึดตนเองเป็นศูนย์กลาง ถือความคิดตนเองเป็นใหญ่ มองไม่เห็นเหตุผลของผู้อื่น ความคิดและเหตุผลของเด็กวัยนี้ จึงไม่ค่อยถูกต้องตามความเป็นจริง เรื่องความเข้าใจต่อสิ่งต่าง ๆ ยังคงอยู่ในระดับเบื้องต้น เช่น เข้าใจว่าเด็กหญิง 2 คน ชื่อเหมือนกัน จะมีทุกอย่างเหมือนกันหมด แสดงว่าความคิดรวบยอดยังไม่พัฒนาเต็มที่ แต่พัฒนาการทางภาษาของเด็กเจริญรวดเร็วมาก

2.2) ขั้นการคิดแบบญาณหยั่งรู้ นึกออกเองโดยไม่ใช้เหตุผล (Intuitive Thought) เป็นขั้นพัฒนาการของเด็ก อายุ 4-7 ปี ขั้นนี้เด็กจะเกิดความคิดรวบยอดเกี่ยวกับสิ่งต่าง ๆ ดีขึ้น รู้จักแยกประเภทและแยกชิ้นส่วนของวัตถุ เข้าใจความหมายของจำนวนเลข เริ่มมีพัฒนาการเกี่ยวกับการอนุรักษ์ สามารถแก้ปัญหาเฉพาะหน้าได้ โดยไม่คิดล่วงหน้าไว้ก่อน รู้จักนำความรู้ไปอธิบายหรือแก้ปัญหาอื่น สามารถนำเหตุผลทั่วไปมาสรุปแก้ปัญหา โดยไม่วิเคราะห์อย่างถี่ถ้วน การคิดหาเหตุผลของเด็กยังขึ้นอยู่กับสิ่งที่ตนรับรู้ หรือสัมผัสจากภายนอก

¹²⁷ Bernard M. Lall, **Ways Children Learn** (Illinois : Charles C. Thomas, 1983), 45-54.

3) ขั้นปฏิบัติการคิดด้านรูปธรรม (Concrete Operation Stage) ขั้นนี้เริ่มจากอายุ 7-11 ปี พัฒนาการทางด้านสติปัญญาและความคิดของเด็ก สามารถสร้างกฎเกณฑ์และตั้งเกณฑ์ในการแบ่งสิ่งแวดล้อมออกเป็นหมวดหมู่ได้ เด็กวัยนี้สามารถที่จะเข้าใจเหตุผล รู้จักการแก้ปัญหาสิ่งต่าง ๆ ที่เป็นรูปธรรมได้ สามารถจะเข้าใจเกี่ยวกับเรื่องความคงตัวของสิ่งต่าง ๆ สามารถที่จะเข้าใจความสัมพันธ์ของส่วนย่อย ส่วนรวม ลักษณะเด่นของเด็กวัยนี้คือ ความสามารถในการคิดย้อนกลับ ความสามารถในการจำของเด็กมีประสิทธิภาพขึ้น สามารถจัดกลุ่มหรือจัดการได้อย่างสมบูรณ์ สามารถสนทนากับบุคคลอื่น และเข้าใจความคิดของผู้อื่นได้ดี

4) ขั้นปฏิบัติการคิดด้วยนามธรรม (Formal Operational Stage) เริ่มจากอายุ 11-15 ปี ขั้นนี้พัฒนาการทางสติปัญญาและความคิดของเด็กเป็นขั้นสุดยอด คือเด็กในวัยนี้จะเริ่มคิดแบบผู้ใหญ่ ความคิดแบบเด็กจะสิ้นสุดลง เด็กสามารถที่จะคิดหาเหตุผลนอกเหนือไปจากข้อมูลที่มีอยู่ สามารถที่จะคิดแบบนักวิทยาศาสตร์ สามารถที่จะตั้งสมมุติฐานและทฤษฎี เด็กวัยนี้มีความคิดนอกเหนือไปกว่าสิ่งปัจจุบัน สนใจที่จะสร้างทฤษฎีเกี่ยวกับทุกสิ่งทุกอย่าง และพอใจที่จะคิดเกี่ยวกับสิ่งที่ไม่มีตัวตน หรือสิ่งที่เป็นนามธรรม

พัฒนาการทางการรู้คิดของเด็กในช่วงอายุ 6 ปีแรกของชีวิต เป็นประสบการณ์สำคัญที่เด็กควรได้รับการส่งเสริม มี 6 ชั้น ได้แก่

4.1) ขั้นความรู้แตกต่าง (Absolute Differences) เด็กเริ่มรับรู้ในความแตกต่างของสิ่งของที่มองเห็น

4.2) ขั้นรู้สิ่งตรงกันข้าม (Opposition) ขั้นนี้เด็กรู้ว่าของต่าง ๆ มีลักษณะตรงกันข้ามเป็น 2 ด้าน เช่น มี-ไม่มี หรือ เล็ก-ใหญ่

4.3) ขั้นรู้หลายระดับ (Discrete Degree) เด็กเริ่มรู้จักคิดสิ่งที่เกี่ยวข้องกับลักษณะที่อยู่ตรงกลางระหว่างปลายสุดสองปลาย เช่น ปานกลาง น้อย

4.4) ขั้นความเปลี่ยนแปลงต่อเนื่อง (Variation) เด็กสามารถเข้าใจเกี่ยวกับการเปลี่ยนแปลงของสิ่งต่าง ๆ เช่น บอกถึงความเจริญเติบโตของต้นไม้

4.5) ขั้นรู้ผลของการกระทำ (Function) ในขั้นนี้เด็กจะเข้าใจถึงความสัมพันธ์ของการเปลี่ยนแปลง

4.6) ขั้นการทดแทนอย่างลงตัว (Exact Compensation) เด็กจะรู้ว่าการทำให้ของสิ่งหนึ่งเปลี่ยนแปลง ย่อมมีผลต่ออีกสิ่งหนึ่ง¹²⁸

¹²⁸ วลัย สัตยาศัย, การเรียนรู้โดยใช้ปัญหาเป็นหลัก รูปแบบการเรียนรู้ที่ผู้เรียนเป็นศูนย์กลาง (กรุงเทพฯ: บุคเน็ท, 2547), 41-44.

ดังนั้น การส่งเสริมพัฒนาการเชาว์ปัญญา ควรคำนึงถึงพัฒนาการทางสติปัญญา ให้เด็กมีอิสระที่จะเรียนรู้ และพัฒนาความสามารถไปตามระดับพัฒนาการ ควรเน้นให้ใช้ศักยภาพของตนเองให้มากที่สุด ให้พบความแปลกใหม่ อาศัยกิจกรรมการค้นพบ เน้นกิจกรรมการสำรวจและการเพิ่มขยายความคิด ส่งเสริมพัฒนาการทางสติปัญญา โดยใช้คำถาม ให้ฟังมากขึ้น ให้เสรีภาพที่จะเลือกกิจกรรมต่าง ๆ ให้แก้ไขข้อผิดพลาดด้วยตนเอง การวัดระดับพัฒนาการทางสติปัญญาจากสิ่งที่เกิดจากกระบวนการคิด ยอมรับในความสามารถพัฒนาการทางสติปัญญาที่แตกต่างกัน ตระหนักให้เรียนรู้ด้วยความเข้าใจ และประเมินผลด้วยการให้เหตุผลจากการตอบ เพื่อสร้างการพัฒนาทางสติปัญญา

1.7.3 พัฒนาการทางจริยธรรม (Developmental Ethics)

โคลเบอร์ก (Kolberg) มีความเชื่อว่า มนุษย์เป็นสัตว์ที่มีสมอง สามารถเกิดการเรียนรู้ เพื่อการปรับตัว ให้ดำรงชีวิตอยู่ในสภาพแวดล้อมได้ และอธิบายว่า จริยธรรมมีพัฒนาการตามระดับวุฒิภาวะ เพราะจริยธรรมของมนุษย์เกิดจากกระบวนการทางปัญญา เมื่อมนุษย์มีการเรียนรู้มากขึ้น โครงสร้างทางปัญญาเพิ่มพูนขึ้น จริยธรรมก็พัฒนาตามวุฒิภาวะ แบ่งพัฒนาการจริยธรรมออกเป็น 3 ระดับ ๆ ละ 2 ชั้น ดังนี้

ระดับที่ 1 ระดับก่อนเกณฑ์สังคม (Pre conventional level) อายุ 2-10 ปี การเรียกว่าก่อนเกณฑ์สังคม เพราะเด็กในวัยนี้ยังไม่เข้าใจกฎเกณฑ์สังคม แต่จะรับกฎเกณฑ์ข้อกำหนดว่าอะไรดี ไม่ดี จากผู้มีอำนาจเหนือตน เช่น พ่อแม่ ครู หรือ เด็กที่โตกว่า จริยธรรมในระดับนี้ คือ หลีกเลี่ยงการลงโทษ และคิดถึงผลตอบแทนที่เป็นประโยชน์ เช่น การแสวงหารางวัล

ขั้นที่ 1 การเชื่อฟังและการลงโทษ (obedience and punishment orientation) พฤติกรรมดี คือ พฤติกรรมที่ทำแล้วได้รางวัล พฤติกรรมไม่ดี คือ พฤติกรรมที่ทำแล้วได้รับการลงโทษ

ขั้นที่ 2 กฎเกณฑ์เป็นเครื่องมือเพื่อประโยชน์ของตนเอง (instrumental relativist orientation) เด็กจะเชื่อฟังหรือทำตามผู้ใหญ่ ถ้าคิดว่าตนเองจะได้รับประโยชน์ หรือได้รับความพึงพอใจ

ระดับที่ 2 ระดับจริยธรรมตามกฎเกณฑ์สังคม (conventional morality) ช่วงอายุระหว่าง 10-20 ปี ผู้ที่อยู่ช่วงอายุนี้นี้ ส่วนใหญ่สามารถที่จะปฏิบัติตามกฎเกณฑ์สังคม เพราะรู้ว่าเป็นกฎเกณฑ์

ขั้นที่ 3 หลักการทำตามผู้อื่นเห็นชอบ (good boy nice girl orientation) อายุ 9-13 ปี เป็นการทำตามกฎเกณฑ์ของสังคม เพื่อจะได้รับการยอมรับว่าเป็นเด็กดี

ขั้นที่ 4 หลักการทำตามกฎระเบียบสังคม (law and order orientation) อายุ 14-20 ปี เป็นขั้นที่ยอมรับในอำนาจและกฎเกณฑ์ของสังคม พร้อมทั้งจะปฏิบัติตามกฎเกณฑ์ของสังคม

ระดับที่ 3 ระดับจริยธรรมเหนือกฎเกณฑ์สังคม (Post conventional level) โดยปกติคนจะพัฒนาถึงระดับนี้ หลังจากอายุ 20 ปี แต่ไม่มากนัก จริยธรรมระดับนี้จะอยู่เหนือกฎเกณฑ์สังคม คือคนจะดี เข้าใจความหมายของหลักการและมาตรฐานทางจริยธรรม ด้วยวิจาร์ณญาณของตนเอง วิเคราะห์ด้วยตนเอง โดยคำนึงถึงความสำคัญและประโยชน์เสมอภาคในสิทธิมนุษยชน

ขั้นที่ 5 หลักการทำตามสัญญาสังคม (social contract orientation) เป็นขั้นที่เน้นความสำคัญของมาตรฐานทางจริยธรรม ที่คนส่วนใหญ่ในสังคมยอมรับว่าเป็นสิ่งที่ถูกต้องสมควรปฏิบัติตาม โดยพิจารณาถึงประโยชน์และสิทธิซึ่งกันและกัน ในขั้นนี้ ถูก-ผิดจะขึ้นอยู่กับค่านิยมและความคิดเห็นของแต่ละบุคคล

ขั้นที่ 6 หลักการทางจริยธรรมที่เป็นสากล (universal ethical principle orientation) ขั้นนี้เป็นขั้นที่แต่ละบุคคล เลือกที่จะปฏิบัติตามหลักการทางจริยธรรมด้วยตัวเอง และเมื่อเลือกแล้ว ก็ปฏิบัติอย่างคงเส้นคงวา เป็นหลักการเพื่อมนุษยธรรม เพื่อความเสมอภาคในสิทธิมนุษยชน และเพื่อความยุติธรรมของมนุษย์ทุกคน¹²⁹

สรุปได้ว่า พัฒนาการทางจริยธรรมของมนุษย์พัฒนาไปตามวัย และวุฒิภาวะทางสติปัญญา พัฒนาการทางจริยธรรมของมนุษย์ ค่อยๆพัฒนาไปตามวันเวลา เจริญขึ้นตามวุฒิภาวะ จริยธรรมเก่าพัฒนาตามเวลาที่มีวุฒิภาวะเพิ่มขึ้น เกิดเป็นจริยธรรมใหม่ จริยธรรมต้องสร้างเสริมและสะสมจากการเรียนรู้ในสภาพแวดล้อม ด้วยกระบวนการทางสังคม และจะเรียนรู้ได้ตามความสามารถของวุฒิภาวะ ซึ่งกำหนดโดยปฏิสัมพันธ์ระหว่างพันธุกรรมกับสิ่งแวดล้อม

1.7.4 การพัฒนาทักษะ (Developmental Skills)

ทักษะ เป็นศักยภาพในการดำเนินชีวิตให้ประสบความสำเร็จ และมีความสุข สามารถจัดการกับปัญหาอุปสรรคต่าง ๆ ที่เกิดขึ้นได้อย่างเหมาะสม โดยไม่เบียดเบียนตนเองและผู้อื่น แต่ละบุคคลสามารถรับรู้ ฝึกฝน และมีพฤติกรรมที่พึงประสงค์ สามารถดำรงอยู่ในสังคมได้อย่างมีความสุข เป็นคนมีคุณภาพ และใช้ชีวิตอยู่ในสังคมอย่างปกติ องค์กรประกอบที่สำคัญของการพัฒนาทักษะ ได้แก่ 1) ทักษะด้านร่างกาย เป็นผู้มีสุขภาพกาย และสุขภาพจิตที่ดี มีการพัฒนาบุคลิกภาพของตนเอง 2) ทักษะทางสังคม สามารถติดต่อสื่อสารที่ดีกับคนอื่น มีการแสดงออกที่เหมาะสม และปฏิบัติตนที่ดีต่อครอบครัวและสังคม 3) ทักษะทางจิตใจ เป็นผู้มีความรู้ ความสามารถในการควบคุมอารมณ์กับการปรับพฤติกรรมตนเอง มีการตัดสินใจที่ดี สามารถสร้างความสำเร็จให้แก่ตนเอง และขจัดทุกข์ สร้างสุขให้กับตนเอง¹³⁰

¹²⁹ วรณีย์ ลิ้มอักษร, **จิตวิทยาการศึกษา** (สงขลา: ศูนย์หนังสือมหาวิทยาลัยทักษิณ, 2554), 96.

¹³⁰ ปรียาพร วงศ์อนุตรโรจน์, **จิตวิทยาการบริหารงานบุคคล** (กรุงเทพฯ: พิมพ์ดี จำกัด, 2547), 12.

1.7.5 ทฤษฎีหลักสูตรและการสอน (Theory of Curriculum and Instruction)

หลักสูตร หมายถึง ศาสตร์ที่เรียนรู้ เพื่อนำไปกำหนดวิถีทางที่นำไปสู่การจัดประสบการณ์ให้ผู้เรียนในการเรียนรู้ มีแนวทางช่วยให้เข้าใจสถานการณ์ต่าง ๆ ให้เกิดประสิทธิผล ความเข้าใจปรากฏการณ์ เพื่อเสริมเหตุผลและรากฐานความเข้าใจปรากฏการณ์ หรือข้อมูลในภาคปฏิบัติอย่างมีระเบียบ ขั้นตอนการสร้างทฤษฎีหลักสูตร มีดังต่อไปนี้

1) การออกแบบหลักสูตร โดยกำหนดเนื้อหา สาระ วิธีการจัดจุดมุ่งหมาย ทั่วไป จุดมุ่งหมายเฉพาะ แนวทางการนำหลักสูตรไปใช้สู่การเรียนการสอน และการประเมินผล ซึ่งถือเป็นสิ่งจำเป็นและสำคัญยิ่งสำหรับหลักสูตร

2) วิชกรรมหลักสูตร เป็นกระบวนการทุกอย่างที่จำเป็น ในการทำให้ระบบหลักสูตรเกิดขึ้นในโรงเรียน ได้แก่ การสร้างหรือจัดทำหลักสูตร การใช้หลักสูตร การประเมิน ประสิทธิภาพของหลักสูตร และการประเมินระบบหลักสูตร หลักสูตรที่มีคุณภาพและสามารถ ถ่ายทอดประสบการณ์ถึงผู้เรียนได้ มีหลายรูปแบบ ได้แก่ รูปแบบการบริหาร รูปแบบการปฏิบัติการ รูปแบบการสาธิต รูปแบบการวิจัยเชิงปฏิบัติ และรูปแบบการใช้คอมพิวเตอร์เป็นฐาน เป็นต้น¹³¹

สรุปได้ว่า ทฤษฎีหลักสูตรจะช่วยในการบริหารงานเกี่ยวกับหลักสูตรให้มี หลักเกณฑ์ หลักการ และระบบมากยิ่งขึ้น เช่น การสร้างหลักสูตร การพัฒนาหลักสูตร และการประเมินหลักสูตรการจัดบุคลากรหลักสูตร การทำให้องค์ประกอบหลักสูตรที่จะนำไปใช้เกิด ประสิทธิภาพมากขึ้น

1.7.6 นวัตกรรมและเทคโนโลยีการศึกษา (Innovation and Technology in Education)

นวัตกรรมและเทคโนโลยี มีความสำคัญต่อการพัฒนาการศึกษา ที่ช่วยเพิ่ม ประสิทธิภาพการเรียนรู้ ทำให้การเรียนการสอนมีประสิทธิภาพและประสิทธิผล นวัตกรรมเป็น จุดเริ่มต้นของเทคโนโลยี การนำนวัตกรรมและเทคโนโลยีมาบูรณาการใช้ให้เกิดประโยชน์ต่อ การศึกษา ต้องทราบความหมาย ขอบข่ายและพัฒนาการของนวัตกรรมและเทคโนโลยีให้เข้าใจอย่าง ชัดเจนที่นำมาใช้ประโยชน์ในวงการศึกษา¹³² ปัจจุบันแนวโน้มการเรียนรู้ดิจิทัลมีการปรับเปลี่ยนไป ตามเทคโนโลยีที่พัฒนาอย่างต่อเนื่องตลอดเวลา การเรียนรู้ดิจิทัลมีบทบาทสำคัญในวงการศึกษา ผู้สอน ผู้เรียน และผู้เกี่ยวข้องกับการพัฒนาการศึกษา ต้องปรับตัวให้พร้อมรับการเปลี่ยนแปลงอย่าง รวดเร็ว ด้วยเทคโนโลยีที่สำคัญ 7 ประเภท ได้แก่

¹³¹ George A. Beauchamp, *Curriculum Theory* (Itasca: F.E Peacock Publisher, 1981), 77.

¹³² Linda R. Markert, *Contemporary technology: Innovations, issues, and perspectives* (Illinois: Willcox, 1989), 125.

1) การเรียนรู้ที่อาศัยอุปกรณ์ ที่สามารถพกพาได้ หมายถึงอุปกรณ์ทุกชนิดที่สามารถพกพาทิดตัวไปได้

2) การเรียนระบบเปิด ที่มีรูปแบบการนำเสนอการเรียนรู้อัตโนมัติต่าง ๆ ทางออนไลน์ ที่ผู้เรียนสามารถเข้าเรียนได้พร้อม ๆ กันจำนวนมาก

3) การนำไอทีมาใช้ในการวิเคราะห์ข้อมูล สารสนเทศต่าง ๆ ของผู้เรียน เช่น การวัดการเข้าชั้นเรียน ความก้าวหน้าของการเรียน การทำกิจกรรม การมีปฏิสัมพันธ์ภายในชั้นเรียน เป็นต้น เพื่อให้สามารถออกแบบการเรียนรู้ ที่ตอบสนองความแตกต่างรายบุคคลของผู้เรียนได้ดียิ่งขึ้น

4) การนำเนื้อหาการเรียนรู้ ไปออกแบบในสิ่งแวดล้อมของเกม หรือการนำเอาแนวคิดที่เกี่ยวกับเกมและการออกแบบเกม มาประยุกต์ใช้ในการจูงใจ และทำให้ผู้เรียนสนใจจะเรียนรู้ ผ่านความพยายามที่จะบรรลุเป้าหมายใดเป้าหมายหนึ่ง

5) มีการฝังสมาร์ตเซนเซอร์ หรือ ชิปไว้เพื่อการเชื่อมต่อระหว่างกัน ผ่านเครือข่ายอินเทอร์เน็ต โดยอุปกรณ์นั้นสามารถส่งผ่านข้อมูล สารสนเทศต่าง ๆ ระหว่างกัน เพื่อเพิ่มประโยชน์และคุณค่าของบริการ

6) รูปแบบการให้บริการ ในลักษณะการแบ่งปันทรัพยากร แอปพลิเคชัน และ/ หรือข้อมูลต่าง ๆ โดยทรัพยากรต่าง ๆ นั้น จะถูกเก็บไว้บนเครื่อง Server ขนาดใหญ่ ที่สามารถให้บริการกับผู้คนจำนวนมากได้ ผู้ใช้สามารถเชื่อมต่อกับระบบ Cloud ผ่านทางคอมพิวเตอร์ และอุปกรณ์อิเล็กทรอนิกส์ต่าง ๆ

7) สื่อสังคมออนไลน์ ที่อนุญาตให้ผู้ใช้มีส่วนร่วมในการเป็นผู้สร้างเนื้อหา (Content) ด้วยข้อความ รูปภาพกราฟิก เสียง หรือคลิปวิดีโอ เป็นต้น ทางเว็บไซต์ หรือ Applications ต่าง ๆ เพื่อให้ทุกคนสามารถเข้าถึง แลกเปลี่ยน และตอบสนองทางสังคมออนไลน์ ผ่านเครือข่ายอินเทอร์เน็ต เพื่อสร้างเครือข่ายสังคมการเรียนรู้ หรือเครือข่ายทางสังคมออนไลน์¹³³

ดังนั้น ในอนาคตแนวโน้มการเรียนรู้ อาจจะกลายเป็นเทคโนโลยีที่สำคัญในชีวิต จึงเป็นหน้าที่ของผู้มีส่วนเกี่ยวข้องกับการพัฒนาการศึกษา ที่จะให้ความสำคัญ ทำความเข้าใจในเทคโนโลยี เพื่อสามารถนำมาปรับประยุกต์ให้เกิดประโยชน์ ในการพัฒนาการจัดการเรียนการสอนให้เกิดประสิทธิภาพมากยิ่งขึ้น

¹³³ กิตานันท์ มลิทอง, เทคโนโลยีและการสื่อสารเพื่อการศึกษา (กรุงเทพฯ: ห้างหุ้นส่วนจำกัด อรุณการพิมพ์, 2548), 25.

1.7.8 การวัดและประเมินผลทางการศึกษา (Educational Measurement and Evaluation)

การวัดและการประเมิน มุ่งค้นหาและพัฒนาความสามารถหรือสมรรถภาพของผู้เรียน หน้าที่หลักในการวัดและประเมินผลการศึกษา คือ การตรวจสอบผลการเรียนการสอน เพื่อการปรับปรุงการเรียนการสอน สรุปผลการเรียนการสอน และตัดสินผลการเรียน ซึ่งให้เห็นความสำคัญของการวัดและประเมินที่มีต่อภาระงานต่าง ๆ หรือต่อบุคคล ที่เกี่ยวข้องกับการจัดการศึกษา การจัดการเรียนการสอน การที่จะนำไปใช้ประโยชน์ ทั้งในด้านการเรียนการสอน ด้านการบริหารจัดการ และการศึกษาค้นคว้าวิจัย โดยความมุ่งหมายของการวัดและประเมินผลการศึกษา เพื่อการตรวจสอบผลการจัดการเรียนการสอน การใช้หลักสูตร และเป้าหมายอื่นตามที่มุ่งหวังไว้¹³⁴

องค์ประกอบสำคัญของการวัดและประเมินผลการศึกษา ได้แก่

1) การสอบ (Testing) เป็นกระบวนการใช้เครื่องมือหรือแบบทดสอบ ในการสอบหรือวัดการดำเนินการสอบ การควบคุมการสอบ หรือการจัดทำข้อสอบ และเครื่องมือที่ใช้ในการวัด ถือเป็นกิจกรรมหนึ่งของกระบวนการใช้เครื่องมือ

2) การวัดผล (Measurement) เป็นกระบวนการกำหนดตัวเลขหรือสัญลักษณ์ให้กับสิ่งหนึ่งสิ่งใด ภายใต้ข้อกำหนด โดยค่าการวัด หรือผลการวัดที่ได้จากการใช้เครื่องมือ จะอยู่ในรูปจำนวน ตัวเลขที่เป็นข้อมูลเชิงปริมาณ

3) การประเมินผล (Evaluation) เป็นการตัดสินคุณค่า หรือการลงสรุปอย่างมีหลักเกณฑ์ กระบวนการตัดสินคุณค่า จะต้องวินิจฉัยหรือดุลยพินิจในการสรุปประเด็นภายใต้ข้อมูลหรือสารสนเทศ ตามมาตรฐานหรือเกณฑ์ที่กำหนด

4) การวัดและประเมิน (Assessment) เป็นกระบวนการที่มุ่งเน้นการค้นหา แสวงหา ข้อมูลหรือสารสนเทศ ทั้งด้านปริมาณและคุณภาพ โดยอาศัยเทคนิควิธีการสังเกต สัมภาษณ์ การศึกษาวิเคราะห์ เอกสาร หรือการใช้เครื่องมือในการวัด เพื่อตรวจสอบการพัฒนาการ ความก้าวหน้า ความงอกงาม โดยการเปรียบเทียบกับข้อกำหนด¹³⁵

สรุปได้ว่า การวัดและประเมินระดับการเรียนการสอน เป็นหน้าที่ของครูผู้สอนและโรงเรียน แต่การวัดและประเมินระดับหลักสูตร เป็นหน้าที่ของหน่วยงาน ที่มีหน้าที่ประเมินคุณภาพการศึกษาหรือการจัดการศึกษา เพื่อให้ได้ข้อสรุประหว่างการเรียนการสอนกับการวัดและประเมิน ตลอดจนหลักการหรือวิธีการของกระบวนการวัด และประเมินผลการศึกษา

¹³⁴ ศิริบุรณีย์ สายโกสุม, *จิตวิทยาการศึกษา* (กรุงเทพฯ: มหาวิทยาลัยรามคำแหง, 2548), 13.

¹³⁵ เยาวดี วิบูลย์ศรี, *การวัดผลและการสร้างแบบทดสอบผลสัมฤทธิ์* (กรุงเทพฯ: สำนักพิมพ์จุฬาลงกรณ์มหาวิทยาลัย, 2549), 39.

1.7.9 การบริหารจัดการชั้นเรียน (Classroom Management)

การบริหารจัดการชั้นเรียน เป็นการจัดสภาพแวดล้อมในชั้นเรียน ให้สะอาด เรียบร้อย น่าอยู่ น่าเรียน เพื่ออำนวยความสะดวกในการเรียนรู้และการเรียนการสอนของผู้สอน เพื่อส่งเสริมวินัยในตนเองและวินัยในสังคมให้ผู้เรียน ให้ผู้เรียนเกิดพัฒนาการทุกด้าน เพื่อใช้ทำกิจกรรมต่าง ๆ เกี่ยวกับประสบการณ์การเรียนรู้ ทั้งของผู้เรียนและผู้สอน โดยมีจุดมุ่งหมายในการบริหารจัดการชั้นเรียน เพื่อช่วยรักษาสภาพแวดล้อมในการเรียน ให้เป็นไปในทางบวกและเสริมสร้างการบริหารจัดการชั้นเรียนได้อย่างมีประสิทธิภาพ¹³⁶ กล่าวคือ

1) เพื่อให้มีเวลาในการเรียนรู้เพิ่มมากขึ้น คือการขยายเวลาสำหรับการเรียนรู้เพิ่มมากขึ้น ควรหลีกเลี่ยงการเข้าสายและออกก่อนเวลา ขจัดการขัดจังหวะการรบกวน ขณะที่ครูสอน ครูควรจัดการสอนให้มีลำดับต่อเนื่องกัน ให้เด็กทำกิจกรรมที่มีความหมาย ให้เด็กมีความตื่นตัว ทำกิจกรรมที่เหมาะสมและคุ้มค่า

2) วิธีการในการเรียนรู้ กิจกรรมทุกอย่างจะดำเนินไปโดยราบรื่น ครูต้องแน่ใจว่าเด็กมีส่วนร่วมในกิจกรรมอย่างไร ครูมีเกณฑ์และความคาดหวังอย่างไร การให้สัญญา เพื่อให้ นักเรียนมีส่วนร่วม มีความชัดเจนสม่ำเสมอ หรือครูควรวางกฎเกณฑ์ไว้ตั้งแต่ต้นปีการศึกษา

3) การบริหารเพื่อให้นักเรียน สามารถบริหารตนเองได้ดีขึ้น และสามารถพึ่งพาตนเองได้ กระตุ้นให้เด็กมีการจัดการกับตัวเอง ครูจะต้องใช้เวลาเป็นพิเศษ เพื่อสอนให้เกิดสิ่งเหล่านี้ เป็นการสอนให้เกิดจิตสำนึกและความรับผิดชอบ

หลักการบริหารจัดการชั้นเรียน ควรมีการดำเนินการดังต่อไปนี้

1) ชั้นเรียนควรมีสีสันน่าดูสบายตา มีอากาศถ่ายเทได้ดี แสงสว่างเพียงพอ ไม่มีเสียงรบกวน อากาศไม่เป็นพิษ ไม่ร้อนจนเกินไป มีต้นไม้ดอกไม้ประดับและมีขนาดกว้างขวางเพียงพอ

2) ส่งเสริมความสะอาด ถูกสุขลักษณะ เป็นระเบียบเรียบร้อย น่าอยู่ มีบรรยากาศและสิ่งแวดล้อม คล้ายคลึงกับชีวิตในบ้านในครอบครัวของนักเรียน

3) จัดเตรียมสิ่งที่อยู่ในชั้นเรียน ไม่ว่าจะ โต๊ะ เก้าอี้ มุมหนังสือ ป้ายนิเทศ สื่อการสอน ประเภทต่าง ๆ สามารถเคลื่อนไหว เคลื่อนที่ได้ สามารถจัดหรือดัดแปลงชั้นเรียน ให้มีลักษณะเอื้ออำนวยต่อการสอนและกิจกรรมประเภทต่าง ๆ ได้

4. ส่งเสริมให้นักเรียนเรียนรู้ในชั้นเรียนอย่างมีความสุข มีอิสระ เสรีภาพในเรื่องการเรียนรู้ มีวินัยในการดูแลตัวเองและการอยู่ร่วมกับผู้อื่น ปฏิสัมพันธ์ของนักเรียนและครูกับนักเรียนเป็นไปด้วยดี ส่งเสริมบรรยากาศและมีความเข้าใจในบทบาทของตนเอง

¹³⁶ Barbara Larrivee, **Strategies for Effective Classroom Management** (The United States of America : A Simon & Schuster Company, 1992), 124.

5. จัดให้มีมุมหนังสือ มุมประสบการณ์ สื่อการสอนให้เพียงพอ และมีประโยชน์ต่อการเรียนรู้ของนักเรียน

6. จัดเตรียมชั้นเรียนที่ดี ไม่จำกัดเฉพาะในห้องสี่เหลี่ยมที่กำหนดให้เท่านั้น แต่ยังมีชั้นเรียนแบบเปิด แบบธรรมชาติเป็นการศึกษานอกชั้นเรียน ที่นักเรียนมีความต้องการและสนใจเช่นเดียวกัน

7. ส่งเสริมให้มีการเปลี่ยนแปลงสิ่งแวดล้อม เนื้อหาสาระ กระบวนการเรียนรู้ ที่ต้องกระทำเสมอ ตามเหตุการณ์ข่าวคราวความเคลื่อนไหว สิ่งที่เกี่ยวข้องกับการเรียนรู้ของนักเรียน

8. ควรมีการเตรียมพร้อมในการสอน เพื่อพัฒนาทักษะสำคัญๆบางประการ

9. ครูต้องระมัดระวังและควบคุมอารมณ์ ความรู้สึกของตนให้ดี ไม่ก้าวร้าว แสดงอาการไม่พอใจให้เกิดขึ้นในชั้นเรียน¹³⁷

สรุปได้ว่า การจัดการศึกษาเพื่อต้องการให้ผู้สอน ลดบทบาทในการสอนของตนเองให้น้อยลง และส่งเสริมให้ผู้เรียนเกิดการเรียนรู้ด้วยตนเองมากขึ้น สามารถจัดการเรียนรู้ได้หลากหลายวิธี แต่ต้องเน้นที่ผู้เรียนเป็นสำคัญ ซึ่งวิธีการหนึ่งที่เหมาะสมนำมาใช้ในการจัดการเรียนรู้คือการกำหนดเป้าหมายการเรียนรู้ การกำหนดหลักฐานการเรียนรู้ และการวางแผนการจัดประสบการณ์การเรียนรู้

1.7.10 การส่งเสริมความเป็นครูที่ดี (Promoting good teachers)

การพัฒนาจิตวิญญาณของความเป็นครู ต้องคำนึงถึงความต้องการและความคาดหวัง ที่มีต่อการทำงานของตนให้ประสบผลสำเร็จ โดยมีแนวทางและวิธีการในการสร้างความสำเร็จในหน้าที่การงานแตกต่างกันไป ความสำเร็จด้วยฝีมือเป็นสิ่งที่ภาคภูมิใจที่สุดในชีวิต ดังนั้นการพัฒนาจิตวิญญาณความเป็นครูในเบื้องต้น อาจมีเทคนิคและวิธีการ เพื่อการสร้างความสำเร็จในการทำงานในฐานะวิชาชีพครู ซึ่งจัดเป็นวิชาชีพชั้นสูง ด้วยหลักการของ "D-E-V-E-L-O-P"¹³⁸ ดังนี้

D : Development : ไม่หยุดยั้งการพัฒนา ผู้ที่จะประสบความสำเร็จในหน้าที่การงาน และพัฒนาจิตวิญญาณความเป็นครู จะต้องเป็นคนที่มีความตั้งใจการพัฒนาอยู่เสมอ

¹³⁷ สำนักวิชาการและมาตรฐานการศึกษา, เอกสารแนวทางการดำเนินงานปฏิรูปการเรียนการสอนตามเจตนารมณ์กระทรวงศึกษาธิการ “2549 ป แห่งการปฏิรูปการเรียนการสอน” แนวทางการบริหารหลักสูตรและการเรียนการสอน” ตามหลักสูตรการศึกษาขั้นพื้นฐาน พุทธศักราช 2544 (กรุงเทพฯ: กระทรวงศึกษาธิการ, 2549), 46-48.

¹³⁸ Joseph J. Blasé, “Principals’ instructional leadership and teacher development: teachers’ perspective.” *Educational Administration Quarterly* 35, 3 (1999): 349-378.

ไม่ว่าเรื่องบุคลิกลักษณะ พฤติกรรม หรือวิธีการทำงาน โดยต้องมีการสำรวจและประเมินความสามารถของตนเองตลอดเวลา คอยตรวจสอบถึงจุดแข็งและจุดบกพร่องของตน และพยายามหาทางพัฒนาจุดแข็งและปรับปรุงจุดบกพร่องให้ดีขึ้น ต้องไม่ยึดติดกับวิธีการหรือขั้นตอนการทำงานแบบเดิม ๆ ควรหาเทคนิคและแนวทางใหม่ ๆ เพื่อพัฒนาการสอนของตนเองให้ดีขึ้นและมีประสิทธิภาพมากขึ้นอยู่เสมอ

E : Endurance : มุ่งเน้นความอดทน ความอดทนเป็นพลังของความสำเร็จ อดทนต่อคำพูด อดทนต่อพฤติกรรมการดูหมิ่นหรือสบประมาท อดทนต่อความเครียดในการทำงาน หากต้องเผชิญกับสถานการณ์ที่เลวร้ายหรือไม่ปรารถนา คิดถึงประโยชน์ต่อการพัฒนาเด็กนักเรียน เป็นสำคัญ

V : Versatile : หลากหลายความสามารถ สถาบันการศึกษาต้องการคนที่มี ความรู้ความสามารถ ให้เข้ามาพัฒนาและปรับปรุงเด็กนักเรียนให้ดีขึ้น ต้องการคนที่มีความสามารถ ทำงานได้หลากหลาย ไม่ปฏิเสธหรือหลีกเลี่ยงงานที่ได้รับมอบหมาย

E : Energetic : กระตือรือร้นอยู่เสมอ ผู้ที่มีจิตวิญญาณความเป็นครู ต้องมีความกระตือรือร้น มีความตื่นตัวที่จะแสวงหาความรู้ใหม่ ๆ รับฟังข้อมูลข่าวสาร ปัญหาและอุปสรรคที่เกิดขึ้น มีความมุ่งมั่นที่จะแก้ไขปัญหา อุปสรรคที่เกิดจากการเรียนการสอนให้ประสบผลสำเร็จ

L : Love : รักงานที่ทำ “คนเราไม่สามารถเลือกงานที่รักได้ แต่เราสามารถเลือกที่จะรักงานที่ทำอยู่ได้” ความรู้สึกนี้จะส่งผลให้ มีความสุขกับงาน พื้นฐานของความสำเร็จอยู่ที่ความรักในสิ่งนั้น เมื่อมีความรักจะมีความสุขกับงานที่ทำ ซึ่งจะทำให้พยายามหาวิธีการต่าง ๆ เพื่อเพิ่มมูลค่าของงานที่ทำอยู่ตลอดเวลา และจะส่งผลให้รู้จักวางแผนชีวิต และเป้าหมายความสำเร็จในการทำงาน

O : Organizing : จัดการเป็นเลิศ การจัดการงานที่ดี จะทำให้รู้ว่าควรทำอะไรก่อนหลัง สามารถจัดสรรเวลาและทรัพยากรต่าง ๆ ที่มีอยู่ให้เกิดประสิทธิภาพอย่างเต็มที่ เวลาในการสอนหนังสือ เวลาให้กับตนเอง ครอบครัว เพื่อนฝูง การจัดการผลักดันให้ต้องวางแผนและเป้าหมายการทำงาน

P : Positive Thinking : คิดแต่ทางบวก ความคิดทางบวก จะเป็นสิ่งที่ช่วยให้เรามองโลกในแง่ดี และพัฒนาจิตวิญญาณความเป็นครู มีกำลังใจและพลังที่จะทำงานต่าง ๆ ให้ประสบผลสำเร็จ คนที่มีความคิดทางบวก จะเป็นคนที่สนุกและมีความสุขกับงานที่ทำ แสวงหาโอกาสที่จะช่วยเหลือและสนับสนุนผู้อื่นอยู่เสมอ

ดังนั้น หากต้องการที่จะประสบความสำเร็จ ในการส่งเสริมความเป็นครู ควรประยุกต์ใช้หลักของการ “D-E-V-E-LO-P” (ไม่หยุดยั้งการพัฒนา มุ่งเน้นความอดทน หลากหลายความสามารถ กระตือรือร้นอยู่เสมอ รักงานที่ทำจัดการเป็นเลิศ คิดแต่ทางบวก) กล่าวโดยรวมคือ

พัฒนาตนเองอยู่เสมอ ทั้งในด้านความคิด ความรู้ จิตใจ และการกระทำของตัว จะส่งผลให้การบริหารงานมีความก้าวหน้าและประสบผลสำเร็จ อย่างที่ตั้งใจและมุ่งหวังไว้¹³⁹

จากแนวคิดเกี่ยวกับจิตวิทยาการศึกษา (Educational Psychology) ของนักวิชาการ สรุปลงความรู้จิตวิทยาการศึกษา ว่าเป็นวิชาที่ศึกษาเกี่ยวกับความแตกต่างระหว่างบุคคล พัฒนาการเจริญวัย พัฒนาการทางจริยธรรม การพัฒนาทักษะ ทฤษฎีหลักสูตรและการสอน นวัตกรรมและเทคโนโลยีการศึกษา การวัดและประเมินผลทางการศึกษา การบริหารจัดการชั้นเรียน และการส่งเสริมความเป็นครูที่ดี

1.8 แนวคิดเกี่ยวกับจิตวิทยาบุคลิกภาพ (Personality Psychology)

จิตวิทยาบุคลิกภาพ (Personality Psychology) มีนักการศึกษาหลายท่าน ได้ศึกษาจิตวิทยาบุคลิกภาพ ประกอบด้วย องค์ความรู้เกี่ยวกับทฤษฎีบุคลิกภาพ ปัจจัยที่มีอิทธิพลต่อบุคลิกภาพ ความสำคัญของบุคลิกภาพ ประเภทของบุคลิกภาพ กลไกป้องกันตนเอง และการวัดบุคลิกภาพ ผู้วิจัยขอสรุปดังต่อไปนี้

1.8.1 ทฤษฎีบุคลิกภาพ (Theories of Personality)

บุคลิกภาพ (Personality) หมายถึง คุณสมบัติที่รวมกัน เป็นลักษณะจำเพาะของแต่ละบุคคล พิจารณาได้จาก รูปแบบพฤติกรรมของบุคคลนั้นที่แสดงออกหรือตอบสนองต่อสิ่งแวดล้อม ทางท่าทาง ความรู้สึกนึกคิด ความเฉลียวฉลาด ตลอดจนกิริยามารยาท ลักษณะนิสัย และอุปนิสัยประจำตัวของแต่ละคน ที่ทำให้แตกต่างจากคนอื่น ทำให้คนแต่ละคนมีบุคลิกภาพเป็นของตัวเอง ซึ่งเป็นผลมาจากการทำงานประสานกันของสมอง ที่ขึ้นอยู่กับพันธุกรรมและประสบการณ์ที่ได้รับจากสิ่งแวดล้อม บุคลิกภาพมีความสำคัญต่อชีวิตอย่างยิ่ง ทำให้รู้สึกถึงความสำคัญของตัวเอง ฉะนั้น สิ่งสำคัญที่สุดคือจะต้องค้นพบตัวเองและเป็นตัวของตัวเอง ซึ่งเป็นบุคลิกภาพของแต่ละบุคคล ตามแนวคิดของนักวิชาการ ที่ว่าด้วยการศึกษาทฤษฎีบุคลิกภาพ¹⁴⁰ ดังนี้

1. ทฤษฎีแบ่งประเภท (Type Theory) วัตถุประสงค์ของทฤษฎีแบ่งประเภทมุ่งพิจารณาเกี่ยวกับตัวบุคคล และขึ้นอยู่กับกรยอมรับลักษณะหรือบุคลิกภาพภายนอก นักจิตวิทยาในกลุ่มนี้เชื่อว่า บุคลิกภาพของมนุษย์แยกออกเป็นหมู่หรือเป็นพวก

2. ทฤษฎีเกี่ยวกับลักษณะนิสัย (Character Theory) เชลดอน (Sheldon) ได้แบ่งประเภทของรูปร่างลักษณะนิสัย ออกเป็น 3 พวก ได้แก่ (1) พวกชอบสนุกสนาน รื่นเริง โกรธง่าย

¹³⁹ ภูฟ้า เสวกพันธ์, การศึกษาแบบเรียนร่วม ทฤษฎีและแนวปฏิบัติ (2552), 156-157.

¹⁴⁰ Ernest R. Hilgard, Rita L. Atkinson and Richard C. Atkinson, **Introduction to Psychology** (New York: Harcourt, Brace and World, Inc, 1979), 231.

หายเร็ว เป็นคนจู้จี้ และขี้บ่น (2) เป็นคนที่มีความคล่องแคล่วว่องไว มีน้ำใจเป็นนักกีฬา และ (3) ลักษณะเคร่งขรึม เอาการเอางาน มีลักษณะไวต่อความรู้สึก

3. ทฤษฎีความเชื่อทางด้านพลังแรงขับ (Drive Theory) ฟรอยด์ (Freud) เชื่อว่าพลังแรงขับ มีลักษณะเชื่อมโยง ระหว่างสิ่งแวดล้อมทางด้านร่างกาย และทางด้านสังคม

4. ทฤษฎีสวนรวม ทั้งร่างกายและจิตใจ (Organismic Theory) มาสโลว์ (Maslow) เชื่อว่ามนุษย์มีแรงจูงใจ ที่จะดำเนินในทางที่ติงามแทบทุกเรื่อง ไม่ว่าจะเป็นด้านการศึกษา การอยากก้าวหน้า การเข้าใจมนุษย์ ซึ่งมีแนวโน้มที่จะพัฒนาบุคลิกภาพ ไปในสิ่งที่ติงาม ที่สมบูรณ์

5. ทฤษฎีที่เน้นสังคมและสิ่งแวดล้อมของบุคคล (Social Determinants) ฟรอมม์ (Fromm) เชื่อว่า มนุษย์ต้องการอิสรภาพ และความต้องการอิสรภาพนี้ ทำให้มนุษย์ต้องแยกตัวเองออกมาจากธรรมชาติ ทำให้เกิดความว้าเหว เดียวดาย และมนุษย์ไม่ชอบความว้าเหว เดียวดาย ไม่ต้องการอยู่คนเดียว จึงทำให้มนุษย์ต้องหลีกเลี่ยงอิสรภาพ และการหลีกเลี่ยงอิสรภาพนี้ ทำให้มนุษย์ต้องเผชิญกับการทำลายตัวเองลงทุกที

โดยสรุป ทฤษฎีบุคลิกภาพได้เน้นขบวนการจูงใจในฐานะที่เป็นส่วนสำคัญ ในการนำไปสู่การทำความเข้าใจพฤติกรรมของมนุษย์ โดยนำผลที่ได้จากการศึกษาความสัมพันธ์กับ ลักษณะนิสัยที่แสดงออกที่นักจิตวิทยาต่าง ๆ นำมาใช้ศึกษาทำนายพฤติกรรมของบุคคลอีกต่อหนึ่ง

1.8.2 ปัจจัยที่มีอิทธิพลต่อบุคลิกภาพ (Factors affecting personality)

บุคคลจะมีบุคลิกภาพเช่นไร ย่อมมีปัจจัยหลายด้าน ที่ส่งผลในช่วงวัยต่าง ๆ ซึ่งถ้าหากเข้าใจในปัจจัยเหล่านั้น ย่อมทำให้สามารถที่จะควบคุม ปรับเปลี่ยน หรือสร้างบุคลิกภาพที่ดีขึ้นได้ ปัจจัยสำคัญในการพัฒนาบุคลิกภาพของมนุษย์มี 3 ประเภท¹⁴¹ ได้แก่

1. พันธุกรรม (Heredity) หมายถึง สิ่งถ่ายทอดทางพันธุกรรม ส่วนมากเป็นลักษณะทางกาย เช่น ความสูงต่ำ ลักษณะเส้นผม สีผิว ชนิดของโลหิต โรคภัยไข้เจ็บและข้อบกพร่องทางร่างกายบางชนิด สำหรับลักษณะทางกาย เป็นอิทธิพลของพันธุกรรมที่มีต่อบุคลิกภาพของแต่ละบุคคล นอกจากนี้ เครชเมอร์ (Kretschmer) กล่าวไว้ว่า ลักษณะทางกาย สามารถบ่งบอกถึงลักษณะทางจิตบางประการได้ เช่น พวกที่มีร่างกายผอมสูง แขนขายาว มักจะไม่ทุกข์ร้อน ขอบคิดฝืน แต่ถ้าจิตใจผิดปกติก็จะมีแนวโน้มที่จะแยกตัวเองออกจากสังคม และมีแนวโน้มที่จะเป็นโรคจิตเภท (Schizophrenia) เป็นต้น พัฒนาการล้วนอยู่ใต้อิทธิพลทางพันธุกรรมและสิ่งแวดล้อม โดยพัฒนาการบางชนิด อยู่ใต้อิทธิพลทางพันธุกรรมมากกว่าสิ่งแวดล้อม หรือสิ่งแวดล้อมมากกว่าพันธุกรรม เกรเกอร์ เมนเดล (Gregor Mendel) ได้ค้นพบและอธิบายหลักการถ่ายทอดลักษณะทางพันธุกรรม การถ่ายทอดลักษณะต่าง ๆ ของสิ่งมีชีวิตจากรุ่นสู่รุ่น (Generation) เช่น รุ่นพ่อแม่ไปสู่รุ่นลูกหลาน

¹⁴¹ Robert R. McCrae and Juri Allik. **The Five – Factor Model of Personality Across Cultures.** (New York: Kluwer Academic/Plenum Publishers, 2002), 58-60.

2. สิ่งแวดล้อม (Environment) หมายถึง สิ่งแวดล้อมที่มีอิทธิพลต่อพัฒนาการของมนุษย์ ทั้งพัฒนาการทางกาย ทางจิตใจ และบุคลิกภาพ สิ่งแวดล้อมที่มีอิทธิพลมากที่สุดต่อพัฒนาการของมนุษย์ คือบุคลิกภาพอื่นรอบ ๆ ตัว ครอบครัว กลุ่มคน และวัฒนธรรม สิ่งแวดล้อมที่เป็นมนุษย์ จะมีอิทธิพลอย่างมากต่อการพัฒนาทางบุคลิกภาพ ทักษะคิด และพฤติกรรมทางสังคม ลักษณะต่าง ๆ ของบุคลิกภาพ สามารถพัฒนาจากการเรียนรู้ทางสังคม ที่มีอิทธิพลต่อพัฒนาการของบุคลิกภาพ ได้แก่ ครอบครัว โรงเรียน กลุ่มคน สังคม และวัฒนธรรม การถ่ายทอดลักษณะทางสังคมทำได้โดยผ่านตัวแทน เช่น บิดาหรือมารดาถ่ายทอดให้บุตร ครูถ่ายทอดให้นักเรียน พี่ให้น้อง เพื่อนให้เพื่อน เป็นต้น การถ่ายทอดทางสังคมส่วนมากเกิดจากการเรียนรู้และการเลียนแบบ บางครั้งอาจตั้งใจ บางครั้งไม่ตั้งใจแต่เด็กก็เรียนรู้โดยบังเอิญ เช่น การมีทัศนคติต่อคนประเภทต่าง ๆ หรือการมีบุคลิกภาพบางประเภท ก็อาจจะเกิดจากการได้รับความสนับสนุนโดยบังเอิญจากบุคคลอื่นเช่นกัน การเลียนแบบ ยังเป็นการเรียนรู้ทางสังคมที่สำคัญที่สุดวิธีหนึ่ง สามารถอธิบายการถ่ายทอดทางวัฒนธรรมและการกระทำต่าง ๆ ได้เป็นอย่างดี เช่น การปลูกฝังค่านิยมทางสังคม การสร้างลักษณะทางบุคลิกภาพต่าง ๆ ตลอดจน การมีความรู้สึกผิดชอบชั่วดี และการบังคับตนเอง

3. ช่วงเวลาในชีวิตของแต่ละบุคคล แสดงถึงระดับการพัฒนาการทางร่างกายและจิตใจ อันเกิดจากอิทธิพลร่วมระหว่างพันธุกรรมและสิ่งแวดล้อม ระดับพัฒนาการเริ่มตั้งแต่วัยทารกในครรภ์ของมารดา ซึ่ง อิริคสัน (Erikson) เชื่อว่า การพัฒนาบุคลิกภาพของมนุษย์ มีได้หยุดอยู่แค่วัยเด็ก แต่มีการพัฒนาลักษณะต่าง ๆ ของบุคลิกภาพอย่างเป็นลำดับตลอดช่วงชีวิต วัยทารกหรือขวบปีแรกของชีวิตจะเป็นวัยที่เพาะลักษณะความไว้วางใจบุคคลอื่น ซึ่งจะเป็นลักษณะถาวรของบุคคลต่อไป บุคลิกภาพอื่น ๆ จะเกิดมาน้อยในช่วงต่าง ๆ ของชีวิตจนถึงช่วงสุดท้ายคือวัยสูงอายุ ช่วงเวลาในชีวิตของบุคคล จึงมีความสำคัญต่อพัฒนาการของบุคลิกภาพของบุคคล เมนเดล กล่าวว่า นักจิตวิทยาส่วนใหญ่เชื่อว่า ระยะเวลาสำคัญของการพัฒนาในมนุษย์ส่วนมาก จะอยู่ในช่วงชีวิตวัยเด็กวัยทารกจะเป็นวัยที่เพาะลักษณะนิสัยความไว้วางใจบุคคลอื่น¹⁴²

สรุปได้ว่า ปัจจัยที่มีผลต่อการพัฒนาบุคลิกภาพ ประกอบด้วย พันธุกรรม สิ่งแวดล้อม และการพัฒนาบุคลิกภาพของมนุษย์ไม่มีการหยุดนิ่ง มีผลต่อบุคลิกภาพ เนื่องจากมนุษย์มีการเรียนรู้สิ่งใหม่ ๆ ที่เข้ามาในแต่ละช่วงของชีวิต

1.8.3 ความสำคัญของบุคลิกภาพ (Importance of personality)

บุคลิกภาพเป็นส่วนสำคัญของมนุษย์ ที่จะช่วยส่งเสริมหรือขัดขวางความสำเร็จในด้านต่าง ๆ ไม่ว่าจะเป็นด้านการเรียน การทำงาน การเข้าสังคม แม้ความรู้ความสามารถ เป็นสิ่งที่สำคัญที่สุดในการทำงาน แต่ไม่ใช่ทั้งหมด การยอมรับของสังคมต้องมีส่วนประกอบที่สำคัญคือ

¹⁴² สถิต วงศ์สุวรรณค์, การพัฒนาบุคลิกภาพ (กรุงเทพฯ: รวมสาส์น, 2551), 127.

บุคลิกภาพ ดังนั้น บุคลิกภาพ จึงเป็นปัจจัยที่สำคัญปัจจัยหนึ่ง ที่ส่งผลและเกี่ยวข้องกับการประสบความสำเร็จ¹⁴³ กฤษณา แสงทองแก้ว ได้กล่าวถึงบุคลิกภาพของ “คนเก่ง” ว่าจะต้องประกอบด้วย 3 ประการ ได้แก่

1) เก่งตน หมายถึง ผู้ที่ชอบศึกษาหาความรู้อยู่ตลอดเวลา เพื่อให้ทันโลกทันคน โดยเริ่มจากพัฒนาตนเองก่อน ประกอบด้วย

- ทางกาย: รูปร่าง พัฒนาให้ดีขึ้น โดยการแต่งกายที่ช่วยลดหรือเสริมจุดเด่น จุดด้อย หน้าตาสดชื่นแจ่มใส สะอาด เข้มแข็งแต่ไม่กระด้าง อ่อนโยนแต่ไม่อ่อนแอ

- ทางวาจา: การพูดดีมีองค์ประกอบ 4 ประการ คือ พูดแต่ดี มีประโยชน์ ผู้ฟังชอบ และทุกคนปลอดภัย คิดก่อนพูด

- ทางใจ: มีความมั่นใจในตนเอง กระตือรือร้น มีความอดทน มีความพยายาม มีเหตุผล มีสมรรถภาพในการจำ และมีความคิดสร้างสรรค์

2) เก่งคน หมายถึง มีความสามารถในการปรับตัวเข้ากับผู้อื่น มีมนุษยสัมพันธ์ที่ดี

3) เก่งงาน หมายถึง ผู้ที่รักงาน ขยันทำงาน และรู้วิธีทำงาน¹⁴⁴

กิติมาพร ชูโชติ กล่าวถึง ความสำคัญของบุคลิกภาพ ที่ส่งผลต่อความสำเร็จ โดยเฉพาะอย่างยิ่ง บุคลิกภาพของบุคคลที่จะเป็นผู้นำว่า “เป็นปัจจัยที่สำคัญในการบริหาร ที่จะทำให้องค์กรทำงานสำเร็จได้อย่างมีประสิทธิภาพ เพราะวิธีการบริหารของผู้นำ เกิดจากพฤติกรรมส่วนตัวของผู้นำเป็นสำคัญ ไม่ใช่เกิดจากอำนาจที่เป็นทางการ ส่งผลให้คนเชื่อและทำตาม” ยังเสนอแนะบุคลิกภาพของ “ผู้นำในอนาคต” ที่ต้องการประสบความสำเร็จว่า ต้องมีคุณลักษณะที่สำคัญประกอบด้วย¹⁴⁵

1) ยืนหยัด คือ การที่ไม่ยอมเสียจุดยืน เสียความมั่นใจของตนเอง มีเหตุผลและการใช้วิจารณญาณของตนเอง

2) ยืดหยุ่น คือ การรู้จักผ่อนปรนตามสถานการณ์ เพื่อบรรลุตามเป้าหมาย

3) ยินยอม คือ การรู้จักอ่อนน้อมถ่อมตน ประนีประนอม

¹⁴³ Wayne F. Cascio, **Applied Psychology in Human Resource Management** (New Jersey: Prentice-Hall Inc, 1998), 228.

¹⁴⁴ กฤษณา แสงทองแก้ว, **การพัฒนาตนเองให้เป็นผู้มีบุคลิกภาพที่ดี**, สืบค้น 11 ตุลาคม 2560, (2551), จาก <http://learners.in.th/blog/noina/26258>.

¹⁴⁵ กิติมาพร ชูโชติ, **ความรู้เบื้องต้นเกี่ยวกับบุคลิกภาพ**, สืบค้น 11 ตุลาคม 2560, (2554), จ ๑ ก http://www.baanjomut.com/library_2/extension1/introduction_to_personality/02.html.

4) ยิ้มแย้ม คือ สามารถยิ้มรับสถานการณ์ได้ทุกรูปแบบ แสดงอารมณ์เหมาะสม

5) ยกย่อง คือ การรู้จักยกย่องผู้อื่นด้วยความจริงใจ

สรุปได้ว่า บุคลิกภาพมีความสำคัญในการดำรงชีวิตของคนในสังคมเป็นอย่างมาก พิจารณาได้จาก 1) การแสดงออกถึงความมั่นใจ ซึ่งผู้ที่มีบุคลิกภาพดีจะมีความมั่นใจในการแสดงออก และมีโอกาสที่จะประสบความสำเร็จมากขึ้น 2) ได้การยอมรับจากกลุ่ม ผู้ที่มีบุคลิกภาพดีย่อมจะได้รับการยอมรับจากกลุ่มและคนทั่วไป 3) มีความสามารถในการปรับตัวให้เข้ากับผู้อื่น เมื่อรับรู้บุคลิกภาพของผู้อื่น ก็จะทำให้เราสามารถปรับตัวเข้ากับบุคคล และสถานการณ์ได้รวดเร็วและง่ายขึ้น 4) ประสบความสำเร็จ ผู้ที่มีบุคลิกภาพดีจะได้เปรียบกว่าบุคคลอื่น เพราะสามารถสร้างความศรัทธา น่าเชื่อถือ และได้รับความร่วมมือจากบุคคล ซึ่งจะช่วยให้ทำงานประสบผลสำเร็จง่ายขึ้น และ 5) มีเอกลักษณ์เฉพาะบุคคล เพราะบุคลิกภาพทำให้บุคคลมีลักษณะเฉพาะตัว

1.8.4 ประเภทของบุคลิกภาพ (Personality Type)

นักจิตวิทยาหลายท่าน ได้ทำการศึกษาแบบแผนทางบุคลิกภาพ ที่ปรากฏเป็นพฤติกรรมของมนุษย์ในลักษณะต่างกัน ดังนี้

คาร์ล กุสตาฟ จุง (Carl Gustary Jung) จำแนกบุคลิกภาพเป็น 2 ประเภท คือ

1) บุคลิกภาพแบบอินโทรเวิร์ท (Introvert) บุคลิกภาพแบบนี้ เมื่อมีความกดดันทางอารมณ์หรือมีความขัดแย้งในใจ มีแนวโน้มที่จะเก็บตัว เก็บความทุกข์ไว้กับตนเอง ไม่มีความมั่นใจที่จะต่อสู้กับเหตุการณ์ภายนอก ชอบคิด ชอบทำอะไรเงียบ ๆ ชอบครุ่นคิดคนเดียว บุคคลที่มีลักษณะอินโทรเวิร์ทมาก โอกาสที่จะมีความผิดปกติทางจิตทางอารมณ์และทางบุคลิกภาพจะเกิดขึ้นได้มาก

2) บุคลิกภาพแบบเอกซ์โทรเวิร์ท (Extrovert) บุคคลที่มีบุคลิกภาพแบบเอกซ์โทรเวิร์ท จะมีลักษณะตรงข้ามกับอินโทรเวิร์ท บุคคลประเภทนี้ หากมีความยุ่งยากใจ หรือมีความขัดแย้งในใจ จะไม่เก็บตัวหรือหมกมุ่นอยู่คนเดียว แต่จะหาทางออกโดยการเข้าสังคม นอกจากนี้จะเป็นบุคคลที่มีน้ำใจ สนใจต่อผู้คนและสิ่งต่าง ๆ ที่อยู่รอบตัว สนใจเหตุการณ์ ต่าง ๆ ที่เกิดขึ้นในโลกภายนอกมากกว่าจะจดจ่อเฉพาะเรื่องของตนหรือภายในใจเท่านั้น มีความสนใจในการเข้าสังคม ชอบสังคม ชอบพบปะผู้คนมากกว่าสิ่งของ ชอบสมาคม ชอบอาชีพที่มีการติดต่อกับผู้คน

ลักษณะของอินโทรเวิร์ท และเอกซ์โทรเวิร์ท ไม่สามารถจะแยกกันได้อย่างเด็ดขาด เพราะคนส่วนมากจะมีลักษณะที่เรียก แอมบิเวิร์ท (Ambivert) คือมีลักษณะก้ำกึ่ง ระหว่างอินโทรเวิร์ท และเอกซ์โทรเวิร์ท บางครั้งอาจจะมีลักษณะที่โน้มเอียงไปทางอินโทรเวิร์ท บางครั้งโน้มเอียงไปในทางเอกซ์โทรเวิร์ทได้ บุคลิกภาพที่สังคมยอมรับแบบเอกซ์โทรเวิร์ทมากกว่าแบบอินโทรเวิร์ทแบบอินโทรเวิร์ท เป็นผู้ที่ไม่ก่อประโยชน์ให้แก่สังคม สังคมอาจจะเจริญก้าวหน้าจำเป็นต้องอาศัย

สมาชิกของสังคมที่สามารถแลกเปลี่ยนความคิดเห็น กล้าพูด กล้าทำ กล้าแสดงออก สามารถก่อประโยชน์ให้สังคม¹⁴⁶

เอิร์นสท์ เครชเมอร์ (Ernst Kretschmer) แบ่งบุคลิกภาพตามลักษณะทางร่างกาย ซึ่งมีความสัมพันธ์กับลักษณะของจิตใจไว้ 4 ประเภท คือ

1) พวกที่มีรูปร่างผอมสูง ตัวยาว ขายาว ความสูงไม่สัมพันธ์กับน้ำหนัก (Asthenia Type) บุคคลประเภทนี้มีจิตใจที่ไม่ใคร่ทุกซักร้อน ชอบคิด ชอบฝัน แต่หากบุคคลประเภทนี้มีจิตใจผิดปกติ จะมีแนวโน้มที่จะเป็นโรคจิตเภท

2) พวกที่มีรูปร่างอ้วนเตี้ย แคระ มีลักษณะคล้ายมะขามข้อเดียว (Pyknic type) บุคคลประเภทนี้มักจะเจ้าอารมณ์ ดีใจง่าย โกรธง่าย ชอบสนุกสนาน แต่หากบุคคลประเภทนี้มีจิตใจผิดปกติ จะมีแนวโน้มที่จะเป็นโรคประสาทแบบคลั่ง-ซึมเศร้า

3) พวกที่มีรูปร่างสูงใหญ่มากเกินไป และร่างกายไม่สมประกอบ (Dysphasic type) บุคคลประเภทนี้มักจะมีเขาวัวปัญญาต่ำและมักจะมีปมด้อยเกี่ยวกับรูปร่างของตน

4) พวกที่มีรูปร่างสมส่วน แข็งแรง ลำสัน (Athletic type) บุคคลประเภทนี้จะชอบผจญภัย ต่อสู้ กล้าได้กล้าเสีย มักจะไม่มีแนวโน้มที่จะมีความผิดปกติทางจิตใจ

สรุปได้ว่า ประเภทของบุคลิกภาพ แบ่งเป็นประเภทใหญ่ได้ 2 ประเภท คือ 1) บุคลิกภาพภายนอก ซึ่งเป็นสิ่งที่เห็นได้ชัดเจนจากภายนอก สามารถที่จะปรับปรุงแก้ไขได้ง่าย เช่น รูปร่างหน้าตา การแต่งกาย กิริยาท่าทาง และการพูด 2) บุคลิกภาพภายใน คือ สิ่งที่อยู่ภายในจิตใจ หรืออุปนิสัยใจคอที่มองไม่เห็น สัมผัสไม่ได้ และแก้ไขได้ยาก เช่น ความเชื่อมั่นในตนเอง ความซื่อสัตย์สุจริต ความคิดริเริ่มสร้างสรรค์ และความรับผิดชอบ เป็นต้น

1.8.5 กลวิธีป้องกันตนเอง (Defense Mechanisms)

การใช้กลวิธีหรือเทคนิคในการปรับตัว รักษาจิตใจให้อยู่ในสภาพสมดุล เพื่อทำให้เกิดความสบายใจ ไม่วิตกกังวลหรือเกิดความเครียด ถ้าบุคคลมีสิ่งที่ทำให้ตนเองทุกข์ วิตกกังวลใจ บุคคลจะไม่มีความสุข ครุ่นคิดจนทำให้จิตใจไม่ปกติ วิธีที่จะทำให้คลายความวิตกกังวลลงได้ อาจใช้วิธีการต่าง ๆ ที่สังคมยอมรับว่าไม่ผิดปกติ ดังที่ ฟรอยด์ ได้ให้ความสำคัญของการใช้กลวิธีในการปรับตัวว่า เป็นการทำให้ตัวเองลดความเครียด และเป็นเกราะป้องกันตัวเอง โดยใช้

¹⁴⁶ Rjaantick, ทฤษฎีบุคลิกภาพของคาร์ล กุสตาฟ จุง สืบค้น 19 มกราคม 2559 จาก :<http://www.bloggang.com/mainblog.php?id=rjaantick&month=23-01-2011&group=7&gblog=3>.

การปรับตัวแบบไม่ยอมรับความเป็นจริง เป็นกลวิธานในการป้องกันตัวของบุคคล มีนักจิตวิทยาและนักวิชาการได้อธิบายแยกประเภทของกลวิธานในการป้องกันตัวของบุคคล¹⁴⁷ ไว้ดังนี้

1) การก้าวร้าว (Aggression) เป็นการต่อสู้ที่ทำลายสิ่งที่ขัดขวางความต้องการ โดยต่อสู้กับสิ่งที่ทำให้เกิดความคับข้องใจ การแสดงพฤติกรรมก้าวร้าวนี้แบ่งออกเป็น 2 ลักษณะ คือ

1.1) การก้าวร้าวโดยตรง (Direct aggression) หมายถึง การแสดงพฤติกรรมก้าวร้าวต่อบุคคล หรือสิ่งที่เป็นเหตุให้เกิดความคับข้องใจโดยตรง เด็กเล็ก ๆ และผู้ที่มาจากครอบครัวที่มีฐานะทางเศรษฐกิจและสังคมต่ำ มักจะแสดงอาการก้าวร้าวโดยตรงมากกว่าบุคคลอื่น

1.2) การก้าวร้าวทางอ้อม (Displaced aggression) ในบางครั้งเราก็ไม่สามารถแสดงพฤติกรรมก้าวร้าวโดยตรงได้ จึงต้องหันเหไปก้าวร้าวทางอ้อมแทน เช่น เมื่อถูกคุณแม่ดุ พอกลับบ้านคุณแม่ ก็หันไปเตะสุนัข เอาไม้ฟาดต้นไม้ใบหญ้า เป็นต้น บางคนอาจจะใช้วิธีการนินทา เพราะไม่กล้าว่าต่อหน้า บางคนก็แสดงออกโดยอคติ ต่อคนบางกลุ่ม

2) การชดเชย (Substitution) เป็นวิธีการที่คนเราพยายาม หาทางลดความคับข้องใจ โดยวิธีเพิ่มลักษณะบางอย่าง เพื่อชดเชยกับสิ่งที่ขาดไป การชดเชยอาจทำได้ดังนี้

2.1) การเอาชนะข้อบกพร่องของตนเอง หากความคับข้องใจเกิดจากความบกพร่องของตนเอง ก็อาจใช้ความพยายามอย่างมากมาชดเชย เช่น เด็กที่เรียนไม่เก่งเพราะเซาร์ปัญญาไม่ดี อาจใช้ความพยายามอย่างหนักจนสามารถสอบชิงทุนไปเรียนต่างประเทศได้

2.2) การทดแทน (Compensation) เป็นการตั้งความมุ่งหมายใหม่มาแทนความต้องการเดิมที่ทำได้ เช่น เด็กที่เรียนไม่เก่ง อาจจะหันมาเอาดีทางด้านกีฬาแทน เป็นต้น

2.3) การทดเทิด (Sublimation) เป็นการทำกิจกรรมการทดเทิด การทดเทิดไม่ได้เปลี่ยนความมุ่งหมายไป ความต้องการเดิมยังอยู่ แต่เปลี่ยนวิธีสนองความต้องการ เช่น คนที่เป็นหมั้นไม่สามารถจะมีลูกได้ ก็อาจจะหาทางชดเชยโดยการขอเด็กคนอื่นมาเลี้ยงเป็นลูกบุญธรรมหรือหันไปทำงานด้านสงเคราะห์เด็ก เป็นต้น

3) การแสดงเอกลักษณ์ (Identification) เป็นวิธีสนองความต้องการ โดยสร้างความรู้สึกว่า ตนเป็นส่วนหนึ่งของบุคคลที่เด่น เป็นส่วนหนึ่งของหมู่คณะ หรือกลุ่มคนที่มีชื่อเสียง เป็นการอาศัยรัศมีของผู้อื่น มาช่วยให้รู้สึกว่าคุณเด่นขึ้น เมื่อไม่สามารถสนองความต้องการได้ด้วยตนเอง ก็ต้องสร้างความผูกพันกับบุคคลอื่นหรือหมู่คณะอื่น เพื่ออาศัยเกียรติยศหรือหมู่คณะ มาทำให้รู้สึกว่าตนเองมีความสำคัญ เช่น เด็กที่อยากเป็นนักกีฬาที่มีชื่อเสียง แต่ไม่อาจทำได้ด้วยตนเอง ก็พยายามทำความรู้จักกับนักกีฬาที่เด่น ๆ หรือเคยรู้จักหรือมีเพื่อนกับบุคคลที่มีชื่อเสียง

¹⁴⁷ Mondy R. Wayne and Robert M. Noe, **Human Resource Management** (Upper Saddle River, New Jersey: Prentice – Hall, 1996), 351-354.

4) การอ้างเหตุผล (Rationalization) คนเราต้องการที่จะกระทำสิ่งต่าง ๆ อย่างมีเหตุผล แต่การกระทำบางครั้งก็ดูจะไร้เหตุผล หรือมีเหตุผลไม่เพียงพอ จึงต้องพยายามอ้างเหตุผลต่าง ๆ มาสนับสนุนการกระทำของตน เหตุผลที่นำมาอ้าง ไม่ใช่สาเหตุที่แท้จริงของการกระทำ แต่เป็นข้ออ้างที่คาดหวังที่ดีที่สุด ที่จะนำมาประกอบกรกระทำให้รู้สึกสมเหตุสมผลขึ้น

สรุปได้ว่า กลวิธีป้องกันตัวเป็นกระบวนการทางจิต ที่มีขึ้นเพื่ออธิบายพฤติกรรมบางอย่าง เพื่อการปกป้องบุคคลให้พ้นจากความวิตกกังวล ด้วยการบิดเบือนความจริง ให้อยู่ในรูปใดรูปหนึ่ง และกระบวนการของการเกิดขึ้นเป็นไปอย่างไร้ตัว

1.8.6 การวัดบุคลิกภาพ (Personality measurement)

บุคลิกภาพของบุคคล เป็นผลของพัฒนาการกลายเป็นลักษณะรวมที่บุคคลแสดงพฤติกรรมต่อสิ่งแวดล้อม บุคลิกภาพจึงเป็นผลของพัฒนาการและการเกี่ยวข้องกับสิ่งแวดล้อมผสมผสานกัน การจะเข้าใจบุคลิกภาพจำเป็นต้องรู้ เกี่ยวกับประวัติพัฒนาการของบุคคล ในการวัดบุคลิกภาพ วัดจากการเข้าเกี่ยวข้องกับสิ่งแวดล้อมปัจจุบัน โดยคำนึงถึงว่า ปัจจุบันบุคคลเข้ากับคนอื่นได้ดีเพียงใด บุคลิกภาพแสดงออกได้หลายทาง จิตวิทยาจึงแบ่งบุคลิกภาพไว้แตกต่างกัน ขึ้นอยู่กับความคิดเห็นของแต่ละบุคคล พอจะสรุป ลักษณะของบุคลิกภาพของบุคคล¹⁴⁸ ดังนี้

1) ลักษณะทางร่างกายและอารมณ์ (Physique and Temperament) ซึ่งได้แก่ ขนาดของรูปร่าง ความสมบูรณ์แข็งแรง ท่าทาง หน้าตา ลักษณะอารมณ์ของบุคคล สิ่งเหล่านี้เป็นลักษณะหนึ่งของบุคลิกภาพของบุคคล ซึ่งมีผลต่อคนอื่น และมีผลต่อตนเองด้วย

2) เขาวนปัญญาและความสามารถอื่น ๆ (Intellectual and Other Abilities) บุคลิกภาพบุคคล เกี่ยวข้องกับความสามารถทางสติปัญญา รวมไปถึงสิ่งที่ทำให้บุคคลแตกต่างกันด้วย

3) ค่านิยมและความสนใจ (Interests and Values) บุคลิกภาพจะสะท้อนให้เห็นถึงความสนใจตลอดจนค่านิยมที่บุคคลยึดถือ

4) ทักษะคติทางสังคม (Social Attitudes) ทักษะคติเป็นส่วนหนึ่งของบุคลิกภาพ เช่น แบบนิยมใช้อำนาจ จะเป็นคนที่ชอบบังคับ ไม่เชื่อใครง่าย ๆ และมีอคติ พวก Dogmatism คิดว่าความเห็นของตนถูกต้องเสมอ หรือพวก Equalitarianism ที่เชื่อในเรื่องความเสมอภาค เท่าเทียมกัน

5) แรงจูงใจ (Motivational Disposition) บางครั้งบุคคลทำสิ่งใด เพราะมีแรงจูงใจ ซึ่งอาจมีทั้งจิตสำนึก และจิตใต้สำนึก ทำให้แต่ละคนมีบุคลิกภาพที่แตกต่างกัน

6) ลักษณะการแสดงออก (Expressive and Stylistic Traits) บางครั้งอาจแบ่งบุคคลเป็น style เช่น เป็นคนสุภาพ ชอบสังคม มีเหตุผล และวิจารณ์ญาณ

¹⁴⁸ Larry A. Hjelle and Ziegler J. Daniel, **Personality Theories: Basic Assumption Research and Application** (Auckland: MacGraw-Hill, 1992), 182-184.

7) แนวโน้มของความผิดปกติทางจิต (Pathological Trends) โดยพิจารณาจากโรคจิตว่าบุคคลมีลักษณะจิตใจแตกต่างจากบุคคลอื่นแค่ไหน

สรุปได้ว่า จิตวิทยาบุคลิกภาพ (Personality Psychology) เป็นสาขาของจิตวิทยาที่ศึกษาเกี่ยวกับการแบ่งคนออกเป็นประเภท มุ่งศึกษาและสังเกตพัฒนาการของมนุษย์ในด้านต่าง ๆ ทำให้เกิดพฤติกรรมที่พึงประสงค์ การพัฒนาบุคลิกภาพทั้งภายในและภายนอกให้ความสำคัญต่อการพัฒนาตน พัฒนาจิต เข้าใจปัจจัยต่าง ๆ ที่มีผลต่อบุคลิกภาพ ทฤษฎีบุคลิกภาพ และการพัฒนาตนไปสู่อุบัติภาพที่ดี ด้วยความต่างของบุคคล เมื่อเจอกับสิ่งเดียวกัน จะมีการตอบสนองทั้งทางร่างกาย หรือทางความคิด อารมณ์ ความรู้สึกที่แตกต่างกัน ลักษณะที่แตกต่างกันนี้เรียกว่า บุคลิกภาพ บุคลิกภาพมีความคงทนหรือเปลี่ยนแปลงได้ยาก โดยบุคคลที่มีบุคลิกภาพแบบไหน ก็มักจะมีลักษณะนั้นเป็นระยะเวลานาน และอาจจะไม่เปลี่ยนไปตลอดจนช่วงอายุ

จากแนวคิดเกี่ยวกับจิตวิทยาบุคลิกภาพ (Personality psychology) ของนักวิชาการ ที่กล่าวข้างต้น พอสรุปองค์ความรู้จิตวิทยาบุคลิกภาพ เป็นวิชาที่ศึกษาเกี่ยวกับทฤษฎีบุคลิกภาพ ปัจจัยที่มีอิทธิพลต่อบุคลิกภาพ ความสำคัญของบุคลิกภาพ ประเภทของบุคลิกภาพ กลวิธีป้องกันตนเอง และการวัดบุคลิกภาพ

1.9 แนวคิดเกี่ยวกับจิตวิทยาคลินิก (Clinical Psychology)

จิตวิทยาคลินิก (Clinical Psychology) มีนักการศึกษาหลายท่าน ได้ศึกษาจิตวิทยาคลินิก ประกอบด้วย องค์ความรู้เกี่ยวกับการตรวจวินิจฉัยทางจิตวิทยาคลินิก การทดสอบสติปัญญา ระบบประสาทกับพฤติกรรม จรรยาบรรณของนักจิตวิทยาคลินิก หลักวิธีการตรวจทางจิตวิทยา และจิตบำบัด ผู้วิจัย พอสรุปดังต่อไปนี้

1.9.1 การตรวจวินิจฉัยทางจิตวิทยาคลินิก (Clinical Psychodiagnostic Assessment)

การตรวจวินิจฉัยทางจิตวิทยาคลินิก หมายถึง งานที่นักจิตวิทยาคลินิกใช้ความรู้ความสามารถทางจิตวิทยาคลินิกในการปฏิบัติงานกับผู้ป่วยและบุคคลทั่วไป เป็นลักษณะงานที่เกี่ยวข้องกับการตรวจวินิจฉัยแยกโรค การศึกษาพฤติกรรม ทั้งส่วนที่เป็นศักยภาพและพยาธิสภาพทางจิตใจ กลไกที่มาหรือสาเหตุของปัญหาทางจิตเวช สุขภาพจิตและพฤติกรรมผิดปกติ อันเนื่องมาจากพยาธิสภาพทางสมอง ตลอดจนลักษณะบุคลิกภาพ และระดับเขาวนปัญญา โดยใช้แบบทดสอบทางจิตวิทยาคลินิกที่เป็นมาตรฐาน

กระบวนการปฏิบัติทางจิตวิทยาคลินิก¹⁴⁹ ประกอบด้วย

1) วางแผนและตัดสินใจเลือก เครื่องมือตรวจวินิจฉัยทางจิตวิทยาคลินิกให้เหมาะสม ตามวัยและลักษณะอาการ หรือปัญหาของผู้รับบริการ โดยการวิเคราะห์ ศึกษาจากทะเบียนประวัติและใบปรึกษาโรค

2) เตรียมเครื่องมือตรวจวินิจฉัย พร้อมอุปกรณ์และสถานที่ สำหรับการทดสอบ

2.1) เลือกเครื่องมือตรวจวินิจฉัยตามวัตถุประสงค์ในการตรวจวินิจฉัย

2.2) จัดสภาพแวดล้อมให้มีบรรยากาศที่ดีมีแสงสว่างพอเหมาะ อากาศถ่ายเทได้สะดวกและปราศจากเสียงรบกวน เพื่อให้ผู้รับบริการเกิดความรู้สึกผ่อนคลาย และร่วมมือในการทดสอบ ตลอดจน คำนึงถึงความปลอดภัยของนักจิตวิทยาคลินิก เช่น การนั่งในมุมที่ปลอดภัย เป็นต้น

2.3) จัดเตรียมอุปกรณ์ เพื่อใช้ในการทดสอบ เช่น ดินสอ ยางลบ นาฬิกาจับเวลา

3) สร้างสัมพันธภาพกับผู้รับบริการ

3.1) สังเกตพฤติกรรมของผู้รับบริการจากสีหน้า ท่าทาง การเคลื่อนไหว น้ำเสียงของคำพูด การแสดงออกทางอารมณ์และความรู้สึก

3.2) สร้างความคุ้นเคยกับผู้รับบริการเพื่อให้เกิดความร่วมมือในการทดสอบ ด้วยการเริ่มต้นทักทาย แสดงท่าที่เป็นมิตร พร้อมกับแนะนำตนเอง

3.3) บอกวัตถุประสงค์ของการตรวจวินิจฉัยทางจิตวิทยาคลินิก

4) ทดสอบด้วยเครื่องมือตรวจวินิจฉัยทางจิตวิทยาคลินิก

5) สัมภาษณ์เพิ่มเติม เพื่อนำข้อมูลมาประกอบการวิเคราะห์ผลการตรวจวินิจฉัย

6) วิเคราะห์และแปลผลแบบทดสอบทางจิตวิทยาคลินิก

6.1) แปลผลตามเกณฑ์มาตรฐานของเครื่องมือแต่ละชนิด

6.2) วิเคราะห์ผลร่วมกับข้อมูลทั้งหมด เพื่อวินิจฉัยทางจิตวิทยาคลินิก

7) ประชุมปรึกษาวิเคราะห์ผลการตรวจวินิจฉัยกับนักจิตวิทยาคลินิก

8) เขียนรายงานผลการตรวจวินิจฉัยทางจิตวิทยาคลินิก

8.1) สรุปผลการตรวจวินิจฉัย โดยเรียบเรียงข้อมูลและผลการวิเคราะห์จาก

- การสังเกตพฤติกรรม

- การสัมภาษณ์ทางจิตวิทยาคลินิก

- การทดสอบด้วยเครื่องมือตรวจวินิจฉัยทางจิตวิทยาคลินิก

¹⁴⁹ Gary A. Davis and Sylvia B. Rimm, **Education of the gifted and talented**

(Boston: Allyn and Bacon. Auckland, 2004), 26-31.

8.2) เขียนรายงาน โดยยึดหลักการเขียนแบบรายงานทางจิตวิทยาคลินิก

9) รายงานผลการตรวจวินิจฉัยทางจิตวิทยาคลินิก แนวทางการช่วยเหลือและการบำบัดทางจิตวิทยาแก่ผู้รับบริการและผู้เกี่ยวข้อง

10) เสนอผลการตรวจวินิจฉัยทางจิตวิทยาคลินิก เพื่อประกอบการวินิจฉัยทางจิตเวชและวางแผนการช่วยเหลือ

ผลลัพธ์จากการปฏิบัติทางจิตวิทยาคลินิก ประกอบด้วย

1) ผู้รับบริการเกิดความไว้วางใจ มีสัมพันธภาพกับผู้ให้บริการและร่วมมือในกระบวนการตรวจวินิจฉัยทางจิตวิทยาคลินิก

2) ผู้รับบริการได้รับรู้เกี่ยวกับสภาพปัญหาและศักยภาพของตนเอง

3) ผู้รับบริการและผู้ที่เกี่ยวข้องรับรู้แนวทางการปฏิบัติเกี่ยวกับการช่วยเหลือการบำบัดทางจิตวิทยาและการฟื้นฟูสภาพจิตใจ

4) มีบันทึกผลการตรวจวินิจฉัยทางจิตวิทยาคลินิกในแฟ้มประวัติการรักษาของผู้รับบริการเพื่ออ้างอิงหรือส่งต่อให้ผู้เกี่ยวข้อง

5) นักจิตวิทยาคลินิกได้ข้อมูลในการวางแผนการบำบัดทางจิตวิทยาและดำเนินการ อื่น ๆ ตามความเหมาะสม¹⁵⁰

1.9.2 การทดสอบสติปัญญา (Intelligence test)

เดวิด เวคส์เลอร์ (David Wechsler) ให้คำจำกัดความว่า สติปัญญา คือ ความสามารถในการเรียนรู้ ความสามารถในการปรับตัวให้เข้ากับสิ่งแวดล้อมได้อย่างเหมาะสม ความสามารถที่จะเข้าใจสิ่งที่เป็นนามธรรม ความสามารถในการกระทำของบุคคลที่มีเป้าหมายและความสามารถที่จะคิดอย่างมีเหตุผล¹⁵¹ ต่อมา สตอดดาร์ด (Stoddard) ให้ความหมายว่า สติปัญญา คือ ความสามารถในการทำกิจกรรมต่าง ๆ ที่มีความยาก ความซับซ้อน ความเป็นนามธรรม เป็นกิจกรรมที่มีคุณค่าทางสังคม เป็นกิจกรรมที่ต้องใช้สมาธิ รวมทั้งความสามารถที่จะทำกิจกรรมโดยประหยัดเวลาและทุนทรัพย์ ขณะที่ ก็อดดาร์ด (Goddard) อธิบายว่าสติปัญญา คือ ความสามารถในการแก้ปัญหาอย่างมีประสิทธิภาพ ดังนั้น สติปัญญา คือ ความสามารถในการเรียนรู้ความสามารถในการคิดอย่างมีเหตุผลมีผล เข้าใจสิ่งที่เป็นนามธรรม และความสามารถในการแก้ปัญหาอย่างมีประสิทธิภาพ สามารถปรับตัวให้เข้ากับสิ่งแวดล้อมอย่างเหมาะสม

¹⁵⁰ กระทรวงสาธารณสุข กรมสุขภาพจิต, คู่มือการดำเนินงานในคลินิกหลายเครือข่าย (นนทบุรี: กรมสุขภาพจิต, 2551), 22-23.

¹⁵¹ Gary A. Davis and Sylvia B. Rimm, Education of the gifted and talented (Boston: Allyn and Bacon. Auckland, 2004), 84-90.

การทดสอบสติปัญญาที่มีจุดมุ่งหมาย ได้แก่ (1) เพื่อเป็นการวินิจฉัยปัญหา และ (2) เพื่อทำนายความสำเร็จของบุคคล โดยเฉพาะความสำเร็จทางการเรียน มีการพัฒนาแบบทดสอบสติปัญญาขึ้นมา แต่ที่ใช้อย่างแพร่หลาย คือ แบบทดสอบของบินเน็ต แบบทดสอบของเวคส์เลอร์ เป็นการทดสอบเชาวน์ปัญญา ด้วยการวัดการรับรู้ การจำแนกการรับรู้ทางประสาทสัมผัส หรือความแข็งแรงของกล้ามเนื้อ เช่น การให้เหตุผล ความเข้าใจ ความจำและจินตนาการ เป็นต้น บินเน็ต ได้พิมพ์แบบทดสอบวัดเชาวน์ปัญญาขึ้นมาใหม่ ถือว่าเป็นแบบทดสอบที่เชื่อถือได้ และมีมาตรฐาน มากกว่าแบบทดสอบที่ได้จัดทำในครั้งก่อน แบบทดสอบชุดนี้มีชื่อว่า “The Stanford-Binet Test”

ลักษณะของแบบทดสอบวัดเชาวน์ปัญญา ตามคิดของ Stanford – Binet มีการพัฒนาแบบทดสอบวัดเชาวน์ปัญญา แบ่งปัญหาออกเป็นชุด ๆ ตามระดับอายุ โดยเริ่มจากชุดที่ใช้สำหรับเด็กอายุ 2 ปี ไปถึงวัยผู้ใหญ่ตอนปลาย สำหรับเด็กอายุระหว่าง 2 – 5 ปี ได้จัดแบบทดสอบเป็นชุด ในช่วงแต่ละ 6 เดือน เช่น แบบทดสอบสำหรับเด็ก อายุ 2 ปี , 3 ปี , 4 ปี จนถึงเด็กอายุ 5 ปี สำหรับผู้ที่มีอายุระหว่าง 5 – 14 ปี ได้จัดเป็นชุดแบบทดสอบของแต่ละปี เช่น สำหรับเด็กอายุ 6 ปี, 7 ปี , 8 ปี ถึงอายุ 14 ปี แบบทดสอบสำหรับผู้ที่มีอายุเกิน 14 ปี จะมี 4 ชุด ประกอบด้วย

- ชุดแรก สำหรับผู้ใหญ่ตอนกลาง (Adult Average : AA)
- ชุดที่สอง สำหรับผู้ใหญ่ตอนปลายระดับ 1 (SA – 1)
- ชุดที่สาม สำหรับผู้ใหญ่ตอนปลายระดับ 2 (SA – 2)
- ชุดที่สี่ สำหรับผู้ใหญ่ตอนปลายระดับ 3 (SA – 3)

ขณะ เวคส์เลอร์ (Wechsler) ได้สร้างแบบทดสอบวัดเชาวน์ปัญญาสำหรับผู้ใหญ่ ชื่อว่า Wechsler – Bellevue Intelligence Scale ประกอบด้วยมาตราวัด 2 มาตรา ได้แก่ (1) มาตราวัดทางภาษา (Verbal Scale) ประกอบด้วย ข้อสอบย่อย ๆ ที่ผู้ตอบจะต้องมีความสามารถทางภาษา เช่น วัดในด้านความรู้รอบตัว ความเข้าใจ คณิตศาสตร์ คำศัพท์ และอื่น ๆ (2) มาตราวัดทางการกระทำ (Performance Scale) ประกอบด้วยข้อสอบย่อย ๆ ให้ผู้ตอบได้กระทำ โดยจัดเรียงเหตุการณ์ จัดเรียงรูปบล็อก ประกอบรูปภาพที่ตัดออกจากกัน และได้ปรับปรุงแบบทดสอบขึ้นมาใหม่ เรียกว่า Wechsler Adult Intelligence Scale-Revised (WAIS-R) และได้สร้างแบบทดสอบสำหรับวัดเชาวน์ปัญญาของเด็กเรียกว่า Wechsler Intelligence Scale for Children-III (WISC-III) ใช้วัดเด็กที่มีอายุระหว่าง 5 ถึง 15ปี มาตราวัดของเวคส์เลอร์ มีความเหมาะสมที่จะวัด IQ ของผู้ใหญ่และบุคคลไม่มีการศึกษา หรือขาดความสามารถทางภาษา เพราะมีทั้ง 2 มาตราวัด คือ มาตราทางภาษา และมาตราทางการกระทำ ซึ่งแบบทดสอบของสแตนฟอร์ด-บินเน็ต ไม่ได้วัดทางด้านกรกระทำ

ต่อมา ราเวน (Raven) ได้สร้างแบบทดสอบ ชื่อว่า โพรเกรสซีฟ เมตริก เทส (Progressive Matrices Tests) เพื่อวัดความสามารถของบุคคลในการหารูปความสัมพันธ์ระหว่างรูปทรงเรขาคณิต ปัญหาของแบบทดสอบอยู่ในรูปของเมตริกเป็นลวดลายแบบต่าง ๆ แต่ละข้อมีส่วน

ที่ขาดหายไป ผู้รับการทดสอบต้องเลือกชิ้นส่วนจากตัวเลือก 6-8 แบบ เพื่อเติมลงในส่วนที่ขาดหายไป ให้สมบูรณ์ เรียงลำดับจากง่ายไปยาก ไม่จำกัดเวลา แบ่งออกเป็น 3 ฉบับคือ (1) Standard PM ใช้กับผู้ใหญ่ (2) Coloured PM ใช้กับเด็ก และ (3) Advance PM ใช้สำหรับผู้ใหญ่ที่ฉลาด¹⁵²

1.9.3 ระบบประสาทกับพฤติกรรม (Nervous System Behavior)

ระบบประสาท คือ ระบบการตอบสนองต่อสิ่งเร้า ทำให้สามารถตอบสนองต่อสิ่งต่าง ๆ อย่างรวดเร็ว ช่วยรวบรวมข้อมูล เพื่อให้สามารถตอบสนองได้ ระบบประสาทของมนุษย์แบ่งออกเป็น 2 ส่วน คือ ระบบประสาทส่วนกลาง และระบบประสาทรอบนอก¹⁵³ ดังรายละเอียดพอสังเขปนี้

1) ระบบประสาทส่วนกลาง (The Central Nervous System หรือ Somatic Nervous System) เป็นศูนย์กลางควบคุมการทำงานของร่างกาย ซึ่งทำงานพร้อมกัน ทั้งในด้านกลไกและทางเคมีภายใต้อำนาจจิตใจ ซึ่งประกอบด้วย สมองและไขสันหลัง โดยเส้นประสาทหลายล้านเส้นจากทั่วร่างกาย จะส่งข้อมูลในรูปกระแสประสาทออกจากบริเวณศูนย์กลางมีอวัยวะที่เกี่ยวข้องดังนี้

1.1) สมอง (Brain) เป็นส่วนที่ใหญ่กว่าส่วนอื่นของระบบประสาทส่วนกลาง ทำหน้าที่ควบคุมการทำกิจกรรมทั้งหมดของร่างกาย เป็นอวัยวะที่แสดงความสามารถด้านสติปัญญา การทำกิจกรรม หรือการแสดงออกต่าง ๆ สมองของสัตว์มีกระดูกสันหลัง แบ่งออกเป็น 3 ส่วน ดังนี้

- เซรีบรัมเฮมิสเฟียร์ (Cerebrum Hemispher) คือ สมองส่วนหน้า ทำหน้าที่ควบคุมพฤติกรรมที่ซับซ้อน เกี่ยวกับความรู้สึกและอารมณ์ ควบคุมความคิด ความจำ และความเฉลียวฉลาด เชื่อมโยงความรู้สึกต่าง ๆ เช่น การได้ยิน การมองเห็น การรับกลิ่น การรับรส การรับสัมผัส เป็นต้น

- เมดัลลาออบลองกาตา (Medulla Oblongata) คือ ส่วนที่อยู่ติดกับไขสันหลัง ควบคุมการทำงานของระบบประสาทอัตโนมัติ เช่น การหายใจการเต้นของหัวใจ การไอ การจาม การกะพริบตา ความดันเลือด เป็นต้น

- เซรีเบลลัม (Cerebellum) คือ สมองส่วนท้ายเป็นส่วนที่ควบคุมการเคลื่อนไหวของกล้ามเนื้อและการทรงตัว ช่วยให้เคลื่อนไหวได้อย่างแม่นยำ เช่น การเดิน การวิ่ง ฯลฯ

1.2) ไขสันหลัง (Spinal Cord) เป็นเนื้อเยื่อประสาทที่ทอดยาวจากสมองไปภายในโพรงกระดูกสันหลัง กระแสประสาทจากส่วนต่าง ๆ ของร่างกายจะผ่านไขสันหลัง มีทั้งกระแสประสาทเข้าและกระแสประสาทออกจากสมอง และกระแสประสาทที่ติดต่อกับไขสันหลังโดยตรง

¹⁵² Larry A. Hjelle and Ziegler J. Daniel, **Personality Theories: Basic Assumption Research and Application** (Auckland: MacGraw-Hill, 1992), 182-184.

¹⁵³ John Gottman, **Raising An Emotionally Intelligent Child: The Heart of Parenting** (New York: Simon and Schuster, 1997), 97

1.3) เซลล์ประสาท (Neuron) เป็นหน่วยที่เล็กที่สุด เซลล์ประสาทมีเยื่อหุ้มเซลล์ ไซโทพลาสซึมและนิวเคลียส เซลล์ประสาทประกอบด้วยตัวเซลล์และเส้นใยประสาท 2 แบบ คือ เดนไดรต์ (Dendrite) ทำหน้าที่นำกระแสประสาทเข้าสู่ตัวเซลล์ และแอกซอน (Axon) ทำหน้าที่นำกระแสประสาทออกจากเซลล์ไปยังเซลล์อื่น จำแนกตามหน้าที่การทำงานได้ 3 ชนิด คือ

- เซลล์ประสาทรับความรู้สึก รับความรู้สึกจากอวัยวะสัมผัส เช่น หู ตา จมูก ผิวหนัง ส่งกระแสประสาทผ่านเซลล์ประสาทประสานงาน

- เซลล์ประสาทประสานงาน เป็นตัวเชื่อมโยงกระแสประสาทระหว่างเซลล์รับความรู้สึกกับสมอง ไขสันหลัง และเซลล์ประสาทสั่งการ พบในสมองและไขสันหลังเท่านั้น

- เซลล์ประสาทสั่งการ รับคำสั่งจากสมองหรือไขสันหลัง เพื่อควบคุมการทำงานของอวัยวะต่าง ๆ

2) การทำงานของระบบประสาทส่วนกลาง

สิ่งเร้าหรือการกระตุ้นเป็นข้อมูลส่งสาร เรียกว่า “กระแสประสาท” เป็นสัญญาณไฟฟ้าที่นำไปสู่เซลล์ประสาทด้านเดนไดรต์และออกด้านแอกซอน แอกซอนส่วนใหญ่มีแผ่นไขมันหุ้มไว้ ทำหน้าที่เป็นฉนวนและทำให้กระแสประสาทเดินทางได้เร็วขึ้น หากฉีกขาดอาจทำให้กระแสประสาทช้าลง หรือสูญเสียความสามารถในการใช้กล้ามเนื้อได้

3) ระบบประสาทรอบนอก (Peripheral Nervous System)

ทำหน้าที่รับและนำความรู้สึกเข้าสู่ระบบประสาทส่วนกลาง ได้แก่ สมองและไขสันหลัง จากนั้นนำกระแสประสาทจากระบบประสาทส่วนกลางไปหน่วยปฏิบัติงานประกอบด้วยหน่วยรับความรู้สึก อวัยวะสัมผัส และเซลล์ประสาท จำแนกตามการทำงานได้ 2 แบบ ดังนี้

3.1) ระบบประสาทภายใต้อำนาจจิตใจ เป็นระบบควบคุมการทำงานของกล้ามเนื้อที่บังคับได้ รวมทั้งการตอบสนองต่อสิ่งเร้าภายนอก

3.2) ระบบประสาทนอกอำนาจจิตใจ เป็นระบบประสาทที่ทำงานโดยอัตโนมัติ มีศูนย์กลางควบคุมอยู่ในสมองและไขสันหลัง ได้แก่ การเกิดรีเฟล็กซ์แอกชัน (Reflex Action) เมื่อมีสิ่งเร้ามากระตุ้นที่อวัยวะสัมผัส กระแสประสาทจะส่งไปยังไขสันหลัง และกล้ามเนื้อ โดยไม่ผ่านสมอง ¹⁵⁴

1.9.4 จรรยาบรรณของนักจิตวิทยาคลินิก (Ethics of Clinical Psychologists)

หลักจรรยาบรรณ ได้กำหนดกฎเกณฑ์ที่ควบคุมความประพฤติของนักจิตวิทยาหลักจรรยาบรรณเป็นแบบกว้าง ๆ เพื่อให้สามารถประยุกต์ใช้กับนักจิตวิทยาในบทบาทต่าง ๆ

¹⁵⁴ กนกรัตน์ สุชะตุงคะ, **ประมวลความรู้ทางจิตวิทยาคลินิก** (กรุงเทพฯ: นีโอดีจิตอล, 2556), 34-35.

การนำไปประยุกต์ใช้ขึ้นอยู่กับเนื้อหาสถานการณ์ หลักจรรยาบรรณที่กำหนดไม่ครอบคลุมทุกรายละเอียดในทุกเรื่อง ไม่ได้กล่าวถึงความประพฤติใด ๆ เป็นการเฉพาะเจาะจง ในกระบวนการตัดสินความประพฤติทางวิชาชีพ นักจิตวิทยาต้องพิจารณาหลักจรรยาบรรณร่วมกับกฎหมาย และระเบียบข้อบังคับของกรรมการวิชาชีพ การนำหลักจรรยาบรรณมาประยุกต์ใช้ในงาน อาจพิจารณาคู่มือหรือแนวทางปฏิบัติเชิงวิชาชีพและเชิงวิทยาศาสตร์ หากหลักจรรยาบรรณกำหนดมาตรฐานไว้สูงกว่าข้อกำหนดกฎหมาย นักจิตวิทยาต้องรักษามาตรฐานตามหลักจรรยาบรรณ และหากความรับผิดชอบทางจรรยาบรรณขัดแย้งกับข้อกำหนดกฎหมาย¹⁵⁵

การประพฤติตนตามมาตรฐานจรรยาบรรณ นักจิตวิทยาต้องยินยอมและพยายามประพฤติตนตามหลักจรรยาบรรณ เช่น การสนับสนุนนักศึกษา ผู้ที่อยู่ในความดูแลรับผิดชอบ ลูกจ้าง และเพื่อนร่วมงาน ให้ประพฤติตนตามมาตรฐานจรรยาบรรณ ตลอดจนมีการปรึกษาหารือกรณีที่เกิดปัญหาด้านจรรยาบรรณ

1.9.5 หลักวิธีการตรวจทางจิตวิทยา (Principles of Psychological Testing)

การตรวจสภาพจิต มีความสำคัญในการวินิจฉัยโรคทางจิตเวช เหมือนการตรวจร่างกายของโรคทางกาย แต่ใช้การสัมภาษณ์พูดคุยระหว่างจิตแพทย์กับผู้ป่วย การตรวจสภาพจิตเป็นการตรวจเฉพาะ แต่อาจจะทำพร้อมไปกับการซักประวัติ ซึ่งอาจช่วยลดความกังวลของผู้ป่วยว่า “ถูกทดสอบ” ลง การตรวจสภาพจิต ควรบอกวิธีการและจุดประสงค์ของการตรวจโดยชัดเจน เพราะอาจทำให้เข้าใจผิด รู้สึกต่อต้าน หรือเกิดความคิดหวาดระแวงได้¹⁵⁶

วิธีการตรวจสภาพจิต ดำเนินการโดยการสังเกตลักษณะและพฤติกรรมของผู้ป่วย เช่น 1) ระดับความรู้สึกตัว รูปร่างลักษณะ การดูแลสุขอนามัย การแสดงสีหน้า ท่าทางการเคลื่อนไหว และทัศนคติในการให้ความร่วมมือ 2) การพูด จังหวะ ความดัง ความเร็ว ปริมาณของคำ ความต่อเนื่องของเนื้อหา ประเด็นสนทนา และการใช้คำในการสนทนา 3) อารมณ์ ต้องอาศัยคำถามเกี่ยวกับความรู้สึก การแสดงออกทางกายบางอย่าง เช่น มือสั่น เหงื่อออก เป็นต้น 4) กระแสความคิดที่มีความต่อเนื่อง มีความสัมพันธ์กันระหว่างเรื่องที่พูด ตรงกับเรื่องราวในปัจจุบัน ถูกต้อง มีเหตุมีผล และเหมาะสมในการสนทนา 5) การรับรู้สิ่งเร้า ควรใช้คำถามเปิดเพื่อให้โอกาสอธิบายลักษณะความผิดปกติ ด้วยความรู้สึกของตัวเอง 6) การรับรู้เวลา ศึกษาการรับรู้เวลา สถานที่ และบุคคล

¹⁵⁵ ส่องโสม พิงพงศ์ และ สุณิสสา คินทร์ักษ์, **หลักจรรยาบรรณสำหรับนักจิตวิทยา และมาตรฐานการประพฤติปฏิบัติของสมาคมจิตวิทยาอเมริกัน** (กรุงเทพฯ: สมาคมนักจิตวิทยาคลินิกไทย, 2559), 20.

¹⁵⁶ มานิกา วิเศษสาธิต, **จิตวิทยาคลินิกเบื้องต้น** (กรุงเทพฯ: สำนักพิมพ์มหาวิทยาลัยรามคำแหง, 2560), 24.

โดยการถามอย่างเป็นธรรมชาติ 7) ความจำ การใช้คำถามความจำ ต้องทำการทดสอบระยะของคำจำ ตั้งแต่วัยเด็กหรือความทรงจำที่ผ่านมามากมายๆเตือน ความจำระยะสั้น ความจำที่เกิดขึ้นในระยะใกล้ ๆ 8) ความตั้งใจ ด้วยการบอกว่าจะทดสอบความสามารถในการตั้งสมาธิ บางครั้งอาจต้องตรวจหลาย ครั้ง เพราะคนเราอาจเสียสมาธิได้ 9) เซาว์นปัญญาและความรอบรู้ โดยการให้อธิบายข้อมูล บางประการ อธิบายความหมายของคำศัพท์ บอกความแตกต่าง บอกความหมายสุภาพชัด เป็นต้น 10) การตัดสินใจ พิจารณาจากการตัดสินใจ โดยสังเกตพฤติกรรมการแสดงออกในสังคม การเป็นที่ยอมรับในวัฒนธรรม และอาจทดสอบโดยการสร้างสถานการณ์ ให้นักและตัดสินใจ 11) การรู้จักตนเอง เป็นการสังเกตการรู้และเข้าใจว่าป่วย ได้แก่ ไม่ยอมรับว่าป่วย คิดว่าอาจป่วย ควรรักษาแต่ ปฏิเสธการรักษา คิดว่าป่วยทางกาย คิดว่าป่วยแต่ไม่รู้ว่าป่วยเป็นอะไร ยอมรับว่าป่วยเนื่องจาก ความผิดปกติทางจิตใจ แต่ไม่คิดจะเปลี่ยนแปลงแก้ไข และยอมรับว่าป่วยเนื่องจากความผิดปกติ ในความรู้สึกและจิตใจ และพร้อมที่จะแก้ไขให้กลับคืนสู่ลักษณะปกติ¹⁵⁷

โดยสรุป หลักวิธีการตรวจทางจิตวิทยา ประกอบด้วย 11 ด้าน คือ ระดับ ความรู้สึกตัว พฤติกรรม อารมณ์ ความคิด การรับรู้ต่อสิ่งเร้า การรับรู้วัน เวลาสถานที่ และบุคคล ความตั้งใจและสมาธิ การตัดสินใจ การจำ เซาว์นปัญญา และการรู้จักตน แม้ใช้การรู้จักตนเป็น เครื่องวัดการเจ็บป่วยทางจิต แต่การจะบอกว่าผู้ใดรู้จักตนค่อนข้างลำบาก เพราะขึ้นกับระดับ การศึกษา วัฒนธรรม และความเชื่อของสังคมแต่ละคน จะส่งผลให้ได้รับการวินิจฉัยและการดูแล รักษาอย่างเหมาะสมและถูกวิธี ช่วยให้ฟื้นฟูสู่สภาพปกติได้มากที่สุดและเร็วขึ้น

1.9.6 จิตบำบัด (Psychotherapy)

แนวคิดจิตบำบัดของเกสตัลท์ (Gestalt Therapy) เป็นการบำบัดรักษาทางจิต จากประสบการณ์ ส่วนใหญ่เน้นที่การมีสติหรือการตระหนักรู้ถึงความรู้สึกของตนเองที่เกิดขึ้นใน และ การทำงานของกายกับใจที่ควบคู่กัน เป็นการทำงานของความคิด ความรู้สึก และการรับรู้ ด้วยการ พูดคุย โดยผู้บำบัดวิเคราะห์สภาพปัญหา หาสาเหตุของปัญหา และร่วมกันแก้ไขสิ่งที่เป็ปัญหา หรือ ความทุกข์ ความคับข้องใจ วิธีการทำจิตบำบัด โดยทั่วไปมี 2 วิธี¹⁵⁸ คือ

1) จิตบำบัดระดับลึก (Genetic-dynamic Therapy / Deep Psycho-therapy) เป็นการบำบัดในเชิงลึก เน้นการเปลี่ยนบุคลิกภาพระยะยาวในผู้ป่วย โดยการสืบค้นปัญหา ความคับข้องใจ ความวิตกกังวลในจิตใต้สำนึก (preconscious) และจิตไร้สำนึก (unconscious) ของ ผู้ป่วย ซึ่งก่ดเก็บไว้ การทำจิตบำบัด มี 2 แบบ คือ

¹⁵⁷ เรื่องเดียวกัน, 57-61.

¹⁵⁸ ดวงมณี จงรักษ์, **ทฤษฎีการให้การปรึกษาและจิตบำบัดเบื้องต้น** (กรุงเทพฯ: สมาคม ส่งเสริมเทคโนโลยี (ไทย-ญี่ปุ่น), 2552), 27.

1.1) จิตวิเคราะห์ (Psychoanalysis) ตามแนวคิดของซิกมันด์ ฟรอยด์
ใช้วิธีการดังนี้

- Free-association เน้นการปล่อยให้ผู้ป่วย เกิดความรู้สึกอิสระ
สบาย และผ่อนคลาย เพื่อให้ผู้ป่วยเล่าเหตุการณ์ที่เป็นปัญหา และความทุกข์ออกมา

- Dream interpretation เน้นการให้ผู้ป่วยเล่าความฝัน และผู้รักษา
ตีความจากความฝัน

- Transference เน้นการโอนถ่ายความรู้สึกไปยังบุคคลอื่น

1.2) จิตบำบัดแบบ Distributive-Synthesis ตามแนวคิดของ Adof
Meyer วิธีการนี้ Meyer เน้นวิธีการให้ผู้ป่วยเล่าประสบการณ์ในอดีต และผู้รักษาวิเคราะห์สถานการณ์
สาเหตุ และร่วมกันหาทางแก้ไขต่อไป

2) จิตบำบัดระดับตื้น (Superficial Psychotherapy) เน้นการบำบัดเบื้องต้น
3 ลักษณะ คือ

2.1) จิตบำบัดแบบประคับประคอง (Supportive psychotherapy)
เน้นการพูดคุยและบำบัดช่วยเหลือประคับประคองเบื้องต้น

2.2) จิตบำบัดเน้นการระบายปัญหา (Superficial expressive psycho-
therapy) เน้นการระบายปัญหา ความทุกข์ ความคับข้องใจ

2.3) จิตบำบัดเน้นการกดเก็บ (Suppressive psychotherapy) เน้นการ
ให้ข้อเสนอแนะ เพื่อลดภาวะเครียด ความวิตกกังวล และปัญหาที่ไม่ลึก

องค์ประกอบที่สำคัญของการทำจิตบำบัด การทำจิตบำบัดที่มีประสิทธิภาพ
ควรพิจารณาถึงหลักการ¹⁵⁹ ได้แก่

1) ความรู้ความสามารถของผู้บำบัด ต้องผ่านการเรียนและฝึกฝน ด้านการทำ
จิตบำบัดมาโดยตรง

2) บุคลิกภาพและนิสัยของผู้บำบัด ต้องมีความพร้อม มีความรู้ ความเข้าใจ
ยอมรับ และพัฒนาตนเอง ในการทำจิตบำบัดเป็นอย่างดี

3) ผู้บำบัดและผู้รับการบำบัด มีแรงจูงใจ ในการทำจิตบำบัด เชื่อและศรัทธา
ในตนเองและผู้บำบัด

4) มีความสามารถในการพูด ถ่ายทอดความรู้สึก

¹⁵⁹ มานิกา วิเศษสาร, จิตวิทยาคลินิกเบื้องต้น (กรุงเทพฯ: สำนักพิมพ์มหาวิทยาลัย
รามคำแหง, 2560), 85.

กล่าวโดยสรุป แนวคิดจิตบำบัด เป็นการบำบัดทางประสบการณ์ ซึ่งเน้นที่การมีสติหรือการตระหนักรู้ ถึงความรู้สึกของตนเองที่เกิดขึ้นในขณะนั้น และการทำงานของกายกับใจที่ควบคู่กัน ซึ่งจะทำให้เกิดบูรณาการได้มากกว่าที่จะแยกออกมาวิเคราะห์เป็นบางส่วน

จากแนวคิดเกี่ยวกับจิตวิทยาคลินิก (Clinical psychology) ของนักวิชาการพอสรุปองค์ความรู้จิตวิทยาคลินิก เป็นวิชาที่ศึกษาเกี่ยวกับความรู้เกี่ยวกับการตรวจวินิจฉัยทางจิตวิทยาคลินิก การทดสอบสติปัญญา ระบบประสาทกับพฤติกรรม จรรยาบรรณของนักจิตวิทยาคลินิก หลักวิธีการตรวจทางจิตวิทยา และจิตบำบัด

1.10 แนวคิดเกี่ยวกับจิตวิทยาในสาขาจิตวิทยามวลชน (Crowd Psychology or Mob Psychology)

จิตวิทยามวลชน (Crowd Psychology or Mob Psychology) เริ่ม โดย ซิกมันด์ ฟรอยด์ (Sigmund Freud) และนักการศึกษาได้ศึกษาจิตวิทยามวลชน ประกอบด้วย กลยุทธ์การใช้จิตวิทยามวลชน ขั้นตอนการทำงานมวลชน เทคนิคการใช้จิตวิทยามวลชน การเปลี่ยนแปลงพฤติกรรม ทฤษฎีความต้องการของมาสโลว์ การพัฒนาคุณภาพชีวิต และการพิทักษ์รักษาสถาบันชาติ ผู้วิจัยพอสรุปดังต่อไปนี้

1.10.1 กลยุทธ์การใช้จิตวิทยามวลชน (Strategy for mass Psychology)

กลยุทธ์การใช้จิตวิทยาที่เกี่ยวกับมวลชน อาจแบ่งได้ตามลักษณะของกลุ่มมวลชน ดังนี้

1) กลุ่มมวลชนที่ไม่ได้มีการจัดตั้ง เป็นการใช้จิตวิทยามวลชนในภาวะปกติ เช่น การบำบัดทุกข์บำรุงสุข สร้างความเจริญให้กับหน่วยงาน ชุมชน ท้องถิ่น เป็นต้น อาศัยกลยุทธ์ได้แก่

- การเข้าถึงคน คือ การรู้นิสัยใจคอ พื้นเพ สภาพพฤติกรรมที่เป็นอยู่ การบริการและการเข้าถึงประชาชน เป็นหัวใจสำคัญของการปกครองและการใช้จิตวิทยามวลชน หลักการให้บริการคือบริการด้วยความเต็มใจ ด้วยความรวดเร็ว ด้วยความถูกต้อง ด้วยความเสมอภาค

- การเข้าถึงงาน ลักษณะงานแบ่งออกเป็น 2 ประเภท ได้แก่ (1) งานในสำนักงาน (2) งานนอกสำนักงาน การปฏิบัติงานให้สำเร็จ นักปกครองต้องรู้นโยบายของหน่วยเหนือ รู้กฎหมาย รู้ระเบียบแบบแผน และมีความคิดริเริ่ม

- การเข้าถึงท้องที่ คือ การรู้ถึงลักษณะภูมิประเทศ อาชีพ กับพฤติกรรมของประชาชนในแต่ละท้องที่และอาณาเขตติดต่อ

2) กลุ่มมวลชนที่มีการจัดตั้งเป็นองค์กร มวลชนที่เกิดจากการจัดตั้ง หรือเกิดขึ้นโดยรูปแบบอื่น เช่น ความไม่พอใจสภาพที่เป็นอยู่ ลัทธิเอาอย่าง การโฆษณาชวนเชื่อ และความหวาดระแวง เป็นต้น

ความสำคัญของมวลชน คือ เป็นผู้ชี้ชะตาสังคมและการเมืองในระดับต่าง ๆ เป็นปัจจัยเงื่อนไขแห่งการเปลี่ยนแปลงทั้งทางการเมือง เศรษฐกิจสังคม และผู้ควบคุมมวลชนได้สามารถควบคุมประชาชนและนำมวลชนได้

ผู้ปฏิบัติงานงานมวลชน ประกอบด้วย ผู้ปฏิบัติงานเต็มเวลา และผู้ปฏิบัติงานงานตามตำแหน่งรับผิดชอบ มีคุณสมบัติ ได้แก่ (1) เข้าใจองค์การอย่างแจ่มชัด (2) ไวต่อความรู้สึกของมวลชนที่ติดต่อ (3) เป็นผู้ฟังที่ดีมีความอดทน (4) มีการเตรียมตัวล่วงหน้า (5) มั่นใจและเชื่อมั่นในองค์กร (6) มานะบากบั่นไม่ท้อถอย (7) มีความเสียสละสูง และ (8) มีลักษณะความเป็นผู้นำสูง¹⁶⁰

สรุปได้ว่า กลยุทธ์การใช้จิตวิทยามวลชน ทั้งกลุ่มมวลชนที่ไม่ได้มีการจัดตั้ง และกลุ่มมวลชนที่มีการจัดตั้งเป็นองค์กร โดยการเข้าถึงคน การเข้าถึงงาน และการเข้าถึงท้องที่ เพื่อสร้างความพอใจต่อสภาพที่เป็นอยู่ ทำกิจกรรมร่วมกัน และลดความหวาดระแวงต่อกัน

1.10.2 ขั้นตอนการทำงานมวลชน (Work process mass Psychology)

การทำงานมวลชน เป็นการปฏิบัติการที่มีความจริงจังและต่อเนื่องสม่ำเสมอในภาวะปกติ โดยอาศัยขั้นตอนการปฏิบัติงานมวลชน¹⁶¹ ดังนี้

- 1) ติดต่อเข้าถึง แบบเข้าถึงโดยตรง ผ่านทางราชการ ผ่านผู้นำท้องถิ่น ผ่านองค์กรที่มีอยู่แล้ว และ/หรือสร้างองค์การขึ้นเป็นตัวกลาง
- 2) การเอาชนะจิตใจจะต้องใช้แรงจูงใจ จากความเกลียด ความกลัว ความรัก
- 3) การสร้างการศึกษาอบรม ในการศึกษาอบรมมีหลายรูปแบบ เช่น การฝึกอบรมอย่างเป็นทางการ การพูดปากต่อปาก การประชุม การจัดการเอกสาร การตอบโต้
- 4) การใช้กำลังกาย พลังทางความคิด

1.10.3 เทคนิคการใช้จิตวิทยามวลชน (Techniques mass Psychology)

เทคนิคการใช้จิตวิทยามวลชน ประกอบด้วย 1) เข้าใจธรรมชาติของมวลชน 2) สามารถดึงมวลชนได้ 3) มีคุณธรรมและเป็นที่เคารพ 4) ให้ความเป็นกันเอง 5) ไม่ขัดคออย่างเถรตรง 6) การเป็นส่วนตัว 7) การประชุมเพื่อพบปะมวลชน 8) การให้ลงมือโดยลับ 9) มีความเหนือกว่า บางลักษณะ 10) อย่าให้ข่าวสารบิดเบือน 11) ใช้เครื่องมือสื่อสารและระบบการสื่อสารที่ดี 12) อาศัยหลักมนุษยสัมพันธ์และการประชาสัมพันธ์ที่ดี 13) สร้างแกนนำในหมู่บ้านหรือชุมชน 14) ดำเนินงาน

¹⁶⁰ Gordon W. Allport, *A Handbook of Social Psychology* (Worcester Mass: Clark University Press, 1953), 312.

¹⁶¹ Bernard M. Bass, Bruce J. Avolio and Leanne Atwater, *The Transformational and Transactional Leadership of Men and Women* (In *Applied Psychology: An International Reviews*. 45, 1996), 5-35.

อย่างต่อเนื่อง 15) สร้างความจงรักภักดีแก่หน่วยงานอย่างถาวร 16) พัฒนาความรู้ความสามารถในการพูด 17) ฟันฟูส่งเสริมประเพณี วัฒนธรรมและศาสนาท้องถิ่น และ 18) ต้องเป็นผู้มีมนุษยสัมพันธ์ที่ดี มีความจริงใจให้เกียรติผู้อื่น เป็นต้น¹⁶²

โดยสรุป จิตวิทยามวลชน เป็นการรวมตัวของคนจำนวนมาก อาจอยู่ในรูปองค์กรที่จัดตั้งหรือไม่ได้มีการจัดตั้ง เครื่องมือที่สำคัญ ได้แก่ การประชาสัมพันธ์ การโฆษณาชวนเชื่อ การอบรมกลุ่มเอกลาทางสังคม และการระดมทางสังคม บุคคลมีความจำเป็นต้องเรียนรู้ถึงเรื่องราวเกี่ยวกับการใช้จิตวิทยามวลชน เช่น จิตวิทยาที่เกี่ยวข้องกับมวลชน ตลอดจนกลยุทธ์ ขั้นตอนการทำงาน เป็นต้น เพื่อให้การดำเนินงานเป็นไปอย่างมีประสิทธิภาพ และบรรลุเป้าหมาย

1.10.4 การเปลี่ยนแปลงพฤติกรรม (Behavior change)

แนวความคิดการปรับเปลี่ยนพฤติกรรม ตามหลักการแห่งพฤติกรรม¹⁶³ ประกอบด้วย

1) การประสานหลักการเรียนรู้ตามทฤษฎีต่าง ๆ มาใช้อย่างเป็นระบบ เช่น ทฤษฎีการวางเงื่อนไขแบบการกระทำ Operant conditioning theory ของ สกินเนอร์ (Skinner) เป็นกลวิธีการรักษาหรือเรียกว่าพฤติกรรมบำบัด ต่อมานำมาใช้ในการสร้างเสริมสุขภาพทั่วไป เพื่อให้มีสุขภาพที่ดี เรียกว่าการปรับเปลี่ยนพฤติกรรมสุขภาพ Health behavior change ประยุกต์แนวคิดทางจิตวิทยาและพฤติกรรมส่งเสริมสุขภาพเข้าไว้ด้วยกัน

2) กระบวนการปรับพฤติกรรมตามแนวคิดด้านจิตวิทยา การปรับพฤติกรรม ได้แก่ การปรับพฤติกรรมไม่เน้นอดีต การปรับพฤติกรรมหลีกเลี่ยงการใช้การตีตรา ความสัมพันธ์ระหว่างกัน และปรับพฤติกรรมสามารถฝึกบุคคลให้ปรับพฤติกรรมของตนเองได้

3) ขั้นตอนการเปลี่ยนแปลงพฤติกรรม เป็นกระบวนการต่อเนื่อง เริ่มจากไม่สนใจปัญหา ไปจนถึงขั้นลงมือปฏิบัติ เพื่อเปลี่ยนแปลงแก้ไขไปสู่พฤติกรรมใหม่ เป็นโครงสร้างของรูปแบบ ทรานส์ ทีโอเรติกอล (Trans theoretical model: TTM) มีลักษณะดังต่อไปนี้

3.1) เปลี่ยนได้เพราะ "ความมุ่งมั่นเด็ดเดี่ยว" ตัวอย่างคือ คนที่มี role model ในใจ และต้องการฝึกฝนตนเองให้เหมือนคนนั้น คือมี "เป้าหมาย" "ความอยาก" หรือความปรารถนาที่รุนแรง ปัจจัยของความสำเร็จคือการเรียนรู้ฝึกฝนด้วยการลงมือปฏิบัติอย่างสม่ำเสมอ

¹⁶² Walter F. Hatch, *Asia's Flying Geese: How Regionalization Shapes Japan* (Ithaca: Cornell University Press, 2010), 141.

¹⁶³ Marshall H. Becker, *Theoretical models of adherence and strategies for improving adherence* (In *The Handbook of Health Behavior Change*. New York: Springer Publishing Company, 1990), 63.

3.2) เปลี่ยนได้เพราะ "ความประทับใจ" หลายคนเปลี่ยนตนเองได้เพราะประทับใจหนังสือ หลายคนเปลี่ยนไปเพราะประทับใจในความสุขจากการทำความดี ฯลฯ

3.3) เปลี่ยนได้เพราะ "การรู้ใจตนเอง" คนเราจะเปลี่ยนแปลงได้จาก "เห็นโลกตามความเป็นจริง" โลกของกายกับใจของตน ศาสนาพุทธเรียกว่า "มีปัญญา" ¹⁶⁴

1.10.5 ทฤษฎีความต้องการของมาสโลว์ (Theory of demand Maslow)

ทฤษฎีความต้องการของมาสโลว์ เป็นแนวทางในการพัฒนาบุคคลให้เป็นผู้มีคุณธรรมจริยธรรม บุคคลที่พัฒนาถึงขั้นตระหนักในตนเอง (Self-actualization) เป็นบุคคลที่มีจริยธรรม มีวินัยในตนเอง และมีบุคลิกภาพประชาธิปไตย การพัฒนาจากขั้นต้นไปสู่ขั้นต่อ ๆ ไป มาสโลว์ (Maslow) ได้ศึกษาค้นคว้าถึงความต้องการของมนุษย์ โดยมองเห็นว่า มนุษย์ทุกคนมีความต้องการที่จะสนองความต้องการให้กับตนเอง ซึ่งความต้องการของมนุษย์ มีหลายอย่าง ซึ่งนำมาจัดเรียงเป็นลำดับจากขั้นต่ำไปขั้นสูงสุดเป็น 5 ขั้น ดังนี้¹⁶⁵

ขั้นที่ 1 ความต้องการทางร่างกายหรือความต้องการทางกาย (Physiological Needs) เป็นความต้องการขั้นมูลฐานของมนุษย์ และเป็นสิ่งจำเป็นที่สุดสำหรับการดำรงชีพ ร่างกายจะต้องได้รับการตอบสนองภายในระยะเวลาและสม่ำเสมอ ถ้าร่างกายไม่ได้รับการตอบสนองชีวิตก็ดำรงอยู่ไม่ได้ ความต้องการเหล่านี้ ได้แก่ อาหาร อากาศ น้ำ ที่อยู่อาศัย เครื่องนุ่งห่ม ยารักษาโรค ความต้องการพักผ่อนและความต้องการทางเพศ ฯลฯ ในขั้นนี้ องค์การทุกแห่งมักจะตอบสนองความต้องการของแต่ละคนโดยการจ่ายค่าจ้าง เพื่อคนงานหรือลูกจ้างจะได้นำเงินไปใช้จ่ายเพื่อแสวงหาสิ่งจำเป็นขั้นมูลฐานของชีวิต เพื่อการดำรงชีพของแต่ละคน

ขั้นที่ 2 ความต้องการความปลอดภัย (Security Need) มนุษย์มีความปรารถนาที่จะได้รับความคุ้มครองจากอันตรายต่าง ๆ ปรารถนาที่จะอยู่ในสังคมที่เป็นระเบียบ ความต้องการความปลอดภัย รวมถึงความรู้ถึงข้อจำกัด หรือขอบเขตของพฤติกรรม ซึ่งถือเป็นที่ยอมรับในสังคม ความปลอดภัยหรือความมั่นคงในการปฏิบัติงาน เป็นสิ่งสำคัญต่อขวัญกำลังใจของทุกคน จึงต้องจัดให้มีความรู้สึกมั่นคงในการทำงาน เช่น การปลดออกหรือไล่ออกควรจะมีการพิจารณาอย่างไร ระบบความชอบพอส่วนตัว การเลือกปฏิบัติ เป็นสิ่งที่กระทบกระเทือนต่อขวัญและกำลังใจของคนมากที่สุด

¹⁶⁴ หัสติน แก้ววิชิต, เอกสารประกอบการสอน รายวิชาพฤติกรรมมนุษย์เพื่อการพัฒนาตน (อุตรธานี: มหาวิทยาลัยราชภัฏอุตรธานี, 2559), 123.

¹⁶⁵ W. Huitt, *Moral and Character Development, Educational Psychology Interactive* (Valdosta, GA: Valdosta State University, 2004), 134-139.

ขั้นที่ 3 ความต้องการทางสังคม (Social or Belonging Needs) หมายถึง ความต้องการที่จะเข้าร่วมและได้รับการยอมรับ ความเป็นมิตรภาพและความรักจากเพื่อนร่วมงาน เป็นความต้องการที่จะให้บุคคลหรือเพื่อนร่วมงานยอมรับในความสำเร็จของตนเอง องค์การตอบสนอง โดยการให้แสดงความคิดเห็น และมีการยกย่องชมเชย เพื่อสร้างความรู้สึกเป็นส่วนหนึ่งขององค์การ

ขั้นที่ 4 ความต้องการที่จะได้รับการยกย่องในสังคม (Esteem or Egoistic Needs) คือ ความต้องการให้ได้รับการยกย่องในสังคม รวมถึงความเชื่อมั่นในตนเอง ความสำเร็จ ความสามารถ การนับถือตนเอง ความเป็นอิสระและเสรีภาพ และรวมถึงความต้องการที่มีฐานะเด่น เป็นที่ยอมรับนับถือของคนทั้งหลาย การมีตำแหน่งสูงในองค์การ หรือการที่สามารถใกล้ชิดกับบุคคลสำคัญ ทำให้ฐานะของตนเด่นเป็นที่ยกย่องในสังคม

ขั้นที่ 5 ความต้องการที่จะประสบความสำเร็จตามความนึกคิด (Self-realization or Self Actualization Needs) ความต้องการขั้นสูงสุดนี้ เป็นความต้องการพิเศษ ซึ่งคนธรรมดาส่วนมากนึกอยากเป็นอยากได้ แต่ไม่สามารถเสาะหาได้ การที่บุคคลใดบรรลุถึงความต้องการในขั้นนี้ ก็ได้รับการยกย่องเป็นพิเศษ เช่น ความนึกคิดที่อยากจะเป็นนายกรัฐมนตรี หรือนักกีฬาที่มีความสามารถได้รับการยกย่องจากบุคคลทั่วไป แต่ละคนย่อมมีความรู้สึกนึกคิดแตกต่างกันไป

จากทฤษฎี Maslow จะเห็นได้ว่า มนุษย์มีความต้องการอยู่เสมอ และไม่มีที่สิ้นสุด ความต้องการของมนุษย์เป็นลำดับขั้นตามความสำคัญ ซึ่งมีอยู่ 5 ขั้น ความต้องการทางร่างกายเป็นความต้องการขั้นมูลฐานของมนุษย์ และจำเป็นที่สุดสำหรับการดำรงชีวิต หากไม่ได้รับการตอบสนองความต้องการลำดับแรก จะทำให้มนุษย์ไม่สามารถมีชีวิตอยู่ได้ ส่วนความต้องการขั้นยอดสุด ซึ่งน้อยคนจะบรรลุถึงความต้องการขั้นนี้ ความต้องการที่ยังไม่ได้รับการตอบสนองเท่านั้นที่จะมีอิทธิพลต่อพฤติกรรมของมนุษย์ ส่วนความต้องการที่ได้รับการตอบสนองแล้ว จะไม่จูงใจอีกต่อไป จึงเป็นหน้าที่ของผู้บริหารที่จะต้องหาวิธีการ และเครื่องมือต่าง ๆ มาจูงใจ หรือตอบสนอง ความต้องการที่แตกต่างกันของแต่ละบุคคลในองค์การ เพื่อให้เกิดความพึงพอใจในงานและปฏิบัติงานในระยะยาว

1.10.6 การพัฒนาคุณภาพชีวิต (Development quality of life)

คุณภาพชีวิต เป็นความรู้สึกของการอยู่อย่างพอใจต่อองค์ประกอบของชีวิต ที่มีความสำคัญมากที่สุดต่อบุคคล สรุปได้ว่า คุณภาพชีวิต หมายถึง การดำรงชีวิตอยู่ในสภาพแวดล้อมที่ดีมีความสุข มีความสมบูรณ์ทั้งร่างกายและจิตใจ สามารถปรับตัวให้เข้ากับสภาพแวดล้อมและสังคม สามารถเผชิญปัญหาต่าง ๆ ได้อย่างเหมาะสม สามารถใช้ศักยภาพส่วนบุคคล สร้างสรรค์ พัฒนาตนเอง และสังคมได้อย่างสันติสุข พิจารณาจาก 1) รายได้ของครอบครัวที่พอเพียงแก่การดำรงชีวิต 2) การมี

งานทำที่เพียงพอแก่การยังชีพ 3) การศึกษาและอัตราการเรียนรู้หนังสือของประชาชน 4) โอกาสการมีส่วนร่วมในการปกครองประเทศ และ 5) การมีเอกราชของชาติที่ปราศจากการแทรกแซงครอบงำ¹⁶⁶

คุณภาพชีวิตมีบทบาทสำคัญ ทั้งในด้านความผาสุกของมนุษย์ ในการดำรงชีวิตและการสร้างผลงานที่มีคุณค่า เรื่องความสุขและคุณภาพชีวิต อริสโตเติล ชี้ให้เห็นถึงแนวทางที่นำไปสู่ความผาสุกหรือเรียกว่า “Eduaemonia” ต่อมาเปลี่ยนเป็น “Happiness” และ เอส.ปาร์ค คัดแมน ได้ศึกษาความท้าทายของความสุข และค้นหา “ความสุข” ในมิติต่าง ๆ ของชีวิต ไม่ว่าจะเป็นด้านสุขภาพ การเมือง การทำงานและค่าจ้าง ความรัก ชีวิตประจำวัน มิตรภาพ จินตนาการ ดนตรี วรรณกรรม สวัสดิการสังคม ตลอดจนถึงด้านศาสนา¹⁶⁷

จากแนวคิดคุณภาพชีวิต สรุปได้ว่า คุณภาพชีวิต คือ การดำรงชีวิตอยู่ในสภาพแวดล้อมที่เหมาะสม มีความสุขทั้งทางด้านร่างกายและจิตใจ สามารถปรับตัวให้เข้ากับสภาพแวดล้อมและสังคมได้เป็นอย่างดี และสามารถเผชิญปัญหาต่าง ๆ ได้อย่างเหมาะสม

1.10.7 การพิทักษ์รักษาสถาบันชาติ (Nation institute of escort)

พระบาทสมเด็จพระเจ้าอยู่หัว รัชการที่ 9 ทรงพระราชทานพระราชดำรัสถึงพสกนิกรชาวไทยทุกคน ที่มีจิตใจเป็นไปด้วยความปรารถนาดีและความเป็นอันหนึ่งอันเดียวกันของทุกคน ทุกฝ่าย ทำให้พระองค์ทรงมีกำลังใจมากขณเดียวกันก็ทรงพระราชทานคุณธรรม ที่เป็นที่ตั้งของความรักรักความสามัคคีที่จะทำให้คนไทยร่วมมือร่วมใจกันรักษาและพัฒนาชาติบ้านเมืองให้เจริญรุ่งเรืองได้อย่างต่อเนื่อง มี 4 ประการ คือ

ประเภทแรก คือ การที่ทุกคนคิด พูด ทำ ด้วยความเมตตา มุ่งดี มุ่งเจริญต่อกัน
ประเภทที่สอง คือ การที่แต่ละคนต่างช่วยเหลือเกื้อกูลกัน ประสานงาน ประสานประโยชน์ การให้งานที่ทำสำเร็จผล ทั้งแก่ตน แก่ผู้อื่น และแก่ประเทศชาติ
ประเภทที่สาม คือ การที่ทุกคนประพฤติปฏิบัติตน อยู่ในความสุจริต
ในกติกาและระเบียบแบบแผนโดยเท่าเทียมเสมอกัน

ประเทศที่สี่ คือ การที่ต่างคนต่างพยายามทำความคิดเห็นของตน ให้ถูกต้องเที่ยงตรง และมั่นคงอยู่ในเหตุในผล

พระองค์ทรงกล่าวว่า “ความคิด จิตใจและการประพฤติปฏิบัติที่มุ่งดี มุ่งเจริญ พร้อมมูลในกาย ในใจของคนไทย ย่อมมั่นใจได้ว่าประเทศไทยจะดำรงมั่นคงอยู่ตลอดไป

¹⁶⁶ Richard E. Walton, “Quality of Working Life: What is it?” Sloan Management Review 4, 7 (1973): 20-23.

¹⁶⁷ M. Oliver, Understanding disability: From theory to practice (Basingstoke: Palgrave, 1996), 86.

ประชาชนชาวไทยทุกหมู่เหล่า จงได้รักษาจิตใจและคุณธรรมนี้ไว้ และถ่ายทอดความคิดจิตใจนี้ต่อไป อย่าให้ขาดสายเพื่อให้ประเทศชาติของเรา ดำรงยืนยงอยู่ด้วยความร่มเย็นเป็นสุขทั้งในปัจจุบันและ ภายหน้า”¹⁶⁸

ดังนั้น การปลูกฝังจิตสำนึกและการพิทักษ์สถาบันพระมหากษัตริย์ มีเป้าหมาย เพื่อปลูกฝังให้เยาวชน มีความรู้ความเข้าใจเกี่ยวกับสถาบันหลักของชาติ มีทัศนคติที่ดีต่อเพื่อนมนุษย์ใน การอยู่ร่วมกันในสังคม มีความคิดสร้างสรรค์ที่จะทำประโยชน์แก่ตนเองและสังคม มีวินัย มีคุณธรรม และจริยธรรม โดยเน้นการฝึกอบรม เพื่อให้มีคุณลักษณะผู้นำ ที่สามารถพัฒนาตนเองและผู้อื่น เกิดจิตสำนึกในความรักชาติ ศาสนา พระมหากษัตริย์ และเห็นความสำคัญของสถาบันหลักของชาติ ในการรักษาความมั่นคงของประเทศ

จากแนวคิดเกี่ยวกับจิตวิทยามวลชน (Crowd Psychology or Mob Psychology) ของนักวิชาการ พอล ลูว์ธองก์ ความรู้จิตวิทยามวลชน เป็นวิชาที่ศึกษาเกี่ยวกับ กลยุทธ์ การใช้จิตวิทยามวลชน ขั้นตอนการทำงานมวลชน เทคนิคการใช้จิตวิทยามวลชน การเปลี่ยนแปลง พฤติกรรม ทฤษฎีความต้องการของมาสโลว์ การพัฒนาคุณภาพชีวิต และการพิทักษ์รักษาสถาบันชาติ

1.11 แนวคิดเกี่ยวกับจิตวิทยาปกติ (Abnormal Psychology)

จิตวิทยาปกติ (Abnormal Psychology) เริ่มโดย เลสเตอร์ เอฟ เบค (Lester F. Beck) ต่อมา มีนักการศึกษาหลายท่าน ได้ศึกษาจิตวิทยาปกติ ประกอบด้วย การจำแนกพฤติกรรม อปกติ การทดสอบทางจิตวิทยา ความผิดปกติของพฤติกรรม ความผิดปกติทางอารมณ์ ความวิตกกังวล และการศึกษาเด็กพิเศษ ผู้วิจัยพอสรุปดังต่อไปนี้

1.11.1 การจำแนกพฤติกรรมผิดปกติ (Classification of Behavioral Abnormalities)

นักจิตวิทยา กล่าวว่า พฤติกรรมผิดปกติเป็นพฤติกรรมที่สังเกตจากลักษณะ พฤติกรรมหลายรูปแบบ เช่น เกิดบ่อยเกินไปหรือน้อยเกินไป พฤติกรรมที่แตกต่างไปจากบรรทัดฐาน ที่สังคมยอมรับ พฤติกรรมที่เกิดขึ้นไม่เป็นไปตามที่จะเป็น พฤติกรรมที่บอกลถึงความทุกข์ภายในของ บุคคล พฤติกรรมที่บ่งชี้ถึงความไม่สามารถกระทำหน้าที่ได้ตามปกติ โดยใช้วิธีการบ่งชี้ถึงคุณสมบัติ ต่าง ๆ เพื่อแยกแยะความผิดปกติออกจากความผิดปกติ พิจารณาพฤติกรรมผิดปกติจากสาเหตุ 3 ประการ คือ 1) สาเหตุทางจิตใจ 2) สาเหตุทางชีววิทยา และ 3) สาเหตุทางสังคม¹⁶⁹ ปัญหาทางด้านพฤติกรรม

¹⁶⁸ ประจักษ์ ประภาพิทยาการ, **วัฒนธรรมไทย 35**. ฉบับที่ 5 (กุมภาพันธ์ 2551): 47-48.

¹⁶⁹ David M. Fergusson, Michael T. Lynskey and L. John Horwood, “Exposure to interparental violence in childhood and psychological adjustment in young adulthood,” **Child Abuse Negl**, 22 (1998): 339-357.

และความคิด เป็นปัญหาเฉพาะบุคคล แต่ทุกคนมีพฤติกรรมคล้ายคลึงกัน จำแนกพฤติกรรมที่สำคัญในการจัดประเภทของความผิดปกติมากขึ้นได้แก่ 1) รับรู้ความจริงอย่างมีประสิทธิภาพ 2) รู้จักตัวเอง 3) ความสามารถที่จะควบคุมตัวเอง 4) ความภาคภูมิใจและยอมรับตัวเอง 5) ความสามารถที่จะสร้างมิตรไมตรี และ 6) มีผลงานสร้างสรรค์

1.11.2 ความผิดปกติของพฤติกรรม (Behavioral disorders)

ความผิดปกติของพฤติกรรม จัดเป็น 3 กลุ่ม¹⁷⁰ ได้แก่

1) ความผิดปกติที่แปลกหรือวิปริต ประกอบด้วย

1.1) ความผิดปกติทางบุคลิกภาพแบบระแวง (Paranoid personality disorder) กำหนดโดยรูปแบบความสงสัยที่ไม่สมเหตุผล และไม่เชื่อใจผู้อื่น โดยระแวงว่ามุ่งร้าย

1.2) Schizoid personality disorder เป็นการปราศจากความสนใจและการวางเฉยจากความสัมพันธ์ทางสังคม ความไร้อารมณ์ (Apathy) และการแสดงออกทางอารมณ์ที่จำกัด

1.3) ความผิดปกติทางบุคลิกภาพแบบจิตเภท (Schizotypal personality disorder) เป็นรูปแบบของความอึดอัดอย่างรุนแรงในปฏิสัมพันธ์กับผู้อื่น และความบิดเบือนทางประจักษ์และการรับรู้

2) ความผิดปกติแบบน่าทึ่งเหมือนละคร แบบอารมณ์แรง หรือเอาแน่ไม่ได้ ประกอบด้วย

2.1) ความผิดปกติทางบุคลิกภาพแบบต่อต้านสังคม (Antisocial personality disorder) เป็นรูปแบบที่แพร่ไปทั่ว จากการไม่สนใจหรือการละเมิดสิทธิของผู้อื่น การไม่เห็นใจผู้อื่น การมีภาพพจน์เกี่ยวกับตนเกินจริง การใช้เล่ห์เหลี่ยมเปลี่ยนพฤติกรรมผู้อื่น และการมีพฤติกรรมหุนหันพลันแล่น

2.2) ความผิดปกติทางบุคลิกภาพแบบก้ำกึ่ง (Borderline personality disorder) เป็นรูปแบบความไม่เสถียรที่แพร่ไปทั่วในเรื่องต่าง ๆ รวมทั้งความสัมพันธ์กับคนอื่น ภาพพจน์ของตน เอกลักษณ์ของตน พฤติกรรม และอารมณ์ ที่นำไปสู่การทำร้ายตัวเอง

2.3) Histrionic personality disorder เป็นรูปแบบทั่วไปของพฤติกรรมเรียกร้องความสนใจ และอารมณ์ที่เกินควร

¹⁷⁰ Naomi Murphy and Denis McVey, **Treating Personality Disorder Creating Robust Services for People with Complex Mental Health Needs.** (London: Routledge, 2010), 213-215.

2.4) ความผิดปกติแบบหลงตัวเอง (Narcissistic personality disorder) เป็นรูปแบบของการยึดตัวเองเป็นศูนย์กลาง ความต้องการความชื่นชม และการไม่เห็นใจผู้อื่น

3) ความผิดปกติแบบวิตกกังวลหรือกลัว ประกอบด้วย

3.1) ความผิดปกติทางบุคลิกภาพแบบหลีกเลี่ยง (Avoidant personality disorder) เป็นความรู้สึกที่เกี่ยวกับความต้องการหลีกเลี่ยงสังคม ความรู้สึกว่าตนบกพร่อง และความรู้สึกไวอย่างสุด ๆ เมื่อถูกประเมินในเชิงลบ

3.2) ความผิดปกติทางบุคลิกภาพแบบพึ่งพา (Dependent personality disorder) เป็นความต้องการที่จะให้คนอื่นดูแลตัวเอง

3.3) ความผิดปกติทางบุคลิกภาพแบบย้ำคิดย้ำทำ (Obsessive-compulsive personality disorder) การต้องทำตามกฎอย่างเคร่งครัด ทุกอย่างต้องเพอร์เฟกต์ และการควบคุมสถานการณ์ให้ถึงจุดพอใจ จนกระทั่ง ต้องเว้นกิจกรรมเวลาว่างหรือการใช้เวลากับเพื่อน

4) ความผิดปกติทางพฤติกรรมอื่น ๆ

4.1) การเปลี่ยนบุคลิกภาพ เนื่องจากภาวะทางแพทย์ (Personality change due to another medical condition) เป็นผลโดยตรงต่อบุคลิกภาพ

4.2) ความผิดปกติทางบุคลิกภาพที่จำเพาะอย่างอื่น (Other specified personality disorder) มีอาการที่เป็นลักษณะของความผิดปกติทางบุคลิกภาพ แต่ยังไม่ผ่านเกณฑ์ของความผิดปกติที่จำเพาะ โดยแพทย์จะเป็นกำหนดเหตุผล

4.3) ความผิดปกติทางบุคลิกภาพที่ไม่กำหนด (Personality disorder not otherwise specified)

สรุปได้ว่า ความผิดปกติทางของพฤติกรรม มีดังนี้ 1) ความผิดปกติที่แปลกหรือวิปริต 2) ความผิดปกติแบบอารมณ์แรง หรือเอาแน่ไม่ได้ 3) ความผิดปกติแบบวิตกกังวลหรือกลัว และ 4) ความผิดปกติทางพฤติกรรมอื่น ๆ

1.11.3 ความผิดปกติทางอารมณ์ (Mood disorder)

ความผิดปกติทางอารมณ์ หรือ โรคอารมณ์แปรปรวน (Mood disorder) เป็นกลุ่มโรคที่เป็นปัญหาทางอารมณ์ เป็นอาการของโรคที่เรียกว่า Mood disorders หมายถึง สภาวะความผิดปกติทางอารมณ์ ที่เป็นเหตุโดยตรง ซึ่งความผิดปกติจะจัดอยู่ในกลุ่มพื้นฐาน 3 กลุ่ม¹⁷¹ คือ

¹⁷¹ Benjamin J. Sadock and Virginia A. Sadock, *Kapland and Sadock's Synopsis of Psychiatry Behavioral Sciences/ Clinical Psychiatry* (Philadelphia: Lippincott Williams & Wilkins, 2007), 534..

1) กลุ่มอาการซึมเศร้า เป็นโรคที่บุคคลมีคราวซึมเศร้า (major depressive episode) หนึ่งครั้งหรือมากกว่า หลังจากซึมเศร้าครั้งเดียว จะวินิจฉัยว่าเป็นโรคซึมเศร้าคราวเดียว และหลังจากคราวแรก ก็จะวินิจฉัยเป็นโรคซึมเศร้าซ้ำ และโรคซึมเศร้าที่ไร้ระยะฟุ้งพล่าน บางครั้งเรียกว่าโรคซึมเศร้าซ้ำเดียว (Unipolar depression) เพราะมีอาการติดอยู่ที่ซ้ำซึมเศร้า

2) กลุ่มอาการสองขั้ว เป็นสภาวะทางจิตที่ไม่เสถียร มีวงจรดังนี้ อารมณ์ครึกครื้น คืออาการฟุ้งพล่านผิดปกติ สลับกับอาการซึมเศร้า ซึ่งเคยรู้จักในชื่อว่า "Manic depression" และในบางรายมีวงจรที่สลับซ้ำอย่างรวดเร็ว หรืออารมณ์ผสมผสานกัน หรือมีอาการโรคจิต แบ่งเป็นหมวดย่อย ๆ ได้แก่

2.1) Bipolar จำแนกจากการมีประวัติอารมณ์ฟุ้งพล่านหรืออารมณ์ผสมผสาน และมีหรือไม่มีคราวซึมเศร้าด้วย คราวซึมเศร้ามักจะเป็นส่วนของการดำเนินโรคนี้

2.2) Bipolar ประกอบด้วยภาวะเกือบฟุ้งพล่าน สลับกับคราวซึมเศร้า หรือคราวอารมณ์ผสมผสานที่เกิดขึ้นซ้ำ ๆ

2.3) Cyclothymia เป็นรูปแบบหนึ่งของโรคอารมณ์สองขั้ว ประกอบด้วยอารมณ์เกือบฟุ้งพล่าน สลับกับอารมณ์เกือบซึมเศร้า แต่ไม่มีทั้งคราวฟุ้งพล่านหรือคราวซึมเศร้าสมบูรณ์แบบ

2.4) Bipolar Disorder Not Otherwise Specified หรือบางครั้งเรียกว่าโรคอารมณ์สองขั้วแบบเกือบถึงเกณฑ์ แสดงว่า คนไข้ต้องมีอาการแบบเดียวกับที่พบในโรค แต่ไม่ผ่านเกณฑ์การวินิจฉัยบางตัว

3) กลุ่มที่เกิดจากสาร หรือโรคเกิดมาพร้อมกับการเมาสาร หรือการขาดยา บุคคลอาจมีความผิดปกติทางอารมณ์เกิดขึ้นพร้อมกับการติดสารเสพติด (substance abuse) บางอย่าง ความผิดปกติทางอารมณ์ที่เกิดจากสาร อาจมีคราวฟุ้งพล่าน เกือบฟุ้งพล่าน อารมณ์ผสมผสาน หรือคราวซึมเศร้า โดยสามารถทำให้เกิดความผิดปกติทางอารมณ์หลายอย่าง เช่น สารกระตุ้น เป็นต้น

1.11.4 ความวิตกกังวล (Anxiety Disorders)

ความวิตกกังวล เป็นความรู้สึกวิตกหรือไม่สบายใจ การรู้สึกเป็นบางครั้ง เป็นเรื่องปกติ ความรู้สึกนี้เป็นกลไกการตอบสนองของร่างกายตามธรรมชาติต่อความเครียด ทำให้รู้สึกตื่นตัวมากขึ้น และพร้อมที่จะตอบสนอง แต่โรควิตกกังวลมีความแตกต่างจากความรู้สึกโดยทั่วไป โรควิตกกังวลคือ ความรู้สึกกลัวหรือกังวลมากเกินไป ควบคุมได้ยากหรือขัดขวางการใช้ชีวิตประจำวัน ประเภทของความวิตกกังวลแบ่งได้เป็น 2 ประเภท ได้แก่ 1) ความวิตกกังวลขึ้นอยู่กับสถานการณ์ (State Anxiety) เกิดขึ้นกับบุคคลในบางสถานการณ์ 2) ความวิตกกังวลลักษณะคงที่ (Trait Anxiety) เกิดขึ้นกับบุคคลในสถานการณ์ทั่วไป

สรุปได้ว่า ความวิตกกังวล เป็นการเตรียมพร้อมกับความรู้สึกกลัว ที่เกิดจากการคาดการณ์ ลวงหน้าว่าจะผิดหวัง ทั้งจากสิ่งที่เคยมีประสบการณ์มาก่อนและไม่เคยมาก่อน ซึ่งเป็นภาวะของอารมณ์ที่เกิดจากกระบวนการของจิตใต้สำนึก ซึ่งเราให้เกิดแรงจูงใจให้กระทำบางอย่างเพื่อทดสอบสภาวะนั้น

1.11.5 การศึกษาเด็กพิเศษ (Special Education)

เด็กที่มีความต้องการพิเศษ เป็นเด็กที่มีความต้องการทางการศึกษาที่แตกต่างจากเด็กปกติ การให้การศึกษาสำหรับเด็กควรมีความแตกต่างไปจากเด็กปกติ ในด้านเนื้อหา วิธีการและการประเมินผล¹⁷² ประเภทของเด็กที่มีความต้องการพิเศษ สามารถแบ่งได้ ดังนี้

- 1) เด็กที่มีการความบกพร่องในการมองเห็น
- 2) เด็กที่มีการความบกพร่องทางการได้ยิน
- 3) เด็กที่มีการความบกพร่องทางสติปัญญา
- 4) เด็กที่มีการความบกพร่องทางร่างกายและการเคลื่อนไหว
- 5) เด็กที่มีความบกพร่องซ้ำซ้อน
- 6) เด็กที่มีปัญหาทางการเรียนรู้
- 7) เด็กที่มีปัญหาทางพฤติกรรม
- 8) เด็กสมาธิสั้น
- 9) เด็กออทิสติก
- 10) เด็กที่มีความสามารถพิเศษ

การจัดการศึกษาพิเศษ ควรดำเนินการบนพื้นฐานความแตกต่าง เด็กแต่ละคน ควรได้รับการเรียนรู้ เพื่อปรับตัวเข้าหากันและให้ทันโลกที่เปลี่ยนแปลง เด็กแต่ละคนย่อมมีความสามารถในตัวเอง การศึกษาจะช่วยให้ความสามารถปรากฏชัดเจน ควรให้เด็กที่มีความต้องการพิเศษ มีโอกาสเรียนร่วมกับเด็กปกติ การจัดการศึกษาควรมีรูปแบบและวิธีการที่แตกต่างจากเด็กปกติ¹⁷³

¹⁷² Shannon Crozier and Matthew J. Tincani, **Introduction to Behavior Analysis in Special Education for Children With Autism**, Accessed December 7, 2017, 2005, Available <http://ericec.org>.

¹⁷³ สำนักงานคณะกรรมการการประถมศึกษาแห่งชาติ, **การเรียนรวม:แนวคิดใหม่ในการจัดการศึกษา** (กรุงเทพฯ:กลุ่มส่งเสริมการพัฒนาการศึกษาพิเศษในโรงเรียนประถมศึกษา, 2545), 11-18.

สรุปได้ว่า การศึกษาเด็กพิเศษเป็นการจัดการศึกษาที่จัดให้กับเด็กตามความต้องการของเด็กแต่ละคน โดยต้องพยายามสนับสนุนให้เด็กที่มีความต้องการพิเศษ ได้มีโอกาสสร้างความสัมพันธ์ทางสังคมกับเพื่อนวัยเดียวกัน มีส่วนร่วมในสังคมเช่นเดียวกับเด็กปกติให้มากที่สุด

จากแนวคิดเกี่ยวกับจิตวิทยาอปกติ (Abnormal Psychology) ของนักวิชาการที่กล่าวข้างต้น พอสรุปองค์ความรู้จิตวิทยาอปกติ เป็นวิชาที่ศึกษาเกี่ยวกับการจำแนกพฤติกรรมผิดปกติ การทดสอบทางจิตวิทยา ความผิดปกติของพฤติกรรม ความผิดปกติทางอารมณ์ ความวิตกกังวล และการศึกษาเด็กพิเศษ

1.12 แนวคิดเกี่ยวกับจิตวิทยาชุมชน (Community Psychology)

จิตวิทยาชุมชน (Community Psychology) เริ่มโดยโรเบิร์ต รีฟ (Robert Reiff) ที่มีผลงานทางจิตวิทยาชุมชน ประกอบด้วย ความหมายของชุมชน ความสำคัญของจิตวิทยาชุมชน จุดมุ่งหมายของการใช้จิตวิทยาชุมชน การวิเคราะห์ชุมชน กระบวนการวางแผนแบบมีส่วนร่วม การสร้างสัมพันธภาพ และการพัฒนาชุมชน ผู้วิจัยพอสรุปดังต่อไปนี้

1.12.1 ความหมายของชุมชน (Meaning of community)

ชุมชน หมายถึง กลุ่มคนที่มาอยู่รวมกันในพื้นที่หรือบริเวณเดียวกันที่แน่นนอน มีวิถีการดำเนินชีวิตคล้ายกัน มีความรู้สึกเป็นอันหนึ่งอันเดียวกัน มีปฏิสัมพันธ์ต่อกัน อยู่ภายใต้กฎระเบียบกฎเกณฑ์เดียวกัน¹⁷⁴ ชุมชนมีองค์ประกอบดังต่อไปนี้

1) คน (People) เป็นองค์ประกอบสำคัญยิ่ง หากปราศจากคนจะเป็นชุมชนไม่ได้

2) ความสนใจร่วมกัน (Common interest) คนที่อยู่ในชุมชน จะมีความสนใจอย่างใดอย่างหนึ่งร่วมกัน และความสนใจเป็นผลมาจากการอยู่ร่วมกันในอาณาเขตบริเวณเดียวกัน

3) อาณาบริเวณ (Area) คนและสถานที่เป็นส่วนประกอบสำคัญและสัมพันธ์กัน มีคนก็ต้องมีสถานที่ แต่การจะกำหนดขอบเขตและขนาดของสถานที่ของชุมชนหนึ่ง ๆ เป็นเรื่องยาก

4) ปฏิสัมพันธ์ (Interaction) เมื่อมีคนมาอยู่ร่วมชุมชนเดียวกัน แต่ละคนจะต้องมีการติดต่อแลกเปลี่ยนและปฏิบัติต่อกัน

¹⁷⁴ Wilehes-Chaux Gustavo, *The meaning is Participation : Community Participation :Proceeding.* (Columbia : Habinet, 1992), 78.

5) ความสัมพันธ์ของสมาชิก (Relationship) ความสัมพันธ์ต่อกันของสมาชิกในชุมชน เป็นสิ่งที่ผูกพันให้สมาชิกอยู่ร่วมกันในชุมชนนั้น

6) วัฒนธรรม ขนบธรรมเนียม ประเพณี (Cultural traditions) ตลอดจนแบบแผนของการดำเนินชีวิตในชุมชน ส่วนใหญ่มีลักษณะคล้ายคลึงและเป็นรูปแบบเดียวกัน

ชุมชนมีหลายลักษณะดังต่อไปนี้

1) ชุมชนหมู่บ้าน เป็นชุมชนที่ตั้งอยู่บนพื้นฐานของความสัมพันธ์ของคนที่อยู่ใกล้กันอย่างใกล้ชิด เป็นหน่วยทางสังคมขนาดเล็กที่เกิดขึ้นจากการมีบ้านเรือนอยู่ใกล้กัน ความสัมพันธ์จึงมีลักษณะเป็นแบบครอบครัวหรือเครือญาติ มีการแลกเปลี่ยนและพึ่งพาอาศัยซึ่งกันและกัน นอกจากนี้ ยังรวมถึงหน่วยสังคมขนาดเล็กสุด เรียกว่า “หมู่บ้าน” เป็นหน่วยการปกครองของทางราชการ

2) ชุมชนในฐานะขบวนการของสังคม เป็นการรวมตัวของกลุ่มคนที่มีอุดมการณ์และกระบวนกรในการจัดการ เพื่อให้บรรลุวัตถุประสงค์ร่วมกันในการแก้ปัญหาส่วนรวม การรวมตัว จึงประกอบด้วยสมาชิกที่หลากหลาย ทั้งประชาชน บัณฑิต องคกรอิสระ สาธารณประโยชน์ ภาครัฐ ภาคธุรกิจ เอกชน มีเครือข่ายการมีส่วนร่วมที่กว้างขวางในประเด็นที่มีความสนใจร่วมกัน

3) ชุมชนในอุดมคติ เน้นความสัมพันธ์อันดีระหว่างเพื่อนมนุษย์ ไม่ได้ให้ความสำคัญกับอาณาบริเวณทางภูมิศาสตร์หรือพื้นที่ มีการนำเสนอลักษณะชุมชนที่ควรจะเป็นชุมชนที่ดีหรือชุมชนในอุดมคติ ชุมชนจึงมีขนาดเล็กแต่มีโครงสร้างที่แข็งแกร่ง เน้นการกระทำที่เต็มไปด้วยความร่วมมือร่วมใจ ความรู้สึกเป็นเจ้าของ เป็นสังคมที่คนรู้จักกันอย่างใกล้ชิดสนิทสนม

4) ชุมชนเสมือนจริง เป็นชุมชนรูปแบบใหม่ที่มาพร้อมกับเทคโนโลยี ไม่จำกัดอยู่กับสภาพทางภูมิศาสตร์ แต่มีเครือข่ายที่เชื่อมโยงสื่อสารกันได้ โดยมีวัตถุประสงค์ร่วมกันในการช่วยเหลือซึ่งกันและกัน เช่น รายการวิทยุเครือข่าย อินเทอร์เน็ต เป็นต้น จึงเป็นชุมชนที่อาศัยเทคโนโลยีการสื่อสารและเทคโนโลยีสารสนเทศ มีลักษณะเปิดกว้างเป็นชุมชนที่ไร้พรมแดน¹⁷⁵

ชุมชนไม่ได้จำกัดเฉพาะเชิงพื้นที่ แต่รวมถึงกระบวนกรทางความคิดที่คล้ายคลึงกัน มีพื้นที่แสดงความคิดเห็นร่วมกัน มีกิจกรรมร่วมกัน มีความรู้สึกเป็นส่วนหนึ่ง มีการติดต่อสื่อสารและปฏิสัมพันธ์ซึ่งกันและกัน

¹⁷⁵ อานันท์ กาญจนพันธุ์, *วิธีคิดเชิงซ้อนในการวิจัยชุมชน* (กรุงเทพฯ: จุฬาลงกรณ์มหาวิทยาลัย, 2549), 11-12.

1.12.2 ความสำคัญของจิตวิทยาชุมชน

หลักการทางจิตวิทยา สามารถนำไปประยุกต์ใช้ได้กับงานต่าง ๆ ความสำคัญและคุณค่าของวิชาจิตวิทยาชุมชน เกี่ยวข้องกับชีวิตมนุษย์ในด้านต่าง ๆ ¹⁷⁶ ดังต่อไปนี้

1. จิตวิทยาช่วยให้ผู้ศึกษาเกิดความเข้าใจตนเอง ธรรมชาติของมนุษย์ มักให้ความสนใจตนเองมากกว่าผู้อื่น และอยากรู้ อยากเห็นเกี่ยวกับตนเอง การศึกษาจิตวิทยาให้คำตอบเกี่ยวกับธรรมชาติของมนุษย์ในแง่มุมต่าง ๆ ช่วยให้เราสามารถนำไปเปรียบเทียบกับตนเอง และเกิดความเข้าใจตนเอง ช่วยให้รู้จักยอมรับตนเอง และได้แนวทางในการจัดการกับตนเองอย่างมีประสิทธิภาพมากขึ้น

2. จิตวิทยาช่วยให้ผู้ศึกษาเกิดความเข้าใจผู้อื่น จิตวิทยาเป็นข้อสรุป ธรรมชาติพฤติกรรมของคนส่วนใหญ่ นอกจากช่วยให้เกิดความเข้าใจพฤติกรรมของบุคคลแล้วยังเป็นแนวทางเข้าใจพฤติกรรมของผู้แวดล้อมด้วย อาจจะเป็นบุคคลในครอบครัว กลุ่มเพื่อน กลุ่มบุคคลภายนอก ส่งผลให้เกิดการยอมรับในข้อดี ข้อจำกัดของกันและกัน ช่วยให้มีการปรับตัวเข้าหากัน และช่วยการจัดวางตัวบุคคล ให้เหมาะสมกับงาน การเรียน หรือกิจกรรมต่าง ๆ ได้ดีมากขึ้น

3. จิตวิทยาช่วยให้ได้แนวทางในการวางกฎเกณฑ์ทางสังคม เช่น กฎหมาย บ้านเมือง ระเบียบปฏิบัติบางประการ โดยอาศัยพื้นฐานความเข้าใจเกี่ยวกับธรรมชาติพฤติกรรมมนุษย์ เช่น จิตวิทยาที่ช่วยให้เกิดความเข้าใจในเรื่องความต้องการการยอมรับ ความต้องการสิทธิ เสรีภาพ และความเสมอภาค ส่งผลให้เกิดกฎหมายว่าด้วยสิทธิมนุษยชน จิตวิทยายังมีผลต่อกฎหมายว่าด้วยการพิจารณาความผิดทางกฎหมาย โดยนำสามัญสำนึกมาร่วมพิจารณาความผิดของบุคคล เช่น กฎหมายว่าด้วยการกระทำความผิดของผู้เยาว์ หรือผู้มีสุขภาพจิตบกพร่องที่กระทำโดยรู้เท่าไม่ถึงการณ์ หรือเพราะความผิดปกติทางจิตใจ ซึ่งจิตวิทยาช่วยให้เกิดความเข้าใจความผิดปกติ ได้มากกว่าศาสตร์สาขาอื่น ช่วยให้การพิจารณาคดีบุคคลหรือการวางเกณฑ์ทางสังคมเป็นไปอย่างสมเหตุสมผลมากขึ้น

4. จิตวิทยาช่วยบรรเทาปัญหาพฤติกรรมและปัญหาสังคม ความรู้ทางจิตวิทยาช่วยให้เกิดความเข้าใจในอิทธิพลของสิ่งเร้าและสิ่งแวดล้อม ที่มีผลต่อการหล่อหลอมบุคลิกภาพบางลักษณะ เช่น ลักษณะความเป็นผู้หญิง ลักษณะความเป็นผู้ชาย รวมไปถึงอิทธิพลของสื่อมวลชน รายการโทรทัศน์ ที่ส่งผลให้เด็กเกิดพฤติกรรมก้าวร้าวอยากทำลาย หรือเกิดความเชื่อที่ผิดเกิดการลอกเลียนแบบไม่เหมาะสม ซึ่งมีผลกระทบต่อการทำงานในเชิงลบ เป็นต้น นำไปสู่การคัดเลือกสรร สิ่งที่น่าเสนอให้เป็นไปทางสร้างสรรค์ เพื่อเสริมสร้างพฤติกรรมอย่างเหมาะสม

¹⁷⁶ Stephen Worchel and Wayne Shebilske, **Psychology Principles and Applications** (New Jersey: Englewood cliffs, 1989), 11-18.

5. จิตวิทยาช่วยส่งเสริมพัฒนาคุณภาพชีวิต ความรู้ทางจิตวิทยาที่ว่าด้วยการเลี้ยงดูในวัยเด็ก มีผลต่อบุคคลเมื่อเจริญเติบโตเป็นผู้ใหญ่ ส่งผลให้เกิดความพยายามในการสร้างรูปแบบการเลี้ยงดูที่เหมาะสม เพื่อเสริมสร้างพัฒนาคนทั้งกาย อารมณ์ สังคมและสติปัญญา ให้ได้ คนดีมีประสิทธิภาพ หรือมีคุณลักษณะอันพึงปรารถนา จิตวิทยาช่วยให้รับรู้เกี่ยวกับสัญญาณในพฤติกรรมผิดปกติต่าง ๆ อันนำไปสู่การแก้ปัญหาและป้องกันปัญหาพฤติกรรม รวมทั้งการปรับเปลี่ยนพฤติกรรมที่ไม่เหมาะสมของบุคคล จิตวิทยาจึงเป็นศาสตร์ที่ช่วยเสริมสร้างพัฒนาคุณภาพชีวิตได้ ศาสตร์หนึ่ง¹⁷⁷

1.13.3 จุดมุ่งหมายของจิตวิทยาชุมชน (Purpose of Community Psychology)

การนำจิตวิทยา มาเป็นส่วนเติมเต็มในการพัฒนา มีจุดมุ่งหมายให้ชุมชนมีเป้าหมาย การพัฒนาในมิติต่าง ๆ ให้สมบูรณ์ยิ่งขึ้น จุดมุ่งหมายของการนำจิตวิทยาไปใช้ในงานชุมชน ควรปฏิบัติ 6 ประการดังนี้¹⁷⁸

- 1) รู้และเข้าใจบริบทของชุมชน (Context) ควรศึกษาข้อมูลของชุมชนอย่างรอบด้าน คือการศึกษาให้ครอบคลุมทุกมิติ เช่น กายภาพชุมชน การเมือง เศรษฐกิจ วัฒนธรรม กฎเกณฑ์ การเรียนรู้บริบทของชุมชนให้รอบด้าน จะช่วยให้การวางแผนปฏิบัติตน ไปสู่การปฏิบัติงานได้อย่างถูกต้องเหมาะสม สิ่งสำคัญคือต้องเลือกวิธีการศึกษาที่เหมาะสม
- 2) เพิ่มการมีส่วนร่วมของคนในชุมชน (Social participation) การกระทำของชุมชนในทุกกิจกรรม มีความมุ่งหวังให้คนในชุมชนรับรู้ และต้องการให้เข้าร่วมกิจกรรมให้ทั่วถึงมากที่สุด การปฏิบัติกิจกรรมของชุมชน คนในชุมชนควรมีส่วนร่วมตั้งแต่เริ่มต้นของกิจกรรม ชุมชนควรตระหนัก และต้องมีส่วนร่วมในชุมชน เพราะจะส่งผลโดยตรงต่อความเป็นอยู่ของคนในชุมชนเอง
- 3) ทำงานอย่างเป็นขั้นตอน (Gradualness) กิจกรรมของชุมชนทุกกิจกรรม มีขั้นตอนและต้องใช้เวลา ไม่ควรทำงานอย่างเร่งรีบ การทำงานบางอย่างต้องใช้ระยะเวลา ก่อนจะดำเนินการทำงานในขั้นตอนต่อไป บางงานต้องรอให้คนในชุมชนตระหนัก เห็นด้วยกับปัญหาของการพัฒนานั้น บางเรื่องต้องรองบประมาณ หรือสภาพแวดล้อมที่เหมาะสม ดังนั้นการทำงานควรวางแผนให้ชัดเจนตามธรรมชาติของคนในชุมชน ไม่ขัดกับวัฒนธรรมหรือวิถีชีวิต ทั้งนี้ขึ้นอยู่กับเหตุผลและประโยชน์ที่ชุมชนได้รับ

¹⁷⁷ ปราณี รามสูตร, **จิตวิทยาทั่วไป** (กรุงเทพฯ: สถาบันราชภัฏธนบุรี), 4-5.

¹⁷⁸ Murray Levine, Douglas D. Perkins and David V. Perkins, **Principles of Community Psychology: Perspectives and Applications** (New York: Oxford University Press, 2004), 10-12.

4) การดำเนินงานต้องยืดหยุ่นได้ (Flexibility) สังคมแต่ละชุมชนมีการเปลี่ยนแปลงอยู่ตลอดเวลา การเลือกวิธีดำเนินงานให้เหมาะสมกับสภาพของชุมชน ต้องพร้อมรับมือกับการเปลี่ยนแปลง คือมีความพร้อมที่จะปรับเปลี่ยนวิธีปฏิบัติ ไม่ฝืนปฏิบัติทั้งที่รู้ว่าจะล้มเหลว ควรหาวิธีการใหม่มาใช้เพื่อให้เกิดผลสำเร็จ แต่ต้องยึดหลักการเดิมของการพัฒนาที่ได้กำหนดเป้าหมายไว้

5) สอดคล้องกับวัฒนธรรมชุมชน (Culture) การทำความเข้าใจในวัฒนธรรมหรือธรรมเนียมปฏิบัติต่าง ๆ ของชุมชน เป็นปัจจัยที่สำคัญที่ทำให้งานชุมชนเกิดผลสำเร็จ แต่ละชุมชนมีวิถีชีวิตที่มีลักษณะเฉพาะ การปฏิบัติที่ไม่สอดคล้องกับวัฒนธรรมของชุมชน ย่อมไม่ได้รับการตอบรับที่ดี ดังนั้นหากทำความเข้าใจในวิถีชีวิตหรือการปฏิบัติ ชุมชนก็พร้อมการปฏิบัติตนเป็นที่พึงพอใจและเป็นที่ยอมรับ ทำให้โอกาสของการพัฒนามากยิ่งขึ้นอีกด้วย

6) ใช้กระบวนการกลุ่มประกอบการทำงาน (Group process taking) การกระตุ้นให้ชุมชนทำงานเป็นกลุ่ม จะช่วยเพิ่มความเข้มแข็งและมั่นคงต่อการทำงาน ช่วยให้เกิดความต่อเนื่อง โดยชุมชนจะร่วมกันมองเห็นปัญหาและคิดหาทางแก้ไข ตั้งแต่การวางแผนงานหรือโครงการไปจนประสบผลสำเร็จ โดยนำประสบการณ์มาเป็นแนวทางแก้ไขปัญหาร่วมกัน ดังนั้นกระบวนการกลุ่ม จึงทำให้เกิดการเรียนรู้ร่วมกันของชุมชน¹⁷⁹

ดังนั้น จิตวิทยาเพื่อการทำงานในชุมชน จึงเป็นการศึกษาพฤติกรรมของมนุษย์ในชุมชน อาจประยุกต์ใช้กระบวนการทางวิทยาศาสตร์ คือ การสังเกต ลงมือปฏิบัติ จดบันทึก การทดลอง เป็นต้น เพื่อให้เกิดความรู้เข้าใจพฤติกรรมของมนุษย์ในชุมชน ไปสู่การอธิบาย ทำนายแนวโน้มของพฤติกรรม ส่งผลสู่การวางแผนทางการพัฒนาชุมชนนั้น

1.13.4 การวิเคราะห์ชุมชน (Community Analysis)

การวิเคราะห์ชุมชน เป็นกระบวนการศึกษาเกี่ยวกับชุมชนเป็นองค์รวมอย่างรอบด้านเพื่อนำไปสู่การแสวงหาทางเลือกในการแก้ไขปัญหา หรือกำหนดแนวทางในการส่งเสริมพฤติกรรม การวิเคราะห์ชุมชนเป็นแนวคิดที่ชุมชนเป็นหน่วยรวมทางสังคม จำเป็นต้องวิเคราะห์ให้เห็นภาพรวมของปฏิสัมพันธ์ของระบบหรือสถาบันในชุมชน โดยนำภาพชุมชนมาแยกเป็นระบบย่อย เพื่อให้เข้าใจความสลับซับซ้อน ทั้งระบบและระหว่างระบบ ให้เกิดความเข้าใจโครงสร้างทางสังคมของชุมชน¹⁸⁰

¹⁷⁹ สุรพล พะยอมแย้ม, *จิตวิทยาในงานชุมชน* (กรุงเทพฯ: บางกอก-คอมเทค อินเตอร์เทรต, 2556), 49-51.

¹⁸⁰ อนันต์ มาลารัตน์, “การพัฒนารูปแบบความสัมพันธ์เชิงสาเหตุของปัจจัยที่ส่งผลต่อความสำเร็จในการจัดการเครือข่ายชุมชนด้านสุขภาพ: การวิจัยแบบผสมวิธี,” *วารสารพฤติกรรมศาสตร์* 14, 1 (กันยายน 2551): 28-29.

ขั้นตอนของการวิเคราะห์ ชุมชน มี 4 ประการ ดังต่อไปนี้

1) ศึกษาสภาพปัญหาและความต้องการของชุมชน หากปัญหาและความต้องการมีหลายอย่าง ต้องเรียงลำดับความสำคัญ จากการสำรวจและจัดลำดับตามความต้องการของชุมชน

2) ศึกษาสาเหตุของปัญหา เป็นการค้นหาเหตุที่ทำให้เกิดปัญหา ต้องอาศัยข้อมูลต่าง ๆ เป็นพื้นฐานประกอบการวิเคราะห์ วิธีการหาสาเหตุของปัญหาและความต้องการในชุมชน มีหลายวิธี ได้แก่ การสังเกต การศึกษาประวัติศาสตร์ภูมิหลัง การสัมภาษณ์ เป็นต้น

3) ศึกษาความสามารถในการแก้ไขปัญหา

4) ศึกษาช่องทางในการแก้ไขปัญหา มีการวางแผนการดำเนินการต่าง ๆ เพื่อหาช่องทางในการแก้ไขปัญหาและความต้องการของชุมชน มีหลายวิธี ดังนี้

4.1) การประชุมวิเคราะห์และสรุป เพื่อที่จะดำเนินการวางแผนในการแก้ไขปัญหาและความต้องการของชุมชน ส่วนนี้ประชาชนไม่ได้มาเกี่ยวข้อง

4.2) การวางแผนประชุมและสรุปการวิเคราะห์ชุมชน ระหว่างประชาชนกับ เจ้าหน้าที่ที่เกี่ยวข้อง ไม่ว่าจะรัฐหรือเอกชน ให้ทุกฝ่ายได้แสดงความคิดเห็นและสรุปแนวทางแก้ไขปัญหาได้อย่างเต็มที่ นำมาประชุมพิจารณาวิเคราะห์สรุปร่วมกัน ให้ได้ข้อสรุปสู่ทางการวางแผนแก้ไขปัญหาและความต้องการของชุมชน

4.3) ผู้นำชุมชน องค์กรชุมชน อาสาสมัคร และกลุ่มต่าง ๆ ภายในชุมชน ร่วมกันประชุม พิจารณาวิเคราะห์ชุมชน เพื่อวางแผนหาช่องทางแก้ไขปัญหาและความต้องการ โดยผู้ที่ทำงานด้านพัฒนาจะทำหน้าที่เป็นที่ปรึกษา วิธีการนี้ทำให้ชุมชนได้ตระหนักถึงความสามารถของตนเองได้รู้จักการวิเคราะห์ชุมชนของตน

4.4) การประชุมและสรุปการวิเคราะห์ชุมชนโดยชุมชน ปราศจากการช่วยเหลือ หรือมีที่ปรึกษา วิธีนี้เป็นวิธีการที่ช่วยหาช่องทางพัฒนาด้วยตนเอง ภายในชุมชนตน¹⁸¹

สรุปได้ว่า การวิเคราะห์ชุมชน จำเป็นต้องเข้าใจถึงหลักการ ขั้นตอน และวิธีการศึกษาการวิเคราะห์ชุมชน ซึ่งเป็นการปูพื้นฐานไปสู่ปฏิบัติการวิเคราะห์ชุมชน ทำให้เกิดกรอบในการลงวิเคราะห์ จึงจะเป็นไปตามความต้องการของคนในชุมชนอย่างแท้จริง

¹⁸¹ วรณลดา กันต์โถม, *Journal of Social Development*, 12(2). Retrieved from <https://www.tci-thaijo.org/index.php/jsd/article/view/31232>, (2558).

1.12.5 กระบวนการวางแผนแบบมีส่วนร่วม (Participatory Planning)

กระบวนการวางแผนแบบมีส่วนร่วม (Appreciation Influence Control - AIC) เป็นเทคนิคที่ช่วยกระตุ้นให้เกิดการตื่นตัวในการเรียนรู้และพัฒนาชุมชน มีพลังในการรวมกลุ่มรู้สึกเป็นเจ้าของ อยากร่วมส่วนร่วมทุกขั้นตอน ช่วยให้สามารถจัดโครงการหรือสนับสนุนการพัฒนาได้ตรงกับความต้องการของชุมชน และสอดคล้องกับสภาพความเป็นจริง โดยเชื่อว่าบุคคล กลุ่มบุคคล องค์กรและสังคม มีพลังงานและพลังปัญญาในการเอาชนะปัญหา อุปสรรคและสร้างสรรค์ชีวิตให้ดีกว่า การพัฒนาจำเป็นต้องมีการจัดการและระดมพลังงานให้เป็นพลังสร้างสรรค์¹⁸²

เทคนิคกระบวนการวางแผนแบบมีส่วนร่วม เป็นวิธีการรวมพลังปัญญา พลังสร้างสรรค์ของทุกคน เป็นพลังในการศึกษาวิเคราะห์ชุมชนและพัฒนา ประกอบด้วย 3 ขั้นตอน ดังนี้

1) ขั้นตอนการสร้างความรู้ (Appreciation) เป็นขั้นตอนการเรียนรู้ และแลกเปลี่ยนประสบการณ์ ขั้นตอนนี้เปิดโอกาสให้ผู้เข้าร่วมประชุมทุกคนแสดงข้อคิดเห็น รับฟัง และหาข้อสรุปร่วมกันอย่างเป็นประชาธิปไตย แบ่งเป็น 2 ช่วง คือ การวิเคราะห์สถานการณ์ของหมู่บ้านในปัจจุบัน และการกำหนดอนาคตของหมู่บ้าน ว่าต้องการให้เกิดการพัฒนาในทิศทางใด

2) ขั้นตอนการสร้างแนวทางการพัฒนา (Influence) คือ ขั้นตอนการหาวิธีการ ที่จะพัฒนาตามเป้าหมายที่ตั้งไว้ และหามาตรการหรือวิธีการในการพัฒนา และค้นหาเหตุผล เพื่อจัดลำดับความสำคัญตามความเห็นของกลุ่ม แบ่งออกเป็น 2 ช่วง คือ การคิดโครงการ และการจัดลำดับความสำคัญของโครงการ แยกเป็น 2 ประเภท คือ กิจกรรมหรือโครงการที่ทำเองบางส่วน และขอความช่วยเหลือจากแหล่งทุนภายนอก และกิจกรรมหรือโครงการที่สามารถขอจากภาครัฐ

3) ขั้นตอนการสร้างแนวทางปฏิบัติ (Control) คือ การนำเอาโครงการ หรือกิจกรรมมาสู่การปฏิบัติและจัดกลุ่ม แบ่งเป็น 2 ช่วง ได้แก่ การแบ่งกลุ่มรับผิดชอบ และการลงรายละเอียดในการดำเนินงาน¹⁸³

ดังนั้น กระบวนการวางแผนแบบมีส่วนร่วม เป็นกระบวนการที่มีศักยภาพ ในการสร้างพลังและกระตุ้นการยอมรับของทุกคนให้ร่วมพัฒนาชุมชน มีศักยภาพที่จะขยายผลได้ ทั้งสามารถนำมาประยุกต์ สำหรับการประชุมระดมความคิดในการพัฒนาหมู่บ้าน เช่น เทคนิค การระดมความคิด และการมีส่วนร่วมของสมาชิกในชุมชน บนพื้นฐานแห่งความเสมอภาค เป็นกระบวนการที่ให้คนเป็นศูนย์กลางในการพัฒนา

¹⁸² World Bank, **Thailand social monitor: Towards a competitive higher education system in a global economy** (Washington DC: The World Bank, 2015), 56-58.

¹⁸³ ดำรงค์ศักดิ์ แก้วเพ็ญ, **ชุมชน**. (สงขลา: ศูนย์หนังสือมหาวิทยาลัยทักษิณ, 2556), 131.

1.13.6 การสร้างสัมพันธภาพ (Relationship)

แนวความคิดการสร้างสัมพันธภาพ เป็นการอธิบายว่าพฤติกรรมของบุคคล เป็นผลมาจากการที่บุคคลมีสัมพันธภาพกับบุคคลอื่นในสังคม ซัลลิแวน (Sullivan) กล่าวว่า มนุษย์ เป็นผลผลิตของการมีปฏิสัมพันธ์กับสังคม การเปลี่ยนแปลงทางสรีรวิทยา เป็นเครื่องบ่งชี้ถึงความต้องการของบุคคลและบอกทิศทางของการเจริญเติบโต ซัลลิแวน เชื่อว่า ประสบการณ์ชีวิต ในวัยต้นมีอิทธิพลอย่างมากต่อสุขภาพจิตของบุคคลในวัยหลัง ประสบการณ์ที่สำคัญคือ ความวิตกกังวล ซึ่งได้รบกวนการเลี้ยงดูในวัยเด็กและสัมพันธภาพระหว่างบุคคล¹⁸⁴ เป้าหมายของสัมพันธภาพระหว่างบุคคลเชื่อว่า บุคคลถูกกระตุ้นเพื่อไปสู่เป้าหมาย 2 ประการ¹⁸⁵ คือ

- 1) เป้าหมายเพื่อไปสู่ความพึงพอใจ (Satisfactions) ซึ่งเน้นที่ความต้องการทางสรีรวิทยา เช่น ความหิว การนอนหลับ ความต้องการทางเพศ เป็นต้น
- 2) เป้าหมายเพื่อไปสู่ความมั่นคง (Security) เป็นความต้องการเพื่อความคงอยู่อย่างมีความสุข ต้องการการยอมรับในสังคม ซึ่งเกิดจากการมีสัมพันธภาพระหว่างบุคคล

1.12.7 การพัฒนาชุมชน (Community Development)

การพัฒนา เป็นแนวคิดที่มีรากฐานมาจากความสนใจ ซึ่งเกิดขึ้นจากการสังเกตปรากฏการณ์การเปลี่ยนแปลงทางสังคมและวัฒนธรรม องค์ประกอบที่เกี่ยวข้องกับการพัฒนา คือ ผู้กระทำให้เกิดการเปลี่ยนแปลง เจตนาธรรม วัตถุประสงค์ วิธีการ รวมทั้งกระบวนการต่าง ๆ ที่ทำให้เกิดการเปลี่ยนแปลง และเป้าหมายของการกระทำที่ให้เกิดการเปลี่ยนแปลง ความเข้าใจชัดเจนในแต่ละองค์ประกอบเหล่านี้ จึงจำเป็นอย่างยิ่งสำหรับการพัฒนา¹⁸⁶

จุดหมายในการพัฒนาชุมชน ไปสู่สภาพที่ดีกว่าเดิม ได้แก่ 1) ให้ชุมชนเปลี่ยนแปลงพัฒนาไปสู่สิ่งที่ดีกว่า 2) ให้ความเป็นอยู่ในท้องถิ่นดีขึ้น 3) ไม่ลำเอียง ทำตัวเป็นกลาง 4) เชื่อถือต่อบทบาทสตรีและเยาวชน 5) มีการบริหารความเป็นระเบียบ มีการวิจัยและประเมินผลโครงการ 6) ให้องค์กรอาสาสมัครเอกชนเข้าร่วมงานพัฒนาชุมชน 7) ยึดประชาชนเป็นหลัก ยึดถือความต้องการและปัญหาที่แท้จริงของประชาชน 8) ยึดทรัพยากรของชาวบ้านเป็นหลัก รู้จักรวมกลุ่มให้เป็นประโยชน์ 9) ยึดหลักประชาธิปไตยในการดำเนินงาน แผนหรือโครงการพัฒนาชุมชน ต้องมา

¹⁸⁴ Eleanor J. Sullivan and J. D. Phillip, **Effective Leadership and Management in Nursing** (New Jersey: Prentice Hall, 1997), 35.

¹⁸⁵ สุรพล พะยอมแย้ม, **จิตวิทยาในงานชุมชน** (กรุงเทพฯ: บางกอก-คอมเทค อินเตอร์เทรต, 2556), 43.

¹⁸⁶ สัญญา สัญญาวิวัฒน์, **ทฤษฎีสังคมวิทยาเนื้อหาและแนวการใช้ประโยชน์เบื้องต้น** (กรุงเทพฯ: สำนักพิมพ์แห่งจุฬาลงกรณ์มหาวิทยาลัย, 2550), 46.

จากประชาชน 10) ทำงานร่วมกับประชาชน ลักษณะร่วมคิดทำกิจกรรม 11) ไม่บังคับให้กระทำให้ทุกคนดำเนินการด้วยความสมัครใจ 12) ให้มีการปกครองตนเองในชุมชนตามหลักประชาธิปไตย 13) นักพัฒนาเป็นกลไกในการประสานงาน นำบริการของรัฐสู่ประชาชน 14) เป็นที่ปรึกษาของชาวบ้านเมื่อมีปัญหา 15) รู้ประเพณีวัฒนธรรมของชุมชนในท้องถิ่น ปรับให้เข้ากับชุมชน 16) มีหลักการในการพัฒนาชุมชน เช่น ร่วมคิด ร่วมตัดสินใจ ร่วมปฏิบัติ ร่วมรับผิดชอบ ร่วมรับผลประโยชน์ 17) สอนให้ประชาชนคิดเป็น ทำเป็น แก้ปัญหาเป็น และ 18) ชื่อสัตย์สุจริต มีความรับผิดชอบตรงต่อเวลา¹⁸⁷

การพัฒนาชุมชน ให้เปลี่ยนแปลงตามเป้าหมาย ต้องอาศัยปรัชญาของการพัฒนาชุมชน ได้แก่ 1) ความศรัทธาในตัวคนว่า “คนเป็นทรัพยากรที่ประเสริฐ มีค่าและสำคัญที่สุด” เป็นการทำให้คนมีทั้งคุณภาพและมีคุณธรรม จุดหมายปลายทางหรือผลประโยชน์สูงสุดของการพัฒนา จึงมุ่งไปที่การพัฒนาคน 2) ความเชื่อมั่น แนวทางในการพัฒนาชุมชนว่า ทุกคนพัฒนาได้ทุกคนมีพลังความสามารถอยู่ในตัว 3) การรวมกลุ่ม ความเจริญก้าวหน้าของการพัฒนาชุมชน ต้องอาศัยการรวมกลุ่มและการทำงานในกลุ่ม ช่วยให้คนเจริญเติบโตได้เร็วที่สุด 4) ความยุติธรรม ทุกคนปรารถนามีชีวิตอยู่ในสังคมด้วยความสุขกายสบายใจ เป็นที่ยอมรับของสังคมด้วยความยุติธรรม มีสิทธิและความเสมอภาคในโอกาสที่อย่างเท่าเทียมกัน 5) การศึกษา กระบวนการให้การศึกษาจะช่วยดึงพลังความสามารถของคนที่ย่อนเร่ ไปใช้ประโยชน์ต่อตนเองและชุมชน ช่วยยกมาตรฐานและส่งเสริมความเป็นอยู่ให้สูงขึ้น 6) หลักประชาธิปไตย มีความเชื่อว่า ทุกคนย่อมมีสิทธิและสามารถที่จะกำหนดวิถีการดำรงชีวิตไปในทิศทางที่ต้องการ ตามความศรัทธาในการพัฒนาตามแนวของระบอบประชาธิปไตย 7) ความสมดุลของการพัฒนา ชีตความสามารถของคนในชุมชน จะต้องเป็นการพัฒนาที่ได้สัดส่วนและควบคู่กันไปทุกด้าน เช่น การพัฒนาทางด้านวัตถุหรือรูปธรรม ต้องได้สัดส่วนและควบคู่กับการพัฒนาทางด้านจิตใจหรือนามธรรมและด้วยเหตุผล¹⁸⁸

สรุปได้ว่า ปรัชญาของการพัฒนาชุมชน เป็นการตั้งอยู่บนความศรัทธาในตัวคน ว่าคนทุกคนมีความสามารถที่จะพัฒนาตนเองให้ดีขึ้นได้ ถ้ามีโอกาสหรือมีการให้โอกาส การพัฒนาคนให้มีทักษะที่ถูกต้องทาง มีขีดความสามารถสูงขึ้น นอกจากนี้ คนยังเป็นส่วนสำคัญของการพัฒนาชุมชน โดยคนเป็นจุดเริ่มต้นของการพัฒนา เป็นจุดศูนย์กลางของการพัฒนา และเป็นจุดหมายปลายทางสูงสุดของการพัฒนา การรวมกันของกลุ่มจะช่วยสร้างเสริมความเจริญก้าวหน้าให้กับงานต่าง ๆ ภายใต้ข้อกำหนดและกฎหมาย ส่งเสริมความเป็นอยู่ของประชาชน ด้วยกระบวนการให้การศึกษา ตามวิถีประชาธิปไตย

¹⁸⁷ อริยา เสวตามร์, นักพัฒนากับบทบาทในการสร้างความหมายใหม่ของชุมชน (กรุงเทพฯ: เศรษฐศาสตร์การเมือง เอ็นจีโอ), 57.

¹⁸⁸ จิตติมงคล ชัยอรัญญา, การศึกษาชุมชนเพื่อการพัฒนา (กรุงเทพฯ: สำนักพิมพ์มหาวิทยาลัยธรรมศาสตร์), 21.

จากแนวคิดเกี่ยวกับจิตวิทยาชุมชน (Community Psychology) ของนักวิชาการ พอสรุปองค์ความรู้จิตวิทยาชุมชน ว่าเป็นวิชาที่ศึกษาเกี่ยวกับความหมายของชุมชน ความสำคัญของจิตวิทยาชุมชน จุดมุ่งหมายของการใช้จิตวิทยาชุมชน การวิเคราะห์ชุมชน กระบวนการวางแผน แบบมีส่วนร่วม การสร้างสัมพันธภาพ และการพัฒนาชุมชน

1.13 แนวคิดเกี่ยวกับจิตวิทยาอุตสาหกรรมและองค์กร (Industrial and Organization Psychology)

จิตวิทยาอุตสาหกรรมและองค์กร เป็นศึกษาพฤติกรรมในวงการธุรกิจ เริ่มในสหรัฐอเมริกา วอลเตอร์ ดิล สก็อต (Walter Dill Scott) เขียนตำราจิตวิทยาวิทยาการโฆษณา นำจิตวิทยาเข้าไปใช้ในการขายและการโฆษณา ได้รับแต่งตั้งเป็นศาสตราจารย์ทางจิตวิทยาประยุกต์ ต่อมาศึกษาจิตวิทยาด้านการคัดเลือกบุคลากรให้เหมาะกับงาน ตั้งบริษัทให้บริการแนะแนวและคำปรึกษาเกี่ยวกับจิตวิทยาอุตสาหกรรม สก็อตจึงเป็นนักจิตวิทยาอุตสาหกรรมคนแรก ที่ได้ริเริ่มนำหลักจิตวิทยาประยุกต์ใช้ในวงการธุรกิจและอุตสาหกรรม นอกจากนี้ยังมีนักการศึกษาหลายท่าน ได้ศึกษาจิตวิทยาอุตสาหกรรมและองค์กร ประกอบด้วย ความหมายของวิชาจิตวิทยาอุตสาหกรรม ความเป็นมาของจิตวิทยาอุตสาหกรรม ขอบข่ายของจิตวิทยาอุตสาหกรรม วิวัฒนาการของจิตวิทยาอุตสาหกรรมในประเทศไทย บทบาทหน้าที่ของนักจิตวิทยาอุตสาหกรรม ประโยชน์จิตวิทยาอุตสาหกรรม การจัดการและการวางแผนงาน วัฒนธรรมองค์กร การคัดเลือกบุคคล หลักการพัฒนาบุคลากร การประเมินผลการปฏิบัติ พฤติกรรมการทำงาน ขวัญและกำลังใจในการทำงาน การสื่อสารในองค์กร ผู้นำและการตัดสินใจ มนุษย์สัมพันธ์ในการทำงาน และการบริหารความขัดแย้ง ผู้วิจัยพอสรุปดังต่อไปนี้

1.13.1 ความหมายของวิชาจิตวิทยาอุตสาหกรรมและองค์กร

จิตวิทยาอุตสาหกรรมและองค์กร (Industrial and Organization Psychology) เป็นศาสตร์ที่ว่าด้วยพฤติกรรมของมนุษย์ในงานอุตสาหกรรม เป็นการนำความรู้เรื่องพฤติกรรมของมนุษย์ไปใช้ในกิจกรรมทางอุตสาหกรรม เกี่ยวกับพฤติกรรมในการจัดการและการวางแผนงาน อุตสาหกรรมการผลิต การโฆษณาสื่อสาร การจำหน่าย การบริโภค และการบริการ¹⁸⁹ เพื่อให้เกิดประโยชน์สูงสุดในการดำเนินงานอุตสาหกรรม ทั้งผู้ผลิตและผู้บริโภค เป็นศาสตร์ที่ว่าด้วยการนำทฤษฎีและหลักการทางจิตวิทยา ไปช่วยพัฒนาและแก้ปัญหาด้านพฤติกรรมของมนุษย์ ทั้งด้านการสร้างสัมพันธ์ระหว่างผู้ปฏิบัติงานและการวางแผนตามบทบาทหน้าที่ในหน่วยงาน

¹⁸⁹ ปรียาพร วงศ์อนุตรโรจน์, จิตวิทยาการบริหารงานบุคคล (กรุงเทพฯ: พิมพ์ดี จำกัด, 2547), 5.

โดย ฮิวโก มันสเตอร์เบิร์ก (Hugo Munsterberg) ได้อธิบายถึงแนวคิดจิตวิทยาและประสิทธิภาพของงานอุตสาหกรรม โดยการนำจิตวิทยาไปใช้ในการคัดเลือกบุคลากรและการฝึกอบรม เพื่อการปรับปรุงงาน และระบุความสำคัญของจิตวิทยาต่องานธุรกิจ ช่วยให้ทราบความแตกต่างด้านความสามารถและบุคลิกภาพของพนักงาน ช่วยจัดวางตัวพนักงานในงานต่าง ๆ ช่วยให้ได้แนวทางทำให้คนทำงานอย่างมีประสิทธิภาพและเป็นสุข และเป็นแนวทางในการจูงใจคนในงานอุตสาหกรรม¹⁹⁰ ขอบข่ายของจิตวิทยาอุตสาหกรรม เป็นการศึกษาครอบคลุมถึงการผลิตและการใช้สินค้า รวมทั้งการจัดบริการในวงการเศรษฐกิจอุตสาหกรรม การจัดการเกี่ยวกับทรัพยากรมนุษย์ โดยมุ่งศึกษาทำความเข้าใจเกี่ยวกับพฤติกรรมมนุษย์ในแง่มุมต่าง ๆ ของงานอุตสาหกรรมทุกประเภทและทุกระดับ จากผลการศึกษาพฤติกรรมมนุษย์ที่เกี่ยวข้องจะถูกนำไปใช้ เพื่อส่งเสริมกระบวนการผลิตด้านอุตสาหกรรม และประกอบการแก้ไขปัญหาของงานอุตสาหกรรม¹⁹¹

ดังนั้น การนำจิตวิทยาไปประยุกต์ในวงการต่าง ๆ ทั้งในด้านการปกครองและการเมือง เป็นการนำจิตวิทยาไปประยุกต์ใช้ในงานอุตสาหกรรม มีส่วนในการประชาสัมพันธ์ การสื่อสาร การจัดกิจกรรมกลุ่มสัมพันธ์ ให้แก่บุคลากรในหน่วยงานอุตสาหกรรม จนกระทั่ง การนำศาสตร์ทางจิตวิทยาไปประยุกต์ใช้ด้านอื่น ๆ มาใช้ร่วมในหน่วยงานอุตสาหกรรม

1.1.3.2 ความเป็นมาของจิตวิทยาอุตสาหกรรมและองค์กร

งานธุรกิจมีมาตั้งแต่ต้นมนุษย์เริ่มมีการติดต่อสื่อสาร ทั้งในระดับครอบครัว หมู่บ้าน ท้องถิ่น เมือง และระดับประเทศ เมื่อมีการติดต่อสื่อสารไปมาหาสู่กัน ก็มีการแลกเปลี่ยนวัตถุสิ่งของซึ่งกันและกัน แบ่งปันกัน ต่อมาก็เปลี่ยนเป็นใช้เงินแลกเปลี่ยนสิ่งของ จากสิ่งของจำนวนไม่มากก็กลายเป็นผลิตมาก ๆ เพื่อการค้า เมื่อสังคมใหญ่และซับซ้อนขึ้น ความต้องการสินค้ามีเพิ่มขึ้น ผู้ผลิตสินค้าเพิ่มขึ้น ระบบการแข่งขันทางธุรกิจก็เกิดขึ้น ทั้งในการดำเนินงาน การโฆษณาประชาสัมพันธ์ การให้บริการ มีการศึกษาค้นคว้าและทดลองการดำเนินงานธุรกิจ ที่เกี่ยวข้องกับพฤติกรรมหลายรูปแบบ ได้ทฤษฎีพฤติกรรมที่เป็นประโยชน์ต่องานธุรกิจอุตสาหกรรมอย่างแพร่หลายและจริงจัง จนเป็นศาสตร์อีกแขนงหนึ่ง เรียกว่าจิตวิทยาอุตสาหกรรม ซึ่งจัดเป็นจิตวิทยาประยุกต์ ว่าด้วยการนำความรู้ทางพฤติกรรม ไปใช้ประโยชน์ในงานอุตสาหกรรม

¹⁹⁰ Munsterberg Hugo and Anthony P. William, **Organization Theory.** (Boston : Allyn and Bacon, 1979), 214.

¹⁹¹ สิริอร วิชชาวุธ, **จิตวิทยาอุตสาหกรรม และองค์กรเบื้องต้น.** (กรุงเทพฯ: สำนักพิมพ์มหาวิทยาลัยธรรม), 82.

1.13.3 วิวัฒนาการของจิตวิทยาอุตสาหกรรมในประเทศไทย (Evolution of Industrial Psychology in Thailand)

การศึกษาค้นคว้าเกี่ยวกับจิตวิทยาอุตสาหกรรม ในวงการธุรกิจเริ่มในสหรัฐอเมริกา จากนั้นตื่นตัวในอังกฤษและประเทศทั่วไปในยุโรป แอฟริกาและเอเชีย ช่วงแรกเกี่ยวกับการคัดเลือก การบรรจุพนักงาน วิเคราะห์การทำงาน การฝึกอบรมพนักงาน ต่อมาเริ่มใช้จิตวิทยาในการอุตสาหกรรมและวิศวกรรม¹⁹² บุคคลสำคัญที่ศึกษาค้นคว้าเกี่ยวกับจิตวิทยาในงานอุตสาหกรรม เช่น เทเลอร์ กิลเบิร์ต สก็อต มินสเตอร์เบอร์ก เป็นต้น

สำหรับประเทศไทย เริ่มมีการสอนวิชาจิตวิทยาอุตสาหกรรมขึ้นในสถาบันอุดมศึกษาต่าง ๆ เป็นครั้งแรกประมาณปี พ.ศ.2507 ในระดับปริญญาตรี ตำราวิชาจิตวิทยาอุตสาหกรรมเล่มแรกของไทย เขียนในปี พ.ศ.2511 ปัจจุบันมหาวิทยาลัยหลายแห่งได้เปิดสอนทั้งในระดับปริญญาตรี ปริญญาโท ต่อมาเมื่อผู้สนใจและนำความรู้ด้านนี้ไปใช้ ในการบริหารงานในโรงงานอุตสาหกรรมมากขึ้น ปัจจุบันสังคมไทยพัฒนาไปเป็นสังคมอุตสาหกรรม จึงจำเป็นในการนำความรู้ทางจิตวิทยาอุตสาหกรรมและองค์กร ไปใช้ในการจัดการทางอุตสาหกรรม เพื่อให้การดำเนินงานเป็นไปอย่างมีประสิทธิภาพ¹⁹³ จิตวิทยาอุตสาหกรรมถูกนำมาใช้ในการศึกษาพฤติกรรมของมนุษย์ เป็นเทคนิคที่มีประสิทธิภาพสูงสุดสำหรับโน้มน้าวจิตใจหรือดึงดูดใจคนทำงาน เช่น (1) การสรรหาบุคลากรที่มีคุณภาพด้านจิตใจ และคุณสมบัติเหมาะสมที่สุดที่จะทำงาน (2) ส่งเสริมสภาวะทางจิตวิทยาของคนในโรงงานอุตสาหกรรม เพื่อจูงใจให้คนทุกระดับมีความสามารถสร้างผลผลิตได้อย่างเต็มความสามารถ เพื่อก่อให้เกิดผลผลิตสูงสุดและเป็นที่น่าพอใจ โดยมีการฝึกอบรมคนงาน ให้เกิดการเรียนรู้และนำประสบการณ์ใหม่ ๆ มาใช้ทดแทนอย่างเหมาะสม และ (3) เสนอแนะในการฝึกอบรม การบรรจุ แต่งตั้ง หรือการทำให้เกิดอิทธิพลต่อคนงาน หรือจูงใจเพื่อให้เกิดค่านิยมร่วมกัน ระหว่างผู้บริหาร และคนงานที่ดีที่สุด เป็นต้น¹⁹⁴

¹⁹² Paul M. Muchinsky, *Psychology Applied to Work* (California: Wadsworth, 2003), 403.

¹⁹³ เต๋นพงษ์ พลละคร, *การนำความรู้ทางทฤษฎีการบริหารบุคคลไปใช้ปฏิบัติ* (กรุงเทพฯ: มหาวิทยาลัยรังสิต, 2551), 37.

¹⁹⁴ ยุพิน กาญจนารัตน์, “การวิเคราะห์เนื้อหาวารสารทางด้านจิตวิทยา ระหว่างปี พ.ศ. 2542-2551,” *วารสารจิตวิทยา* 12, 2 (กรกฎาคม – ธันวาคม 2554): 58-63.

1.13.4 บทบาท หน้าที่ของนักจิตวิทยาอุตสาหกรรม (Role of Industrial Psychology)

ภาระหน้าที่ของนักจิตวิทยาอุตสาหกรรม มีดังต่อไปนี้

1) การคัดเลือกและการจัดวางบุคลากร (personnel selection and placement)

- 1.1) การพัฒนาโครงการสำหรับการคัดเลือกบุคลากร
- 1.2) การจัดวางบุคลากรสำหรับตำแหน่งงานต่าง ๆ อย่างเหมาะสมที่สุด
- 1.3) การสำรวจระดับคุณภาพเชิงการจัดการของบุคลากร

2) การพัฒนาองค์การ (organizational development)

- 2.1) การวิเคราะห์โครงสร้างองค์การ
- 2.2) การเพิ่มระดับความพึงพอใจและประสิทธิภาพให้ถึงระดับสูงสุด
- 2.3) การช่วยเหลือสนับสนุนการเปลี่ยนแปลงองค์การ

3) การฝึกอบรมและการพัฒนา (training and development)

- 3.1) การระบุความต้องการและความจำเป็นในการฝึกอบรมและการพัฒนา
- 3.2) การพัฒนาและการจัดโครงการฝึกอบรม เพื่อพัฒนาทักษะด้านเทคนิคด้านการจัดการและด้านการบังคับบัญชา
- 3.3) การประเมินผลประสิทธิภาพของโครงการฝึกอบรมและพัฒนา โดยใช้เกณฑ์ด้านผลิตภาพและความพึงพอใจ

4) การวิจัยด้านบุคลากร (personnel research)

4.1) การพัฒนาเครื่องมือทดสอบสำหรับการคัดเลือก การจัดวาง การจำแนก และการเลื่อนตำแหน่งของบุคลากร

- 4.2) การทดสอบความตรงของเครื่องมือต่างๆ
- 4.3) การวิเคราะห์งาน

5) การพัฒนาคุณภาพชีวิตการทำงาน (quality of work life development)

- 5.1) การเพิ่มพูนผลผลิตของพนักงานแต่ละบุคคล
- 5.2) การตรวจระดับปัจจัยซึ่งมีความสัมพันธ์กับความพึงพอใจในการทำงาน
- 5.3) การออกแบบงานใหม่เพื่อให้เป็นงานที่มีความหมายต่อบุคคลมากขึ้น

6) จิตวิทยาผู้บริโภค (consumer psychology)

- 6.1) ประเมินความชอบ-ไม่ชอบของผู้บริโภค
- 6.2) การสำรวจพฤติกรรมของผู้บริโภคที่มีต่อสินค้าชนิดใหม่
- 6.3) การพัฒนากลยุทธ์การตลาด

7) จิตวิทยาวิศวกรรม (engineering psychology)

7.1) การออกแบบสภาพแวดล้อมในการทำงาน

7.2) การเพิ่มพูนประสิทธิภาพการทำงานในการทำงานกับเครื่องจักร

ของบุคลากร

7.3) การพัฒนาเทคโนโลยีด้านระบบ¹⁹⁵

สมศักดิ์ ประเสริฐสุข ได้อธิบายหน้าที่และกิจกรรมของนักจิตวิทยาอุตสาหกรรม ได้แก่¹⁹⁶

1) หน้าที่ในการวิจัย คือการค้นหาข้อมูลที่มีความสัมพันธ์กับพฤติกรรมมนุษย์ สามารถนำไปประยุกต์ใช้กับปัญหาต่าง ๆ ได้ เช่น วิจัยวิธีการฝึกอบรมที่มีประสิทธิภาพต่อการทำงาน หรือวิจัยถึงการมีส่วนร่วมในการตัดสินใจที่ช่วยสนับสนุนและจูงใจการทำงานของคนงาน เป็นต้น

2) หน้าที่ในการเป็นที่ปรึกษา นักจิตวิทยาอุตสาหกรรมและองค์กร ต้องให้คำแนะนำเกี่ยวกับปัญหาที่สัมพันธ์กับพฤติกรรมด้านความถนัดในการทำงาน การจัดการเกี่ยวกับการพัฒนาโปรแกรม การฝึกอบรมด้านการจัดการ เช่น ทำอย่างไรให้เกิดความปลอดภัยขณะทำงาน การให้คำปรึกษาด้านโฆษณาสินค้า เป็นต้น

3) หน้าที่ในการพัฒนาโปรแกรม นักจิตวิทยาอุตสาหกรรมและองค์กร จะทำหน้าที่ช่วยดำเนินการและจัดการเกี่ยวกับโปรแกรมต่าง ๆ เช่น โปรแกรมการทดสอบบุคลากร โปรแกรมการฝึกอบรม โปรแกรมการประเมินผลคนงาน โดยอาศัยความรู้ เทคนิคและวิธีการต่าง ๆ ด้านจิตวิทยา เช่น กระบวนการกลุ่มและมนุษย์สัมพันธ์ เป็นต้น

4) หน้าที่ในการประเมินผลบุคคล นักจิตวิทยาอุตสาหกรรมและองค์กร จะต้องทำหน้าที่ให้บริการทางการประเมินผลแก่บุคคล ตามวัตถุประสงค์ขององค์กร โดยทั่วไป การประเมินผล มักจะเกี่ยวข้องกับการตัดสินใจเรื่องการว่าจ้าง การเลื่อนตำแหน่ง ค่าจ้างให้สูงขึ้น หรือเกี่ยวกับงานบริหารบุคลากร บางครั้งอาจให้คำปรึกษาแก่บุคคลโดยเฉพาะ เทคนิคที่ใช้ในการประเมินผลได้แก่ การสัมภาษณ์ และการทดสอบ

¹⁹⁵ J. Richard Hackman, "Group Influences on Individuals in Organizations," In M. D. Dunnette & L. M. Hough, **Handbook of Industrial and Organizational Psychology**. 3 (1), 1992), 199 – 267.

¹⁹⁶ สมศักดิ์ ประเสริฐสุข, **จิตวิทยาการจัดการองค์การอุตสาหกรรม** (กรุงเทพฯ:โอเดียน สโตร์, 2554), 13.

นอกจากหน้าที่หลัก 4 ประการ ยังมีกิจกรรมที่ต้องกระทำตลอดเวลา เช่น การสร้างและพัฒนาแบบทดสอบ การดำเนินการสอบ การให้คะแนน การแปรผล และการประเมินผล การสัมภาษณ์บุคคลเพื่อรวบรวมข้อมูลการวิจัย ซึ่งอาจเป็นโครงการศึกษาวิจัย หรือโครงการเกี่ยวกับโปรแกรมต่าง ๆ โดยใช้หลักของกระบวนการวิจัย ได้แก่ (1) การกำหนดปัญหาในการทำการวิจัย (2) การออกแบบงานวิจัย (3) การกำหนดตัวแปร (4) การวิเคราะห์ข้อมูล และ (5) การสรุปผลการวิจัย ตลอดจนให้ข้อเสนอแนะทางด้านการจัดการเกี่ยวกับการตัดสินใจหรือการดำเนินงาน ซึ่งมีส่วนสัมพันธ์กับคุณลักษณะของมนุษย์ เช่น ด้านการคัดเลือกบุคลากร การเลื่อนตำแหน่ง การเลื่อนเงินเดือน การออกแบบเครื่องมือ ความสัมพันธ์กับคนงานและการดำเนินการโฆษณา เป็นต้น¹⁹⁷

สรุปได้ว่า จิตวิทยาอุตสาหกรรมและองค์กร จัดเป็นส่วนหนึ่งของสาขาจิตวิทยาประยุกต์ สามารถช่วยสร้างองค์ความรู้ในเรื่องพฤติกรรมเชิงอุตสาหกรรม ทั้งพฤติกรรมเกี่ยวกับการผลิต การจำหน่าย การให้บริการ รวมถึงพฤติกรรมในการบริหารงานอุตสาหกรรม การจัดการงานบุคคล และการพัฒนาทรัพยากรมนุษย์เชิงอุตสาหกรรม เป็นศาสตร์ที่ช่วยส่งเสริมการดำเนินงานอุตสาหกรรมให้มีประสิทธิภาพ ลดความล้มเหลว และช่วยให้งานดำเนินไปโดยราบรื่นในบรรยากาศของความสุข พอใจร่วมกัน เป็นแนวทางให้ผู้ดำเนินงานอุตสาหกรรมดำเนินชีวิตส่วนตัวอย่างเหมาะสม อันเป็นปัจจัยสนับสนุนประสิทธิภาพของการทำงานได้เป็นอย่างดี

1.13.5 ประโยชน์จิตวิทยาอุตสาหกรรมและองค์กร

ประโยชน์ของการศึกษาจิตวิทยาอุตสาหกรรมและองค์กร ได้แก่

- 1) ช่วยให้เข้าใจธรรมชาติของมนุษย์ได้ชัดเจนขึ้น ในเรื่องอารมณ์ ความต้องการและการเปลี่ยนแปลงทัศนคติ
- 2) ช่วยปรับปรุงตัวเข้ากับสภาพแวดล้อม เป็นสมาชิกที่ดีของสังคม
- 3) ช่วยให้สามารถวิเคราะห์และทำความเข้าใจตนเองในการประกอบอาชีพ
- 4) ช่วยให้บุคคลได้เรียนรู้ถึงวิธีการหรือกลไกในการปรับตัว อันจะช่วยขจัดปัญหาความขัดแย้งในจิตใจ สร้างเสริมสุขภาพจิตที่ดีแก่ตน
- 5) ช่วยให้เข้าใจเหตุผล หรือปัญหาเบื้องหลังการแสดงออกของพฤติกรรมของมนุษย์ในสภาพการณ์ต่าง ๆ

¹⁹⁷ สิริอร วิชชาวุธ, จิตวิทยาอุตสาหกรรมและองค์กรเบื้องต้น (กรุงเทพฯ: สำนักพิมพ์มหาวิทยาลัยธรรมศาสตร์, 2549), 197.

6) ช่วยให้รู้จักนำความรู้ทางจิตวิทยาอุตสาหกรรมไปใช้ในการประกอบอาชีพ และแก้ปัญหาในการทำงาน¹⁹⁸

1.13.6 การจัดการและการวางแผนงาน (Management & Planning)

Aidemark ระบุว่า การบริหารองค์การให้ประสบความสำเร็จอย่างมีประสิทธิภาพ ประกอบด้วย 1) มุ่งเน้นการปฏิบัติ 2) มีความใกล้ชิดกับลูกค้า 3) มีความอิสระในการทำงานและความรู้สึกเป็นเจ้าของ 4) เพิ่มผลผลิตโดยอาศัยพนักงาน 5) สัมผัสกับงานอย่างใกล้ชิดและความเชื่อมั่นในคุณค่าเป็นแรงผลักดัน 6) ทำแต่ธุรกิจที่มีความเชี่ยวชาญและเกี่ยวเนื่อง 7) รูปแบบเรียบง่ายธรรมดา และ 8) เข้มงวดและผ่อนปรนในเวลาเดียวกัน¹⁹⁹

ขั้นตอนในการจัดการและการวางแผนงาน คือกำหนดรูปแบบการจัดการที่เรียบง่ายธรรมดา ให้ความสำคัญกับผู้รับบริการ ส่งเสริมความเชี่ยวชาญเฉพาะทาง สร้างความเป็นอิสระในการทำงาน ด้วยความรู้สึกเป็นเจ้าของ สร้างความเชื่อมั่นและความรับผิดชอบ เพื่อการขับเคลื่อนการทำงาน มีขั้นตอนและวิธีการทำงานที่เหมาะสม ร่วมกันสร้างผลงานที่มีคุณภาพ และตรวจติดตามประเมินผล เพื่อการพัฒนาศักยภาพการทำงาน และการวางแผนการทำงานที่มีระบบการบริหารจัดการที่ดี มีขั้นตอนดังต่อไปนี้

1) การกำหนดวัตถุประสงค์ โดยระดมสมองจากผู้เชี่ยวชาญแต่ละสาขาขององค์กร ตั้งค่าเป้าหมายความสำเร็จ กำหนดวัตถุประสงค์ จะต้องมีความสอดคล้องกับเหตุและผลการดำเนินกิจกรรมหลักต่าง ๆ สอดคล้องกับศักยภาพของทีมงาน

2) การกำหนดการวางแผนอย่างเป็นระบบ โดยมีสมมติฐานเกี่ยวกับรูปแบบสอดคล้องกับกลยุทธ์กับองค์กร สามารถวัดความสำเร็จขององค์กร สร้างภาพในอนาคตถึงปัญหาอุปสรรค และแนวทางแก้ไข ศึกษาปัจจัยทั้งจากภายในและภายนอกที่จะมากระทบ เป็นต้น

3) การกำหนดแผนระดับองค์กร ให้เป็นที่ยอมรับของหน่วยงานที่เกี่ยวข้อง โดยต้องมีความเข้าใจเป้าหมายของแผน กระบวนการปฏิบัติงาน วิธีการเดียวกัน มีการประเมินข้อดีข้อเสียภายใต้ทรัพยากรที่มีอยู่ และสอดคล้องกับสถานการณ์ วิเคราะห์เชิงปริมาณเกี่ยวกับความสำเร็จของแผนที่ชัดเจน กำหนดหน้าที่ความรับผิดชอบ ลำดับขั้นตอนการทำงานชัดเจน กำหนดหลักเกณฑ์ของแผน งบประมาณในแต่ละหน่วยงาน ระยะเวลา และเป้าหมายความสำเร็จ

¹⁹⁸ J. Richard Hackman, Group Influences on Individuals in Organizations. In M.D. Dunnette & L.M. Hough (Eds.). (**Handbook of Industrial and Organizational Psychology**, 3 (1), 1992), 287.

¹⁹⁹ Jan Aidemark, **Strategic planning of knowledge management system: A problem exploration approach.** (A Dissertation Abstracts International, Stockholm University, 2007), 107.

4) กำหนดกระบวนการติดตามประเมินผลของแผน โดยกำหนดระยะเวลาติดตาม วิธีการปฏิบัติ เป้าหมายที่สำเร็จ ระดับความก้าวหน้าชัดเจน มีเงื่อนไขที่จะใช้ประเมินผล มีขั้นตอนการสร้างเชื่อมโยงระหว่างแผนและการควบคุมการทำงานที่ชัดเจน²⁰⁰

โดยสรุป การจัดการและการวางแผนงาน การจัดการบริหารองค์การ ให้ประสบความสำเร็จอย่างมีประสิทธิภาพ ต้องอาศัยขั้นตอนในการจัดการและการวางแผนงาน การทำงานที่มีระบบการบริหารจัดการที่ดี

1.13.7 วัฒนธรรมองค์กร (Organizational culture)

วัฒนธรรมเชื่อมโยงกับพฤติกรรมองค์กร กระบวนการทำงานในองค์กร หรือแบบแผนพฤติกรรมที่บุคคลในองค์กร ยึดถือเป็นแนวทางในการประพฤติปฏิบัติ มีพื้นฐานมาจากความเชื่อค่านิยมจากวัฒนธรรมองค์กร ที่กำหนดรูปแบบพฤติกรรมของบุคคล เกิดจากปฏิบัติสัมพันธ์ของบุคลากรในองค์กร วัฒนธรรมองค์กรจะเสริมสร้างความผูกพันให้กับสมาชิก เป็นสิ่งกำหนดกรอบระเบียบแบบแผนร่วมกันเกิดเป็นเอกลักษณ์ เพื่อการปรับตัวได้อย่างมีประสิทธิภาพ²⁰¹

แนวคิดวัฒนธรรมองค์กร มาจากรากฐานที่แตกต่างกัน 2 หลักคือ หลักคิดทางมานุษยวิทยาว่าองค์กรคือวัฒนธรรม และหลักคิดทางสังคมวิทยาว่าในองค์กรมีวัฒนธรรมอีก 2 แนวทางการศึกษา คือแนวทางการศึกษาเชิงหน้าที่ และแนวทางการศึกษาภาษาสัญลักษณ์ แนวทางการศึกษาวัฒนธรรมองค์กรทั้งสอง มีความเชื่อพื้นฐานแตกต่างกัน คือ การศึกษาเชิงหน้าที่มีความเชื่อพื้นฐานว่า สามารถเปลี่ยนแปลงวัฒนธรรมองค์กรและสามารถวัดได้ในเชิงประจักษ์ ส่วนการศึกษาภาษาสัญลักษณ์ มีความเชื่อพื้นฐานว่า ไม่มีสิ่งใดดำรงอยู่ในองค์กรนอกจากวัฒนธรรมองค์กร ทุกคนอยู่ท่ามกลางวัฒนธรรมองค์กรตลอดเวลา จะถูกกล่อมเกลียดด้วยปรากฏการณ์ต่าง ๆ ภายในองค์กร จึงเชื่อว่าวัฒนธรรมองค์กร สามารถทำความเข้าใจปรากฏการณ์ที่เกิดขึ้นภายในองค์กรได้²⁰²

อาจจะสรุปได้ว่า วัฒนธรรมองค์กร เป็นชุดของค่านิยม ความเชื่อฐานคติที่มีร่วมกันและรูปแบบของการปฏิบัติร่วมของสมาชิกในองค์กร ที่บ่งบอกถึงคุณลักษณะขององค์กรและสมาชิกในองค์กร มีการถ่ายทอดเป็นแนวทางที่ถูกต้อง ซึ่งมีความหมายต่อองค์กรและมีความทนทานต่อการเปลี่ยนแปลง

¹⁴⁸ วารินทร์ อธิวัฒน์เศรษฐ์, การวางแผนและควบคุมการผลิต (Production Planning and Control) (กรุงเทพฯ: สมาคมส่งเสริมเทคโนโลยีไทย – ญี่ปุ่น, 2550), 107.

²⁰¹ K.S. Cameron and D.R. Ettington, **The Conceptual Foundations of Organization Culture**. In J.C. Smart (ed.). (Higher Education: Handbook of Theory and Research, New York: Agathon Press, 1988), 125.

²⁰² เรื่องเดียวกัน, 132.

1.13.8 การคัดเลือกบุคคล (Recruiting)

การคัดเลือกบุคลากร เป็นกระบวนการที่คัดเลือกผู้ที่มีคุณสมบัติเหมาะสม ถูกต้องกับคุณลักษณะเฉพาะของงาน ถ้าองค์กรใดสามารถคัดเลือกบุคลากรที่มีคุณภาพ มีประสิทธิภาพในการทำงาน องค์กรนั้นย่อมจะได้รับผลสำเร็จในการดำเนินงาน บรรลุเป้าหมาย มีผลงานดี เป็นที่เชื่อถือได้ และทำให้องค์กรมีชื่อเสียง เป็นที่ยอมรับนับถือ ดังนั้นการคัดเลือกบุคลากรเป็นหัวใจสำคัญของการจัดการทรัพยากรมนุษย์ขององค์กร การคัดเลือกบุคลากรมีความสำคัญต่อการดำเนินงานขององค์กร เพราะจะต้องมีบุคลากรปฏิบัติงานการบริหารขององค์กร²⁰³

การคัดเลือกบุคลากรมีเหตุผลสำคัญ 6 ประการ คือ

ประการที่ 1 นโยบายในการคัดเลือกบุคลากรขององค์กร โดยกำหนดจากผู้บริหารระดับนโยบาย ได้แก่ คณะกรรมการบริหาร เช่น กำหนดนโยบายสำหรับการคัดเลือกพนักงานใหม่ ประกอบด้วย 1) ความรู้ 2) ความสามารถ 3) ทักษะ 4) ความคิดสร้างสรรค์ 5) เจตคติ 6) วุฒิภาวะ 7) มนุษยสัมพันธ์ และ 8) สุขภาพ เป็นต้น

ประการที่ 2 ประสิทธิภาพการทำงานขององค์กร ย่อมขึ้นอยู่กับปัจจัย ประสิทธิภาพการทำงานของบุคลากรเสมอ บุคลากรที่ไม่มีความสามารถในการทำงาน จะทำงานได้ อย่างไม่มีประสิทธิภาพ และพบว่าการดำเนินงานขององค์กรจะอยู่ในสภาวะที่ตกต่ำ

ประการที่ 3 ใช้การพิจารณาครั้งนกรอง คัดเลือกบุคลากรอย่างมีประสิทธิภาพ เพราะการคัดเลือกบุคลากร ย่อมจะต้องเสียค่าใช้จ่ายเป็นจำนวนมาก ดังนั้นการคัดเลือกบุคลากร ที่มีประสิทธิภาพ ย่อมก่อให้เกิดความคุ้มค่าแก่องค์กร

ประการที่ 4 การคัดเลือกบุคลากรได้ดี เป็นสิ่งที่มีความสำคัญมากต่อ องค์กร ทำให้ได้บุคลากรที่ดี มีประสิทธิภาพในการทำงาน สามารถสร้างผลงานที่ดี มีคุณภาพ เป็นที่ เชื่อถือได้ ทำให้องค์กรสามารถดำเนินงานได้บรรลุตามเป้าหมาย

ประการที่ 5 การคัดเลือกบุคลากรต้องปฏิบัติให้ถูกต้องกับกฎหมายแรงงาน ที่บัญญัติเกี่ยวกับการจ้างแรงงานเด็ก แรงงานหญิง และแรงงานจากต่างประเทศ ซึ่งเป็นการกระทำที่ เป็นอันตรายต่อความมั่นคงของประเทศ อาจเป็นการทำลายเศรษฐกิจทางด้านแรงงานด้วย

²⁰³ Audrey Amrein-Beardsley, Recruiting Expert Teacher into Hard-to-Staff Schools. (Phi Delta Kappa. 89, 1 (Sep 2007), 2007), 31.

ประการที่ 6 คณะกรรมการคัดเลือกบุคลากร จะต้องเป็นทีมงานที่มีความรู้ความสามารถ และประสบการณ์สูงในการคัดเลือกบุคลากรเป็นอย่างดี โดยศึกษาจากประสบการณ์การทำงาน การศึกษาพฤติกรรมของบุคลากร และการฝึกอบรมเทคนิคการคัดเลือกบุคลากร²⁰⁴

ดังนั้น องค์กรที่มีทีมงานที่ดี ในการคัดเลือกบุคลากร ก็จะสามารถคัดเลือกบุคลากร ที่ดี สมตามความมุ่งหมายที่องค์กรกำหนดไว้

1.13.9 หลักการพัฒนาบุคลากร (Personnel Development)

การพัฒนาบุคลากร เป็นกระบวนการในการพัฒนาคน ให้มีความรู้ความสามารถ มีทักษะและทัศนคติในการปฏิบัติงานในหน้าที่รับผิดชอบ ตลอดถึงการเปลี่ยนแปลงพฤติกรรม เพื่อให้สามารถปฏิบัติงานได้อย่างมีประสิทธิภาพ ความมุ่งหมายการพัฒนาบุคลากร เพื่อให้บุคลากรเป็นผู้มีความรู้ความสามารถ มีทักษะ เจตคติที่ดีในการปฏิบัติงานอย่างถูกต้องมีประสิทธิภาพ ก่อให้เกิดการพัฒนาตนเองและมีผลต่อคุณภาพของนักเรียน²⁰⁵ การพัฒนาบุคลากรจำแนกได้เป็น 4 ประเภท ได้แก่

1) ต้องการที่จะเพิ่มพูนความสามารถและฝีมือในการทำงาน เพื่อความก้าวหน้า
2) ต้องการที่จะเพิ่มพูนความรู้ความสามารถทั่ว ๆ ไป งานในสาขาที่ปฏิบัติงานอยู่

3) ต้องการจะเพิ่มพูนความรู้ให้มากขึ้น ในลักษณะที่ไม่เจาะจง

4) ต้องการที่จะพัฒนาเจตคติ บุคลิกภาพและท่าทีในการทำงาน

การพัฒนาบุคลากรเชิงระบบในองค์กร ประกอบด้วย 3 ส่วนหลัก คือ

1) Inputs หรือสิ่งนำเข้า ได้แก่ ทรัพยากรต่าง ๆ เช่น งบประมาณ บุคคล วัสดุ อุปกรณ์ ตลอดจนนโยบายและแนวคิดในการบริหารงานพัฒนาบุคลากร วิธีการที่ใช้ในการพัฒนาบุคลากรและเทคโนโลยีต่าง ๆ ฯลฯ ซึ่งหน่วยงานทุ่มเท หรือใส่เข้าไป ในระบบการพัฒนาบุคลากร

2) Process หรือ กระบวนการพัฒนาบุคคล หมายถึง การฝึกอบรม การสัมมนา การประชุมเชิงปฏิบัติการ หรือการดำเนินการพัฒนาบุคลากรลักษณะอื่น ๆ เช่น การมอบหมายงาน การหมุนเวียนหน้าที่การงาน เป็นต้น

3) Outputs หรือผลลัพธ์ คือบุคลากรที่ได้รับการพัฒนาแล้ว รวมทั้งข้อมูลเกี่ยวกับผลลัพธ์ ซึ่งจะส่งผลกระทบ เป็นข้อมูลย้อนกลับ หรือ Feedback เพื่อใช้ในการปรับปรุง

¹⁵²ชูชัย สมितिไกล, การสรรหา การคัดเลือก และการประเมินผลงานของบุคลากร (กรุงเทพฯ: สำนักพิมพ์แห่งจุฬาลงกรณ์มหาวิทยาลัย, 2552), 3-4.

²⁰⁵ วิเชียร วิทย์อุดม, การบริหารทรัพยากรมนุษย์ (กรุงเทพฯ: ธนรัชการพิมพ์, 2552), 54

การพัฒนาบุคลากรต่อไป แนวคิดนี้ต้องการเน้นว่า ถ้าต้องการผลลัพธ์ที่มีคุณภาพ ก็จำเป็นต้องใส่สิ่งนำเข้าไปที่สมบูรณ์และมีคุณภาพเข้าไปในระบบ และดูแลให้กระบวนการมีประสิทธิภาพด้วย²⁰⁶

สรุปได้ว่า การพัฒนาบุคลากรเพื่อให้เป็นผู้มีความรู้ความสามารถ มีทักษะ และเจตคติที่ดีในการปฏิบัติงานได้อย่างถูกต้องมีประสิทธิภาพ ก่อให้เกิดการพัฒนาตนเองและส่งผลต่อคุณภาพองค์การ

1.13.10 การประเมินผลการปฏิบัติ (Performance appraisal)

ตัวชี้วัดผลการปฏิบัติงาน (Key performance indicators) ในการวัดผลการปฏิบัติ ควรพิจารณาจากตัวชี้วัดที่สะท้อนคุณภาพหรือความสำเร็จของการปฏิบัติงาน ควรครอบคลุมทั้งประสิทธิภาพและประสิทธิผล เพื่อติดตามและการประเมินผลการปฏิบัติงานให้ประสบความสำเร็จ งานที่มีความซับซ้อนและต้องการความคิดริเริ่มสร้างสรรค์สูง ต้องมีการติดตามและประเมินผลที่จริงจัง การติดตามและประเมินผลที่ทรงพลังคือ การติดตามและประเมินผลแบบมีส่วนร่วม²⁰⁷

การประเมินผลการปฏิบัติงาน ประกอบด้วย กระบวนการที่สำคัญ 3 ประการ ดังนี้

1) การวิเคราะห์งาน (Job Analysis) คือ อธิบายรายละเอียดของงาน เป้าหมายที่ต้องการ คุณลักษณะของบุคคล รวมทั้งทรัพยากรที่ต้องการ จะต้องมีการวิเคราะห์ให้เห็นถึงชนิดของงานต่าง ๆ ที่เกี่ยวข้องและทักษะความชำนาญเฉพาะอย่างที่ต้องมี รวมทั้งสไตล์การทำงาน หรือแง่มุมอื่นมาใช้ด้วย ความสามารถในการทำงาน อาจได้มาจากความสามารถ อุดมคติขององค์การ

2) มาตรฐานการปฏิบัติงาน (Performance Standards) คือ การกำหนดมาตรฐานการปฏิบัติงานอย่างเป็นรูปธรรม โดยระบุถึงรายละเอียด ระดับมาตรฐานในการปฏิบัติงานว่ามีผลการทำงานอย่างไร

3) มาตรฐานการปฏิบัติงาน (Standard of operation) ทำให้การประเมินมีมาตรฐานเท่าเทียมกัน

4) การประเมินผลการปฏิบัติงาน (Performance Appraisal) เป็นขั้นตอนที่จะสรุปว่าบุคคลผู้ถูกประเมิน มีผลการปฏิบัติงานอยู่ในระดับใด มีกระบวนการย่อย 2 ประการ คือ

²⁰⁶ D. Christy, *Planned Change for Personnel Development: Strategies Planning and the CSPD Mid- South Regional Resource Center* (Lexington: Document Reproduction Series, 1991), 154.

²⁰⁷ อรุณี เวียงแสง และคณะ, *การติดตามและประเมินผลแบบมีส่วนร่วม* (กรุงเทพฯ: พิธิษฐไทย์ออฟเซต, 2558), 56.

4.1) การสังเกต คือ การค้นหา รวบรวมสิ่งที่พบจากการสังเกต และ ทบทวนเกี่ยวกับพฤติกรรมและเหตุการณ์ต่าง ๆ

4.2 การประเมินตัดสิน คือ การแยกแยะ วิเคราะห์และประเมินค่า จากข้อมูลที่ได้รับจากการสังเกต²⁰⁸

สรุปได้ว่า กระบวนการในการประเมินผลการปฏิบัติงานมี 3 ขั้นตอน คือ การวิเคราะห์งาน มาตรฐานการปฏิบัติงาน และการประเมินผลการปฏิบัติงาน เพื่อให้ทราบถึงผลลัพธ์ ในการปฏิบัติงานของบุคลากรในองค์กร ดังนั้นผู้บริหารควรที่จะต้องนำการประเมินผลการปฏิบัติ ที่เป็นมาตรฐาน มาช่วยในการวิเคราะห์และประเมินการปฏิบัติงานของบุคลากร เพื่อพัฒนาบุคลากร ให้เกิดประสิทธิภาพในการปฏิบัติงาน และเมื่อบุคลากรมีผลการปฏิบัติงานที่ตรงตามวัตถุประสงค์ ก็จะส่งผลถึงองค์กรในด้านการบริหารจัดการที่มีประสิทธิภาพ

1.13.11 พฤติกรรมการทำงาน (Working behavior)

Albanese อธิบายว่า พฤติกรรมการทำงาน เป็นการแสดงออกของบุคคล ในระหว่างการปฏิบัติงาน ซึ่งอาจส่งผลดีหรือผลเสียต่อการบรรลุวัตถุประสงค์ และเป้าหมาย ปัจจัยที่ เกี่ยวข้องกับพฤติกรรมการทำงาน ได้แก่ อายุ สถานภาพ ระดับการศึกษา ระยะเวลาการทำงาน และ ลักษณะของพฤติกรรมการทำงานที่มีประสิทธิภาพ²⁰⁹ โดย Cascio กล่าวว่า อายุเป็นปัจจัยสำคัญ ในการกำหนดขวัญของบุคคลในสังคม บุคคลที่มีอายุแตกต่างกัน จะมีความคิดเห็นและการปฏิบัติ แตกต่างกันตามประสบการณ์ อายุสามารถนำมาใช้อธิบายและทำนายพฤติกรรมการทำงานของ มนุษย์²¹⁰ ซึ่ง Davis กล่าวว่า อายุ ตำแหน่ง สภาพการทำงานในองค์กร เป็นปัจจัยที่มีผลต่อ พฤติกรรมการทำงาน ร่วมกับความรู้ วิจารณ์ญาณ ความรับผิดชอบ ความซื่อสัตย์ ทักษะที่ดี ความอดทน ความเชื่อมั่นในตัวเอง ความรอบคอบ ความมีวินัย ทักษะด้านมนุษยสัมพันธ์ ด้านการ ปฏิบัติงาน ด้านการเป็นผู้นำ และการเข้าสังคม เป็นคุณลักษณะสำหรับผู้ที่ประสบความสำเร็จ ในการทำงาน²¹¹ และชูศักดิ์ เจนประโคน กล่าวว่า พฤติกรรมการทำงานที่สำคัญคือ ความรอบรู้

²⁰⁸ ดนัย เทียนพุด, *การบริหารทรัพยากรบุคคลในทศวรรษหน้า* (กรุงเทพฯ: จุฬาลงกรณ์ มหาวิทยาลัย, 2551), 77-78.

²⁰⁹ Robert Albanese, *Managing: Toward accountability for performance* (Homewood, IL: Richard D. Irwin, 1981), 204.

²¹⁰ Wayne F. Cascio, *Managing Human Resources: Productivity, Quality of Work Life, Profits* (Boston, MA: Irwin, McGraw – Hill, 1998), 369.

²¹¹ K. Davis, *Human behavior at work* (New York: McGraw – Hill, 1977), 13.

วิจารณ์ญาณ ทักษะด้านมนุษยสัมพันธ์ ทักษะด้านการปฏิบัติงาน ด้านการเป็นผู้นำ ความรับผิดชอบ และแรงจูงใจในการทำงาน²¹²

1.13.12 ขวัญและกำลังใจในการทำงาน (Morale in work)

ขวัญและกำลังใจ เป็นสภาวะจิตใจของแต่ละบุคคล ที่แสดงออกเป็นพฤติกรรมภายใต้สภาพแวดล้อมหรือสิ่งต่าง ๆ ที่มีผลต่อการปฏิบัติงาน ขวัญและกำลังใจ สามารถบ่งชี้ถึงความตั้งใจ ความกระตือรือร้น และความร่วมมือในการปฏิบัติงาน ที่จะนำพาความสำเร็จ พลิบไป (Fippo) กล่าวว่า องค์ประกอบในการสร้างขวัญและกำลังใจในการปฏิบัติงานของบุคคล ได้แก่ 1) สภาพการติดต่อสื่อสารระหว่างบุคคล 2) ความเหมาะสมของการจัดเวลาในการทำงาน 3) การแข่งขันกับตัวเอง 4) ความสัมพันธ์ระหว่างบุคคลในการทำงาน 5) สภาพแวดล้อมในการทำงาน 6) ความสัมพันธ์กับหัวหน้าหรือผู้บริหาร 7) วิธีการบริหารงานของหัวหน้าหรือผู้บริหาร 8) ความพึงพอใจในงานที่ทำ²¹³

การเสริมสร้างสร้างขวัญ มุ่งองค์ประกอบดังนี้ 1) สร้างทัศนคติที่ดีต่อองค์กร 2) ให้สิทธิประโยชน์แก่บุคลากรตามสมควรแก่เหตุผล 3) ความเชื่อถือ ความมั่นคงทางจิตใจ และอารมณ์ โดยเฉพาะความมั่นคงขององค์กรและบุคลากร 4) รูปแบบการบังคับบัญชาแบบเปิด และการมีส่วนร่วมในงาน 5) สร้างสัมพันธ์ภาพที่ดีในทุกระดับขององค์กร ให้เกิดความรู้สึกภาคภูมิใจ 6) ติดตามดูแลทุกข์สุขของบุคลากรและประเมินผลงานอย่างมีคุณธรรม ใช้ระบบคุณธรรมไม่ใช่ระบบอุปถัมภ์ 7) ผู้บริหารต้องทำตัวเป็นแบบอย่างที่ดี สามารถแนะนำและช่วยแก้ปัญหาให้บุคลากรได้²¹⁴

สรุป ปัจจัยที่มีอิทธิพลต่อการเสริมสร้างขวัญและกำลังใจ ขึ้นอยู่กับปัจจัยส่วนตัวของ บุคคลนั้น ๆ ซึ่งได้แก่ สุขภาพกายและจิตใจ งานที่ปฏิบัติ โดยมีปัจจัยที่เกี่ยวข้องกับงาน คือ ลักษณะงาน ระบบงาน ความก้าวหน้าในงาน สภาพแวดล้อมการทำงาน และปัจจัยที่เกี่ยวข้องกับคน ได้แก่ เพื่อนร่วมงาน ผู้บังคับบัญชา ผู้ใต้บังคับบัญชา เป็นต้น

1.13.13 การสื่อสารในองค์กร (Corporate Communication)

เรียล (Riel) อธิบายว่า การสื่อสารเป็นกระบวนการพื้นฐานที่จำเป็นสำหรับองค์กร ให้สามารถดำเนินอยู่ได้ และเป็นกิจกรรมที่เสริมความร่วมมือ และประสานงานระหว่างสมาชิกขององค์กร ซึ่งก่อให้เกิดความสำเร็จและล้มเหลว ดังนั้นการสื่อสารจึงมีหน้าที่จัดหาข้อมูล

²¹² ชูศักดิ์ เจนประโคน, **เทคนิคการสร้างแรงจูงใจ** (กรุงเทพฯ: สำนักพิมพ์ มหาวิทยาลัยรามคำแหง, 2550), 210.

²¹³ ปริญญาพร วงศ์อนุตรโรจน์, **จิตวิทยาการบริหารงานบุคคล** (กรุงเทพฯ: พิมพ์ดี จำกัด, 2549), 138-139.

²¹⁴ เรื่องเดียวกัน, 192-193.

สร้างความสามารถในแข่งขันกับองค์กรอื่น ผู้บริหารในองค์กรต้องแสวงหาข้อมูลจากทุกแหล่งทุกชนิด เรียนรู้วิธีการเก็บข้อมูลหรือวิธีการให้ได้มาซึ่งข้อมูล รู้วิธีการแยกประเภทข้อมูล และสรุปหรือตีความเพื่อหาความหมายจากข้อมูล เพื่อนำมาใช้ประโยชน์ในการตัดสินใจ และการสื่อสารมีหน้าที่ในการสร้างความสัมพันธ์ทั้งภายในและภายนอกองค์กร²¹⁵

เป้าหมายของการสื่อสารในองค์กร Thayer กล่าวไว้ว่ามี 5 ประการ คือ

1) เพื่อป้อนข่าวสารข้อมูลให้สมาชิกภายในองค์กรทราบ เป็นสิ่งที่ต้องกระทำในทุกวัน เพื่อให้สมาชิกในองค์กรทราบถึงเป้าหมายที่มีร่วมกัน การตัดสินใจจะไม่สัมฤทธิ์ผล ถ้าสมาชิกในองค์กรไม่รู้ถึงผลการตัดสินใจนั้น

2) เพื่อประเมินผลงาน หรือผลกิจกรรมของสมาชิกในองค์กรอย่างสม่ำเสมอ ว่าได้ปฏิบัติงานเป็นไปตามวัตถุประสงค์เพียงใด

3) เพื่อให้คำสั่งแก่ผู้ใต้บังคับบัญชา หรือผู้ใต้บังคับบัญชารับคำสั่งจากผู้บังคับบัญชา

4) เพื่อที่จะใช้อิทธิพล หรือได้รับอิทธิพลจากผู้อื่น โดยเฉพาะการจูงใจให้ปฏิบัติงาน เพื่อให้องค์กรมีการเคลื่อนไหวเปลี่ยนแปลงได้

5) เพื่อกิจการอื่น ๆ ภายในองค์กร ที่มีได้เกี่ยวข้องโดยตรงกับเป้าหมาย หรือวัตถุประสงค์ขององค์กร โดยเฉพาะความพึงพอใจของบุคคล หรือตอบสนองความต้องการของบุคคลที่สอดคล้อง หรือไม่ขัดกับเป้าหมายขององค์กร²¹⁶

การสื่อสารภายในองค์กรที่ดี ที่จะช่วยสร้างความเข้าใจในนโยบายของผู้บริหาร และเป็นสิ่งเชื่อมความสัมพันธ์ระหว่างบุคลากรในองค์กร และเพื่อให้เกิดประสิทธิภาพและประสิทธิผลต่อองค์กรในทางบวก มีเป้าหมายเพื่อป้อนข่าวสารข้อมูลให้สมาชิกภายในองค์กรทราบ ประเมินผลงาน และให้คำสั่งแก่ผู้ใต้บังคับบัญชา หรือผู้ใต้บังคับบัญชารับคำสั่งจากผู้บังคับบัญชา ในการขับเคลื่อนการทำงานให้บรรลุความสำเร็จ

1.13.14 ผู้นำและการตัดสินใจ (Leadership & Decision Making)

ผู้นำ คือ บุคคลในกลุ่มสมาชิกคนใดคนหนึ่ง ที่พยายามให้พฤติกรรมมีอิทธิพลเหนือ (Positive influence) สมาชิกคนอื่น ๆ ในกลุ่มเดียวกัน²¹⁷ มีลักษณะดังต่อไปนี้

²¹⁵ เสนาะ ตีแยวี่, **หลักการบริหาร** (กรุงเทพฯ: มหาวิทยาลัยธรรมศาสตร์, 2551), 15.

²¹⁶ สร้อยตระกูล (ติวยานนท์) อรรถมานะ, **พฤติกรรมองค์การ** (กรุงเทพฯ: มหาวิทยาลัยธรรมศาสตร์), 340-341.

²¹⁷ Peter F. Drucker, **The effective executive** (Australia: Wadsworth, 2005), 140.

- 1) มีความรับผิดชอบสูงและมีคุณธรรม
 - 2) มีสติปัญญาดี เฉลียวฉลาด และมีไหวพริบปฏิภาณ
 - 3) ไม่เห็นแก่ตัว มีทัศนวิสัยไกล ไม่มองโลกอย่างแคบ ๆ
 - 4) มีความเชื่อมั่นในตนเองสูง
 - 5) ปรับตัวเข้ากับคนอื่นได้ง่าย ไม่เก็บตัวจนเกินไป
 - 6) มีความอดทนต่อการวิพากษ์วิจารณ์ เข้มแข็ง ขยันในการทำงาน
 - 7) มีความสามารถในการตัดสินใจได้เร็วและถูกต้อง
 - 8) มีความสามารถในการจูงใจคนให้คล้อยตาม
 - 9) มีความคิดริเริ่มในการทำงานที่ดี
 - 10) เป็นคนใจกว้าง เอื้อเฟื้อเผื่อแผ่ขอความช่วยเหลือได้ทุกครั้งที่
 - 11) รู้จักยกย่อง ชมเชย ให้ความก้าวหน้า แก่ผู้ใต้บังคับบัญชา
 - 12) รู้จักการใช้สื่อที่มีประสิทธิภาพเพื่อให้เกิดประสิทธิผลแก่งานได้
- การตัดสินใจ เป็นกระบวนการพื้นฐานขององค์การ ที่ผู้บริหารจำเป็นต้อง

ใช้เป็นทั้งศาสตร์และศิลป์จากการหลอมรวมความรู้ ทักษะ ที่ได้จากประสบการณ์ การวิเคราะห์ข้อมูล เพื่อเลือกทางเลือกที่ดีที่สุดในการดำเนินการให้บรรลุตามเป้าหมายขององค์การ ผู้บริหารจำเป็นจะต้องมีทักษะกระบวนการคิด การวิเคราะห์ สังเคราะห์อย่างเป็นเหตุเป็นผล การตัดสินใจของผู้บริหารเป็นสิ่งที่สำคัญที่สุดในการบริหารงาน²¹⁸ กระบวนการตัดสินใจ ประกอบด้วย 1) การระบุปัญหา 2) การพัฒนาทางเลือก 3) การวิเคราะห์ทางเลือก และ 4) ทำการตัดสินใจอย่างเป็นระบบ ด้วยวิธีการ 1) การจำแนกหรือนิยามปัญหา โดยการค้นหาและทำความเข้าใจเกี่ยวกับปัญหา 2) ศึกษาทางเลือกที่จะนำมาใช้ในการแก้ปัญหา โดยกำหนดวิธีการให้มากที่สุด 3) คัดทางเลือกที่จะใช้แก้ปัญหา นำมาประเมินเพื่อเลือก 4) ปฏิบัติตามทางเลือกที่ตัดสินใจเลือก 5) การวัดหรือการประเมินผล โดยตรวจสอบหรือประเมินผลลัพธ์ให้ตรงตามวัตถุประสงค์²¹⁹

โดยสรุป การตัดสินใจเป็นกระบวนการพื้นฐานของพฤติกรรมและการปฏิบัติงานภายในองค์การ การตัดสินใจมีทั่วไปทั้งองค์การ ในระดับชั้นการบังคับบัญชามักมีการตัดสินใจมากกว่าในระดับสูง และมักจะเป็นการตัดสินใจที่กำหนดไว้ล่วงหน้า เป็นการตัดสินใจเกี่ยวกับการปฏิบัติงานประจำวัน ส่วนผู้บริหารในระดับสูง มักทำการตัดสินใจน้อยกว่า และมักเป็นการตัดสินใจแบบไม่ได้กำหนดไว้ล่วงหน้า เป็นการตัดสินใจที่เกี่ยวกับ กลยุทธ์องค์การที่มีความสำคัญต่อองค์การโดยรวม

²¹⁸ เรื่องเดียวกัน, 146.

²¹⁹ เนตรพัฒนา ยาวีราช, **ภาวะผู้นำและผู้นำเชิงกลยุทธ์** (กรุงเทพฯ: บริษัท ทริปเพิล กรุ๊ป จำกัด, 2552), 82.

1.13.15 มนุษย์สัมพันธ์ในการทำงาน (Human Relations)

การศึกษามนุษย์สัมพันธ์ เป็นทั้งศาสตร์ (Science) และศิลป์ (Art) เนื่องจากมีหลักการทฤษฎีที่เป็นข้อความรู้และการนำไปปฏิบัติให้ประสบความสำเร็จ ต้องอาศัยเทคนิควิธีการ ซึ่งเป็นศิลปะเฉพาะตัวแต่ละบุคคล แต่ละคนมีความสามารถในการติดต่อกับผู้อื่นไม่เท่ากัน บางคนเป็นที่พอใจของคนหมู่มาก มีเพื่อนมาก และมีคนที่อยากพูดคุยติดต่อ หรือทำงานร่วมมากมาย ในบางคนไม่ค่อยมีใครอยากจะทำใกล้ หรือทำงานร่วมด้วย เป็นเพราะขาดศิลปะในการติดต่อกับบุคคลอื่น²²⁰ ดังนั้น การสร้างเสริมความสัมพันธ์อันดีของบุคคล เพื่อก่อให้เกิดความร่วมมือร่วมใจ เป็นอันหนึ่งอันเดียวกัน มีผลให้การดำรงชีวิตร่วมกันราบรื่น ตลอดจนการทำงานเกิดประสิทธิภาพประสิทธิผล และทำให้ทุกฝ่ายได้รับความพึงพอใจในที่สุด

มนุษย์สัมพันธ์ในทางบริหาร สร้างขึ้นจากพื้นฐานของการนับถือซึ่งกันและกัน มีไมตรีจิตศรัทธา จริตใจในศักดิ์ศรี และคุณค่าของมนุษย์ด้วยกัน จึงต้องพัฒนาทักษะการสัมพันธ์กับบุคคลอื่น ๆ กับสถานการณ์ทางสังคมที่ตนอยู่ ได้อย่างถูกต้องเหมาะสม องค์ประกอบที่เกี่ยวกับการสร้างมนุษย์สัมพันธ์ในการทำงาน²²¹ มีข้อควรพิจารณาดังนี้

1) การสื่อสาร หรือการสื่อความหมายที่ดี (Communication) การสื่อสารเป็นการส่งข่าวสารข้อเท็จจริงให้ผู้อื่นทราบ การสื่อสารที่ดีจะช่วยสร้างความเข้าใจ ความร่วมมือและการประสานงานที่ดีขึ้น เกิดทัศนคติที่ดีและเป็นแรงกระตุ้นจูงใจให้คนอยากทำงาน ช่วยสร้างความสัมพันธ์ที่ดีต่อกัน การใช้ภาษาท่าทางในการสื่อสาร ควรเลือกใช้ให้ถูก ให้เหมาะกับคน สถานที่ บรรยากาศและเวลา เพื่อป้องกันการแปลความหมายผิดไป

2) การรับรู้ (Perception) การรับรู้โดยบุคคลต่างกัน ย่อมเกิดผลแตกต่างกัน ถ้าภูมิหลัง ประสบการณ์ ความต้องการ และอื่น ๆ ต่างกัน ย่อมก่อให้เกิดข้อขัดแย้งขึ้นได้ คนเรามักจะเข้าข้างตนเองว่าดี ว่าถูกต้อง แต่คนอื่นอาจมองเราไปอีกในแง่อื่นได้ โดยเฉพาะบุคลิกภาพเป็นส่วนหนึ่งที่ทำให้เกิดความขัดแย้งในการรับรู้ได้ การรับรู้โดยการเข้าใจพื้นฐานช่วยลดความขัดแย้งได้มาก

3) การใช้อำนาจโดยตำแหน่ง (Authority) ส่วนใหญ่หมายถึง ผู้มีตำแหน่งสูงกว่าใช้อำนาจทางตำแหน่งกับบุคคลที่อยู่ต่ำกว่า พฤติกรรมการใช้ของแต่ละบุคคลจะมีความแตกต่างกัน บางคนใช้อำนาจตามประเพณี บางคนใช้เหตุผล บางคนใช้บุคลิกภาพส่วนตัว การทำงาน

²²⁰ Andrew J. DuBrin, **Human relations: A job oriented approach** (Englewood Cliffs, N. J., Prentice – Hall, 1992), 65.

²²¹ ทองทิพภา วิริยะพันธุ์, **มนุษย์สัมพันธ์กับการบริหาร** (กรุงเทพฯ: สหธรรมมิก จำกัด, 2549), 52.

ให้ได้ผลดี จำเป็นต้องมีความเข้าใจถึงอำนาจหน้าที่ มีการอธิบายชี้แจงให้เกิดการยอมรับนับถือในอำนาจนั้น การใช้อำนาจที่ผิดพลาดย่อมเป็นอันตรายต่อความสัมพันธ์ของคนที่จะทำงานร่วมกันได้

4) ภาวะผู้นำ (Leadership) ผู้นำ คือผู้ที่มีอิทธิพลต่อการทำงานของบุคลากร จะต้องรักษาเป้าหมายและวัตถุประสงค์ของหน่วยงาน อำนวยความสะดวกบุคลากรให้มีปฏิสัมพันธ์ และรักษาความสามัคคีกลมเกลียวของบุคคลในหน่วยงาน ผู้นำจะเป็นผู้ชี้แนะบังคับบัญชา และสื่อสารให้คนมีความเข้าใจในแผนงาน วิธีการปฏิบัติงาน แสวงหาความร่วมมือ และตีความหมายบทบาทของแต่ละคนให้เข้าใจ ความสำเร็จของงานขึ้นอยู่กับความสามารถ และรูปแบบของการตัดสินใจ ผู้นำมีอิทธิพลต่อการทำงานของบุคคลในหน่วยงาน การรู้จักใช้สิ่งจูงใจเป็นเครื่องกระตุ้นในการทำงานของผู้ใต้บังคับบัญชา เป็นเทคนิคอย่างหนึ่งที่ผู้นำจะต้องศึกษาและจะต้องเลือกใช้ให้เหมาะกับคน

1.13.16 การบริหารความขัดแย้ง (Conflict management)

Filley เสนอกระบวนการของความขัดแย้ง แบ่งออกเป็น 6 ขั้นตอน ดังนี้

1) สภาพก่อนเกิดความขัดแย้ง (Antecedent Condition of Conflict) เป็นลักษณะของสภาพการณ์ ที่อาจปราศจากความขัดแย้ง แต่จะนำไปสู่การขัดแย้ง

2) ความขัดแย้งที่รับรู้ได้ (Perceived Conflict) เป็นการรับรู้จากสภาพการณ์ที่เกิดขึ้นของฝ่ายต่าง ๆ ว่ามีความขัดแย้งเกิดขึ้น

3) ความขัดแย้งที่รู้สึกได้ (Felt Conflict) โดยอาจมีความรู้สึกถูกรังแก ถูกเกลียดชัง กลัว หรือไม่ไว้วางใจ

4) พฤติกรรมที่ปรากฏชัด (Obvious behavior) อาจแสดงความก้าวร้าว การแข่งขัน การโต้เถียงหรือการแก้ปัญหา

5) การแก้ปัญหาหรือระงับความขัดแย้ง (Conflict Resolution or Supervision) วิธีการแก้ไขความขัดแย้งมี 4 วิธี ได้แก่

5.1) วิธีชนะ-แพ้ (Win-Lose Method)

5.2) วิธีแพ้ทั้งคู่ (Lose-Lose methods)

5.3) วิธีการที่ทั้งสองฝ่ายเป็นผู้ชนะ (Win-Win methods)

5.4) วิธีการแก้ไขปัญหาร่วมกัน หรือแบบชนะทั้งคู่ (Win-Win Method)²²²

²²² Alan C. Filley, *Interpersonal Conflict Resolution* (Glenview: Scott Foreman, 1975), 135.

Kenneth Thomas ได้พัฒนาเทคนิคการจัดการกับความขัดแย้ง 2 มิติ ที่สะท้อนถึงผลประโยชน์ทั้งฝ่ายตนเองและคู่กรณี ซึ่งมีกลยุทธ์ ดังนี้ คือ

- 1) ถ้าความกังวลหรือความสนใจในผลลัพธ์ของทั้งตนเองและคู่กรณีต่ำ กลยุทธ์ที่มีความเป็นไปได้สูงคือการหลีกเลี่ยง (Avoidance Strategy)
- 2) ถ้ามีความกังวลหรือสนใจต่อผลลัพธ์ต่อตนเองสูง แต่ไม่สนใจในผลลัพธ์ของคู่กรณีกลยุทธ์ที่ใช้ คือ การบังคับหรือกดดัน (Force or pressure)
- 3) ถ้าความกังวล หรือความสนใจในผลลัพธ์ต่อตนเองต่ำ แต่กังวลและสนใจผลลัพธ์ต่อคนอื่นสูง กลยุทธ์ที่นำมาใช้คือ ความปรองดอง (Accommodation) หรือการยินยอม
- 4) ถ้าความกังวลหรือความสนใจสูงทั้งต่อผู้ผลลัพธ์ของตนเองและคู่กรณี กลยุทธ์ที่เหมาะสมก็คือ ความร่วมมือ (Collaborative)
- 5) ถ้าความกังวลหรือความสนใจต่อผลลัพธ์ทั้งต่อตนเองและในคู่กรณี อยู่ในระดับปานกลางคือ ไม่สูง ไม่ต่ำ กลยุทธ์ที่เหมาะสม คือ การประนีประนอม (Compromise)²²³

สรุปได้ว่า การจัดการกับความขัดแย้ง เป็นหน้าที่ของผู้บริหารต้องเข้าใจสาเหตุและวิธีการจัดการ โดยควรให้ความสนใจประเภทของความขัดแย้ง พยายามหาวิธีการจัดการที่จะช่วยให้มีการติดต่อสื่อสารกันใหม่ พยายามทำให้เกิดความรวมตัว มีค่านิยมหรือเป้าประสงค์หลักขององค์กร เพื่อความเจริญก้าวหน้าขององค์กรในอนาคต

จากแนวคิดเกี่ยวกับจิตวิทยาอุตสาหกรรมและองค์กร (Industrial and organization psychology) ของนักวิชาการ สรุปลงความรู้อุตสาหกรรมและองค์กร ว่าเป็นวิชาที่ศึกษาเกี่ยวกับความหมายของวิชาจิตวิทยาอุตสาหกรรม ความเป็นมาของจิตวิทยาอุตสาหกรรม ขอบข่ายของจิตวิทยาอุตสาหกรรม วิวัฒนาการของจิตวิทยาอุตสาหกรรมในประเทศไทย บทบาท หน้าที่ของนักจิตวิทยาอุตสาหกรรม และประโยชน์จิตวิทยาอุตสาหกรรมการจัดการและการวางแผนงาน วัฒนธรรมองค์กร การคัดเลือกบุคคล หลักการพัฒนาบุคลากร การประเมินผลการปฏิบัติ พฤติกรรมการทำงาน ขวัญและกำลังใจในการทำงาน การสื่อสารในองค์กร ผู้นำและการตัดสินใจ มนุษย์สัมพันธ์ในการทำงาน และการบริหารความขัดแย้ง

²²³ Kenneth W. Thomas and Ralph H. Kilmann, **Thomas -Kilmann Conflict Mode Interest.** (New York : X/COM Incorporated, 1987), 64-65.

1.14 แนวคิดเกี่ยวกับจิตวิทยาพัฒนาการ (Development Psychology)

จิตวิทยาพัฒนาการ (Development Psychology) มีนักการศึกษาหลายท่าน ได้ศึกษาจิตวิทยาพัฒนาการ ประกอบด้วย หลักทั่วไปของพัฒนาการ พัฒนาการของมนุษย์ การปรับตัว การเปลี่ยนแปลง ปัจจัยที่มีอิทธิพลต่อพัฒนาการ และจิตวิทยาพัฒนาการตามช่วงวัย ผู้วิจัยสรุปดังต่อไปนี้

1.14.1 หลักทั่วไปของพัฒนาการ (General principles)

พัฒนาการ เป็นการเพิ่มหรือการเปลี่ยนแปลงทางด้านคุณภาพ เช่น พัฒนาการการเคลื่อนไหวของทารก ตั้งแต่คว่ำ จนสามารถคืบคลาน ยืน และสามารถเดินได้ เป็นพัฒนาการที่สัมพันธ์ต่อเนื่องกัน โดยอาศัยความร่วมมือร่วมกันของระบบหลายอย่างทางร่างกาย เช่น ระบบกล้ามเนื้อ ระบบประสาท เป็นต้น พัฒนาการเป็นการเจริญเติบโตเพื่อนำไปสู่การมีวุฒิภาวะ (Maturation) ที่สมบูรณ์ โดยทั่วไปพัฒนาการมีหลักการดังนี้

1. การพัฒนาการเป็นไปตามแบบแผน (Pattern) พัฒนาการของมนุษย์ หรือสัตว์ จะมีแบบแผนของตัวเอง เป็นระยะ ๆ มิได้เกิดขึ้นโดยบังเอิญ เช่น เด็กสามารถคว่ำได้ก่อน คลาน คลานได้ก่อนเดิน เป็นต้น หลักการพัฒนาการของเด็กแบ่งออกเป็น 2 ทิศทาง (Directions) คือ

1.1 Cephalo-caudal direction คือ การพัฒนาจากส่วนบนลงมาหา ส่วนล่าง เช่น เด็กทารกจะสามารถใช้อวัยวะบริเวณศีรษะก่อน แล้วเลื่อนลงมาที่ลำตัวและลงมา ส่วนขา เป็นต้น

1.2 Proximo-distal direction คือ การพัฒนาการที่เริ่มจากแกนกลาง ตัวออกไปยังข้างลำตัว เช่น เด็กก่อนที่จะใช้มือหยิบจับ จะใช้ท่อนแขนก่อน แล้วจึงค่อยๆพัฒนาการ การใช้มือและนิ้วมือ ตามลำดับ

2. การพัฒนาการเริ่มจากส่วนใหญ่ไปหาส่วนย่อย หรือจากพฤติกรรมทั่วไปไปพฤติกรรมที่เฉพาะเจาะจง เช่น ในเด็กทารกมีการเคลื่อนไหวทั้งตัวก่อนการเคลื่อนไหวส่วนใด ส่วนหนึ่งของร่างกาย หรือการออกเสียงจะออกเสียงอ้ออ ก่อนที่จะเป็นคำเฉพาะเจาะจงลงไป

3. พัฒนาการจะต่อเนื่องกันโดยไม่มีหยุดหรือขาดตอน การพัฒนาการของอวัยวะเกิดขึ้นตั้งแต่อยู่ในครรภ์มารดา และพัฒนามาเรื่อยไม่มีการหยุดยั้ง การมีฟันขึ้นมา ไม่ใช่เพิ่งพัฒนาตอนที่เห็นฟันขึ้น แต่พัฒนามาตั้งแต่อยู่ในครรภ์ โดยฟันจะอยู่ในเหงือกซึ่งมองไม่เห็น การพัฒนาเป็นสายต่อเนื่อง จึงเป็นสิ่งที่ได้รับอิทธิพลจากสิ่งแวดล้อมที่มีผลต่อพัฒนาการ เช่น การขาดสารอาหารตั้งแต่ในครรภ์มารดา หรือขาดอาหารตอนเป็นทารก จะส่งผลต่อพัฒนาการ ทางสมองและสติปัญญาเมื่อเติบโตขึ้น

4. อัตราการพัฒนาของเด็กแต่ละคนจะแตกต่างกัน ขึ้นอยู่กับองค์ประกอบที่สำคัญ 2 ประการคือ พันธุกรรมและสิ่งแวดล้อม ดังนั้นจะได้พบว่า เด็กบางคนมีการเจริญเติบโตเร็ว บางคนโตช้า เพราะมีพันธุกรรมต่างกันหรืออยู่ในสภาพแวดล้อมต่างกัน

5. อัตราการพัฒนาการของส่วนต่าง ๆ ของร่างกายแตกต่างกัน อวัยวะ หรือส่วนต่าง ๆ ของร่างกายมีอัตราการเจริญเติบโตต่างกัน เช่น มือ เท้า จะเจริญเติบโตถึงขีดสุดในวัยรุ่น การคิดคำนึง การคิดสร้างสรรค์จะเจริญอย่างรวดเร็วระหว่างวัยเด็กและถึงขีดสุดเมื่อเข้าสู่วัยหนุ่มสาว

6. พัฒนาการทุกด้านจะสัมพันธ์กัน และสามารถทำนายพัฒนาการของเด็กได้ทุกด้าน ทั้งด้านร่างกาย อารมณ์ สังคม สติปัญญา มักจะมีการเกี่ยวข้องสัมพันธ์กันหมด ถ้าด้านหนึ่งด้านใดบกพร่อง ด้านอื่นก็จะบกพร่องไปด้วย เช่น ถ้ามีพัฒนาการทางร่างกายไม่ดี ก็ย่อมมีผลกระทบต่อพัฒนาการทางอารมณ์ เช่น อารมณ์เสียบ่อย หงุดหงิด มีผลกระทบต่อพัฒนาการทางสังคม เช่น ไม่กล้าติดต่อสัมพันธ์กับคนอื่น ขาดความมั่นใจในตนเอง มีผลกระทบต่อพัฒนาการทางสติปัญญา เด็กจะไม่กล้าคิดวิเคราะห์ จึงสามารถทำนายพัฒนาการของเด็ก โดยอาศัยแนวโน้มพัฒนาการในปัจจุบัน

7. การพัฒนาการแต่ละวัยมีลักษณะเฉพาะตัว ในวัยเด็กจนถึงวัยรุ่นผู้ใหญ่ พฤติกรรมแต่ละวัยแตกต่างกันไป เช่น ในวัยเด็กการกระโดดโลดเต้น การถามซ้ำ ๆ เป็นพฤติกรรมที่เป็นลักษณะเฉพาะวัย เมื่อโตขึ้นเป็นผู้ใหญ่ลักษณะเหล่านี้จะหายไป แต่จะมีลักษณะเฉพาะวัยอย่างอื่นเกิดขึ้นมาแทน เช่น มีลักษณะสุขุมรอบคอบ เป็นต้น

8. เด็กปกติทั่วไป จะผ่านการพัฒนาการทุกขั้นตอนอย่างสะดวก จนอายุประมาณ 21 ปี จึงจะเจริญเต็มที่ทุก ๆ ด้าน พัฒนาการขึ้นอยู่กับวุฒิภาวะและการเรียนรู้ วุฒิภาวะทำให้เกิดความพร้อมของร่างกายที่จะมีความสามารถในการกระทำได้ การเรียนรู้จะช่วยฝึกฝนทำให้เกิดความชำนาญ ทั้งวุฒิภาวะและการเรียนรู้ การเรียนรู้ต้องอาศัยวุฒิภาวะมาก²²⁴

โดยสรุปหลักทั่วไปของพัฒนาการของมนุษย์ จะมีทิศทางในแนวตั้งและแนวขวาง โดยศีรษะเป็นอวัยวะหลัก ที่ควบคุมการทำงานของอวัยวะส่วนอื่น ๆ ให้มีขนาดโตขึ้นอย่างค่อยเป็นค่อยไปตามวุฒิภาวะและการเรียนรู้อย่างต่อเนื่อง จนถึงขีดสุดในวัยผู้ใหญ่ และเสื่อมลงเมื่อวัยชรา

²²⁴ พรรณทิพย์ ศิริวรรณบุศย์, **ทฤษฎีจิตวิทยาพัฒนาการ** (กรุงเทพฯ: สำนักพิมพ์แห่งจุฬาลงกรณ์มหาวิทยาลัย, 2556), 24.

1.14.2 พัฒนาการของมนุษย์ (Human development)

นักจิตวิทยาหลายท่านได้ศึกษาพัฒนาการของมนุษย์ โดยให้ความสนใจ พัฒนาการในด้านต่าง ๆ ที่แตกต่างกัน ทฤษฎีพัฒนาการที่กล่าวถึง²²⁵ มีดังต่อไปนี้

1) ทฤษฎีงานพัฒนาการของ Havighurst (Development Talks)

โรเบิร์ต ฮาวิกเฮิร์ส (Robert Havighurst) มองเกี่ยวกับพัฒนาการว่าเป็น กระบวนการพัฒนาการแต่ละวัย ประกอบด้วยการเรียนรู้เกี่ยวกับงานชนิดต่าง ๆ เรียกว่า “งานพัฒนาการ” ฮาวิกเฮิร์ส ให้ความหมายว่า งานพัฒนาการ หมายถึง งานที่มนุษย์ทุกคนต้องทำ ในแต่ละวัยของชีวิต สัมฤทธิ์ผลของงานพัฒนาการแต่ละวัยมีความสำคัญมาก เพราะเป็นรากฐานของการเรียนรู้งานพัฒนาขั้นต่อไป ฮาวิกเฮิร์ส แบ่งพัฒนาการของมนุษย์เป็น 6 ช่วงอายุ คือ 1) วัยเด็กเล็ก-วัยเด็กตอนต้น (แรกเกิด-อายุ 6 ปี) 2) วัยเด็กตอนกลาง (6-12 ปี) 3) วัยรุ่นตอนต้นและตอนปลาย (12-18 ปี) 4) วัยผู้ใหญ่ตอนต้น (18-35 ปี) 5) วัยกลางคน (35-60 ปี) และ 6) วัยชรา (60 ปีขึ้นไป)

2) ทฤษฎีพัฒนาการทางสติปัญญาของเพียเจท์ (Piaget's Theories of Intellectual Development)

ฌอง เพียเจท์ (Jean Piaget) สนใจศึกษาด้านจิตวิทยา โดยเฉพาะด้าน กระบวนการพัฒนาทางสติปัญญาของเด็ก ตั้งแต่วัยแรกเกิดจนถึงวัยรุ่น เป็นบุคคลแรกที่ได้รับการยอมรับว่า เป็นผู้ศึกษาพัฒนาการด้านความคิดมนุษย์อย่างเป็นระบบ เพียเจท์ เชื่อว่าธรรมชาติมนุษย์ทุกคนมีความพร้อมที่จะมีปฏิสัมพันธ์และปรับตัวให้เข้ากับสิ่งแวดล้อมตั้งแต่เกิด เพราะหลีกเลี่ยงไม่ได้ ที่จะต้องมีปฏิสัมพันธ์กับสิ่งแวดล้อม ต้องมีการปรับตัวอยู่ตลอดเวลา ทำให้มนุษย์ เกิดพัฒนาการของเขาวินิจฉัย เพียเจท์ จึงได้ศึกษาพัฒนาการด้านสติปัญญาของเด็กอย่างละเอียด ด้วยการสร้างสถานการณ์ เพื่อสังเกตพฤติกรรมของบุตรสาว 3 คน ทำให้ได้ข้อสรุปว่า ธรรมชาติของมนุษย์มีพื้นฐานติดตัวตั้งแต่กำเนิด 2 ชนิด คือ

(1) การจัดและรวบรวม (Organization) เป็นการจัดและรวบรวม กระบวนการต่าง ๆ ภายในให้เป็นระบบระเบียบอย่างต่อเนื่อง พร้อมกับการปรับปรุงเปลี่ยนแปลง ตลอดเวลาเพื่อให้เกิดภาวะสมดุล จากการมีปฏิสัมพันธ์กับสิ่งแวดล้อม

(2) การปรับตัว (Adaptation) เป็นการปรับตัวเพื่อให้อยู่ในภาวะสมดุล กับสิ่งแวดล้อม ซึ่งประกอบด้วยกระบวนการ 2 อย่างคือ

- การดูดซึมประสบการณ์ (Assimilation) หมายถึง การที่มนุษย์ มีการดูดซึมประสบการณ์ใหม่เข้าสู่โครงสร้างของสติปัญญา หลังจากมีปฏิสัมพันธ์กับสิ่งแวดล้อม

²²⁵ Mahbub ul Haq, Human Development Centre, Human Development in South Asia (Karachi: Oxford University Press, 1999), 40-43.

- การปรับโครงสร้างทางเชาวน์ปัญญา (Accommodation) หมายถึง การปรับเปลี่ยนโครงสร้างของเชาวน์ปัญญาที่มีอยู่แล้ว ให้เข้ากับสิ่งแวดล้อมใหม่ที่ได้เรียนรู้เพิ่มขึ้น

เพียเจท์ กล่าวว่า การพัฒนาสติปัญญาและความคิดของมนุษย์ ต้องอาศัยทั้งการจัดรวบรวมและการปรับตัว ลักษณะพัฒนาการที่เกิดขึ้น จะดำเนินอย่างค่อยเป็นค่อยไป ซึ่งจะแตกต่างกันในแต่ละบุคคล มีองค์ประกอบสำคัญที่เสริมพัฒนาการทางสติปัญญา ดังนี้

องค์ประกอบที่ 1 วุฒิภาวะ (Maturation) คือการเจริญเติบโตทางด้าน สรีรวิทยา มีส่วนสำคัญยิ่งต่อการพัฒนาสติปัญญาและความคิด โดยเฉพาะเส้นประสาทและต่อมไร้ท่อ

องค์ประกอบที่ 2 ประสบการณ์ (Experience) ประสบการณ์เป็นปัจจัย ที่สำคัญต่อการพัฒนาด้านสติปัญญา เพราะเป็นสิ่งที่เกิดขึ้นทุกครั้งที่คุณคนมีปฏิสัมพันธ์กับสิ่งแวดล้อม ทั้งประสบการณ์ที่เกิดจากการมีปฏิสัมพันธ์กับสิ่งแวดล้อมตามธรรมชาติและเกี่ยวกับการคิดหาเหตุผล และทางคณิตศาสตร์ ซึ่งสามารถนำมาใช้แก้ปัญหาในชีวิตประจำวัน

องค์ประกอบที่ 3 การถ่ายทอดความรู้ทางสังคม (Social transmission) คือการที่คุณคนได้รับการถ่ายทอดความรู้ด้านต่าง ๆ จากบุคคลรอบข้าง เช่น พ่อแม่ ผู้ปกครอง เป็นต้น

องค์ประกอบที่ 4 กระบวนการพัฒนาสมดุล (Equilibration) คือ การควบคุมพฤติกรรมของตนเอง เพื่อปรับสมดุลของพัฒนาการทางสติปัญญาและความคิดไปสู่ ขั้นสูงกว่า

3) ทฤษฎีพัฒนาการทางจริยธรรมของโคลเบอร์ก (Kohlberg's Moral Development)

ทฤษฎีของโคลเบอร์ก เป็นทฤษฎีที่มีประโยชน์ในการเข้าใจพัฒนาการทาง จริยธรรมได้ลึกซึ้งในปัจจุบัน โคลเบอร์กให้คำจำกัดความของจริยธรรมว่า เป็นความรู้ความเข้าใจ เกี่ยวกับความถูกต้องและเกิดขึ้นจากขบวนการทางความคิดอย่างมีเหตุผล ซึ่งต้องอาศัยวุฒิภาวะทาง ปัญญา จริยธรรมของคุณคนแบ่งออกเป็น 3 ระดับ แต่ละระดับแบ่งออกเป็น 2 ขั้นตอนดังนี้

ระดับที่ 1 ระดับก่อนมีจริยธรรมหรือระดับก่อนกฎเกณฑ์สังคม (Pre - Conventional Level) ระดับนี้เด็กจะรับกฎเกณฑ์และข้อกำหนดของพฤติกรรมที่ “ดี” “ไม่ดี” จากผู้มีอำนาจเหนือตน เช่น บิดามารดา ครูหรือเด็กโต และมักจะคิดถึงผลที่จะนำรางวัลหรือ การลงโทษ พบในเด็ก 2-10 ปี โคลเบอร์ก แบ่งพัฒนาการทางจริยธรรมระดับนี้เป็น 2 ขั้น คือ ขั้นที่ 1 การถูกลงโทษและการเชื่อฟัง (Punishment and Obedience Orientation) และขั้นที่ 2 กฎเกณฑ์ เป็นเครื่องมือเพื่อประโยชน์ของตน (Instrumental Relativist Orientation)

ระดับที่ 2 ระดับจริยธรรมตามกฎเกณฑ์สังคม (Conventional Level) พัฒนาการจริยธรรมระดับนี้ ถือว่าการประพฤติตนตามความคาดหวังของผู้ปกครอง บิดามารดา กลุ่มที่เป็นสมาชิก เป็นสิ่งที่ควรจะทำหรือไม่ทำผิด เพราะกลัวจะไม่เป็นที่ยอมรับของผู้อื่น

ถือความซื่อสัตย์ ความจงรักภักดีเป็นสิ่งสำคัญ ทุกคนมีหน้าที่รักษามาตรฐานทางจริยธรรม โดยบุคคล จะปฏิบัติตามกฎเกณฑ์ของสังคม ตามความคาดหวังของครอบครัวและสังคม โดยไม่คำนึงถึงผลที่จะเกิดขึ้น จะปฏิบัติตามกฎเกณฑ์ของสังคมโดยคำนึงถึงจิตใจของผู้อื่น พบในวัยรุ่นอายุ 10 -16 ปี โคลเบิร์ก แบ่งพัฒนาการทางจริยธรรม ระดับนี้เป็น 2 ชั้น คือ ชั้นที่ 1 ความคาดหวังและการยอมรับในสังคม สำหรับ “เด็กดี” (Interpersonal Concordance of Good boy , nice girl Orientation) และชั้นที่ 2 กฎและระเบียบ (Law-and-order Orientation) ใช้หลักทำตามหน้าที่ของสังคม ปฏิบัติตามระเบียบของสังคมอย่างเคร่งครัด เพื่อรักษาความสงบเรียบร้อยและความเป็นระเบียบของสังคม

ระดับที่ 3 ระดับจริยธรรมตามหลักการว่าด้วยวิจาร์ณญาณ หรือระดับเหนือกฎเกณฑ์สังคม (Post-Conventional Level) โคลเบิร์ก แบ่งพัฒนาการทางจริยธรรม ระดับนี้เป็น 2 ชั้น คือ ชั้นที่ 1 สัญญาสังคมหรือหลักการทำตามคำมั่นสัญญา (Social Contract Orientation) ชั้นนี้เน้นถึงความสำคัญของมาตรฐานทางจริยธรรม ที่สังคมยอมรับว่าเป็นสิ่งที่ถูกสมควรที่จะปฏิบัติตาม โดยพิจารณาถึงประโยชน์และสิทธิของบุคคล ก่อนใช้เป็นมาตรฐานทางจริยธรรม ใช้ความคิดและเหตุผลเปรียบเทียบ ความผิดถูก ชั้นนี้ “ถูก” “ผิด” ขึ้นอยู่กับค่านิยมและความคิดเห็นของบุคคล และชั้นที่ 2 หลักการคุณธรรมสากล (Universal Ethical Principle Orientation) ชั้นนี้เป็นหลักการมาตรฐานจริยธรรมสากล เป็นหลักการเพื่อนมนุษย์ธรรม เพื่อความเสมอภาคในสิทธิมนุษยชน และเพื่อความยุติธรรมของมนุษย์ ชั้นนี้ “ถูก” “ผิด” เป็นสิ่งมโนธรรมของแต่ละบุคคลที่เลือกยึดถือ

4) ทฤษฎีพัฒนาการทางสติปัญญาของบรูเนอร์ (Bruner’s Theory of Discovery Learning)

เจอร์โรม บรูเนอร์ (Jerome Bruner) สนใจเรื่องพัฒนาการทางสติปัญญา ตามทฤษฎีของเพียเจต์ ที่เชื่อว่ามนุษย์เลือกที่จะรับรู้สิ่งที่ตนเองสนใจ และการเรียนรู้เกิดจากกระบวนการค้นพบด้วยตัวเอง บรูเนอร์ เชื่อว่าครูสามารถช่วยพัฒนาให้ผู้เรียนเกิดความพร้อม โดยไม่ต้องรอเวลา การจัดการเรียนการสอนควรมีการจัดเนื้อหาวิชา ที่มีความสัมพันธ์ต่อเนืองกัน มีความลึกซึ้ง ชับซ้อน และกว้างขวางออกไปตามประสบการณ์ของผู้เรียน เนื้อหาในเรื่องเดียวกันอาจสามารถเรียนตั้งแต่ระดับประถมจนถึงมหาวิทยาลัย เรียกว่า Spiral Curriculum²²⁶

บรูเนอร์ แบ่งพัฒนาการทางสติปัญญา ไว้ 3 ประเภท คือ

1) Enactive Representation (แรกเกิด-2 ปี) เด็กจะแสดงการพัฒนาทางสมองหรือทางสติปัญญาด้วยการกระทำ และดำเนินต่อไปตลอดชีวิต วิธีการเรียนรู้ในชั้นนี้

²²⁶ ประพันธ์ศิริ สุเสารัจ, การพัฒนาการคิด (กรุงเทพฯ: 9119 เทคนิคพรินต์ติ้ง, 2551),

เป็นการแสดงออกด้วยการกระทำ เรียกว่า Enactive Mode เป็นวิธีปฏิสัมพันธ์กับสิ่งแวดล้อม โดยการสัมผัสจับต้องด้วยมือ รวมถึงการใช้ปากกับวัตถุสิ่งของรอบตัว โดยจะต้องลงมือกระทำด้วยตนเอง

2) Iconic Representation เป็นขั้นพัฒนาการทางความคิด เกิดจากการมองเห็นและการใช้ประสาทสัมผัส เด็กสามารถถ่ายทอดประสบการณ์ต่าง ๆ ด้วยการมีภาพในใจ พัฒนาการทางด้านความรู้คิดจะเพิ่มตามอายุ เด็กที่โตขึ้นจะสามารถสร้างภาพในใจได้มากขึ้น วิธีการเรียนรู้ในขั้นนี้ เรียกว่า Iconic Mode เมื่อเด็กสามารถสร้างจินตนาการหรือมโนภาพในใจได้ เด็กจะสามารถเรียนรู้สิ่งต่าง ๆ ด้วยการใช้ Iconic Mode ดังนั้นในการเรียนการสอน เด็กสามารถที่จะเรียนรู้การใช้ภาพแทนการสัมผัสจากของจริง เพื่อช่วยขยายการเรียนรู้ให้เพิ่มมากขึ้น โดยเฉพาะเกี่ยวกับความคิดรวบยอด กฎและหลักการ บรูเนอร์เสนอแนะให้นำวัสดุทัศนวิสัยมาใช้ในการสอน ได้แก่ ภาพนิ่ง โทรทัศน์ หรืออื่น ๆ เพื่อช่วยให้เด็กเกิดจินตนาการ รวมทั้งประสบการณ์ที่เพิ่มขึ้น

3) Symbolic Representation เป็นขั้นพัฒนาการทางความคิดที่ผู้เรียนสามารถถ่ายทอดประสบการณ์ หรือเหตุการณ์ต่าง ๆ โดยใช้สัญลักษณ์หรือภาษา บรูเนอร์ ถือว่าการพัฒนาในขั้นนี้ เป็นขั้นสูงสุดของพัฒนาการด้านพุทธิปัญญา เช่น การคิดเชิงเหตุผลหรือการแก้ปัญหา และเชื่อว่าพัฒนาการทางความรู้ความเข้าใจจะควบคู่ไปกับภาษา วิธีการเรียนรู้ในขั้นนี้ เรียกว่า Symbolic Mode จะใช้ในการเรียนได้ เมื่อมีความสามารถที่จะเข้าใจสิ่งที่เป็นามธรรม หรือความคิดรวบยอดที่ซับซ้อน²²⁷

สรุปได้ว่า พัฒนาการของมนุษย์ในด้านต่าง ๆ มีความที่แตกต่างกัน ได้แก่ งานพัฒนาการทางสติปัญญา และพัฒนาการทางจริยธรรม เป็นต้น

1.14.3 การปรับตัว (Adaptation)

การปรับตัวตามแนวคิดของรอย (Roy Adaptation Theory)²²⁸ หมายถึง ผลของความพยายามของบุคคลที่จะปรับสภาพปัญหาให้เหมาะสมกับสภาพแวดล้อม จนเป็นสภาพการณ์ที่บุคคลสามารถอยู่ได้ในสภาพแวดล้อมนั้น ถ้าปรับตัวแล้ว และสามารถอยู่ในสภาพแวดล้อมได้อย่างมีความสุข แสดงว่าบุคคลนั้นมีสุขภาพจิตดี มีแบบแผนการปรับตัวที่ดี การปรับตัวเพื่อจุดมุ่งหมาย เช่น เพื่อการมีชีวิตอยู่รอด เพื่อความสำเร็จในการทำงาน เพื่อเอาชนะตนเอง

²²⁷ พรณีย์ ช.เจนจิต, *จิตวิทยาการเรียนการสอน* (นนทบุรี: เกรทเอ็ดดูเคชั่น, 2550), 83.

²²⁸ C. Roy and H.A. Andrew, *The Roy Adaptation Model* (Connecticut: Appleton & Lange, 1999), 142.

หรืออุปสรรคต่าง ๆ ดังนั้นแต่ละบุคคลก็มีแบบแผนการปรับตัวเป็นของตนเอง แบบแผนนี้แบ่งเป็น 2 ประเภท²²⁹ คือ

1) การปรับตัวที่ปราศจากศิลปะ เป็นการปรับตัวแบบโบราณ (Primitive Adjustment) การปรับตัวแบบนี้ จะเป็นแบบสู้หรือถอยก็ได้ เมื่อบุคคลเกิดความคับข้องใจ จะสู้แต่หากสู้ไม่ได้ จะเลือกการถอยหนีเพื่อความปลอดภัย

2) การปรับตัวที่มีการปรับอย่างเหมาะสมหรือสอดคล้องกับปัญหาหรือสถานการณ์ (Modified Adjustment) การปรับตัวแบบนี้ บุคคลที่เผชิญปัญหาหรือสถานการณ์ที่ไม่พึงปรารถนา จะปรับตัวหรือแก้ไขปัญหา ตลอดทั้งพฤติกรรมให้เหมาะสมกับตนเอง และสอดคล้องกับสถานการณ์

ขณะ ธารณะและคณะ อธิบายว่ามนุษย์มีความต้องการ เป็นแรงจูงใจที่จะหาสิ่งต่าง ๆ มาสนองความต้องการอยู่เสมอ เมื่อบุคคลเผชิญอุปสรรคกีดขวาง ก็เกิดความคับข้องใจ (Frustration) ทำให้ต้องดิ้นรนที่จะลดสภาพความตึงเครียดลง จึงมีกลวิธีในการป้องกันตัวเองช่วยให้ปรับตัวหรือให้ self อยู่ได้ กลวิธีในการปรับตัวมีหลายแบบ แบ่งประเภทการปรับตัวออกได้เป็น 5 แบบ ได้แก่

- 1) การปรับตัวแบบสู้ (Adjustment by Defense)
- 2) การปรับตัวแบบหลบหนี (Adjustment by Isolation)
- 3) การปรับตัวในรูปความกลัวต่าง ๆ (Adjustment Involving Local Fear)
- 4) การปรับตัวในรูปความป่วยไข้ต่าง ๆ (Adjustment by Ailments)
- 5) ความวิตกกังวล (Anxiety)²³⁰

สรุปได้ว่า การปรับตัว เป็นการกระทำของคนเรา ที่ทำให้ความต้องการได้รับการตอบสนอง การขัดเกลาพฤติกรรมให้เข้ากับสิ่งแวดล้อมได้ โดยพยายามหาวิธีการเพื่อลดความเครียด ความวิตกกังวล และมีสุขภาพจิตที่ดี ให้เห็นถึงคุณค่าและความสำคัญของตน

1.14.4 การเปลี่ยนแปลง (Changes)

การเปลี่ยนแปลง เป็นการทำให้สิ่งต่าง ๆ เปลี่ยนไปจากที่เป็นอยู่เดิม ไม่เจาะจงวิธีการ ทิศทาง หรืออัตราความเร็ว เช่น การเปลี่ยนแปลงทางสังคมเกี่ยวข้องกับการพัฒนา

²²⁹ อารีญา เลหาสุรโยธิน, เอกสารประกอบการสอนจิตวิทยาาร่วมสมัย (กรุงเทพฯ: มหาวิทยาลัยหอการค้าไทย, 2551), 4.

²³⁰ ขณะ ธารณะ, อัมพร ศรีประเสริฐสุข และ ญาณินี ภูพัฒน์, “การศึกษาภาวะสุขภาพจิตของ ผู้สูงอายุกรณีศึกษาผู้สูงอายุในค่ายบูรฉัตร ราชบุรี” (หลักสูตรจิตวิทยาอุตสาหกรรมและองค์การ คณะมนุษยศาสตร์และสังคมศาสตร์ มหาวิทยาลัยราชภัฏสวนดุสิต, 2553), 23-25.

ชุมชน แผนพัฒนา ความทันสมัย การพัฒนาสังคม ผลกระทบต่อสังคม การพัฒนาสังคมของชุมชน เป็นต้น ปกติการเปลี่ยนแปลงทางสังคม ทำให้เกิดการเปลี่ยนแปลง 3 ด้าน ได้แก่ ด้านเศรษฐกิจ ด้านสังคม และด้านวัฒนธรรม ปัจจัยที่มีผลต่อการเปลี่ยนแปลง คือ สภาพแวดล้อม ธรรมชาติ และประชากร การพัฒนาเศรษฐกิจ ทัศนคติ ความเชื่อของคนในสังคม การเคลื่อนไหวทางสังคม กระบวนการทางวัฒนธรรม การประดิษฐ์คิดค้นสิ่งใหม่ ๆ²³¹

ทฤษฎีการเปลี่ยนแปลงทางสังคม สามารถจำแนกได้ดังนี้

1) ทฤษฎีวิวัฒนาการ (Evolutionary Theory) เป็นแนวความคิดที่ได้รับอิทธิพลจากทฤษฎีวิวัฒนาการทางชีววิทยาของชาร์ลส์ ดาร์วิน (Charles Darwin) ซึ่งกล่าวว่า การเปลี่ยนแปลงของสังคม เป็นกระบวนการที่มีการเปลี่ยนแปลงอย่างเป็นขั้นตอนตามลำดับ จากขั้นหนึ่งไปสู่อีกขั้นหนึ่ง ในลักษณะที่มีการพัฒนาและก้าวหน้า มีการเปลี่ยนแปลงจากสังคมที่มีรูปแบบเรียบง่ายไปสู่ที่สลับซับซ้อนมากขึ้น และมีความเจริญก้าวหน้าไปเรื่อย ๆ จนเกิดเป็นสังคมที่มีความสมบูรณ์

2) ทฤษฎีความขัดแย้ง (Conflict Theory) เป็นแนวความคิดที่มีข้อสมมุติฐานที่ว่า พฤติกรรมของสังคม สามารถเข้าใจได้จากความขัดแย้งระหว่างกลุ่มและบุคคลต่าง ๆ โดย Coser มองว่า ความขัดแย้งก่อให้เกิดผลทั้งทางบวกและทางลบ ความขัดแย้งเป็นส่วนหนึ่งของกระบวนการขัดเกลาทางสังคม ไม่มีกลุ่มทางสังคมใดที่มีความสมานสามัคคีอย่างสมบูรณ์ เพราะความขัดแย้งเป็นส่วนหนึ่งของสถานะของมนุษย์ ทั้งในความเกลียดและความรักต่างมีความขัดแย้ง ความขัดแย้งสามารถแก้ปัญหาความแตกแยก และทำให้เกิดความสามัคคีภายในกลุ่มได้ เพราะในกลุ่มมีทั้งความเป็นมิตรและความเป็นศัตรูอยู่ด้วยกัน

3) ทฤษฎีโครงสร้าง-หน้าที่ (Structural-functional Theory) แนวความคิดในการพัฒนาทฤษฎีโครงสร้าง-หน้าที่ มาจากแนวความคิดทางชีววิทยา Merton ได้จำแนกหน้าที่ทางสังคม คือหน้าที่หลัก (Manifest) หน้าที่รอง (Latent) หน้าที่ที่ไม่พึงปรารถนา (Dysfunctional) หน้าที่บางโครงสร้างของสังคมอาจมีประโยชน์ต่อคนส่วนใหญ่ แต่บางส่วนอาจได้รับประโยชน์น้อยหรืออาจไม่ได้รับผลประโยชน์เลย รวมถึงอาจมีบางกลุ่มหรือบางส่วนของสังคม ได้รับผลเสียจากการทำงานของโครงสร้างสังคมนั้นได้

4) ทฤษฎีจิตวิทยา-สังคม (Social-Psychological Theory) ตามแนวคิดของ McClelland คิดว่า การเปลี่ยนแปลงทางเศรษฐกิจ เป็นผลมาจากการพัฒนาด้านเศรษฐกิจ เน้นศึกษาตัวแปรด้านแรงจูงใจในความสำเร็จ (Achievement Motivation) ซึ่งหมายถึงความสำเร็จ

²³¹ ศรีเรือน แก้วกังวาน, จิตวิทยาพัฒนาการชีวิตทุกช่วงวัย (เล่ม1) แนวคิดเชิงทฤษฎี-วัยเด็ก ตอนกลาง (กรุงเทพฯ: สำนักพิมพ์แห่งมหาวิทยาลัยธรรมศาสตร์, 2553), 83.

ทางเศรษฐกิจของบุคคล และเสนอแนวคิดว่าการพัฒนาเศรษฐกิจของสังคมในอดีตและปัจจุบัน เป็นผลมาจากแรงจูงใจในความสำเร็จของบุคคล หากคนในสังคมมีแรงจูงใจในความสำเร็จจากการพัฒนาทางเศรษฐกิจก็就会有ความเจริญก้าวหน้าตามไปด้วย และเสนอวิธีการสร้างแรงจูงใจในความสำเร็จ ด้วยการเรียนรู้ โดยสร้างแรงกระตุ้นทั้งภายในและภายนอก ดังนั้น ในการจัดการศึกษา และการเลี้ยงดูเด็ก ควรปูพื้นฐานเพื่อเสริมสร้างแรงจูงใจในความสำเร็จของบุคคล²³²

โดยสรุป การเปลี่ยนแปลง เป็นการทำให้สิ่งต่าง ๆ เปลี่ยนไปจากที่เป็นอยู่เดิม โดยอาศัยปัจจัยสภาพแวดล้อม ธรรมชาติ และประชากร การพัฒนาเศรษฐกิจ ทัศนคติ ความเชื่อ การเคลื่อนไหวทางสังคม กระบวนการทางวัฒนธรรม และการประดิษฐ์คิดค้นสิ่งใหม่ ๆ

1.14.5 ปัจจัยที่มีอิทธิพลต่อการพัฒนาการ (Factors that influence development)

ในทุกช่วงอายุมนุษย์ จะมีการเปลี่ยนแปลงอย่างต่อเนื่อง ทั้งทางด้านร่างกาย ซึ่งเป็นการเปลี่ยนแปลงภายในร่างกายมนุษย์ การที่อวัยวะมีการเจริญเติบโต มีการพัฒนาโครงสร้าง และหน้าที่ต่าง ๆ ของอวัยวะ ยังมีปัจจัยอื่นที่มีอิทธิพลต่อการเปลี่ยนแปลง มีผลทำให้มนุษย์มีความแตกต่างกัน ทั้งรูปร่างหน้าตา ความรู้สึกนึกคิด และพฤติกรรมที่แสดงออก บุคคลแต่ละคนมีความแตกต่างกัน ทั้งด้านการเจริญเติบโตของร่างกาย การมีวุฒิภาวะในแต่ละวัย และการเรียนรู้ ส่งผลให้บุคคลมีพฤติกรรมแตกต่างกัน ความแตกต่างกันขึ้นอยู่กับปัจจัย 4 ประการ²³³ ดังนี้

- 1) ปัจจัยด้านชีวภาพ (Biological Forces) มีอิทธิพลต่อการพัฒนาการของมนุษย์ ตั้งแต่ในระยะก่อนคลอด คือพันธุกรรมและปัจจัยที่สัมพันธ์กับสุขภาพ
- 2) ปัจจัยด้านจิตใจ (Psychological Forces) มีผลต่อกระบวนการเปลี่ยนแปลงพฤติกรรมในช่วงอายุนั้น ๆ
- 3) ปัจจัยด้านสังคมและวัฒนธรรม (Sociocultural Forces) ได้แก่ สัมพันธภาพระหว่างบุคคล สิ่งแวดล้อมในสังคม วัฒนธรรม และความแตกต่างของบุคคล
- 4) ปัจจัยที่เกี่ยวข้องกับวงจรชีวิต (Life-cycle forces) ได้รับอิทธิพลมาจากปัจจัยด้านชีวภาพ ด้านจิตใจ และด้านสังคมและวัฒนธรรม เป็นความแตกต่างระหว่างบุคคล มีพื้นฐานมาตั้งแต่ระดับของพันธุกรรม สิ่งแวดล้อม และการอบรมเลี้ยงดู เมื่อมีสถานการณ์เกิดขึ้น บุคคลจะให้ความหมายของสถานการณ์แตกต่างกันตามความคิดและประสบการณ์²³⁴

²³² J. P. Guilford, **Social change theory** (Glenview: Scott Foreman, 1988), 1-4.

²³³ V. R. Kall and C. J. Cavanaugh, **Human Development** (California: Brooke Publishing Company, 1996), 211.

²³⁴ ศรีเรือน แก้วกังวาน, **จิตวิทยาพัฒนาการชีวิตทุกช่วงวัย (เล่ม1) แนวคิดเชิงทฤษฎี-วัยเด็ก ตอนกลาง** (กรุงเทพฯ: สำนักพิมพ์แห่งมหาวิทยาลัยธรรมศาสตร์, 2553), 83.

โดยสรุป พัฒนาการของมนุษย์ บุคคลแต่ละคนมีพัฒนาการที่แตกต่างกัน อันเป็นผลมาปัจจัยต่าง ๆ คือ ปัจจัยด้านชีวภาพ ปัจจัยด้านจิตใจ ปัจจัยด้านสังคมวัฒนธรรมและ ปัจจัยวงจรชีวิต

1.14.6 จิตวิทยาการพัฒนารวัยเด็ก (Child Developmental)

จิตวิทยาการพัฒนารวัยเด็ก สามารถแบ่งเป็น 3 ช่วง ดังนี้

1) วัยเด็กตอนต้น หรือวัยเด็กเล็ก หรือเด็กอนุบาล (ช่วงอายุ 3-5 ปี) เป็นวัยที่มีความก้าวหน้าทางพัฒนาการในทุกด้าน อยากรู้อยากเห็น เริ่มพึ่งตนเอง อยากรู้อยากเห็นของตัวเอง ชอบปฏิบัติ ชอบคิดสร้างสรรค์เจริญสูงสุด

1.1) พัฒนาการทางร่างกาย เป็นวัยที่สามารถควบคุมร่างกายและอวัยวะต่าง ๆ ได้ตามความต้องการของตน จึงสามารถทำกิจกรรมหลาย ๆ อย่างได้ด้วยตนเอง ชอบที่จะกระโดดโลดเต้น ปีนป่าย เพื่อฝึกการควบคุมร่างกาย ให้เกิดความชำนาญมากขึ้น ผู้ใหญ่เรียกรวัยนี้ว่า เป็น วัยซน เด็กชายโตกว่าเด็กหญิง

1.2) พัฒนาการทางอารมณ์ เด็กวัยนี้จะเริ่มเรียนรู้การแสดงพฤติกรรมตอบสนอง อารมณ์ จากคนใกล้ชิด มักจะมีธรรมชาติของอารมณ์เหมือนวัยเด็กตอนต้น คือแสดงออกอย่างเปิดเผย ไม่ซับซ้อน แปรปรวนได้ง่าย

1.3) พัฒนาการทางสังคม เป็นวัยที่ต้องมีการปรับตัวและเรียนรู้ วิธีการสร้าง ความสัมพันธ์กับเพื่อนใหม่และบุคคลแวดล้อม เด็กเรียนรู้ในการแสดงพฤติกรรมที่ทำให้คนอื่นยอมรับและปฏิบัติตามกฎระเบียบข้อบังคับของสังคม เด็กวัยนี้ยึดตนเป็นศูนย์กลาง เช่น อยากรู้อยากเห็น ในสิ่งที่ตนต้องการ โดยไม่คำนึงว่าคนอื่นจะพูดเรื่องใด

1.4) พัฒนาการทางสติปัญญา เด็กวัยนี้จะมีพัฒนาการทางภาษาอย่างต่อเนื่อง สามารถใช้ภาษาในรูปแบบของประโยคได้ ชอบเลียนแบบภาษาพูด และลักษณะท่าทางจากผู้ใหญ่ ลักษณะเด่นของเด็กวัยนี้คือ อยากรู้อยากเห็น ช่างสงสัย ชอบจินตนาการ มักแสดงออกด้วยการซักถาม เช่น ทำไม อะไร อย่างไร เป็นต้น ด้านความจำยังอยู่ในวงจำกัด เช่น จำสีได้เพียงแม่สี เป็นต้น

2) วัยเด็กตอนกลาง หรือเด็กระดับประถมศึกษาตอนต้น (ช่วงอายุ 6-9 ปี) พัฒนาการของเด็กวัยนี้เปลี่ยนแปลงจากเดิมไม่มากนัก มีพัฒนาการอย่างช้า ๆ ได้แก่

2.1) พัฒนาการทางร่างกาย เด็กจะมีความคล่องแคล่วว่องไวในการเคลื่อนไหว มากขึ้นกว่าเดิม สามารถบังคับกล้ามเนื้อทั้งใหญ่และย่อยดีขึ้น เด็กชอบเล่น ไม่ค่อยอยู่นิ่ง ร่างกายโตช้ากว่าวัยอนุบาล เด็กชายและเด็กหญิงจะมีขนาดส่วนสูงและน้ำหนักใกล้เคียงกัน

2.2) พัฒนาการทางอารมณ์ เด็กเริ่มมีการควบคุมทางอารมณ์ได้บ้าง ลักษณะ อารมณ์ของเด็กวัยนี้ จะเต็มไปด้วยความสนุกสนาน มีความสุขกับการได้ทำกิจกรรมต่าง ๆ

ร่วมกับเพื่อน จนบางครั้งขาดความรับผิดชอบที่ได้รับมอบหมาย ผู้ใหญ่จึงมักเรียกเด็กวัยนี้ว่า วัยสนุกสนาน

2.3) พัฒนาการทางสังคม เด็กยังไม่มี การแบ่งกลุ่มทางเพศ ในการทำกิจกรรมอย่างชัดเจน เริ่มลดการยึดตัวเองเป็นศูนย์กลางแห่งความคิดและการกระทำลง เริ่มให้ความสำคัญกับกลุ่มเพื่อน รักพวกพ้อง เพื่อนในวัยเดียวกันจะเริ่มมีบทบาทต่อทัศนคติและความคิดของเด็กมากขึ้นกว่าเดิม

2.4) พัฒนาการทางสติปัญญา เด็กเริ่มเรียนรู้และมีประสบการณ์เพิ่มขึ้น รู้จักใช้เหตุผลในการตัดสินใจเลือกทำในสิ่งที่สนใจ มีความรับผิดชอบมากขึ้น สามารถจดจำสิ่งที่เรียนรู้ไปแล้วได้อย่างแม่นยำ สามารถเรียงลำดับ ตัวเลขไม่มากนักได้ รู้จักแยกแยะสีได้มากกว่าวัยเด็กตอนต้น

3) วัยเด็กตอนปลาย หรือเด็กระดับประถมศึกษาตอนปลาย (ช่วง อายุ 10-12 ปี) เป็นช่วงเวลาที่สำคัญของวัยเด็ก เนื่องจากเป็นวัยที่มีการเปลี่ยนแปลงที่ชัดเจน ในทุกด้าน ดังนี้

3.1) พัฒนาการทางร่างกาย ร่างกายของวัยนี้จะมีการเปลี่ยนแปลงอย่างรวดเร็วอีกครั้งหนึ่ง โดยเฉพาะผู้หญิงมีการเปลี่ยนแปลงที่รวดเร็วกว่าผู้ชาย เมื่ออายุประมาณ 10 ปี ครึ่ง ขณะที่เด็กชายจะเริ่มการเปลี่ยนแปลงเมื่อ อายุ 12 ปีครึ่ง บางครั้งเรียกวัยนี้อีกอย่างว่า วัยเตรียมเข้าสู่วัยรุ่น

3.2) พัฒนาการทางอารมณ์ เด็กวัยนี้จะสามารถควบคุมและเรียนรู้การแสดงออกทางอารมณ์ที่สังคมยอมรับ เริ่มมีความวิตกกังวลและความเครียด เนื่องจากปัญหาและการได้รับการยอมรับในกลุ่ม หรือแม้การแข่งขันในด้านการเรียนกับเพื่อน จนดูเหมือนว่าเด็กในวัยนี้หงุดหงิดได้ง่าย

3.3) พัฒนาการทางสังคม เด็กเริ่มมีการแบ่งกลุ่มระหว่างเพศหญิงและเพศชาย อย่างเด่นชัด จะเลือกทำกิจกรรมที่เหมาะสมของเพศของตน เพื่อนวัยเดียวกันจะมีอิทธิพลต่อความคิดและการกระทำมากขึ้น จึงควรให้คำแนะนำเกี่ยวกับการคบหาเพื่อนของเด็ก

3.4) พัฒนาการทางสติปัญญา เด็กวัยนี้มีระดับทางสติปัญญาที่เพิ่มขึ้นอีกระดับหนึ่ง เริ่มมีจินตนาการกว้างไกลขึ้น สามารถเปรียบเทียบได้เข้าใจ ความสัมพันธ์และความแตกต่างของสิ่งรอบตัว เข้าใจในความสัมพันธ์ของตัวเลขมากขึ้น และมีความจำที่แม่นยำขึ้นกว่าเดิม²³⁵

²³⁵ Paul B. Baltes, "Theoretical propositions of life-span development psychology: on the dynamics between growth and decline," *Developmental Psychology*, 23 (1987): 611-626.

1.14.7 จิตวิทยาการพัฒนาการวัยรุ่น (Adolescence Developmental)

วัยรุ่น (Adolescence) มาจากคำกริยาในภาษาละตินว่า “Adolescere” หมายถึง “การก้าวไปสู่วุฒิภาวะ” (To go into Maturity) วัยรุ่นเป็นวัยที่มีอายุประมาณ 12-18 ปี เป็นวัยที่มีการเปลี่ยนแปลงทางกายทั้งภายในและภายนอก นำไปสู่ความสมบูรณ์ทางเพศที่พร้อมในการสืบพันธุ์ พร้อมกับการเปลี่ยนแปลงด้านอื่น ๆ วัยรุ่นจึงเป็นวัยหัวเลี้ยวหัวต่อที่สำคัญของชีวิต ต้องการการปรับตัวอย่างมาก เด็กวัยนี้ต้องประสบกับความยุ่งยาก มีปัญหาและความลำบากในการปรับตัว จึงอาจเรียกว่า “วัยวิกฤติกาล” (Critical-period) หรือ “วัยแห่งพายุบูแคม” (Strom & Stress) มีพัฒนาดังนี้

1) วัยรุ่นตอนต้น หรือระดับมัธยมศึกษาตอนต้น (ช่วงอายุ 13-15 ปี) เป็นวัยซึ่งอยู่ในระดับมัธยมศึกษาตอนต้น ลักษณะทั่วไป เด็กผู้หญิงจะเข้าสู่วัยรุ่นก่อนเด็กผู้ชาย คือจะย่างเข้าสู่วัยรุ่นเมื่ออายุประมาณ 12-13 ปี ส่วนเด็กผู้ชายเตรียมเข้าสู่วัยรุ่น อายุประมาณ 13-15 ปี วัยนี้บางทีเรียกว่า “วัยก่อนวัยรุ่น” (Puberty) คือระยะก่อนวัยหนุ่มสาว ลักษณะทางเพศจะปรากฏเด็กวัยนี้จะดูแลตัวเองทำอะไรขาดใจไม่เรียบร้อย ต้องการอาหารที่มีประโยชน์ เพื่อช่วยการเจริญเติบโต

1.1) พัฒนาการทางกาย ร่างกายของเด็กจะสูงขึ้น มีน้ำหนักเพิ่มขึ้น แขนยาว มือใหญ่ขึ้น เด็กผู้หญิง จะมีตะโพกผาย หน้าอกขยาย มีขนขึ้นที่อวัยวะเพศ มีประจำเดือน ส่วนเด็กผู้ชายมีกล้ามเนื้อใหญ่ กว้างและแข็งแรงขึ้น มีขนตามแขน หน้าแข้ง เสียงจะห้าวแตก จะมีน้ำอสุจิ และจะมีการสำเร็จความใคร่ด้วยตนเอง ทั้งเด็กผู้ชายและเด็กผู้หญิง มีภาวะพร้อมที่จะเป็นพ่อคนและแม่คนได้

1.2) พัฒนาการทางอารมณ์ เด็กวัยนี้มักจะเป็นคนเจ้าอารมณ์ อารมณ์ไม่คงที่ ปั่นป่วน เปลี่ยนแปลงง่าย หงุดหงิดง่าย เครียดง่าย โกรธง่าย อาจเกิดอารมณ์ซึมเศร้าโดยไม่มีสาเหตุได้ง่าย อาจทำให้เกิดพฤติกรรมเกเร ก้าวร้าว มีผลต่อการเรียนและการดำเนินชีวิต ในวัยรุ่นตอนต้น การควบคุมอารมณ์ยังไม่ดีนัก แต่จะดีขึ้นเมื่ออายุมากขึ้น อารมณ์เพศวัยนี้จะมีมาก ทำให้มีความสนใจเรื่องทางเพศ หรือมีพฤติกรรมทางเพศ เช่น การสำเร็จความใคร่ด้วยตนเองซึ่งเป็นเรื่องปกติ แต่พฤติกรรมบางอย่างอาจเป็นปัญหา เช่น เบี่ยงเบนทางเพศ กามวิปริต หรือการมีเพศสัมพันธ์ ในวัยรุ่น เกิดความสับสนในบทบาทของตน จึงเกิดความข้องคับใจ วิตกกังวล กำลังหาเอกลักษณ์ประจำตน (Identity) และบทบาทของตนเอง ความต้องการของเด็ก คือต้องการความรักความเข้าใจ ต้องการคำแนะนำชี้แจงเรื่องเพศ และการเปลี่ยนแปลงทางร่างกาย ต้องการการยอมรับและคำยกย่องชมเชย ต้องการอาหาร การออกกำลังกาย การพักผ่อนอย่างพอเพียง และต้องการทำกิจกรรมที่ส่งเสริมความคิดริเริ่มสร้างสรรค์

1.3) พัฒนาการทางสังคม เด็กผู้ชายและเด็กผู้หญิงมักจะแยกกันเล่น แต่ก็เริ่มสนใจ ซึ่งกันและกันโดยไม่กล้าเปิดเผย สนใจการเล่นรวมเป็นกลุ่ม จะปฏิบัติตามกฎของกลุ่ม และจะเลียนแบบสมาชิกในกลุ่ม ไม่ว่าจะเป็นการแต่งกาย การพูดจา กิริยาท่าทาง เนื่องจากเด็กวัยนี้มักจะขาดความมั่นใจ และต้องการให้เป็นที่ยอมรับของกลุ่ม การกระทำและความต้องการจึงมักจะขัดแย้งกับความต้องการของพ่อแม่และผู้ใหญ่เสมอ

1.4) พัฒนาการทางสติปัญญา เด็กวัยนี้มีเหตุผลและควบคุมตนเองได้ดีขึ้น รู้จักอดทนในการคบเพื่อน ช่วงความสนใจนานขึ้น สามารถปรับตัวให้เข้ากับสถานการณ์ใหม่ ๆ ได้กว้างขวางขึ้น เด็กเข้าใจสิ่งที่เป็นนามธรรมมากขึ้น โดยเฉพาะคำพูด เข้าใจ และรู้จักพูดถ้อยคำที่ลึกซึ้ง ถ้อยคำเปรียบเทียบดีขึ้น เฉลียวฉลาดมากขึ้น แต่บางครั้งก็ฝืนกลางวัน เพื่อการชดเชยสิ่งที่ขาด

2) วัยรุ่นตอนกลาง หรือระดับมัธยมศึกษาปลาย (ช่วงอายุ 15-18 ปี) เด็กจะเข้าสู่วัยรุ่นเมื่ออายุ 15-18 ปี เป็นระยะที่เด็กกำลังเรียนในชั้นมัธยมศึกษาตอนปลาย เด็กวัยรุ่นค้นหาลักษณะประจำและบทบาทที่แท้จริงของตน ทั้งที่บ้านและทางโรงเรียน วัยรุ่นจึงเปลี่ยนแปลงพฤติกรรมของตนสู่ผู้ใหญ่ แต่ถ้าหาลักษณะประจำตนไม่ได้ และไม่ทราบบทบาทที่แท้จริงของตน จะเกิดความสับสนในบทบาทและปรับตัวไม่ได้ โดยเฉพาะเกี่ยวกับเพศและอาชีพ บางกรณีที่เด็กปรับตัวไม่ได้ เด็กจะรับบทบาทที่ไม่พึงประสงค์และเป็นอันตรายมาเป็นของตน เช่น ติดยาเสพติด ซึ่งเด็กรู้สึกว่าเป็นหนทางที่จะแสวงหาความหมายให้กับชีวิตได้

2.1) พัฒนาการทางกาย ร่างกายของเด็กจะเติบโตเป็นผู้ใหญ่เต็มที่ มีน้ำหนัก และส่วนสูงมากที่สุด กระดูกแข็งแรง ผิวพรรณผ่องใส ต่อมต่าง ๆ ทำหน้าที่มากขึ้น วัยนี้เริ่มพิถีพิถันเรื่องความงาม เด็กจะสนใจรูปร่าง หน้าตาและการแต่งกายมาก

2.2) พัฒนาการทางอารมณ์ วัยนี้ต้องการอิสรภาพมากขึ้น มักจะแสดงอาการแข็งกร้าว เมื่อถูกจำกัดเสรีภาพ มักมีอารมณ์เพื่อฝันเกี่ยวกับอนาคต เช่น อาชีพ การแต่งงาน เด็กวัยนี้ปรับตัวได้ดีขึ้น อารมณ์สุขุมเยือกเย็น กล้าเผชิญ ความจริงมากขึ้น

2.3) พัฒนาการทางสังคม เด็กวัยนี้พอใจที่จะอยู่ในกลุ่มเพศเดียวกัน และทำตามกลุ่ม นิยม คลั่งไคล้อะไรที่เหมือนกัน ไม่ค่อยสนิทสนมคลุกคลีกับพ่อแม่พี่น้อง แต่จะสนใจเพื่อน ใช้เวลากับเพื่อน มีกิจกรรมนอกบ้านมาก ไม่อยากไปไหนกับที่บ้าน เริ่มสนใจเพศตรงข้าม การอยู่ในเพศเดียวกันจะพัฒนาไปสู่กลุ่มต่างเพศอย่างค่อยเป็นค่อยไป คือ เมื่อมีการร่วมกิจกรรม วัยรุ่นแต่ละกลุ่มที่เป็นคนละเพศจะมาพบปะกัน วัยรุ่นจึงอยู่ในฐานะสมาชิกของกลุ่มที่รู้จักกัน เริ่มจับคู่ เริ่มมีนัด สามารถปรับตัวเองให้เข้ากับกฎเกณฑ์กติกาของกลุ่มของสังคมได้ดี มีความสามารถในทักษะสังคม การสื่อสารเจรจา การแก้ปัญหา การประนีประนอม การยืดหยุ่น และการทำงานร่วมกับผู้อื่น

2.4) พัฒนาการทางสติปัญญา พัฒนาการทางสมองเกือบเท่าผู้ใหญ่เป็นวัยที่เริ่มมี แนวทางชีวิตสำหรับตัวเอง มักสนใจเกี่ยวกับศีลธรรมจรรยา แต่ยังไม่สามารถตัดสินใจอะไรได้ เนื่องจากขาดประสบการณ์ เป็นวัยที่แสวงหาลักษณะประจำตนเพื่อเลือกและเตรียมตัวสำหรับอาชีพ

1.14.8 จิตวิทยาพัฒนาการวัยผู้ใหญ่ (Adults Developmental)

วัยผู้ใหญ่ เป็นเวลายาวนานโดยเฉลี่ย 50 ถึง 65 ปี นักจิตวิทยาพัฒนาการแบ่งช่วงวัยผู้ใหญ่ออกเป็น 2 ช่วงคือ วัยผู้ใหญ่ตอนต้นและวัยผู้ใหญ่ตอนกลาง

1) วัยผู้ใหญ่ตอนต้น (Early Adulthood)

วัยผู้ใหญ่ตอนต้น ประมาณอายุ 25 ถึง 40 ปี เป็นระยะที่ความเจริญเติบโตพัฒนาเต็มที่สมบูรณ์ อวัยวะทุกส่วนทำงานอย่างมีประสิทธิภาพ มักมีร่างกายแข็งแรง ด้านอารมณ์เข้าถึงภาวะอารมณ์แบบผู้ใหญ่ มีความคับข้องใจน้อย ควบคุมอารมณ์ได้ดีขึ้น มีความเข้าใจและมีความมั่นคงทางจิตใจดีกว่าระยะวัยรุ่น ด้านความสัมพันธ์กับผู้อื่นหรือพัฒนาการทางสังคมให้ความสัมพันธ์กับกลุ่มเริ่มลดน้อยลง เปลี่ยนมาสู่การมีสัมพันธ์ภาพและผูกพันกับเพื่อนต่างเพศแบบคู่ชีวิต จุดศูนย์กลางของสัมพันธ์ภาพคือครอบครัว ส่วนผู้ใหญ่ที่ยังไม่มีคู่ครองและครอบครัว ยังคงให้ความสำคัญต่อกลุ่มเพื่อนร่วมวัย แต่ความเข้มของความสัมพันธ์น้อยลง จำนวนสมาชิกของกลุ่มมักจะน้อยลงด้วย

2) วัยผู้ใหญ่วัยกลางคน (Middle Age)

วัยกลางคน อายุประมาณ 40 ถึง 65 ปี เป็นช่วงหัวเลี้ยวหัวต่อระหว่างความเป็นหนุ่มสาวและการเข้าสู่วัยชรา สมรรถภาพทางกายเป็นไปในทางเสื่อมถอย การเปลี่ยนแปลงทางกายมีผลกับอารมณ์ จิตใจและสัมพันธ์ภาพกับบุคคลอื่น ทั้งหญิงและชายวัยกลางคนต้องปรับตัวต่อสภาพเพื่อเป็นวัยกลางคนที่มีความสุข การปรับตัวที่สำคัญ เช่น การปรับตัวทางอาชีพ ปรับตัวในบทบาทสามีภรรยา ปรับตัวต่อการตายของคู่สมรส ความเป็นหม้าย การปรับตัวชีวิตทางเพศและการเปลี่ยนวัยของชาย การปรับตัวต่อภาวะวิกฤตวัยกลางคนหญิง ในด้านความสัมพันธ์เปลี่ยนไประยะนี้วัยกลางคนมีความสัมพันธ์กับบุตรธิดาและคนวัยต่าง ๆ แตกต่างไปจากเมื่อยังเป็นเด็กเล็ก คนวัยกลางคนต้องดูแลพ่อแม่ซึ่งเข้าสู่วัยชรา อารมณ์ประจำวัยมีหลายอย่าง เช่น อารมณ์อยากกลับไปเป็นหนุ่มสาว อารมณ์เศร้า และลักษณะอารมณ์หญิงกลางคนเมื่อหมดระดู

ช่วงวัยกลางคนเป็นช่วงที่มองตนจากภายในมากขึ้น เปลี่ยนแปลงภาพพจน์เกี่ยวกับตนเอง วัยกลางคนต้องสามารถพัฒนาตนเองให้เข้าถึงวุฒิภาวะทางจิตใจให้มากที่สุด เพื่อเป็นฐานสำหรับการเผชิญกับปัญหาประจำวัยและการปรับตัวที่เหมาะสม ความสนใจของวัยกลางคนเป็นแนวลึก ควรมีกิจกรรมที่เป็นงานอดิเรก เพื่อผ่อนคลายความตึงเครียดและเตรียมตัวเตรียมใจเข้าสู่วัยชราด้วยความสุขในด้านต่าง ๆ เช่น การดูแลรักษาสุขภาพ ที่อยู่อาศัย เงินทอง เป็นต้น

1.14.9 จิตวิทยาพัฒนาการวัยชรา (Old Developmental)

1) วัยชราเป็นระยะสุดท้ายของชีวิต บางคนอาจมีชีวิตถึงวัยชรา พัฒนาการในวัยชรา ตรงกันข้ามกับวัยเด็ก คือเป็นความเสื่อมโทรม (Deterioration) และซ่อมแซมส่วนที่สึกหรอ ไม่ใช่การเจริญงอกงาม วัยชราเริ่มตั้งแต่ประมาณอายุ 65 ปีเป็นต้นไป

1.1) พัฒนาการด้านร่างกาย เกิดการเปลี่ยนแปลงในทุกระบบลักษณะเสื่อมถอย การเปลี่ยนแปลงภายนอกคือ ผมเปลี่ยนเป็นสีขาวมากขึ้น มีรอยเหี่ยวย่นบนใบหน้า หลังโก่ง กล้ามเนื้อหย่อนสมรรถภาพ เคลื่อนไหวร่างกายช้าลง การทรงตัวไม่ดี การได้ยินเสื่อมลง การเปลี่ยนแปลงภายในร่างกายที่สำคัญ คือ ความยืดหยุ่นตัวของเส้นเลือดลดลง มีการเปลี่ยนแปลงของเซลล์ต่าง ๆ มีการเปลี่ยนแปลงของระดับฮอร์โมนในร่างกาย เป็นต้น

1.2) พัฒนาการทางด้านอารมณ์ของผู้สูงอายุ ยังคงมีอารมณ์รักในบุคคลอันเป็นที่รัก โดยเฉพาะสมาชิกในครอบครัว ได้แก่ คู่สมรส บุตร หลาน และเมื่อเกิดการสูญเสียจะมีความเศร้าโศก มีผลกระทบต่อจิตใจ สุขภาพกายและพฤติกรรมค่อนข้างมาก มีอารมณ์เหงาว่าเหว่ บางรายอาจรู้สึกคุณค่าของตนลดลง เนื่องจากต้องพึ่งพาบุตรหลาน รู้สึกว่าเป็นภาระของคนอื่น มักแสดงอาการหงุดหงิด น้อยใจต่อบุตรหลาน²³⁶

1.3) พัฒนาการทางด้านสังคม ทฤษฎีพัฒนาบุคลิกภาพของอิริคสัน ผู้สูงอายุอยู่ในขั้นพัฒนาการขั้นที่ 8 คือ ความมั่นคงและความหมดหวัง (Integrity vs. Despair) เป็นวัยที่สุขุม รอบคอบ ฉลาด ยอมรับความจริง ภูมิใจในการถ่ายทอดประสบการณ์ให้บุตรหลานและคนรุ่นหลัง มีความมั่นคงในชีวิต ตรงข้ามกับผู้สูงอายุที่ล้มเหลว จะไม่พอใจในชีวิตที่ผ่านมา ไม่ยอมรับสภาพที่เปลี่ยนแปลงไป รู้สึกคับข้องใจท้อแท้ในชีวิต

1.4) พัฒนาการทางด้านสติปัญญา เมื่อเข้าสู่วัยผู้สูงอายุ สมรรถนะจะฝ่อและมีน้ำหนักลดลง เลือดมาเลี้ยงสมองได้น้อย มีภาวะความดันโลหิตสูง เซลล์ประสาทตายเพิ่มขึ้น และจำนวนเซลล์ลดลงตามอายุ ทำให้สมองเสื่อมหรือถูกทำลายไป โดยเฉพาะส่วนที่เรียกว่า Gray Matter มักพบอาการความจำเสื่อม โดยเฉพาะความจำในเหตุการณ์ปัจจุบัน (Recent memory) และความจำ เฉพาะหน้า (Immediate memory) แต่ความจำในอดีต (Remote memory) จะไม่เสีย²³⁷

²³⁶ ศรีเรือน แก้วกังวาน, จิตวิทยาพัฒนาการชีวิตทุกช่วงวัย (เล่ม 2) วัยรุ่น-วัยสูงอายุ, (กรุงเทพฯ : สำนักพิมพ์มหาวิทยาลัยธรรมศาสตร์, 2553), 150.

²³⁷ Paul B. Baltes, Theoretical propositions of life-span development psychology: on the dynamics between growth and decline. (*Developmental Psychology*, 23, 1987), 611-626.

จากแนวคิดเกี่ยวกับจิตวิทยาพัฒนาการ (Development psychology) ของนักวิชาการที่ พอสรุปลงความรู้นี้แนวคิดจิตวิทยาพัฒนาการ ว่าเป็นวิชาที่ศึกษาเกี่ยวกับหลักทั่วไปของพัฒนาการ พัฒนาการของมนุษย์ การปรับตัว การเปลี่ยนแปลง ปัจจัยที่มีอิทธิพลต่อพัฒนาการ พัฒนาการวัยเด็ก พัฒนาการวัยรุ่น พัฒนาการวัยผู้ใหญ่ และพัฒนาการวัยชรา

1.15 แนวคิดเกี่ยวกับจิตวิทยาสังคม (Social Psychology)

จิตวิทยาสังคม (Social Psychology) มีนักการศึกษาหลายท่าน ได้ศึกษาจิตวิทยาสังคม ประกอบด้วย ความเกี่ยวข้องสัมพันธ์กัน ปทัสถานทางสังคม เจตคติ การขัดเกลาทางสังคม การเรียนรู้ทางสังคม การคล้อยตามกัน ความก้าวร้าว ทศนคติ และปัจจัยที่ทำให้เกิดการเปลี่ยนแปลงทางสังคม ผู้วิจัยพอสรุปลงต่อไปนี้

1.15.1 ความเกี่ยวข้องสัมพันธ์กัน (Relevant relationship)

มนุษย์ต้องอยู่ร่วมกับบุคคลอื่นในสังคม ไม่แยกตัวออกไปอยู่โดดเดี่ยวตามลำพัง ประสบการณ์ที่บุคคลได้รับเป็นประสบการณ์ที่เกี่ยวข้องกับการมีปฏิสัมพันธ์ หรือมีความสัมพันธ์กับบุคคลในสังคม ความสัมพันธ์ของคนในสังคมจะเกิดขึ้นเมื่อบุคคล 2 คนหรือมากกว่าติดต่อสื่อสารกัน และมีความสัมพันธ์ต่อกัน

สังคมประภิต (Socialization) เป็นกระบวนการสอนให้คนมีพฤติกรรมเหมาะสมกับปทัสถานของสังคม ให้มีพฤติกรรมเป็นที่ยอมรับของสังคม มีความคิดสร้างสรรค์ จึงต้องสอนให้เกิดการเรียนรู้ ซึมซับและนำไปปฏิบัติได้ โดยเน้นให้คนมีเสรีภาพในการแสดงออก และสามารถตัดสินใจได้เอง สังคมประภิตที่ดีต้องสร้างให้เกิดความมีวินัยในตนเอง มีความรับผิดชอบ ไร้อะไรควรหรือไม่ควร เป้าหมายของสังคมประภิตที่ดี คือ

1) เพื่อช่วยให้บุคคลมีระเบียบวินัยเป็นของตนเองและในการปฏิบัติหน้าที่ต่าง ๆ

2) เพื่อช่วยให้บุคคลมีแรงจูงใจในการกระทำสิ่งต่าง ๆ

3) เพื่อช่วยสอนค่านิยมทางสังคม ตลอดจนบทบาทต่าง ๆ ให้บุคคลรู้สิ่งที่ควรหรือไม่ควรประพฤติ และเสริมสร้างเจตคติประจำตัวในการแสดงบทบาทต่าง ๆ ให้เหมาะสม

4) เพื่อเตรียมสมาชิกให้มีทักษะและความรู้ในการทำงาน เป็นผู้ใหญ่ที่จะช่วยให้สามารถประกอบกิจกรรมต่าง ๆ ได้²³⁸

²³⁸ McLeod and Garrett J. O'Keefe, *Socialization Perspective and Communication Behavior*. (London Sage Publication, 1972), 149-151.

บุคคลที่มีบทบาทในกระบวนการสังคมประภคิต หรือการอบรมทางสังคม หรือผู้ที่ทำหน้าที่ในการถ่ายทอดความคิด ความเชื่อ เจตคติ กฎเกณฑ์-แบบแผนของสังคม ได้แก่

1) บิดามารดา ผู้ปกครอง เป็นกลุ่มแรกที่ทำหน้าที่ในการอบรมทางสังคม ให้กับสมาชิกใหม่ในครอบครัว

2) กลุ่มเพื่อนเล่น ได้แก่ เพื่อนเล่นวัยเดียวกัน เพื่อนในโรงเรียน เพื่อนเล่นข้างบ้าน ซึ่งทำให้เกิดการเรียนรู้ การรักพวกพ้อง การร่วมมือ การแข่งขันเรียนรู้กติกาการเล่นต่าง ๆ

3) สถานศึกษา เป็นตัวแทนของสังคมที่ให้การศึกษอบรมอย่างมีแบบแผน เพื่อให้มีความรู้ทางวิชาการและจริยธรรม โดยมีครูเป็นบุคลากรที่สำคัญ

4) กลุ่มอาชีพต่าง ๆ ซึ่งแต่ละกลุ่มจะมีระเบียบปฏิบัติให้กับสมาชิกแตกต่างกัน

5) สื่อมวลชน ได้แก่ วิทยุ โทรทัศน์ หนังสือพิมพ์ ภาพยนตร์ เป็นแหล่งที่จะให้ความรู้และอบรมสมาชิกทั้งด้านดีและไม่ดี ช่วยให้บุคคลเกิดการเรียนรู้ บทบาทต่าง ๆ ในสังคม

บุคคลจะมีความสัมพันธ์ต่อกันมากขึ้น ถ้าหากมีปัจจัยที่ประกอบด้วย

1) ความพึงพอใจร่วมกัน หมายถึง ความพอใจที่จะมีความสัมพันธ์ต่อกัน เกิดเป็นความชอบพอระหว่างบุคคล ธิบอตและเคลลี (Thibaut and Kelly) กล่าวว่า ความสัมพันธ์ระหว่างบุคคลขึ้นอยู่กับผลประโยชน์และผลเสียที่ทั้ง 2 ฝ่ายต่างจะได้รับ เช่น ความพอใจหรือความอายความน่าเบื่อ โดยคาดหวังถึงผลประโยชน์ที่ตนควรได้รับ ถ้าหากเปรียบเทียบหรือประเมินผลแล้ว รู้สึกว่าตนได้รับผลประโยชน์ไม่เป็นไปตามที่คาดหวังก็จะไม่มีความสุข ความไม่พึงพอใจจะเกิดขึ้น หากพึงพอใจจะทำให้คงความสัมพันธ์นั้น ๆ ไว้เมื่อผลประโยชน์ที่ได้รับสูงกว่าที่คาดหวัง

2) ความเอื้อเฟื้อ คือการที่บุคคลให้ประโยชน์ของตนเองต่อผู้อื่น ให้ผู้อื่นได้รับสิ่งที่ต้องการ การให้จะทำให้ผู้อื่นเกิดความรู้สึกที่ดีต่อผู้ให้ ความสัมพันธ์จะคงอยู่ ผู้แสดงความเอื้อเฟื้อจะได้รับประโยชน์จากผู้รับด้วย เพราะรู้สึกว่าคุณค่าในสายตาผู้อื่น ส่งผลให้รู้สึกภูมิใจ แต่ข้อควรระวังคือควรพิจารณาว่าอีกฝ่ายต้องการหรือไม่ การเอื้อเฟื้อจะไม่มีประโยชน์ถ้าอีกฝ่ายไม่ต้องการ เพราะการที่บุคคลยอมรับความช่วยเหลือจากคนอื่น จะรู้สึกอ่อนแอและคุณค่าในตนลดลง

3) ความไว้วางใจ การไว้วางใจเป็นสิ่งที่ทำให้ความสัมพันธ์ทางสังคมเพิ่มมากขึ้นเพราะคนที่ไว้วางใจใคร จะนำไปสู่การเปิดเผยตนเองด้วยความบริสุทธิ์ใจ บุคคลที่แสดงความไว้วางใจผู้อื่น จะมีส่วนกระตุ้นให้อีกฝ่ายรู้สึกในคุณค่าของตนเอง รู้สึกว่าตนเป็นคนดี เขาจึงไว้วางใจและไว้วางใจเรา เพราะมีความบริสุทธิ์ใจต่อเรา ความรู้สึกที่เกิดขึ้นนี้จะเป็นตัวกระตุ้นให้อีกฝ่ายเปิดเผยตนเองมากขึ้น และไว้วางใจเป็นการตอบแทนด้วย ความสัมพันธ์ทางสังคมจะมีระดับสูงมาก

4) บรรทัดฐานส่วนบุคคล ทุกคนย่อมมีบรรทัดฐานส่วนตัวที่ตนยึดมั่นและการแสดงออกพบว่า คนที่มีความสัมพันธ์กันจะมีบรรทัดฐานส่วนตัวใกล้เคียงกัน²³⁹

สรุปได้ว่า มนุษย์เป็นสัตว์สังคม มีธรรมชาติที่จะอยู่รวมกันเป็นกลุ่ม เริ่มตั้งแต่กลุ่มเล็ก ๆ ภายในครอบครัวจนถึงกลุ่มใหญ่ ประกอบด้วย การรวมทรัพยากรที่แต่ละคนมีอยู่สามารถแบ่งภาระหน้าที่กัน สามารถตอบสนองความต้องการทางสังคม เช่น ความรัก ความมีเกียรติ ฯลฯ และสามารถขจัดความกลัว ความกลัวจะลดลงได้ถ้าอยู่ในกลุ่ม การต่อต้านใด ๆ มนุษย์ยอมกลัวตนเองไม่ปลอดภัย แต่เมื่อรวมอยู่ในกลุ่มก็จะทำให้ความกลัวหมดไป

1.15.2 พฤติกรรมกลุ่ม (Group behavior)

พฤติกรรมกลุ่มในองค์การ เป็นพฤติกรรมของบุคคลที่รวมตัวกันอยู่ในองค์การเพื่อร่วมกันทำภารกิจให้ประสบความสำเร็จ เมื่อองค์การประกอบไปด้วยหลายบุคคลย่อมเกิดกลุ่มของบุคคลขึ้น เป็นกลุ่มย่อย ๆ ตามรสนิยม หรือตามพฤติกรรมของบุคคลที่มีความคิดเห็นในทางเดียวกัน ความคิดเห็นที่เป็นไปในทางเดียวกัน ทำให้เกิดผลกระทบในเรื่องของการทำงานเป็นทีม ทีมที่ดีต้องได้รับความร่วมมือจากบุคคลในทีม จึงจะทำให้เกิดผลต่อองค์การในทางที่ดี

การศึกษาพฤติกรรมกลุ่มเริ่มที่องค์ประกอบแรกคือ อิทธิพลของเงื่อนไขภายนอกที่มีต่อกลุ่ม เพราะกลุ่มเป็นหน่วยงานย่อยหรือแผนกงานย่อยขององค์การ การทำงานของกลุ่มจึงต้องอยู่ภายใต้นโยบายโดยรวมขององค์การ โครงสร้างอำนาจหน้าที่ กฎระเบียบต่าง ๆ ขององค์การ ทรัพยากรต่าง ๆ ที่องค์การมีอยู่ และวัฒนธรรมขององค์การนั้น ซึ่งสิ่งเหล่านี้ถือเป็นเงื่อนไขภายนอกที่มีผลต่อการทำงานของกลุ่ม²⁴⁰

แต่ละกลุ่มจะมีโครงสร้าง มีการแบ่งงาน กำหนดสายการบังคับบัญชา ช่วงการบังคับบัญชา และกำหนดพฤติกรรมของสมาชิกในกลุ่ม โครงสร้างกลุ่มจะทำหน้าที่กำหนดสิ่งต่าง ๆ ได้แก่ (1) ผู้นำที่เป็นทางการ ทุกกลุ่มงานจะต้องมีผู้นำหรือหัวหน้า ที่มีบทบาทสำคัญต่อความสำเร็จหรือล้มเหลวของกลุ่ม (2) บทบาท เป็นรูปแบบของพฤติกรรมที่ได้รับการคาดหวังของบุคคลแต่ละตำแหน่งในหน่วยสังคม โดยสมาชิกจะมีบทบาทแตกต่างกันตามสถานการณ์ (3) บรรทัดฐาน เป็นมาตรฐานพฤติกรรมที่เป็นที่ยอมรับหรือเป็นที่รับรู้ร่วมกันของกลุ่ม บรรทัดฐานจะเป็นตัวกำหนดให้สมาชิกของกลุ่มต้องปฏิบัติตาม (4) สถานะ คือตำแหน่งหรือระดับชั้นหรือสถานภาพของบุคคลในกลุ่ม เพื่อให้เห็นความแตกต่างของสมาชิก และเป็นสิ่งจูงใจในการแสดงออกพฤติกรรมต่าง ๆ (5) ขนาด ขนาดของกลุ่มจะมีผลต่อพฤติกรรมโดยรวมของกลุ่ม (6) องค์ประกอบของกลุ่ม การดำเนิน

²³⁹ Robert A. Hinde, *Relationship: A Dialectical Perspective* (U.K.: St. John's College Cambridge, 1997), 10-14.

²⁴⁰ พงษ์พันธ์ พงษ์โสภานา, *พฤติกรรมกลุ่ม* (กรุงเทพฯ: สำนักพิมพ์พัฒนาศึกษา, 2542), 26.

กิจกรรมต่าง ๆ จำเป็นต้องใช้ความรู้ความสามารถ ทักษะที่หลากหลายของสมาชิก กลุ่มที่มีสมาชิกหลากหลายจะมีความได้เปรียบ และ (7) ความผูกพันในกลุ่ม เป็นความสามัคคีของสมาชิกในกลุ่ม เป็นความผูกพันซึ่งกันและกัน และการมีส่วนร่วมในวัตถุประสงค์ของกลุ่ม จากการศึกษาพบว่ากลุ่มที่มีความสามัคคีกันมากจะมีผลการทำงานที่ดี²⁴¹

1.15.3 ปทัสถานทางสังคม (Social norms)

ปทัสถาน (Norms) หมายถึง ระเบียบข้อบังคับหรือกฎเกณฑ์ที่ใช้เป็นแนวทางในการกำหนดพฤติกรรมของบุคคลว่าจะปฏิบัติอย่างไร ปทัสถานของกลุ่ม (Group norms) หมายถึง ระเบียบแบบแผนหรือกฎเกณฑ์มาตรฐาน ซึ่งเป็นที่ยอมรับและยึดถือของกลุ่ม เพื่อเป็นแนวทางให้บุคคลภายในกลุ่มปฏิบัติร่วมกัน แมคเดวิดและฮารารี กล่าวถึงความสำคัญ 2 ประการที่เป็นตัวกำหนดรูปแบบพฤติกรรมของบุคคล ได้แก่

- 1) มาตรฐานของกลุ่ม (Group standards) จะให้ความรู้และแนวทางแก่บุคคลเกี่ยวกับเรื่องราวต่าง ๆ และเป็นแนวทางให้กระทำเหมือนกับบุคคลอื่นได้ง่าย
- 2) ปทัสถานของกลุ่ม (Group norms) เป็นกฎเกณฑ์ที่ทำให้บุคคลในกลุ่มเกิดการยอมรับ เป็นที่ยึดเหนี่ยวปทัสถานของกลุ่ม ประโยชน์บางอย่างเกิดขึ้น มาจากความคาดหวังจากบุคคลอื่นหรือจากความปรารถนาของตนเอง ผลประโยชน์นี้อาจเป็นที่พึงพอใจตามเป้าหมาย หรือเป็นรางวัลที่สังคมในกลุ่มยอมรับ และมีความเห็นพ้องต้องกันระหว่างบุคคลภายในกลุ่ม²⁴²

นักวิชาการได้ทำการศึกษาและสรุปว่า สังคมไทยควรปรับเปลี่ยนปทัสถานของสังคม ให้เอื้อต่อการพัฒนา ในลักษณะต่อไปนี้คือ

- 1) การยึดหลักการและบุคคล โดยปกติคนไทยยึดบุคคลมากกว่าหลักการ จึงควรเปลี่ยนเป็นให้ความสำคัญกับหลักการมากกว่าบุคคล โดยเฉพาะอย่างยิ่ง เมื่อมีความขัดแย้งระหว่างหลักการกับบุคคล จะต้องให้หลักการสำคัญกว่าบุคคลเสมอ
- 2) นิยมการทำงานด้วยความขยันขันแข็งและมีความซื่อสัตย์สุจริต เพราะคนไทยมีการเลือกงานค่อนข้างสูง ไม่นิยมงานที่ต้องใช้แรง ตลอดจนมีการทุจริตคอร์รัปชันในแทบทุกวงการ หากมีการเลือกงานและทุจริต ความหายนะจะเกิดขึ้นในสังคมได้

²⁴¹ David A. Nadler, "The effects of feedback on task group behavior: A review of the experimental research," **Organizational Behavior and Human Performance**, 23 (1979): 309-318.

²⁴² John W. McDavid and M. Harari, **Social psychological: Individuals, Group and societies** (New York: Haper and Row, 1968), 165.

- 3) นิยมยกย่องบุคคลหรือกลุ่มคนที่ทำประโยชน์ให้แก่สังคม และประณามหรือลงโทษผู้เป็นปฏิปักษ์ต่อสังคม โดยวิธีการที่เฉียบขาดและพร้อมเพรียงกัน
- 4) นิยมการออมเพื่อการลงทุน ลดการบริโภคในทางฟุ่มเฟือย
- 5) ส่งเสริมเผยแพร่ความรู้ทางวิทยาศาสตร์และวิชาการขั้นสูงให้กว้างขวางยิ่งขึ้น
- 6) ให้ความสำคัญเรื่องความเป็นระเบียบ การเคารพกฎหมาย และเคารพในความเป็นเท่าเทียมกัน
- 7) สร้างแนวความคิดเกี่ยวกับสาธารณสมบัติ อันเป็นสมบัติของส่วนรวม และสังคม
- 8) ลดการเชื่ออำนาจภายนอกให้น้อยลง ศรัทธาในความสามารถของตนเองมากขึ้น สร้างความเชื่อว่า ตนเองสามารถทำได้ ถ้าใช้ความพยายามเต็มที่ ลดการเชื่ออำนาจเหนือธรรมชาติ
- 9) เพิ่มลักษณะการมุ่งอนาคตให้มากขึ้น ลดการมุ่งปัจจุบันให้น้อยลง อันนำไปสู่การทำงานอย่างมีแผน แทนการแก้ปัญหาเฉพาะหน้า

สรุปได้ว่า ปทัสถานเป็นมาตรฐานของพฤติกรรมของคนในสังคม เป็นพฤติกรรมที่คนส่วนใหญ่ยอมรับ สมาชิกของสังคมจะต้องประพฤติปฏิบัติตามมาตรฐานของสังคม และปทัสถานจะเกิดขึ้นในสังคมได้ จะต้องมีการร่วมมือกันทุกภาคส่วน โดยเฉพาะครอบครัวและสถาบันการศึกษา ซึ่งมีบทบาทสำคัญในการสร้างปทัสถานทางสังคม ให้สมาชิกมีปทัสถานที่ดีประสงค์

1.15.4 เจตคติ (Attention)

เจตคติ (Attention) เป็นนามธรรมและเป็นส่วนที่ทำให้เกิดการแสดงออกด้านการปฏิบัติ เจตคติไม่ใช่แรงจูงใจ (Motive) และแรงขับ (Drive) แต่เป็นสภาพแห่งความพร้อมที่จะโต้ตอบ (State of Readiness) และแสดงถึงแนวทางของการสนองตอบต่อสิ่งเร้า²⁴³ ขณะที่ ฮ็อก (Hogg) กล่าวถึงเจตคติว่าเกี่ยวข้องกับความเชื่อ ความรู้สึก และการแสดงพฤติกรรม ซึ่งมีต่อกลุ่มคน สิ่งของ เหตุการณ์ และสัญลักษณ์ ความรู้สึกอาจจะเป็นไปในทางบวกและทางลบ²⁴⁴

²⁴³ อีราภรณ์ พลายเล็ก, “ปัจจัยที่มีผลต่อการพูดภาษาอังกฤษของนักศึกษาชั้นปีที่ 2 สาขาวิชาภาษาอังกฤษ คณะครู ศาสตร์ มหาวิทยาลัยราชภัฏในเขตกรุงเทพมหานคร” **วารสารวิจัยและพัฒนา**. ปีที่ 3 / 2554 คณะครูศาสตร์ มหาวิทยาลัยราชภัฏสวนสุนันทา: 10.

²⁴⁴ Gordon W. Allport, **A Handbook of Social Psychology** (Worcester Mass: Clark University Press, 1953), 97.

สุรางค์ ไคว้ตระกูลอธิบายว่า เจตคติมีลักษณะเป็นสิ่งที่ต้องเรียนรู้ เป็นแรงจูงใจที่จะทำให้บุคคลกล้าเผชิญกับสิ่งเร้าหรือหลีกเลี่ยง มีทั้งบวกและลบ ประกอบด้วย องค์ประกอบทางปัญญาหรือการรู้คิด (Cognitive Component) องค์ประกอบเชิงความรู้สึก (Affective Component) และองค์ประกอบเชิงพฤติกรรม (Behavioral Component) ซึ่งสามารถเปลี่ยนแปลงได้ง่าย การเปลี่ยนแปลงเจตคติ อาจเปลี่ยนแปลงจากบวกเป็นลบหรือลบเป็นบวก เปลี่ยนแปลงไปตามชุมชนหรือสังคม เนื่องจากชุมชนหรือสังคมอาจมีค่านิยมที่เป็นอุดมการณ์พิเศษ เฉพาะ²⁴⁵ ซึ่งประภาเพ็ญ สุวรรณ ได้กล่าวถึง ปัจจัยที่มีผลต่อการมีเจตคติ ได้แก่ (1) ตัวบุคคล (The Individual) ประสบการณ์ในการเลี้ยงดูหรือการฝึกอบรมเป็นตัวกำหนดบุคลิกภาพของบุคคล จึงมีบุคลิกภาพที่แตกต่างกัน และมีผลทำให้เจตคติของบุคคลแตกต่างกันด้วย ยังมีปัจจัยด้าน สรีรวิทยาสังคม เช่น อายุ การศึกษา มีผลต่อเจตคติของบุคคลด้วย (2) สัมพันธภาพระหว่างบุคคล (Interpersonal Relation) การที่บุคคลหนึ่งจะสามารถเปลี่ยนแปลงเจตคติหรือไม่ มากน้อยเพียงใด ขึ้นอยู่กับคุณลักษณะบางอย่างของบุคคลนั้น ได้แก่ ความเป็นที่นาเชื่อถือ ความน่าสนใจ และอำนาจ ซึ่งมีผลต่อการเปลี่ยนแปลงเจตคติ ความแตกต่างกันของความเชื่อและเชื้อชาติ จะมีผลก่อให้เกิด เจตคติที่แตกต่างกันได้ (3) กลุ่ม (The Group) บุคคลย่อมมีส่วนร่วมในกลุ่ม บุคคลอาจมีความ ต้องการเข้าไปมีส่วนร่วมในกลุ่มอื่น เจตคติของบุคคลย่อมขึ้นอยู่กับบุคคลในกลุ่มที่เป็นสมาชิก ดังนั้น เจตคติของบุคคลจะเปลี่ยนได้โดยการเปลี่ยนแปลงเจตคติของกลุ่ม และ (4) สัมพันธภาพระหว่างกลุ่ม (Intergroup Relation) กลุ่มต่าง ๆ ถ้ามีความเหมือนและแตกต่างกันมากเท่าใด ความขัดแย้งระหว่าง กลุ่ม ก็อาจทำให้เกิดความแตกต่างของเจตคติระหว่างกลุ่มขึ้นได้²⁴⁶

สรุปได้ว่า เจตคติ เป็นความเชื่อหรือความรู้สึกของบุคคลอันเนื่องมาจาก ประสบการณ์ที่ได้รับ ซึ่งจะเป็นแรงกำหนดทิศทาง การแสดงออกทางพฤติกรรมเพื่อตอบสนองต่อ บุคคล สิ่งของหรือสถานการณ์ต่าง ๆ ในทิศทางใดทิศทางหนึ่งทั้งทางบวกและทางลบ สามารถ เปลี่ยนแปลงได้ตามประสบการณ์และสิ่งแวดล้อม นอกจากนี้เจตคดียังมีผลต่อความรู้สึกนึกคิด และเป็นตัวกำหนดพฤติกรรมการแสดงออก โดยอาศัยปัจจัยที่ตัวบุคคล สัมพันธภาพระหว่างบุคคล กลุ่ม และสัมพันธภาพระหว่างกลุ่ม

1.15.5 การขัดเกลาทางสังคม (Socialization)

การขัดเกลาทางสังคม คือ กระบวนการอบรมสั่งสอนทั้งโดยตรงและโดยอ้อม ให้บุคคลได้เรียนรู้ค่านิยม วัฒนธรรม บรรทัดฐาน และกฎเกณฑ์ที่กลุ่มหรือสังคมได้กำหนดไว้

²⁴⁵ สุรางค์ ไคว้ตระกูล, **จิตวิทยาทั่วไป** (กรุงเทพฯ: สำนักพิมพ์จุฬาลงกรณ์มหาวิทยาลัย, 2555), 29.

²⁴⁶ ประภาเพ็ญ สุวรรณ, **การจัดการความรู้** (สงขลา: เหมการพิมพ์สงขลา, 2550), 47.

เป็นแบบแผนของการปฏิบัติต่อกัน เพื่อให้บุคคลสามารถดำรงชีวิตร่วมกันได้อย่างมีความสุข และมีความเป็นมนุษย์ที่สมบูรณ์²⁴⁷ โดยอาศัยวิธีการขัดเกลาทางสังคม ดังนี้คือ

1) การขัดเกลาโดยตรง เป็นการขัดเกลาที่ต้องการให้บุคคลปฏิบัติถูกต้องตามระเบียบแบบแผนของกลุ่มกำหนดไว้ เป็นการบอกว่าสิ่งใดควรหรือไม่ควรกระทำ อะไรผิด อะไรถูก ซึ่งมีผลต่อการพัฒนาบุคลิกภาพมาก เป็นการชี้ทางและแนะแนวทางในการปฏิบัติอย่างจริงจังและเจตนา เพื่อให้บุคคลสามารถวางตัวได้ถูกต้องเหมาะสมกับสถานการณ์ การขัดเกลาโดยตรง จะพบในครอบครัว โรงเรียน วัด เป็นต้น โรงเรียนจะอบรมเป็นทางการมากกว่าครอบครัว เพราะเป็นสถาบันอบรมสั่งสอนคน จึงจำเป็นจะต้องมีการอบรมและลงโทษอย่างเป็นทางการ

2) การขัดเกลาโดยอ้อม เป็นการอบรมที่ไม่ได้บอกกันโดยตรง บุคคลได้รับประสบการณ์หรือประโยชน์จากการสังเกต หรือเรียนรู้จากการกระทำของผู้อื่น กลุ่มเพื่อน เด็กชอบเลียนแบบการกระทำของเพื่อน เช่น ถ้าต้องการเล่นกับเพื่อน ก็ต้องรู้จักผ่อนปรนเข้าหากัน ถ้าใครไม่เคารพกฎเกณฑ์ของกลุ่ม กลุ่มก็อาจจะแสดงท่าทีรังเกียจไม่ยอมให้เข้ามาร่วมในกลุ่ม ถ้าบุคคลนั้นอยากจะอยู่ร่วมกลุ่ม ก็ต้องปรับตัวใหม่ให้สอดคล้องกับกฎเกณฑ์ที่กลุ่มวางไว้²⁴⁸

องค์กรที่ทำหน้าที่ในการขัดเกลาทางสังคม ได้แก่

1) ครอบครัว เป็นองค์กรแรกที่ทำหน้าที่ขัดเกลาทางสังคมให้กับมนุษย์ เพราะครอบครัวเป็นผู้เลี้ยงดูบุคคลตั้งแต่เป็นทารก การขัดเกลาทางสังคมที่บุคคลได้รับในวัยเด็ก เป็นสิ่งที่มีความสำคัญต่อการพัฒนาอารมณ์และบุคลิกภาพมาก และยังมีหน้าที่ถ่ายทอดให้การเรียนรู้วัฒนธรรม และค่านิยมแก่สมาชิกในครอบครัว รวมทั้งกล่อมเกลาพฤติกรรมหรือบุคลิกภาพให้เป็นไปตามบทบาทและความคาดหวังของสังคม

2) สถานศึกษา เป็นองค์กรที่ทำหน้าที่การขัดเกลาทางสังคมต่อจากครอบครัว เมื่อถึงวัยเรียน บุคคลได้มีโอกาสได้ศึกษาเล่าเรียนวิชาและได้รับการอบรมจากโรงเรียน นอกจากนี้ยังมีผลต่อการเปลี่ยนแปลงคุณค่าทางแนวความคิด และความเชื่อของบุคคล

3) กลุ่มเพื่อน มีส่วนเกี่ยวข้องกับกระบวนการขัดเกลาทางสังคมทางอ้อม เพราะไม่มีระเบียบหรือกฎเกณฑ์ในการที่จะคบเพื่อน บุคคลจะคบเพื่อนต้องมีความพอใจในการปฏิบัติต่อกันและกัน โดยไม่รู้สึกรังเกียจบังคับและบุคคลสามารถเรียนรู้การมีชีวิตร่วมกันในสังคมต้องรู้จักปรับความต้องการของตน ให้สอดคล้องกับความต้องการของคนอื่น เพื่อให้เป็นที่ยอมรับของกลุ่มเพื่อน

²⁴⁷ Joel M. Charon, *Symbolic Interaction* (USA: US. Prentice – hall, 1997), 118-121.

²⁴⁸ สนธยา พลศรี, *เครือข่ายการเรียนรู้ในงานพัฒนาชุมชน* (กรุงเทพฯ:โอเดียน สโตร์, 2550), 41

4) องค์การศาสนา ศาสนามีหน้าที่หลักคือ หน้าที่ต่อบุคคลและหน้าที่ต่อสังคม หน้าที่ต่อบุคคลคือ สนองความต้องการส่วนตัวของบุคคลในด้านอยากรู้อยากเห็น การแสวงหาสิ่งที่เป็นสาระในชีวิต และการแสดงออกทางอารมณ์ ส่วนหน้าที่ต่อสังคมคือ ช่วยให้ผู้คนมีการเรียนรู้เพื่อปรับตัวให้สอดคล้องกับบรรทัดฐาน ค่านิยมในสังคม ช่วยให้มีอุดมคติในการดำเนินชีวิต ศาสนายังเป็นที่พึ่งทางใจของบุคคล เมื่อผิดหวังจากสังคม บุคคลมักจะหันเข้าหาศาสนาเป็นที่พึ่ง

5) กลุ่มอาชีพ แต่ละแห่งจะมีกฎระเบียบของตนเองที่กำหนดให้บุคคลในสังกัดปฏิบัติตามระเบียบ ซึ่งมีระเบียบแตกต่างกันออกไป บุคคลจะต้องเรียนรู้และรับไว้หากต้องการอยู่ร่วมกลุ่มนั้น บางอาชีพมีผลบังคับแค่เวลาทำงาน แต่บางอาชีพระเบียบของกลุ่มอาชีพ มีผลบังคับให้บุคคลต้องทำอยู่ตลอดเวลา

6) สื่อมวลชน การเผยแพร่ข่าวสารหรือแนวความคิดผ่านสื่อมวลชน มีผลต่อสมาชิกสังคมอย่างกว้างขวางและรวดเร็วมาก สื่อมวลชนเป็นแหล่งให้สาระและข่าวสาร เพื่อประโยชน์ในการดำรงชีวิต การตัดสินใจและการคาดหวังในชีวิต สังคมที่มีความเจริญทางด้านเศรษฐกิจและสังคม สื่อมวลชนเป็นแหล่งที่ให้การขัดเกลาทั้งทางตรงและทางอ้อม มีทั้งคุณและโทษ ดังนั้นการยึดถือข่าวสารหรือแบบแผนที่ได้จากสื่อมวลชน จึงจำเป็นที่จะต้องใช้ความคิดพิจารณาอย่างรอบคอบ²⁴⁹

1.15.6 การเรียนรู้ทางสังคม (Social Learning)

Albert Bandura กล่าวว่า การเรียนรู้ของมนุษย์เกิดจากพฤติกรรมของบุคคลมีการปฏิสัมพันธ์กัน (Interaction) อย่างต่อเนื่องระหว่างบุคคล (Person) และสิ่งแวดล้อม (Environment) ทฤษฎีนี้เน้นบุคคลเกิดการเรียนรู้โดยการให้ตัวแบบ (Learning Through Modeling) ผู้เรียนจะเลียนแบบจากตัวแบบ และการเลียนแบบนี้เป็นกระบวนการที่เกิดขึ้นอย่างต่อเนื่อง โดยอาศัยการสังเกตพฤติกรรม สังเกตการตอบสนองและปฏิภริยาต่าง ๆ ของตัวแบบ สภาพแวดล้อมของตัวแบบ ผลการกระทำและความน่าเชื่อถือของตัวแบบ การเรียนรู้จึงเกิดขึ้นได้²⁵⁰

จุฑารัตน์ เอื้ออำนวย ได้อธิบาย วิธีการเรียนรู้พฤติกรรมของมนุษย์มี 2 วิธี คือ การเรียนรู้จากผลของการกระทำ และวิธีการเรียนรู้จากการเลียนแบบ โดยการเรียนรู้จากผลของการกระทำ เป็นการเรียนรู้จากประสบการณ์ตรง จะทำหน้าที่ 3 ประการ คือให้ข้อมูล จูงใจ และเสริมแรง ส่วนการเรียนรู้จากการเลียนแบบ เป็นการเรียนรู้จากการสังเกตตัวแบบกระทำพฤติกรรม เป็นการเรียนรู้จากประสบการณ์ทางอ้อม การเรียนรู้จากตัวแบบ อาศัยกระบวนการเรียนรู้จาก

²⁴⁹ อารีญา เลาสุริโยธิน, **เอกสารประกอบการสอนจิตวิทยาร่วมสมัย** (กรุงเทพฯ: มหาวิทยาลัยหอการค้าไทย, 2551), 41.

²⁵⁰ Albert Bandura, **Social Learning Theory** (New Jersey: Prentice – Hall, 1977), 58.

การสังเกตมีองค์ประกอบสำคัญ 4 ประการ คือ กระบวนการใส่ใจ กระบวนการเก็บจำ กระบวนการทางกาย และกระบวนการจงใจ นอกจากนี้การเรียนรู้ความสัมพันธ์ระหว่างพฤติกรรมและผลของการกระทำ จะอยู่ในรูปของความเชื่อและความคาดหวัง ซึ่งเป็นกระบวนการทางปัญญา ความเชื่อและความหวังนี้ จะทำหน้าที่ควบคุมหรือกำกับการกระทำของมนุษย์²⁵¹

สรุปได้ว่า แนวคิดการเรียนรู้ทางสังคม เป็นการเน้นพฤติกรรมว่าสามารถปรับหรือเปลี่ยนได้ตามหลักการเรียนรู้ เพื่อกระตุ้นให้เกิดการเรียนรู้ พัฒนาการทางด้านสังคม โดยใช้การสังเกตตัวแบบ เมื่อมีระดับการเรียนรู้แล้ว จะมีทางเลือกใหม่ ๆ เพิ่มมากขึ้น เพื่อเก็บสะสมพฤติกรรมไว้และช่วยให้เลือกสถานการณ์ที่ดีที่สุดไว้ใช้ปฏิบัติต่อไป

1.15.7 การคล้อยตามกัน (Conformity)

โซโลมอน แอช (Solomon Asch) อธิบายว่า การที่บุคคลเปลี่ยนพฤติกรรมอันเป็นผลมาจากความกดดันของกลุ่ม เมื่อบุคคลคล้อยตามจะเปลี่ยนพฤติกรรมหรือความเชื่อจากเดิมมามีความรู้สึก เชื่อถือหรือปฏิบัติตนเหมือนกับบุคคลอื่นในกลุ่ม เป็นผลมาจากความรู้สึกที่ถูกกดดันจากกลุ่ม ซึ่งความกดดันอาจปรากฏจากกลุ่มจริง หรือเป็นความเข้าใจที่นึกคิดขึ้นมาของบุคคลเองก็ได้²⁵²

ปัจจัยที่มีอิทธิพลต่อสถานการณ์ที่มีต่อการคล้อยตามประกอบด้วย

- 1) ขนาดของกลุ่ม ยิ่งกลุ่มมีขนาดใหญ่ การคล้อยตามของบุคคลจะมาก
- 2) ความเป็นเอกฉันท์ของกลุ่มระดับสูง ย่อมเป็นแรงผลักดันให้คล้อยตามสูง
- 3) ความรู้ความชำนาญของกลุ่ม กลุ่มที่มีความรู้ความชำนาญสูง ย่อมได้รับความไว้วางใจ และได้รับการคล้อยตามกันสูง
- 4) สถานภาพ การที่บุคคลต้องการได้รับการยอมรับจากกลุ่มที่มีสถานภาพทางสังคมสูง จึงพยายามทำความเชื่อของตนให้คล้อยตามกลุ่มที่มีสถานภาพสูง
- 5) คุณสมบัติอื่น ๆ ของกลุ่ม เช่น กลุ่มที่มีความเป็นปึกแผ่นสูง สมาชิกจะคล้อยตามกลุ่มมาก หรือเมื่อกลุ่มกระทำหรือไม่กระทำสิ่งใด สมาชิกย่อมคล้อยตามมติของกลุ่มเป็นต้น²⁵³

²⁵¹ จุฑารัตน์ เอื้ออำนวย, **จิตวิทยาสังคม** (กรุงเทพฯ: สำนักพิมพ์แห่งจุฬาลงกรณ์มหาวิทยาลัย, 2553), 28.

²⁵² Solomon Asch, **Social Human**. (USA: US. Prentice – hall, 1950), 118-121.

²⁵³ ถวิล ธาราโกชน, **พฤติกรรมมนุษย์กับการพัฒนาตน 2** (กรุงเทพฯ: ทิพย์วิสุทธิ์, 2549), 82.

สรุปได้ว่า การคล้อยตามผู้อื่น เพื่อรักษาความสมดุลของมิตรภาพระหว่างบุคคล การมีสัมพันธภาพกับผู้อื่น เป็นการเรียนรู้ความเป็นผู้ให้และผู้รับ หากฝ่ายใดฝ่ายหนึ่งถูกเอาเปรียบในการคบกัน ความไม่เสมอภาคจะเกิดขึ้นในความสัมพันธ์นั้น

1.15.8 ความก้าวร้าว (Aggression)

ความก้าวร้าว เป็นพฤติกรรมที่ทำให้บุคคลได้รับบาดเจ็บ ได้รับความเสียหาย ทั้งทางร่างกายหรือจิตใจ ความก้าวร้าวโดยธรรมชาติเกิดจากสัญชาตญาณ และจากการเรียนรู้ทางสังคม ปัจจัยทางชีวภาพที่เป็นสาเหตุของพฤติกรรมก้าวร้าว เช่น ยีนส์ ฮอร์โมน²⁵⁴ โครงสร้างของความก้าวร้าวมีลักษณะดังนี้

- 1) ความก้าวร้าวที่มุ่งร้าย เกิดจากความเกลียดชังหรือเหยียดหยามที่มีต่อเป้าหมาย
- 2) ความก้าวร้าวเพื่อเป้าหมายบางประการ เป็นความก้าวร้าวที่เกี่ยวข้องกับการทำร้าย แต่เป้าหมายคือการป้องกันตนเอง หรือเพื่อเป้าหมายอื่นบางประการ
- 3) ความก้าวร้าวที่ถือว่าผิดและชั่วร้าย เป็นความก้าวร้าวที่มุ่งจะทำลายและทำร้ายอย่างเดียว โดยไม่มีเป้าหมายอื่นที่ติงาม เป็นการสร้างความเสียหาย

พอสรุปได้ว่า ความก้าวร้าวเป็นพฤติกรรมที่ทำให้บุคคลได้รับบาดเจ็บเสียหาย ความก้าวร้าวมีหลายลักษณะและหลายประเภท

1.15.9 ทักษะ (Attitude)

ทัศนคติ หมายถึง ความรู้สึกทางใจของแต่ละบุคคล ซึ่งเป็นผลมาจากการเรียนรู้ประสบการณ์ ความนึกคิดและความเชื่อของแต่ละบุคคลความรู้สึกทางใจของแต่ละบุคคลในเรื่องราวใด ๆ จะมีระดับที่แตกต่างกันออกไป ตั้งแต่ระดับที่เป็นความชอบหรือไม่ชอบ ระดับที่เป็นประสบการณ์ที่ได้รับการไตร่ตรอง จนถึงระดับที่เป็นการนำไปปฏิบัติ ทัศนคติของบุคคลจึงเป็นตัวกระตุ้นให้บุคคลเกิดความคิดและพฤติกรรมไปในแนวทางใดแนวทางหนึ่ง²⁵⁵ คุณลักษณะของทัศนคติ มี 6 รูปแบบ ได้แก่

- 1) ทัศนคติเป็นสิ่งที่เกิดจากการเรียนรู้ ไม่ใช่สิ่งที่ติดตัวมาแต่เกิด ประสบการณ์ มีอิทธิพลต่อทัศนคติ การสั่งสมประสบการณ์ ทั้งทางตรงและทางอ้อม โดยผ่านกระบวนการปะทะสังสรรค์กับสิ่งต่าง ๆ ในสังคม จะมีผลโดยตรงต่อทัศนคติ

²⁵⁴ Albert Bandura, *Social Learning Theory* (New Jersey : Prentice-Hall, 1977), 51.

²⁵⁵ ชีราภรณ์ พลายเล็ก, “ปัจจัยที่มีผลต่อการพูดภาษาอังกฤษของนักศึกษาชั้นปีที่ 2 สาขาวิชาภาษาอังกฤษ คณะครุศาสตร์ มหาวิทยาลัยราชภัฏในเขตกรุงเทพมหานคร,” *วารสารวิจัยและพัฒนา*. ปีที่ 3 / 2554 คณะครุศาสตร์ มหาวิทยาลัยราชภัฏสวนสุนันทา: 97.

2) ทักษะคิดมีคุณลักษณะของการประเมิน ทักษะคิดเกิดจากการประเมินความคิด หรือความเชื่อที่บุคคลมีต่อสิ่งของ บุคคล หรือเหตุการณ์ ซึ่งจะเป็นสื่อกลางทำให้เกิดปฏิกิริยาตอบสนอง ทักษะคิดประเมินเป็นความคิดหรือความเชื่อที่มีความรู้สึกแฝงอยู่ การที่บุคคลจะมีทักษะคิดอย่างไรต่อสิ่งใด ขึ้นอยู่กับการประเมินสิ่งนั้น ทำให้เกิดความรู้สึกทางบวกหรือทางลบ ผลการประเมินอาจแตกต่างกัน ตามประสบการณ์แต่ละบุคคล ทักษะคิดต่อสิ่งเดียวกันอาจแตกต่างกันตามเพศ อายุ หรืออาชีพ

3) ทักษะคิดมีคุณภาพและความเข้ม คุณภาพและความเข้มจะเป็นสิ่งที่บอกถึงความแตกต่างที่มีต่อสิ่งต่าง ๆ เมื่อบุคคลประเมินสิ่งใดสิ่งหนึ่งอาจมีทักษะคิดทางบวกหรือทางลบต่อสิ่งนั้น คือก่อให้เกิดสภาวะความพร้อมที่จะเข้าหาหรือหลีกเลี่ยง สวนความเข้มจะบ่งถึงความมากน้อยของทักษะคิดทางบวกหรือลบ หรือบ่งชี้ระดับการประเมิน เช่น ชอบมาก ชอบปานกลาง ชอบน้อย เป็นต้น

4) ทักษะคิดมีความคงทนไม่เปลี่ยนแปลง มีลักษณะฝังแน่นลึกซึ้ง เนื่องจากสิ่งที่ประเมินมีความชัดเจนถูกต้องแน่นอน หรือสิ่งสมประสบการณ์ในสิ่งนั้นมานานพอ การเรียนรู้สิ่งใหม่หรือการบังคับให้แสดงพฤติกรรมนั้น ๆ อยู่เสมอ อาจไม่มีผลทำให้ทักษะคิดเปลี่ยนแปลง

5) ทักษะคิดต้องมีสิ่งที่มีหมายแน่นอน คือทักษะคิดต่ออะไร ต่อบุคคล ต่อสิ่งของ หรือต่อสถานการณ์

6) ทักษะคิดมีลักษณะความสัมพันธ์ แสดงความสัมพันธ์ระหว่างบุคคลกับสิ่งของกับบุคคลอื่น หรือกับสถานการณ์ และความสัมพันธ์นี้เป็นความรู้สึกจริงใจ²⁵⁶

ประภาเพ็ญ สุวรรณ อธิบายว่า ทักษะคิด คือ ความคิดเห็นซึ่งถูกกระตุ้นด้วยอารมณ์ ซึ่งทำให้บุคคลพร้อมที่จะทำสิ่งหนึ่งสิ่งใด ทักษะคิดมีบทบาทช่วยให้ปรับปรุงตัวเอง ป้องกันตัวเอง (Defend Ego) ให้สามารถแสดงออกถึงค่านิยมและช่วยให้บุคคลเข้าใจโลกรอบตัว ประสบการณ์เดิมช่วยในการเกิดทักษะคิด และเป็นตัวกำหนดทักษะคิดของบุคคล ทักษะคิดไม่ใช่องค์ประกอบเดียวที่ทำให้เกิดการปฏิบัติ แต่เป็นสาเหตุอย่างหนึ่งหรือเป็นที่มาของการปฏิบัติ การปฏิบัติของบุคคลจะทำให้ทักษะคิดเปลี่ยนแปลง หรือเกิดทักษะคิดใหม่ได้ เป็นผลที่เกิดขึ้นจากการครองชีวิต นิสัย และสิ่งทีคาดหวังจากผลของการกระทำต่าง ๆ²⁵⁷

สรุปได้ว่า ทักษะคิดของบุคคลสามารถแสดงออกมาเป็นคำพูด เรียกว่าความคิดเห็นทั้งทักษะคิดและความคิดเห็นเป็นสิ่งที่แยกจากกันไม่ออก มีองค์ประกอบ 3 ประการ คือ ความรู้ ความเข้าใจ ความรู้สึก และองค์ประกอบทางพฤติกรรม ทักษะคิดแยกออกเป็นทักษะคิดทางบวก

²⁵⁶ ถวิล ธาราโกชน์, *พฤติกรรมมนุษย์กับการพัฒนาตน* (กรุงเทพฯ: ทิพย์วิสุทธิ์, 2543), 91.

²⁵⁷ ประภาเพ็ญ สุวรรณ, *การจัดการความรู้* (สงขลา: เหมการพิมพ์สงขลา, 2550), 7-10.

ทางลบ และเฉย ๆ ไม่มีการตอบสนองต่อสิ่งที่เรียนรู้ ทัศนคติจะมีรูปแบบต่างกัน คือทัศนคติด้านความรู้สึก ทัศนคติด้านความเข้าใจ และทัศนคติด้านการกระทำ ซึ่งไม่จำเป็นต้องเป็นแนวทางเดียวกันเสมอไป

1.15.10 อคติ

อคติ หมายถึง ความเป็นไปในทางผิด การทำผิด การทำชั่ว หรือเหตุที่ทำให้เกิดความลำเอียง ความลำเอียงประกอบด้วย (1) ฉันทาคติ เป็นลำเอียงเพราะรัก (2) โทษาคติ เป็นความลำเอียงเพราะโกรธ (3) ภัยาคติ เป็นความลำเอียงเพราะกลัว และ (4) โมหาคติ เป็นความลำเอียงเพราะเขลา²⁵⁸ ผู้นำ หัวหน้าหรือฝ่ายปกครองที่ละเว้นจากอคติ 4 ประการได้ ย่อมทำให้การบริหารมีประสิทธิภาพ การปฏิบัติงานเกิดจากความสัมพันธ์ระหว่างผู้บริหารกับผู้ปฏิบัติงานที่มีความสัมพันธ์อันดีต่อกัน เกิดความสุข ส่งผลต่อความเจริญของสังคมและความสงบสุขของสังคม²⁵⁹ อคติเป็นทางที่ไม่ควรปฏิบัติ ผู้บริหารควรหลีกเลี่ยงโดยการพิจารณาถึงผลเสียที่จะเกิดขึ้น

ดังนั้น อคติ 4 จึงเป็นทางที่ไม่ควรกระทำ เพราะจะทำให้เกิดความลำเอียง ความไม่ยุติธรรม เป็นข้อห้ามสำหรับผู้ปกครองและผู้บังคับบัญชา สิ่งที่ตรงกันข้ามกับความลำเอียงคือ ความยุติธรรม บุคคลที่มีความเกี่ยวข้องหรือให้คุณให้โทษผู้อื่นควรหลีกเลี่ยงอคติ เพื่อให้เกิดความเป็นธรรมแก่หมู่คณะและส่วนรวม

1.15.11 ปัจจัยที่ทำให้เกิดการเปลี่ยนแปลงทางสังคม (Factors that cause social change)

ปัจจัยที่ก่อให้เกิดการเปลี่ยนแปลงทางสังคม อธิบายได้ด้วยปัจจัย 4 ประการ คือ POET Model²⁶⁰ มีรายละเอียดดังนี้

1) ประชากร (Population) ขนาดและโครงสร้างของประชากร เป็นปัจจัยสำคัญในการผลักดันหรือจำกัดการเปลี่ยนแปลงทางสังคม สังคมขนาดเล็กมักเปลี่ยนแปลงช้า หรืออาจสลายตัวได้ จำนวนประชากรที่เพิ่มขึ้นเป็นเหตุผลักดันให้เกิดการปรับตัว โครงสร้างทางอายุประชากร การย้ายถิ่นฐาน เป็นปัจจัยหนึ่งที่มีผลให้เกิดการเปลี่ยนแปลงทางสังคม

2) องค์กร (Organization) การแบ่งระดับชั้นทางสังคมขององค์กร เป็นการจัดระเบียบทางสังคมอย่างหนึ่งในสังคมด้อยพัฒนา ส่วนมากจะมีโครงสร้างทางชนชั้นที่จำกัดโอกาส

²⁵⁸ เปลื้อง ณ นคร, ศิลปะแห่งการอ่าน (กรุงเทพฯ: โรงพิมพ์เยลโลการ์พิมพ์, 2542), 64.

²⁵⁹ Thomas Richards, *Investing Psychology: The Effect of Behavioral Finance on Investment Choice and Bias* (John Wiley & Sons, New Jersey, 2014), 111.

²⁶⁰ Otis Dudley Duncan, Form Socail System to Ecosystem. *Population Environment and Social Organozation: Current Issues in Human Ecology* (Micheal Micklin Illinois: The Dry Den Prees, 1973), 107-115.

3) สิ่งแวดล้อมธรรมชาติ (Environment) สังคมมนุษย์เกิดขึ้นภายใต้สภาพแวดล้อม บางอย่างมนุษย์สามารถควบคุมได้ ส่วนใหญ่ธรรมชาติจะมีอิทธิพลเหนือมนุษย์ สังคมที่ตั้งอยู่ในสภาพอากาศหนาวจัด ร้อนจัด เขตมรสุม เป็นเงื่อนไขจำกัดในการดำรงชีวิต สังคมที่ยากต่อการติดต่อกับภายนอก มักจะมีการเปลี่ยนแปลงช้า หรือบางสังคมที่มีทรัพยากรมากจนไม่คิดพัฒนาเลย

4) เทคโนโลยี (Technology) การคิดค้นใหม่ ๆ เมื่อนำมาใช้ในสังคม ก่อให้เกิดการเปลี่ยนแปลงในสังคม มนุษย์สมัยโบราณ รู้จักการเพาะปลูก รู้จักการนำเครื่องทุ่นแรงมาใช้ดำรงชีวิต ก่อให้เกิดชุมชนถาวร ไม่เร่ร่อนหรือเคลื่อนย้ายต่อไปอีก การค้าขาย การติดต่อกับชุมชนอื่นจึงเกิดขึ้น เทคโนโลยีที่เจริญขึ้นตามยุคสมัย เป็นปัจจัยที่ก่อให้เกิดการเปลี่ยนแปลงของสังคม การเปลี่ยนแปลงที่เกิดขึ้นในแต่ละสังคม มีอัตราที่แตกต่างกันไป เกิดจากปัจจัยหลายประการ ดังนี้

- 4.1) ด้านสิ่งแวดล้อมทางกายภาพ
- 4.2) การเปลี่ยนแปลงโครงสร้างประชากร
- 4.3) การติดต่อกับสังคมภายนอก
- 4.4) โครงสร้างทางวัฒนธรรมดั้งเดิมของสังคม
- 4.5) ความจำเป็นทางสังคม
- 4.6) พื้นฐานทางวัฒนธรรม²⁶¹

สรุปได้ว่า ปัจจัยที่มีผลต่อการเปลี่ยนแปลงทางสังคม ประกอบด้วย สภาพแวดล้อม และประชากร การพัฒนาเศรษฐกิจ ทัศนคติ ความเชื่อของคนในสังคม การเคลื่อนไหวทางสังคม กระบวนการทางวัฒนธรรม และการประดิษฐ์คิดค้นสิ่งใหม่ ๆ

จากแนวคิดเกี่ยวกับจิตวิทยาสังคม (Social Psychology) ของนักวิชาการ สรุปองค์ความรู้แนวคิดจิตวิทยาสังคม ว่าเป็นวิชาที่ศึกษาเกี่ยวกับความเกี่ยวข้องสัมพันธ์กัน ปทัสถานทางสังคม เจตคติ การขัดเกลาทางสังคม การเรียนรู้ทางสังคม การคล้อยตามกัน ความก้าวร้าว ทัศนคติ และปัจจัยที่ทำให้เกิดการเปลี่ยนแปลงทางสังคม

²⁶¹ จันทิมา พุ่มละมัย, การเปลี่ยนแปลงของชุมชนจากการก่อตั้งโรงงานอุตสาหกรรม บริษัทโตโยต้า มอเตอร์ประเทศไทย จำกัด ในพื้นที่ตำบลลาดขวาง อำเภอบ้านโพธิ์ จังหวัดฉะเชิงเทรา (วิทยานิพนธ์มหาบัณฑิต. บัณฑิตวิทยาลัย มหาวิทยาลัยบูรพา, 2558), 11-12

1.16 แนวคิดเกี่ยวกับปรจิตวิทยา (Parapsychology)

ปรจิตวิทยา (Parapsychology) เป็นสาขาหนึ่งของวิทยาศาสตร์ ว่าด้วยเรื่องของจิตเหนือธรรมชาติ (Paranormal ability) ที่ตรงกับอภิญญาในพุทธศาสนา (Paranormal knowledge: PK) โดยมนุษย์นี่แอนเดอรัล เป็นมนุษย์พวกแรกที่มีความเชื่อในอำนาจเหนือธรรมชาติ Henry Slade กล่าวถึงปรจิตวิทยาว่าเป็น “วิทยาศาสตร์เทียม” (Pseudoscience) นักการศึกษาหลายท่านศึกษาปรจิตวิทยาโดยติดตามปรากฏการณ์ลึกลับและปรากฏการณ์อันมีสาเหตุจากจิต (Psychic) ได้แก่ การสื่อสารทางจิตหรือโทรจิต ความสามารถในการมองเห็นข้ามกาลเวลา การมองเห็นด้วยฤทธิ์ทางจิต การใช้กระแสจิตในการทำให้เกิดการเปลี่ยนแปลงทางกายภาพ ประสบการณ์เฉียดความตาย การระลึกชาติ ประสบการณ์กับจิตวิญญาณ และปรากฏการณ์ลึกลับอื่น ๆ แนวคิดข้ามกาลเวลา สัมผัสที่ 6 การยอมรับความรู้ที่ผ่านประสบการณ์ กำเนิดมนุษย์ การสร้างร่างกาย กำเนิดเพศ การมีอายุยืน²⁶²

1.16.1 การสื่อสารทางจิต (Telepathy)

การสื่อสารทางจิตหรือโทรจิต (Telepathy) คือการรับรู้ความรู้สึกพิเศษจากความคิดของบุคคลอื่น หรือเป็นการติดต่อสื่อสารทางจิตจากจิตหนึ่งไปสู่อีกจิตหนึ่ง Telepathy มาจากภาษากรีก คือ tele หรือโทร หมายถึงหนทางไกล (distance) และ pathe หรือ จิตหมายถึงความรู้สึก (feeling) หรือ “เกิดความรู้สึกขึ้น” (occurrence) ยังมีคำอื่นที่อธิบายปรากฏการณ์ เช่น การติดต่อสื่อสารทางชีวภาค (biocommunication) การสื่อสารทางจิต รูปแบบการติดต่อสื่อสารมี 2 ลักษณะ ได้แก่ 1) การติดต่อสื่อสารด้วยการเปล่งเสียงทางปาก รับฟังทางโสตประสาท หู) 2) การติดต่อสื่อสารทางประสาทสัมผัส เรียกว่าสัมผัสสะ (โสตทิพย์) รับรู้ข่าวสารข้อมูลโดยมีต้องเปล่งเสียง เกิดกับผู้ฝึกฝนจิต จนกระทั่งพันฉาน 8 เข้าสู่โสตฉบับ อนาคตามี สหาคามี กระทั่งบรรลอรหัตต์ หมายถึงการพูดโต้ตอบกับจิตออรหัตต์ รวมทั้งจิตพระผู้บนสวรรค์ชั้นกามาวจร ภายหลังจากฝึกฝนจิตจนบรรลอรหัตต์ผล เข้าสู่นิพพานมิติ สัมผัสที่หก หมายถึง สัมผัสสะกับจิตซึ่งอยู่บนสวรรค์ชั้นกามาวจร หมายถึง สวรรค์ชั้นที่ 6²⁶³ วาซิลีเอฟ เชื่อในเรื่องของโทรจิตที่เกิดขึ้นเองตามธรรมชาติ เนื่องจากประสบการณ์ตอนเด็กตกลงไปในแม่น้ำและเกือบจะจมน้ำตาย เขาบอกผู้ปกครองว่า เห็นตนกำลังจะจมน้ำและยังเห็นรายละเอียดว่า หมวกสีขาวใบใหม่ถูกพัดพาไปกับกระแสน้ำ ทำให้วาซิลีเอฟหันมาทุ่มเทให้กับการศึกษาทางโทรจิต เพื่อหาคำอธิบายทางวิทยาศาสตร์ ต่อมาวาซิลีเอฟได้ทำการ

²⁶² Kristie Miller, “Time travel and the open future,” *Disputatio* 1, 19 (2005): 223–232.

²⁶³ David Toomey, *The New Time Travelers: A Journey to the Frontiers of Physics* (W.W. Norton & Company, 2007), 223–232.

ทดลอง และประกาศว่าการเคลื่อนไหวของร่างกายเนื่องจากจิตสำนึก หรือจิตไร้สำนึก อาจมีสาเหตุมาจากการสะกดจิต ยังพบอีกว่าเป็นไปได้ที่จะทำให้บางคนหลับหรือตื่น โดยการควบคุมทางจิตระยะไกล จากแนวคิดดังกล่าวพอสรุปได้ว่า โทรจิตเป็นระบบการสื่อสารที่เกิดขึ้นได้เอง โดยธรรมชาติ ซึ่งเป็นการรับรู้ความรู้สึกพิเศษจากความคิดของบุคคลอื่น หรือเป็นการติดต่อสื่อสารทางจิตจากจิตหนึ่งไปสู่อีกจิตหนึ่ง

1.16.2 ลางสังหรณ์ (Hunch)

แนวคิดลางสังหรณ์หรือการมองเห็นข้ามกาลเวลา เป็นแนวคิดเรื่องการเคลื่อนที่ เกิดขึ้นโดยฝีมือมนุษย์ ระหว่างจุด 2 จุดที่มีความแตกต่างกันในห้วงเวลา หรือระหว่างห้วงเวลาหนึ่งไปยังอีกห้วงเวลาหนึ่ง คล้ายกับการเคลื่อนที่ระหว่างจุด 2 จุดที่มีความแตกต่างกันในพื้นที่ ในลักษณะย้อนสู่อดีตหรือมุ่งสู่นาคต โดยไม่จำเป็นต้องประเชิญเวลาที่คั่นระหว่างจุดเริ่มต้นกับจุดหมาย อาจอาศัยเครื่องมือทางเทคโนโลยีที่เรียกว่า "จักรกลข้ามเวลา" (time machine) นักฟิสิกส์หลีกเลี่ยงการใช้ภาษาที่ธรรมดา ๆ ของการผ่านช่วงเวลา "การเคลื่อนที่" หมายถึงเฉพาะการเปลี่ยนแปลงในตำแหน่งเชิงพื้นที่เป็นพิกัดของเวลาที่แตกต่างกัน

สมาคมครุวิทยาศาสตร์สหรัฐอเมริกา รับรองปรจิตวิทยา (Parapsychology) เป็นสาขาหนึ่งของวิทยาศาสตร์ว่าด้วยเรื่องของจิตเหนือธรรมชาติ (Paranormal ability) ที่ตรงกับ "อภิญญา" ในพุทธศาสนา (Paranormal knowledge) เช่น การเห็นภาพล่องหน้า หรือในอดีต หรือการมีตาทิพย์หูทิพย์ หรือการติดต่อกันรวมทั้งการเคลื่อนย้ายวัตถุในระยะไกลมาก ๆ ด้วยพลังจิต ซึ่งประชาชนที่สหรัฐและยุโรป เชื่อปรากฏการณ์เหนือธรรมชาติ เชื่อในความรู้เร้นลับ และเรื่องทางจิตทางศาสนาและพระเจ้ามากขึ้น²⁶⁴ จากการสำรวจ AP-ISOS พบว่า 1) เชื่อว่ายูเอฟโอมีจริง 56% 2) เชื่อในความสามารถเหนือธรรมชาติหรืออภิญญา 48% และ 3) เชื่อว่ามีจริง 34%²⁶⁵

1.16.3 สัมผัสที่ 6 (Sixth Sense)

Chapman & Sheehy อธิบายถึงสัมผัสที่ 6 ว่าเป็นสิ่งที่ทุกคนมีอยู่ในตัวเอง แต่ใครจะมีมากน้อยกว่ากันเท่านั้น ผู้ที่มีมากจะรู้เห็นสิ่งต่าง ๆ ที่เกิดขึ้นทั้งอดีต ปัจจุบันและอนาคตได้ หากมีการฝึกบ่อย ๆ จนเกิดความชำนาญ หากสัมผัสที่ 6 ได้รับการพัฒนามากขึ้น มนุษย์จะสามารถสื่อสารกันได้โดยทาง "โทรจิต" ความริเริ่ม ความทรงจำจะดีมากขึ้น สามารถจะติดต่อสื่อสารกับ

²⁶⁴ Brave New Words, *The Oxford Dictionary of Science Fiction* (Jeff Prucher, 2007), 54.

²⁶⁵ American Association for the Advancement of Science (AAAS), *Benchmarks for Science Literacy. Project 2061* (Oxford: Oxford University Press, 1993), 3.

สิ่งที่มีชีวิตในภพภูมิอื่นได้มากขึ้น เข้าใจชีวิตความเป็นอยู่ของเทพเทวดามากขึ้น สามารถเดินทางไกลได้ด้วยจิต หลังจากพัฒนาได้ระดับจะมองเห็นเหตุการณ์ในอดีต ปัจจุบันและอนาคต สามารถแลกเปลี่ยนความรู้สึกจากคนไปสู่สัตว์เลี้ยง พืชหรือแร่ธาตุได้ การพัฒนาสัมผัสที่ 6 ให้มีประสิทธิภาพมากขึ้น มี 3 ปัจจัย ได้แก่ (1) ความเจียบสงบ ไม่ฟุ้งซ่าน ไม่วอกแวก (2) การควบคุมลมหายใจพยายามหายใจให้ลึกและยาว และ (3) กำหนดเป้าหมายที่ต้องการให้มองเห็น หรือต้องการทำให้รู้และเข้าใจ²⁶⁶

1.16.4 การยอมรับความรู้ที่ผ่านประสบการณ์ (Accepting Knowledge through experience)

แนวคิดประสบการณ์การนิยาม เป็นแนวคิดที่ยอมรับความรู้ที่ผ่านประสบการณ์ (Experience) ความรู้จะเกิดขึ้นได้โดยอาศัยสัมผัสหรือประสาทสัมผัส ไม่ยอมรับความรู้ก่อนประสบการณ์ ยอมรับความรู้หลังประสบการณ์เท่านั้น เชื่อว่าความรู้ระดับเหตุผลเป็นความรู้ที่รองลงมา เหตุผลเป็นตัวเชื่อมประสานเข้าด้วยกัน เพราะเหตุผลไร้ประสบการณ์ทางประสาทสัมผัส ไม่เป็นความรู้ ประสบการณ์นิยมมีความคิดว่า ความรู้ทั้งหมดมีพื้นฐานมาจากประสบการณ์ของประสาทสัมผัส ตา หู จมูก ลิ้น และกาย โดยจะออกมาในรูปประโยคแบบสังเคราะห์ นักประสบการณ์นิยมเห็นว่าวิธีได้มาซึ่งความรู้ที่สำคัญ คือวิธีการอุปนัย²⁶⁷

ปรจิตวิทยามีความเกี่ยวข้องกับปฏิกิริยาสัมพันธ์ระหว่างสิ่งมีชีวิตกับสิ่งแวดล้อม ศึกษาความสัมพันธ์ระหว่างชีวิตและจิตใจ วิทยาศาสตร์เชื่อในประสาทสัมผัสทั้ง 5 แต่ปรจิตวิทยาให้ความสำคัญกับประสาทสัมผัสที่ 6 ด้วย ดังนั้น สิ่งที่ไม่ได้มาจากประสาทสัมผัสทั้ง 5 จึงอธิบายได้โดยปรจิตวิทยา งานวิจัยด้านปรจิตวิทยา มักถูกวิพากษ์วิจารณ์ ว่าเป็นสิ่งที่ไม่สามารถประสบด้วยประสาทสัมผัสทางกายและไม่สามารถใช้เครื่องมือวัดได้ สถาบันปรจิตวิทยาในหลายประเทศ เป็นสถาบันตรวจสอบผู้มีความสามารถทางจิตวิญญาณ²⁶⁸

²⁶⁶ A. J. Chapman, W. A. Conroy and N. Sheehy, **Biographical dictionary of psychology** (London ; New York: Routledge Reference, 2002), 213.

²⁶⁷ พิพัฒน์ สุยะ, (ผู้แปล), “ธรรมชาติของมนุษย์: ความยุติธรรมปะทะอำนาจ – มิเชล ฟุโกต์กับนอม ชอมสกีสนทนา, “วารสารอักษรศาสตร์ มหาวิทยาลัยศิลปากร 22, 2 (2543): 160-168).

²⁶⁸ George Mcdonald, **Whatever Happened to Parapsychology?**. Retrieved September 7, 2015 from <http://news.discovery.com/human/psychology/whatever-happened-toparapsychology-130624.htm>.(June 24, 2013).

ผลการศึกษาวิจัยปรจิตวิทยาที่เมืองไทย โดย เลียน สตีเวนสัน (Ian Stevenson) ผู้ค้นคว้าวิจัยเรื่องการระลึกชาติ เชื่อว่าการระลึกชาติเป็นความจริง เรื่องของประสบการณ์ใกล้ตาย (Near Death Experiences) ทำให้สาธารณชนส่วนหนึ่งเชื่อมั่นและไม่กลัวตาย เป็นการเปลี่ยนแปลงตัวเองไปสู่โลกทัศน์ใหม่และวิถีชีวิตใหม่ในทางบวก²⁶⁹

โจเอล วิตตัน ทำการศึกษาต่อยอดงานวิจัยด้านการระลึกชาติ ค้นพบช่วงเวลาระหว่างหลังการตายและก่อนการเกิด เป็นดินแดนที่อยู่ในความเชื่อทางพุทธศาสนาในอินเดีย เรียกว่า “บาโดห์”²⁷⁰ วิตตัน พบว่าแม้แต่ในคนที่มีความเชื่อที่แตกต่างไปจากพุทธศาสนาในอินเดีย ก็ได้เคยไป “บาโดห์” มาแล้ว ทุกครั้งหลังจากที่ตายไปและก่อนเกิด และความเชื่อทางพุทธศาสนา ดังกล่าวเพิ่มขึ้น ประชาชนส่วนมากหันไปเชื่อเรื่องศาสนา การสวดมนต์ และการเปลี่ยนแปลงจิตสู่จิตวิญญาณ (Spirituality) มากกว่าเดิม ในสหรัฐอเมริกามีการพัฒนา มีการเปลี่ยนแปลงวิถีชีวิต จากการตกเป็นทาสของวัตถุนิยมและการบริโภคนิยม การแสวงหาความสุขสบาย หันไปหาความสุขทางจิตกับชีวิตที่สมดุลพอเพียงพอดี จากคำกล่าวของ จอร์จ บุซ, จอห์น แม็กเคน แห่งพรรครีพับลิกัน กับบารัก โอบามา แห่งพรรคเดโมแครต ว่าคนอเมริกันและคนในประเทศที่พัฒนาแล้ว เริ่มรู้ตัวและเปลี่ยนแปลงตัวเองจากภายนอกสู่ภายใน จากกายสู่จิต เริ่มมองเห็นความสุขทางกายและกระแสวัตถุนิยม เป็นผลของทุกระบบและโครงสร้างของสังคมผิดที่ตั้งบนวิทยาศาสตร์กายภาพเก่า ๆ กับเทคโนโลยี²⁷¹

1.16.5 ความเชื่อในเรื่องกรรมเก่า (Belief in karma)

ความเชื่อในเรื่องกรรมเก่า เป็นแนวความคิดถึงเรื่องที่เกิดในอดีตของมนุษย์ กระบวนการที่จะมาเป็นมนุษย์ และดำรงชีวิตอยู่ ดังนี้

1) กำเนิดมนุษย์ (Human origin)

เรื่องราวในทุกวัฒนธรรม กล่าวถึงกำเนิดของมนุษย์ว่าเกิดมาจากมิติอื่น หลายวัฒนธรรมกล่าวว่า มาจากบนฟ้าหรือสวรรค์ เช่น ในพุทธศาสนาถือว่ามนุษย์มีกำเนิดจากพรหมในรูปภูมิ เรียกว่า อากัสสรพรหม²⁷² ในศาสนาพราหมณ์-ฮินดู กล่าวว่ามนุษย์มีกำเนิดจาก

²⁶⁹ Ian Stevenson, *Twenty Cases Suggestive of Reincarnation: Second Edition, Revised and Enlarged* (United States of America: Ian Stevenson, 1980), 74.

²⁷⁰ Joel L. Whitton, *Destiny of Souls: New Case Studies of Life Between Lives* (New York: N.Y. 10017, 2000), 25-57.

²⁷¹ อรทัย เจริญชาติ. (ผู้แปล). *ชีวิตระหว่างภพ* (กรุงเทพฯ: มติชน, 2550).

²⁷² กรมศิลปากร, *ไตรภูมิ เอกสารจากหอสมุดแห่งชาติกรุงปารีส* (กรุงเทพฯ: เอ็ดดิสันเพรส โพรดักส์, 2554), 250.

พระพรหม²⁷³ ในคริสต์ศาสนา กล่าวว่าพระเจ้า เป็นผู้สร้างมนุษย์คนแรก หรือมนุษย์คู่แรก²⁷⁴ เป็นต้น แนวคิดที่คล้ายคลึงกันคือ มนุษย์ไม่ได้มีกำเนิดจากมนุษย์ แต่เกิดจากมิตีอื่นหรือผู้มาจากมิตีอื่น

เคย์ซี (Keyce) กล่าวถึงที่มาของมนุษย์ไว้ว่า “วิญญาณทุกดวงที่เข้ามาสู่โลก ต้องมีแรงผลักดันจากจุดเริ่มต้นบางอย่าง คือพลังงานแห่งการสร้าง (Creative Energy) และ “รูปแห่งชีวิต” ที่มองเห็นได้ในโลกแห่งวัตถุ คือแก่นหรือการสำแดงของผู้สร้าง²⁷⁵ เคย์ซี นับถือคริสต์ศาสนา แต่สิ่งที่กล่าวถึงสอดคล้องกับเรื่องราวในศาสนาพราหมณ์-ฮินดู เนื่องจากศาสนาพราหมณ์-ฮินดู มีแนวคิดที่ว่า ทุกสิ่งที่มีมาจากแหล่งที่มาสูงสุดเรียกว่า “พรหมัน” หรือ “บรมอาตมัน” กล่าวได้ว่า มนุษย์มีกำเนิดจากมิตีที่อยู่สูงกว่า ซึ่งมักเรียกว่า “สวรรค์” หรือ “เบื้องบน” แต่ไม่รู้ว่าอยู่ ณ ที่ใด²⁷⁶

2) การสร้างรูปกาย (Band formation)

การกล่าวถึงรูปกายของมนุษย์ เมื่อกล่าวถึงกำเนิดมนุษย์ ก็มักจะกล่าวในลักษณะว่ามีรูปร่างหน้าตาเหมือนมนุษย์ในปัจจุบัน แต่แตกต่างกันไปตามเชื้อชาติของผู้ถ่ายทอด เคย์ซี กล่าวว่า ก่อนมนุษย์จะมีรูปกายแบบปัจจุบัน มนุษย์มีเฉพาะวิญญาณมาก่อน ระยะแรกรูปกายมนุษย์ยังไม่เหมือนรูปกาย เคย์ซี กล่าวว่า “ร่างกายในสมัยโบราณมีความหนาแน่นน้อยกว่าร่างกายในปัจจุบันมาก” และร่างกายที่จับต้องได้ไม่ได้เป็นรูปธรรมเหมือนทุกวันนี้ และอาจถูกดึงดูดเข้าสู่ด้านที่ไม่ใช่รูปธรรมของวิญญาณ-จิตได้²⁷⁷ การสร้างรูปเริ่มปรากฏรูปแบบความคิด ต่อมาจึงพัฒนาเป็นรูปกาย ระยะแรกที่วิญญาณวิวัฒนาการเป็นกายรูป ยังสามารถติดต่อกับภพภูมิที่เป็นต้นกำเนิดได้ เมื่อเวลาผ่านไป ความรู้สึกยึดติดรูปกายและความต้องการในเชิงวัตถุเพิ่มขึ้นเรื่อย ๆ จนขาดความเชื่อมโยงกับภพภูมิที่เป็นต้นกำเนิด และกลายเป็นมนุษย์ในปัจจุบัน²⁷⁸

²⁷³ W. J. Wilkins, **Hindu Mythology: Vedic and Purana** (Kentucky: Forgotten Books, 2012), 284.

²⁷⁴ สมาคมพระคริสตธรรมไทย, พระคริสตธรรมคัมภีร์ไทย-อังกฤษ, พิมพ์ครั้งที่ 4 (กรุงเทพฯ: สมาคมพระคริสตธรรมไทย, 2549), 2.

²⁷⁵ Edgar Cayce, **Reincarnation & Karma**, 9th ed. (Virginia: A.R.E. Press, 2015), 2.

²⁷⁶ สวามีประภาวณันทะ และแมนเชสเตอร์ เอฟ, **อุปนิษัต คัมภีร์เพื่อความสงบสันติ** (กิ่งแก้ว อุตสาหกรรม, ผู้แปล). (กรุงเทพฯ: อมรินทร์, 2553), 13.

²⁷⁷ Van Auken, **Edgar Cayce's Tales of Ancient Egypt** (Virginia: A.R.E. Press, 2011), 76.

²⁷⁸ E. E. Cayce, **Edgar Cayce on Atlantis** (New York: Grand Central Publishing, 1999), 59.

การกำเนิดมนุษย์ของเคย์ซี สอดคล้องกับบางวัฒนธรรม เช่น มนุษย์ในระยะแรกอยู่ในลักษณะของรูปแบบความคิด ต่อมาจึงพัฒนาเป็นรูปร่าง เปรียบเสมือนการฉายภาพออกมาจากความคิด คล้ายคลึงกับเรื่องราวในศาสนาพราหมณ์-ฮินดู แต่เป็นการเล่าถึงกำเนิดของเทพเจ้า เรื่องราวในศาสนาพราหมณ์-ฮินดู กล่าวถึงกำเนิดของพระคณศ เกิดจากการสาป กลายเป็นรูปร่างของพระคณศในปัจจุบัน²⁷⁹ จากการกำเนิดของเทพเจ้าให้ภาพที่คล้ายคลึงกัน คือ เทพเจ้าทรงกำเนิดความคิดขึ้นมาก่อน หลังจากนั้นจึงเกิดรูปร่าง

มนุษย์ในระยะแรกยังไม่เป็นรูปธรรมจับต้องได้เหมือนปัจจุบัน และมีความพิเศษเหนือมนุษย์ปัจจุบัน ก่อนที่กิลีสทำให้กลายเป็นมนุษย์อย่างสมบูรณ์ สอดคล้องกับกำเนิดมนุษย์ในไตรภูมิภคที่กล่าวว่า มนุษย์มีกำเนิดจากอากัสสรพรหมในพรหมโลก ซึ่งสิ้นบุญแล้ว ก็จุติมาเกิดเป็นมนุษย์ ระยะแรกยังสามารถเหาะไปในอากาศได้ อิ่มทิพย์ ไม่ต้องกินอาหาร ต่อมาต่างกินง้วนดิน เกิดอกุศล รัศมีในตัวจึงหายไป²⁸⁰ และในไตรภูมิว่า “เมื่อพรหม ซึ่งมาจากมิติแห่งความเป็นทิพย์ รับสิ่งที่ไม่บริสุทธิ์เข้าไปผสมผสานกับความเป็นทิพย์ ความเป็นทิพย์ที่เคยมีก็เสื่อมถอยจนในที่สุดก็ไม่สามารถกลับไปสู่สวรรค์ชั้นพรหมอันเป็นที่มาที่ต้องติดอยู่กับแผ่นดิน กลายเป็นมนุษย์ไปในที่สุด”²⁸¹

3) กำเนิดเพศ (Sexual origin)

หลายวัฒนธรรมกล่าวถึงจุดเริ่มต้นของการแบ่งแยกเพศ แต่ไม่ระบุว่ามนุษย์ ชายและหญิงเกิดขึ้นมาพร้อมกัน มักจะกล่าวว่ามนุษย์เพศชายเกิดก่อน แล้วจึงเกิดมนุษย์เพศหญิง เช่นการกำเนิดมนุษย์ในพระคัมภีร์ไบเบิล บทปฐมกาล (Genesis) ที่กล่าวถึง กำเนิดมนุษย์ไว้สองแบบแบบที่ 1 กล่าวว่า พระเจ้าทรงสร้างมนุษย์ทั้งชายและหญิงขึ้นมาในวันที่ 6 ของการสร้างโลกแบบที่ 2 พระเจ้าทรงสร้างอดัม มนุษย์คนแรกขึ้นมา ต่อมาจึงสร้างมนุษย์เพศหญิงคืออีฟ จากกระดูกซี่โครงของอดัม²⁸² ในพุทธศาสนากล่าวถึงกำเนิดเพศว่า ไม่มีการแบ่งเพศในระยะแรก ในด้าน

²⁷⁹ W. J. Wilkins, *Hindu Mythology: Vedic and Purana* (Kentucky: Forgotten Books, 2012), 271.

²⁸⁰ พญาลิไทย, *ไตรภูมิภคหรือไตรภูมิพระร่วง* (กรุงเทพฯ: องค์การคำของ สกสค, 2551), 300.

²⁸¹ กรมศิลปากร, *ไตรภูมิ เอกสารจากหอสมุดแห่งชาติกรุงปารีส* (กรุงเทพฯ: เอ็ดดิสันเพรส โพรดักส์, 2554), 46.

²⁸² สมาคมพระคริสตธรรมไทย, *พระคริสตธรรมคัมภีร์ไทย-อังกฤษ*, พิมพ์ครั้งที่ 4 (กรุงเทพฯ: สมาคมพระคริสตธรรมไทย, 2549), 4.

รูปลักษณะอาจมีลักษณะคล้ายเพศชาย เมื่อมีการแบ่งแยกเพศ เพศที่เกิดภายหลังจึงน่าจะเป็นเพศหญิง²⁸³

4) การมีอายุยืน (Longevity)

มนุษย์ในระยะแรก มีอายุยืนยาวกว่ามนุษย์ในปัจจุบัน ความยืนยาวของอายุแต่ละวัฒนธรรมแตกต่างกันออกไป เช่น ในไตรภูมิภคกล่าวว่ามีมนุษย์มีอายุยืน 400 ปี หรือ 1,000 ปี ในคริสต์ศาสนากล่าวว่า มนุษย์ที่มีอายุยืนหลายร้อยปี เช่น อัดัมมีอายุยืน 930 ปี บุตรชายของอาดัมอายุ 912 ปี โนอาห์อายุ 950 ปี เป็นต้น แสดงให้เห็นว่า มนุษย์ในสมัยโบราณมีอายุยืนยาวมาก แต่อายุขัยของมนุษย์สั้นลงเรื่อย ๆ จนมีอายุขัยเฉลี่ยไม่ถึง 100 ปีในปัจจุบัน ซึ่งสอดคล้องกับไตรภูมิภค กล่าวถึงอายุของมนุษย์ว่ามีขึ้นมีลงตามศีลธรรม ถ้ามนุษย์มีศีลธรรมสูงก็จะอายุยืนขึ้น แต่ถ้าเสื่อมหรือขาดศีลธรรมอายุก็จะสั้นลง และในอนาคตก็อาจจะมีอายุขัยสั้นลงจนเหลือเพียง 23 ปี²⁸⁴ ดังในศาสนาพราหมณ์-ฮินดูกล่าวไว้ว่า “ไม่มีชีวิตมนุษย์คนไหนยืนยาวกว่ายี่สิบสามปี ดังนั้นในกสิยุคความเสื่อมถอยจะรุ่งโรจน์จนกระทั่ง เผ่าพันธุ์มนุษย์เข้าสู่การทำลายล้าง”²⁸⁵

โดยสรุป ปรจิตวิทยาเป็นเรื่องราวเกี่ยวกับสมาธิที่ทำให้เกิดอภิญญาจิต ในรูปของการเข้าฌาน หรือการทำสมาธิ การทำนายเหตุการณ์ในอดีต ปัจจุบัน และอนาคต การอ่านจิตใจของผู้อื่นหรือโทรจิต หรือการส่งกระแสจิต การรักษาโรคด้วยพลังจิต หรือพลังอันลึกลับ การใช้พลังจิตหรือ พลังอันลึกลับในระยะไกลบังคับให้วัตถุเคลื่อนที่ โหราศาสตร์ การสะกดจิต การค้นคว้าพลังงานลึกลับภายในร่างกายมนุษย์ การรับรู้ด้วยประสาทสัมผัสพิเศษ หรือประสาทสัมผัสที่ 6 กำเนิดมนุษย์ การสร้างรูปกาย กำเนิดเพศ และการมีอายุยืน เป็นต้น ซึ่งเป็นความรู้เหนือธรรมชาติหรือเกินจากธรรมชาติ (Paranormal knowledge)

สรุปองค์ความรู้ปรจิตวิทยา (Parapsychology) เป็นวิชาที่ศึกษาเกี่ยวกับการสื่อสารทางจิตหรือโทรจิต ลางสังหรณ์ สัมผัสที่ 6 การยอมรับความรู้ที่ผ่านประสบการณ์ และความเชื่อในเรื่องกรรมเก่า

²⁸³ พญาลิไทย, *ไตรภูมิภคหรือไตรภูมิพระร่วง* (กรุงเทพฯ: องค์การค้าของ สกสศ, 2551), 300.

²⁸⁴ เรื่องเดียวกัน, 87.

²⁸⁵ W.J. Wilkins, *Hindu Mythology: Vedic and Purana* (Kentucky: Forgotten Books, 2012), 207.

2. แนวคิดเกี่ยวกับการบริหารงานโรงเรียน (Administration of secondary school)

2.1 ความหมายของการบริหารโรงเรียน

การบริหารโรงเรียน เป็นการจัดกิจกรรมต่าง ๆ ที่มุ่งการจัดการทุกส่วนที่เกี่ยวข้องกับการศึกษา มีนักวิชาการทั้งประเทศไทยและต่างประเทศได้ให้ความหมายการบริหารโรงเรียน ดังนี้
 หวน พิณรุฬห์ อธิบายว่า การบริหารโรงเรียน หมายถึง การดำเนินงานของกลุ่มบุคคลเพื่อพัฒนาคนให้มีคุณภาพ ทั้งความรู้ ความคิด ความสามารถ และความเป็นคนดี²⁸⁶

เลิศดาว กลิ่นศรีสุข อธิบายว่า การบริหารโรงเรียน แยกออกเป็น 2 คำ คือ การบริหารและการศึกษา คำว่า “การบริหาร” หมายถึง ศิลปะในการทำให้สิ่งต่าง ๆ ได้รับการกระทำจนเป็นผลสำเร็จ หมายความว่า ผู้บริหารใช้ศิลปะทำให้ผู้ปฏิบัติงานทำงานจนเป็นผลสำเร็จตรงตามจุดหมาย ส่วน “การศึกษา” หมายถึงการพัฒนาคนให้มีคุณภาพ ทั้งความรู้ ความคิด ความสามารถ ความเป็นคนดี “การบริหารการศึกษา” หมายถึงการดำเนินงานของกลุ่มบุคคลร่วมมือกันพัฒนาคนให้มีคุณภาพ ซึ่ง จะต้องมีการดำเนินการในการเรียนการสอน การจัดกิจกรรม การวัดผล การจัดอาคารสถานที่ พัสดุครุภัณฑ์ การสรรหาบุคคลมาดำเนินการ การปกครองเพื่อให้นักเรียนเป็นคนดีมีวินัยและอื่น ๆ การดำเนินงานนี้เรียกว่า “ภารกิจทางการบริหารการศึกษา” หรือ “งานบริหารการศึกษา”²⁸⁷

Alex Schneider & Neil Burton อธิบายว่า การบริหารโรงเรียนเป็นหัวใจขององค์ความรู้หลายภาคส่วน ทั้งในเชิงวิทยาศาสตร์ เทคโนโลยี ซึ่งมีความสัมพันธ์กับการวางแผน การจัดทำโครงการ การจัดวางระเบียบปฏิบัติ การเงิน การบุคลากร การจัดหาอุปกรณ์ การบริหารเวลา การสื่อสารในทุกระดับ ฯลฯ และมีความเกี่ยวข้องกันในเชิง “ระบบ” มากกว่า “ตัวบุคคล”²⁸⁸

สรุปได้ว่า การบริหารโรงเรียน หมายถึง ศาสตร์ความรู้ที่มีความสำคัญต่อองค์การการศึกษา ซึ่งเป็นเรื่องของการบริหารจัดการทางระบบ เพื่อให้การดำเนินงานเกิดผลสัมฤทธิ์ที่ดีต่อสถานศึกษาในด้านต่าง ๆ ทั้งในเชิงวิทยาศาสตร์และเทคโนโลยี

²⁸⁶ หวน พิณรุฬห์, **ความรู้เบื้องต้นเกี่ยวกับการบริหารการศึกษา** (กรุงเทพฯ: อักษรบัณฑิต, 2550), 35.

²⁸⁷ เลิศดาว กลิ่นศรีสุข, **การจัดการเทคโนโลยีสารสนเทศของสถานศึกษาขั้นพื้นฐาน สังกัดสำนักงานเขตพื้นที่การศึกษามัธยมศึกษา เขต 30** (นครปฐม: มหาวิทยาลัยมหามกุฏราชวิทยาลัย, 2556), 27.

²⁸⁸ Alex Schneider and Neil Burton, “Personal Intelligences: The Fourth Pillar of School Principalsip?,” **Management in Education** 22, 4 (2008): 22-30.

2.2 ขอบข่ายการบริหารโรงเรียน

ขอบข่ายการบริหารการศึกษาของสถานศึกษา แบ่งเป็น 4 ด้าน พอสรุปได้ดังนี้

2.2.1 การบริหารวิชาการ

- 1) การพัฒนาหลักสูตรสถานศึกษา
- 2) การพัฒนากระบวนการเรียนรู้
- 3) การวัดประเมินผลและการเทียบโอนผลการเรียน
- 4) การวิจัยเพื่อพัฒนาคุณภาพการศึกษา
- 5) การพัฒนาสื่อ นวัตกรรม และเทคโนโลยีทางการศึกษา
- 6) การพัฒนาแหล่งเรียนรู้
- 7) การนิเทศการศึกษา
- 8) การแนะแนวการศึกษา
- 9) การพัฒนาระบบการประกันคุณภาพภายในสถานศึกษา
- 10) การส่งเสริมความรู้ด้านวิชาการแก่ชุมชน
- 11) การประสานความร่วมมือในการพัฒนาวิชาการกับสถานศึกษาอื่น
- 12) การส่งเสริมและสนับสนุนงานวิชาการแก่บุคคล ครอบครัว องค์กร

หน่วยงาน และสถาบันอื่นที่จัดการศึกษา

2.2.2 การบริหารงบประมาณ

- 1) การจัดทำและเสนอของบประมาณ
- 2) การจัดสรรงบประมาณ
- 3) การตรวจสอบ ติดตาม ประเมินผล และรายงานผลการใช้เงินและผลการ

ดำเนินงาน

- 4) การระดมทรัพยากรและการลงทุนเพื่อการศึกษา
- 5) การบริหารการเงิน
- 6) การบริหารบัญชี
- 7) การบริหารพัสดุและสินทรัพย์

2.2.3 การบริหารงานบุคคล

- 1) การวางแผนอัตรากำลังและการกำหนดตำแหน่ง
- 2) การสรรหาและบรรจุแต่งตั้ง
- 3) การส่งเสริมประสิทธิภาพในการปฏิบัติราชการ
- 4) วินัยและการรักษาวินัย
- 5) การออกจากราชการ

2.2.4 การบริหารงานทั่วไป

- 1) การดำเนินงานธุรการ
- 2) งานเลขานุการคณะกรรมการสถานศึกษาขั้นพื้นฐาน
- 3) งานพัฒนาระบบและเครือข่ายข้อมูลสารสนเทศ
- 4) การประสานและพัฒนาเครือข่ายการศึกษา
- 5) การจัดระบบการบริหารและพัฒนาองค์กร
- 6) งานเทคโนโลยีสารสนเทศ
- 7) การส่งเสริมสนับสนุนด้านวิชาการงบประมาณบุคคลและบริหารทั่วไป
- 8) การดูแลอาคารสถานที่และสภาพแวดล้อม
- 9) การจัดทำสำมะโนผู้เรียน
- 10) การรับนักเรียน
- 11) การส่งเสริมและประสานงานการศึกษาในระบบและตามอัธยาศัย
- 12) การระดมทรัพยากรเพื่อการศึกษา
- 13) งานส่งเสริมกิจกรรมนักเรียน
- 14) การประชาสัมพันธ์งานการศึกษา
- 15) การส่งเสริมสนับสนุนและประสานงานการศึกษาของบุคคล ชุมชนองค์กร
หน่วยงาน และสถาบันสังคมอื่นที่จัดการศึกษา
- 16) งานประสานราชการกับเขตและหน่วยงานอื่น
- 17) การจัดระบบการควบคุมภายในหน่วยงาน
- 18) งานบริการสาธารณะ²⁸⁹

สรุปได้ว่า ขอบข่ายการบริหารโรงเรียนเป็นการดำเนินการให้เป็นไปตามแผนการจัดการศึกษาที่กำหนดไว้ โดยผู้บริหารสถานศึกษามีหน้าที่จะต้องปฏิบัติให้เป็นตามขอบข่ายการบริหาร ภารกิจ พันธกิจของโรงเรียน ทั้งการบริหารงานวิชาการ การบริหารงานงบประมาณ การบริหารงานบุคคล และการบริหารงานทั่วไป เกิดประสิทธิผลตามเป้าหมายอย่างมีประสิทธิภาพ

²⁸⁹ กระทรวงศึกษาธิการ, **คู่มือการบริหารสถานศึกษาขั้นพื้นฐานเป็นนิติบุคคล** (กรุงเทพฯ: โรงพิมพ์องค์การรับส่งสินค้าและพัสดุภัณฑ์ (รสป), 2550), 40-74.

2.3 หลักการและแนวคิดในการบริหารโรงเรียน

การบริหารโรงเรียน เป็นการบริหารจัดการศึกษาที่มีคุณภาพของโรงเรียน โดยมีเป้าหมายสำคัญ ในการสร้างโอกาสทางการศึกษาให้กับเด็กและเยาวชน ให้ได้รับการศึกษาขั้นพื้นฐานที่มีคุณภาพ ได้มาตรฐานทางการศึกษาของชาติและสอดคล้องกับความต้องการของท้องถิ่น เป็นที่ยอมรับและศรัทธาของนักเรียน ผู้ปกครองและชุมชน โดยมีผลมาจากแนวทางการบริหารการจัดการโรงเรียนสู่คุณภาพ คือ หลักการบริหารจัดการ วัตถุประสงค์ของโรงเรียน พันธกิจโรงเรียน กลยุทธ์ของโรงเรียนและเงื่อนไข

2.3.1 หลักการบริหารโรงเรียน

หลักการบริหารโรงเรียน ที่ผู้วิจัยได้นำมาประยุกต์ประกอบแนวคิด หลักการบริหารจัดการโรงเรียน ได้แก่

1) การบริหารโดยใช้โรงเรียนเป็นฐาน เป็นการบริหารการจัดการตามความต้องการและจำเป็นของสถานศึกษา โดยคณะกรรมการสถานศึกษาขั้นพื้นฐาน มีอำนาจหน้าที่ร่วมคิด ร่วมตัดสินใจ ร่วมทำ และร่วมประเมิน โดยใช้หลักการกระจายอำนาจ ไปยังสถานศึกษา 4 ด้าน คือ ด้านวิชาการ ด้านงบประมาณ ด้านบริหารบุคคล และด้านบริหารทั่วไป บนพื้นฐานของหลักการมีส่วนร่วม หลักการคืนอำนาจการจัดการศึกษาให้ประชาชน หลักการบริหารตนเอง หลักการตรวจสอบและถ่วงดุล²⁹⁰

2) การบริหารแบบมีส่วนร่วม เป็นการบริหารจัดการศึกษา ที่เปิดโอกาสให้ผู้ได้บังคับบัญชา มีส่วนเกี่ยวข้องในกระบวนการตัดสินใจ ใช้ความคิดสร้างสรรค์ และความเชี่ยวชาญในการแก้ปัญหา โดยตั้งอยู่บนพื้นฐานของแนวคิด การแบ่งอำนาจหน้าที่ เป็นการเปิดโอกาสให้ชุมชนเข้ามามีส่วนร่วมในกระบวนการบริหาร เพื่อก่อให้เกิดความร่วมมือ ร่วมแรง ร่วมใจ และร่วมดำเนินงานพัฒนาคุณภาพการศึกษา ให้บรรลุตามเป้าประสงค์ที่กำหนด²⁹¹

3) การบริหารผลสำเร็จอย่างสมดุล เป็นการบริหารการศึกษา ประกอบด้วย 4 มุมมอง คือ มุมมองด้านนักเรียน มุมมองด้านกระบวนการจัดการศึกษาภายในโรงเรียน มุมมองด้าน

²⁹⁰ อุทัย บุญประเสริฐ, การบริหารจัดการสถานศึกษาโดยใช้โรงเรียนเป็นฐาน (กรุงเทพฯ: ศูนย์ตำราและเอกสารทางวิชาการคณะครุศาสตร์จุฬาลงกรณ์มหาวิทยาลัย), 2.

²⁹¹ ทำนอง ภูเกิตพิมพ์, แนวคิดการบริหารแบบมีส่วนร่วมในการจัดการศึกษาของชุมชน, สืบค้น 11 ตุลาคม 2560, จาก: <http://gotoknow.org/blog/mathu/334443>. 12 มกราคม 2553, (2551).

การเรียนรู้และการพัฒนา และมุมมองด้านงบประมาณและทรัพยากร ทั้ง 4 มุมมอง มีการดำเนินการ 4 ขั้นตอน²⁹² คือ

(1) กำหนดวัตถุประสงค์ เป็นการกำหนดภาพความสำเร็จของโรงเรียน ได้แก่ ศักยภาพของนักเรียน สมรรถนะของครู สมรรถนะของผู้บริหาร คุณภาพของโรงเรียน และการยอมรับการมีส่วนร่วมของผู้ปกครองและชุมชน เป็นต้น

(2) กำหนดตัวชี้วัด เพื่อตรวจสอบกระบวนการตามวัตถุประสงค์

(3) กำหนดเป้าหมายที่ชัดเจน ทั้งในเชิงปริมาณและคุณภาพ

(4) กำหนดแผนงาน โครงการหรือกิจกรรมที่องค์กรจะจัดทำ เพื่อบรรลุเป้าหมายที่กำหนด

สรุปได้ว่า หลักการบริหารจัดการโรงเรียน ต้องอาศัยแนวคิดทฤษฎี ความรู้ ความชำนาญ ประสบการณ์ ที่เกี่ยวข้องกับการจัดการตามความต้องการและจำเป็น เปิดโอกาสให้ผู้ได้บังคับบัญชามีส่วนร่วมเกี่ยวข้อง มีส่วนร่วมที่มุ่งสร้างความสำเร็จอย่างสมดุล แต่ทั้งนี้จะต้องขึ้นอยู่กับสถานการณ์ กาลเทศะ และความเหมาะสมกับนโยบายบริหารการศึกษา

2.4 การประเมินการปฏิบัติงานของโรงเรียน

อับเบนและฮิวส์ ได้เสนอ หลักการดำเนินการของโรงเรียนที่มีประสิทธิภาพ ดังนี้

- 1) คณะครูต้องทำความเข้าใจสภาวะสถานการณ์การทำงาน การเรียนรู้ และการใช้เวลาว่างของนักเรียน และมีการจัดบรรยากาศการเรียนรู้ในห้องเรียนได้น่าสนใจ
- 2) โรงเรียนต้องมีบรรยากาศและสภาพแวดล้อมที่น่าอยู่ ที่ส่งเสริมให้นักเรียนมีเจตคติที่ดี ต่อโรงเรียนและการเรียน มีความสุขในการมาเรียน เกิดความมั่นใจในตนเอง ว่าสามารถเรียนรู้และประสบความสำเร็จในการเรียนรู้ได้ ก่อให้เกิดกำลังใจทั้งต่อครูและนักเรียน
- 3) โรงเรียนมีปรัชญาที่ชัดเจน เน้นวิชาการ นักเรียน ผู้ปกครองและบุคลากร ให้มีเป้าหมายที่สอดคล้องกัน โรงเรียนต้องมีความคาดหวัง ว่านักเรียนต้องบรรลุเป้าหมายและสามารถเรียนรู้สำเร็จได้
- 4) คณะครูต้องมีความผูกพันกับเด็ก เอาใจใส่ให้เด็กประสบความสำเร็จด้านการเรียน คุณธรรมและจริยธรรม ครูต้องมีความสามารถในการสอนช่วยเหลือเพื่อนครูด้วยกัน ส่งเสริมการพัฒนาวิชาชีพ และได้รับการประเมินอย่างสม่ำเสมอ
- 5) คณะครูต้องเข้าใจในจุดมุ่งหมายของหลักสูตร เข้าใจเป้าหมายของการเรียนการสอน สามารถจัดลำดับเนื้อหาวิชาได้อย่างเหมาะสมและสามารถวัดผลการเรียนรู้ ได้อย่างถูกต้องและสม่ำเสมอ
- 6) ผู้บริหารต้องมีความสามารถในการบริหารจัดการ เข้าใจเป้าหมายของโรงเรียน สามารถถ่ายทอดให้บุคลากรในโรงเรียนเข้าใจเป้าหมาย ต้องมีความเชื่อมั่นในความสามารถของครูและนักเรียน

²⁹² จิตรประภา อัครบวร, **สร้างคนสร้างผลงาน** (กรุงเทพฯ :ก.พลพิมพ์, 2549), 34.

เข้าใจกระบวนการสอนและตระหนักในภาระหน้าที่ที่จะเป็นผู้นำทางวิชาการ และสนับสนุนส่งเสริมให้บุคลากรทำงานอย่างเต็มความสามารถ มีมนุษยสัมพันธ์ที่ดี 7) คณะครูต้องมีเทคนิคการสอน ยอมรับความแตกต่างระหว่างบุคคล นักเรียนได้รับการช่วยเหลือจากครูด้านการเรียน ทั้งเป็นรายบุคคลและกลุ่ม นักเรียนได้รับการประเมินอย่างสม่ำเสมอ ผู้ปกครองได้รับการรายงาน²⁹³

สรุปได้ว่า ประสิทธิภาพของโรงเรียนส่วนใหญ่จะพิจารณาที่ผลสัมฤทธิ์ทางการเรียนของเด็กนักเรียน เพียงส่วนหนึ่งเท่านั้น การที่โรงเรียนจะมีประสิทธิผลหรือไม่ขึ้นอยู่กับ 1) ความสามารถในการผลิตนักเรียนที่มีผลสัมฤทธิ์ทางการเรียนสูง 2) ความสามารถในการพัฒนาให้นักเรียนให้มีทัศนคติทางบวก 3) ความสามารถในการปรับตัวเข้ากับสิ่งแวดล้อม 4) ความสามารถในการแก้ปัญหาภายในโรงเรียน อีกทั้งปัจจัยต่าง ๆ เช่น ปัจจัยด้านโรงเรียน ด้านครู ด้านคุณลักษณะของผู้บริหารและปัจจัยพฤติกรรมกรรมการบริหารของผู้บริหาร

3. งานวิจัยที่เกี่ยวข้อง

3.1 งานวิจัยภายในประเทศ

กัลยรัตน์ เมืองสง ได้ศึกษารูปแบบการพัฒนาภาวะผู้นำเชิงกลยุทธ์ของผู้บริหารสถานศึกษาขั้นพื้นฐาน พบว่า รูปแบบการพัฒนาภาวะผู้นำเชิงกลยุทธ์ของผู้บริหารสถานศึกษาขั้นพื้นฐานตามแนวคิดของผู้เชี่ยวชาญ ประกอบด้วย องค์ประกอบที่ 1 การมีกิจกรรมที่ใช้ความคิดความเข้าใจในระดับสูง ได้แก่ มีความสามารถในการคิดเชิงวิเคราะห์ โดยสามารถจำแนกแยกแยะองค์ประกอบต่าง ๆ ของสิ่งใดสิ่งหนึ่งได้ องค์ประกอบที่ 2 มีความสามารถรวบรวมข้อมูลต่าง ๆ มากำหนดกลยุทธ์ได้ ได้แก่ มีการรายงานผล แผนงานและโครงการ เพื่อนำมาเป็นข้อมูลในการพัฒนาและกำหนดแผนปฏิบัติการ องค์ประกอบที่ 3 มีความสามารถในการพยากรณ์ กำหนดอนาคตได้ ได้แก่ มีความสามารถเชิงรุกโดยกระทำการแก้ปัญหาอย่างเร่งด่วน ในขณะที่ผู้บริหารส่วนใหญ่จะวิเคราะห์สถานการณ์ก่อน และรอให้ปัญหาคือคลี่คลายไปเอง องค์ประกอบที่ 4 การมีความคิดเชิงปฏิวัติ ได้แก่ ให้ชุมชนเข้ามามีส่วนร่วมในการกำหนดนโยบายสถานศึกษา องค์ประกอบที่ 5 มีการกำหนดวิสัยทัศน์ ได้แก่ กำหนดวิสัยทัศน์ที่สร้างจากแรงบันดาลใจ มีความทะเยอทะยาน คิดนอกกรอบและกว้างไกล และวิธีการพัฒนาภาวะผู้นำเชิงกลยุทธ์ที่ได้รับเลือกสูงสุด 3 อันดับแรก คือ การศึกษาดูงาน การประชุมเชิงปฏิบัติการ และการระดมความคิด ส่วนแนวคิดของผู้บริหารสถานศึกษาขั้นพื้นฐานพบว่า ประเด็นสำคัญตามองค์ประกอบทั้ง 5 คือ องค์ประกอบที่ 1 ได้แก่ มีการส่งเสริมให้บุคลากรพัฒนานตนเองและวิชาชีพ เพื่อคุณภาพของการศึกษา องค์ประกอบที่ 2 ได้แก่ มีการทำงานที่มี

²⁹³ Gerald C. Ubben and Larry W. Hughes, **The principal: Creative Leadership for Effective Schools** (Boston: Allyn and Bacon, 1987), 125.

เป้าหมาย และมีความสุขในการทำงาน องค์ประกอบที่ 3 ได้แก่ เป็นนักวางแผนกลยุทธ์ ขับเคลื่อนยุทธศาสตร์และคิดเชิงรุกได้ องค์ประกอบที่ 4 ได้แก่ มีความคิดในเชิงรุกและสร้างแรงบันดาลใจให้เพื่อนร่วมงาน เกิดความคิดริเริ่มในการทำงานและการแก้ปัญหา และองค์ประกอบที่ 5 ได้แก่ กำหนดวิสัยทัศน์ได้ชัดเจน สอดคล้องกับการเปลี่ยนแปลงของสังคม สถานการณ์ปัจจุบัน และเป้าหมายกลยุทธ์ภาครัฐ²⁹⁴

พระมนตรี อินตา ศึกษาวิจัยการแนะนำชีวิตผ่านนัยเปรียบเทียบ ของพระพุทธเจ้าในนิทานชาดก มีวัตถุประสงค์เพื่อศึกษาการแนะนำชีวิต ผ่านนัยเปรียบเทียบของพระพุทธเจ้าในนิทานชาดก ซึ่งเป็นการวิจัยแบบเชิงคุณภาพ โดยศึกษาข้อมูลผ่านพระสูตรและพระอรรถกถาแปลทกนิกายชาดก ฉบับมหายานกุฎราชวิทยาลัยในพระบรมราชูปถัมภ์ พิมพ์เนื่องในวโรกาสครบ 200 ปี แห่งราชวงศ์จักรี กรุงรัตนโกสินทร์พุทธศักราช 2525 (ฉบับปรับปรุง พุทธศักราช 2536) เล่มที่ 55-57 จำนวน 250 ชาดก ทำการศึกษาด้วยทรวบรวมในประเด็นเนื้อเรื่อง การสะท้อนคิด นัยเปรียบเทียบ และข้อคิด จากนั้นจึงนำมาวิเคราะห์เนื้อหา จากภายใต้กรอบพื้นฐานของการแนะนำชีวิต และภายใต้แนวคิดเรื่องพุทธปรัชญาการแนะนำ ผลการศึกษาพบว่า การแนะนำชีวิตของพระพุทธเจ้านั้น ทรงใช้หลักพุทธปรัชญาในการแนะนำแก่บุคคลทั้งหลาย ทรงแนะนำให้บุคคลได้เรียนรู้และเข้าใจในกฎของไตรลักษณ์ซึ่งเป็นสัจธรรมแก่นแท้ของชีวิต ทั้งยังทรงชี้แนะแนวทางในการดำเนินชีวิตตามหลักธรรม เพื่อให้บุคคลได้พบกับความสุขที่แท้จริง และหลุดพ้นจากความทุกข์ทั้งปวง ด้วยการให้บุคคลปฏิบัติตามหลักอริยมรรคมีองค์แปด อันเป็นแนวทางประเสริฐในการนำไปสู่เป้าหมายสูงสุดของชีวิต คือการบรรลุนิพพาน นอกจากนี้ยังคงแนะนำชีวิตภายใต้หลักการและปรัชญาของการแนะนำ คือทรงให้การแนะนำแก่บุคคลทุกชนชั้นวรรณะ ให้บุคคลได้ตัดสินใจด้วยตนเอง และยอมรับตนเองตามความเป็นจริง ทรงคำนึงถึงความแตกต่างระหว่างบุคคล เห็นคุณค่าและเชื่อว่าบุคคลมีความสามารถที่จะพัฒนาตนเองไปถึงขีดสูงสุดได้²⁹⁵

ชมพูนุท ศรีจันทร์นิล ศึกษาจิตวิทยาแนวพุทธ : แนวทางเพื่อการเยียวยา และพัฒนาจิตใจมนุษย์ พบว่า จิตวิทยาแนวพุทธ เป็นแนวคิดที่วางรากฐานอยู่บนแก่นคำสอน ของพุทธธรรมอันได้แก่ อริยสัจสี่ ปฏิจจสมุปบาท และไตรลักษณ์ หลักธรรมเหล่านี้ล้วนมุ่งหมาย ที่จะสอนให้บุคคล

²⁹⁴ กัลยรัตน์ เมืองสง, “รูปแบบการพัฒนาภาวะผู้นำเชิงกลยุทธ์ของผู้บริหารสถานศึกษาขั้นพื้นฐาน” (วิทยานิพนธ์ ครุศาสตรดุษฎีบัณฑิต สาขาวิชาการบริหารการศึกษา บัณฑิตวิทยาลัย มหาวิทยาลัยบูรพา, 2550).

²⁹⁵ พระมนตรี อินตา, “การแนะนำชีวิตผ่านนัยเปรียบเทียบของพระพุทธเจ้าในนิทานชาดก” (วิทยานิพนธ์ปริญญามหาบัณฑิต สาขาวิชาจิตวิทยาการศึกษาและการแนะนำ บัณฑิตวิทยาลัย มหาวิทยาลัยเชียงใหม่, 2552).

เข้าใจถึงความเป็นจริงตามธรรมชาติของสรรพสิ่ง โดยครอบคลุมคำสอนของพระพุทธเจ้า ว่าด้วยสาเหตุของปัญหา วิธีการแก้ไขปัญหา และการพัฒนาจิตใจมนุษย์ไว้อย่างชัดเจน ซึ่งความเข้าใจอย่างแจ่มแจ้งในหลักธรรมดังกล่าว ทำให้บุคคลสามารถดำเนินชีวิตได้อย่างสอดคล้องกับความเป็นจริง หรืออีกนัยหนึ่ง ความรู้แจ้งในหลักธรรมเหล่านี้ สามารถช่วยบรรเทาความทุกข์และยกระดับคุณภาพจิตใจมนุษย์ได้ข้อค้นพบจากการทบทวนวรรณกรรม ยืนยันว่าจิตวิทยาแนวพุทธ มีประสิทธิภาพทั้งในการเยียวยาสภาพจิตใจด้านลบ และพัฒนาสภาพจิตใจด้านบวก จิตวิทยาแนวพุทธควรได้รับการศึกษาให้มากขึ้น และแนวทางในการนำแนวคิดไปใช้ก็ควรได้รับการเผยแพร่ให้กว้างขวางมากที่สุด²⁹⁶

นิรุทธ์ วัฒนโภาส ศึกษาผลของการให้คำปรึกษาแนวโยนิโสมนสิการที่มีต่อการเพิ่มพูนจิตสำนึกสาธารณะของนักศึกษา มหาวิทยาลัยศิลปากร พบว่า 1) หลังการเข้ากลุ่มจิตวิทยาการปรึกษาแนวโยนิโสมนสิการ นักศึกษาเกิดการรู้คิดจากสัมพันธภาพ ที่ขยายความเข้าใจโลกและชีวิตตามจริง และมีพฤติกรรมจิตสำนึกสาธารณะเพิ่มขึ้นทุกด้าน ได้แก่ การตระหนักรู้และมีส่วนร่วมในการแก้ไขปัญหา การอยู่ร่วมกันอย่างเกื้อกูล การเคารพหน้าที่และข้อปฏิบัติทางสังคม และการอุทิศตนทำงานเพื่อประโยชน์ส่วนรวม 2) หลังการทดลอง นักศึกษาที่เข้ากลุ่มทดลองมีคะแนนพฤติกรรมจิตสำนึกสาธารณะสูงกว่าก่อนการทดลอง อย่างมีนัยสำคัญทางสถิติที่ระดับ .05 3) หลังการทดลอง นักศึกษาที่เข้ากลุ่มทดลองมีคะแนนพฤติกรรมจิตสำนึกสาธารณะสูงกว่ากลุ่มควบคุมอย่างมีนัยสำคัญทางสถิติที่ระดับ .05 4) หลังการทดลองและระยะติดตามผล นักศึกษาที่เข้ากลุ่มทดลองมีความคงทนของคะแนนพฤติกรรมจิตสำนึกสาธารณะ อย่างมีนัยสำคัญ ที่ระดับ .05 5) การวิเคราะห์เนื้อหา พบว่าหลังการเข้ากลุ่มจิตวิทยาการปรึกษาแนวโยนิโสมนสิการ นักศึกษาเกิดการรู้คิดจากสัมพันธภาพที่ขยายความเข้าใจโลกและชีวิตตามจริง และมีพฤติกรรมจิตสำนึกสาธารณะเพิ่มขึ้นในทุกด้าน ได้แก่ การตระหนักรู้และมีส่วนร่วมในการแก้ไขปัญหา การอยู่ร่วมกันอย่างเกื้อกูล การเคารพหน้าที่และข้อปฏิบัติทางสังคม และการอุทิศตนทำงานเพื่อประโยชน์ส่วนรวม²⁹⁷

น้ำทิพย์ งามสุทธา ได้ศึกษาการพัฒนาารูปแบบการเรียนรู้บูรณาการแนวคิดจิตวิทยาร่วมสมัย เพื่อเสริมสร้างจิตสำนึกสาธารณะนักเรียนมัธยมศึกษาตอนต้น มีวัตถุประสงค์ 1) เพื่อพัฒนารูปแบบการเรียนรู้บูรณาการ แนวคิดจิตวิทยาร่วมสมัยในการเสริมสร้างจิตสำนึกสาธารณะของนักเรียนมัธยมศึกษาตอนต้น 2) เพื่อศึกษาผลการใช้รูปแบบการเรียนรู้บูรณาการแนวคิดจิตวิทยาร่วมสมัย

²⁹⁶ ชมพูนุท ศรีจันทร์นิล, “จิตวิทยาแนวพุทธ: แนวทางเพื่อการเยียวยา และพัฒนาจิตใจมนุษย์,” วารสารวิชาการ มหาวิทยาลัยหอการค้าไทย 29, 4 (ตุลาคม - ธันวาคม 2552).

²⁹⁷ นิรุทธ์ วัฒนโภาส, “ผลของการให้คำปรึกษาแนวโยนิโสมนสิการที่มีต่อการเพิ่มพูนจิตสำนึกสาธารณะของศึกษา มหาวิทยาลัยศิลปากร” (ศึกษาศาสตรดุษฎีบัณฑิต บัณฑิตวิทยาลัย มหาวิทยาลัยศิลปากร, 2553).

ในการเสริมสร้างจิตสาธารณะของนักเรียนมัธยมศึกษาตอนต้น ผลการศึกษาพบว่า 1) รูปแบบการเรียนรู้ที่บูรณาการแนวคิดจิตวิทยาร่วมสมัย ได้แก่ กลุ่มพฤติกรรมนิยม ปัญญานิยม มนุษยนิยม และสรรคนิยม ประกอบด้วย 6 ขั้นตอนคือ (1) สร้างแรงจูงใจ (2) สำรวจสังคม (3) ตระหนักรู้ (4) ปฏิบัติกิจกรรมกลุ่ม (5) นำเสนอผลงาน (6) ประยุกต์ใช้ 2) กลุ่มทดลองมีจิตสาธารณะหลังการทดลองและระยะติดตามผล สูงกว่าก่อนการทดลองอย่างมีนัยสำคัญทางสถิติที่ระดับ .01 3) กลุ่มทดลองมีจิตสาธารณะ ระยะหลังการทดลองและระยะติดตามผล สูงกว่ากลุ่มควบคุมอย่างมีนัยสำคัญทางสถิติที่ระดับ .01 4) จากการสังเกตพบว่า พฤติกรรมจิตสาธารณะของกลุ่มทดลองสูงกว่ากลุ่มควบคุมอย่างเด่นชัด โดยระยะติดตามผลมีความแตกต่างเด่นชัดที่สุด 5) การวิเคราะห์สาระสำคัญขององค์ประกอบจิตสาธารณะ พบว่า (1) จิตสาธารณะต่อบุคคล ต่อบุคคลใกล้เคียงไปสู่บุคคลที่ไกลตัวออกไป (2) จิตสาธารณะต่อสาธารณะสมบัติ ครอบคลุมด้านความสะอาดและด้านสภาพแวดล้อม (3) จิตสาธารณะต่อการเข้าร่วมกิจกรรม กลุ่มตัวอย่างเห็นว่าเป็นกิจกรรมที่ยังประโยชน์ต่อผู้อื่น²⁹⁸

อภิวัฒน์ สมานิติ ศึกษาการดำเนินนโยบายของรัฐภายใต้การบังคับใช้กฎหมายการศึกษาในสามจังหวัดชายแดนภาคใต้ วัตถุประสงค์เพื่อศึกษา (1) ความรู้ความเข้าใจ และทัศนคติของประชาชนและเจ้าหน้าที่ของรัฐ ต่อแนวทางการดำเนินนโยบายของรัฐภายใต้การบังคับใช้กฎหมายการศึกษาในสามจังหวัดชายแดนภาคใต้ (2) แนวทางการกำหนด นโยบาย และการปฏิบัติตามนโยบายของเจ้าหน้าที่ของรัฐภายใต้การบังคับใช้กฎหมายการศึกษา ต่อแนวทางการแก้ไขปัญหาในสามจังหวัดชายแดนภาคใต้ได้อย่างมีประสิทธิภาพและประสิทธิผล ผลการศึกษาพบว่า (1) ข้าราชการและประชาชนในพื้นที่มีความรู้ความเข้าใจในระดับที่แตกต่างกัน โดยข้าราชการมีระดับความรู้ความเข้าใจสูงกว่าประชาชนด้านทัศนคติต่อการดำเนินอยู่ในระดับปานกลาง (2) เหตุปัจจัยหลักของการก่อความไม่สงบในพื้นที่อันดับแรก คือ ปัญหาด้านยาเสพติด รองลงมา คือ ปัญหาด้าน การแบ่งแยกดินแดน²⁹⁹

อวยชัย จาตุรพันธ์ ศึกษาการใช้อำนาจของผู้บริหารกับบรรยากาศองค์การของสถานศึกษาสังกัดสำนักงานเขตพื้นที่การศึกษา มีวัตถุประสงค์เพื่อทราบ 1) การใช้อำนาจของผู้บริหารสถานศึกษา สังกัดสำนักงานเขตพื้นที่การศึกษาสมุทรสาคร 2) บรรยากาศองค์การของสถานศึกษา สังกัดสำนักงานเขตพื้นที่การศึกษาสมุทรสาคร 3) ความสัมพันธ์ระหว่างการใช้อำนาจของผู้บริหารกับ

²⁹⁸ น้ำทิพย์ งามสุทธา, “การพัฒนาแบบการเรียนรู้บูรณาการแนวคิดจิตวิทยาร่วมสมัย เพื่อสร้างเสริมจิตสาธารณะนักเรียนมัธยมศึกษาตอนต้น,” วารสารกลุ่มสาขามนุษยศาสตร์และสังคมศาสตร์ (ชลบุรี: มหาวิทยาลัยศรีปทุม วิทยาเขตชลบุรี, 2554).

²⁹⁹ อภิวัฒน์ สมานิติ, “การดำเนินนโยบายของรัฐภายใต้การบังคับใช้กฎหมายการศึกษาในสามจังหวัดชายแดนภาคใต้” (หลักสูตรปรัชญาดุษฎีบัณฑิต บัณฑิตวิทยาลัย, มหาวิทยาลัยอีสเทิร์นเอเซีย, 2554).

บรรยากาศองค์การของสถานศึกษาสังกัดสำนักงานเขตพื้นที่การศึกษาสมุทรสาคร กลุ่มตัวอย่าง ได้แก่ สถานศึกษาชั้นพื้นฐานในเขตพื้นที่การศึกษาสมุทรสาคร เครื่องมือที่ใช้ในการวิจัยเป็นแบบสอบถาม เกี่ยวกับการใช้อำนาจของผู้บริหาร ตามแนวคิดของเฟนซ์ และราเวน (French and Raven) กับ บรรยากาศองค์การตามแนวคิดของฟอกซ์และคณะ (Fox and other) ผลการวิจัยพบว่า 1) การใช้อำนาจของผู้บริหารสถานศึกษา สังกัดสำนักงานเขตพื้นที่การศึกษาสมุทรสาครอยู่ในระดับมาก ทั้งโดยภาพรวมและพิจารณารายด้าน 2) บรรยากาศองค์การของสถานศึกษา สังกัดสำนักงานเขตพื้นที่การศึกษาสมุทรสาครอยู่ในระดับมาก ทั้งโดยภาพรวมและพิจารณารายด้าน 3) การใช้อำนาจของผู้บริหารกับบรรยากาศองค์การของสถานศึกษา สังกัดสำนักงานเขตพื้นที่การศึกษาสมุทรสาคร โดยภาพรวมและรายคู่มีความสัมพันธ์กันอย่างมีนัยสำคัญทางสถิติที่ระดับ .01³⁰⁰

ธนัชพร โมรารวงษ์ ได้ศึกษาปัจจัยทางจิตวิทยาองค์การที่มีอิทธิพลต่อการนำไปสู่ องค์การแห่งความเป็นเลิศ: กรณีศึกษาโรงงานในเขตนิคมอุตสาหกรรมบางปู จังหวัดสมุทรปราการ มีวัตถุประสงค์เพื่อ (1) ศึกษาความสัมพันธ์ระหว่างภาวะผู้นำแบบเปลี่ยนแปลงพฤติกรรม การเป็นสมาชิกที่ดีขององค์การ และการเป็นองค์การแห่งการเรียนรู้กับการรับรู้องค์การแห่งความเป็นเลิศของพนักงาน (2) ศึกษาอำนาจการทำนายการรับรู้องค์การแห่งความเป็นเลิศของพนักงานโรงงานในเขตนิคมอุตสาหกรรมบางปู ผลการศึกษาพบว่า (1) ภาวะผู้นำแบบเปลี่ยนแปลง พฤติกรรม การเป็นสมาชิกที่ดีขององค์การ และการรับรู้การเป็นองค์การแห่งการเรียนรู้ มีความสัมพันธ์กับการรับรู้ องค์การแห่งความเป็นเลิศของพนักงานในโรงงานในเขตนิคมอุตสาหกรรมบางปู (2) ภาวะผู้นำแบบเปลี่ยนแปลงพฤติกรรม การเป็นสมาชิกที่ดีขององค์การ และการรับรู้การเป็นองค์การแห่งการเรียนรู้ ร่วมกันทำนายการรับรู้องค์การแห่งความเป็นเลิศของพนักงานในโรงงาน³⁰¹

สันติ กิจลือเกียรติ ทำการศึกษาเชิงทดลองกระบวนการเรียนรู้อที่ผสมผสานระหว่าง การเรียนรู้แบบร่วมมือกับการเรียนรู้โดยใช้ผังกราฟิก เพื่อเสริมสร้างทักษะการคิดอย่างมีวิจารณญาณ ของนักเรียนชั้นประถมศึกษาปีที่ 6 โรงเรียนวิภาวดีรังสิต จังหวัดปทุมธานี พบว่า (1) กระบวนการเรียนรู้อที่ผสมผสานระหว่างการเรียนรู้แบบร่วมมือกับการเรียนรู้โดยใช้ผังกราฟิก ประกอบด้วย 3 ขั้นตอน คือ (1.1) การออกแบบกระบวนการเรียนรู้อ (1.2) การดำเนินงานตามกระบวนการเรียนรู้อ และ

³⁰⁰ อวยชัย จาตุรพันธ์, “การใช้อำนาจของผู้บริหารกับบรรยากาศองค์การของสถานศึกษา สังกัดสำนักงานเขตพื้นที่การศึกษาสมุทรสาคร” (วิทยานิพนธ์ปริญญาโทมหาบัณฑิต มหาวิทยาลัยศิลปากร, 2554).

³⁰¹ ธนัชพร โมรารวงษ์, “ปัจจัยทางจิตวิทยาองค์การที่มีอิทธิพลต่อการนำไปสู่องค์การแห่งความเป็นเลิศ: กรณีศึกษาโรงงานในเขตนิคมอุตสาหกรรมบางปู จังหวัดสมุทรปราการ” (วิทยานิพนธ์หลักสูตรวิทยาศาสตรมหาบัณฑิต บัณฑิตวิทยาลัย มหาวิทยาลัยรามคำแหง, 2555).

(1.3) การประเมินประสิทธิผลกระบวนการเรียนรู้ (2) นักเรียนมีคะแนนเฉลี่ยสาระเศรษฐศาสตร์ หลังเรียนสูงกว่าก่อนเรียน (3) พฤติกรรมการมีส่วนร่วมของนักเรียน มีพัฒนาการของการฟังและ เกื้อกูลกันสูงคงที่ คือ ร้อยละ 100 และการวิเคราะห์กระบวนการกลุ่มสูงอย่างมาก จากร้อยละ 11.10 เป็น ร้อยละ 88.90 (4) นักเรียนประเมินตนเองด้านความพึงพอใจโดยรวมที่มีต่อกระบวนการเรียนรู้ อยู่ในระดับดี และทักษะการคิดอย่างมีวิจารณญาณ หลังเรียนสูงกว่าก่อนเรียน (5) นักเรียนสามารถใช้รูปแบบผังกราฟิกที่เหมาะสมในการเสริมสร้างทักษะการคิดอย่างมีวิจารณญาณ ของสาระ เศรษฐศาสตร์³⁰²

จิราวรรณ พุ่มศรีอินทร์ ได้ศึกษาผลของการใช้โปรแกรมฝึกความพร้อมด้านการเขียน ของเด็กที่มีพัฒนาการทางภาษาล้าช้า มีวัตถุประสงค์เพื่อเปรียบเทียบความพร้อมด้านการเขียนของ เด็กที่มีพัฒนาการทางภาษาล้าช้า ก่อนและหลังการใช้โปรแกรมฝึกความพร้อมด้านการเขียน ตัวอย่าง ที่ใช้ในการศึกษาครั้งนี้ ได้มาโดยการเลือกแบบเจาะจง ซึ่งเป็นนักเรียนชายอายุ 3-4 ปี ที่มีพัฒนาการ ทางภาษาล้าช้าและมีพัฒนาการของกล้ามเนื้อมัดเล็กและมัดใหญ่ล่าช้า ที่มารับการกระตุ้นพัฒนาการ ต่อเนื่องอย่างน้อย 6 เดือน ในปี 2556 จำนวน 2 คน ที่ศูนย์พัฒนาศักยภาพเด็กสมาร์ทคิดส์ กรุงเทพมหานคร ระยะเวลาดำเนินการทดลอง 6 สัปดาห์ แบ่งเป็น 3 ระยะ คือ ระยะก่อนการทดลอง ในสัปดาห์ที่ 1 ระยะการทดลอง ในสัปดาห์ที่ 2-5 และระยะหลังการทดลอง ในสัปดาห์ที่ 6 รวมเวลา ในการดำเนินการทดลอง จำนวน 12 ครั้ง ผลการศึกษาพบว่า ความพร้อมด้านการเขียนของเด็ก ที่มีพัฒนาการทางภาษาล้าช้า หลังได้รับโปรแกรมฝึกความพร้อมด้านการเขียนสูงขึ้นกว่าก่อนได้รับ โปรแกรมฝึกความพร้อมด้านการเขียน³⁰³

บริบูรณ์ ศรีมาชัย ทำการวิจัยแบบจำลองสมการโครงสร้างปัจจัยที่มีอิทธิพล ต่อพฤติกรรมการมีส่วนร่วมของผู้สูงอายุในกิจกรรมชุมชน เขตจตุจักร กรุงเทพมหานคร พบว่า 1) การมีส่วนร่วมกิจกรรมชุมชน ได้รับอิทธิพลโดยตรงมากที่สุดจากทัศนคติ ที่มีต่อกิจกรรมชุมชน รองลงมาคือ การรับรู้ชุมชนเข้มแข็ง 2) การรับรู้สุขภาพจิต ได้รับอิทธิพลโดยตรงมากที่สุด จากการ มองโลกในแง่ดี รองลงมาคือการรับรู้สุขภาพกาย และการมีส่วนร่วมกิจกรรมชุมชน 3) การได้รับ

³⁰² สันติ กิจลือเกียรติ, “การศึกษาเชิงทดลองกระบวนการเรียนรู้ที่ผสมผสานระหว่าง การเรียนรู้แบบร่วมมือกับการเรียนรู้โดยใช้ผังกราฟิก เพื่อเสริมสร้างทักษะการคิดอย่างมีวิจารณญาณ ของนักเรียนชั้นประถมศึกษาปีที่ 6 โรงเรียนนิภารัตน์ จังหวัดปทุมธานี” (ศึกษาศาสตรดุษฎีบัณฑิต คณะศึกษาศาสตร์ บัณฑิตวิทยาลัย มหาวิทยาลัยรังสิต, 2555).

³⁰³ จิราวรรณ พุ่มศรีอินทร์, “ผลของการใช้โปรแกรมฝึกความพร้อมด้านการเขียน ของ เด็กที่มีพัฒนาการทางภาษาล้าช้า” (หลักสูตรปริญญาศึกษาศาสตรมหาบัณฑิต บัณฑิตวิทยาลัย มหาวิทยาลัยศิลปากร, 2556).

การยอมรับทางสังคม ได้รับอิทธิพลโดยตรงมากที่สุด จากการมีส่วนร่วมกิจกรรมชุมชน รองลงมาคือ การรับรู้สุขภาพจิต 4) ทักษะชีวิตที่มีต่อกิจกรรมชุมชน ได้รับอิทธิพลโดยตรงมากที่สุด จากการรับรู้ชุมชนเข้มแข็ง รองลงมาคือ การคล้อยตามกลุ่มอ้างอิง 5) การรับรู้ความสามารถตนเองได้รับอิทธิพลโดยตรงมากที่สุดจากการสนับสนุนทางครอบครัว และความเชื่อสืบทอด และ 6) การรับรู้สุขภาพกาย ได้รับอิทธิพลโดยตรง มากที่สุดจากการรับรู้ความสามารถตนเอง และการมองโลกในแง่ดี³⁰⁴

กล้าหาญ ฦ น่าน ได้ศึกษาอิทธิพลของคุณลักษณะบุคลิกภาพ และความพึงพอใจต่อการปรับตัวในการทำงานของผู้เข้าสู่ตลาดบัณฑิตใหม่ มีวัตถุประสงค์ เพื่อศึกษาอิทธิพลของปัจจัยด้านคุณลักษณะบุคลิกภาพ และความพึงพอใจในงานที่มีต่อปัจจัยด้านการปรับตัวในการทำงานของบัณฑิตใหม่ ผลการศึกษาพบว่า ปัจจัยด้านคุณลักษณะบุคลิกภาพ และความพึงพอใจในงาน มีอิทธิพลต่อปัจจัยด้านการปรับตัวในการทำงานของบัณฑิตใหม่อย่างมีนัยสำคัญทางสถิติ ซึ่งปัจจัยทั้งหมดสามารถทำนายการปรับตัวในการทำงานได้ร้อยละ 39 ตลอดจนผลการทดสอบสมการโครงสร้างที่สร้างขึ้นมีความสอดคล้องกับข้อมูลเชิงประจักษ์อย่างดี ผลการวิจัยสามารถใช้เป็นข้อมูลสำหรับให้ผู้บริหารใช้ในการสนับสนุนหรือพัฒนาบุคลิกภาพ และให้บัณฑิตใหม่สามารถปรับตัวในการทำงานได้อย่างมีประสิทธิภาพสูงสุด³⁰⁵

พรรณวดี สมกิตติกานนท์ และคณะ ศึกษาอำนาจในการทำนายของการอบรมเลี้ยงดู และการติดต่อสัมพันธ์กับบุคคล ในเมืองและชนบทที่มีต่อลักษณะบุคลิกภาพของนักศึกษา พบว่า นักศึกษาไทยและออสเตรเลียมีบุคลิกภาพแตกต่างกัน ในองค์ประกอบด้านการเปิดรับประสบการณ์ใหม่ การยอมรับ ความมั่นคงทางอารมณ์ ความมีจิตสำนึก อย่างมีนัยสำคัญทางสถิติที่ระดับ .05 แต่ไม่แตกต่างกันในด้านการแสดงออก ส่วนการอบรมเลี้ยงดูแบบประชาธิปไตยมีความสัมพันธ์ทางบวกกับด้านการแสดงออก การยอมรับ และการเปิดรับประสบการณ์ใหม่ อย่างมีนัยสำคัญทางสถิติที่ระดับ .01 และความมั่นคงทางอารมณ์ อย่างมีนัยสำคัญทางสถิติที่ระดับ .05 การอบรมเลี้ยงดูแบบปล่อยปละละเลย มีค่าอำนาจการทำนายทางลบในด้านความมั่นคงทางอารมณ์ และการยอมรับ อย่างมีนัยสำคัญทางสถิติที่ระดับ .05 และการอบรมเลี้ยงดูแบบปล่อยปละละเลย แบบประชาธิปไตย

³⁰⁴ บริบูรณ์ ศรีมาชัย, “แบบจำลองสมการโครงสร้างปัจจัยที่มีอิทธิพลต่อ พฤติกรรมการมีส่วนร่วมของผู้สูงอายุในกิจกรรมชุมชน เขตจตุจักร กรุงเทพมหานคร,” วารสารสมาคมนักวิจัย 9, 1 (2557): 146-158.

³⁰⁵ กล้าหาญ ฦ น่าน, “อิทธิพลของคุณลักษณะบุคลิกภาพ และความพึงพอใจที่ ต่อการปรับตัวในการทำงานของผู้เข้าสู่ตลาดบัณฑิตใหม่,” วารสารวิทยาการจัดการ 31, 1 (2558): 39-67.

การติดต่อสัมพันธ์กับบุคคลในเมืองและชนบทมีค่าอำนาจการทำนายทางบวก ในด้านการเปิดรับประสบการณ์อย่างมีนัยสำคัญทางสถิติที่ระดับ .05³⁰⁶

วชรวรพงษ์ วงษ์พรมมา ศึกษาปัจจัยทางจิตสังคมที่เกี่ยวข้องกับพฤติกรรมการดื่มเครื่องดื่มแอลกอฮอล์ และผลกระทบด้านการเรียนในนักเรียนมัธยมศึกษาตอนปลาย ภาคตะวันออกเฉียงเหนือ พบว่า 1) พบปฏิสัมพันธ์ระหว่างเจตคติเชิงบวกต่อพฤติกรรมการดื่มเครื่องดื่มแอลกอฮอล์กับการอบรมเลี้ยงดู แบบเอาใจใส่ที่มีต่อพฤติกรรมการดื่มเครื่องดื่มแอลกอฮอล์ในนักเรียนมัธยมศึกษาตอนปลาย ภาคตะวันออกเฉียงเหนือ ในกลุ่มย่อยอายุ 16 ปีและอายุ 17 ปี ชั้นมัธยมศึกษาปีที่ 4 และชั้นมัธยมศึกษาปีที่ 6 และประเภทของโรงเรียนที่มีโครงการที่เน้นการป้องกัน/ลดพฤติกรรมการดื่มเครื่องดื่มแอลกอฮอล์ 2) พบปฏิสัมพันธ์ระหว่างความคาดหวังผลจากการดื่มเครื่องดื่มแอลกอฮอล์กับการได้รับตัวแบบ ที่มีต่อพฤติกรรมการดื่มเครื่องดื่มแอลกอฮอล์ ในนักเรียนมัธยมศึกษาตอนปลายภาคตะวันออกเฉียงเหนือ กลุ่มย่อยเพศหญิง 3) ไม่พบปฏิสัมพันธ์ระหว่างลักษณะมุ่งอนาคตควบคุมกับการเข้าถึงสื่อโฆษณา แอลกอฮอล์ที่เกี่ยวข้องกับพฤติกรรมการดื่มเครื่องดื่มแอลกอฮอล์ในนักเรียนมัธยมศึกษาตอนปลายภาคตะวันออกเฉียงเหนือ ทั้งในกลุ่มรวมและในกลุ่มย่อย 4) ตัวแปรสำคัญที่สามารถทำนายพฤติกรรมการดื่มเครื่องดื่มแอลกอฮอล์ ของนักเรียนมัธยมศึกษาตอนปลายภาคตะวันออกเฉียงเหนือ คือ ความคาดหวังผลจากการดื่มเครื่องดื่ม แอลกอฮอล์ ลักษณะมุ่งอนาคต-ควบคุมตนและการเข้าถึงสื่อโฆษณา มีอำนาจทำนาย ร้อยละ 31.0 และ 5) การประชุมวิชาการและนำเสนอผลงานวิจัย ระดับชาติและนานาชาติ ครั้งที่ 6 พบความสัมพันธ์เชิงบวกระหว่างพฤติกรรมการดื่มเครื่องดื่มแอลกอฮอล์กับผลกระทบด้านการเรียน ในนักเรียนมัธยมศึกษาตอนปลายภาคตะวันออกเฉียงเหนืออย่างมีนัยสำคัญทางสถิติที่ระดับ .05³⁰⁷

กฤษณะ ธรรมสาส์น ได้ศึกษาการพัฒนาพุทธจิตวิทยาการบริการสำหรับผู้ประกอบการท่องเที่ยว ผลการศึกษาพบว่า 1) การศึกษาหลักจิตวิทยายบริการเพื่อธุรกิจการท่องเที่ยว และหลักพุทธธรรมที่ส่งเสริมการบริการ ผลการศึกษาพบว่า จิตวิทยายบริการเป็นการศึกษาถึงพฤติกรรม การแสดงออกของมนุษย์ สามารถพยากรณ์ ควบคุม หรือเปลี่ยนแปลงพฤติกรรมต่าง ๆ ได้ เพื่อให้ผู้ให้บริการสามารถอำนวยความสะดวกช่วยเหลือ ตอบสนองความต้องการของผู้รับบริการ

³⁰⁶ พรรณวดี สมกิตติกานนท์ และคณะ, “อำนาจในการทำนายของการอบรมเลี้ยงดูและการติดต่อสัมพันธ์กับบุคคลในเมืองและชนบทที่มีต่อลักษณะบุคลิกภาพของนักศึกษาวิชาเอกจิตวิทยาไทยและออสเตรเลีย,” *วารสารพยาบาลทหารบก* 16, 2 (2558): 146.

³⁰⁷ วชรวรพงษ์ วงษ์พรมมา, “ปัจจัยทางจิตสังคมที่เกี่ยวข้องกับพฤติกรรมการดื่มเครื่องดื่มแอลกอฮอล์ และผลกระทบด้านการเรียนในนักเรียนมัธยมศึกษาตอนปลาย ภาคตะวันออกเฉียงเหนือ.” (วิทยาสตรมหาบัณฑิต มหาวิทยาลัยศรีนครินทรวิโรฒ, 2558).

ให้ผู้รับบริการเกิดความพึงพอใจสูงสุด ให้ได้มาซึ่งการบริการที่มีคุณภาพและมีประสิทธิภาพ ทำให้ผู้รับบริการเกิดความสุข ความประทับใจ และในการพัฒนาจิตวิทยาบริการเชิงพุทธบูรณาการเป็นการนำหลักธรรมสาราณียธรรม 6 หลักสังคหวัตถุ 4 และหลักพรหมวิหาร 4 ในทางพุทธศาสนา นำมาประพจน์และปฏิบัติ ในการพัฒนาธุรกิจการบริการเป็นธรรม ทำให้ระลึกถึงกันทั้งต่อหน้าและลับหลัง หลักธรรมทั้งหมดนี้ มีความสำคัญต่องานด้านการให้บริการเป็นอย่างยิ่ง 2) รูปแบบการบริการตามหลักพุทธจิตวิทยาสำหรับธุรกิจการท่องเที่ยวจากการวิจัยเชิงปริมาณ ผลการวิเคราะห์ข้อมูลด้านความสำคัญของแนวคิดจิตวิทยาบริการ โดยภาพรวมพบว่า ผู้ตอบแบบสอบถามเห็นถึงความสำคัญอยู่ในระดับมาก รองลงมาด้านแนวปฏิบัติในการให้บริการตามหลักจิตวิทยาบริการ โดยภาพรวม พบว่า ผู้ตอบแบบสอบถามเห็นถึงความสำคัญอยู่ในระดับมาก และน้อยที่สุด คือ ด้านพัฒนารูปแบบการบริการตามหลักพุทธจิตวิทยาสำหรับธุรกิจการท่องเที่ยว โดยภาพรวม เห็นถึงความสำคัญในระดับปานกลาง 3) การพัฒนารูปแบบการบริการตามหลักพุทธจิตวิทยาสำหรับธุรกิจการท่องเที่ยว พบว่า เป็นการบริการตามหลักพุทธจิตวิทยาที่เหมาะสมกับอาชีพ การให้บริการ มีการวางแผนงานด้านการบริการ มีการจัดโปรแกรมต่าง ๆ เพื่อส่งเสริมหลักธรรม ด้านการบริการ มีการจัดกิจกรรมการบริการตามหลักพุทธจิตวิทยาขึ้น โดยการใช้หลักธรรมในการปฏิบัติงานจริง เพื่อให้การบริการบรรลุเป้าหมาย เช่น การใช้หลักสาราณียธรรม 6 หลักพรหมวิหาร 4 และหลักสังคหวัตถุ 4 รู้จักปรับตัวให้เข้ากับผู้รับบริการได้ และเคารพรับฟังความคิดเห็นกัน การรู้จักใช้วิธีการพูดในเชิงบวก และมีการประชุมทุกสัปดาห์ เพื่อเป็นการพัฒนาจิตวิทยาบริการให้ดียิ่งขึ้น 4) เสนอรูปแบบพุทธจิตวิทยาการบริการสำหรับผู้ประกอบการท่องเที่ยว พบว่า การพัฒนารูปแบบจิตวิทยาบริการเชิงพุทธสำหรับผู้ประกอบการท่องเที่ยว ในกระบวนการพัฒนามนุษย์นั้นในการพัฒนารูปแบบพุทธจิตวิทยาการบริการสำหรับผู้ประกอบการ ท่องเที่ยวนั้น โดยใช้หลักธรรมที่เรียกว่าหลักสาราณียธรรม 6 หลักพรหมวิหาร 4 และหลักสังคหวัตถุ 4 ซึ่งเป็นตัวแกนสำคัญในการพัฒนาพุทธจิตวิทยาการบริการสำหรับผู้ประกอบการท่องเที่ยว³⁰⁸

จุฑามาศ เสถียรพันธ์ ศึกษาการพัฒนาโมเดลอิทธิพลเชิงสาเหตุความสุขในชีวิตของบุคลากรสายสนับสนุน มหาวิทยาลัยสงขลานครินทร์ พบว่า 1) บุคลากรสายสนับสนุนที่นับถือศาสนา และมีระดับรายได้แตกต่างกัน ส่งผลให้มีความสุขในการปฏิบัติงานแตกต่างกันอย่างมีนัยสำคัญที่ระดับ.01 และบุคลากรสายสนับสนุนที่ปฏิบัติงานในวิทยาเขตแตกต่างกัน ส่งผลให้มีความสุขในการปฏิบัติงาน ความพึงพอใจในครอบครัว และความสุขในชีวิตแตกต่างกันอย่างมีนัยสำคัญที่ระดับ.01 2) องค์กรประกอบความสุขในการปฏิบัติงานของบุคลากรสายสนับสนุน มหาวิทยาลัยสงขลานครินทร์

³⁰⁸ กฤษณะ ธรรมสาส์น, “การพัฒนาพุทธจิตวิทยาการบริการสำหรับผู้ประกอบการท่องเที่ยว” (หลักสูตรปริญญาพุทธศาสตรดุษฎีบัณฑิต บัณฑิตวิทยาลัย, มหาวิทยาลัยมหาจุฬาลงกรณราชวิทยาลัย, 2559).

ประกอบด้วย 8 องค์ประกอบ มีค่าน้ำหนักองค์ประกอบอยู่ระหว่าง -0.14 ถึง 0.95 เรียงค่าน้ำหนักองค์ประกอบจากมากไปน้อย ได้ดังนี้ ความสัมพันธ์ระหว่างบุคคล สภาพแวดล้อมในงาน คุณลักษณะของงาน ผลลัพธ์ที่คาดหวังของงาน ความพึงพอใจในชีวิต ความพึงพอใจในงาน ความรู้สึกลึกซึ้งทางบวก และความอดทนต่อสถานการณ์ทางลบ และผลการพิจารณาความสอดคล้องระหว่างโมเดลองค์ประกอบตามทฤษฎีกับข้อมูลเชิงประจักษ์ 3) โมเดลอิทธิพลเชิงสาเหตุความสุขในชีวิตของบุคลากรสายสนับสนุน มหาวิทยาลัยสงขลานครินทร์ ประกอบด้วยตัวแปรแฝง 3 ตัวแปร ได้แก่ ความสุขในการปฏิบัติงาน ความพึงพอใจในครอบครัว และความสุขในชีวิต ผลการวิจัยพบว่าโมเดลมีความสอดคล้องกับข้อมูลเชิงประจักษ์อยู่ในเกณฑ์ดี โดยตัวแปรแฝงในโมเดลร่วมกันพยากรณ์ความสุขในชีวิตได้ร้อยละ 88 แสดงว่าความสุขในชีวิตได้รับอิทธิพลทางตรงจากความพึงพอใจในครอบครัว และได้รับอิทธิพลทั้งทางตรงและทางอ้อมจากความสุขในการปฏิบัติงาน³⁰⁹

ณัฐรินทร์ นิธิกริตชานนท ได้ศึกษาลักษณะจิตตองกามตามหลักพุทธจิตวิทยาของผู้ปฏิบัติวิปัสสนากรรมฐาน เขตคลองสาน กรุงเทพมหานคร มีวัตถุประสงค์ 1) เพื่อศึกษาแนวคิดหลักธรรม และลักษณะจิตตองกามตามหลักพุทธจิตวิทยา 2) เพื่อสร้างเครื่องมือลักษณะจิตตองกามตามหลักพุทธจิตวิทยาและ 3) เพื่อเสนอรูปแบบลักษณะจิตตองกามตามหลักพุทธจิตวิทยา ผลการศึกษาพบว่า 1) ลักษณะจิตตองกามตามหลักพุทธจิตวิทยา เป็นการฝึกฝนจิต มิให้ถูกนิวรณ์มาเบียดเบียน ด้วยการเพ่งด้วยอารมณ์ที่แน่วแน่ในการปฏิบัติสมถกรรมฐาน ตามหลักธรรมสติปัฏฐาน 4 สัมมปธาน 4 อิทธิบาท 4 อินทรีย์ 5 พละ 5 โพชฌงค์ 7 และอริยมรรคมีองค์ 8 ลักษณะจิตตองกามอยู่ท่ามกลางจิตผ่องใสและจิตอาจหาญร่าเริง การสร้างลักษณะจิตตองกามตามหลักพุทธจิตวิทยาเกิดขึ้นจากการศึกษา และการปฏิบัติตามหลักไตรสิกขา และทำการวัดผลการพัฒนาตามหลักภาวนา 4 ในลักษณะองค์รวม 2) รูปแบบลักษณะจิตตองกามตามหลักพุทธจิตวิทยาในหลักภาวนา 4 พบว่าด้านกาย ภาวนาเกิดจากการดูแลสุขภาพร่างกายและความสัมพันธ์กับสิ่งแวดล้อมด้วยดี ด้านศีลภาวนาเกิดจากการมีเมตตากรุณาเพื่อนร่วมโลกและมีความสามัคคีช่วยเหลือเกื้อกูลกัน ด้านจิตตภาวนาเกิดจากการเคารพพ่อแม่และมีความสุขใจที่ทำให้ผู้อื่นมีความสุข ด้านปัญญาภาวนาเกิดจากการเชื่อในการกระทำของตนเอง ให้อภัยผู้ที่ทำผิดและสรรเสริญผู้ทำความดีด้วยจิตใจที่เป็นอิสระ ผลการวิเคราะห์ข้อมูลทางสถิติ พบว่า การปฏิบัติโดยภาพรวมอยู่ในระดับมาก³¹⁰

³⁰⁹ จุฑามาศ เสถียรพันธ์, “การพัฒนาโมเดลอิทธิพลเชิงสาเหตุความสุขในชีวิตของบุคลากรสายสนับสนุน มหาวิทยาลัยสงขลานครินทร์” (ศิลปศาสตรมหาบัณฑิต มหาวิทยาลัยสงขลานครินทร์, 2559).

³¹⁰ ณัฐรินทร์ นิธิกริตชานนท, “ลักษณะจิตตองกามตามหลักพุทธจิตวิทยาของผู้ปฏิบัติวิปัสสนากรรมฐาน เขตคลองสาน กรุงเทพมหานคร” (หลักสูตรปริญญาพุทธศาสตรดุษฎีบัณฑิตบัณฑิตวิทยาลัย, มหาวิทยาลัยมหาจุฬาลงกรณราชวิทยาลัย, 2559).

สุธาทิพย์ กสิฤกษ์ ได้ศึกษารูปแบบการพัฒนาด้านสังคมจิตวิทยา ในการนำมาใช้ลดวิกฤติ ความไม่สงบในจังหวัดปัตตานี มีวัตถุประสงค์เพื่อศึกษาสภาพปัญหาที่นำไปสู่ความไม่สงบในจังหวัดปัตตานี และเพื่อให้ได้รูปแบบการพัฒนาทางสังคมจิตวิทยา ในการที่จะนำมาใช้ในการลดวิกฤติความไม่สงบในจังหวัดปัตตานี ผลการศึกษาพบว่า รูปแบบการพัฒนาด้านสังคมจิตวิทยา ในการนำมาใช้ลดวิกฤติ ความไม่สงบในจังหวัดปัตตานี ด้านที่มีความคิดเห็นด้วยมากที่สุด คือ ด้านกระบวนการยุติธรรม รองลงมา ได้แก่ ด้านสื่อสารมวลชน ด้านสาธารณสุขและด้านการศึกษา ตามลำดับ ผลการสังเคราะห์ข้อมูลการวิจัยเชิงคุณภาพและการวิจัยเชิงปริมาณ พบว่า รูปแบบการพัฒนาด้านสังคมจิตวิทยา ในการนำมาใช้ลดวิกฤติความไม่สงบในจังหวัดปัตตานี จัดทำเป็น Model โดยใช้ชื่อว่า Life Model ซึ่งประกอบไปด้วย L หมายถึง Law กฎหมายและกระบวนการยุติธรรม I หมายถึง Information คือ ข้อมูลข่าวสาร F หมายถึง Family คือ ครอบครัวคุณภาพและครอบครัวคุณธรรม ครอบครัว E หมายถึง Education³¹¹

ธีระพร อูวรรณโณ ศึกษาจิตวิทยาสังคม (Social Psychology) เป็นสาขาหนึ่งของจิตวิทยาที่ใช้วิธีการเชิงวิทยาศาสตร์ ศึกษาเกี่ยวกับการรับรู้ ความคิด และความรู้สึกที่บุคคลมีต่อตนเอง ผู้อื่นหรือกลุ่ม ความสัมพันธ์กับบุคคลอื่นหรือกลุ่ม และอิทธิพลต่อกัน จิตวิทยาสังคมมี 2 แนวทาง คือ แนวทางจิตวิทยาและแนวทางสังคมวิทยา การหวนจากสังคม หมายถึง ปรากฏการณ์ที่บุคคลทำงานชนิดเดียวกัน พร้อมกับคนอื่นหรือต่อหน้าคนอื่น หากงานนั้นเป็นงานง่ายหรือมีบุคคลอื่นคอยอยู่แล้ว บุคคลจะทำงานนั้นได้เร็วและแม่นยำกว่าเมื่อทำอยู่คนเดียว หากงานนั้นเป็นงานยากหรือไม่ถนัด บุคคลจะทำงานนั้นได้ช้าและแม่นยำน้อยกว่าเมื่อทำอยู่คนเดียว การอุ้งงานในกลุ่ม หมายถึง การที่บุคคลทำงานพร้อมกับคนอื่นในกลุ่ม ได้งานน้อยกว่าคนเดียว³¹²

วันวิสาข์ ทิมมานพ ได้ศึกษากระบวนการพุทธจิตวิทยาการปรึกษา เพื่อพัฒนาพฤติกรรมสุขภาพเชิงบวกของผู้ติดเชื้อเอชไอวี โรงพยาบาลนพรัตนราชธานี มีวัตถุประสงค์ 1) เพื่อศึกษาพฤติกรรมสุขภาพเชิงบวกของผู้ติดเชื้อเอชไอวี 2) เพื่อพัฒนากระบวนการพุทธจิตวิทยาการปรึกษาเพื่อพัฒนาพฤติกรรมสุขภาพเชิงบวกของผู้ติดเชื้อเอชไอวี และ 3) เพื่อทดสอบและนำเสนอผลการทดสอบ กระบวนการพุทธจิตวิทยาการปรึกษาเพื่อพัฒนาพฤติกรรมสุขภาพเชิงบวกของผู้ติดเชื้อเอชไอวี ผลการศึกษา 1) พฤติกรรมสุขภาพเชิงบวกของผู้ติดเชื้อเอชไอวี ที่รับการรักษาในโรงพยาบาลนพรัตนราชธานี พบว่า ผู้ที่ขาดศรัทธาต่อการรักษาและต่อตนเอง ทำให้ขาดปัญญาจากการ

³¹¹ สุธาทิพย์ กสิฤกษ์, “รูปแบบการพัฒนาด้านสังคมจิตวิทยาในการนำมาใช้ลดวิกฤติความไม่สงบในจังหวัดปัตตานี,” วารสารวิชาการบัณฑิตวิทยาลัย 14, 2 (2559): 191-202.

³¹² ธีระพร อูวรรณโณ, “Social psychology: จิตวิทยาสังคม,” สารานุกรมจิตวิทยาฉบับราชบัณฑิตสภา (กรุงเทพฯ: ราชบัณฑิตสภา, 2560).

รับฟังและอ่านความรู้ในการดูแลสุขภาพ ส่งผลให้ไม่มารับการรักษาต่อเนื่อง มีพฤติกรรมสุขภาพเชิงบวกไม่ต่อเนื่อง ขาดเป้าหมายในการดูแลสุขภาพ เมื่อเจอปัญหา อุปสรรค จะส่งผลต่อการดูแลสุขภาพที่ไม่ถูกต้องและครบถ้วน 2) การพัฒนากระบวนการพุทฺธิจิตวิทยาการศึกษาเพื่อพัฒนาพฤติกรรมสุขภาพเชิงบวก พบว่า กระบวนการพุทฺธิจิตวิทยาการศึกษา ประกอบด้วย 1) ผู้ให้การปรึกษา 2) ขั้นตอนการให้การปรึกษา ได้แก่ การสร้างความศรัทธาต่อตนเอง การรักษาและผู้รับการให้การปรึกษา การให้การปรึกษาตามแนวอริยสัจ 4 ตามแนว ปรีวัฏฏ์ 3 อากาโร 12 3) การทดสอบและนำเสนอผลการทดสอบกระบวนการพุทฺธิจิตวิทยาการศึกษา เพื่อพัฒนาพฤติกรรมสุขภาพเชิงบวก พบว่า ผู้ติดเชื่อเฮอไอวีที่ได้เข้าสู่กระบวนการพุทฺธิจิตวิทยาการศึกษาให้การปรึกษามีพฤติกรรมสุขภาพเชิงบวกสูงกว่าก่อนเข้าร่วม และสูงกว่าผู้ติดเชื่อเฮอไอวีที่ได้รับการดูแลรักษาตามปกติ และในระยะหลังทดสอบ และระยะติดตามผลมีพฤติกรรมสุขภาพเชิงบวกไม่แตกต่างกันที่มีนัยสำคัญ³¹³

สรุปรวม การพัฒนาภูมิคุ้มกันทางจิตวิทยาเพื่อความหยุดยั้งตัวทางการเรียนของนักศึกษาพยาบาลตำรวจ โดยใช้รูปแบบการให้การปรึกษากลุ่มแบบบูรณาการ พบว่า 1) ภูมิคุ้มกันทางจิตวิทยาเพื่อความหยุดยั้งตัวทางการเรียน มีค่าเฉลี่ยโดยรวมและรายด้านอยู่ในระดับน้อย ประกอบด้วย (1) การรับรู้ความสามารถของตนในการเรียน (2) ความมุ่งมั่นในการเรียน (3) การกำกับตนเอง และ (4) การมองโลกในแง่ดี 2) รูปแบบการให้การปรึกษากลุ่มแบบบูรณาการในการพัฒนาภูมิคุ้มกันทางจิตวิทยาเพื่อความหยุดยั้งตัวทางการเรียนพัฒนาจากการบูรณาการแนวคิดและเทคนิคของทฤษฎีการให้การปรึกษากลุ่ม แบบยึดบุคคลเป็นศูนย์กลาง ทฤษฎีการให้การปรึกษากลุ่มเผชิญความจริง ทฤษฎีการให้การปรึกษากลุ่มการรู้คิดและพฤติกรรม ทฤษฎีการให้การปรึกษากลุ่มเกสตัลท์ และทฤษฎีการให้การปรึกษากลุ่มอย่างสั้นที่มุ่งเน้นคำตอบ ประกอบด้วย 3 ขั้นตอน คือ ขั้นเริ่มต้น ขั้นดำเนินการ และขั้นยุติการให้การปรึกษากลุ่ม 3) ภูมิคุ้มกันทางจิตวิทยาเพื่อความหยุดยั้งตัวทางการเรียนของกลุ่มทดลองที่ได้รับการให้การปรึกษากลุ่มแบบบูรณาการหลังการทดลองและหลังการติดตามผลเพิ่มขึ้นสูงกว่าก่อนทดลอง อย่างมีนัยสำคัญทางสถิติที่ระดับ .05 4) นักศึกษาพยาบาลตำรวจกลุ่มทดลองที่ได้รับการให้การปรึกษากลุ่มแบบบูรณาการหลังการทดลอง และหลังการติดตามผลมีภูมิคุ้มกันทางจิตวิทยาเพื่อความหยุดยั้งตัวทางการเรียนโดยรวมและรายด้านสูงกว่ากลุ่มควบคุมที่ได้รับการเรียนการสอนและเข้าร่วมกิจกรรมการเรียนตามปกติและไม่ได้รับการให้การปรึกษากลุ่มแบบบูรณาการ อย่างมีนัยสำคัญทางสถิติที่ระดับ .01 5) ผลศึกษาความพึงพอใจโดยการสนทนากลุ่ม พบว่า นักศึกษาพยาบาลตำรวจกลุ่มทดลองมีความพึงพอใจต่อรูปแบบการให้การปรึกษากลุ่ม

³¹³ วันวิสาข์ ทิมมานพ, “กระบวนการพุทฺธิจิตวิทยาการศึกษาเพื่อพัฒนาพฤติกรรมสุขภาพ เชิงบวกของผู้ติดเชื่อเฮอไอวี โรงพยาบาลนพรัตนราชธานี” (หลักสูตรปริญญาพุทธศาสตรดุษฎีบัณฑิต บัณฑิตวิทยาลัย, มหาวิทยาลัยมหาจุฬาลงกรณราชวิทยาลัย, 2560).

แบบบูรณาการในการพัฒนาภูมิคุ้มกัน ทางจิตวิทยาเพื่อความยืดหยุ่นตัวทางการเรียน เนื่องจากได้รับความรู้ในการพัฒนาภูมิคุ้มกันทางจิตวิทยาเพื่อความยืดหยุ่นตัว ทางการเรียน และสามารถพัฒนาการรับรู้ความสามารถของตนในการเรียน ความมุ่งมั่นในการเรียน การกำกับตนเอง และการมองโลกในแง่ดีมากขึ้น³¹⁴

3.2 งานวิจัยต่างประเทศ

ชัตต์ และคนอื่น ๆ (Stadt and others) ได้ทำการศึกษาวิจัยสรุปได้ว่า ลักษณะของผู้บริหารที่ดี คือผู้บริหารจะต้องคำนึงถึงมาตรฐานในการทำงาน เป็นที่พึ่งของคนอื่นได้ มีความกล้าที่คิดจะเสี่ยง และกล้าที่จะทำ มีความรับผิดชอบ มีความสามารถที่จะแบ่งงานให้ผู้อื่นช่วยปฏิบัติ มีวินัยในตนเอง มีมโนภาพ มีมนุษยสัมพันธ์ที่ดี มีความสามารถในการสื่อความคิด แข็งแรงและมีสุขภาพดี มีสติปัญญา มีความสามารถในการจัดรูปร่าง และมีความสามารถในการตัดสินใจอย่างมีเหตุผล³¹⁵

เมย์ตัน (Mayton) ได้ศึกษาพฤติกรรมและหลักการบริหารโรงเรียนประถมศึกษาของผู้บริหารในรัฐอะลาบามา ประเทศสหรัฐอเมริกา โดยแบ่งแบบสอบถามออกเป็น 2 ส่วน คือส่วนที่หนึ่งเป็นแบบที่สอบถามเกี่ยวกับข้อมูลทั่วไป คุณลักษณะและคุณสมบัติทางวิชาชีพ ส่วนที่สองเป็นแบบสอบถามทัศนคติของผู้บริหารโรงเรียนต่อบุคลากรโรงเรียน ระเบียบข้อบังคับกิจกรรมนักเรียน บทบาททางการศึกษาและการติดต่อสื่อสาร พบว่าผู้บริหารโรงเรียนประถมศึกษาส่วนใหญ่มีประสบการณ์การดำรงตำแหน่งตั้งแต่ 1-2 ปี และหลักการบริหารงานที่จำเป็น ได้แก่ ประสบการณ์ในตำแหน่งด้านทักษะมนุษยสัมพันธ์กับบุคลากรและชุมชนที่ดี อันมีผลให้การดำเนินงานทางการศึกษาของโรงเรียนเป็นไปอย่างรวดเร็วและรัดกุม เมื่อพิจารณาคุณลักษณะและคุณสมบัติทางวิชาชีพของผู้บริหารโรงเรียนตามขนาดของโรงเรียนพบว่า ผู้บริหารโรงเรียนขนาดใหญ่มีความพร้อมและการปฏิบัติเหมาะสมมากกว่าผู้บริหารโรงเรียนขนาดกลางและขนาดเล็ก อย่างมีนัยสำคัญทางสถิติที่ระดับ 0.05³¹⁶

³¹⁴ รัมภา รอดมณี, “การพัฒนาภูมิคุ้มกันทางจิตวิทยาเพื่อความยืดหยุ่นตัวทางการเรียนของนักศึกษาพยาบาลตำรวจ โดยใช้รูปแบบการให้การปรึกษากลุ่มแบบบูรณาการ,” **วารสารพยาบาลตำรวจ** 9, 2 (2560): 173-185.

³¹⁵ Ronald W. Stadt and Others, **Managing Career Education Programs** (Englewood Cliffs: NJ: Prentice – Hall, 1973), 49-53.

³¹⁶ Holly M. Mayton, “A Study of the Elementary School Principals in the State of Alabama,” **Dissertation Abstracts International** 41, 8 (1980): 4565-A.

แมกนุสัน (Magnuson) ได้ทำการศึกษาพบว่า คุณลักษณะของผู้บริหารโรงเรียนที่ประสบความสำเร็จในการบริหารโรงเรียน ประกอบด้วยคุณลักษณะทั้งด้านส่วนตัวและวิชาชีพดังนี้ คือ 1) คุณลักษณะส่วนตัว ได้แก่ มีความยุติธรรม มีความรอบรู้ มีอารมณ์มั่นคง เปิดเผย เข้าใจง่าย มีความมุ่งมั่น คือ คงเส้นคงวา มีความเห็นใจผู้อื่น 2) คุณลักษณะด้านวิชาชีพ ได้แก่ มีความรู้ในการบริหารดี รู้จักมอบหมายงาน มีการวางแผน และจัดหน่วยงานดี สามารถทำงานร่วมกับผู้อื่นได้ มีความสามารถตัดสินใจดี มีความสามารถในการติดต่อผู้อื่นได้ รู้จักใช้อำนาจอย่างเหมาะสม³¹⁷

ไรฟ โครล ดี (Ryff Carol D.) ได้ทำการศึกษาความสุขคือทุกสิ่งใช่หรือไม่ การสำรวจความหมายของความผาสุกทางจิตใจ กลุ่มตัวอย่างเป็นชายและหญิง วัยรุ่น วัยกลางคน และวัยสูงอายุ จำนวน 321 คน เครื่องมือที่ใช้ประกอบด้วย 1) แบบวัดความสมดุลทางอารมณ์ (Affect Balance Scale) ของเบรดเบิร์ต 2) ดัชนีความพึงพอใจในชีวิต (The Life Satisfaction Index = LSI) ของนิวการ์เทน และคนอื่น ๆ 3) แบบวัดการเห็นคุณค่าในตนเอง (Self – esteem Scale) ของโรเซนเบิร์ก 4) แบบวัดกำลังใจของศูนย์ผู้สูงอายุแห่งฟิลาเดลเฟีย ฉบับปรับปรุง (The Revised Philadelphia Geriatric Center Morale Scale) ของลอร์ดัน แบบวัดการควบคุมสิ่งแวดล้อมของเลเวนสันและแบบวัดภายใน – ภายนอก (Internal – External Scale) ของรอตเตอร์ 6) แบบวัดภาวะซึมเศร้า (Depression Scale) ของซุง ผลการวิจัยพบว่า การยอมรับตนเอง และความสามารถในการควบคุมสิ่งแวดล้อมมีความสัมพันธ์กับความพึงพอใจในชีวิต ความสมดุลทางอารมณ์ การเห็นคุณค่าในตนเองและกำลังใจ³¹⁸

ซัลลิวน (Sullivan) ทำการวิจัยเกี่ยวกับแรงจูงใจของครู โดยพิจารณาปัจจัยด้ายอายุ เพศประสบการณ์ ชั้นปีที่สอน โดยมีสมมติฐานว่า ครูผู้สอนที่ดีไม่ใช่ผู้ที่มีประสิทธิภาพเท่านั้น ครูยังต้องมีแรงจูงใจในการทำงานในระดับสูงอีกด้วย แม้ว่าในปัจจุบันจะให้ความสำคัญกับปัจจัยจูงใจภายนอกมาก เช่น เงินเดือน อย่างไรก็ตามจากการศึกษาพบว่า ปัจจัยจูงใจภายในก็มีผลกระทบต่อผลสัมฤทธิ์ของนักเรียนเป็นอย่างมากด้วย³¹⁹

³¹⁷ Watter G. Magnuson, “The characteristic of successful school business managers,” **Dissertation Abstracts International**, 32 (1991): 133-A.

³¹⁸ Carol D. Ryff and Corey Lee M Keyes, “The Structuer of Pshchological Well-Being Revisited,” **Journal of Personality and Socail Psycholo** 69, 4 (1995): 719-727.

³¹⁹ Eleanor J. Sullivan and J. D. Phillip, **Effective Leadership and Management in Nursing** (New Jersey: Prentice Hall, 1997), 4-5.

กรีนเบิร์ก-วอลท์ และโรเบิร์ตสัน (Greenberg-Walt and Robertson) ได้ศึกษาวิจัยเรื่อง “The evolving role of executive leadership” วัตถุประสงค์ของการวิจัยคือ เพื่อรวบรวมความคิดเห็นเกี่ยวกับสมรรถนะ บทบาทสำคัญของผู้บริหารระดับสูงในอนาคต ผลการวิจัย พบว่า บทบาทสำคัญของผู้บริหารระดับสูงในอนาคตประกอบด้วย 14 ประการ ได้แก่ 1) มีความคิดกว้างไกล 2) สามารถคาดการณ์บริบทและสภาพแวดล้อมที่ทำให้องค์กรมีความเจริญก้าวหน้า 3) สามารถเสริมสร้างแรงบันดาลใจแก่ผู้ใต้บังคับบัญชา ให้ร่วมกันคิดค้นแนวทางปฏิบัติที่ทำให้บรรลุวิสัยทัศน์ 4) สามารถเสริมสร้างพลังอำนาจ 5) เข้าใจวัฒนธรรมของแต่ละประเทศ 6) มีทักษะการสร้างทีมและสร้างเครือข่าย 7) มีความรู้ความสามารถในการใช้เทคโนโลยีสมัยใหม่ 8) สามารถกระตุ้นให้ผู้ใต้บังคับบัญชาให้สนใจคิดค้นนวัตกรรม 9) สามารถสร้างความประทับใจแก่ผู้ใช้บริการ 10) สามารถพัฒนาองค์การให้มีศักยภาพในการแข่งขัน 11) มีความมุ่งมั่นในการเรียนรู้อย่างต่อเนื่องและมีความรอบรู้ 12) ใจกว้างรับฟังความคิดเห็นของผู้ใต้บังคับบัญชา 13) ให้เกียรติคำนึงถึงศักดิ์ศรีและคุณค่าของผู้ใต้บังคับบัญชา 14) มีความสามารถบริหารการเปลี่ยนแปลง³²⁰

เกียคอมเมตตี (Giacometti) ศึกษาปัจจัยที่ส่งผลต่อความพึงพอใจในงาน และรักษาสภาพการทำงานของครู โดยการรวบรวมข้อมูลจากครูกลุ่มต่าง ๆ เกี่ยวกับข้อมูลพื้นฐานทั่วไปและข้อมูลเกี่ยวกับความรู้สึกของครู การสนับสนุนจากโรงเรียนและชุมชน การสนับสนุนด้านวิชาชีพ การเตรียมหลักสูตร การจัดการนักเรียน การประเมินนักเรียน ความร่วมมือภายในโรงเรียน ระบบการทำงาน ค่าจ้าง สวัสดิการ การสร้างแรงจูงใจในการทำงานและการปรับตัวด้านวัฒนธรรมต่าง ๆ ปัจจัยที่ทำให้ครูตัดสินใจลาออกจากงานหรือเลือกที่จะทำงาน คือ 1) ปัจจัยด้านอารมณ์ของครู 2) ระบบการทำงาน 3) การปรับตัวกับวัฒนธรรมองค์กรตามลำดับ³²¹

ดีเอดรา (DeEadra) ได้ทำการวิจัยเกี่ยวกับมุมมองของครู ผู้ปกครอง และนักเรียนเกี่ยวกับประสิทธิภาพของโรงเรียน พบว่า โรงเรียนที่มีประสิทธิภาพควรมีลักษณะต่าง ๆ ดังนี้ 1) ลักษณะผู้นำที่เป็นการแนะนำ 2) ขอบข่ายง่ายชัดเจน 3) สภาพแวดล้อมที่ปลอดภัยและมีระเบียบ 4) บรรยากาศโรงเรียนที่ดี 5) ความคาดหวังระดับสูง 6) การตรวจตราสม่ำเสมอ 7) ทักษะพื้นฐาน

³²⁰ C.L. Greenberg-Walt and A.G. Robertson, **The Future of Leadership** (San Francisco: Jossey-Bass, 2001), 12.

³²¹ Karen S. Myers Giacometti, **Factors Affecting Job Satisfaction and Retention of Beginning Teachers**, Accessed October 12, 2017, Available from <http://www.lib.umi.com/dissertations/>, (2005).

8) โอกาสในการเรียนรู้ 9) การมีส่วนร่วมของผู้ปกครองและชุมชน 10) การพัฒนาด้านวิชาชีพ และ 11) การมีส่วนร่วมของครู³²²

สเตฟาโน่ (Stefano) ทำการวิจัยเรื่องประสิทธิผลของโรงเรียน: บทบาทการนำของครูใหญ่ในโรงเรียนมัธยมศึกษาของรัฐซานตาเฟ ประเทศอาเจนติน่า พบว่า พฤติกรรมในการให้ความช่วยเหลือของครูใหญ่ผู้นำทางการบริหาร การแบ่งอย่างเป็นสัดส่วนนี้ชี้ให้เห็นถึงความสัมพันธ์ของการมีระเบียบวินัย³²³

จากการศึกษาค้นคว้าแนวคิด ทฤษฎีและงานวิจัยที่เกี่ยวข้อง เพื่อเป็นแนวทางในการศึกษาวิจัยเรื่อง องค์ความรู้ทางจิตวิทยา เพื่อการบริหารโรงเรียนมัธยมศึกษา ประกอบด้วย จิตวิทยาในสาขาจิตวิทยาทั่วไป จิตวิทยาแนะแนว จิตวิทยาการให้คำปรึกษา จิตวิทยาพุทธศาสนา จิตวิทยาการทดลอง จิตวิทยาการเรียนรู้ จิตวิทยาการศึกษา จิตวิทยาบุคลิกภาพ จิตวิทยาคลินิก จิตวิทยาอุตสาหกรรมและองค์กร จิตวิทยามวลชน จิตวิทยาปกติ จิตวิทยาชุมชน จิตวิทยาพัฒนาการ จิตวิทยาสังคม และปรจิตวิทยา ตลอดงานวิจัยที่เกี่ยวข้อง

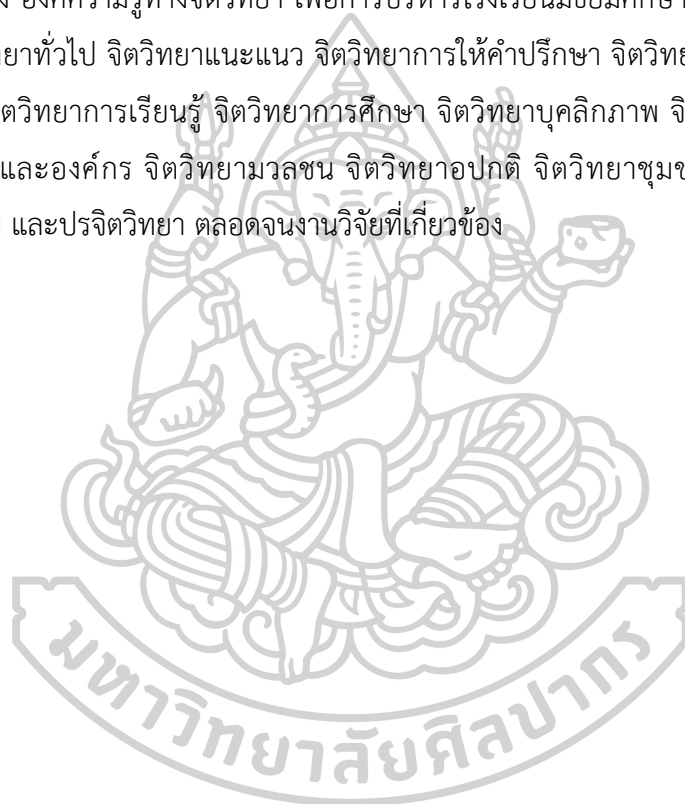

³²² DeEadra Albert-Green, "Teachers', Parents', and Students, Perceptions of Effective School Characteristics of Two Texas Urban Exemplary Open Enrollment Charter School" (A Dissertation of Doctor of Philosophy for the Degree Texas A & M University, 2005).

³²³ Stefano Marcelo De. School Effectiveness, **The Role of the Principal in a Leading Public School in Santa Fe Province**, Abstract, Accessed October 12, 2017. Available from <http://digitalcommons.libraries.columbia.edu/dissertations/AAI3091243/>.

บทที่ 3 การดำเนินการวิจัย

การวิจัยเรื่อง “องค์ความรู้ทางจิตวิทยาเพื่อการบริหารโรงเรียนมัธยมศึกษา” นี้ เป็นการวิจัยที่ใช้ระเบียบวิธีวิจัยแบบผสม (Mixed Methodology) โดยมีวัตถุประสงค์เพื่อ 1) ทราบองค์ความรู้ทางจิตวิทยาเพื่อการบริหารโรงเรียนมัธยมศึกษา และ 2) ทราบผลการยืนยันองค์ความรู้ทางจิตวิทยาเพื่อการบริหารโรงเรียนมัธยมศึกษา เพื่อให้การดำเนินการวิจัยเป็นไปอย่างมีระบบและบรรลุวัตถุประสงค์ของการวิจัย ผู้วิจัยได้กำหนดขั้นตอนการดำเนินการวิจัยและระเบียบวิธีวิจัย ดังนี้

ขั้นตอนการดำเนินการวิจัย

เพื่อให้การวิจัยดำเนินไปตามระเบียบวิธีวิจัย และสอดคล้องกับวัตถุประสงค์ของการวิจัยที่กำหนดไว้ ผู้วิจัยได้กำหนดขั้นตอนดำเนินการวิจัย 3 ขั้นตอน ดังนี้

ขั้นตอนที่ 1 การเตรียมโครงการวิจัย

ผู้วิจัยจัดเตรียมโครงการวิจัยอย่างเป็นระบบตามระเบียบวิธีการดำเนินการวิจัย โดยเริ่มต้นด้วยการศึกษาวิเคราะห์ แนวคิด และทฤษฎี และวรรณกรรมที่เกี่ยวข้องจากตำรา เอกสารทางวิชาการ ข้อมูลสารสนเทศ งานวิจัยต่าง ๆ ทั้งในและต่างประเทศ จากสื่อหลากหลายทั่วไปและสื่ออิเล็กทรอนิกส์ เพื่อนำมาเป็น กรอบแนวคิดการวิจัย จัดทำโครงร่างการวิจัย นำเสนออาจารย์ที่ปรึกษา และสอบปกป้องโครงร่าง การวิจัยโดยขั้นสุดท้ายนี้เป็นการปรับแก้ไขโครงร่างการวิจัยตามข้อเสนอแนะของคณะกรรมการสอบ ปกป้องโครงร่างการวิจัย และขออนุมัติบัณฑิตวิทยาลัยเพื่อดำเนินการวิจัยต่อไป

ขั้นตอนที่ 2 การดำเนินการวิจัย

การดำเนินการวิจัยเพื่อตอบคำถามการวิจัย ข้อ 1 องค์ความรู้ทางจิตวิทยาเพื่อการบริหารโรงเรียนมัธยมศึกษาควรประกอบด้วยจิตวิทยาสาขาใดบ้าง และข้อ 2 ผลการยืนยันองค์ความรู้ทางจิตวิทยาเพื่อการบริหารโรงเรียนมัธยมศึกษาเป็นอย่างไร ผู้วิจัยได้ แบ่งขั้นตอนการดำเนินการวิจัยออกเป็น 4 ขั้นตอนดังนี้

ขั้นที่ 1 การศึกษาตัวแปรองค์ความรู้ทางจิตวิทยาเพื่อการบริหารโรงเรียนมัธยมศึกษา โดยดำเนินการวิจัยดังนี้

1.1 ศึกษาข้อมูลจากเอกสาร ตำรา วารสาร บทความ งานวิจัยที่เกี่ยวข้องกับแนวคิด ทฤษฎีที่เกี่ยวข้องกับองค์ความรู้ทางจิตวิทยาเพื่อการบริหารโรงเรียนมัธยมศึกษา

1.2 สัมภาษณ์ความคิดเห็นของผู้เชี่ยวชาญ จำนวน 5 คน ได้แก่ ผู้อำนวยการโรงเรียนมัธยมศึกษาหรือโรงเรียนขยายโอกาส ที่จบการศึกษาระดับปริญญาเอก และมีพื้นฐานความรู้ทางจิตวิทยา การสัมภาษณ์เกี่ยวกับองค์ความรู้ทางจิตวิทยาเพื่อการบริหารโรงเรียนมัธยมศึกษา โดยใช้แบบสัมภาษณ์กึ่งโครงสร้าง (Semi-Structured Interview)

1.3 นำข้อสรุปที่ได้จากการวิเคราะห์เนื้อหา (Content Analysis) เกี่ยวกับองค์ความรู้ทางจิตวิทยาเพื่อการบริหารโรงเรียนมัธยมศึกษา และการสัมภาษณ์ความคิดเห็นของผู้เชี่ยวชาญเกี่ยวกับองค์ความรู้ทางจิตวิทยาเพื่อการบริหารโรงเรียนมัธยมศึกษา มาสร้างและพัฒนาเครื่องมือในการวิจัย

ขั้นที่ 2 การสร้างและพัฒนาเครื่องมือในการวิจัย ผู้วิจัยได้กำหนดวิธีการดำเนินการวิจัย ดังนี้

2.1 นำตัวแปรองค์ความรู้ทางจิตวิทยาเพื่อการบริหารโรงเรียนมัธยมศึกษา มาพัฒนาเป็นเครื่องมือวิจัย ในลักษณะแบบสอบถามความคิดเห็น (Opinionnaire)

2.2 ตรวจสอบคุณภาพของเครื่องมือวิจัย ด้านความเที่ยงตรงเชิงเนื้อหา (Content Validity) ด้วยการนำเครื่องมือการวิจัยที่จัดทำขึ้น ให้ผู้เชี่ยวชาญ จำนวน 5 คน ได้แก่ นักวิชาการ ที่จบการศึกษาระดับปริญญาเอกและมีพื้นฐานความรู้ทางจิตวิทยา ตรวจสอบโดยพิจารณาค่าดัชนีความสอดคล้องที่ เรียกว่า IOC (Index of Item Objective Congruence) ซึ่งพิจารณาข้อกระทงคำถามที่มีค่า IOC มากกว่า 0.5 ขึ้นไป

2.3 ตรวจสอบคุณภาพของเครื่องมือวิจัยทั้งฉบับด้านความเชื่อมั่น โดยการทดลองใช้ (Try Out) กับโรงเรียนมัธยมศึกษา ที่ไม่ใช่กลุ่มตัวอย่างจำนวน 10 โรงเรียน ผู้ให้ข้อมูลประกอบด้วย ผู้อำนวยการโรงเรียน รองผู้อำนวยการโรงเรียนกลุ่มงานบุคคล และครูแนะแนว จำนวน 30 คน วิเคราะห์หาค่าความเชื่อมั่น (Reliability) ของแบบสอบถามด้วยการคำนวณค่าสัมประสิทธิ์แอลฟา (α - Coefficient) ตามวิธีการของครอนบาค (Cronbach)

ขั้นที่ 3 การเก็บรวบรวมข้อมูลและการวิเคราะห์ข้อมูล

3.1 นำแบบสอบถามที่สมบูรณ์ ไปเก็บข้อมูลกับกลุ่มตัวอย่าง ได้แก่ โรงเรียนมัธยมศึกษา สังกัดสำนักงานเขตพื้นที่การศึกษามัธยมศึกษา สำนักงานคณะกรรมการการศึกษาขั้นพื้นฐาน กระทรวงศึกษาธิการ จำนวน 97 โรงเรียน ผู้ให้ข้อมูลจำนวน 291 คน

3.2 การวิเคราะห์ข้อมูลโดยการวิเคราะห์องค์ประกอบเชิงยืนยัน (Confirmatory Factor Analysis : CFA) เพื่อตรวจสอบความสอดคล้องขององค์ความรู้ทางจิตวิทยาเพื่อการบริหารโรงเรียนมัธยมศึกษา กับข้อมูลเชิงประจักษ์ โดยพิจารณาจากค่าดัชนีความกลมกลืนสอดคล้อง โดยใช้เกณฑ์ของ Arbuckle ค่าสถิติวัดระดับความกลมกลืน มีดังนี้ 1) ค่าไค - สแควร์สัมพัทธ์ (χ^2 / df) < 3.00 2) ค่าไค - สแควร์ (Chi - square) (χ^2) ไม่มีนัยสำคัญหรือ ค่า p - value > 0.05 3) ค่าดัชนีรากของค่าเฉลี่ยกำลังสองของเศษ (RMR) < 0.05 4) ค่าดัชนีวัดระดับความกลมกลืน (GFI) > 0.90 5) ค่าดัชนีวัดระดับความกลมกลืนที่ปรับแล้ว (AGFI) > 0.90 6) ค่าดัชนีวัดระดับความกลมกลืนเปรียบเทียบ (CFI) > 0.90 7) ค่าดัชนีรากกำลังสองเฉลี่ยของความคลาดเคลื่อนในการประมาณค่า (RMSEA) < 0.08

ชั้นที่ 4 การยืนยันพจนานุกรมองค์ความรู้ทางจิตวิทยาเพื่อการบริหารโรงเรียนมัธยมศึกษา ผู้วิจัยได้กำหนดวิธีการดำเนินการวิจัยดังนี้

4.1 การยืนยันองค์ความรู้ทางจิตวิทยาเพื่อการบริหารโรงเรียนมัธยมศึกษา โดยการสอบถามผู้ทรงคุณวุฒิ จำนวน 5 คน ได้แก่ นักวิชาการ จำนวน 1 คน ผู้อำนวยการสำนักงานเขตพื้นที่การศึกษามัธยมศึกษา จำนวน 1 คน ศึกษานิเทศก์สำนักงานเขตพื้นที่การศึกษามัธยมศึกษา จำนวน 1 คน และผู้อำนวยการโรงเรียนมัธยมศึกษา จำนวน 2 คน โดยใช้แบบสอบถามเพื่อยืนยันองค์ความรู้ทางจิตวิทยาเพื่อการบริหารโรงเรียนมัธยมศึกษา จากรายละเอียด ขั้นตอนการดำเนินการวิจัยข้างต้น สามารถสรุปได้ดังแผนภูมิที่ 2



ขั้นตอนการดำเนินการวิจัย

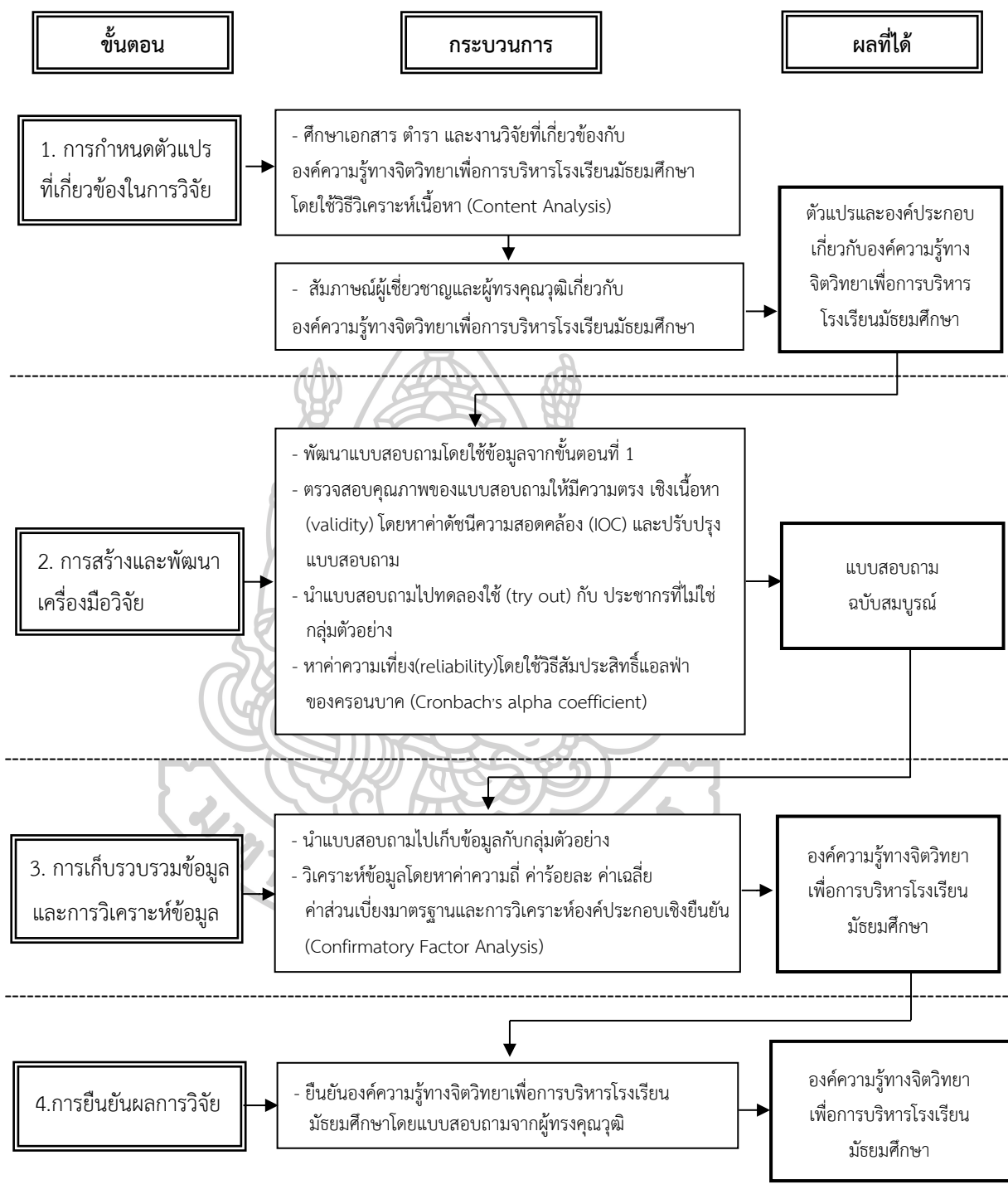

แผนภูมิที่ 2 แสดงขั้นตอนการดำเนินการวิจัย

ขั้นตอนที่ 3 การรายงานผลการวิจัย

ผู้วิจัยรวบรวมผลการวิเคราะห์ข้อมูล สรุปข้อค้นพบที่ได้จากการวิจัย อภิปรายผลและข้อเสนอแนะ หลังจากนั้นจัดทำร่างรายงานผลการวิจัยฉบับสมบูรณ์ นำเสนอคณะกรรมการควบคุมวิทยานิพนธ์ ตรวจสอบความถูกต้อง ปรับปรุงแก้ไขตามที่คณะกรรมการเสนอแนะ จัดพิมพ์รายงานผลการวิจัยฉบับสมบูรณ์ เสนอบัณฑิตวิทยาลัย มหาวิทยาลัยศิลปากร เพื่อขออนุมัติให้เป็นส่วนหนึ่งของการศึกษาตามหลักสูตรปริญญาศึกษาศาสตรบัณฑิต สาขาวิชาการบริหารการศึกษา

ระเบียบวิธีการวิจัย

เพื่อให้การวิจัยนี้ดำเนินการเป็นไปตามวัตถุประสงค์ของการวิจัย ผู้วิจัยจึงกำหนดรายละเอียดต่าง ๆ เกี่ยวกับระเบียบวิธีวิจัย ซึ่งประกอบด้วย แผนแบบการวิจัย ประชากร และกลุ่มตัวอย่าง ตัวแปรที่ศึกษา การสร้างเครื่องมือ การเก็บรวบรวมข้อมูลเชิงปริมาณและเชิงคุณภาพ การวิเคราะห์ข้อมูล และสถิติที่ใช้ในการวิจัย ซึ่งมีรายละเอียด ดังนี้

แผนแบบการวิจัย

การวิจัยนี้เป็นการศึกษาวิจัยเชิงคุณภาพและเชิงปริมาณ (Qualitative Research and Quantitative Research) ที่มีแผนแบบการวิจัยในลักษณะการศึกษาแบบกลุ่มตัวอย่างเดียว ศึกษาสถานการณ์ไม่มีการทดลอง (The one - shot, non- experimental case study) สามารถแสดงเป็นแผนผัง (Diagram) ได้ดังนี้

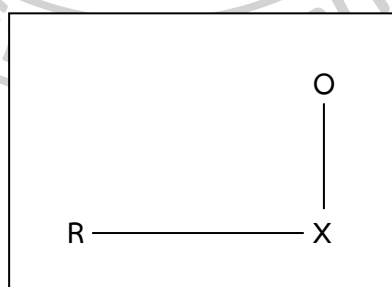

แผนภูมิที่ 3 แผนแบบการวิจัย

เมื่อ	R	หมายถึง	กลุ่มตัวอย่างที่ใช้ในการวิจัย
	X	หมายถึง	ตัวแปรที่ศึกษา
	O	หมายถึง	ข้อมูลที่ได้จากการศึกษา

ประชากรและกลุ่มตัวอย่าง

ประชากร

ประชากรที่ใช้ในการศึกษาวิจัยครั้งนี้ คือ โรงเรียนมัธยมศึกษา สังกัดสำนักงานเขตพื้นที่ การศึกษามัธยมศึกษา ปีการศึกษา 2561 จำนวน จำนวน 2,361 โรงเรียน³²⁴

กลุ่มตัวอย่างและผู้ให้ข้อมูล

กลุ่มตัวอย่างที่ใช้ในการวิจัยครั้งนี้ คือ โรงเรียนมัธยมศึกษา สังกัดสำนักงานเขตพื้นที่ การศึกษามัธยมศึกษา โดยมีผู้ให้ข้อมูล ได้แก่ ผู้อำนวยการโรงเรียน รองผู้อำนวยการโรงเรียน งานบุคคล และครูแนะแนว ปีการศึกษา 2561 จำนวน 291 คน ทำการเก็บรวบรวมข้อมูลจาก การกำหนดขนาดกลุ่มตัวอย่าง โดยการเปิดตารางประมาณขนาดของกลุ่มตัวอย่างที่ความเชื่อมั่น ร้อยละ 90 ของทาโร ยามาเน่ (Taro Yamane)³²⁵ ได้ขนาดของกลุ่มตัวอย่าง จำนวน 97 โรงเรียน และเลือกตัวอย่างโดยวิธีการโดยการสุ่มแบบแบ่งประเภท (Stratified random sampling) ดังมีรายละเอียด ต่อไปนี้

1. จำแนกโรงเรียนตามสำนักงานเขตพื้นที่การศึกษามัธยมศึกษา จำนวน 42 เขต
2. สุ่มโรงเรียนจากสำนักงานเขตพื้นที่การศึกษา จำนวน 97 โรงเรียน

ผู้วิจัยกำหนดผู้ให้ข้อมูล โรงเรียนละ 3 คน ประกอบด้วย ผู้อำนวยการโรงเรียน รองผู้อำนวยการโรงเรียนงานบุคคล และครูแนะแนว รวมทั้งสิ้น จำนวน 291 คน ดังรายละเอียด ปรากฏในตารางที่ 1

ตารางที่ 1 ประชากร กลุ่มตัวอย่าง และผู้ให้ข้อมูล

สำนักงานศึกษาธิการภาค กระทรวงศึกษาธิการ	ประชากร		กลุ่มตัวอย่าง				ผู้ให้ข้อมูล		
	โรงเรียน (โรง)	โรงเรียน (โรง)	ผู้อำนวยการ โรงเรียน (คน)	รองผู้อำนวยการโรงเรียน กลุ่มงานบุคคล (คน)	ครูแนะ แนว (คน)	รวม (คน)			
กรุงเทพมหานคร(198 โรง)									
สพม.1	67	3	3	3	3	9			
สพม.2	52	2	2	2	2	6			

³²⁴ สำนักงานเขตพื้นที่การศึกษามัธยมศึกษา เขต 8, แผนพัฒนาคุณภาพการศึกษา 62 สพม. 42, จาก <http://www.secondary42.obec.go.th/>, 2560.

³²⁵ Taro Yamane, *Statistics: An Introductory Analysis*. 3rd ed. (New York: Harper&Row, Publishers, Inc., 1973), 727-728

ตารางที่ 1 ประชากร กลุ่มตัวอย่าง และผู้ให้ข้อมูล (ต่อ)

สำนักงานศึกษาธิการภาค กระทรวงศึกษาธิการ	ประชากร	กลุ่ม ตัวอย่าง	ผู้ให้ข้อมูล			
	โรงเรียน (โรง)	โรงเรียน (โรง)	ผู้อำนวยการ โรงเรียน (คน)	รองผู้อำนวยการ โรงเรียนงานบุคคล (คน)	ครูแนะแนว (คน)	รวม (คน)
สำนักงานศึกษาธิการภาค 1 ปทุมธานี (90 โรง) สพม.3 นนทบุรี ออยุธยา สพม.4 ปทุมธานี สระบุรี	47 43	2 2	2 2	2 2	2 2	6 6
สำนักงานศึกษาธิการภาค 2 ลพบุรี (64 โรง) สพม. 5 สิงห์บุรี ลพบุรี ชัยนาท อ่างทอง	64	3	3	3	3	9
สำนักงานศึกษาธิการภาค 3 ฉะเชิงเทรา (98 โรง) สพม. 6 ฉะเชิงเทรา สมุทรปราการ สพม.7 นครนายกปราจีนบุรี สระแก้ว	54 44	2 2	2 2	2 2	2 2	6 6
สำนักงานศึกษาธิการภาค 4 ราชบุรี (166 โรง) สพม.8 ราชบุรี กาญจนบุรี สพม.9 นครปฐม สุพรรณบุรี	55 61	2 3	2 3	2 3	2 3	6 9
สำนักงานศึกษาธิการภาค 5 เพชรบุรี (60 โรง) สพม.10เพชรบุรี ประจวบคีรีขันธ์ สมุทรสงคราม สมุทรสาคร	60	3	3	3	3	9
สำนักงานศึกษาธิการภาค 6 สงขลา (165 โรง) สพม.11 สุราษฎร์ธานี ชุมพร สพม. 12 นครศรีธรรมราช พัทลุง	66 99	3 4	3 4	3 4	3 4	9 12
สำนักงานศึกษาธิการภาค 7 ภูเก็ต (71 โรง) สพม.13 ตรัง กระบี่ สพม.14 พังงา ภูเก็ต ระนอง	44 27	2 1	2 1	2 1	2 1	6 3

ตารางที่ 1 ประชากร กลุ่มตัวอย่าง และผู้ให้ข้อมูล (ต่อ)

สำนักงานศึกษาธิการภาค กระทรวงศึกษาธิการ	ประชากร		ผู้ให้ข้อมูล			
	โรงเรียน (โรง)	โรงเรียน (โรง)	ผู้อำนวยการ โรงเรียน (คน)	รองผู้อำนวยการ โรงเรียนงานบุคคล (คน)	ครูแนะแนว (คน)	รวม (คน)
สำนักงานศึกษาธิการภาค 8 ยะลา (99 โรงเรียน)						
สพม.15 ปัตตานี ยะลา นราธิวาส,	46	2	2	2	2	6
สพม. 16 สงขลา สตูล	53	2	2	2	2	6
สำนักงานศึกษาธิการภาค 9 ชลบุรี (89 โรงเรียน)						
สพม.17 จันทบุรี ตราด	39	2	2	2	2	6
สพม 18 ชลบุรี ระยอง	50	2	2	2	2	6
สำนักงานศึกษาธิการภาค 10 อุดรธานี (171 โรงเรียน)						
สพม. 19 เลย หนองบัวลำภู	52	2	2	2	2	6
สพม. 20 อุดรธานี	63	3	3	3	3	9
สพม.21 หนองคาย บึงกาฬ	56	2	2	2	2	6
สำนักงานศึกษาธิการภาค 11 สกลนคร (126 โรงเรียน)						
สพม.22 นครพนม มุกดาหาร	81	3	3	3	3	9
สพม. 23 สกลนคร	45	2	2	2	2	6
สำนักงานศึกษาธิการภาค 12 ขอนแก่น (234 โรงเรียน)						
สพม.24 กาฬสินธุ์	55	2	2	2	2	6
สพม.25 ขอนแก่น	84	3	3	3	3	9
สพม.26 มหาสารคาม	35	1	1	1	1	3
สพม.27 ร้อยเอ็ด	60	2	2	2	2	6
สำนักงานศึกษาธิการภาค 13 อุบลราชธานี (164 โรงเรียน)						
สพม.28 ยโสธร ศรีสะเกษ	83	3	3	3	3	9 9
สพม.29 อุบลราชธานี อำนาจเจริญ	81	3	3	3	3	

ตารางที่ 1 ประชากร กลุ่มตัวอย่าง และผู้ให้ข้อมูล (ต่อ)

สำนักงานศึกษาธิการภาค กระทรวงศึกษาธิการ	ประชากร	กลุ่มตัวอย่าง	ผู้ให้ข้อมูล			
	โรงเรียน (โรง)	โรงเรียน (โรง)	ผู้อำนวยการ โรงเรียน (คน)	รองผู้อำนวยการ โรงเรียนงานบุคคล (คน)	ครูแนะแนว (คน)	รวม (คน)
สำนักงานศึกษาธิการภาค 14 นครราชสีมา (238 โรง)						
สพม.30 ชัยภูมิ	37	2	2	2	2	6
สพม.31 นครราชสีมา	50	2	2	2	2	6
สพม. 32 บุรีรัมย์	66	3	3	3	3	9
สพม. 33 สุรินทร์	85	3	3	3	3	9
สำนักงานศึกษาธิการ ภาค 15 เชียงใหม่ (88 โรง)						
สพม.34 เชียงใหม่ แม่ฮ่องสอน	42	2	2	2	2	6
สพม.35 ลำปาง ลำพูน	46	2	2	2	2	6
สำนักงานศึกษาธิการภาค 16 เชียงราย (105 โรง)						
สพม.36 เชียงราย พะเยา	59	2	2	2	2	6
สพม.37 แพร่ น่าน	46	2	2	2	2	6
สำนักงานศึกษาธิการภาค 17 พิษณุโลก (144 โรง)						
สพม.38 สุโขทัย ตาก	47	2	2	2	2	6
สพม.39 พิษณุโลก อุตรดิตถ์	58	2	2	2	2	6
สพม.40 เพชรบูรณ์	39	2	2	2	2	6
สำนักงานศึกษาธิการภาค 18 กำแพงเพชร (120 โรง)						
สพม.41 กำแพงเพชร พิจิตร	62	3	3	3	3	9
สพม. 42 นครสวรรค์ อุทัยธานี	58	2	2	2	2	6
รวม	2,361	97	97	97	97	291

ตัวแปรที่ศึกษา

ตัวแปรที่ใช้ในการศึกษาวิจัยครั้งนี้ ประกอบด้วยตัวแปรพื้นฐานและตัวแปรที่ศึกษา ซึ่งมีรายละเอียด ดังนี้

1. ตัวแปรพื้นฐาน คือ ตัวแปรที่เกี่ยวกับสถานภาพส่วนตัวของผู้ตอบแบบสอบถาม ได้แก่ เพศ อายุ วุฒิการศึกษา ตำแหน่ง และประสบการณ์การทำงานในตำแหน่งปัจจุบัน
2. ตัวแปรที่ศึกษา คือ ตัวแปรองค์ความรู้ทางจิตวิทยาเพื่อการบริหารโรงเรียนมัธยมศึกษา ที่ได้จากการศึกษาเอกสารงานวิจัย และการสัมภาษณ์ผู้เชี่ยวชาญและผู้ทรงคุณวุฒิ

เครื่องมือที่ใช้ในการวิจัย

ในการวิจัยครั้งนี้ ผู้วิจัยได้ใช้เครื่องมือ 3 ประเภท ในการเก็บรวบรวมข้อมูล ดังนี้

1. แบบสัมภาษณ์แบบกึ่งโครงสร้าง (Semi-structured interview) เป็นลักษณะคำถามแบบปลายเปิดที่ผู้วิจัยต้องใช้ในการสัมภาษณ์ เชิงลึกโดยการสัมภาษณ์ผู้ทรงคุณวุฒิ

2. แบบสอบถามความคิดเห็น (Questionnaire) เกี่ยวกับองค์ความรู้ทางจิตวิทยาเพื่อการบริหารโรงเรียนมัธยมศึกษาแบ่งออกเป็น 2 ตอน ดังรายละเอียดต่อไปนี้

ตอนที่ 1 สถานภาพส่วนตัวของผู้ตอบแบบสอบถาม ได้แก่ 1) เพศ 2) อายุ 3) วุฒิการศึกษา 4) ตำแหน่ง 5) ประสบการณ์ในการทำงานในตำแหน่งปัจจุบัน โดยลักษณะแบบสอบถามเป็นการตรวจสอบรายการ (check list) จำนวน 5 ข้อ

ตอนที่ 2 ความคิดเห็นเกี่ยวกับองค์ความรู้ทางจิตวิทยาเพื่อการบริหารโรงเรียนมัธยมศึกษาลักษณะของแบบสอบถามเป็นแบบมาตราส่วนประมาณค่าจัดอันดับ 5 ระดับ ของลิเคิร์ต (Likert's five rating scale)³²⁶ มีรายละเอียด ดังนี้

ระดับ 5 หมายถึง ท่านมีความคิดเห็นว่า องค์ความรู้ทางจิตวิทยาในหัวข้อดังกล่าวนำไปใช้เพื่อการบริหารโรงเรียนมัธยมศึกษา อยู่ในระดับมากที่สุด

ระดับ 4 หมายถึง ท่านมีความคิดเห็นว่า องค์ความรู้ทางจิตวิทยาในหัวข้อดังกล่าวนำไปใช้เพื่อการบริหารโรงเรียนมัธยมศึกษา อยู่ในระดับมาก

ระดับ 3 หมายถึง ท่านมีความคิดเห็นว่า องค์ความรู้ทางจิตวิทยาในหัวข้อดังกล่าวนำไปใช้เพื่อการบริหารโรงเรียนมัธยมศึกษา อยู่ในระดับปานกลาง

ระดับ 2 หมายถึง ท่านมีความคิดเห็นว่า องค์ความรู้ทางจิตวิทยาในหัวข้อดังกล่าวนำไปใช้เพื่อการบริหารโรงเรียนมัธยมศึกษา อยู่ในระดับน้อย

ระดับ 1 หมายถึง ท่านมีความคิดเห็นว่า องค์ความรู้ทางจิตวิทยาในหัวข้อดังกล่าวนำไปใช้เพื่อการบริหารโรงเรียนมัธยมศึกษา อยู่ในระดับน้อยที่สุด

³²⁶ พวงรัตน์ ทวีรัตน์, *วิธีการวิจัยทางพฤติกรรมศาสตร์และสังคมศาสตร์*, พิมพ์ครั้งที่ 8 (กรุงเทพฯ: มหาวิทยาลัยศรีนครินทรวิโรฒ ประสานมิตร, 2543), 107-108.

3. แบบสอบถามเพื่อยืนยันองค์ความรู้ทางจิตวิทยาเพื่อการบริหารโรงเรียนมัธยมศึกษาที่ผู้วิจัยสร้างขึ้นซึ่งมีลักษณะข้อคำถามปลายปิด และข้อคำถามปลายเปิด ที่ได้รับตรวจสอบเนื้อหาจากอาจารย์ที่ปรึกษาวิทยานิพนธ์ และทำการปรับปรุงแก้ไข ซึ่งเป็นแบบตรวจสอบรายการ (Checklist) พิจารณา 4 ด้าน คือ มีความถูกต้อง เหมาะสม เป็นไปได้ และมีประโยชน์

การสร้างและพัฒนาเครื่องมือ

ผู้วิจัยได้ดำเนินการสร้างและพัฒนาเครื่องมือที่ใช้ในการศึกษาวิจัย ดังนี้

1. แบบสัมภาษณ์กึ่งโครงสร้าง (Semi - structured interview) มีขั้นตอนในการสร้างและพัฒนาเครื่องมือวิจัย ดังนี้

1.1 นำข้อมูลที่ได้จากการศึกษาเอกสารและงานวิจัยมาทำการสังเคราะห์ เพื่อให้ได้ข้อมูลพื้นฐานเกี่ยวกับองค์ความรู้ทางจิตวิทยาเพื่อการบริหารโรงเรียนมัธยมศึกษา

1.2 นำข้อมูลที่ได้มาสร้างเป็นแบบสัมภาษณ์กึ่งโครงสร้าง ปรึกษาอาจารย์ที่ปรึกษา และปรับแก้ตามคำแนะนำ

2. แบบสอบถามความคิดเห็น (Questionnaire) มีขั้นตอนในการพัฒนาดังนี้

2.1 นำข้อมูลที่ได้จากการศึกษาเอกสารและงานวิจัย และข้อมูลที่ได้จากการสัมภาษณ์ มาสร้างกระทงคำถาม ปรึกษาอาจารย์ที่ปรึกษาและปรับแก้ตามคำแนะนำ

2.2 ตรวจสอบคุณภาพเครื่องมือวิจัย ด้านความตรงเชิงเนื้อหา (Content validity) ของแบบสอบถาม นำแบบสอบถามไปให้ผู้เชี่ยวชาญ จำนวน 5 คน ตรวจสอบ พิจารณาดัชนีความสอดคล้องที่เรียกว่า IOC (Index of Item Objective Congruence) ที่มากกว่า 0.6 ขึ้นไป ผลการตรวจสอบคุณภาพของเครื่องมือวิจัยด้านความเที่ยงตรงเชิงเนื้อหา พบว่า ข้อกระทงคำถาม จำนวน 130 ข้อ มีค่า IOC อยู่ระหว่าง 0.80 – 1.00 และผู้ทรงคุณวุฒิได้เสนอแนะให้ปรับข้อกระทงคำถาม บางข้อ ผู้วิจัยได้ปรับข้อกระทงคำถามตามคำแนะนำ จึงทำให้เหลือข้อกระทงคำถามที่นำมาสร้าง เครื่องมือวิจัยจำนวน 106 ข้อ

2.3 ตรวจสอบคุณภาพของเครื่องมือวิจัยทั้งฉบับด้านความเชื่อมั่น โดยทดลองใช้ (Try out) กับโรงเรียนที่ไม่ใช่กลุ่มเดียวกับกลุ่มตัวอย่าง จำนวน 10 โรงเรียน ผู้ให้ข้อมูลโรงเรียนละ 3 คน รวมใช้แบบสอบถามจำนวนทั้งสิ้น 30 ฉบับ วิเคราะห์หาค่าความเชื่อมั่น (Reliability) ของแบบสอบถาม โดยรวบรวมแบบสอบถามที่ได้รับกลับคืนทั้งหมด นำมาหาค่าความเชื่อมั่น โดยใช้ค่าสัมประสิทธิ์แอลฟา (Alpha coefficient) ของครอนบาค (Cronbach) ผลการทดลองใช้ พบว่าแบบสอบถามมีค่า ความเชื่อมั่น (Reliability) เท่ากับ 0.990

3. แบบสอบถามเพื่อยืนยันองค์ความรู้ เพื่อการบริหารโรงเรียนมัธยมศึกษา ดำเนินการ ดังนี้

3.1 ผู้วิจัยสร้างแบบสอบถามเพื่อยืนยันองค์ความรู้เพื่อการบริหารโรงเรียนมัธยมศึกษา ซึ่งเป็นแบบตรวจสอบรายการ (Checklist) พิจารณา 4 ด้าน คือ มีความถูกต้อง เหมาะสม เป็นไปได้ และมีประโยชน์

3.2 นำแบบสอบถามเพื่อยืนยันองค์ความรู้เพื่อการบริหารโรงเรียนมัธยมศึกษาที่ จัดสร้างขึ้นเสนอต่ออาจารย์ที่ปรึกษาวิทยานิพนธ์พิจารณาตรวจสอบ และแก้ไขตามข้อเสนอแนะ

3.3 นำแบบสอบถามเพื่อยืนยันองค์ความรู้เพื่อการบริหารโรงเรียนมัธยมศึกษาที่ได้รับ ความเห็นชอบจากอาจารย์ที่ปรึกษาวิทยานิพนธ์ ไปสอบถามผู้ทรงคุณวุฒิ จำนวน 5 ท่าน เพื่อ ยืนยัน องค์ความรู้เพื่อการบริหารโรงเรียนมัธยมศึกษา

การเก็บรวบรวมข้อมูล

ผู้วิจัยดำเนินการเก็บรวบรวมข้อมูลตามขั้นตอน คือ

1. การเก็บรวบรวมข้อมูลโดยใช้แบบสัมภาษณ์กึ่งโครงสร้าง

1.1 ผู้วิจัยประสานงานกับผู้เชี่ยวชาญและผู้ทรงคุณวุฒิที่เป็นกลุ่มเป้าหมาย เพื่อขอ อนุญาตเข้าสัมภาษณ์ และนัดหมายวัน-เวลา-สถานที่ที่จะเข้าสัมภาษณ์

1.2 ผู้วิจัยขอหนังสือแนะนำตัวจากภาควิชาการบริหารการศึกษา มหาวิทยาลัย ศิลปากร เพื่อขอความร่วมมือจากผู้เชี่ยวชาญและผู้ทรงคุณวุฒิในการเข้าสัมภาษณ์

1.3 ผู้วิจัยเดินทางไปสัมภาษณ์ตามที่นัดหมาย แนะนำตัวและมอบหนังสือจาก ภาควิชาการบริหารการศึกษา มหาวิทยาลัยศิลปากร แก่ผู้ถูกสัมภาษณ์

1.4 ผู้วิจัยดำเนินการสัมภาษณ์ และจัดบันทึกข้อมูลที่ได้จากการสัมภาษณ์

2. การเก็บรวบรวมข้อมูลโดยใช้แบบสอบถามความคิดเห็น

2.1 ผู้วิจัยขอหนังสือแนะนำตัวจากบัณฑิตวิทยาลัย มหาวิทยาลัยศิลปากร เพื่อขอ ความอนุเคราะห์ในการเก็บข้อมูลจากกลุ่มตัวอย่าง

2.2 ผู้วิจัยส่งแบบสอบถามความคิดเห็น เพื่อขอความอนุเคราะห์ตอบแบบสอบถาม องค์ความรู้ทางจิตวิทยาเพื่อการบริหารโรงเรียนมัธยมศึกษา เอกสารประกอบด้วย คำชี้แจงในการ ตอบแบบสอบถาม หนังสือแนะนำตัว แล้วส่งถึงโรงเรียนมัธยมศึกษาที่เป็นกลุ่มตัวอย่าง และ ขอรับ แบบสอบถามกลับทางไปรษณีย์ ในบางกรณีที่โรงเรียนที่เป็นกลุ่มตัวอย่างส่ง แบบสอบถามถึงผู้วิจัย ล่าช้า ผู้วิจัยใช้วิธีติดต่อทางโทรศัพท์ จนกระทั่งได้ข้อมูลจำนวน 249 ฉบับ

3. การเก็บรวบรวมข้อมูลโดยใช้แบบสอบถามเพื่อยืนยัน

3.1 ผู้วิจัยขอหนังสือแนะนำตัวจากภาควิชาการบริหารการศึกษา มหาวิทยาลัยศิลปากร เพื่อขอความอนุเคราะห์ในการยืนยันข้อมูลจากผู้ทรงคุณวุฒิ

3.2 ผู้วิจัยส่งแบบสอบถามยืนยัน องค์ความรู้ทางจิตวิทยาเพื่อการบริหารโรงเรียนมัธยมศึกษาถึงผู้ทรงคุณวุฒิทางวิชาชีพ และขอรับกลับทางวิชาชีพ

การวิเคราะห์ข้อมูลและสถิติที่ใช้ในการวิจัย

เพื่อให้การวิจัยครั้งนี้เป็นไปตามวัตถุประสงค์ของการวิจัย ผู้วิจัยรวบรวมข้อมูลและนำมาวิเคราะห์โดยใช้สถิติในการวิจัย ดังนี้

1. การวิเคราะห์ข้อมูลแบบสัมภาษณ์ วิเคราะห์ประมวลข้อมูลด้วยการวิเคราะห์เนื้อหา (Content Analysis)

2. การวิเคราะห์ข้อมูลองค์ความรู้ทางจิตวิทยาเพื่อการบริหารโรงเรียนมัธยมศึกษา ใช้สถิติ ดังนี้

2.1 การวิเคราะห์สถานภาพส่วนตัวของผู้ตอบแบบสอบถาม ใช้ค่าความถี่ (Frequency) และค่าร้อยละ (Percentage)

2.2 การวิเคราะห์ระดับความคิดเห็นเกี่ยวกับองค์ความรู้ทางจิตวิทยาเพื่อการบริหารโรงเรียนมัธยมศึกษา ใช้ค่ามัชฌิมเลขคณิต (\bar{X}) และส่วนเบี่ยงเบนมาตรฐาน (SD) การแปลผลการวิเคราะห์ ข้อมูลกับเกณฑ์ตามแนวคิดของเบสต์และคานท์ (Best and Kahn) ซึ่งมีรายละเอียด ดังนี้

ค่ามัชฌิมเลขคณิต 4.50 – 5.00 หมายถึง เห็นด้วยว่า เป็นองค์ความรู้ทางจิตวิทยาเพื่อการบริหารโรงเรียนมัธยมศึกษา ในระดับมากที่สุด

ค่ามัชฌิมเลขคณิต 3.50 – 4.49 หมายถึง เห็นด้วยว่า เป็นองค์ความรู้ทางจิตวิทยาเพื่อการบริหารโรงเรียนมัธยมศึกษา ในระดับมาก

ค่ามัชฌิมเลขคณิต 2.50 – 3.49 หมายถึง เห็นด้วยว่า เป็นองค์ความรู้ทางจิตวิทยาเพื่อการบริหารโรงเรียนมัธยมศึกษา ในระดับปานกลาง

ค่ามัชฌิมเลขคณิต 1.50 – 2.49 หมายถึง เห็นด้วยว่า เป็นองค์ความรู้ทางจิตวิทยาเพื่อการบริหารโรงเรียนมัธยมศึกษา ในระดับน้อย

ค่ามัชฌิมเลขคณิต 1.00 – 1.49 หมายถึง เห็นด้วยว่า เป็นองค์ความรู้ทางจิตวิทยาเพื่อการบริหารโรงเรียนมัธยมศึกษา ในระดับน้อยที่สุด

2.3 การวิเคราะห์องค์ประกอบองค์ความรู้ทางจิตวิทยาเพื่อการบริหารโรงเรียนมัธยมศึกษา เพื่อตรวจสอบความสอดคล้องขององค์ความรู้ทางจิตวิทยาเพื่อการบริหารโรงเรียนมัธยมศึกษา กับข้อมูลเชิงประจักษ์ ใช้การวิเคราะห์องค์ประกอบเชิงยืนยัน (Confirmatory Factor Analysis : CFA) ซึ่งเป็นการวิเคราะห์ความสอดคล้องขององค์ประกอบกับข้อมูลเชิงประจักษ์โดยพิจารณาจากค่าดัชนีความกลมกลืนสอดคล้อง โดยใช้เกณฑ์ของ Arbuckle ค่าสถิติวัดระดับความกลมกลืน มีดังนี้ 1) ค่าไค-สแควร์สัมพันธ์ (χ^2/ df) < 3.00 2) ค่าไค-สแควร์ (Chi – square)

(χ^2) ไม่มีนัยสำคัญหรือ ค่า p-value > 0.05 3) ค่าดัชนีรากของค่าเฉลี่ยกำลังสองของเศษ (RMR) < 0.05 4) ค่าดัชนีวัดระดับความกลมกลืน (GFI) > 0.90 5) ค่าดัชนีวัดระดับความกลมกลืนที่ปรับแล้ว (AGFI) > 0.90 6) ค่าดัชนีวัดระดับความกลมกลืนเปรียบเทียบ (CFI) > 0.90 7) ค่าดัชนีรากกำลังสองเฉลี่ยของความคลาดเคลื่อนในการประมาณค่า (RMSEA) < 0.08

3. การวิเคราะห์ข้อมูลจากการสอบถามผู้ทรงคุณวุฒิ จากแบบสอบถามเพื่อยืนยันองค์ความรู้ทางจิตวิทยาเพื่อการบริหารโรงเรียนมัธยมศึกษา ใช้สถิติพื้นฐานทั่วไป ได้แก่ ค่าความถี่ (Frequency) และค่าร้อยละ (Percentage)

สรุป

การวิจัยเรื่อง “องค์ความรู้ทางจิตวิทยาเพื่อการบริหารโรงเรียนมัธยมศึกษา” ในครั้งนี้เป็นการวิจัยที่ใช้ระเบียบวิธีวิจัยแบบผสม (Mixed Methodology) มีวัตถุประสงค์ 1) เพื่อทราบองค์ความรู้ทางจิตวิทยาเพื่อการบริหารโรงเรียนมัธยมศึกษา 2) เพื่อทราบผลการยืนยันองค์ความรู้ทางจิตวิทยาเพื่อการบริหารโรงเรียนมัธยมศึกษา ขั้นตอนการดำเนินการวิจัยสามารถแบ่งได้ 4 ขั้นตอน ดังนี้ ขั้นที่ 1 ศึกษาตัวแปรองค์ความรู้ทางจิตวิทยาเพื่อการบริหารโรงเรียนมัธยมศึกษา ขั้นที่ 2 การสร้างและพัฒนาเครื่องมือในการวิจัย ขั้นที่ 3 การเก็บรวบรวมข้อมูลและการวิเคราะห์ข้อมูล ขั้นที่ 4 การยืนยันองค์ความรู้ทางจิตวิทยาเพื่อการบริหารโรงเรียนมัธยมศึกษา ประชากรของการวิจัยคือ โรงเรียนมัธยมศึกษา สังกัดสำนักงานเขตพื้นที่การศึกษามัธยมศึกษา สำนักงานคณะกรรมการการศึกษาขั้นพื้นฐาน กระทรวงศึกษาธิการ กลุ่มตัวอย่าง ได้แก่ โรงเรียนมัธยมศึกษา จำนวน 97 โรงเรียน ผู้ให้ข้อมูล ได้แก่ ผู้อำนวยการโรงเรียน รองผู้อำนวยการโรงเรียนงานบุคคล และครูแนะแนวเครื่องมือที่ใช้ในการวิจัย คือ แบบ สัมภาษณ์กึ่งโครงสร้าง แบบสอบถามความคิดเห็น และแบบสอบถามเพื่อยืนยันองค์ความรู้ทางจิตวิทยาเพื่อการบริหารโรงเรียนมัธยมศึกษา การวิเคราะห์ข้อมูลด้วยสถิติต่อไปนี้ คือ ความถี่ (f) ร้อยละ (%) มัชฌิมเลขคณิต (\bar{X}) ส่วนเบี่ยงเบนมาตรฐาน (SD) การวิเคราะห์องค์ประกอบเชิงยืนยัน (Confirmatory Factor Analysis : CFA) โดยใช้โปรแกรมสำเร็จรูป และการวิเคราะห์เนื้อหา

บทที่ 4 ผลการวิเคราะห์ข้อมูล

การวิจัย เรื่อง องค์ความรู้ทางจิตวิทยาเพื่อการบริหารโรงเรียนมัธยมศึกษา มีวัตถุประสงค์เพื่อ 1) ทราบองค์ความรู้ทางจิตวิทยาเพื่อการบริหารโรงเรียนมัธยมศึกษา 2) ทราบผลการยืนยันองค์ความรู้ทางจิตวิทยาเพื่อการบริหารโรงเรียนมัธยมศึกษา ผู้วิจัยได้เก็บรวบรวมข้อมูลจากกลุ่มตัวอย่าง โรงเรียนมัธยมศึกษา สังกัดสำนักงานเขตพื้นที่การศึกษามัธยมศึกษา จำนวน 97 โรงเรียน ผู้ให้ข้อมูล ได้แก่ ผู้อำนวยการโรงเรียน รองผู้อำนวยการโรงเรียนงานบุคคล และครูแนะแนว รวม 291 คน ได้รับการตอบแบบสอบถามกลับมา จำนวน 249 ฉบับ คิดเป็นร้อยละ 85.57 ผู้วิจัยได้นำข้อมูลมาวิเคราะห์และเสนอผลการวิเคราะห์ โดยใช้ตารางประกอบคำบรรยาย แบ่งเป็น 2 ตอน ดังรายละเอียดต่อไปนี้

ตอนที่ 1 ผลการวิเคราะห์เอกสาร งานวิจัย การสัมภาษณ์เกี่ยวกับองค์ความรู้ทางจิตวิทยาเพื่อการบริหารโรงเรียนมัธยมศึกษา และผลการวิเคราะห์ข้อมูลจากแบบสอบถาม

- 1.1 ผลการวิเคราะห์ข้อมูลจากเอกสาร
- 1.2 ผลการวิเคราะห์ข้อมูลจากงานวิจัย
- 1.3 ผลการวิเคราะห์ข้อมูลจากการสัมภาษณ์ผู้เชี่ยวชาญ
- 1.4 สรุปผลการวิเคราะห์เอกสาร งานวิจัย และการสัมภาษณ์
- 1.5 ผลการวิเคราะห์ข้อมูลสถานภาพส่วนตัวของผู้ตอบแบบสอบถาม
- 1.6 ผลการวิเคราะห์ความคิดเห็นเกี่ยวกับองค์ความรู้ทางจิตวิทยาเพื่อการบริหารโรงเรียนมัธยมศึกษา
- 1.7 ผลการวิเคราะห์องค์ประกอบเชิงยืนยัน (Confirmatory Factor Analysis: CFA)

ตอนที่ 2 ผลการยืนยันองค์ความรู้ทางจิตวิทยาเพื่อการบริหารโรงเรียนมัธยมศึกษา

ตอนที่ 1 ผลการวิเคราะห์เอกสาร งานวิจัย การสัมภาษณ์เกี่ยวกับองค์ความรู้ทางจิตวิทยาเพื่อการบริหารโรงเรียนมัธยมศึกษา และ ผลการวิเคราะห์ข้อมูลจากแบบสอบถาม

1.1 ผลการวิเคราะห์ข้อมูลจากเอกสาร

จากการศึกษาวิเคราะห์ข้อมูลเอกสาร ของนักวิชาการในประเทศไทยและต่างประเทศ สามารถสรุปเป็นตัวแปรที่เกี่ยวกับองค์ความรู้ทางจิตวิทยาเพื่อการบริหารโรงเรียนมัธยมศึกษา ดังตารางที่ 2 - 17

ตารางที่ 2 ผลการวิเคราะห์เอกสารเกี่ยวกับองค์ความรู้ทางจิตวิทยาทั่วไป (General Psychology)

จิตวิทยาทั่วไป	Davis, Kingley. (1986)	Organ, D. W., (1991)	Howell, D. C. (1992)	Halonen. J. S. and Santrock. J. W. (1996)	Feldman. R. S. (1996)	Bernstein. (1999)	Girma Lemma (2005)	ศุรพงศ์ ชูเดช (2546)	ณัฐพร อินทุยศ (2556)	จิราภรณ์ ตั้งกิตติภรณ์ (2557)
1. ประวัติความเป็นมาของจิตวิทยา	✓	-	✓		-	✓	-	-	-	-
2. ความสำคัญของจิตวิทยาทั่วไป	✓	✓	-		✓	-	-	-	-	✓
3. วิธีการทางจิตวิทยา	-	✓	✓	✓	-	✓	✓	-	-	-
4. สรีระจิตวิทยาพื้นฐาน	✓	-	-	✓	-	✓	-	-	-	-
5. การรับรู้	-	✓	✓	-	-	✓	✓	-	-	-
6. มนุษย์กับสังคม	✓	✓	✓	-	✓	-	✓	-	✓	✓
7. แรงจูงใจ	✓	✓	-	-	✓	-	-	✓	-	-
8. การเรียนรู้	✓	-	✓	-	✓	-	✓	✓	-	-
9. เซอวิปัญญา	-	-	-	-	✓	-	-	✓	-	-
10. สุขภาพจิต	-	✓	-	✓	-	✓	✓	-	✓	✓
11. การสัมผัส	-	-	-	✓	-	-	-	✓	-	-
12. การจำ	-	-	-	✓	-	-	-	✓	-	-
13. การลืม	-	-	-	✓	-	-	-	✓	-	-
14. การคิด	-	-	-	✓	-	-	-	✓	-	-

จากการตารางที่ 2 พบว่า จากการวิเคราะห์ข้อมูลเอกสารของนักวิชาการไทยและต่างประเทศ สามารถสังเคราะห์องค์ความรู้ทางจิตวิทยาทั่วไป (General Psychology) ได้จำนวน 14 ข้อ

ตารางที่ 3 ผลการวิเคราะห์เอกสารเกี่ยวกับองค์ความรู้ทางจิตวิทยาแนะแนว (Guidance Psychology)

จิตวิทยาแนะแนว	English, Harace B. and Ava hampney English (1958)	Thorndike, Edward L (1962)	Henderson, P., & Gysbers, N.C. (1998)	Johnsto n, J.E. (2000)	Panici, Ramona Marie (2002)	Rushing, Krissy (2004)	Madhukar Indlira (2005)	วัชรินทร์พรมิ (2540)	กฤษรี ศักชาย (2542)	อุษณีย์ เ็นสภาย (2543)	พนม ลิมอารีย์ (2548)
1. ปรัชญาการแนะแนว	✓	✓	✓	-	✓	-	✓	-	-	-	-
2. ประวัติความเคลื่อนไหวทางการแนะแนว	-	✓	✓	-	-	-	-	✓	-	-	-
3. หลักการแนะแนว	✓	✓	✓	✓	✓	-	✓	-	-	✓	✓
4. ประเภทการแนะแนว	✓	-	-	-	-	-	✓	-	✓	✓	-
5. ลักษณะการแนะแนว	✓	-	-	✓	✓	-	-	-	-	-	-
6. การบริหารงานแนะแนว	✓	✓	✓	✓	✓	-	-	-	-	-	-
7. ระบบโฮมรูม	-	-	-	✓	-	✓	-	-	-	-	-
8. การส่งเสริมความถนัดและความสนใจ	✓	-	-	✓	-	✓	-	-	-	-	-
9. ประโยชน์ของการแนะแนว	-	✓	-	✓	-	-	✓	-	-	-	-

จากการางที่ 3 พบว่า จากการวิเคราะห์ข้อมูลเอกสารของนักวิชาการไทยและต่างประเทศ สามารถสังเคราะห์องค์ความรู้ทางจิตวิทยาแนะแนว (Guidance Psychology) ได้จำนวน 9 ตัวแปรที่สังเกตได้

ตารางที่ 4 ผลการวิเคราะห์เอกสารเกี่ยวกับองค์ความรู้ทางจิตวิทยาการให้คำปรึกษา (Counseling Psychology)

จิตวิทยาการให้คำปรึกษา	English, Harace B. and Ava hampney English (1958)	Thordike, Edward L. (1962)	Henderson, P., & Gysbers, N.C. (1998)	Johnston, J.E. (2000)	Panici, Ramona Marie (2002)	Rushing, Krissy (2004)	Madhukar Indira (2005)	วัชรินทร์พรพรมิ (2540)	กฤษรี คำขาย (2542)	อุษณีย์ เย็นสบาย (2543)	พนม ลิมอารีย์ (2548)
1. แนวคิดการให้คำปรึกษา	-	✓	-	-	-	-	-	-	-	-	-
2. ธรรมชาติของการให้คำปรึกษา	✓	✓	-	-	-	-	-	-	-	-	-
3. ปัญหาสำคัญในการให้คำปรึกษา	-	-	✓	-	-	-	-	-	-	-	-
4. การบริการให้คำปรึกษา	✓	-	-	-	✓	✓	✓	✓	-	✓	-
5. ทักษะของการให้คำปรึกษา	-	-	✓	✓	-	-	-	-	-	-	-
6. ประเภทการให้คำปรึกษา	-	✓	-	✓	-	-	✓	✓	-	-	✓
7. กระบวนการให้คำปรึกษา	✓	-	-	-	✓	✓	✓	✓	✓	-	-

จากตารางที่ 4 พบว่า จากการวิเคราะห์ข้อมูลเอกสารของนักวิชาการไทยและต่างประเทศ สามารถสังเคราะห์องค์ความรู้ทางจิตวิทยาการให้คำปรึกษา (Counseling Psychology) ได้จำนวน 7 ข้อ

ตารางที่ 5 ผลการวิเคราะห์เอกสารเกี่ยวกับองค์ความรู้ทางจิตวิทยาพุทธศาสนา (Buddhism Psychology)

จิตวิทยาพุทธศาสนา	Hodge, M. J. S. (1990)	Weir, P. B.; Harrison, B. F. (1992)	Bowler, Peter J. (2001)	วาริญา ภาภูตานนท์ ณ มหาสารคาม (2544)	ป.อ. ปยุตโต (2549)	มณฑล สรไกรภูติ และ สุนันทา เสี่ยงไทย (2556)	สมบูรณ์ บุญโท (2559)
1. ความเป็นมาของวิชาจิตวิทยาศาสนา	✓	-	-	✓	-	-	-
2. หลักจิตวิทยาศาสนา	✓	-	✓	-	-	✓	-
3. จิตสำนึกของมนุษย์	-	✓	-	-	-	-	-
4. ศาสนากับชีวิต	-	✓	✓	-	✓	-	✓
5. ศาสนากับหลักทางจิตวิทยาศาสตร์	✓	-	✓	-	-	-	-

จากตารางที่ 5 พบว่า จากการวิเคราะห์ข้อมูลเอกสารของนักวิชาการไทยและต่างประเทศ สามารถสังเคราะห์องค์ความรู้ทางจิตวิทยาพุทธศาสนา (Buddhism Psychology) ได้จำนวน 5 ข้อ

ตารางที่ 6 ผลการวิเคราะห์เอกสารเกี่ยวกับองค์ความรู้ทางจิตวิทยาการทดลอง (Experimental Psychology)

จิตวิทยาการทดลอง	Goodwin, W.L. and Herbert L.K. (1975)	Roedige (1987)	Chamber IV, E. and M.B. Wolf (1996)	สุรพงษ์ ชูเดช (2544)	สุรัชย์ พิศาลบุตร (2544)	สมพร สุทัศน์ (2545)	ประภาเพ็ญ สุวรรณ (2550)	วาโร เพ็งสวัสดิ์ (2557)
1. ต้นกำเนิดจิตวิทยาการทดลอง	-	✓	-	-	-	-	-	-
2. การทดลองทางจิตวิทยา	✓	✓	-	✓	-	✓	-	-
3. หมวดหมู่การทดลองทางจิตวิทยา	-	✓	-	-	-	-	-	-
4. วิธีวิจัยทางจิตวิทยา	✓	-	✓	-	✓	-	-	✓
5. ประสาทสัมผัสและการรับรู้	-	-	✓	-	-	-	✓	-
6. กระบวนการเรียนรู้โมเนตซ์	✓	-	✓	-	-	-	-	-
7. ภาพลวงตา								
8. การหยั่งจิต								

จากตารางที่ 6 พบว่า จากการวิเคราะห์ข้อมูลเอกสารของนักวิชาการไทยและต่างประเทศ สามารถสังเคราะห์องค์ความรู้ทางจิตวิทยาการทดลอง (Experimental Psychology) ได้จำนวน 8 ข้อ

ตารางที่ 7 ผลการวิเคราะห์เอกสารเกี่ยวกับองค์ความรู้ทางจิตวิทยาการเรียนรู้ (Learning Psychology)

จิตวิทยาการเรียนรู้	Slavin, R.E. (1991)	Xiao, J. (1996)	Anderson, D. M. (2003)	Hanna Dumont, david Istance and Francisco Benavides (2010)	พิตนา แซมเน็ (2548)	ศศิธร เวียงวะลัย (2556)	ฐิติรัตน์ ไชยโชค (2558)	สอนจันทร์ เสียงเย็น (2559)	เมธา ทรัพย์ทิพย์ (2560)
1. ธรรมชาติของ การเรียนรู้	✓	✓	-	✓	✓	✓	-	✓	-
2. ทฤษฎีการเรียนรู้	✓	✓	-	-	✓	-	-	✓	-
3. การถ่ายโยง การเรียนรู้	✓	✓	✓	✓	✓	-	✓	-	-
4. การเสริมแรง	-	-	✓	-	-	-	-	-	✓
5. การลงโทษ	✓	-	✓	-	-	-	-	-	✓
6. การปรับแต่ง พฤติกรรม	-	✓	✓	✓	-	-	-	-	-

จากตารางที่ 7 พบว่า จากการวิเคราะห์ข้อมูลเอกสารของนักวิชาการไทยและต่างประเทศ สามารถสังเคราะห์องค์ความรู้ทางจิตวิทยาการเรียนรู้ (Learning Psychology) ได้จำนวน 6 ข้อ

ตารางที่ 8 ผลการวิเคราะห์เอกสารเกี่ยวกับองค์ความรู้ทางจิตวิทยาการศึกษา (Educational Psychology)

จิตวิทยาการศึกษา	Lairivee, Barbara (1992)	Blasé, J., & Blasé, J. (1999)	Markt, Linda Rae (2006)	ไพศาล สุวรรณน้อย (2545)	วัลลีย์ สัตยาศัย (2547)	ปริยาพร วงศ์อนุตรโรจน์ (2553)	ศิริบูรณ์ สายโกล่อม (2554)	เจตนา พรหมประดิษฐ์ (2554)	วรรณิ ลิมอักษร (2554)
1. ความแตกต่างระหว่างบุคคล	✓	-	✓	-	-	-	-	✓	-
2. พัฒนาการเจริญปัญญา	-	✓	✓	-	✓	-	-	-	-
3. พัฒนาการทางจริยธรรม	✓	-	-	-	-	✓	-	-	✓
4. การพัฒนาทักษะ	✓	-	✓	-	-	✓	-	-	-
5. ทฤษฎีหลักที่สุดและการสอน	-	✓	-	✓	-	✓	-	-	-
6. นวัตกรรมและเทคโนโลยี การศึกษา	-	-	✓	-	-	-	-	-	-
7. การวัดและประเมินผลทางการศึกษา	✓	✓	-	-	-	✓	✓	-	-
8. การบริหารจัดการชั้นเรียน	✓	✓	-	-	-	-	✓	-	-
9. การส่งเสริมความเป็นครูที่ดี	-	✓	✓	-	-	✓	-	-	-

จากตารางที่ 8 พบว่า จากการวิเคราะห์ข้อมูลเอกสารของนักวิชาการไทยและต่างประเทศ สามารถสังเคราะห์องค์ความรู้ทางจิตวิทยาการศึกษา (Educational Psychology) ได้จำนวน 9 ข้อ

ตารางที่ 9 ผลการวิเคราะห์เอกสารเกี่ยวกับองค์ความรู้ทางจิตวิทยาบุคลิกภาพ (Personality Psychology)

จิตวิทยาบุคลิกภาพ	Ernst Kretschmer, (1964)	Erikson (1968)	Good, Carter Victor, (1973)	Hilgard , Ernest R. Atkinson, Rita L. and Atkinson, Richared C. 1979	Hjelle, Larry A. and Daniel Ziegler J. (1992)	Wayne, Mondy R. and Noe, Robert M., (1996)	Cascio Wayne F. (1998)	McCrae, R. R., and Allik, J., (2002)
1. ทฤษฎีบุคลิกภาพ	-	-	-	✓	-	-	-	-
2. ปัจจัยที่มีอิทธิพลต่อบุคลิกภาพ	-	✓	-	-	-	-	-	✓
3. ความสำคัญของบุคลิกภาพ	-	-	-	-	✓	✓	✓	-
4. ประเภทของบุคลิกภาพ	✓	-	✓	-	-	-	-	✓
5. กลวิธีปกป้องตนเอง	-	✓	✓	-	-	✓	-	-
6. การวัดบุคลิกภาพ	-	-	-	-	✓	-	-	-

จากตารางที่ 9 พบว่า จากการวิเคราะห์ข้อมูลเอกสารของนักวิชาการไทยและต่างประเทศ สามารถสังเคราะห์องค์ความรู้ทางจิตวิทยาบุคลิกภาพ (Personality Psychology) ได้จำนวน 6 ข้อ

ตารางที่ 10 ผลการวิเคราะห์เอกสารเกี่ยวกับองค์ความรู้ทางจิตวิทยาคลินิก (Clinical Psychology)

จิตวิทยาคลินิก	McGrawHill and meditation (2000)	David Wechster (2004)	Richard Alexander (2010)	ดวงมณี จงรักษ์ (2552)	กนกรัตน์ สุขะตุงคะ (2556)	ส่องโสม พึ่งพงศ์ และ สุณิสสา คินทร์กัษ (2559)	มานึกา วิเศษสาร (2560)
1. การตรวจวินิจฉัยทางจิตวิทยาคลินิก	-	✓	✓	✓	-	-	-
2. การทดสอบสติปัญญา	✓	✓	-	-	-	-	-
3. ระบบประสาทกับพฤติกรรม	✓	-	-	-	✓	-	-
4. จรรยาบรรณของนักจิตวิทยาคลินิก	-	-	✓	✓	-	✓	-
5. หลักวิธีการตรวจทางจิตวิทยา	✓	-	-	✓	-	-	✓
6. จิตบำบัด	-	✓	✓	✓	-	-	✓

จากตารางที่ 10 พบว่า จากการศึกษาวิเคราะห์ข้อมูลเอกสารของนักวิชาการไทยและต่างประเทศ สามารถสังเคราะห์องค์ความรู้ทางจิตวิทยาคลินิก (Clinical Psychology) ได้จำนวน 6 ข้อ

ตารางที่ 11 ผลการวิเคราะห์เอกสารเกี่ยวกับองค์ความรู้ทางจิตวิทยามวลชน (Crowd Psychology or Mob Psychology)

จิตวิทยามวลชน	Becker, M. H. 1990	Oliver (1996)	Bass, Bernard M., Avolio, Bruce J., & Atwater, Leanne, 1996	Hatch, Walter F. 2010	Huitt, (2004)	ประจักษ์ ประภาพิทยากร (2551)	หัตดิน แก้ววิจิต (2559)	รักจิตา ดวงคำ (2560)	นันทิยา มิ่งมี (2560)
1. กลยุทธ์การใช้จิตวิทยามวลชน	-	✓	✓	✓	-	-	-	-	-
2. ขั้นตอนการทำงานมวลชน	✓	-	✓	-	✓	-	-	-	✓
3. เทคนิคการใช้จิตวิทยามวลชน	-	✓	✓	✓	-	-	-	✓	-
4. การเปลี่ยนแปลงพฤติกรรม	✓	-	✓	-	✓	-	✓	-	-
5. ทฤษฎีความต้องการของมาสโลว์	-	✓	-	✓	-	-	-	-	-
6. การพัฒนาคุณภาพชีวิต	✓	✓	-	✓	✓	-	-	-	-
7. การพิทักษ์รักษาสถาบันชาติ	-	✓	✓	-	-	✓	-	-	-

จากตารางที่ 11 พบว่า จากการวิเคราะห์ข้อมูลเอกสารของนักวิชาการไทยและต่างประเทศสามารถสังเคราะห์องค์ความรู้ทางจิตวิทยามวลชน (Crowd Psychology or Mob Psychology) ได้จำนวน 7 ข้อ

ตารางที่ 12 ผลการวิเคราะห์เอกสารเกี่ยวกับองค์ความรู้ทางจิตวิทยาปกติ (Abnormal Psychology)

จิตวิทยาปกติ	Fergusson DM, Lynskey MT, Horwood L.J. (1993)	Crozier, S. & Tincani, M. J. (2005)	Sadock (2007)	Murphy, N. & McVey, D. (2010)	สำนักงานคณะกรรมการการ ประถมศึกษาแห่งชาติ (2543)	สมพร สุ ทัศน์ย์ (2545)	ประทีป ภูมิไพเราะ (2550)	สุชีรา ภัทรายุวรัตน์ (2556)
1. การจำแนกพฤติกรรมปกติ	✓	✓	✓	✓	-	-	✓	-
2. ความผิดปกติของพฤติกรรม	✓	✓	-	✓	-	✓	-	-
3. ความผิดปกติทางอารมณ์	✓	-	✓	✓	-	-	-	-
4. ความวิตกกังวล	✓	-	✓	✓	-	✓	-	✓
5. การศึกษาเด็กพิเศษ	-	✓	-	-	✓	-	-	-

จากตารางที่ 12 พบว่า จากการวิเคราะห์ข้อมูลเอกสารของนักวิชาการไทยและต่างประเทศ สามารถสังเคราะห์องค์ความรู้ทางจิตวิทยาปกติ (Abnormal Psychology) ได้จำนวน 5 ข้อ

ตารางที่ 13 ผลการวิเคราะห์เอกสารเกี่ยวกับองค์ความรู้ทางจิตวิทยาชุมชน (Community Psychology)

จิตวิทยาชุมชน	Stephen Worchel and Wayne Shebilske (1989)	Gustavo, Wilhe-Chaux (1992)	Murray Levine Douglas D. Perkins David V. Perkins (2004)	World Bank. (2015)	ณรงค์ ฌียงใหม่ (2545)	อริยา เศวตามร์ (2549)	สัญญา วิวัฒน์, (2550)	อนันต์ มาลารัตน์ (2551)	ดำรงศักดิ์ แก้วเพ็ช (2556)	สุรพล พะยอมรัมย์ (2556)	วรรณเลดา กันต์โธม (2558)
1. ความหมายของชุมชน	✓	✓	-	-	-	-	-	-	-	-	-
2. ความสำคัญของจิตวิทยาชุมชน	✓	✓	-	-	-	-	-	-	-	-	-
3. จุดมุ่งหมายของการใช้จิตวิทยาชุมชน	✓	✓	✓	-	-	-	-	-	-	✓	-
4. การวิเคราะห์ชุมชน	✓	✓	-	✓	-	-	-	✓	-	-	✓
5. กระบวนการวางแผนแบบมีส่วนร่วม	-	-	✓	✓	✓	-	-	-	✓	-	-
6. การสร้างสัมพันธ์ภาพ	-	-	✓	✓	-	-	-	-	-	✓	-
7. การพัฒนาชุมชน	✓	✓	✓	-	-	✓	✓	-	-	-	-

จากตารางที่ 13 พบว่า จากผลการวิเคราะห์ข้อมูลเอกสารของนักวิชาการไทยและต่างประเทศ สามารถสังเคราะห์องค์ความรู้ทางจิตวิทยาชุมชน (Community Psychology) ได้จำนวน 7 ข้อ

ตารางที่ 14 ผลการวิเคราะห์เอกสารเกี่ยวกับองค์ความรู้ทางจิตวิทยาอุตสาหกรรมและองค์การ (Industrial and organization Psychology)

จิตวิทยาอุตสาหกรรม	Hugo Munsterberg (1913)	Hackman, J. R. (1992)	Muchinsky, P.M. (2003)	Peter Drucker (2004)	Aldemark, J (2007)	ปรีชาพร วงศ์อนุตรโรจน์ (2551)	เด่นพงษ์ พลละคร (2551)	สมศักดิ์ ประเสริฐสุข (2552)	วิเชียร วิทยอดม (2552)	ยุพิน กายงามวรัตน์ (2554)	ประพิมพา จรัสรัตน์กุล (2559)
1. ความหมายของจิตวิทยาอุตสาหกรรม	✓	✓	-	-	-	-	-	-	-	-	-
2. ความเป็นมาของจิตวิทยาอุตสาหกรรม	✓	-	✓	-	-	-	-	-	-	-	-
3. วิวัฒนาการจิตวิทยาอุตสาหกรรมในประเทศไทย	-	✓	-	-	-	✓	-	-	-	-	-
4. บทบาทหน้าที่ของนักจิตวิทยาอุตสาหกรรม	✓	✓	✓	-	-	✓	✓	✓	-	✓	✓
5. ประโยชน์จิตวิทยาอุตสาหกรรม	✓	✓	✓	-	-	-	-	-	-	-	-
6. การจัดการและการวางแผนงาน	-	✓	-	✓	✓	-	-	-	-	✓	-
7. วัฒนธรรมองค์การ	-	-	-	✓	-	✓	-	-	-	-	-
8. การคัดเลือกบุคคล	-	✓	-	-	✓	-	-	-	✓	-	✓
9. หลักการพัฒนาบุคลากร	-	✓	-	✓	✓	-	-	-	✓	-	-
10. การประเมินผลการปฏิบัติ	-	✓	-	✓	✓	-	✓	-	-	-	-
11. พฤติกรรมการทำงาน	-	✓	-	✓	✓	-	-	✓	-	-	-
12. ชัยภูมิและกำลังในการทำงาน	-	✓	-	✓	✓	-	-	-	-	-	-
13. การสื่อสารในองค์กร	-	-	✓	✓	-	-	-	-	-	-	-
14. ผู้นำและการตัดสินใจ	-	-	✓	✓	-	-	-	-	-	-	-
15. มนุษย์สัมพันธ์ในการทำงาน	-	✓	✓	-	✓	-	-	-	-	-	-
16. บริหารความขัดแย้ง	-	✓	-	✓	✓	-	-	-	-	-	-

จากตารางที่ 14 พบว่า จากการวิเคราะห์ข้อมูลเอกสารของนักวิชาการไทยและต่างประเทศ สามารถสังเคราะห์องค์ความรู้ทางจิตวิทยาอุตสาหกรรมและองค์การ (Industrial and organization Psychology) ได้จำนวน 16 ข้อ

ตารางที่ 15 ผลการวิเคราะห์เอกสารเกี่ยวกับองค์ความรู้ทางจิตวิทยาพัฒนาการ (Development Psychology)

จิตวิทยาพัฒนาการ	Baltes, P.B. (1987)	Kall and Cavanaugh (1996)	Mahbub ul Haq (1999)	Bear, J. (2002)	อวยริยา เลาหสุรโยธิน (2551)	ชนะ ณะสาร และคนอื่น ๆ (2553)	ศรีเรื่อน แก้วกังวาน (2553)	พรพรรณทิพย์ ศิริวรรณบุศย์ (2556)	ลักขณา สรีวัฒน์ (2557)	กัลัญญา เพ็ชรภรณ์ (2560)
1. หลักทั่วไปของพัฒนาการ	-	✓	✓	✓	-	-	-	✓	-	-
2. พัฒนาการของมนุษย์	-	✓	✓	✓	-	-	-	-	-	✓
3. การปรับตัว	-	✓	✓	-	✓	✓	-	-	-	-
4. การเปลี่ยนแปลง	-	✓	✓	-	-	-	✓	-	-	-
5. ปัจจัยที่มีอิทธิพลต่อพัฒนาการ	-	✓	✓	✓	-	-	✓	-	-	-
6. พัฒนาการวัยเด็ก	✓	-	-	✓	-	-	-	-	✓	-
7. พัฒนาการวัยรุ่น	✓	-	-	✓	-	-	-	-	✓	-
8. พัฒนาการวัยผู้ใหญ่	✓	-	-	✓	-	-	-	-	✓	-
9. พัฒนาการวัยชรา	✓	-	-	✓	-	-	-	-	✓	-

จากการวิเคราะห์เอกสารวิเคราะห์ข้อมูลเอกสารของนักวิชาการไทยและต่างประเทศ สามารถสังเคราะห์องค์ความรู้ทางจิตวิทยาพัฒนาการ (Development Psychology) ได้จำนวน 9 ข้อ

ตารางที่ 16 ผลการวิเคราะห์เอกสารเกี่ยวกับองค์ความรู้ทางจิตวิทยาสังคม (Social Psychology)

จิตวิทยาสังคม	Mc David and Harari, 1968	McLeod., and O'Keefe Jr. (1972)	Duncan, Otis Dudley, 1973	Charon, Joel M, (1997)	อัจฉริยา เลิศอนันต์วรกุล (2548)	ประภาพรเพ็ญ สุวรรณ (2550)	สนธยา พลศรี (2550)	จุฑารัตน์ เอื้ออำนวย (2553)	สุรางค์ ไคว์ตระกูล (2555)	ธีรภรณ์ พลายเล็ก (2556)
1. ความเกี่ยวข้องกับสัมพันธ์กัน	✓	✓	-	✓	-	-	-	-	-	-
2. พฤติกรรมกลุ่ม	✓	-	-	-	-	-	✓	✓	-	-
3. ปทัสถานทางสังคม	✓	-	✓	✓	-	-	-	-	-	-
4. เจตคติ	-	✓	-	-	-	✓	-	-	✓	✓
5. การขัดเกลาทางสังคม	✓	✓	-	✓	-	-	✓	-	-	-
6. การเรียนรู้ทางสังคม	-	✓	✓	✓	-	-	-	✓	-	-
7. การคล้ายตามกัน	-	✓	✓	-	-	-	-	-	-	-
8. ความก้าวร้าว	-	-	✓	-	✓	-	-	-	-	-
9. ทัศนคติ	-	✓	✓	✓	-	-	-	-	-	-
10. อคติ	-	-	✓	-	✓	-	-	-	✓	-
11. ปัจจัยที่ทำให้เกิดการเปลี่ยนแปลงทางสังคม	✓	-	✓	✓	-	-	-	-	-	-

จากตารางที่ 16 พบว่า จากการวิเคราะห์ข้อมูลเอกสารของนักวิชาการไทยและต่างประเทศ สามารถสังเคราะห์องค์ความรู้ทางจิตวิทยาสังคม (Social Psychology) ได้จำนวน 11 ข้อ

ตารางที่ 17 ผลการวิเคราะห์เอกสารเกี่ยวกับองค์ความรู้ทางปรัจิตวิทยา (Parapsychology)

ปรัจิตวิทยา	สมาคมครู วิทยาศาสตร์ สหรัฐอเมริกา (AAAS) (1993)	Carl Sagan (1996)	Noel Sheehy; Antony J. Chapman; Wendy A. Conroy (2002)	Miller, Kristie (2005)	Van Auken, (2011)	Wilkins, (2012)	Cayce, (2015)	ทิพพัฒน์ สุยะ (2548)
1. การสื่อสารทางจิต	✓	✓	✓	✓	✓	-	-	✓
2. ลางสังหรณ์	✓	✓		✓	-	-	-	✓
3. สัมผัสที่ 6	✓	-	✓	✓	-	✓	-	-
4. การยอมรับความรู้ผ่านประสบการณ์	✓	✓	✓	✓	-	✓	-	-
5. ความเชื่อในเรื่องกรรมเก่า	-	-	-	-	✓	✓	✓	-

จากตารางที่ 17 พบว่า จากการวิเคราะห์ข้อมูลเอกสารของนักวิชาการไทยและต่างประเทศ สามารถสังเคราะห์องค์ความรู้ทางปรัจิตวิทยา (Parapsychology) ได้จำนวน 5 ข้อ

1.2 ผลการวิเคราะห์ข้อมูลจากงานวิจัยที่เกี่ยวข้อง

จากงานวิจัยที่ผู้วิจัยสามารถสังเคราะห์ได้แบ่งที่พาดพิงหรือกล่าวถึงองค์ความรู้ทางจิตวิทยาเพื่อการบริหารโรงเรียนมัธยมศึกษา ดังตารางที่ 18

ตารางที่ 18 ผลการวิเคราะห์งานวิจัยที่เกี่ยวข้องกับองค์ความรู้ทางจิตวิทยาเพื่อการบริหารโรงเรียนมัธยมศึกษา จากงานวิจัยในประเทศ คนที่ 1-14 (ต่อ)

องค์ความรู้ทางจิตวิทยา	กัลยรัตน์ เมืองสง (2550)	พระเมณฑรี อินตา (2552)	ชมพูนุท ศรีจันทร์ นิล (2552)	นิรุทธ์ วัฒนโณภาส (2553)	ศราภณี ศรีพิ้ว (2553)	ศรีเบญจา อธิตะ (2553)	น้ำทิพย์ งานสุทธา (2554)	อริวัฒน์ สภาธิ (2554)	อวยชัย จาตุรพันธ์ (2554)	ธนัชพร โมรารักษ์ (2555)	สันติ กิ่งล้อมเกียรติ (2555)	จิราวรรณ พุ่มศรีอินทร์ (2556)	ดวงมาลัย พลและไกร (2556)	ปริญญา ศรีมาชัย (2557)
28. ทักษะของการให้คำปรึกษา	-	-	-	✓	-	-	-	-	-	-	-	-	-	-
29. ประเภทการให้คำปรึกษา	-	-	-	✓	-	-	-	-	-	-	-	-	-	-
30. กระบวนการให้คำปรึกษา	-	-	-	✓	-	-	-	-	-	-	-	-	-	-
จิตวิทยาพุทธศาสนา														
31. ความเป็นมาจิตวิทยาศาสนา	-	✓	-	-	-	-	-	-	-	-	-	-	-	-
32. หลักจิตวิทยาศาสนา	-	✓	✓	-	-	-	-	-	-	-	-	-	-	-
33. จิตสำนึกของมนุษย์	-	-	-	✓	-	-	-	-	-	-	-	-	-	-
34. ศาสนากับชีวิต	-	✓	✓	-	-	-	-	-	-	-	-	-	-	-
35. ศาสนากับหลักวิทยาศาสตร์	-	-	✓	-	-	-	-	-	-	-	-	-	-	-
จิตวิทยาการตลาด														
36. ต้นกำเนิดจิตวิทยาการตลาด	-	-	-	-	-	-	-	-	-	-	-	-	-	-
37. การทดลองทางจิตวิทยา	-	-	✓	✓	-	-	✓	-	-	-	✓	-	-	-
38. หมวดหมู่การตลาดทางจิตวิทยา	-	-	-	-	-	-	-	-	-	-	✓	-	-	-

ตารางที่ 18 ผลการวิเคราะห์งานวิจัยที่เกี่ยวข้องกับองค์ความรู้ทางจิตวิทยาเพื่อการบริหารโรงเรียนมัธยมศึกษา จากงานวิจัยในประเทศไทย คนที่ 1-14 (ต่อ)

องค์ความรู้ทางจิตวิทยา	กัลยรัตน์ เมืองสง (2550)	พระมนตรี อินตา (2552)	ชมพูนุช ศรีจันทร์นิล (2552)	นิรุทธ์ วัฒนภาส (2553)	ศราภณี ศรีพิ้ว (2553)	ศรีัญญา อธิติยะ (2553)	น้ำทิพย์ งามเสถธา (2554)	อภิวัฒน์ สภาธิ (2554)	อวยชัย จาตุรพันธ์ (2554)	ธนชพร โมมราชษ์ (2555)	สันติ กิ่งเลื้อเกียรติ (2555)	จิราวรรณ พุ่มศรีอินทร์ (2556)	ดวงมาลัย พลและไกร (2556)	ปริญญา ศรีมาชัย (2557)
73. เทคนิคจิตวิทยามวลชน	✓	-	-	-	-	-	✓	-	✓	-	-	✓	-	-
74. การเปลี่ยนแปลงพฤติกรรม	✓	-	-	-	-	-	-	-	-	✓	-	-	-	-
75. ทฤษฎีความต้องการของมาสโลว์	-	-	-	-	-	-	-	-	-	-	-	-	-	-
76. การพัฒนาคุณภาพชีวิต	✓	-	-	-	-	-	-	-	-	-	-	-	-	-
77. การพิทักษ์รักษาสถาบันชาติ	-	-	-	-	-	-	-	-	-	-	-	-	-	-
จิตวิทยาอุปถัมภ์														
78. การจำแนกพฤติกรรมรอบปกติ	-	-	-	-	-	✓	-	-	-	-	-	-	✓	-
79. ความผิดปกติของพฤติกรรม	-	-	-	-	-	-	-	-	-	-	-	-	-	-
80. ความผิดปกติทางอารมณ์	-	-	-	-	-	-	-	-	-	-	-	-	-	-
81. ความวิตกกังวล	-	-	-	-	-	-	-	-	-	-	-	-	-	-
82. การศึกษาเด็กพิเศษ	-	-	-	-	-	-	-	-	-	-	-	-	-	-
จิตวิทยาชุมชน														
83. ความหมายของชุมชน	-	-	-	-	-	-	-	-	-	-	-	-	-	-
84. ความสำคัญของจิตวิทยาชุมชน	-	-	-	-	-	-	✓	-	-	-	-	-	-	-

ตารางที่ 18 ผลการวิเคราะห์งานวิจัยที่เกี่ยวข้องกับองค์ความรู้ทางจิตวิทยาเพื่อการบริหารโรงเรียนมัธยมศึกษา จากงานวิจัยในประเทศ คนที่ 1-14 (ต่อ)

องค์ความรู้ทางจิตวิทยา	กัลยรัตน์ เมืองสง (2550)	พระมนตรี อินดา (2552)	ชมพูนุช ศรีจันทร์ (2552)	นัฐธ วัฒโนภาส (2553)	ศราณี ศรีพิ้ว (2553)	ศรัญญา อธิตะ (2553)	น้ำทิพย์ งามเสถธา (2554)	อภิวัฒน์ สภาธิ (2554)	อวยชัย จาตุรพันธ์ (2554)	ธนพร โนมรวงษ์ (2555)	สันติ กิจ สือเกียรติ (2555)	จิราวรรณ พุ่มศรีอินทร์ (2556)	ดวงมालย์ พลและไกร (2556)	ปริญญา ศรีมาชัย (2557)
85. จุดมุ่งหมายของจิตวิทยาชุมชน	-	-	-	-	-	-	-	✓	-	-	-	-	-	-
86. การวิเคราะห์ชุมชน	✓	-	-	-	-	-	-	✓	✓	-	-	-	-	-
87. กระบวนการวางแผนแบบมีส่วนร่วม	✓	-	-	✓	-	-	-	-	-	-	✓	-	-	✓
88. การสร้างสัมพันธ์ภาพ	-	-	-	-	-	-	✓	✓	✓	-	-	-	-	✓
89. การพัฒนาชุมชน	-	-	-	-	-	-	✓	✓	✓	-	-	-	-	-
จิตวิทยาอุตสาหกรรมและองค์กร														
90. ความหมายของจิตวิทยาอุตสาหกรรม	-	-	-	-	-	-	-	-	-	-	-	-	-	-
91. ความเป็นมาของจิตวิทยาอุตสาหกรรม	-	-	-	-	-	-	-	-	-	-	-	-	-	-
92. วัตถุประสงค์ของจิตวิทยาอุตสาหกรรมในประเทศไทย	-	-	-	-	-	-	-	-	-	-	-	-	-	-
93. บทบาทหน้าที่ของนักจิตวิทยาอุตสาหกรรม	-	-	-	-	-	-	-	-	-	✓	-	-	-	-
94. ประโยชน์จิตวิทยาอุตสาหกรรม	-	-	-	-	-	-	-	-	-	✓	-	-	-	-

ตารางที่ 19 ผลการวิเคราะห์งานวิจัยที่เกี่ยวข้องกับองค์ความรู้ทางจิตวิทยาเพื่อการบริหารโรงเรียนมัธยมศึกษา จากงานวิจัยในประเทศไทย ตอนที่ 15-26

องค์ความรู้ทางจิตวิทยา	กล้าหาญ ณ นาน (2558)	พรณวดี สมกิตติกานนท์ และคณะ (2558)	วชรรพพงษ์ วงษ์พรหมมา (2558)	กฤษณะ ธรรมสาส์น (2559)	ขวัญชนก นันทะชาติ (2559)	จุฑามาศ เสถียรพันธ์ (2559)	ณัฐรินทร์ นิตริ์กรัตนาเนท (2559)	สุชาทิพย์ กสิถิกษ (2559)	ธีระพร อูวรรณโณ (2560)	วันวิสาข์ ทิมมานพ (2560)	ศุภมา รอดมณี (2560)
จิตวิทยาทั่วไป											
1. ประวัติความเป็นมาของจิตวิทยา	-	✓	-	-	-	-	-	-	-	-	-
2. ความสำคัญของจิตวิทยาทั่วไป	-	-	-	-	-	-	-	-	-	-	-
3. วิธีการทางจิตวิทยา	-	-	-	-	-	-	-	-	✓	-	✓
4. สรีรจิตวิทยาพื้นฐาน	✓	-	-	✓	-	-	-	✓	-	-	✓
5. การรับรู้	-	-	-	✓	-	-	-	✓	-	-	-
6. มนุษย์กับสังคม	-	-	-	-	-	-	-	-	-	-	-
7. แรงจูงใจ	-	-	✓	-	-	-	-	-	-	✓	-
8. การเรียนรู้	-	-	-	-	-	-	✓	-	-	✓	-
9. เทวปัญญา	-	-	-	-	-	-	-	-	-	-	-
10. สุขภาพจิต	-	-	-	-	-	-	-	-	-	-	-
11. การสัมผัส	-	-	✓	-	-	-	-	-	-	-	-
12. การจำ	-	-	-	-	-	-	-	-	-	-	-
13. การลืม	-	-	-	-	-	-	-	-	-	-	-
14. การคิด	-	✓	-	-	-	-	-	-	-	✓	-

ตารางที่ 19 ผลการวิเคราะห์งานวิจัยที่เกี่ยวข้องกับองค์ความรู้ทางจิตวิทยาเพื่อการบริหารโรงเรียนมัธยมศึกษา จากงานวิจัยในประเทศ คนที่ 15-26 (ต่อ)

องค์ความรู้ ทางจิตวิทยา	กล้าหาญ ณ นาน (2558)	พรรณวดี สมกิตติกานนท์ และคณะ (2558)	วชรารพงษ์ วงศ์พรหมมา (2558)	ลักษณะ ธรรมศาสตร์ (2559)	ขวัญชนก นันทะชาติ (2559)	จุฑามาศ เสถียรพันธ์ (2559)	ณัฐรินทร์ นธิ กิตติชานนท์ (2559)	สุชาติพิพ กสิถิกษ (2559)	ธีระพร สุวรรณโณ (2560)	วันวิสาข์ ทิมมานพ (2560)	ศุภมา รอดมณี (2560)
75. ทฤษฎีความต้องการของมาสโลว์	-	-	✓	✓	-	-	-	✓	-	-	-
76. การพัฒนาคุณภาพชีวิต	-	-	✓	-	-	-	-	-	-	-	-
77. การพิทักษ์รักษาสถาบันชาติ	-	-	-	-	-	-	-	-	-	-	-
จิตวิทยาปกติ											
78. การจำแนกพฤติกรรมปกติ	-	-	✓	-	-	-	-	-	-	✓	✓
79. ความผิดปกติของพฤติกรรม	-	-	-	-	-	-	-	-	-	-	-
80. ความผิดปกติทางอารมณ์	-	-	-	-	-	-	-	-	-	-	-
81. ความวิตกกังวล	-	-	-	-	-	-	-	-	-	-	-
82. การศึกษาเด็กพิเศษ	-	-	-	-	-	-	-	-	-	-	-
จิตวิทยาชุมชน											
83. ความหมายของชุมชน	-	-	-	-	-	-	-	-	-	-	-
84. ความสำคัญของจิตวิทยาชุมชน	-	-	-	-	-	-	-	-	-	-	-
85. จุดมุ่งหมายของจิตวิทยาชุมชน	-	-	-	-	-	-	-	-	-	-	-
86. การวิเคราะห์ชุมชน	-	-	-	-	-	-	-	-	-	-	-
87. กระบวนการวางแผนมีส่วนร่วม	-	-	✓	✓	-	-	-	✓	-	-	-

ตารางที่ 19 ผลการวิเคราะห์งานวิจัยที่เกี่ยวข้องกับองค์ความรู้ทางจิตวิทยาเพื่อการบริหารโรงเรียนมัธยมศึกษา จากงานวิจัยในประเทศ คนที่ 15-26 (ต่อ)

องค์ความรู้ทางจิตวิทยา	กล้าหาญ ณ ม่าน (2558)	พรรณฉวี สมกิตติกานนท์ และคณะ (2558)	วชรรพษ์ วงษ์พรหมมา (2558)	กฤษณะ ธรรม สาส์น (2559)	ขวัญชนก นันทะชาติ (2559)	จุฑามาศ เสถียรพันธ์ (2559)	ณัฐรินทร์ นธิ กิตติขานนท์ (2559)	สุชาติพิพ กสิเกษ (2559)	ธีระพร อุวรรณโณ (2560)	วันวิสาข์ ทิมมานพ (2560)	ศุภีภา รอดมณี (2560)
112. พัฒนาการวัยรุ่น	-	-	-	-	-	-	-	-	-	-	-
113. พัฒนาการวัยผู้ใหญ่	-	-	-	-	-	-	-	-	-	-	-
114. พัฒนาการวัยรุ่น	-	-	-	-	-	-	-	-	-	-	-
จิตวิทยาสังคม											
115. ความเกี่ยวข้องสัมพันธ์กัน	-	-	✓	✓	-	-	-	-	-	-	-
116. พฤติกรรมกลุ่ม	-	-	-	-	-	-	-	✓	-	-	-
117. ปทัสถานทางสังคม	-	-	-	-	-	-	-	✓	-	-	-
118. เจตคติ	-	-	✓	-	-	-	-	✓	-	-	-
119. การขัดเกลาทางสังคม	-	-	-	-	-	-	-	✓	-	-	-
120. การเรียนรู้ทางสังคม	-	-	✓	-	-	-	-	-	-	✓	-
121. การคล้อยตามกัน	-	-	-	✓	-	-	✓	✓	-	-	✓
122. ความก้าวร้าว	-	-	-	-	-	-	-	-	-	-	-
123. ทัศนคติ	-	-	-	-	-	-	-	-	-	-	-
124. อคติ	-	-	-	-	-	-	-	-	-	-	-
125. ปัจจัยที่ทำให้เกิดการเปลี่ยนแปลงทางสังคม	✓	-	-	✓	-	-	-	-	-	-	✓

ตารางที่ 19 ผลการวิเคราะห์งานวิจัยที่เกี่ยวข้องกับองค์ความรู้ทางจิตวิทยาเพื่อการบริหารโรงเรียนมัธยมศึกษา จากงานวิจัยในประเทศ คนที่ 15-26 (ต่อ)

องค์ความรู้ทางจิตวิทยา	กล้าหาญ ณ น่าน (2558)	พรรณวดี สมกิตติกานนท์ และคณะ (2558)	วชิรพงษ์ วงศ์พรมมา (2558)	กฤษณะ ธรรม สาส์น (2559)	ขวัญชนก นันทะชาติ (2559)	จุฑามาศ เสถียรพันธ์ (2559)	ณัฐนทร นริศกริชานนท์ (2559)	สุชาติพิพย์ กสิฤกษ์ (2559)	ธีระพร อุวรรณโณ (2560)	วันวิสาข์ ทิมมานพ (2560)	สุรัสมภา รอดมณี (2560)
ประจิตวิทยา											
126. การสื่อสารทางจิต	-	-	✓	-	-	-	-	-	-	-	-
127. ลางสังหรณ์	-	-	-	-	-	-	-	-	-	-	-
128. สัมผัสที่ 6	-	-	-	-	-	-	-	-	-	-	-
129. การยอมรับความรู้ที่ผ่าน ประสบการณ์	-	✓	-	-	-	-	-	-	-	✓	-
130. ความเชื่อในเรื่องกรรมเก่า	-	-	✓	-	-	-	✓	-	-	-	-

ตารางที่ 20 ผลการวิเคราะห์งานวิจัยที่เกี่ยวข้องกับองค์ความรู้ทางจิตวิทยาเพื่อการบริหารโรงเรียนมัธยมศึกษา จากงานวิจัยต่างประเทศ

องค์ความรู้ทางจิตวิทยา	Stadt and others (1973)	Mayton (1980)	Magnuson (1991)	Ryff Corol D. (1995)	Sullivan (1997)	Greenberg-Walt and Robertson (2001)	Giacometti, (2005)	DeEadra (2005)	Stefano (2008)	Marr et al. (2012)
จิตวิทยาทั่วไป										
1. ปรารถนาความเป็นมาของจิตวิทยา	-	-	-	-	-	-	-	-	-	-
2. ความสำคัญของจิตวิทยาทั่วไป	-	-	-	-	-	-	-	-	-	-
3. วิธีการทางจิตวิทยา	✓	✓	✓	-	-	-	-	-	-	-
4. สรีรจิตวิทยาพื้นฐาน	-	-	✓	-	-	✓	-	-	-	-
5. การรับรู้	-	✓	-	-	-	-	✓	-	-	✓
6. มนุษย์กับสังคม	✓	-	✓	-	-	-	✓	-	-	-
7. แรงจูงใจ	✓	-	-	-	✓	✓	-	-	-	-
8. การเรียนรู้	✓	-	-	-	✓	✓	-	✓	-	✓
9. เซอร์ปัญญา	✓	-	✓	-	✓	-	-	-	-	✓
10. สุขภาพจิต	-	-	✓	✓	✓	-	-	-	-	-
11. การสัมผัส	-	-	-	-	-	-	-	-	-	-
12. การจำ	-	-	-	-	-	-	-	-	-	-
13. การลืม	-	✓	-	-	-	-	-	-	-	-
14. การคิด	✓	-	✓	✓	✓	-	-	-	-	-

ตารางที่ 20 ผลการวิเคราะห์งานวิจัยที่เกี่ยวข้องกับองค์ความรู้ทางจิตวิทยาเพื่อการบริหารโรงเรียนมัธยมศึกษา จากงานวิจัยต่างประเทศ (ต่อ)

องค์ความรู้ทางจิตวิทยา	Stadt and others (1973)	Mayton (1980)	Magnuson (1991)	Ryff Carol D. (1995)	Sullivan (1997)	Greenberg-Walt and Robertson (2001)	Giacometti, (2005)	DeEadra (2005)	Stefano (2008)	Marr et al. (2012)
จิตวิทยาแนะแนว										
15. ปรัชญาการแนะแนว	-	-	-	-	✓	-	-	-	-	-
16. ประวัติศาสตร์ของจิตวิทยาแนะแนว	-	-	-	-	-	-	-	-	-	-
17. หลักการแนะแนว	-	-	-	-	✓	-	-	✓	-	-
18. ประเภทของการแนะแนว	-	-	-	-	-	-	-	-	-	-
19. ลักษณะการแนะแนว	-	-	-	-	✓	-	-	-	-	-
20. การบริหารงานแนะแนว	-	-	-	-	-	-	-	-	-	-
21. ระบบโปรแกรม	-	-	-	-	-	-	-	-	-	-
22. การส่งเสริมความถนัดและความสนใจของผู้เรียน	-	-	-	-	-	✓	-	✓	-	-
23. ประโยชน์ของการแนะแนว	-	-	-	-	-	-	-	-	-	-
จิตวิทยาการให้คำปรึกษา										
24. แนวคิดการให้คำปรึกษา	-	-	-	-	-	-	-	-	-	-
25. ธรรมชาติการให้คำปรึกษา	-	-	-	-	-	-	-	-	-	-
26. ปัญหาในการให้คำปรึกษา	-	-	-	-	-	-	-	-	-	-
27. การบริการให้คำปรึกษา	✓	✓	-	-	-	✓	-	✓	-	-

ตารางที่ 20 ผลการวิเคราะห์งานวิจัยที่เกี่ยวข้องกับองค์ความรู้ทางจิตวิทยาเพื่อการบริหารโรงเรียนมัธยมศึกษา จากงานวิจัยต่างประเทศ (ต่อ)

องค์ความรู้ทางจิตวิทยา	Stadt and others (1973)	Mayton (1980)	Magnuson (1991)	Ryff Carol D. (1995)	Sullivan (1997)	Greenberg-Walt and Robertson (2001)	Giacometti, (2005)	DeEadra (2005)	Stefano (2008)	Marr et al. (2012)
28. ทักษะของการให้คำปรึกษา	-	-	-	-	-	-	-	✓	-	-
29. ประเภทการให้คำปรึกษา	-	-	-	-	-	-	-	-	-	-
30. กระบวนการให้คำปรึกษา	-	-	-	-	-	-	-	✓	-	-
จิตวิทยาพุทธศาสนา										
31. ความเป็นมาจิตวิทยาศาสนา	-	-	-	-	-	-	-	-	-	-
32. หลักจิตวิทยาศาสนา	-	-	-	-	-	-	-	-	-	-
33. จิตสำนึกของมนุษย์	✓	✓	-	-	✓	✓	-	✓	✓	-
34. ศาสนากับชีวิต	-	-	-	-	-	-	-	-	-	-
35. ศาสนากับหลักวิทยาศาสตร์	-	-	-	-	-	-	-	-	-	-
จิตวิทยาการทดลอง										
36. ต้นกำเนิดจิตวิทยาการทดลอง	-	-	-	-	-	-	-	-	-	-
37. การทดลองทางจิตวิทยา	-	-	-	-	-	-	-	-	-	-
38. หมวดหมู่การทดลองทางจิตวิทยา	-	-	-	-	-	-	-	-	-	-
39. วิธีวิจัยทางจิตวิทยา	-	-	-	-	-	-	-	-	-	-
40. ประสาทสัมผัสและการรับรู้	-	-	✓	✓	-	-	✓	-	-	✓

ตารางที่ 20 ผลการวิเคราะห์งานวิจัยที่เกี่ยวข้องกับองค์ความรู้ทางจิตวิทยาเพื่อการบริหารโรงเรียนมัธยมศึกษา จากงานวิจัยต่างประเทศ (ต่อ)

องค์ความรู้ทางจิตวิทยา	Stadt and others (1973)	Mayton (1980)	Magnuson (1991)	Ryff Corol D. (1995)	Sullivan (1997)	Greenberg-Walt and Robertson (2001)	Giacometti, (2005)	DeEadra (2005)	Stefano (2008)	Marr et al. (2012)
41. กระบวนการเรียนรู้โมเนทัศน์	✓	-	✓	✓	-	-	✓	✓	✓	-
42. ภาพลวงตา	-	-	-	-	-	-	-	-	-	-
43. การหยั่งจิต	-	-	-	-	-	-	-	-	-	-
จิตวิทยาการเรียนรู้										
44. ธรรมชาติของการเรียนรู้	✓	-	-	✓	-	-	-	✓	-	-
45. ทฤษฎีการเรียนรู้	-	-	-	✓	✓	-	-	✓	-	-
46. การถ่ายโอนการเรียนรู้	-	-	-	✓	-	-	-	✓	-	-
47. การเสริมแรง	✓	-	-	✓	✓	✓	✓	-	-	-
48. การลงโทษ	✓	-	-	-	-	✓	-	-	-	-
49. การปรับแต่งพฤติกรรม	✓	-	✓	✓	✓	✓	-	✓	✓	-
จิตวิทยาการศึกษา										
50. ความแตกต่างระหว่างบุคคล	✓	✓	-	✓	✓	✓	-	-	-	-
51. พัฒนาการเซาปีญญา	✓	-	✓	-	✓	-	-	-	-	-
52. พัฒนาการทางจริยธรรม	-	✓	✓	-	-	✓	-	-	-	-
53. การพัฒนาทักษะ	✓	✓	-	✓	✓	✓	-	✓	-	✓

ตารางที่ 20 ผลการวิเคราะห์งานวิจัยที่เกี่ยวข้องกับองค์ความรู้ทางจิตวิทยาเพื่อการบริหารโรงเรียนมัธยมศึกษา จากงานวิจัยต่างประเทศ (ต่อ)

องค์ความรู้ทางจิตวิทยา	Stadt and others (1973)	Mayton (1980)	Magnuson (1991)	Ryff Carol D. (1995)	Sullivan (1997)	Greenberg-Walt and Robertson (2001)	Giacometti, (2005)	DeEadra (2005)	Stefano (2008)	Marr et al. (2012)
54. ทฤษฎีหัตถ์คู่ตรงและการสอน	-	-	-	-	✓	-	✓	-	-	-
55. นวัตกรรมและเทคโนโลยีการศึกษา	-	✓	-	-	-	✓	-	-	-	-
56. การวัดและประเมินผลทางการศึกษา	-	-	-	✓	-	-	✓	-	-	-
57. การบริหารจัดการชั้นเรียน	-	-	-	-	✓	-	-	-	-	-
58. การส่งเสริมความเป็นครูที่ดี	-	-	-	-	✓	✓	✓	✓	✓	-
จิตวิทยาบุคลิกภาพ										
59. ทฤษฎีบุคลิกภาพ	-	-	✓	-	-	✓	-	-	-	✓
60. ปัจจัยที่มีอิทธิพลต่อบุคลิกภาพ	-	-	-	✓	✓	-	✓	-	✓	✓
61. ความสำคัญของบุคลิกภาพ	-	-	-	-	-	-	-	-	-	-
62. ประเภทของบุคลิกภาพ	-	-	-	-	-	-	-	-	-	-
63. กลวิธีปกป้องตนเอง	-	✓	✓	✓	-	✓	✓	-	✓	✓
64. การวัดบุคลิกภาพ	-	-	-	-	✓	-	-	-	-	-

ตารางที่ 20 ผลการวิเคราะห์งานวิจัยที่เกี่ยวข้องกับองค์ความรู้ทางจิตวิทยาเพื่อการบริหารโรงเรียนมัธยมศึกษา จากงานวิจัยต่างประเทศ (ต่อ)

องค์ความรู้ทางจิตวิทยา	Stadt and others (1973)	Mayton (1980)	Magnuson (1991)	Ryff Corol D. (1995)	Sullivan (1997)	Greenberg-Walt and Robertson (2001)	Giacometti, (2005)	DeEadra (2005)	Stefano (2008)	Marr et al. (2012)
จิตวิทยาคลินิก										
65. การตรวจวินิจฉัยทางจิตวิทยาคลินิก	-	-	-	-	-	-	-	-	-	-
66. การทดสอบสติปัญญา	-	-	-	✓	-	-	-	-	-	-
67. ระบบประสาทกับพฤติกรรม	-	-	-	-	-	-	-	-	-	-
68. จรรยาบรรณของนักจิตวิทยาคลินิก	-	-	-	-	-	-	-	-	-	-
69. หลักวิธีการตรวจทางจิตวิทยา	-	-	-	-	-	-	-	-	-	-
70. จิตบำบัด	-	-	-	-	-	-	-	-	-	-
จิตวิทยามวลชน										
71. กลยุทธ์การใช้จิตวิทยามวลชน	-	-	✓	-	-	-	-	-	✓	-
72. ขั้นตอนของการทำงานมวลชน	-	-	✓	-	-	-	-	-	-	-
73. เทคนิคการใช้จิตวิทยามวลชน	-	✓	✓	-	-	-	-	-	-	-
74. การเปลี่ยนแปลงพฤติกรรม	✓	-	✓	-	-	✓	✓	-	✓	-
75. ทฤษฎีความต้องการของมาสโลว์	-	✓	✓	✓	✓	-	✓	✓	-	-

ตารางที่ 20 ผลการวิเคราะห์งานวิจัยที่เกี่ยวข้องกับความรู้ทางจิตวิทยาเพื่อการบริหารโรงเรียนมัธยมศึกษา จากงานวิจัยต่างประเทศ (ต่อ)

องค์ความรู้ทางจิตวิทยา	Stadt and others (1973)	Mayton (1980)	Magnuson (1991)	Ryff Corol D. (1995)	Sullivan (1997)	Greenberg-Walt and Robertson (2001)	Giacometti, (2005)	DeEadra (2005)	Stefano (2008)	Marr et al. (2012)
76. การพัฒนาคุณภาพชีวิต	-	✓	-	✓	✓	-	✓	✓	-	-
77. การพิทักษ์รักษาสถาบันชาติ	-	-	-	-	-	-	-	-	-	-
จิตวิทยาปกติ										
78. การจำแนกพฤติกรรมปกติ	-	-	-	-	-	-	-	-	-	-
79. ความผิดปกติของพฤติกรรม	-	-	-	-	-	-	-	-	-	✓
80. ความผิดปกติทางอารมณ์	-	-	-	-	-	-	-	-	-	-
81. ความวิตกกังวล	-	-	-	✓	-	-	-	-	-	-
82. การศึกษาเด็กพิเศษ	-	-	-	-	-	-	-	-	-	-
จิตวิทยาชุมชน										
83. ความหมายของชุมชน	-	-	-	-	-	-	-	-	-	-
84. ความสำคัญของจิตวิทยาชุมชน	-	-	✓	-	-	✓	-	-	-	-
85. จุดมุ่งหมายของจิตวิทยาชุมชน	-	-	-	-	-	-	-	-	-	-
86. การวิเคราะห์ชุมชน	-	-	✓	-	-	-	-	-	✓	-
87. กระบวนการวางแผนแบบมีส่วนร่วม	✓	-	✓	-	-	✓	-	✓	-	-
88. การสร้างสัมพันธภาพ	✓	-	✓	-	-	✓	-	✓	-	-
89. การพัฒนาชุมชน	-	-	-	-	-	-	✓	-	-	-

ตารางที่ 20 ผลการวิเคราะห์งานวิจัยที่เกี่ยวข้องกับความรู้ทางจิตวิทยาเพื่อการบริหารโรงเรียนมัธยมศึกษา จากงานวิจัยต่างประเทศ (ต่อ)

องค์ความรู้ทางจิตวิทยา	Stadt and others (1973)	Mayton (1980)	Magnuson (1991)	Ryff Corol D. (1995)	Sullivan (1997)	Greenberg-Walt and Robertson (2001)	Giacometti, (2005)	DeEadra (2005)	Stefano (2008)	Marr et al. (2012)
จิตวิทยาอุตสาหกรรมและองค์การ										
90. ความหมายของจิตวิทยาอุตสาหกรรม	-	-	-	-	-	-	-	-	-	-
91. ความเป็นมาของจิตวิทยาอุตสาหกรรม	-	-	-	-	-	-	-	-	-	-
92. วิวัฒนาการของจิตวิทยาอุตสาหกรรมในประเทศไทย	-	-	-	-	-	-	-	-	-	-
93. บทบาทหน้าที่นักจิตวิทยาอุตสาหกรรม	✓	-	-	-	-	✓	-	-	✓	-
94. ประโยชน์ของจิตวิทยาอุตสาหกรรม	✓	-	-	-	-	-	-	-	-	-
95. การจัดการและการวางแผนงาน	✓	-	-	-	-	✓	-	-	-	-
96. วัฒนธรรมองค์กร	-	✓	✓	-	-	✓	✓	✓	-	-
97. การคัดเลือกบุคคล	✓	-	-	-	-	-	✓	-	-	-
98. หลักการพัฒนาบุคลากร	✓	-	-	-	-	-	-	✓	-	-
99. การประเมินผลการปฏิบัติ	-	✓	-	-	-	✓	-	-	-	-
100. พฤติกรรมการทำงาน	✓	-	✓	-	-	✓	-	-	-	✓
101. ขวัญกำลังใจในการทำงาน	✓	-	-	-	✓	-	✓	-	-	-
102. การสื่อสารในองค์กร	-	✓	✓	-	-	✓	-	-	-	-
103. ผู้นำและการตัดสินใจ	✓	-	✓	-	-	✓	-	-	✓	-

ตารางที่ 20 ผลการวิเคราะห์งานวิจัยที่เกี่ยวข้องกับองค์ความรู้ทางจิตวิทยาเพื่อการบริหารโรงเรียนมัธยมศึกษา จากงานวิจัยต่างประเทศ (ต่อ)

องค์ความรู้ทางจิตวิทยา	Stadt and others (1973)	Mayton (1980)	Magnuson (1991)	Ryff Corol D. (1995)	Sullivan (1997)	Greenberg-Walt and Robertson (2001)	Giacometti, (2005)	DeEadra (2005)	Stefano (2008)	Marr et al. (2012)
104. มนุษย์สัมพันธ์ในการทำงาน	✓	✓	✓	-	✓	✓	-	✓	-	-
105. การบริหารความขัดแย้ง	✓	-	✓	-	-	✓	-	-	-	-
จิตวิทยาพัฒนาการ										
106. หลักทั่วไปของพัฒนาการ	-	-	-	-	-	-	-	-	-	-
107. พัฒนาการของมนุษย์	-	-	-	✓	-	-	-	✓	-	-
108. การปรับตัว	✓	-	-	✓	-	-	-	✓	-	-
109. การเปลี่ยนแปลง	-	✓	-	-	-	✓	-	✓	-	-
110. ปัจจัยที่มีอิทธิพลต่อพัฒนาการ	-	-	-	-	-	✓	-	✓	-	-
111. พัฒนาการวัยเด็ก	-	-	-	-	-	-	-	-	-	-
112. พัฒนาการวัยรุ่น	-	-	-	✓	-	-	-	-	-	-
113. พัฒนาการผู้ใหญ่	-	-	-	✓	-	-	-	-	-	-
114. พัฒนาการวัยชรา	-	-	-	✓	-	-	-	-	-	-
จิตวิทยาสังคม										
115. ความเกี่ยวข้องสัมพันธ์กัน	-	-	-	-	-	-	-	-	-	-
116. พฤติกรรมกลุ่ม	-	-	-	-	-	-	-	-	-	-
117. ปทัสถานทางสังคม	✓	-	-	✓	✓	-	✓	✓	-	-

ตารางที่ 20 ผลการวิเคราะห์งานวิจัยที่เกี่ยวข้องกับองค์ความรู้ทางจิตวิทยาเพื่อการบริหารโรงเรียนมัธยมศึกษา จากงานวิจัยต่างประเทศ (ต่อ)

องค์ความรู้ทางจิตวิทยา	Stadt and others (1973)	Mayton (1980)	Magnuson (1991)	Ryff Corol D. (1995)	Sullivan (1997)	Greenberg-Walt and Robertson (2001)	Giacometti, (2005)	DeEadra (2005)	Stefano (2008)	Marr et al. (2012)
118. เจตคติ	-	-	✓	-	-	-	-	-	-	-
119. การขัดเกลาทางสังคม	-	-	-	✓	-	-	-	-	-	-
120. การเรียนรู้ทางสังคม	✓	-	✓	-	-	✓	-	✓	-	-
121. การคล้อยตามกัน	-	-	-	✓	-	-	-	-	-	-
122. ความก้าวร้าว	-	-	-	-	-	-	-	-	-	-
123. ทักษะคิด	✓	✓	✓	✓	-	-	-	-	-	-
124. อคติ	-	-	-	-	-	-	-	-	-	-
125. ปัจจัยที่ทำให้เกิดการเปลี่ยนแปลงทางสังคม	-	✓	-	✓	-	✓	✓	-	-	✓
ปรจิตวิทยา										
126. การสื่อสารทางจิต	-	-	-	-	-	-	-	-	-	-
127. ลางสังหรณ์	-	-	-	-	-	-	-	-	-	-
128. สัมผัสที่ 6	-	✓	-	-	-	-	-	-	-	-
129. การยอมรับความรู้ที่ผ่านประสบการณ์	✓	-	✓	✓	✓	-	-	-	-	-
130. ความเชื่อในเรื่องกรรมเก่า	-	-	-	✓	✓	-	-	-	-	-

จากตารางที่ 18-20 พบว่า จากการวิเคราะห์ข้อมูลงานวิจัยเกี่ยวกับองค์ความรู้เกี่ยวกับจิตวิทยา สามารถสังเคราะห์ตัวแปรที่เกี่ยวข้องกับองค์ความรู้ทางจิตวิทยาเพื่อการบริหารโรงเรียนมัธยมศึกษา ได้จำนวน ๑๐

1.3 ผลการวิเคราะห์ข้อมูลจากการสัมภาษณ์ผู้เชี่ยวชาญ

จากการสัมภาษณ์ผู้เชี่ยวชาญจำนวน 5 คน ผู้วิจัยสามารถสังเคราะห์ตัวแปรที่เกี่ยวข้องกับองค์ความรู้ทางจิตวิทยาเพื่อการบริหารโรงเรียนมัธยมศึกษา และนำเสนอตามลำดับตัวอักษร ดังรายละเอียดในตารางที่ 21

ตารางที่ 21 ผลการวิเคราะห์ข้อมูลจากการสัมภาษณ์ผู้เชี่ยวชาญเกี่ยวกับองค์ความรู้ทางจิตวิทยาเพื่อการบริหารโรงเรียนมัธยมศึกษา

องค์ความรู้ทางจิตวิทยา	ดร.ขวัญใจ โพธิ์ทองนาค	ดร.ฐิติพัทธ์ ดิษฐ์รัก	ดร.ประสิทธิ์ ขาญศิริ	ดร.พีเลวรรณ แดงขาว	ดร.วรินทร์ทิพย์ หมั่นแสน
จิตวิทยาทั่วไป					
1. ประวัติความเป็นมาของจิตวิทยา	-	-	-	-	-
2. ความสำคัญของจิตวิทยาทั่วไป	-	-	✓	-	-
3. วิธีการทางจิตวิทยา	-	-	✓	-	✓
4. สรีรจิตวิทยาพื้นฐาน	✓	✓	✓	-	✓
5. การรับรู้	✓	✓	✓	✓	✓
6. มนุษย์กับสังคม	✓	✓	✓	✓	✓
7. แรงจูงใจ	✓	✓	✓	✓	✓
8. การเรียนรู้	✓	✓	✓	✓	✓
9. เซาว์ปัญญา	✓	✓	✓	✓	✓

ตารางที่ 21 ผลการวิเคราะห์ข้อมูลจากการสัมภาษณ์ผู้เชี่ยวชาญเกี่ยวกับองค์ความรู้ทางจิตวิทยาเพื่อการบริหารโรงเรียนมัธยมศึกษา (ต่อ)

องค์ความรู้ทางจิตวิทยา	ดร.ขวัญใจ โพธิ์ทองนาค	ดร.ฐิติพัทธ์ ดิษร์ก	ดร.ประสิทธิ์ ชาญศิริ	ดร.พีเลวรรณ แดงขาว	ดร.วรินทร์ทิพย์ หมั่นแสน
10. สุขภาพจิต	✓	✓	✓	✓	✓
11. การสัมผัส	✓	✓	✓	✓	✓
12. การจำ	✓	✓	✓	✓	✓
13. การลืม	✓	✓	✓	✓	✓
14. การคิด	✓	✓	✓	✓	✓
จิตวิทยาแนะแนว					
15. ปรัชญาการแนะแนว	-	-	✓	-	✓
16. ประวัติและความเคลื่อนไหวของการแนะแนว	-	-	-	-	-
17. หลักการแนะแนว	-	-	✓	✓	✓
18. ประเภทของการแนะแนว	✓	✓	✓	✓	✓
19. ลักษณะการแนะแนว	✓	✓	✓	✓	✓
20. การบริหารงานแนะแนวในโรงเรียน	✓	✓	✓	✓	✓
21. ระบุโปรแกรม	✓	✓	✓	✓	✓
22. การส่งเสริมความถนัดและความสนใจของผู้เรียน	✓	✓	✓	✓	✓
23. ประโยชน์ของการแนะแนว	-	✓	✓	✓	✓

ตารางที่ 21 ผลการวิเคราะห์ข้อมูลจากการสัมภาษณ์ผู้เชี่ยวชาญเกี่ยวกับองค์ความรู้ทางจิตวิทยาเพื่อการบริหารโรงเรียนมัธยมศึกษา (ต่อ)

องค์ความรู้ทางจิตวิทยา	ดร.ขวัญใจ โปธิ์ทองนาค	ดร.ฐิติพัชร ดิษฐ์รัก	ดร.ประสิทธิ์ ชาญศิริ	ดร.พีไลวรรณ แดงขาว	ดร.วรินทร์ทิพย์ หมั่นแสน
จิตวิทยาการให้คำปรึกษา					
24. แนวคิดการให้คำปรึกษา	✓	✓	✓	✓	✓
25. ธรรมชาติของการให้คำปรึกษา	-	-	-	-	-
26. ปัญหาสำคัญในการให้คำปรึกษา	-	-	✓	✓	✓
27. การบริการให้คำปรึกษา	-	✓	✓	-	✓
28. ทักษะของการให้คำปรึกษา	-	-	-	-	-
29. ประเภทการให้คำปรึกษา	-	-	✓	-	✓
30. กระบวนการให้คำปรึกษา	-	-	✓	-	✓
จิตวิทยาพุทธศาสนา					
31. ความเป็นมาของวิชาจิตวิทยาศาสนา	-	-	-	-	-
32. หลักจิตวิทยาศาสนา	-	✓	✓	-	-
33. จิตสำนึกของมนุษย์	-	✓	✓	✓	✓
34. ศาสนากับชีวิต	✓	✓	-	✓	-
35. ศาสนากับหลักทางวิทยาศาสตร์	-	✓	✓	-	-
จิตวิทยาการทดลอง					
36. ต้นกำเนิดจิตวิทยาการทดลอง	-	-	-	-	-
37. การทดลองทางจิตวิทยา	-	-	-	-	-
38. หมวดหมู่การทดลองทางจิตวิทยา	-	-	-	-	-

ตารางที่ 21 ผลการวิเคราะห์ข้อมูลจากการสัมภาษณ์ผู้เชี่ยวชาญที่เกี่ยวข้องกับความรู้อาจารย์ทางจิตวิทยาเพื่อการบริหารโรงเรียนมัธยมศึกษา (ต่อ)

องค์ความรู้ทางจิตวิทยา	ดร.ขวัญใจ โพธิ์ทองนาค	ดร.ฐิติพัชร ดิษรัก	ดร.ประสิทธิ์ ชาญศิริ	ดร.พีเลวรรณ แดงขาว	ดร.วรินทร์พย์ หมื่นแสน
39. วิธีวิจัยทางจิตวิทยา	-	-	-	-	-
40. ประสาทสัมผัสผลและการรับรู้	-	-	✓	-	✓
41. กระบวนการเรียนรู้โมโนทัศน์	-	-	-	✓	✓
42. ภาพลวงตา	-	-	-	-	-
43. การหยั่งจิต	-	-	-	-	-
จิตวิทยาการเรียนรู้					
44. ธรรมชาติของการเรียนรู้	-	✓	✓	✓	✓
45. ทฤษฎีการเรียนรู้	-	-	✓	✓	✓
46. การถ่ายโอนการเรียนรู้	✓	✓	✓	✓	✓
47. การเสริมแรง	✓	✓	✓	✓	✓
48. การลงโทษ	✓	✓	✓	✓	✓
49. การปรับแต่งพฤติกรรม	✓	✓	✓	✓	✓
จิตวิทยาการศึกษา					
50. ความแตกต่างระหว่างบุคคล	✓	✓	✓	✓	✓
51. พัฒนาการเซาร์ปัญญา	✓	✓	-	✓	✓
52. พัฒนาการทางจริยธรรม	-	✓	-	✓	✓
53. การพัฒนาทักษะ	✓	✓	✓	✓	✓
54. ทฤษฎีหลักสูตรและการสอน	✓	✓	✓	✓	✓

ตารางที่ 21 ผลการวิเคราะห์ข้อมูลจากการสัมภาษณ์ผู้เชี่ยวชาญเกี่ยวกับองค์ความรู้ทางจิตวิทยาเพื่อการบริหารโรงเรียนมัธยมศึกษา (ต่อ)

องค์ความรู้ทางจิตวิทยา	ดร.ขวัญใจ โพธิ์ทองนาค	ดร.ฐิติพัทธ์ ดิษฐ์รัก	ดร.ประสิทธิ์ ชาญศิริ	ดร.พีเลอวรรณ แดงขาว	ดร.วรินทร์ทิพย์ หมั่นแสน
55. นวัตกรรมและเทคโนโลยีการศึกษา	✓	✓	✓	✓	✓
56. การวัดและประเมินผลทางการศึกษา	✓	✓	✓	✓	✓
57. การบริหารจัดการชั้นเรียน	✓	✓	✓	✓	✓
58. การส่งเสริมความเป็นครูที่ดี	✓	✓	✓	✓	✓
จิตวิทยาบุคลิกภาพ					
59. ทฤษฎีบุคลิกภาพ	✓	-	✓	-	-
60. ปัจจัยที่มีอิทธิพลต่อบุคลิกภาพ	-	-	✓	✓	✓
61. ความสำคัญของบุคลิกภาพ	-	✓	✓	✓	✓
62. ประเภทของบุคลิกภาพ	-	✓	✓	-	✓
63. กลวิธีป้องกันตนเอง	✓	✓	✓	✓	✓
64. การวัดบุคลิกภาพ	-	-	✓	✓	-
จิตวิทยาคลินิก					
65. การตรวจวินิจฉัยทางจิตวิทยาคลินิก	-	-	-	-	-
66. การทดสอบสติปัญญา	-	-	-	-	-
67. ระบบประสาทกับพฤติกรรม	-	-	-	-	-
68. จรรยาบรรณของนักจิตวิทยาคลินิก	-	-	-	-	-
69. หลักวิธีการตรวจทางจิตวิทยา	-	-	-	-	-

ตารางที่ 21 ผลการวิเคราะห์ข้อมูลจากการสัมภาษณ์ผู้เชี่ยวชาญที่เกี่ยวข้องกับความรูทางจิตวิทยาเพื่อการบริหารโรงเรียนมัธยมศึกษา (ต่อ)

องค์ความรู้ทางจิตวิทยา	ดร.ขวัญใจ โปธิ์ทองนาค	ดร.ฐิติพัชร ดิษฐ์รัก	ดร.ประสิทธิ์ ชาญศิริ	ดร.พีไฉวรรณ แดงขาว	ดร.วรินทร์พย์ ภูมิแสน
70. จิตบำบัด	-	-	-	-	-
จิตวิทยามวลชน					
71. กลยุทธ์การใช้จิตวิทยามวลชน	-	-	✓	-	✓
72. ขั้นตอนของการทำงานมวลชน	-	-	-	-	-
73. เทคนิคการใช้จิตวิทยามวลชน	✓	✓	✓	-	✓
74. การเปลี่ยนแปลงพฤติกรรม	✓	✓	✓	✓	✓
75. ทฤษฎีความต้องการของมาสโลว์	✓	✓	✓	✓	✓
76. การพัฒนาคุณภาพชีวิต	-	✓	✓	✓	✓
77. การพิทักษ์รักษาสถาบันชาติ	-	-	-	✓	✓
จิตวิทยาปกติ					
78. การจำแนกพฤติกรรมปกติ	-	-	✓	-	✓
79. ความผิดปกติของพฤติกรรม	-	✓	✓	-	✓
80. ความผิดปกติทางอารมณ์	-	✓	✓	-	✓
81. ความวิตกกังวล	-	✓	✓	-	✓
82. การศึกษาเด็กพิเศษ	✓	✓	✓	-	✓
จิตวิทยาชุมชน					
83. ความหมายของชุมชน	-	-	✓	-	✓
84. ความสำคัญของจิตวิทยาชุมชน	✓	-	-	-	✓

ตารางที่ 21 ผลการวิเคราะห์ข้อมูลจากการสัมภาษณ์ผู้เชี่ยวชาญผู้เชี่ยวชาญเกี่ยวกับองค์ความรู้ทางจิตวิทยาเพื่อการบริหารโรงเรียนมัธยมศึกษา (ต่อ)

องค์ความรู้ทางจิตวิทยา	ดร.ขวัญใจ โพธิ์ทองนาค	ดร.ฐิติพัชร ดิษร์ก	ดร.ประสิทธิ์ ชาญศิริ	ดร.พีเลอรรณ แดงขาว	ดร.วรินทร์ทิพย์ ภูมิแสน
85. จุดมุ่งหมายของจิตวิทยาชุมชน	✓	✓	-	✓	✓
86. การวิเคราะห์ชุมชน	-	✓	✓	-	-
87. กระบวนการวางแผนแบบมีส่วนร่วม	✓	✓	✓	✓	✓
88. การสร้างสัมพันธภาพ	✓	✓	✓	✓	✓
89. การพัฒนาชุมชน	✓	✓	✓	✓	✓
จิตวิทยาอุตสาหกรรมและองค์กร					
90. ความหมายของจิตวิทยาอุตสาหกรรม	-	-	-	-	-
91. ความเป็นมาของจิตวิทยาอุตสาหกรรม	-	-	-	-	-
92. วัตถุประสงค์ของจิตวิทยาอุตสาหกรรมในประเทศไทย	-	-	-	-	-
93. บทบาทหน้าที่จิตวิทยาอุตสาหกรรม	-	-	-	-	-
94. ประโยชน์ของจิตวิทยาอุตสาหกรรม	-	-	-	-	-
95. การจัดการและการวางแผนงาน	✓	✓	✓	✓	✓
96. วัฒนธรรมองค์กร	✓	✓	✓	✓	✓
97. การคัดเลือกบุคคล	-	✓	✓	✓	-
98. หลักการพัฒนาบุคลากร	-	✓	✓	✓	✓
99. การประเมินผลการปฏิบัติ	✓	✓	✓	✓	✓
100. พฤติกรรมการทำงาน	✓	✓	✓	✓	✓

ตารางที่ 21 ผลการวิเคราะห์ข้อมูลจากการสัมภาษณ์ผู้เชี่ยวชาญเกี่ยวกับองค์ความรู้ทางจิตวิทยาเพื่อการบริหารโรงเรียนมัธยมศึกษา (ต่อ)

องค์ความรู้ทางจิตวิทยา	ดร.ขวัญใจ โปธิ์ทองนาค	ดร.ฐิติพัทธ์ ดิษรัก	ดร.ประสิทธิ์ ชาญศิริ	ดร.พีเลวรรณ แดงขาว	ดร.วรินทร์ทิพย์ หมื่นแสน
101. ขวัญและกำลังใจในการทำงาน	✓	✓	✓	✓	✓
102. การสื่อสารในองค์กร	✓	✓	✓	✓	✓
103. ผู้นำและการตัดสินใจ	✓	✓	✓	✓	✓
104. มนุษย์สัมพันธ์ในการทำงาน	✓	✓	✓	✓	✓
105. การบริหารความขัดแย้ง	✓	✓	✓	✓	✓
จิตวิทยาพัฒนาการ					
106. หลักทั่วไปของพัฒนาการ	-	-	-	-	-
107. พัฒนาการของมนุษย์	-	✓	✓	-	✓
108. การปรับตัว	✓	✓	✓	✓	✓
109. การเปลี่ยนแปลง	✓	✓	✓	✓	✓
110. ปัจจัยที่มีอิทธิพลต่อพัฒนาการ	-	✓	✓	-	✓
111. พัฒนาการวัยเด็ก	✓	✓	✓	✓	✓
112. พัฒนาการวัยรุ่น	✓	✓	✓	✓	✓
113. พัฒนาการวัยผู้ใหญ่	✓	✓	✓	✓	✓
114. พัฒนาการวัยชรา	-	-	-	-	-
จิตวิทยาสังคม					
115. ความเกี่ยวข้องสัมพันธ์กัน	-	✓	✓	✓	✓
116. พฤติกรรมกลุ่ม	✓	✓	✓	✓	✓

ตารางที่ 21 ผลการวิเคราะห์ข้อมูลจากการสัมภาษณ์ผู้เชี่ยวชาญเกี่ยวกับองค์ความรู้ทางจิตวิทยาเพื่อการบริหารโรงเรียนมัธยมศึกษา (ต่อ)

องค์ความรู้ทางจิตวิทยา	ดร.ขวัญใจ โปธิ์ทองนาค	ดร.ฐิติพัชร ดิษฐ์รัก	ดร.ประสิทธิ์ ชาญศิริ	ดร.พีไฉวรรณ แดงขาว	ดร.วรินทร์พย์ หมั่นแสน
117. บทสถานทางสังคม	-	✓	✓	✓	-
118. เจตคติ	✓	✓	✓	✓	✓
119. การขัดเกลาทางสังคม	✓	✓	✓	-	✓
120. การเรียนรู้ทางสังคม	✓	✓	✓	✓	✓
121. การลดหย่อมกัน	✓	✓	✓	✓	✓
122. ความก้าวร้าว	✓	✓	✓	✓	✓
123. ทัศนคติ	✓	✓	✓	✓	✓
124. อคติ	✓	✓	✓	✓	✓
125. ปัจจัยที่ทำให้เกิดการเปลี่ยนแปลง	-	-	-	✓	✓
ปรจิตวิทยา					
126. การสื่อสารทางจิต	-	✓	✓	-	-
127. ลางสังหรณ์	-	-	-	-	-
128. สัมผัสที่ 6	-	✓	-	-	✓
129. การยอมรับความรู้ผ่านประสบการณ์	-	✓	✓	-	✓
130. ความเชื่อในเรื่องกรรมเก่า	-	-	-	-	-

จากตารางที่ 21 พบว่า จากการสัมภาษณ์ผู้เชี่ยวชาญ จำนวน 5 คน สามารถสังเคราะห์ตัวแปรที่เกี่ยวข้องกับองค์ความรู้ทางจิตวิทยาเพื่อการบริหารโรงเรียนมัธยมศึกษา ได้จำนวน 103 ข้อ

1.4 สรุปผลการวิเคราะห์เอกสาร งานวิจัย และการสัมภาษณ์

จากที่ผู้วิจัยได้ทำการศึกษาวิเคราะห์ข้อมูลเอกสาร ข้อมูลงานวิจัย และจากการสัมภาษณ์ผู้เชี่ยวชาญจำนวน 5 คน สามารถสังเคราะห์ตัวแปรที่เกี่ยวข้องกับองค์ความรู้ทางจิตวิทยาเพื่อการบริหารโรงเรียนมัธยมศึกษา ได้จำนวน 130 ข้อ และนำไปให้ผู้ทรงคุณวุฒิ จำนวน 5 คน ตรวจสอบคุณภาพของตัวแปรด้านความเที่ยงตรงเชิงเนื้อหา (Content Validity) พบว่า ตัวแปรที่เกี่ยวข้องกับองค์ความรู้ทางจิตวิทยาเพื่อการบริหารโรงเรียนมัธยมศึกษา จำนวน 130 ข้อ และผู้ทรงคุณวุฒิได้แนะนำให้ปรับตัวแปรบางข้อ ผู้วิจัยได้ปรับตัวแปรตามคำแนะนำ ทำให้เหลือตัวแปรที่นำมาสร้างเครื่องมือวิจัยจำนวน 106 ข้อ รายละเอียดดังตารางที่ 20

ตารางที่ 22 ตัวแปรที่สังเกตได้ (observed variable) ขององค์ความรู้ทางจิตวิทยาเพื่อการบริหารโรงเรียนมัธยมศึกษา จากการวิเคราะห์เอกสาร งานวิจัยและการสัมภาษณ์ จำนวน 106 ข้อ

ข้อ	ตัวแปรที่สังเกตได้ (observed variable)
1.จิตวิทยาทั่วไป (General Psychology)	
1	วิธีการทางจิตวิทยา
2	สรีระจิตวิทยาพื้นฐาน
3	การรับรู้
4	มนุษย์กับสังคม
5	แรงจูงใจ
6	การเรียนรู้
7	เชาวน์ปัญญา
8	สุขภาพจิต
9	การสัมผัส
10	การจำ
11	การลืม
12	การคิด
2. จิตวิทยาแนะแนว (Guidance Psychology)	
13	ปรัชญาการแนะแนว
14	ลักษณะการแนะแนว
15	การบริหารงานแนะแนวในโรงเรียน

ตารางที่ 22 ตัวแปรที่สังเกตได้ (observed variable) ขององค์ความรู้ทางจิตวิทยาเพื่อการบริหาร
โรงเรียนมัธยมศึกษา จากการวิเคราะห์เอกสาร งานวิจัยและการสัมภาษณ์ จำนวน 106 ข้อ
(ต่อ)

ข้อ	ตัวแปรที่สังเกตได้ (observed variable)
16	ระบบโฮมรูม
17	การส่งเสริมความถนัดและความสนใจของผู้เรียน
18	ประโยชน์ของการแนะแนว
3. จิตวิทยาการให้คำปรึกษา (Counseling Psychology)	
19	ธรรมชาติของการให้คำปรึกษา
20	ปัญหาสำคัญในการให้คำปรึกษา
21	การบริการให้คำปรึกษา
22	ทักษะของการให้คำปรึกษา
23	กระบวนการให้คำปรึกษา
4. จิตวิทยาพุทธศาสนา (Buddhism Psychology)	
24	หลักจิตวิทยาศาสนา
25	จิตสำนึกของมนุษย์
26	ศาสนากับชีวิต
27	ศาสนากับหลักทางวิทยาศาสตร์
5. จิตวิทยาการทดลอง (Experimental Psychology)	
28	ประสาทสัมผัสและการรับรู้
29	กระบวนการเรียนรู้โมโนทัศน์
30	ภาพลวงตา
31	การหยั่งจิต
6. จิตวิทยาการเรียนรู้ (Learning Psychology)	
32	ธรรมชาติของการเรียนรู้
33	ทฤษฎีการเรียนรู้
34	การถ่ายโยงการเรียนรู้
35	การเสริมแรง
36	การลงโทษ

ตารางที่ 22 ตัวแปรที่สังเกตได้ (observed variable) ขององค์ความรู้ทางจิตวิทยาเพื่อการบริหาร
โรงเรียนมัธยมศึกษา จากการวิเคราะห์เอกสาร งานวิจัยและการสัมภาษณ์ จำนวน 106 ข้อ
(ต่อ)

ข้อ	ตัวแปรที่สังเกตได้ (observed variable)
37	การปรับแต่งพฤติกรรม
7. จิตวิทยาการศึกษา (Educational Psychology)	
38	ความแตกต่างระหว่างบุคคล
39	พัฒนาการเซาว์ปัญญา
40	พัฒนาการทางจริยธรรม
41	การพัฒนาทักษะ
42	ทฤษฎีหลักสูตรและการสอน
43	นวัตกรรมและเทคโนโลยีการศึกษา
44	การวัดและประเมินผลทางการศึกษา
45	การบริหารจัดการชั้นเรียน
46	การส่งเสริมความเป็นครูที่ดี
8. จิตวิทยาบุคลิกภาพ (Personality Psychology)	
47	ปัจจัยที่มีอิทธิพลต่อบุคลิกภาพ
48	ความสำคัญของบุคลิกภาพ
49	ประเภทของบุคลิกภาพ
50	กลวิธีปกป้องตนเอง
51	การวัดบุคลิกภาพ
9. จิตวิทยาคลินิก (Clinical Psychology)	
52	การตรวจวินิจฉัยทางจิตวิทยาคลินิก
53	การทดสอบสติปัญญา
54	ระบบประสาทกับพฤติกรรม
55	จิตบำบัด
10. จิตวิทยามวลชน (Crowd Psychology or Mob Psychology)	
56	กลยุทธ์การใช้จิตวิทยามวลชน
57	ขั้นตอนการทำงานมวลชน

ตารางที่ 22 ตัวแปรที่สังเกตได้ (observed variable) ขององค์ความรู้ทางจิตวิทยาเพื่อการบริหาร
โรงเรียนมัธยมศึกษา จากการวิเคราะห์เอกสาร งานวิจัยและการสัมภาษณ์ จำนวน 106 ข้อ
(ต่อ)

ข้อ	ตัวแปรที่สังเกตได้ (observed variable)
58	เทคนิคการใช้จิตวิทยามวลชน
59	การเปลี่ยนแปลงพฤติกรรม
60	ทฤษฎีความต้องการของมาสโลว์
61	การพัฒนาคุณภาพชีวิต
62	การพิทักษ์รักษาสถาบันชาติ
11. จิตวิทยาปกติ (Abnormal Psychology)	
63	ความผิดปกติของพฤติกรรม
64	ความผิดปกติทางอารมณ์
65	ความวิตกกังวล
66	การศึกษาเด็กพิเศษ
12. จิตวิทยาชุมชน (Community Psychology)	
67	จุดมุ่งหมายของจิตวิทยาชุมชน
68	การวิเคราะห์ชุมชน
69	กระบวนการวางแผนแบบมีส่วนร่วม
70	การสร้างสัมพันธภาพ
71	การพัฒนาชุมชน
13. จิตวิทยาอุตสาหกรรมและองค์กร (Industrial and organization Psychology)	
72	การจัดการและการวางแผนงาน
73	วัฒนธรรมองค์กร
74	การคัดเลือกบุคคล
75	หลักการพัฒนาบุคลากร
76	การประเมินผลการปฏิบัติ
77	พฤติกรรมการทำงาน
78	ขวัญและกำลังใจในการทำงาน
79	การสื่อสารในองค์กร

ตารางที่ 22 ตัวแปรที่สังเกตได้ (observed variable) ขององค์ความรู้ทางจิตวิทยาเพื่อการบริหาร
โรงเรียนมัธยมศึกษา จากการวิเคราะห์เอกสาร งานวิจัยและการสัมภาษณ์ จำนวน 106 ข้อ
(ต่อ)

ข้อ	ตัวแปรที่สังเกตได้ (observed variable)
80	ผู้นำและการตัดสินใจ
81	มนุษย์สัมพันธ์ในการทำงาน
82	การบริหารความขัดแย้ง
14. จิตวิทยาพัฒนาการ (Development Psychology)	
83	พัฒนาการของมนุษย์
84	การปรับตัว
85	การเปลี่ยนแปลง
86	ปัจจัยที่มีอิทธิพลต่อพัฒนาการ
87	พัฒนาการวัยเด็ก
88	พัฒนาการวัยรุ่น
89	พัฒนาการวัยผู้ใหญ่
90	พัฒนาการวัยชรา
15. จิตวิทยาสังคม (Social Psychology)	
91	ความเกี่ยวข้องสัมพันธ์กัน
92	พฤติกรรมกลุ่ม
93	ปทัสถานทางสังคม
94	เจตคติ
95	การขัดเกลาทางสังคม
96	การเรียนรู้ทางสังคม
97	การคล้อยตามกัน
98	ความก้าวร้าว
99	ทัศนคติ
100	อคติ
101	ปัจจัยที่ทำให้เกิดการเปลี่ยนแปลงทางสังคม

ตารางที่ 22 ตัวแปรที่สังเกตได้ (observed variable) ขององค์ความรู้ทางจิตวิทยาเพื่อการบริหารโรงเรียนมัธยมศึกษา จากการวิเคราะห์เอกสาร งานวิจัยและการสัมภาษณ์ จำนวน 106 ข้อ (ต่อ)

ข้อ	ตัวแปรที่สังเกตได้ (observed variable)
16. ปรจิตวิทยา (Parapsychology)	
102	การสื่อสารทางจิต
103	ล้างสังขรณ์
104	สัมผัสที่ 6
105	การยอมรับความรู้ที่ผ่านประสบการณ์
106	ความเชื่อในเรื่องกรรมเก่า

ผลการวิเคราะห์ข้อมูลจากแบบสอบถาม

ผลการวิเคราะห์ข้อมูลจากแบบสอบถาม โดยผู้วิจัยนำแบบสอบถามไปเก็บข้อมูลกับกลุ่มตัวอย่าง ได้แก่ โรงเรียนมัธยมศึกษา สังกัดสำนักงานเขตพื้นที่การศึกษามัธยมศึกษา ผู้ให้ข้อมูลประกอบด้วย ผู้อำนวยการโรงเรียน รองผู้อำนวยการโรงเรียนงานบุคคล ครูแนะแนว ได้รับแบบสอบถามฉบับสมบูรณ์กลับคืนมา จำนวน 249 ฉบับ คิดเป็นร้อยละ 85.57 ผู้วิจัยนำเสนอผลการศึกษาออกเป็น 3 ส่วน ดังนี้คือ 1) ผลการวิเคราะห์ข้อมูลสถานภาพส่วนตัวของผู้ตอบแบบสอบถาม 2) ผลการวิเคราะห์ความคิดเห็นเกี่ยวกับองค์ความรู้ทางจิตวิทยาเพื่อการบริหารโรงเรียนมัธยมศึกษา 3) ผลการวิเคราะห์ห้วงองค์ประกอบเชิงยืนยัน (Confirmatory Factor Analysis : CFA) ขององค์ความรู้ทางจิตวิทยาเพื่อการบริหารโรงเรียนมัธยมศึกษา

1.5 ผลการวิเคราะห์ข้อมูลสถานภาพส่วนตัวของผู้ตอบแบบสอบถาม

การวิเคราะห์ข้อมูลสถานภาพส่วนตัวของผู้ตอบแบบสอบถาม จำแนกตามเพศ อายุ ระดับการศึกษาสูงสุด ประสบการณ์ในการทำงาน โดยการแจกแจงความถี่ (Frequency) และร้อยละ (Percentage) รายละเอียดดังตารางที่ 23

ตารางที่ 23 จำนวนและร้อยละของผู้ตอบแบบสอบถาม

ข้อ	สถานภาพของผู้ตอบแบบสอบถาม	รวม	
		จำนวน	ร้อยละ
1	เพศ		
	- ชาย	111	44.58
	- หญิง	138	55.42
	รวม	249	100
2	อายุ		
	- ไม่เกิน 30 ปี	14	5.62
	- 31_40 ปี	54	21.69
	- 41-50 ปี	83	33.33
	- 51 ปีขึ้นไป	98	39.36
	รวม	249	100
3	ระดับการศึกษา		
	- ปริญญาตรี	97	38.95
	- ปริญญาโท	130	52.21
	- ปริญญาเอก	22	8.84
	รวม	249	100
4	ตำแหน่งหน้าที่ในสถานศึกษา		
	- ผู้อำนวยการโรงเรียน	83	33.33
	- รองผู้อำนวยการโรงเรียน	83	33.33
	- ครูแนะแนว	83	33.33
	รวม	249	100
5	ประสบการณ์ในการทำงาน		
	- ต่ำกว่า 5 ปี	10	4.02
	- 5 - 10 ปี	92	36.94
	- 10 ปีขึ้นไป	147	59.04
	รวม	249	100

จากตารางที่ 23 แสดงจำนวนและร้อยละของผู้ตอบแบบสอบถาม ผลการวิเคราะห์พบว่า ผู้ตอบแบบสอบถาม ประกอบด้วย ผู้อำนวยการโรงเรียน รองผู้อำนวยการโรงเรียนงานบุคคล และครูแนะแนว จำนวน 249 คน คิดเป็นร้อยละ 85.57 ส่วนใหญ่เพศหญิง จำนวน 138 คน คิดเป็นร้อยละ 55.42 อายุ 51 ปีขึ้นไป จำนวน 98 คน คิดเป็นร้อยละ 39.36 วุฒิการศึกษาปริญญาโท จำนวน 130 คน คิดเป็นร้อยละ 52.21 และมีประสบการณ์ในการทำงาน 10 ปีขึ้นไป จำนวน 147 คน คิดเป็นร้อยละ 59.04

1.6 ผลการวิเคราะห์ความคิดเห็นเกี่ยวกับองค์ความรู้ทางจิตวิทยาเพื่อการบริหารโรงเรียนมัธยมศึกษา

การวิเคราะห์ความคิดเห็นเกี่ยวกับองค์ความรู้ทางจิตวิทยาเพื่อการบริหารโรงเรียนมัธยมศึกษาพิจารณาจากค่ามัชฌิมเลขคณิต (\bar{X}) และส่วนเบี่ยงเบนมาตรฐาน (SD) รายละเอียด

ตารางที่ 24 ค่ามัชฌิมเลขคณิต ส่วนเบี่ยงเบนมาตรฐาน และระดับความคิดเห็นเกี่ยวกับองค์ความรู้ทางจิตวิทยาเพื่อการบริหารโรงเรียนมัธยมศึกษา (n=249)

องค์ความรู้ทางจิตวิทยา	\bar{X}	S.D.	การแปลความหมาย
1.จิตวิทยาทั่วไป	4.07	0.51	ระดับมาก
2.จิตวิทยาแนะแนว	3.99	0.72	ระดับมาก
3.จิตวิทยาการให้คำปรึกษา	4.18	0.65	ระดับมาก
4.จิตวิทยาพุทธศาสนา	3.91	0.67	ระดับมาก
5.จิตวิทยาการตลาด	3.61	0.79	ระดับมาก
6.จิตวิทยาการเรียนรู้	4.11	0.66	ระดับมาก
7.จิตวิทยาการศึกษา	4.24	0.62	ระดับมาก
8.จิตวิทยาบุคลิกภาพ	4.03	0.72	ระดับมาก
9.จิตวิทยาคลินิก	3.60	0.81	ระดับมาก
10.จิตวิทยามวลชน	3.92	0.69	ระดับมาก
11.จิตวิทยาอภิปติ	3.65	0.81	ระดับมาก
12.จิตวิทยาชุมชน	3.92	0.77	ระดับมาก
13.จิตวิทยาอุตสาหกรรมและองค์กร	4.11	0.70	ระดับมาก
14.จิตวิทยาพัฒนาการ	4.04	0.65	ระดับมาก

ตารางที่ 24 ค่ามัชฌิมเลขคณิต ส่วนเบี่ยงเบนมาตรฐาน และระดับความคิดเห็นเกี่ยวกับองค์ความรู้ทางจิตวิทยาเพื่อการบริหารโรงเรียนมัธยมศึกษา (n=249) (ต่อ)

องค์ความรู้ทางจิตวิทยา	\bar{X}	S.D.	การแปลความหมาย
15.จิตวิทยาสังคม	4.29	0.57	ระดับมาก
16.ปรจิตวิทยา	3.68	0.77	ระดับมาก
รวม	3.96	0.55	ระดับมาก

จากตารางที่ 24 พบว่า ระดับความคิดเห็นเกี่ยวกับองค์ความรู้ทางจิตวิทยาเพื่อการบริหารโรงเรียนมัธยมศึกษา มีค่าเฉลี่ยในภาพรวมอยู่ในระดับมาก (Mean = 3.96, SD. = 0.55) เมื่อพิจารณาแต่ละด้าน 3 ลำดับแรก พบว่า จิตวิทยาสังคม มีค่าเฉลี่ยอยู่ในระดับมาก (Mean = 4.29, SD. = 0.55) รองลงมาคือ จิตวิทยาการศึกษา มีค่าเฉลี่ยอยู่ในระดับมาก (Mean = 4.24, SD. = 0.62) และจิตวิทยาการให้คำปรึกษา มีค่าเฉลี่ยอยู่ในระดับมาก (Mean = 3.83, SD. = 0.65) ตามลำดับ และลำดับสุดท้าย คือ จิตวิทยาคลินิก (Mean = 3.60, SD. = 0.81)

ตารางที่ 25 ค่ามัชฌิมเลขคณิต ส่วนเบี่ยงเบนมาตรฐาน และระดับความคิดเห็นเกี่ยวกับองค์ความรู้ทางจิตวิทยาทั่วไป เพื่อการบริหารโรงเรียนมัธยมศึกษา (n=249)

จิตวิทยาทั่วไป	\bar{X}	S.D.	แปลความหมาย
1.วิธีการทางจิตวิทยา	4.00	0.72	ระดับมาก
2.สรีระจิตวิทยาพื้นฐาน	3.76	0.84	ระดับมาก
3.การรับรู้	4.00	0.70	ระดับมาก
4.มนุษย์กับสังคม	4.20	0.73	ระดับมาก
5.แรงจูงใจ	4.22	0.70	ระดับมาก
6.การเรียนรู้	4.33	0.68	ระดับมาก
7.เชาว์ปัญญา	4.06	0.73	ระดับมาก
8.สุขภาพจิต	4.32	0.64	ระดับมาก
9.การสัมผัส	3.95	0.69	ระดับมาก
10.ความจำ	4.00	0.72	ระดับมาก
11.การลืม	3.79	0.81	ระดับมาก
12.การคิด	4.21	0.68	ระดับมาก
รวม	4.07	0.51	ระดับมาก

จากตารางที่ 25 ระดับความคิดเห็นเกี่ยวกับองค์ความรู้ทางจิตวิทยาทั่วไปเพื่อการบริหารโรงเรียนมัธยมศึกษา มีค่าเฉลี่ยในภาพรวมอยู่ในระดับมาก (Mean = 4.07, SD. = 0.51) เมื่อพิจารณาแต่ละด้าน 3 ลำดับแรกคือ การเรียนรู้ มีค่าเฉลี่ยอยู่ในระดับมาก (Mean = 4.33, SD. = 0.68) รองลงมาคือ สุขภาพจิต มีค่าเฉลี่ยอยู่ในระดับมาก (Mean = 4.32, SD. = 0.64) และ แรงจูงใจ มีค่าเฉลี่ยอยู่ในระดับมาก (Mean = 4.22, SD. = 0.70) ตามลำดับ และลำดับสุดท้าย คือ สรีระจิตวิทยาพื้นฐาน (Mean = 3.67, SD. = 0.88)

ตารางที่ 26 ค่ามัชฌิมเลขคณิต ส่วนเบี่ยงเบนมาตรฐาน และระดับความคิดเห็นเกี่ยวกับองค์ความรู้ทางจิตวิทยาแนะแนว เพื่อการบริหารโรงเรียนมัธยมศึกษา (n=249)

จิตวิทยาแนะแนว	\bar{X}	S.D.	แปลความหมาย
1.ปรัชญาการแนะแนว	3.98	0.88	ระดับมาก
2.ลักษณะการแนะแนว	4.00	0.85	ระดับมาก
3.การบริหารงานแนะแนวในโรงเรียน	3.80	0.99	ระดับมาก
4.ระบบโฮมรูม	3.86	0.77	ระดับมาก
5.การส่งเสริมความถนัดและความสนใจของผู้เรียน	4.01	0.83	ระดับมาก
6.ประโยชน์ของการแนะแนว	3.79	0.92	ระดับมาก
รวม	3.99	0.72	ระดับมาก

จากตารางที่ 26 ระดับความคิดเห็นเกี่ยวกับองค์ความรู้ทางจิตวิทยาแนะแนว เพื่อการบริหารโรงเรียนมัธยมศึกษา มีค่าเฉลี่ยในภาพรวมอยู่ในระดับมาก (Mean = 3.99, SD. = 0.77) เมื่อพิจารณาแต่ละด้าน 3 ลำดับแรก พบว่า การส่งเสริมความถนัดและความสนใจของผู้เรียน มีค่าเฉลี่ยอยู่ในระดับมาก (Mean = 4.01, SD. = 0.83) รองลงมาคือ ลักษณะการแนะแนว มีค่าเฉลี่ยอยู่ในระดับมาก (Mean = 4.00, SD. = 0.85) และปรัชญาการแนะแนว มีค่าเฉลี่ยอยู่ในระดับมาก (Mean = 3.98, SD. = 0.88) ตามลำดับ และลำดับสุดท้าย คือ ประโยชน์ของการแนะแนว มีค่าเฉลี่ยอยู่ในระดับมาก (Mean = 3.79, SD. = 0.92)

ตารางที่ 27 ค่ามัชฌิมเลขคณิต ส่วนเบี่ยงเบนมาตรฐาน และระดับความคิดเห็นเกี่ยวกับองค์ความรู้ทางจิตวิทยาการให้คำปรึกษา เพื่อการบริหารโรงเรียนมัธยมศึกษา (n=249)

จิตวิทยาการให้คำปรึกษา	\bar{X}	S.D.	แปลความหมาย
1.ธรรมชาติของการให้คำปรึกษา	4.20	0.67	ระดับมาก
2.ปัญหาสำคัญในการให้คำปรึกษา	4.12	0.78	ระดับมาก
3.การบริการให้คำปรึกษา	4.28	0.68	ระดับมาก
4.ทักษะของการให้คำปรึกษา	4.16	0.73	ระดับมาก
5.กระบวนการให้คำปรึกษา	4.16	0.72	ระดับมาก
รวม	4.18	0.65	ระดับมาก

จากตารางที่ 27 ระดับความคิดเห็นเกี่ยวกับองค์ความรู้ทางจิตวิทยาการให้คำปรึกษา เพื่อการบริหารโรงเรียนมัธยมศึกษา มีค่าเฉลี่ยในภาพรวมอยู่ในระดับมาก (Mean = 3.96, SD. = 0.55) เมื่อพิจารณาแต่ละด้าน 3 ลำดับแรก พบว่า การบริการให้คำปรึกษา มีค่าเฉลี่ยอยู่ในระดับมาก (Mean = 4.28, SD. = 0.68) รองลงมาคือ ธรรมชาติของการให้คำปรึกษา มีค่าเฉลี่ยอยู่ในระดับมาก (Mean = 4.20, SD. = 0.67) และกระบวนการให้คำปรึกษา มีค่าเฉลี่ยอยู่ในระดับมาก (Mean = 4.16, SD. = 0.72) ตามลำดับ และลำดับสุดท้าย คือ ปัญหาสำคัญในการให้คำปรึกษา (Mean = 4.12, SD. = 0.78)

ตารางที่ 28 ค่ามัชฌิมเลขคณิต ส่วนเบี่ยงเบนมาตรฐาน และระดับความคิดเห็นเกี่ยวกับองค์ความรู้ทางจิตวิทยาพุทธศาสนา เพื่อการบริหารโรงเรียนมัธยมศึกษา (n=249)

จิตวิทยาพุทธศาสนา	\bar{X}	S.D.	แปลความหมาย
1.หลักจิตวิทยาศาสนา	3.88	0.82	ระดับมาก
2.จิตสำนึกของมนุษย์	3.98	0.76	ระดับมาก
3.ศาสนากับชีวิต	4.01	0.76	ระดับมาก
4.ศาสนากับหลักทางวิทยาศาสตร์	3.76	0.86	ระดับมาก
รวม	3.91	0.67	ระดับมาก

จากตารางที่ 28 ระดับความคิดเห็นเกี่ยวกับองค์ความรู้ทางจิตวิทยาพุทธศาสนาเพื่อการบริหารโรงเรียนมัธยมศึกษา มีค่าเฉลี่ยในภาพรวมอยู่ในระดับมาก (Mean = 3.91, SD. = 0.67) เมื่อพิจารณาแต่ละด้าน 3 ลำดับแรก พบว่า ศาสนากับชีวิต มีค่าเฉลี่ยอยู่ในระดับมาก (Mean = 4.01, SD. = 0.76) รองลงมาคือ จิตสำนึกของมนุษย์ มีค่าเฉลี่ยอยู่ในระดับมาก (Mean = 3.98, SD. = 0.76) และหลักจิตวิทยาศาสนา (Mean = 3.88, SD. = 0.82) ตามลำดับ และลำดับสุดท้าย คือ ศาสนากับหลักทางวิทยาศาสตร์ มีค่าเฉลี่ยอยู่ในระดับมาก (Mean = 3.76, SD. = 0.86)

ตารางที่ 29 ค่ามัชฌิมเลขคณิต ส่วนเบี่ยงเบนมาตรฐาน และระดับความคิดเห็นเกี่ยวกับองค์ความรู้ทางจิตวิทยาการทดลอง เพื่อการบริหารโรงเรียนมัธยมศึกษา (n=249)

จิตวิทยาการทดลอง	\bar{X}	S.D.	แปลความหมาย
1.ประสาทสัมผัสและการรับรู้	3.84	0.83	ระดับมาก
2.กระบวนการเรียนรู้โมโนทัศน์	3.77	0.87	ระดับมาก
3.ภาพลวงตา	3.43	0.86	ระดับมาก
4.การหยั่งจิต	3.41	0.96	ระดับมาก
รวม	3.61	0.79	ระดับมาก

จากตารางที่ 29 ระดับความคิดเห็นเกี่ยวกับองค์ความรู้ทางจิตวิทยาการทดลองเพื่อการบริหารโรงเรียนมัธยมศึกษา มีค่าเฉลี่ยในภาพรวมอยู่ในระดับมาก (Mean = 3.61, SD. = 0.79) เมื่อพิจารณา แต่ละด้าน 3 ลำดับแรก พบว่า ประสาทสัมผัสและการรับรู้ มีค่าเฉลี่ยอยู่ในระดับมาก (Mean = 3.84, SD. = 0.83) รองลงมาคือ กระบวนการเรียนรู้โมโนทัศน์ มีค่าเฉลี่ยอยู่ในระดับมาก (Mean = 3.77, SD. = 0.87) และภาพลวงตา มีค่าเฉลี่ยอยู่ในระดับมาก (Mean = 3.43, SD. = 0.86) ตามลำดับ และลำดับสุดท้าย คือ การหยั่งจิต (Mean = 3.41, SD. = 0.96)

ตารางที่ 30 ค่ามัชฌิมเลขคณิต ส่วนเบี่ยงเบนมาตรฐาน และระดับความคิดเห็นเกี่ยวกับองค์ความรู้ทางจิตวิทยาการเรียนรู้ เพื่อการบริหารโรงเรียนมัธยมศึกษา (n=249)

จิตวิทยาการเรียนรู้	\bar{X}	S.D.	แปลความหมาย
1.ธรรมชาติของการเรียนรู้	4.15	0.76	ระดับมาก
2.ทฤษฎีการเรียนรู้	4.15	0.73	ระดับมาก
3.การถ่ายโยงการเรียนรู้	4.18	0.81	ระดับมาก
4.การเสริมแรง	4.27	0.73	ระดับมาก
5.การลงโทษ	3.84	0.93	ระดับมาก
6.การปรับแต่งพฤติกรรม	4.08	0.78	ระดับมาก
รวม	4.11	0.66	ระดับมาก

จากตารางที่ 30 ระดับความคิดเห็นเกี่ยวกับองค์ความรู้ทางจิตวิทยาการเรียนรู้เพื่อการบริหารโรงเรียนมัธยมศึกษา มีค่าเฉลี่ยในภาพรวมอยู่ในระดับมาก (Mean = 4.11, SD. = 0.66) เมื่อพิจารณาแต่ละด้าน 3 ลำดับแรก พบว่า การเสริมแรง มีค่าเฉลี่ยอยู่ในระดับมาก (Mean = 4.27, SD. = 0.73) รองลงมาคือ การถ่ายโยงการเรียนรู้ มีค่าเฉลี่ยอยู่ในระดับมาก (Mean = 4.18, SD. = 0.81) และทฤษฎีการเรียนรู้ มีค่าเฉลี่ยอยู่ในระดับมาก (Mean = 4.15, SD. = 0.73) ตามลำดับ และลำดับสุดท้าย คือ การลงโทษ (Mean = 3.84, SD. = 0.93)

ตารางที่ 31 ค่ามัชฌิมเลขคณิต ส่วนเบี่ยงเบนมาตรฐาน และระดับความคิดเห็นเกี่ยวกับองค์ความรู้ทางจิตวิทยาการศึกษา เพื่อการบริหารโรงเรียนมัธยมศึกษา (n=249)

จิตวิทยาการศึกษา	\bar{X}	S.D.	แปลความหมาย
1.ความแตกต่างระหว่างบุคคล	4.39	0.73	ระดับมาก
2.พัฒนาการเซาว์ปัญญา	4.15	0.72	ระดับมาก
3.พัฒนาการทางจริยธรรม	4.29	0.73	ระดับมาก
4.การพัฒนาทักษะ	4.11	0.81	ระดับมาก
5.ทฤษฎีหลักสูตรและการสอน	4.13	0.77	ระดับมาก
6.นวัตกรรมและเทคโนโลยีการศึกษา	4.20	0.72	ระดับมาก
7.การวัดและประเมินผลทางการศึกษา	4.26	0.77	ระดับมาก
8.การบริหารจัดการชั้นเรียน	4.19	0.81	ระดับมาก
9.การส่งเสริมความเป็นครูที่ดี	4.41	0.70	ระดับมาก
รวม	4.24	0.62	ระดับมาก

จากตารางที่ 31 ระดับความคิดเห็นเกี่ยวกับองค์ความรู้ทางจิตวิทยาการศึกษาเพื่อการบริหารโรงเรียนมัธยมศึกษา มีค่าเฉลี่ยในภาพรวมอยู่ในระดับมาก (Mean =4.24, SD. =0.62) เมื่อพิจารณาแต่ละด้าน 3 ลำดับแรก พบว่า การส่งเสริมความเป็นครูที่ดี มีค่าเฉลี่ยอยู่ในระดับมาก (Mean = 4.41, SD. = 0.70) รองลงมาคือ ความแตกต่างระหว่างบุคคล มีค่าเฉลี่ยอยู่ในระดับมาก (Mean = 4.39, SD. = 0.73) และพัฒนาการทางจริยธรรม มีค่าเฉลี่ยอยู่ในระดับมาก (Mean = 4.29, SD. = 0.73) ตามลำดับ และลำดับสุดท้าย คือ การพัฒนาทักษะ (Mean = 4.11, SD. = 0.81)

ตารางที่ 32 ค่ามัชฌิมเลขคณิต ส่วนเบี่ยงเบนมาตรฐาน และระดับความคิดเห็นเกี่ยวกับองค์ความรู้ทางจิตวิทยาบุคลิกภาพ เพื่อการบริหารโรงเรียนมัธยมศึกษา (n=249)

จิตวิทยาบุคลิกภาพ	\bar{X}	S.D.	แปลความหมาย
1.ปัจจัยที่มีอิทธิพลต่อบุคลิกภาพ	4.04	0.80	ระดับมาก
2.ความสำคัญของบุคลิกภาพ	4.14	0.80	ระดับมาก
3.ประเภทของบุคลิกภาพ	4.00	0.83	ระดับมาก
4.กลวิธีป้องกันตนเอง	3.91	0.83	ระดับมาก
5.การวัดบุคลิกภาพ	4.06	0.79	ระดับมาก
รวม	4.03	0.72	ระดับมาก

จากตารางที่ 32 ระดับความคิดเห็นเกี่ยวกับองค์ความรู้ทางจิตวิทยาบุคลิกภาพเพื่อการบริหารโรงเรียนมัศึกษามีค่าเฉลี่ยในภาพรวมอยู่ในระดับมาก (Mean = 4.03, SD. = 0.72) เมื่อพิจารณาแต่ละด้าน 3 ลำดับแรก พบว่า ความสำคัญของบุคลิกภาพ มีค่าเฉลี่ยอยู่ในระดับมาก (Mean = 4.14, SD. = 0.80) รองลงมาคือ การวัดบุคลิกภาพ มีค่าเฉลี่ยอยู่ในระดับมาก (Mean = 4.06, SD. = 0.79) และปัจจัยที่มีอิทธิพลต่อบุคลิกภาพ มีค่าเฉลี่ยอยู่ในระดับมาก (Mean = 4.04, SD. = 0.80) ตามลำดับ และลำดับสุดท้าย คือ กลวิธีป้องกันตนเอง (Mean = 3.91, SD. = 0.83)

ตารางที่ 33 ค่ามัชฌิมเลขคณิต ส่วนเบี่ยงเบนมาตรฐาน และระดับความคิดเห็นเกี่ยวกับองค์ความรู้ทางจิตวิทยาคลินิก เพื่อการบริหารโรงเรียนมัธยมศึกษา (n=249)

จิตวิทยาคลินิก	\bar{X}	S.D.	แปลความหมาย
1.การตรวจวินิจฉัยทางจิตวิทยาคลินิก	3.56	0.96	ระดับมาก
2.การทดสอบสติปัญญา	3.77	0.86	ระดับมาก
3.ระบบประสาทกับพฤติกรรม	3.67	0.83	ระดับมาก
4.จิตบำบัด	3.41	0.98	ระดับมาก
รวม	3.60	0.81	ระดับมาก

จากตารางที่ 33 ระดับความคิดเห็นเกี่ยวกับองค์ความรู้ทางจิตวิทยาคลินิกเพื่อการบริหารโรงเรียนมัธยมศึกษา มีค่าเฉลี่ยในภาพรวมอยู่ในระดับมาก (Mean = 3.60, SD. = 0.81) เมื่อพิจารณาแต่ละด้าน 3 ลำดับแรก พบว่า การทดสอบสติปัญญา มีค่าเฉลี่ยอยู่ในระดับมาก (Mean = 3.77, SD. = 0.86) รองลงมาคือ การตรวจวินิจฉัยทางจิตวิทยาคลินิก มีค่าเฉลี่ยอยู่ในระดับมาก (Mean = 3.56, SD. = 0.96) และระบบประสาทกับพฤติกรรม มีค่าเฉลี่ยอยู่ในระดับมาก (Mean = 3.67, SD. = 0.83) ตามลำดับ และลำดับสุดท้าย คือ จิตบำบัด (Mean = 3.41, SD. = 0.98)

ตารางที่ 34 ค่ามัชฌิมเลขคณิต ส่วนเบี่ยงเบนมาตรฐาน และระดับความคิดเห็นเกี่ยวกับองค์ความรู้ทางจิตวิทยามวลชน เพื่อการบริหารโรงเรียนมัธยมศึกษา (n=249)

จิตวิทยามวลชน	\bar{X}	S.D.	แปลความหมาย
1.กลยุทธ์การใช้จิตวิทยามวลชน	3.79	0.82	ระดับมาก
2.ขั้นตอนการทำงานมวลชน	3.80	0.80	ระดับมาก
3.เทคนิคการใช้จิตวิทยามวลชน	3.95	0.79	ระดับมาก
4.การเปลี่ยนแปลงพฤติกรรม	4.09	0.88	ระดับมาก
5.ทฤษฎีความต้องการของมาสโลว์	4.03	0.78	ระดับมาก
6.การพัฒนาคุณภาพชีวิต	4.00	0.77	ระดับมาก
7.การพิทักษ์รักษาสถาบันชาติ	3.77	0.86	ระดับมาก
รวม	3.92	0.69	ระดับมาก

จากตารางที่ 34 ระดับความคิดเห็นเกี่ยวกับองค์ความรู้ทางจิตวิทยามวลชนเพื่อการบริหารโรงเรียนมัธยมศึกษา มีค่าเฉลี่ยในภาพรวมอยู่ในระดับมาก (Mean = 3.92, SD. = 0.69) เมื่อพิจารณาแต่ละด้าน 3 ลำดับแรก พบว่า การเปลี่ยนแปลงพฤติกรรม มีค่าเฉลี่ยอยู่ในระดับมาก (Mean = 4.09, SD. = 0.88) รองลงมาคือ ทฤษฎีความต้องการของมาสโลว์ มีค่าเฉลี่ยอยู่ในระดับมาก (Mean = 4.03, SD. = 0.78) และการพัฒนาคุณภาพชีวิต มีค่าเฉลี่ยอยู่ในระดับมาก (Mean = 4.00, SD. = 0.77) ตามลำดับ และลำดับสุดท้าย คือ การพิทักษ์รักษาสถาบันชาติ (Mean = 3.77, SD. = 0.86)

ตารางที่ 35 ค่ามัชฌิมเลขคณิต ส่วนเบี่ยงเบนมาตรฐาน และระดับความคิดเห็นเกี่ยวกับองค์ความรู้ทางจิตวิทยาปกติ เพื่อการบริหารโรงเรียนมัธยมศึกษา (n=249)

จิตวิทยาปกติ	\bar{X}	S.D.	แปลความหมาย
1.ความผิดปกติของพฤติกรรม	3.64	0.92	ระดับมาก
2.ความผิดปกติทางอารมณ์	3.67	0.91	ระดับมาก
3.ความวิตกกังวล	3.60	0.89	ระดับมาก
4.การศึกษาเด็กพิเศษ	3.69	0.88	ระดับมาก
รวม	3.65	0.81	ระดับมาก

จากตารางที่ 35 ระดับความคิดเห็นเกี่ยวกับองค์ความรู้ทางจิตวิทยาอปติเพื่อการบริหารโรงเรียนมัธยมศึกษา มีค่าเฉลี่ยในภาพรวมอยู่ในระดับมาก (Mean = 3.65, SD. = 0.81) เมื่อพิจารณาแต่ละด้าน 3 ลำดับแรก พบว่า ความผิดปกติของพฤติกรรม มีค่าเฉลี่ยอยู่ในระดับมาก (Mean = 3.64, SD. = 0.92) รองลงมาคือ ความผิดปกติทางอารมณ์ มีค่าเฉลี่ยอยู่ในระดับมาก (Mean = 3.67, SD. = 0.91) และความวิตกกังวล มีค่าเฉลี่ยอยู่ในระดับมาก (Mean = 3.60, SD. = 0.89) ตามลำดับ และลำดับสุดท้าย คือ การศึกษาเด็กพิเศษ (Mean = 3.69, SD. = 0.88)

ตารางที่ 36 ค่ามัชฌิมเลขคณิต ส่วนเบี่ยงเบนมาตรฐาน และระดับความคิดเห็นเกี่ยวกับองค์ความรู้ทางจิตวิทยาชุมชน เพื่อการบริหารโรงเรียนมัธยมศึกษา (n=249)

จิตวิทยาชุมชน	\bar{X}	S.D.	แปลความหมาย
1.จุดมุ่งหมายของการใช้จิตวิทยาชุมชน	3.81	0.87	ระดับมาก
2.การวิเคราะห์ชุมชน	3.79	0.88	ระดับมาก
3.กระบวนการวางแผนแบบมีส่วนร่วม	3.96	0.88	ระดับมาก
4.การสร้างสัมพันธภาพ	4.09	0.81	ระดับมาก
5.การพัฒนาชุมชน	3.93	0.83	ระดับมาก
รวม	3.92	0.77	ระดับมาก

จากตารางที่ 36 ระดับความคิดเห็นเกี่ยวกับองค์ความรู้ทางจิตวิทยาชุมชนเพื่อการบริหารโรงเรียนมัธยมศึกษา มีค่าเฉลี่ยในภาพรวมอยู่ในระดับมาก (Mean = 3.92, SD. = 0.77) เมื่อพิจารณาแต่ละด้าน 3 ลำดับแรก พบว่า การสร้างสัมพันธภาพ มีค่าเฉลี่ยอยู่ในระดับมาก (Mean = 4.09, SD. = 0.81) รองลงมาคือ กระบวนการวางแผนแบบมีส่วนร่วม มีค่าเฉลี่ยอยู่ในระดับมาก (Mean = 3.96, SD. = 0.88) และการพัฒนาชุมชน มีค่าเฉลี่ยอยู่ในระดับมาก (Mean = 3.93, SD. = 0.83) ตามลำดับ และลำดับสุดท้าย คือ การวิเคราะห์ชุมชน (Mean = 3.79, SD. = 0.88)

ตารางที่ 37 ค่ามัชฌิมเลขคณิต ส่วนเบี่ยงเบนมาตรฐาน และระดับความคิดเห็นเกี่ยวกับองค์ความรู้ทางจิตวิทยาอุตสาหกรรมและองค์กร เพื่อการบริหารโรงเรียนมัธยมศึกษา (n=249)

จิตวิทยาอุตสาหกรรมและองค์กร	\bar{X}	S.D.	แปลความหมาย
1.จัดการและการวางแผนงาน	4.00	0.84	ระดับมาก
2.วัฒนธรรมองค์กร	4.12	0.78	ระดับมาก
3.การคัดเลือกบุคคล	4.02	0.79	ระดับมาก
4.หลักการพัฒนาบุคลากร	4.17	0.76	ระดับมาก
5.การประเมินผลการปฏิบัติ	4.13	0.81	ระดับมาก
6.พฤติกรรมการทำงาน	4.22	0.84	ระดับมาก
7.ขวัญและกำลังใจในการทำงาน	4.09	0.84	ระดับมาก
8.การสื่อสารในองค์กร	4.13	0.80	ระดับมาก
9.ผู้นำและการตัดสินใจ	4.09	0.79	ระดับมาก
10.มนุษย์สัมพันธ์ในการทำงาน	4.24	0.79	ระดับมาก
11.การบริหารความขัดแย้ง	4.04	0.78	ระดับมาก
รวม	4.11	0.70	ระดับมาก

จากตารางที่ 37 ระดับความคิดเห็นเกี่ยวกับองค์ความรู้ทางจิตวิทยาอุตสาหกรรมและองค์กรเพื่อการบริหารโรงเรียนมัธยมศึกษา มีค่าเฉลี่ยในภาพรวมอยู่ในระดับมาก (Mean = 4.11, SD. = 0.70) เมื่อพิจารณาแต่ละด้าน 3 ลำดับแรก พบว่า มนุษย์สัมพันธ์ในการทำงาน มีค่าเฉลี่ยอยู่ในระดับมาก (Mean = 4.24, SD. = 0.79) รองลงมาคือ พฤติกรรมการทำงาน มีค่าเฉลี่ยอยู่ในระดับมาก (Mean = 4.22, SD. = 0.84) และหลักการพัฒนาบุคลากร มีค่าเฉลี่ยอยู่ในระดับมาก (Mean = 4.17, SD. = 0.76) ตามลำดับ และลำดับสุดท้าย คือ จัดการและการวางแผนงาน (Mean = 4.00, SD. = 0.84)

ตารางที่ 38 ค่ามัชฌิมเลขคณิต ส่วนเบี่ยงเบนมาตรฐาน และระดับความคิดเห็นเกี่ยวกับองค์ความรู้ทางจิตวิทยาพัฒนาการ เพื่อการบริหารโรงเรียนมัธยมศึกษา (n=249)

จิตวิทยาพัฒนาการ	\bar{X}	S.D.	แปลความหมาย
1.พัฒนาการของมนุษย์	4.13	0.76	ระดับมาก
2.การปรับตัว	4.18	0.75	ระดับมาก
3.การเปลี่ยนแปลง	4.05	0.71	ระดับมาก
4.ปัจจัยที่มีอิทธิพลต่อพัฒนาการ	4.16	0.74	ระดับมาก
5.พัฒนาการวัยเด็ก	3.98	0.81	ระดับมาก
6.พัฒนาการวัยรุ่น	4.08	0.76	ระดับมาก
7.พัฒนาการวัยผู้ใหญ่	4.00	0.81	ระดับมาก
8.พัฒนาการวัยชรา	3.75	0.92	ระดับมาก
รวม	4.04	0.65	ระดับมาก

จากตารางที่ 38 ระดับความคิดเห็นเกี่ยวกับองค์ความรู้ทางจิตวิทยาพัฒนาการเพื่อการบริหารโรงเรียนมัธยมศึกษา มีค่าเฉลี่ยในภาพรวมอยู่ในระดับมาก (Mean = 4.04, SD. = 0.65) เมื่อพิจารณาแต่ละด้าน 3 ลำดับแรก พบว่า การปรับตัว มีค่าเฉลี่ยอยู่ในระดับมาก (Mean = 4.18, SD. = 0.75) รองลงมาคือ ปัจจัยที่มีอิทธิพลต่อพัฒนาการ มีค่าเฉลี่ยอยู่ในระดับมาก (Mean = 4.16, SD. = 0.74) และพัฒนาการวัยรุ่น มีค่าเฉลี่ยอยู่ในระดับมาก (Mean = 4.13, SD. = 0.76) ตามลำดับ และลำดับสุดท้าย คือ พัฒนาการวัยชรา (Mean = 3.75, SD. = 0.92)

ตารางที่ 39 ค่ามัชฌิมเลขคณิต ส่วนเบี่ยงเบนมาตรฐาน และระดับความคิดเห็นเกี่ยวกับองค์ความรู้ทางจิตวิทยาสังคม เพื่อการบริหารโรงเรียนมัธยมศึกษา (n=249)

จิตวิทยาสังคม	\bar{X}	S.D.	แปลความหมาย
1.ความเกี่ยวข้องสัมพันธ์กัน	4.08	0.86	ระดับมาก
2.พฤติกรรมกลุ่ม	4.23	0.70	ระดับมาก
3.ปทัสถานทางสังคม	4.07	0.80	ระดับมาก
4.เจตคติ	4.08	0.85	ระดับมาก
5.การขัดเกลาทางสังคม	4.16	0.79	ระดับมาก
6.การเรียนรู้ทางสังคม	4.40	0.67	ระดับมาก
7.การคล้อยตามกัน	4.53	0.65	ระดับมากที่สุด
8.ความก้าวร้าว	4.06	0.77	ระดับมาก
9.ทัศนคติ	4.16	0.73	ระดับมาก
10.อคติ	4.06	0.76	ระดับมาก
11.ปัจจัยที่ทำให้เกิดการเปลี่ยนแปลงทางสังคม	4.37	0.65	ระดับมาก
รวม	4.29	0.57	ระดับมาก

จากตารางที่ 39 ระดับความคิดเห็นเกี่ยวกับองค์ความรู้ทางจิตวิทยาสังคมเพื่อการบริหารโรงเรียนมัธยมศึกษา มีค่าเฉลี่ยในภาพรวมอยู่ในระดับมาก (Mean = 4.29, SD. = 0.57) เมื่อพิจารณาแต่ละด้าน 3 ลำดับแรก พบว่า การคล้อยตามกัน มีค่าเฉลี่ยอยู่ในระดับมากที่สุด (Mean = 4.53, SD. = 0.65) รองลงมาคือ การเรียนรู้ทางสังคม มีค่าเฉลี่ยอยู่ในระดับมาก (Mean = 4.40, SD. = 0.67) และปัจจัยที่ทำให้เกิดการเปลี่ยนแปลงทางสังคม มีค่าเฉลี่ยอยู่ในระดับมาก (Mean = 4.37, SD. = 0.65) ตามลำดับ และลำดับสุดท้าย คือ อคติ (Mean = 4.06, SD. = 0.76)

ตารางที่ 40 ค่ามัชฌิมเลขคณิต ส่วนเบี่ยงเบนมาตรฐาน และระดับความคิดเห็นเกี่ยวกับองค์ความรู้ทางประจิตวิทยา เพื่อการบริหารโรงเรียนมัธยมศึกษา (n=249)

ประจิตวิทยา	\bar{X}	S.D.	แปลความหมาย
1.การสื่อสารทางจิต	3.60	1.04	ระดับมาก
2.लगสังหรณ์	3.41	0.96	ระดับมาก
3.สัมผัสที่ 6	3.43	0.86	ระดับมาก
4.การยอมรับความรู้ที่ผ่านประสบการณ์	4.06	0.71	ระดับมาก
5.ความเชื่อในเรื่องกรรมเก่า	3.40	0.99	ระดับมาก
รวม	3.58	0.97	ระดับมาก

จากตารางที่ 40 ระดับความคิดเห็นเกี่ยวกับองค์ความรู้ทางประจิตวิทยาเพื่อการบริหารโรงเรียนมัธยมศึกษา มีค่าเฉลี่ยในภาพรวมอยู่ในระดับมาก (Mean = 3.58, SD. = 0.97) เมื่อพิจารณา แต่ละด้าน 3 ลำดับคือ การยอมรับความรู้ที่ผ่านประสบการณ์ มีค่าเฉลี่ยอยู่ในระดับมาก (Mean = 4.06, SD. = 0.71) รองลงมาคือ การสื่อสารทางจิต มีค่าเฉลี่ยอยู่ในระดับมาก (Mean = 3.60, SD. = 1.04) และสัมผัสที่ 6 มีค่าเฉลี่ยอยู่ในระดับมาก (Mean = 3.43, SD. = 0.86) ตามลำดับ และลำดับสุดท้าย คือ ความเชื่อในเรื่องกรรมเก่า (Mean = 3.40, SD. = 0.99)

1.7 ผลการวิเคราะห์องค์ประกอบเชิงยืนยัน (Confirmatory Factor Analysis: CFA) องค์ประกอบองค์ความรู้ทางจิตวิทยาเพื่อการบริหารโรงเรียนมัธยมศึกษา

ผู้วิจัยทำการวิเคราะห์องค์ประกอบเชิงยืนยัน (Confirmatory Factor Analysis: CFA) องค์ความรู้ทางจิตวิทยาเพื่อการบริหารโรงเรียนมัธยมศึกษา ซึ่งเป็นการวิเคราะห์ความสอดคล้องขององค์ประกอบกับข้อมูลเชิงประจักษ์โดยพิจารณาจากค่าดัชนีความกลมกลืนสอดคล้อง ผู้วิจัยใช้เกณฑ์ของ Arbuckle รายละเอียดดังตารางที่ 41

ตารางที่ 41 แสดงค่าดัชนีที่ใช้พิจารณาความกลมกลืนสอดคล้อง

ค่าสถิติวัดระดับความกลมกลืน	เกณฑ์การพิจารณา
1. ค่าไค-สแควร์สัมพัทธ์ (χ^2/df)	< 3.00
2. ค่าไค-สแควร์ (Chi-square) (χ^2)	ไม่มีนัยสำคัญหรือ ค่า p-value ≥ 0.05
3. ค่าดัชนีรากของค่าเฉลี่ยกำลังสองของเศษ (RMR)	< 0.05
4. ค่าดัชนีวัดระดับความกลมกลืน (GFI)	> 0.90
5. ค่าดัชนีวัดระดับความกลมกลืนที่ปรับแล้ว (AGFI)	> 0.90
6. ค่าดัชนีวัดระดับความกลมกลืนเปรียบเทียบ (CFI)	> 0.90
7. ค่าดัชนีรากกำลังสองเฉลี่ยของความคลาดเคลื่อนในการประมาณค่า (RMSEA)	< 0.08

1) ผลการวิเคราะห์องค์ประกอบเชิงยืนยัน องค์ความรู้ทางจิตวิทยาเพื่อการ
บริหารโรงเรียนมัธยมศึกษา

องค์ความรู้ทางจิตวิทยาเพื่อการบริหารโรงเรียนมัธยมศึกษา รายละเอียด
ดังแผนภูมิที่ 4



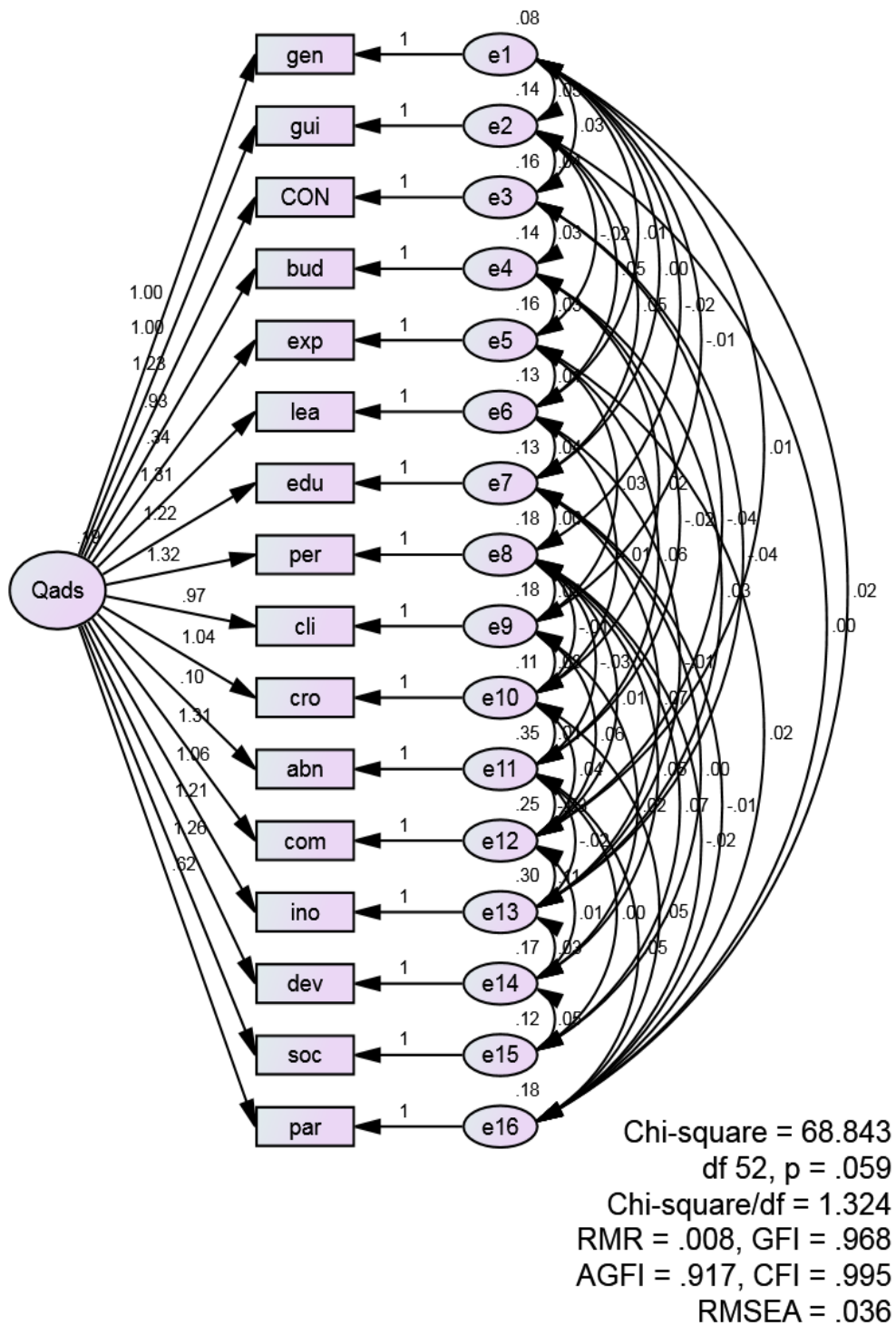

แผนภูมิที่ 4 การวิเคราะห์องค์ประกอบเชิงยืนยัน องค์ความรู้ทางจิตวิทยาเพื่อการบริหาร
โรงเรียนมัธยมศึกษา

จากแผนภูมิที่ 4 พบว่า ผลการวิเคราะห์องค์ประกอบเชิงยืนยันองค์ความรู้ทางจิตวิทยาเพื่อการบริหารโรงเรียนมัธยมศึกษา ประกอบด้วยองค์ประกอบทั้ง 16 ตัวแปร คือ

1) องค์ประกอบที่ 1 จิตวิทยาทั่วไป 2) องค์ประกอบที่ 2 จิตวิทยาแนะแนว 3) องค์ประกอบที่ 3 จิตวิทยาการให้คำปรึกษา 4) องค์ประกอบที่ 4 จิตวิทยาพุทธศาสนา 5) องค์ประกอบที่ 5 จิตวิทยาการทดลอง 6) องค์ประกอบที่ 6 จิตวิทยาการเรียนรู้ 7) องค์ประกอบที่ 7 จิตวิทยาการศึกษา 8) องค์ประกอบที่ 8 จิตวิทยาบุคลิกภาพ 9) องค์ประกอบที่ 9 จิตวิทยาคลินิก 10) องค์ประกอบที่ 10 จิตวิทยามวลชน 11) องค์ประกอบที่ 11 จิตวิทยาปกติ 12) องค์ประกอบที่ 12 จิตวิทยาชุมชน 13) องค์ประกอบที่ 13 จิตวิทยาองค์กร 14) องค์ประกอบที่ 14 จิตวิทยาพัฒนาการ 15) องค์ประกอบที่ 15 จิตวิทยาสังคม และ 16) องค์ประกอบที่ 16 ปรจิตวิทยา ซึ่งสอดคล้องกลมกลืนกับข้อมูลเชิงประจักษ์ โดยพิจารณาดัชนีวัดระดับความกลมกลืน ดังนี้ ค่าไค-สแควร์ (χ^2) เท่ากับ 68.843 ค่าไค-สแควร์สัมพันธ์ (χ^2/df) เท่ากับ 1.324 ค่า p-value เท่ากับ 0.059 ค่าดัชนีรากของค่าเฉลี่ยกำลังสองของเศษ (RMR) เท่ากับ 0.008 ค่าดัชนีวัดระดับความกลมกลืน (GFI) เท่ากับ 0.968 ค่าดัชนีวัดระดับความกลมกลืนที่ปรับแล้ว (AGFI) เท่ากับ 0.917 ค่าดัชนีวัดระดับความกลมกลืน เปรียบเทียบ (CFI) เท่ากับ 0.995 ค่าดัชนีรากกำลังสองเฉลี่ยของความคลาดเคลื่อนในการประมาณค่า (RMSEA) เท่ากับ 0.036 ซึ่งเป็นไปตามเกณฑ์ที่กำหนดไว้



2) ผลการวิเคราะห์องค์ประกอบเชิงยืนยัน องค์ประกอบที่ 1 จิตวิทยาทั่วไป

ผลการวิเคราะห์องค์ประกอบเชิงยืนยัน องค์ประกอบที่ 1 จิตวิทยาทั่วไป
รายละเอียดดังแผนภูมิที่ 5

องค์ประกอบที่ 1 จิตวิทยาทั่วไป

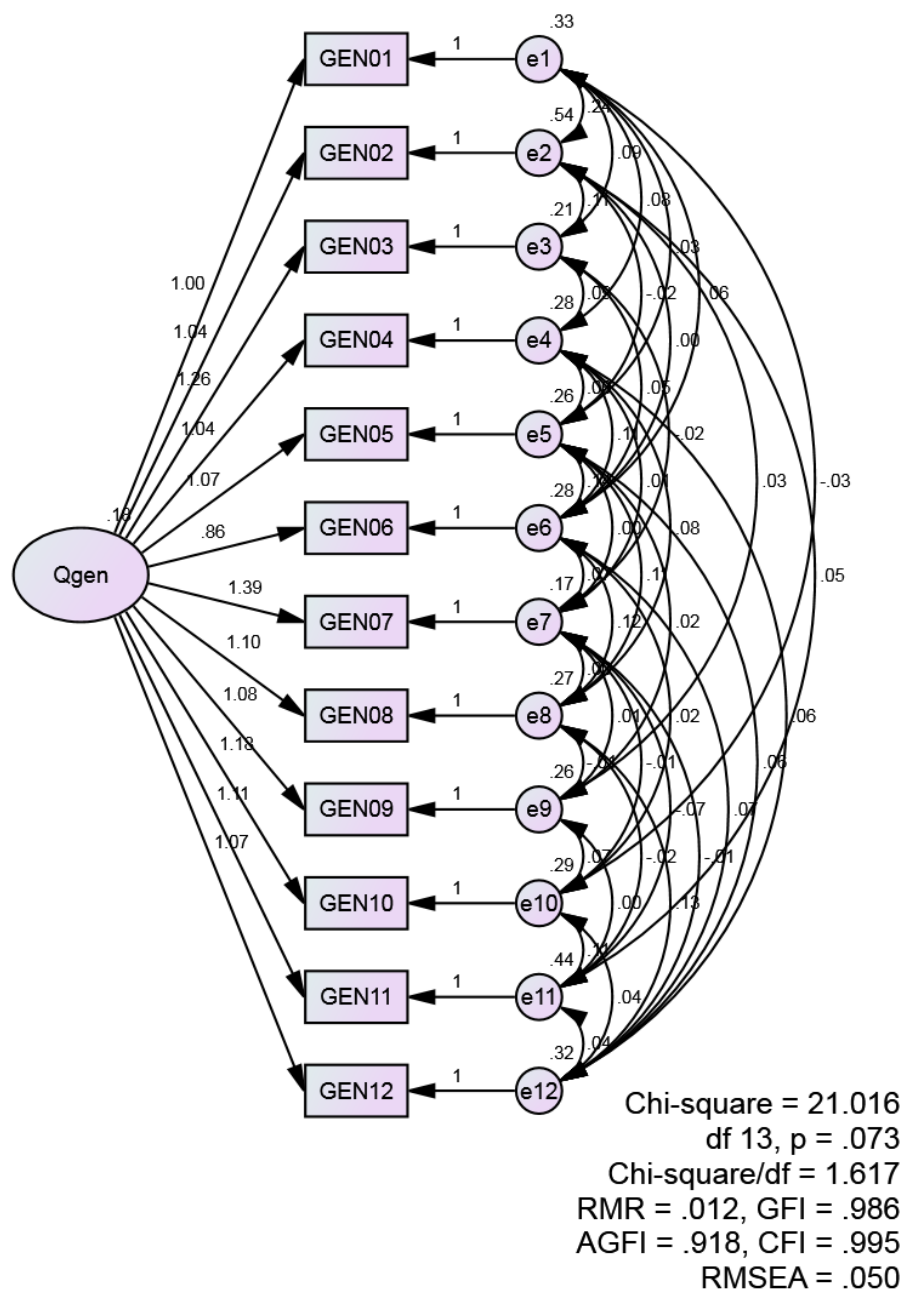

แผนภูมิที่ 5 การวิเคราะห์องค์ประกอบเชิงยืนยัน องค์ประกอบที่ 1 จิตวิทยาทั่วไป

จากแผนภูมิที่ 5 พบว่า องค์ประกอบที่ 1 จิตวิทยาทั่วไป ประกอบด้วยตัวแปร จำนวน 12 ตัวแปร ได้แก่ GEN01, GEN02, GEN03, GEN04, GEN05, GEN06, GEN07, GEN08, GEN09, GEN10, GEN11 และ GEN12 ซึ่งสอดคล้องกลมกลืนกับข้อมูลเชิงประจักษ์ โดยพิจารณา ดัชนีวัดระดับความกลมกลืนดังนี้ ค่าไค-สแควร์ (χ^2) เท่ากับ 21.016 ค่าไค-สแควร์สัมพัทธ์ (χ^2/df) เท่ากับ 1.617 ค่า p-value เท่ากับ 0.073 ค่าดัชนีรากของค่าเฉลี่ยกำลังสองของเศษ (RMR) เท่ากับ .012 ค่าดัชนีวัดระดับความกลมกลืน (GFI) เท่ากับ 0.986 ค่าดัชนีวัดระดับความกลมกลืนที่ปรับแล้ว (AGFI) เท่ากับ 0.918 ค่าดัชนีวัดระดับความกลมกลืนเปรียบเทียบ (CFI) เท่ากับ 0.995 ค่าดัชนี รากกำลังสองเฉลี่ยของความคลาดเคลื่อนในการประมาณค่า (RMSEA) เท่ากับ 0.050 ซึ่งเป็นไปตาม เกณฑ์ที่กำหนดไว้ แสดงว่าโมเดลการวิเคราะห์องค์ประกอบเชิงยืนยัน องค์ประกอบที่ 1 จิตวิทยา ทั่วไป มีความสอดคล้องกับข้อมูลเชิงประจักษ์

3) ผลการวิเคราะห์องค์ประกอบเชิงยืนยัน องค์ประกอบที่ 2 จิตวิทยาแนะแนว

ผลการวิเคราะห์องค์ประกอบเชิงยืนยัน องค์ประกอบที่ 2 จิตวิทยาแนะแนว รายละเอียดดังแผนภูมิที่ 6

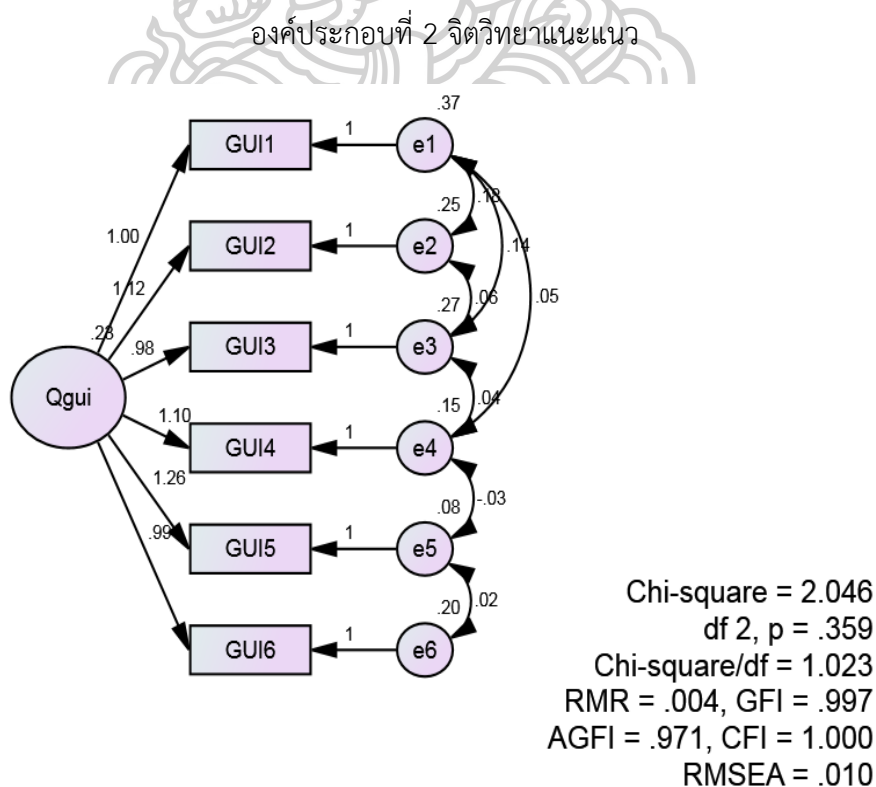

แผนภูมิที่ 6 การวิเคราะห์องค์ประกอบเชิงยืนยัน องค์ประกอบที่ 2 จิตวิทยาแนะแนว

จากแผนภูมิที่ 6 พบว่า องค์กรประกอบที่ 2 จิตวิทยาแนะแนว ประกอบด้วยตัวแปร จำนวน 6 ตัวแปร ได้แก่ GUI1, GUI2, GUI3, GUI4, GUI5 และ GUI6 ซึ่งสอดคล้องกลมกลืนกับข้อมูลเชิงประจักษ์ โดยพิจารณาดัชนีวัดระดับความกลมกลืนดังนี้ ค่าไค-สแควร์ (χ^2) เท่ากับ 2.046 ค่าไค-สแควร์สัมพัทธ์ (χ^2/df) เท่ากับ 1.023 ค่า p-value เท่ากับ 0.359 ค่าดัชนีรากของค่าเฉลี่ยกำลังสองของเศษ (RMR) เท่ากับ 0.004 ค่าดัชนีวัดระดับความกลมกลืน (GFI) เท่ากับ 0.997 ค่าดัชนีวัดระดับความกลมกลืนที่ปรับแล้ว (AGFI) เท่ากับ 0.971 ค่าดัชนีวัดระดับความกลมกลืนเปรียบเทียบ (CFI) เท่ากับ 1.000 ค่าดัชนีรากกำลังสองเฉลี่ยของความคลาดเคลื่อนในการประมาณค่า (RMSEA) เท่ากับ 0.010 ซึ่งเป็นไปตามเกณฑ์ที่กำหนดไว้ แสดงว่าโมเดลการวิเคราะห์องค์ประกอบเชิงยืนยัน องค์กรประกอบที่ 2 จิตวิทยาแนะแนว มีความสอดคล้องกับข้อมูลเชิงประจักษ์

4) ผลการวิเคราะห์องค์ประกอบเชิงยืนยัน องค์กรประกอบที่ 3 จิตวิทยาการให้คำปรึกษา

ผลการวิเคราะห์องค์ประกอบเชิงยืนยัน องค์กรประกอบที่ 3 จิตวิทยาการให้คำปรึกษา รายละเอียดดังแผนภูมิที่ 7

องค์กรประกอบที่ 3 จิตวิทยาการให้คำปรึกษา

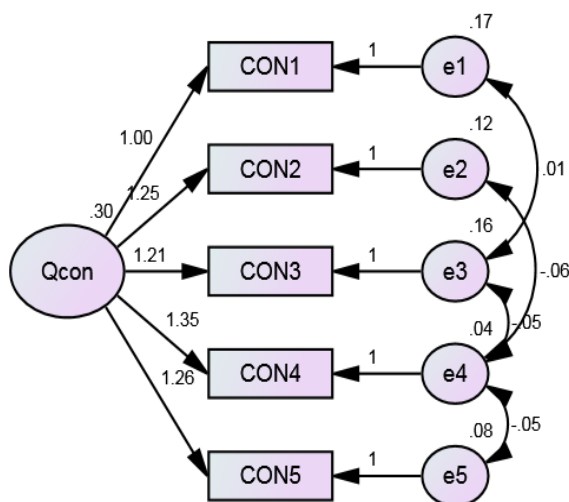

Chi-square = 1.677
df 1, p = .195
Chi-square/df = 1.677
RMR = .003, GFI = .997
AGFI = .960, CFI = .999
RMSEA = .052

แผนภูมิที่ 7 การวิเคราะห์องค์ประกอบเชิงยืนยัน องค์กรประกอบที่ 3 จิตวิทยาการให้คำปรึกษา

จากแผนภูมิที่ 7 พบว่า องค์กรประกอบที่ 3 จิตวิทยาการให้คำปรึกษา ประกอบด้วย ตัวแปร จำนวน 5 ตัวแปร ได้แก่ CON1, CON2, CON3, CON4 และ CON5 ซึ่งสอดคล้องกลมกลืนกับข้อมูลเชิงประจักษ์ โดย พิจารณาดัชนีวัดระดับความกลมกลืนดังนี้ ค่าไค-สแควร์ (χ^2) เท่ากับ 1.677 ค่าไค-สแควร์สัมพันธ์ (χ^2/df) เท่ากับ 1.677 ค่า p-value เท่ากับ 0.195 ค่าดัชนีรากของค่าเฉลี่ยกำลังสองของเศษ (RMR) เท่ากับ 0.003 ค่าดัชนีวัดระดับความกลมกลืน (GFI) เท่ากับ 0.997 ค่าดัชนีวัดระดับความกลมกลืนที่ปรับแล้ว (AGFI) เท่ากับ 0.960 ค่าดัชนีวัดระดับความกลมกลืนเปรียบเทียบ (CFI) เท่ากับ 0.999 ค่าดัชนีรากกำลังสองเฉลี่ยของความคลาดเคลื่อนในการประมาณค่า (RMSEA) เท่ากับ 0.052 ซึ่งเป็นไปตามเกณฑ์ที่กำหนดไว้ แสดงว่าโมเดลการวิเคราะห์องค์ประกอบเชิงยืนยัน องค์กรประกอบที่ 3 จิตวิทยาการให้คำปรึกษา มีความสอดคล้องกับข้อมูลเชิงประจักษ์

5) ผลการวิเคราะห์องค์ประกอบเชิงยืนยัน องค์กรประกอบที่ 4 จิตวิทยาพุทธศาสนา

ผลการวิเคราะห์องค์ประกอบเชิงยืนยัน องค์กรประกอบที่ 4 จิตวิทยาพุทธศาสนา รายละเอียดดังแผนภูมิที่ 8

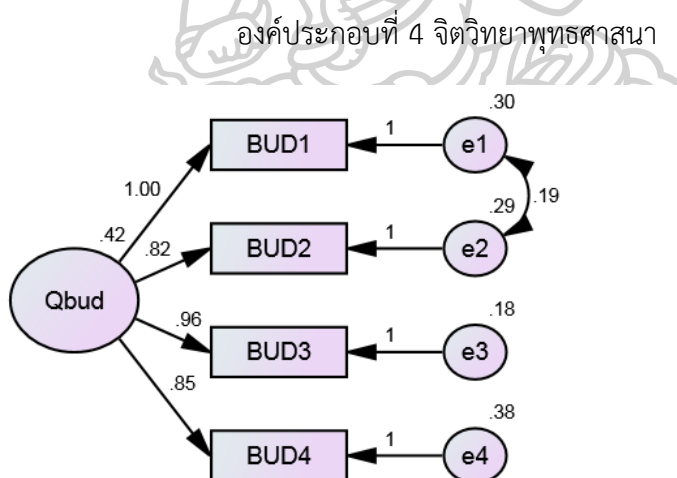

Chi-square = .708
 df 1, p = .400
 Chi-square/df = .708
 RMR = .003, GFI = .999
 AGFI = .986, CFI = 1.000
 RMSEA = .000

แผนภูมิที่ 8 การวิเคราะห์องค์ประกอบเชิงยืนยัน องค์กรประกอบที่ 4 จิตวิทยาพุทธศาสนา

จากแผนภูมิที่ 8 พบว่า องค์กรประกอบที่ 4 จิตวิทยาพุทธศาสนา ประกอบด้วย ตัวแปร จำนวน 4 ตัวแปร ได้แก่ BUD1, BUD2, BUD3 และ BUD4 ซึ่งสอดคล้องกลมกลืนกับข้อมูลเชิงประจักษ์ โดยพิจารณาดัชนีวัดระดับความกลมกลืนดังนี้ ค่าไค-สแควร์ (χ^2) เท่ากับ 0.708 ค่าไค - สแควร์สัมพันธ์ (χ^2/df) เท่ากับ 0.708 ค่า p-value เท่ากับ 0.400 ค่าดัชนีรากของค่าเฉลี่ยกำลังสองของเศษ (RMR) เท่ากับ 0.003 ค่าดัชนีวัดระดับความกลมกลืน (GFI) เท่ากับ 0.999 ค่าดัชนีวัดระดับความกลมกลืนที่ปรับแล้ว (AGFI) เท่ากับ 0.986 ค่าดัชนีวัดระดับความกลมกลืนเปรียบเทียบ (CFI) เท่ากับ 1.000 ค่าดัชนีรากกำลังสองเฉลี่ยของความคลาดเคลื่อนในการประมาณค่า (RMSEA) เท่ากับ 0.000 ซึ่งเป็นไปตามเกณฑ์ที่กำหนดไว้ แสดงว่าโมเดลการวิเคราะห์องค์ประกอบเชิงยืนยัน องค์กรประกอบที่ 4 จิตวิทยาพุทธศาสนา มีความสอดคล้องกับข้อมูลเชิงประจักษ์

6) ผลการวิเคราะห์องค์ประกอบเชิงยืนยัน องค์กรประกอบที่ 5 จิตวิทยาการทดลอง

ผลการวิเคราะห์องค์ประกอบเชิงยืนยัน องค์กรประกอบที่ 5 จิตวิทยาการทดลอง รายละเอียดดังแผนภูมิที่ 9

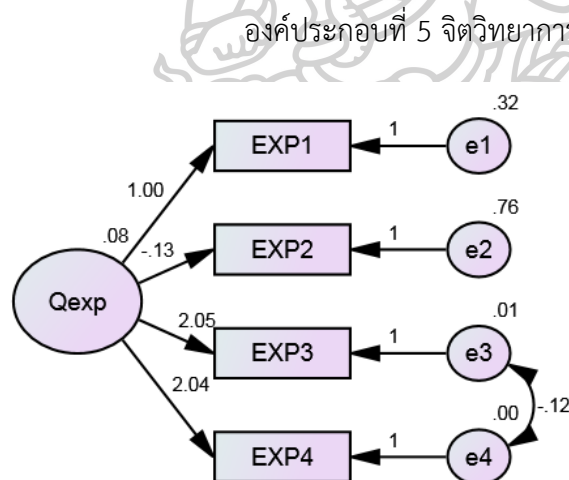

Chi-square = .316
 df 1, p = .574
 Chi-square/df = .316
 RMR = .003, GFI = .999
 AGFI = .994, CFI = 1.000
 RMSEA = .000

แผนภูมิที่ 9 การวิเคราะห์องค์ประกอบเชิงยืนยัน องค์กรประกอบที่ 5 จิตวิทยาการทดลอง

จากแผนภูมิที่ 9 พบว่า องค์กรประกอบที่ 5 จิตวิทยาการทดลอง ประกอบด้วย ตัวแปร จำนวน 4 ตัวแปร ได้แก่ EXP1, EXP2, EXP3 และ EXP4 ซึ่งสอดคล้องกลมกลืนกับข้อมูลเชิงประจักษ์ โดยพิจารณาดัชนีวัดระดับความกลมกลืนดังนี้ ค่าไค-สแควร์ (χ^2) เท่ากับ 0.316 ค่าไค-สแควร์สัมพัทธ์ (χ^2/df) เท่ากับ 0.316 ค่า p-value เท่ากับ 0.574 ค่าดัชนีรากของค่าเฉลี่ยกำลังสองของเศษ (RMR) เท่ากับ 0.003 ค่าดัชนีวัดระดับความกลมกลืน (GFI) เท่ากับ 0.999 ค่าดัชนีวัดระดับความกลมกลืนที่ปรับแล้ว (AGFI) เท่ากับ 0.994 ค่าดัชนีวัดระดับความกลมกลืนเปรียบเทียบ (CFI) เท่ากับ 1.000 ค่าดัชนีรากกำลังสองเฉลี่ยของความคลาดเคลื่อนในการประมาณค่า (RMSEA) เท่ากับ 0.000 ซึ่งเป็นไปตามเกณฑ์ที่กำหนดไว้ แสดงว่าโมเดลการวิเคราะห์องค์ประกอบเชิงยืนยัน องค์กรประกอบที่ 5 จิตวิทยาการทดลอง มีความสอดคล้องกับข้อมูลเชิงประจักษ์

7) ผลการวิเคราะห์องค์ประกอบเชิงยืนยัน องค์กรประกอบที่ 6 จิตวิทยาการเรียนรู้

ผลการวิเคราะห์องค์ประกอบเชิงยืนยัน องค์กรประกอบที่ 6 จิตวิทยาการเรียนรู้ รายละเอียดดังแผนภูมิที่ 10

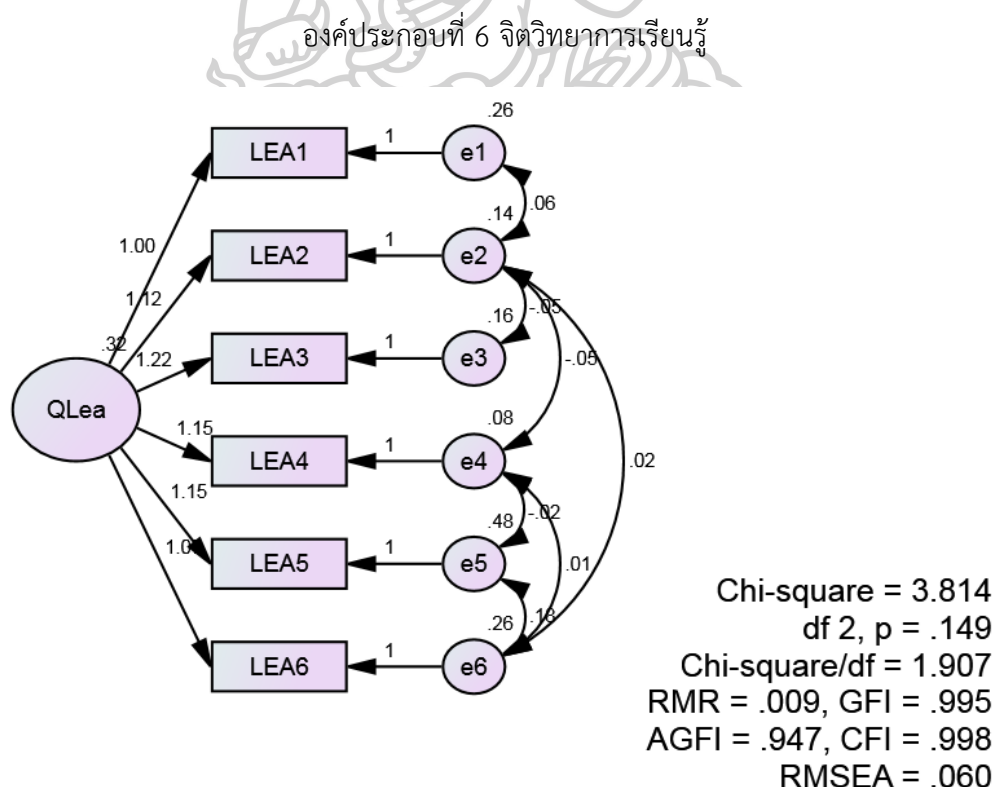

แผนภูมิที่ 10 การวิเคราะห์องค์ประกอบเชิงยืนยัน องค์กรประกอบที่ 6 จิตวิทยาการเรียนรู้

จากแผนภูมิที่ 10 พบว่า องค์กรประกอบที่ 6 จิตวิทยาการเรียนรู้ ประกอบด้วย ตัวแปร จำนวน 6 ตัวแปร ได้แก่ LEA1, LEA2, LEA3, LEA4, LEA5 และ LEA6 ซึ่งสอดคล้องกลมกลืนกับข้อมูลเชิงประจักษ์ โดยพิจารณาดัชนีวัดระดับความกลมกลืน ดังนี้ ค่าไค-สแควร์ (χ^2) เท่ากับ 3.814 ค่าไค สแควร์สัมพันธ์ (χ^2/df) เท่ากับ 1.907 ค่า p-value เท่ากับ 0.149 ค่าดัชนีรากของค่าเฉลี่ยกำลังสองของเศษ (RMR) เท่ากับ 0.009 ค่าดัชนีวัดระดับ ความกลมกลืน (GFI) เท่ากับ 0.995 ค่าดัชนีวัดระดับความกลมกลืนที่ปรับแล้ว (AGFI) เท่ากับ 0.947 ค่าดัชนีวัดระดับความกลมกลืนเปรียบเทียบ (CFI) เท่ากับ 0.998 ค่าดัชนีรากกำลังสองเฉลี่ยของความคลาดเคลื่อนในการประมาณค่า (RMSEA) เท่ากับ 0.060 ซึ่งเป็นไปตามเกณฑ์ที่กำหนดไว้ แสดงว่า โมเดลการวิเคราะห์องค์ประกอบเชิงยืนยัน องค์กรประกอบที่ 6 จิตวิทยาการเรียนรู้ มีความสอดคล้อง กับข้อมูลเชิงประจักษ์

8) ผลการวิเคราะห์องค์ประกอบเชิงยืนยัน องค์กรประกอบที่ 7 จิตวิทยาการศึกษา

ผลการวิเคราะห์องค์ประกอบเชิงยืนยัน องค์กรประกอบที่ 7 จิตวิทยาการศึกษา
รายละเอียดดังแผนภูมิที่ 11

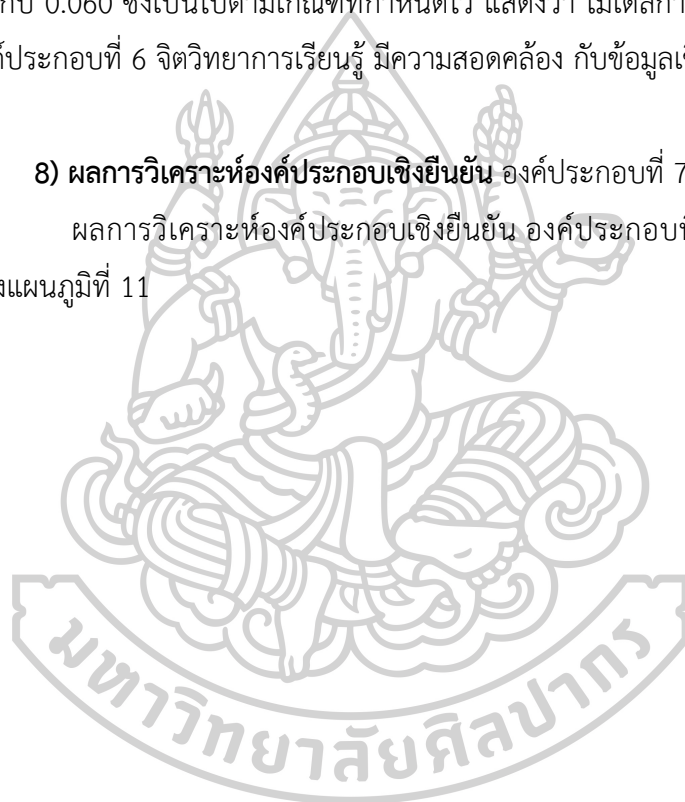

องค์ประกอบที่ 7 จิตวิทยาการศึกษา

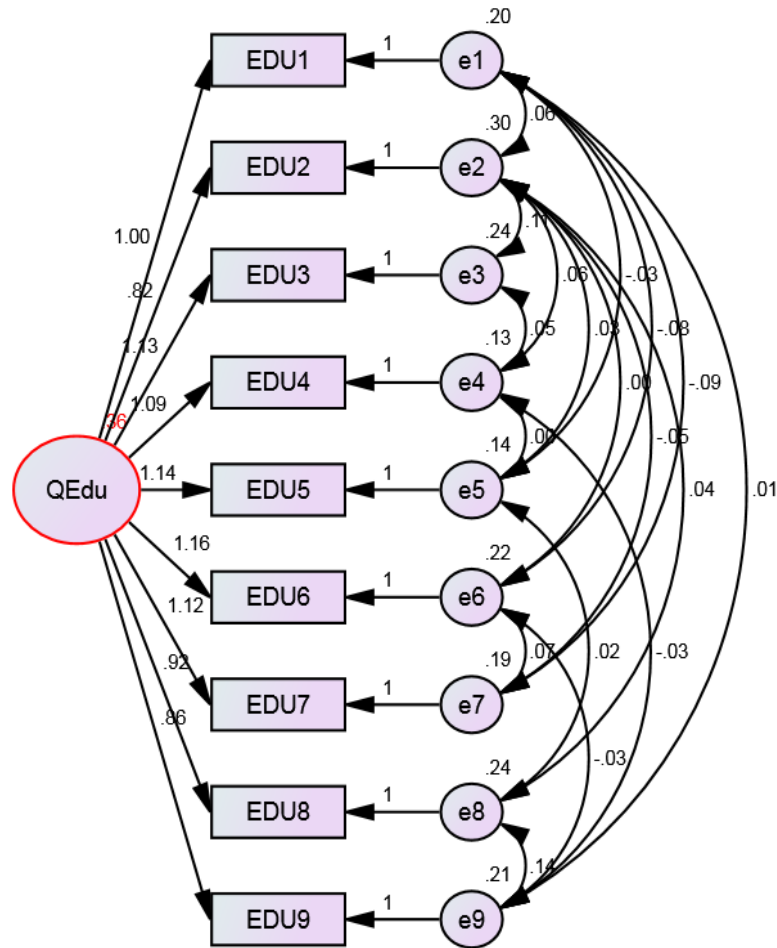

Chi-square = 9.765
 df 9, p = .370
 Chi-square/df = 1.085
 RMR = .006, GFI = .992
 AGFI = .958, CFI = 1.000
 RMSEA = .019

แผนภูมิที่ 11 การวิเคราะห์องค์ประกอบเชิงยืนยัน องค์ประกอบที่ 7 จิตวิทยาการศึกษา

จากแผนภูมิที่ 11 พบว่า องค์ประกอบที่ 7 จิตวิทยาการศึกษา ประกอบด้วยตัวแปร จำนวน 9 ตัวแปรได้แก่ EDU1, EDU2, EDU3, EDU4, EDU5, EDU6, EDU7, EDU8 และ EDU9 ซึ่งสอดคล้องกลมกลืนกับข้อมูลเชิงประจักษ์ โดยพิจารณาดัชนีวัดระดับ ความกลมกลืนนี้ ค่าไค-สแควร์ (χ^2) เท่ากับ 9.765 ค่าไค-สแควร์สัมพัทธ์ (χ^2/df) เท่ากับ 1.085 ค่า p-value

เท่ากับ 0.370 ค่าดัชนีรากของค่าเฉลี่ยกำลังสองของเศษ (RMR) เท่ากับ 0.006 ค่าดัชนีวัดระดับความกลมกลืน (GFI) เท่ากับ 0.992 ค่าดัชนีวัดระดับความกลมกลืนที่ปรับแล้ว (AGFI) เท่ากับ 0.958 ค่าดัชนีวัดระดับความกลมกลืนเปรียบเทียบ (CFI) เท่ากับ 1.000 ค่าดัชนีรากกำลังสองเฉลี่ยของความคลาดเคลื่อนในการประมาณค่า (RMSEA) เท่ากับ 0.019 ซึ่งเป็นไปตามเกณฑ์ที่กำหนดไว้ แสดงว่าโมเดลการวิเคราะห์องค์ประกอบเชิงยืนยัน องค์ประกอบที่ 7 จิตวิทยาการศึกษา มีความสอดคล้องกับข้อมูลเชิงประจักษ์

9) ผลการวิเคราะห์องค์ประกอบเชิงยืนยัน องค์ประกอบที่ 8 จิตวิทยาบุคลิกภาพ

ผลการวิเคราะห์องค์ประกอบเชิงยืนยัน องค์ประกอบที่ 8 จิตวิทยาบุคลิกภาพ
รายละเอียดดังแผนภูมิที่ 12

องค์ประกอบที่ 8 จิตวิทยาบุคลิกภาพ

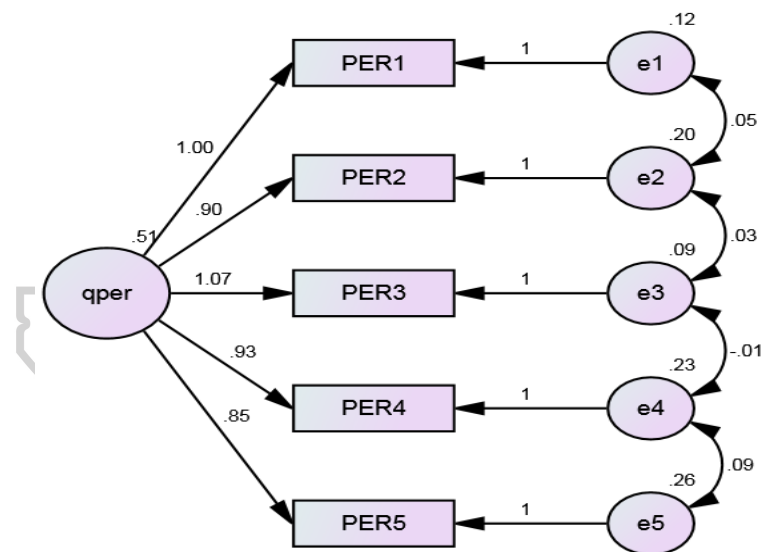

Chi-square = .040
df 1, p = .842
Chi-square/df = .040
RMR = .000, GFI = 1.000
AGFI = .999, CFI = 1.000
RMSEA = .000

แผนภูมิที่ 12 การวิเคราะห์องค์ประกอบเชิงยืนยัน องค์ประกอบที่ 8 จิตวิทยาบุคลิกภาพ

จากแผนภูมิที่ 12 พบว่า องค์กรประกอบที่ 8 จิตวิทยาบุคลิกภาพ ประกอบด้วย ตัวแปร จำนวน 5 ตัวแปร ได้แก่ PER1, PER 2, PER 3, PER 4 และ PER5 ซึ่งสอดคล้องกลมกลืนกับ ข้อมูลเชิงประจักษ์ โดยพิจารณาดัชนีวัดระดับความกลมกลืนดังนี้ ค่าไค-สแควร์ (χ^2) เท่ากับ 0.040 ค่าไค-สแควร์สัมพัทธ์ (χ^2/df) เท่ากับ 0.040 ค่า p-value เท่ากับ 0.842 ค่าดัชนีรากของค่าเฉลี่ย กำลังสองของเศษ (RMR) เท่ากับ 0.000 ค่าดัชนีวัดระดับ ความกลมกลืน (GFI) เท่ากับ 1.000 ค่าดัชนีวัดระดับความกลมกลืนที่ปรับแล้ว (AGFI) เท่ากับ 0.999 ค่าดัชนีวัดระดับความกลมกลืน เปรียบเทียบ (CFI) เท่ากับ 1.000 ค่าดัชนีรากกำลังสองเฉลี่ยของความคลาดเคลื่อนในการประมาณค่า (RMSEA) เท่ากับ 0.000 ซึ่งเป็นไปตามเกณฑ์ที่กำหนดไว้ แสดงว่า โมเดลการวิเคราะห์องค์ประกอบ เชิงยืนยัน องค์กรประกอบที่ 8 จิตวิทยาบุคลิกภาพ มีความสอดคล้อง กับข้อมูลเชิงประจักษ์

10) ผลการวิเคราะห์องค์ประกอบเชิงยืนยัน องค์กรประกอบที่ 9 จิตวิทยาคลินิก

ผลการวิเคราะห์องค์ประกอบเชิงยืนยัน องค์กรประกอบที่ 9 จิตวิทยาคลินิก รายละเอียดดังแผนภูมิที่ 13

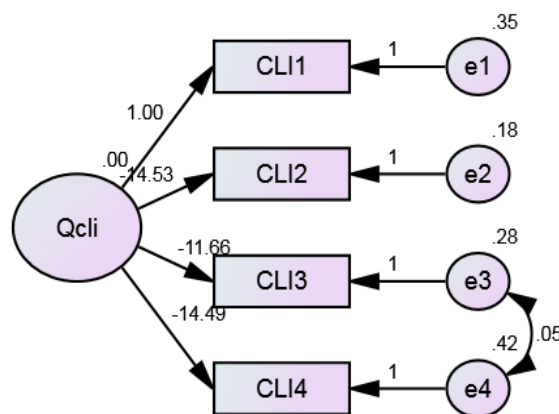

Chi-square = 1.336
df 1, p = .248
Chi-square/df = 1.336
RMR = .007, GFI = .997
AGFI = .973, CFI = .999
RMSEA = .037

แผนภูมิที่ 13 การวิเคราะห์องค์ประกอบเชิงยืนยัน องค์กรประกอบที่ 9 จิตวิทยาคลินิก

จากแผนภูมิที่ 13 พบว่า องค์กรประกอบที่ 9 จิตวิทยาคลินิก ประกอบด้วยตัวแปรจำนวน 4 ตัวแปร ได้แก่ CLI1, CLI2, CLI3 และ CLI4 ซึ่งสอดคล้องกลมกลืนกับข้อมูลเชิงประจักษ์ โดยพิจารณาดัชนีวัดระดับความกลมกลืนดังนี้ ค่าไค-สแควร์ (χ^2) เท่ากับ 1.336 ค่าไค-สแควร์สัมพันธ์ (χ^2/df) เท่ากับ 1.336 ค่า p-value เท่ากับ 0.248 ค่าดัชนีรากของค่าเฉลี่ยกำลังสองของเศษ (RMR) เท่ากับ 0.007 ค่าดัชนีวัดระดับความกลมกลืน (GFI) เท่ากับ 0.997 ค่าดัชนีวัดระดับความกลมกลืนที่ปรับแล้ว (AGFI) เท่ากับ 0.973 ค่าดัชนีวัดระดับความกลมกลืนเปรียบเทียบ (CFI) เท่ากับ 0.999 ค่าดัชนีรากกำลังสองเฉลี่ยของความคลาดเคลื่อนในการประมาณค่า (RMSEA) เท่ากับ 0.037 ซึ่งเป็นไปตามเกณฑ์ที่กำหนดไว้ แสดงว่าโมเดลการวิเคราะห์องค์ประกอบเชิงยืนยัน องค์กรประกอบที่ 9 จิตวิทยาคลินิก มีความสอดคล้องกับข้อมูลเชิงประจักษ์

11) ผลการวิเคราะห์องค์ประกอบเชิงยืนยัน องค์กรประกอบที่ 10 จิตวิทยามวลชน

ผลการวิเคราะห์องค์ประกอบเชิงยืนยัน องค์กรประกอบที่ 10 จิตวิทยามวลชน รายละเอียดดังแผนภูมิที่ 14

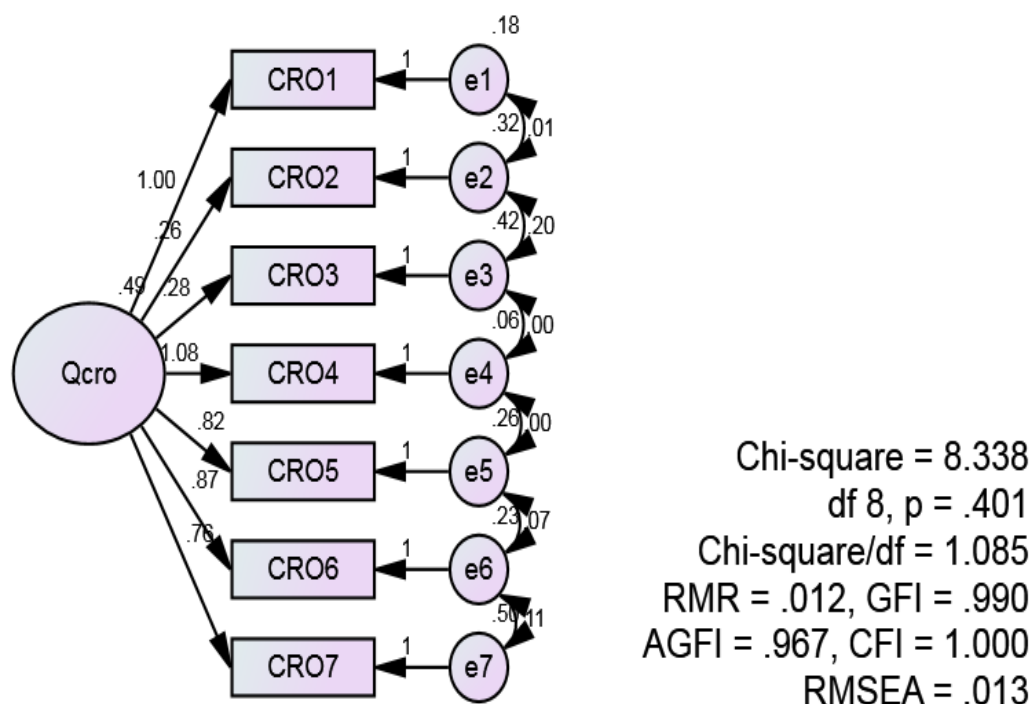

แผนภูมิที่ 14 การวิเคราะห์องค์ประกอบเชิงยืนยัน องค์กรประกอบที่ 10 จิตวิทยามวลชน

จากแผนภูมิที่ 14 พบว่า องค์กรประกอบที่ 10 จิตวิทยามวลชน ประกอบด้วยตัวแปร จำนวน 7 ตัวแปร ได้แก่ CRO1, CRO2, CRO3, CRO4, CRO5, CRO6, และ CRO7 ซึ่งสอดคล้องกลมกลืนกับข้อมูลเชิงประจักษ์ โดยพิจารณาดัชนีวัดระดับความกลมกลืนดังนี้ ค่าไค-สแควร์ (χ^2) เท่ากับ 8.338 ค่าไค-สแควร์สัมพัทธ์ (χ^2/df) เท่ากับ 1.085 ค่า p-value เท่ากับ 0.401 ค่าดัชนีรากของค่าเฉลี่ยกำลังสองของเศษ (RMR) เท่ากับ 0.012 ค่าดัชนีวัดระดับความกลมกลืน (GFI) เท่ากับ 0.990 ค่าดัชนีวัดระดับความกลมกลืนที่ปรับแล้ว (AGFI) เท่ากับ 0.967 ค่าดัชนีวัดระดับความกลมกลืนเปรียบเทียบ (CFI) เท่ากับ 1.000 ค่าดัชนีรากกำลังสองเฉลี่ยของความคลาดเคลื่อนในการประมาณค่า (RMSEA) เท่ากับ 0.013 ซึ่งเป็นไปตามเกณฑ์ที่กำหนดไว้ แสดงว่าโมเดลการวิเคราะห์ องค์กรประกอบเชิงยืนยัน องค์กรประกอบที่ 10 จิตวิทยามวลชน มีความสอดคล้องกับข้อมูลเชิงประจักษ์

12) ผลการวิเคราะห์องค์กรประกอบเชิงยืนยัน องค์กรประกอบที่ 11 จิตวิทยาปกติ

ผลการวิเคราะห์องค์กรประกอบเชิงยืนยัน องค์กรประกอบที่ 11 จิตวิทยาปกติ รายละเอียดดังแผนภูมิที่ 15

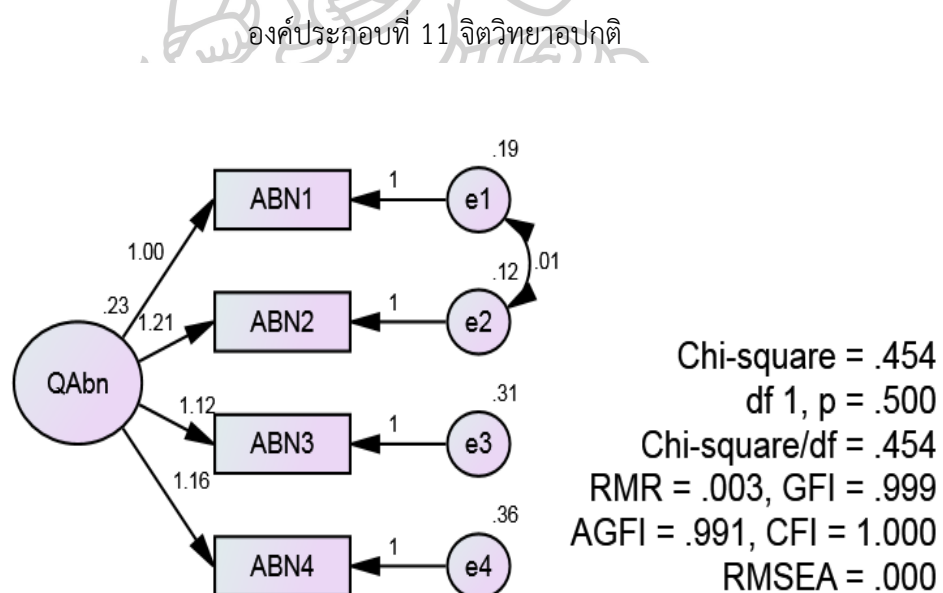

แผนภูมิที่ 15 การวิเคราะห์องค์กรประกอบเชิงยืนยัน องค์กรประกอบที่ 11 จิตวิทยาปกติ

จากแผนภูมิที่ 15 พบว่า องค์กรประกอบที่ 11 จิตวิทยาเอกติ ประกอบด้วย ตัวแปร จำนวน 4 ตัวแปร ได้แก่ ABN1, ABN2, ABN3 และ ABN4 ซึ่งสอดคล้องกลมกลืนกับข้อมูลเชิงประจักษ์ โดยพิจารณาดัชนีวัดระดับความกลมกลืน ดังนี้ ค่าไค-สแควร์ (χ^2) เท่ากับ 0.681 ค่าไค-สแควร์สัมพันธ์ (χ^2/df) เท่ากับ 0.341 ค่า p-value เท่ากับ 0.711 ค่าดัชนีรากของค่าเฉลี่ยกำลังสองของเศษ (RMR) เท่ากับ 0.004 ค่าดัชนีวัดระดับ ความกลมกลืน (GFI) เท่ากับ 0.999 ค่าดัชนีวัดระดับความกลมกลืนที่ปรับแล้ว (AGFI) เท่ากับ 0.993 ค่าดัชนีวัดระดับความกลมกลืนเปรียบเทียบ (CFI) เท่ากับ 1.000 ค่าดัชนีรากกำลังสองเฉลี่ยของความคลาดเคลื่อนในการประมาณค่า (RMSEA) เท่ากับ 0.000 ซึ่งเป็นไปตามเกณฑ์ที่กำหนดไว้ แสดงว่า โมเดลการวิเคราะห์องค์ประกอบเชิงยืนยัน องค์กรประกอบที่ 11 จิตวิทยาเอกติ มีความสอดคล้อง กับข้อมูลเชิงประจักษ์

13) ผลการวิเคราะห์องค์ประกอบเชิงยืนยัน องค์กรประกอบที่ 12 จิตวิทยาชุมชน

ผลการวิเคราะห์องค์ประกอบเชิงยืนยัน องค์กรประกอบที่ 12 จิตวิทยาชุมชน รายละเอียดดังแผนภูมิที่ 16

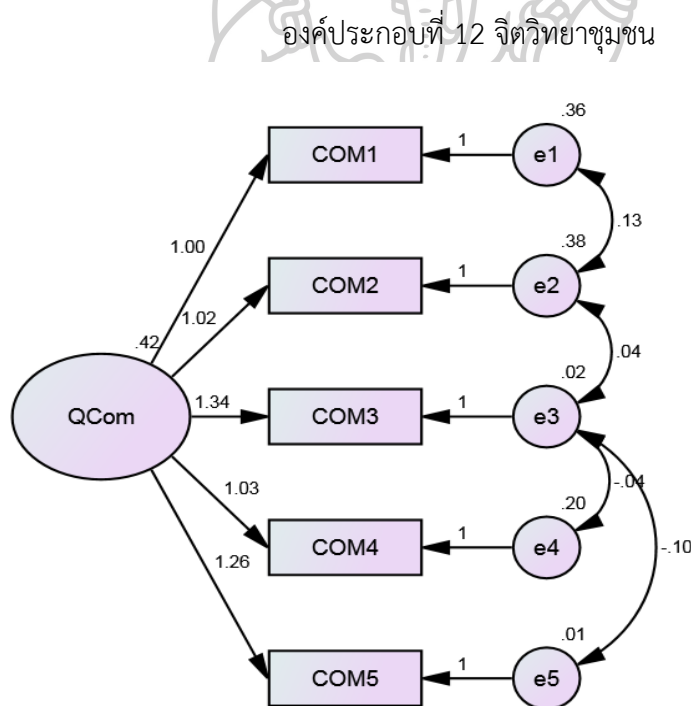

Chi-square = .384
 df 1, p = .535
 Chi-square/df = .384
 RMR = .002, GFI = .999
 AGFI = .991, CFI = 1.000
 RMSEA = .000

แผนภูมิที่ 16 การวิเคราะห์องค์ประกอบเชิงยืนยัน องค์กรประกอบที่ 12 จิตวิทยาชุมชน

จากแผนภูมิที่ 16 พบว่า องค์กรประกอบที่ 12 จิตวิทยาชุมชน ประกอบด้วยตัวแปร จำนวน 5 ตัวแปร ได้แก่ COM1, COM2, COM3, COM4 และ COM5 ซึ่งสอดคล้องกลมกลืนกับ ข้อมูลเชิงประจักษ์ โดยพิจารณาดัชนีวัดระดับ ความกลมกลืนดังนี้ ค่าไค-สแควร์ (χ^2) เท่ากับ 0.384 ค่าไค-สแควร์สัมพันธ์ (χ^2/df) เท่ากับ 0.384 ค่า p-value เท่ากับ 0.535 ค่าดัชนีรากของค่าเฉลี่ย กำลังสองของเศษ (RMR) เท่ากับ 0.002 ค่าดัชนีวัดระดับ ความกลมกลืน (GFI) เท่ากับ 0.999 ค่าดัชนี วัดระดับความกลมกลืนที่ปรับแล้ว (AGFI) เท่ากับ 0.951 ค่าดัชนีวัดระดับความกลมกลืนเปรียบเทียบ (CFI) เท่ากับ 1.000 ค่าดัชนีรากกำลังสองเฉลี่ยของความคลาดเคลื่อนในการประมาณค่า (RMSEA) เท่ากับ 0.000 ซึ่งเป็นไปตามเกณฑ์ที่กำหนดไว้ แสดงว่า โมเดลการวิเคราะห์องค์ประกอบเชิงยืนยัน องค์กรประกอบที่ 12 จิตวิทยาชุมชน มีความสอดคล้อง กับข้อมูลเชิงประจักษ์

14) ผลการวิเคราะห์องค์ประกอบเชิงยืนยัน องค์กรประกอบที่ 13 จิตวิทยา อุตสาหกรรมและองค์กร

ผลการวิเคราะห์องค์ประกอบเชิงยืนยัน องค์กรประกอบที่ 13 จิตวิทยา อุตสาหกรรมและองค์กร รายละเอียดดังแผนภูมิที่ 17

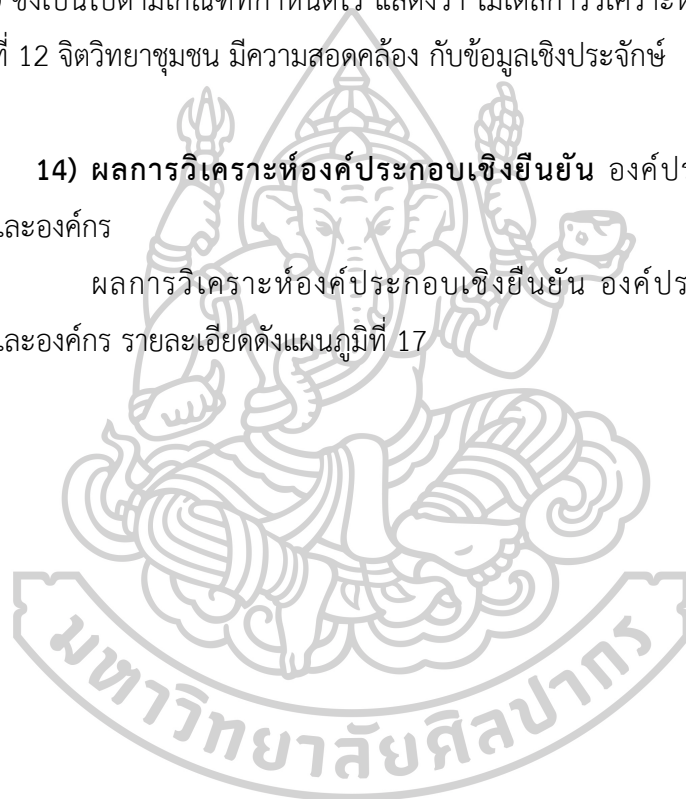

องค์ประกอบที่ 13 จิตวิทยาอุตสาหกรรมและองค์กร

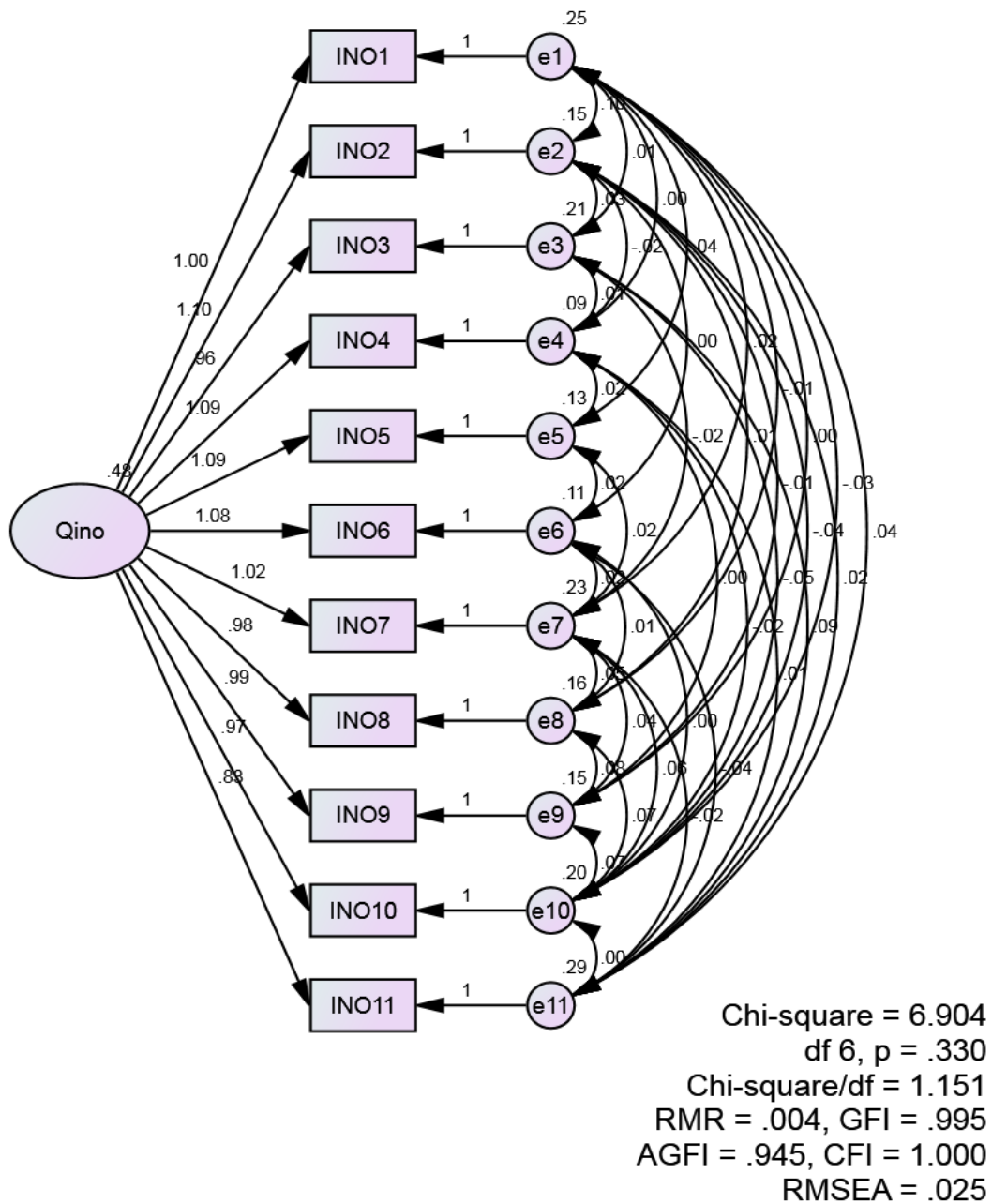

แผนภูมิที่ 17 การวิเคราะห์องค์ประกอบเชิงยืนยัน องค์ประกอบที่ 13 จิตวิทยาอุตสาหกรรมและองค์กร

จากแผนภูมิที่ 17 พบว่า องค์กรประกอบที่ 13 จิตวิทยาอุตสาหกรรมและองค์กรประกอบด้วยตัวแปร จำนวน 11 ตัวแปร ได้แก่ INO1, INO2, INO3, INO4, INO5, INO6, INO7, INO8, INO9, INO10 และ INO11 ซึ่งสอดคล้องกลมกลืนกับข้อมูลเชิงประจักษ์ โดยพิจารณาดัชนีวัดระดับความกลมกลืนดังนี้ ค่าไค-สแควร์ (χ^2) เท่ากับ 6.904 ค่าไค-สแควร์สัมพัทธ์ (χ^2/df) เท่ากับ 1.151 ค่า p-value เท่ากับ .330 ค่าดัชนีรากของค่าเฉลี่ยกำลังสองของเศษ (RMR) เท่ากับ 0.004 ค่าดัชนีวัดระดับ ความกลมกลืน (GFI) เท่ากับ 0.995 ค่าดัชนีวัดระดับความกลมกลืนที่ปรับแล้ว (AGFI) เท่ากับ 0.945 ค่าดัชนีวัดระดับความกลมกลืนเปรียบเทียบ (CFI) เท่ากับ 1.000 ค่าดัชนีรากกำลังสองเฉลี่ยของความคลาดเคลื่อนในการประมาณค่า (RMSEA) เท่ากับ 0.025 ซึ่งเป็นไปตามเกณฑ์ที่กำหนดไว้ แสดงว่า โมเดลการวิเคราะห์องค์ประกอบเชิงยืนยัน องค์กรประกอบที่ 13 จิตวิทยาอุตสาหกรรมและองค์กร มีความสอดคล้องกับข้อมูลเชิงประจักษ์

15) ผลการวิเคราะห์องค์ประกอบเชิงยืนยัน องค์กรประกอบที่ 14 จิตวิทยาพัฒนาการ
 ผลการวิเคราะห์องค์ประกอบเชิงยืนยัน องค์กรประกอบที่ 14 จิตวิทยาพัฒนาการ
 รายละเอียดดังแผนภูมิที่ 18



องค์ประกอบที่ 14 จิตวิทยาพัฒนาการ

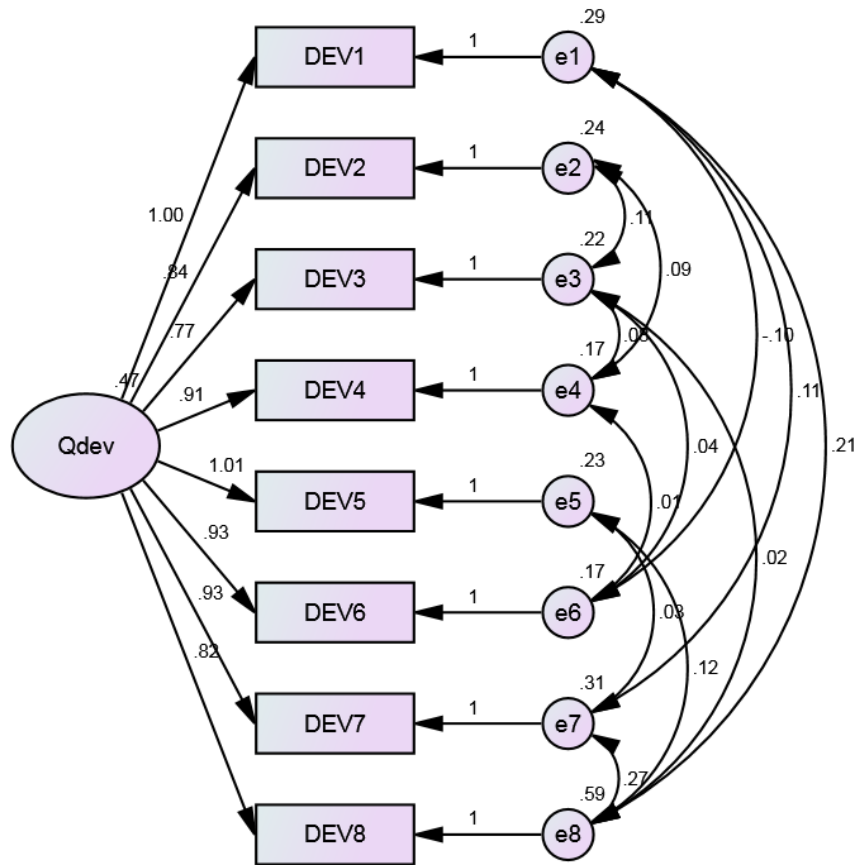

Chi-square = 9.898
 df 8, p = .272
 Chi-square/df = 1.237
 RMR = .009, GFI = .990
 AGFI = .957, CFI = .999
 RMSEA = .031

แผนภูมิที่ 18 การวิเคราะห์องค์ประกอบเชิงยืนยัน องค์ประกอบที่ 14 จิตวิทยาพัฒนาการ

จากแผนภูมิที่ 18 พบว่า องค์กรประกอบที่ 14 จิตวิทยาพัฒนาการ ประกอบด้วย ตัวแปร จำนวน 8 ตัวแปร ได้แก่ DEV1, DEV2, DEV3, DEV4, DEV5, DEV6, DEV7 และ DEV8 ซึ่งสอดคล้องกลมกลืนกับข้อมูลเชิงประจักษ์ โดยพิจารณาดัชนีวัดระดับ ความกลมกลืนดังนี้ ค่าไค-สแควร์ (χ^2) เท่ากับ 9.898 ค่าไค-สแควร์สัมพันธ์ (χ^2/df) เท่ากับ 1.237 ค่า p-value เท่ากับ 0.272 ค่าดัชนีรากของค่าเฉลี่ยกำลังสองของเศษ (RMR) เท่ากับ 0.009 ค่าดัชนีวัดระดับ ความกลมกลืน (GFI) เท่ากับ 0.990 ค่าดัชนีวัดระดับความกลมกลืนที่ปรับแล้ว (AGFI) เท่ากับ 0.957 ค่าดัชนีวัดระดับความกลมกลืนเปรียบเทียบ (CFI) เท่ากับ 0.999 ค่าดัชนีรากกำลังสองเฉลี่ยของ ความคลาดเคลื่อนในการประมาณค่า (RMSEA) เท่ากับ 0.031 ซึ่งเป็นไปตามเกณฑ์ที่กำหนดไว้ แสดงว่า โมเดลการวิเคราะห์องค์ประกอบเชิงยืนยัน องค์กรประกอบที่ 14 จิตวิทยาพัฒนาการ มีความ สอดคล้องกับข้อมูลเชิงประจักษ์

16) ผลการวิเคราะห์องค์ประกอบเชิงยืนยัน องค์กรประกอบที่ 15 จิตวิทยาสังคม

ผลการวิเคราะห์องค์ประกอบเชิงยืนยัน องค์กรประกอบที่ 15 จิตวิทยาสังคม รายละเอียดดังแผนภูมิที่ 19



องค์ประกอบที่ 15 จิตวิทยาสังคม

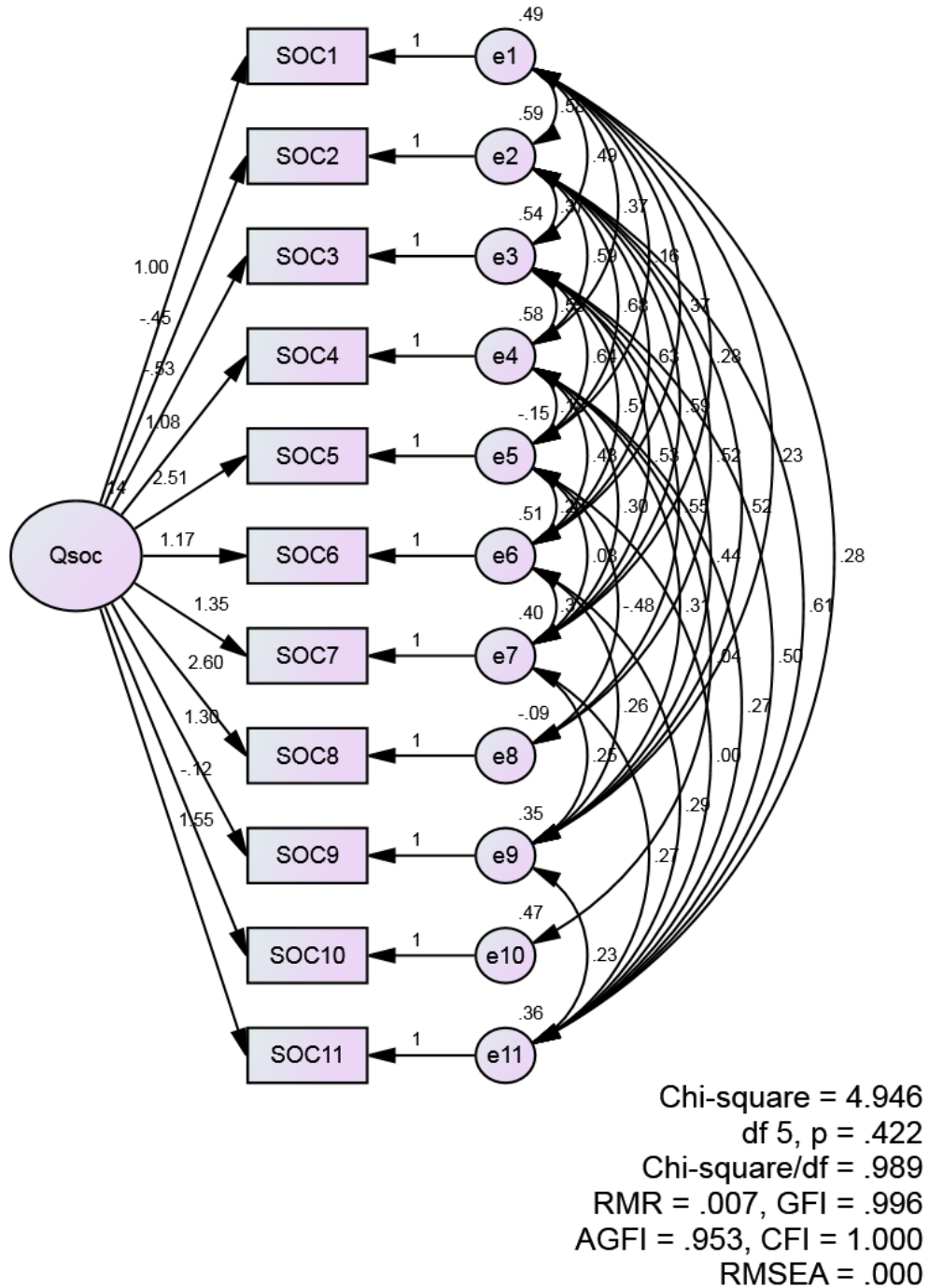

แผนภูมิที่ 19 การวิเคราะห์องค์ประกอบเชิงยืนยัน องค์ประกอบที่ 15 จิตวิทยาสังคม

จากแผนภูมิที่ 19 พบว่า องค์กรประกอบที่ 15 จิตวิทยาสังคม ประกอบด้วยตัวแปร จำนวน 11 ตัวแปร ได้แก่ SOC1, SOC2, SOC3, SOC4, SOC5, SOC6, SOC7, SOC8, SOC9, SOC10 และ SOC11 ซึ่งสอดคล้องกลมกลืนกับข้อมูลเชิงประจักษ์ โดยพิจารณาดัชนีวัดระดับ ความกลมกลืนดังนี้ ค่าไค-สแควร์ (χ^2) เท่ากับ 4.946 ค่าไค-สแควร์สัมพัทธ์ (χ^2/df) เท่ากับ 0.989 ค่า p-value เท่ากับ 0.422 ค่าดัชนีรากของค่าเฉลี่ยกำลังสองของเศษ (RMR) เท่ากับ 0.007 ค่าดัชนี วัดระดับ ความกลมกลืน (GFI) เท่ากับ 0.996 ค่าดัชนีวัดระดับความกลมกลืนที่ปรับแล้ว (AGFI) เท่ากับ 0.953 ค่าดัชนีวัดระดับความกลมกลืนเปรียบเทียบ (CFI) เท่ากับ 1.000 ค่าดัชนีรากกำลังสอง เฉลี่ยของความคลาดเคลื่อนในการประมาณค่า (RMSEA) เท่ากับ 0.000 ซึ่งเป็นไปตามเกณฑ์ที่กำหนดไว้ แสดงว่า โมเดลการวิเคราะห์ห้องค์กรประกอบเชิงยืนยัน องค์กรประกอบที่ 15 จิตวิทยาสังคม มีความ สอดคล้องกับข้อมูลเชิงประจักษ์

17) ผลการวิเคราะห์ห้องค์กรประกอบเชิงยืนยัน องค์กรประกอบที่ 16 ปรจิตวิทยา

ผลการวิเคราะห์ห้องค์กรประกอบเชิงยืนยัน องค์กรประกอบที่ 16 ปรจิตวิทยา รายละเอียดดังแผนภูมิที่ 20

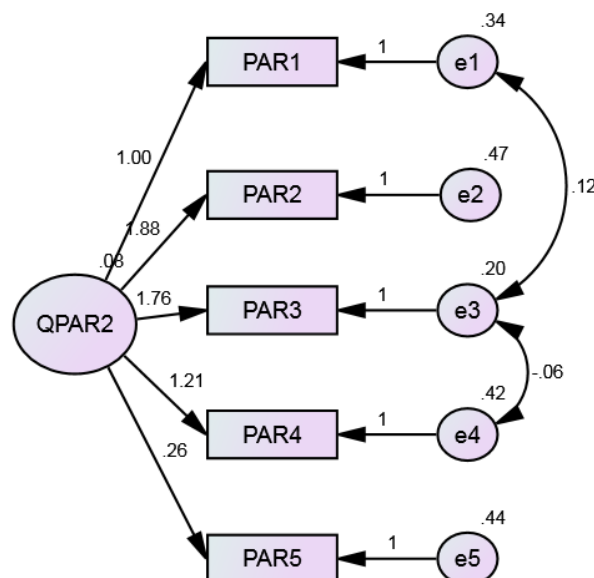

Chi-square = 6.817
df 3, p = .078
Chi-square/df = 2.272
RMR = .018, GFI = .990
AGFI = .948, CFI = .980
RMSEA = .072

แผนภูมิที่ 20 การวิเคราะห์ห้องค์กรประกอบเชิงยืนยัน องค์กรประกอบที่ 16 ปรจิตวิทยา

จากแผนภูมิที่ 20 พบว่า องค์ประกอบที่ 16 ประจิตวิทยา ประกอบด้วยตัวแปร จำนวน 5 ตัวแปร ได้แก่ PAR1, PAR2, PAR3, PAR4 และ PAR5 ซึ่งสอดคล้องกลมกลืนกับข้อมูลเชิงประจักษ์ โดยพิจารณาดัชนีวัดระดับความกลมกลืนดังนี้ ค่าไค-สแควร์ (χ^2) เท่ากับ 6.817 ค่าไค-สแควร์สัมพันธ์ (χ^2/df) เท่ากับ 2.272 ค่า p-value เท่ากับ 0.078 ค่าดัชนีรากของค่าเฉลี่ยกำลังสองของเศษ (RMR) เท่ากับ 0.018 ค่าดัชนีวัดระดับ ความกลมกลืน (GFI) เท่ากับ 0.990 ค่าดัชนีวัดระดับความกลมกลืนที่ปรับแล้ว (AGFI) เท่ากับ 0.948 ค่าดัชนีวัดระดับความกลมกลืนเปรียบเทียบ (CFI) เท่ากับ 0.980 ค่าดัชนีรากกำลังสองเฉลี่ยของความคลาดเคลื่อนในการประมาณค่า (RMSEA) เท่ากับ 0.072 ซึ่งเป็นไปตามเกณฑ์ที่กำหนดไว้ แสดงว่า โมเดลการวิเคราะห์องค์ประกอบเชิงยืนยัน องค์ประกอบที่ 16 ประจิตวิทยา มีความสอดคล้องกับข้อมูลเชิงประจักษ์

การวิเคราะห์องค์ประกอบเชิงยืนยัน (Confirmatory Factor Analysis: CFA) องค์ความรู้ทางจิตวิทยาเพื่อการบริหารโรงเรียนมัธยมศึกษา ซึ่งเป็นการวิเคราะห์ความสอดคล้องขององค์ประกอบกับข้อมูลเชิงประจักษ์โดยพิจารณาจากค่าดัชนีความกลมกลืนสอดคล้องดังนี้ ค่าไค - สแควร์สัมพันธ์ (χ^2 / df) น้อยกว่า 3.00 ค่า p - value มากกว่า 0.05 ค่าดัชนีรากของค่าเฉลี่ยกำลังสองของเศษ (RMR) น้อยกว่า 0.05 ค่าดัชนีวัดระดับความกลมกลืน (GFI) มากกว่า 0.90 ค่าดัชนีวัดระดับความกลมกลืนที่ปรับแล้ว (AGFI) มากกว่า 0.90 ค่าดัชนีวัดระดับความกลมกลืนเปรียบเทียบ (CFI) มากกว่า 0.90 และค่าดัชนีรากกำลังสองเฉลี่ยของความคลาดเคลื่อนในการประมาณค่า (RMSEA) น้อยกว่า 0.08 ซึ่งสรุปได้ว่า โมเดลการวิเคราะห์องค์ประกอบเชิงยืนยัน มีความสอดคล้องกับข้อมูลเชิงประจักษ์ จำนวน 16 องค์ประกอบ 106 ตัวแปร รายละเอียดดังตารางที่ 42

ตารางที่ 42 องค์ประกอบและตัวแปรที่สังเกตได้ (observed variable) ขององค์ความรู้ทางจิตวิทยา เพื่อการบริหารโรงเรียนมัธยมศึกษา

องค์ประกอบที่	องค์ความรู้ทางจิตวิทยา เพื่อการบริหารโรงเรียนมัธยมศึกษา	จำนวนตัวแปรที่สังเกตได้
1	จิตวิทยาทั่วไป	12
2	จิตวิทยาแนะแนว	6
3	จิตวิทยาการให้คำปรึกษา	5
4	จิตวิทยาพุทธศาสนา	4
5	จิตวิทยาการทดลอง	4
6	จิตวิทยาการเรียนรู้	6

ตารางที่ 24 องค์ประกอบและตัวแปรที่สังเกตได้ (observed variable) ขององค์ความรู้ทางจิตวิทยา
เพื่อการบริหารโรงเรียนมัธยมศึกษา (ต่อ)

องค์ประกอบที่	องค์ความรู้ทางจิตวิทยา เพื่อการบริหารโรงเรียนมัธยมศึกษา	จำนวนตัวแปรที่สังเกตได้
7	จิตวิทยาการศึกษา	9
8	จิตวิทยาบุคลิกภาพ	5
9	จิตวิทยาคลินิก	4
10	จิตวิทยามวลชน	7
11	จิตวิทยาปกติ	4
12	จิตวิทยาชุมชน	5
13	จิตวิทยาอุตสาหกรรมและองค์กร	11
14	จิตวิทยาพัฒนาการ	8
15	จิตวิทยาสังคม	11
16	ปรจิตวิทยา	5
	รวม	106

จากตารางที่ 42 พบว่า องค์ความรู้ทางจิตวิทยาที่เพื่อการบริหารโรงเรียนมัธยมศึกษา
จากการวิเคราะห์องค์ประกอบเชิงยืนยัน (Confirmatory Factor Analysis : CFA) มีความสอดคล้องกับ
ข้อมูลเชิงประจักษ์องค์ความรู้ทางจิตวิทยา จำนวน 16 องค์ประกอบ รวม 106 ตัวแปร ได้แก่
1) องค์ประกอบที่ 1 จิตวิทยาทั่วไป จำนวน 12 ตัวแปร 2) องค์ประกอบที่ 2 จิตวิทยาแนะแนว จำนวน
6 ตัวแปร 3) องค์ประกอบที่ 3 จิตวิทยาการให้คำปรึกษา จำนวน 5 ตัวแปร 4) องค์ประกอบที่ 4
จิตวิทยาพุทธศาสนา จำนวน 4 ตัวแปร 5) องค์ประกอบที่ 5 จิตวิทยาการทดลอง จำนวน 4 ตัวแปร
6) องค์ประกอบที่ 6 จิตวิทยาการเรียนรู้ จำนวน 6 ตัวแปร 7) องค์ประกอบที่ 7 จิตวิทยาการศึกษา
จำนวน 9 ตัวแปร 8) องค์ประกอบที่ 8 จิตวิทยาบุคลิกภาพ จำนวน 5 ตัวแปร 9) องค์ประกอบที่ 9
จิตวิทยาคลินิก จำนวน 4 ตัวแปร 10) องค์ประกอบที่ 10 จิตวิทยามวลชน จำนวน 7 ตัวแปร
11) องค์ประกอบที่ 11 จิตวิทยาปกติ จำนวน 4 ตัวแปร 12) องค์ประกอบที่ 12 จิตวิทยาชุมชน
จำนวน 5 ตัวแปร 13) องค์ประกอบที่ 13 จิตวิทยาองค์กร จำนวน 11 ตัวแปร 14) องค์ประกอบที่ 14
จิตวิทยาพัฒนาการ จำนวน 8 ตัวแปร 15) องค์ประกอบที่ 15 จิตวิทยาสังคม จำนวน 11 ตัวแปร
และ 16) องค์ประกอบที่ 16 ปรจิตวิทยา จำนวน 5 ตัวแปร

ตอนที่ 2 ผลการยืนยันองค์ความรู้ทางจิตวิทยาเพื่อการบริหารโรงเรียนมัธยมศึกษา

ผู้วิจัยนำองค์ความรู้ทางจิตวิทยาเพื่อการบริหารโรงเรียนมัธยมศึกษา จำนวน 16 องค์ความรู้ 106 ตัวแปร ไปให้ผู้ทรงคุณวุฒิ จำนวน 5 ท่าน ยืนยันโดยใช้แบบสอบถามเพื่อยืนยัน องค์ความรู้ทางจิตวิทยาเพื่อการบริหารโรงเรียนมัธยมศึกษา ซึ่งเป็นแบบตรวจสอบรายการ (Checklist) พิจารณา 4 ด้าน คือ มีความถูกต้อง มีความเหมาะสม มีความเป็นไปได้และมีประโยชน์ ผลการยืนยันองค์ความรู้ทางจิตวิทยาเพื่อการบริหารโรงเรียนมัธยมศึกษา มีรายละเอียดดังตารางที่ 43



ตารางที่ 43 ผลการยืนยันองค์ความรู้ทางจิตวิทยาเพื่อการบริหารวิทยาเพื่อการบริหารโรงเรียนมัธยมศึกษา ด้านความถูกต้อง ความเหมาะสม ความเป็นไปได้ และความมีประโยชน์

ที่	องค์ความรู้ทางจิตวิทยา เพื่อการบริหารโรงเรียนมัธยมศึกษา	ความคิดเห็นด้าน มีความถูกต้อง			ความคิดเห็นด้าน มีความเหมาะสม			ความคิดเห็นด้าน มีความเป็นไปได้			ความคิดเห็นด้าน มีความประโยชน์		
		เห็นด้วย		ไม่เห็นด้วย		เห็นด้วย		ไม่เห็นด้วย		เห็นด้วย		ไม่เห็นด้วย	
		ร้อยละ	จำนวน	ร้อยละ	จำนวน	ร้อยละ	จำนวน	ร้อยละ	จำนวน	ร้อยละ	จำนวน	ร้อยละ	จำนวน
องค์ประกอบที่ 1 จิตวิทยาทั่วไป (General Psychology)													
1	วิธีการทางจิตวิทยา	5	100	-	5	100	-	5	100	-	5	100	-
2	สรีระจิตวิทยาพื้นฐาน	5	100	-	5	100	-	5	100	-	5	100	-
3	การรับรู้	5	100	-	5	100	-	5	100	-	5	100	-
4	มนุษย์กับสังคม	5	100	-	5	100	-	5	100	-	5	100	-
5	แรงจูงใจ	5	100	-	5	100	-	5	100	-	5	100	-
6	การเรียนรู้	5	100	-	5	100	-	5	100	-	5	100	-
7	เชาวน์ปัญญา	5	100	-	5	100	-	5	100	-	5	100	-
8	สุขภาพจิต	5	100	-	5	100	-	5	100	-	5	100	-
9	การสัมผัส	5	100	-	5	100	-	5	100	-	5	100	-
10	การจำ	5	100	-	5	100	-	5	100	-	5	100	-

ตารางที่ 42 ผลการยืนยันองค์ความรู้ทางจิตวิทยาเพื่อการบริหารโรงเรียนมัธยมศึกษา ด้านความถูกต้อง ความเหมาะสม ความเป็นไปได้ และความมีประโยชน์ (ต่อ)

ที่	องค์ความรู้ทางจิตวิทยา เพื่อการบริหารโรงเรียนมัธยมศึกษา	ความคิดเห็นด้าน มีความถูกต้อง				ความคิดเห็นด้าน มีความเหมาะสม				ความคิดเห็นด้าน มีความเป็นไปได้				ความคิดเห็นด้าน มีความประโยชน์			
		เห็นด้วย		ไม่เห็นด้วย		เห็นด้วย		ไม่เห็นด้วย		เห็นด้วย		ไม่เห็นด้วย		เห็นด้วย		ไม่เห็นด้วย	
		ร้อยละ	จำนวน	ร้อยละ	จำนวน	ร้อยละ	จำนวน	ร้อยละ	จำนวน	ร้อยละ	จำนวน	ร้อยละ	จำนวน	ร้อยละ	จำนวน	ร้อยละ	จำนวน
11	การสัมภาษณ์	5	100	-	-	5	100	-	-	5	100	-	-	5	100	-	-
12	การคิด	5	100	-	-	5	100	-	-	5	100	-	-	5	100	-	-
องค์ประกอบที่ 2 จิตวิทยาแนะแนว (Guidance Psychology)																	
13	ปรัชญาการแนะแนว	5	100	-	-	5	100	-	-	5	100	-	-	5	100	-	-
14	ลักษณะการแนะแนว	5	100	-	-	5	100	-	-	5	100	-	-	5	100	-	-
15	การบริหารงานแนะแนวในโรงเรียน	5	100	-	-	5	100	-	-	5	100	-	-	5	100	-	-
16	ระบบโฮมรูม	5	100	-	-	5	100	-	-	5	100	-	-	5	100	-	-
17	การส่งเสริมความถนัดและความสนใจของผู้เรียน	5	100	-	-	5	100	-	-	5	100	-	-	5	100	-	-
18	ประโยชน์ของการแนะแนว	5	100	-	-	5	100	-	-	5	100	-	-	5	100	-	-
องค์ประกอบที่ 3 จิตวิทยาการให้คำปรึกษา (Counseling Psychology)																	
19	ธรรมชาติของการให้คำปรึกษา	5	100	-	-	5	100	-	-	5	100	-	-	5	100	-	-

ตารางที่ 42 ผลการยืนยันองค์ความรู้ทางจิตวิทยาเพื่อการบริหารโรงเรียนมัธยมศึกษา ด้านความถูกต้อง ความเหมาะสม ความเป็นไปได้ และความมีประโยชน์ (ต่อ)

ที่	องค์ความรู้ทางจิตวิทยา เพื่อการบริหารโรงเรียนมัธยมศึกษา	ความคิดเห็นด้าน มีความถูกต้อง				ความคิดเห็นด้าน มีความเหมาะสม				ความคิดเห็นด้าน มีความเป็นไปได้				ความคิดเห็นด้าน มีความมีประโยชน์			
		เห็นด้วย		ไม่เห็นด้วย		เห็นด้วย		ไม่เห็นด้วย		เห็นด้วย		ไม่เห็นด้วย		เห็นด้วย		ไม่เห็นด้วย	
		ร้อยละ	จำนวน	ร้อยละ	จำนวน	ร้อยละ	จำนวน	ร้อยละ	จำนวน	ร้อยละ	จำนวน	ร้อยละ	จำนวน	ร้อยละ	จำนวน	ร้อยละ	จำนวน
20	ปัญหาสำคัญในการให้คำปรึกษา	5	100	-	-	5	100	-	-	5	100	-	-	5	100	-	-
21	การบริหารให้คำปรึกษา	5	100	-	-	5	100	-	-	5	100	-	-	5	100	-	-
22	ทักษะของการให้คำปรึกษา	5	100	-	-	5	100	-	-	5	100	-	-	5	100	-	-
23	กระบวนการให้คำปรึกษา	5	100	-	-	5	100	-	-	5	100	-	-	5	100	-	-
องค์ประกอบที่ 4 จิตวิทยาพุทธศาสนา (Buddhism Psychology)																	
24	หลักจิตวิทยาศาสนา	5	100	-	-	5	100	-	-	5	100	-	-	5	100	-	-
25	จิตสำนึกของมนุษย์	5	100	-	-	5	100	-	-	5	100	-	-	5	100	-	-
26	ศาสนากับชีวิต	5	100	-	-	5	100	-	-	5	100	-	-	5	100	-	-
27	ศาสนากับหลักทางวิทยาศาสตร์	5	100	-	-	5	100	-	-	5	100	-	-	5	100	-	-
องค์ประกอบที่ 5 จิตวิทยาการทดลอง (Experimental Psychology)																	
28	ประสาทสัมผัสและการรับรู้	5	100	-	-	5	100	-	-	5	100	-	-	5	100	-	-
29	กระบวนการเรียนรู้โมโนทัศน์	5	100	-	-	5	100	-	-	5	100	-	-	5	100	-	-

ตารางที่ 42 ผลการยืนยันองค์ความรู้ทางจิตวิทยาเพื่อการบริหารโรงเรียนมัธยมศึกษา ด้านความถูกต้อง ความเหมาะสม ความเป็นไปได้ และความมีประโยชน์ (ต่อ)

ที่	องค์ความรู้ทางจิตวิทยา เพื่อการบริหารโรงเรียนมัธยมศึกษา	ความคิดเห็นด้าน มีความถูกต้อง			ความคิดเห็นด้าน มีความเหมาะสม			ความคิดเห็นด้าน มีความเป็นไปได้			ความคิดเห็นด้าน มีความประโยชน์						
		เห็นด้วย		ไม่เห็นด้วย		เห็นด้วย		ไม่เห็นด้วย		เห็นด้วย		ไม่เห็นด้วย					
		ร้อยละ	จำนวน	ร้อยละ	จำนวน	ร้อยละ	จำนวน	ร้อยละ	จำนวน	ร้อยละ	จำนวน	ร้อยละ	จำนวน				
30	ภาพลวงตา	5	100	-	-	5	100	-	-	4	80	1	20	5	100	-	-
31	การหยั่งจิต	5	100	-	-	5	100	-	-	4	80	1	20	5	100	-	-
องค์ประกอบที่ 6 จิตวิทยาการเรียนรู้ (Learning Psychology)																	
32	ธรรมชาติของการเรียนรู้	5	100	-	-	5	100	-	-	5	100	-	-	5	100	-	-
33	ทฤษฎีการเรียนรู้	5	100	-	-	5	100	-	-	5	100	-	-	5	100	-	-
34	การถ่ายโอนการเรียนรู้	5	100	-	-	5	100	-	-	5	100	-	-	5	100	-	-
35	การเสริมแรง	5	100	-	-	5	100	-	-	5	100	-	-	5	100	-	-
36	การลงโทษ	5	100	-	-	5	100	-	-	5	100	-	-	5	100	-	-
37	การปรับแต่งพฤติกรรม	5	100	-	-	5	100	-	-	5	100	-	-	5	100	-	-
องค์ประกอบที่ 7 จิตวิทยาการศึกษา (Educational Psychology)																	
38	ความแตกต่างระหว่างบุคคล	5	100	-	-	5	100	-	-	5	100	-	-	5	100	-	-
39	พัฒนาการการเรียนรู้	5	100	-	-	5	100	-	-	5	100	-	-	5	100	-	-

ตารางที่ 42 ผลการยืนยันองค์ความรู้ทางจิตวิทยาเพื่อการบริหารโรงเรียนมัธยมศึกษา ด้านความถูกต้อง ความเหมาะสม ความเป็นไปได้ และความมีประโยชน์ (ต่อ)

ที่	องค์ความรู้ทางจิตวิทยา เพื่อการบริหารโรงเรียนมัธยมศึกษา	ความคิดเห็นด้าน มีความถูกต้อง			ความคิดเห็นด้าน มีความเหมาะสม			ความคิดเห็นด้าน มีความเป็นไปได้			ความคิดเห็นด้าน มีความประโยชน์		
		เห็นด้วย	ไม่เห็นด้วย	ไม่เห็นด้วย	เห็นด้วย	ไม่เห็นด้วย	ไม่เห็นด้วย	เห็นด้วย	ไม่เห็นด้วย	ไม่เห็นด้วย	เห็นด้วย	ไม่เห็นด้วย	ไม่เห็นด้วย
40	พัฒนาการทางจริยธรรม	5	100	-	5	100	-	5	100	-	5	100	-
41	การพัฒนาทักษะ	5	100	-	5	100	-	5	100	-	5	100	-
42	ทฤษฎีหลักสูตรและการสอน	5	100	-	5	100	-	5	100	-	5	100	-
43	นวัตกรรมและเทคโนโลยีการศึกษา	5	100	-	5	100	-	5	100	-	5	100	-
44	การวัดและประเมินผลทางการศึกษา	5	100	-	5	100	-	5	100	-	5	100	-
45	การบริหารจัดการชั้นเรียน	5	100	-	5	100	-	5	100	-	5	100	-
46	การส่งเสริมความเป็นครูที่ดี	5	100	-	5	100	-	5	100	-	5	100	-
องค์ประกอบที่ 8 จิตวิทยาบุคลิกภาพ (Personality Psychology)													
47	ปัจจัยที่มีอิทธิพลต่อบุคลิกภาพ	5	100	-	5	100	-	5	100	-	5	100	-
48	ความสำคัญของบุคลิกภาพ	5	100	-	5	100	-	5	100	-	5	100	-
49	ประเภทของบุคลิกภาพ	5	100	-	5	100	-	5	100	-	5	100	-
50	กลวิธีปกป้องตนเอง	5	100	-	5	100	-	5	100	-	5	100	-

ตารางที่ 42 ผลการยืนยันองค์ความรู้ทางจิตวิทยาเพื่อการบริหารโรงเรียนมัธยมศึกษา ด้านความถูกต้อง ความเหมาะสม ความเป็นไปได้ และความมีประโยชน์ (ต่อ)

ที่	องค์ความรู้ทางจิตวิทยา เพื่อการบริหารโรงเรียนมัธยมศึกษา	ความคิดเห็นด้าน มีความถูกต้อง			ความคิดเห็นด้าน มีความเหมาะสม			ความคิดเห็นด้าน มีความเป็นไปได้			ความคิดเห็นด้าน มีความมีประโยชน์		
		เห็นด้วย		ไม่เห็นด้วย		เห็นด้วย		ไม่เห็นด้วย		เห็นด้วย		ไม่เห็นด้วย	
		ร้อยละ	จำนวน	ร้อยละ	จำนวน	ร้อยละ	จำนวน	ร้อยละ	จำนวน	ร้อยละ	จำนวน	ร้อยละ	จำนวน
51	การวัดบุคลิกภาพ	5	100	-	-	5	100	-	-	5	100	-	-
องค์ประกอบที่ 9 จิตวิทยาคลินิก (Clinical Psychology)													
52	การตรวจวินิจฉัยทางจิตวิทยาคลินิก	5	100	-	-	4	80	1	20	5	100	-	-
53	การทดสอบสติปัญญา	5	100	-	-	5	100	-	-	4	80	1	20
54	ระบบประสาทกับพฤติกรรม	5	100	-	-	5	100	-	-	4	80	1	20
55	จิตบำบัด	5	100	-	-	5	100	-	-	5	100	-	-
องค์ประกอบที่ 10 จิตวิทยามวลชน (Crowd psychology or Mob Psychology)													
56	กลยุทธ์การใช้จิตวิทยามวลชน	5	100	-	-	5	100	-	-	5	100	-	-
57	ขั้นตอนการทำงานมวลชน	5	100	-	-	5	100	-	-	5	100	-	-
58	เทคนิคการใช้จิตวิทยามวลชน	5	100	-	-	5	100	-	-	5	100	-	-
59	การเปลี่ยนแปลงพฤติกรรม	5	100	-	-	5	100	-	-	5	100	-	-
60	ทฤษฎีความต้องของการของมาส์โลว์	5	100	-	-	5	100	-	-	5	100	-	-

ตารางที่ 42 ผลการยืนยันองค์ความรู้ทางจิตวิทยาเพื่อการบริหารโรงเรียนมัธยมศึกษา ด้านความถูกต้อง ความเหมาะสม ความเป็นไปได้ และความมีประโยชน์ (ต่อ)

ที่	องค์ความรู้ทางจิตวิทยา เพื่อการบริหารโรงเรียนมัธยมศึกษา	ความคิดเห็นด้าน มีความถูกต้อง				ความคิดเห็นด้าน มีความเหมาะสม				ความคิดเห็นด้าน มีความเป็นไปได้				ความคิดเห็นด้าน มีความประโยชน์			
		เห็นด้วย		ไม่เห็นด้วย		เห็นด้วย		ไม่เห็นด้วย		เห็นด้วย		ไม่เห็นด้วย		เห็นด้วย		ไม่เห็นด้วย	
		ร้อยละ	จำนวน	ร้อยละ	จำนวน	ร้อยละ	จำนวน	ร้อยละ	จำนวน	ร้อยละ	จำนวน	ร้อยละ	จำนวน	ร้อยละ	จำนวน	ร้อยละ	จำนวน
61	การพัฒนาคุณภาพชีวิต	5	100	-	-	5	100	-	-	5	100	-	-	5	100	-	-
62	การพัฒนาระบบสุขภาพจิต	5	100	-	-	5	100	-	-	5	100	-	-	5	100	-	-
องค์ประกอบที่ 11 จิตวิทยาปกติ (Abnormal Psychology)																	
63	ความผิดปกติของพฤติกรรม	5	100	-	-	5	100	-	-	5	100	-	-	5	100	-	-
64	ความผิดปกติทางอารมณ์	5	100	-	-	5	100	-	-	5	100	-	-	5	100	-	-
65	ความวิตกกังวล	5	100	-	-	5	100	-	-	5	100	-	-	5	100	-	-
66	การศึกษาเด็กพิเศษ	5	100	-	-	5	100	-	-	5	100	-	-	5	100	-	-
องค์ประกอบที่ 12 จิตวิทยาชุมชน (Community Psychology)																	
67	จุดมุ่งหมายของการวิจัยจิตวิทยาชุมชน	5	100	-	-	5	100	-	-	5	100	-	-	5	100	-	-
68	การวิเคราะห์ชุมชน	5	100	-	-	5	100	-	-	5	100	-	-	5	100	-	-
69	กระบวนการวางแผนแบบมีส่วนร่วม	5	100	-	-	5	100	-	-	5	100	-	-	5	100	-	-
70	การสร้างสัมพันธภาพ	5	100	-	-	5	100	-	-	5	100	-	-	5	100	-	-

ตารางที่ 42 ผลการยืนยันองค์ความรู้ทางจิตวิทยาเพื่อการบริหารโรงเรียนมัธยมศึกษา ด้านความถูกต้อง ความเหมาะสม ความเป็นไปได้ และความมีประโยชน์ (ต่อ)

ที่	องค์ความรู้ทางจิตวิทยา เพื่อการบริหารโรงเรียนมัธยมศึกษา	ความคิดเห็นด้าน มีความถูกต้อง			ความคิดเห็นด้าน มีความเหมาะสม			ความคิดเห็นด้าน มีความเป็นไปได้			ความคิดเห็นด้าน มีความมีประโยชน์		
		เห็นด้วย		ไม่เห็นด้วย		เห็นด้วย		ไม่เห็นด้วย		เห็นด้วย		ไม่เห็นด้วย	
		ร้อยละ	จำนวน	ร้อยละ	จำนวน	ร้อยละ	จำนวน	ร้อยละ	จำนวน	ร้อยละ	จำนวน	ร้อยละ	จำนวน
71	การพัฒนาชุมชน	5	100	-	-	5	100	-	-	5	100	-	-
องค์ประกอบที่ 13 จิตวิทยาอุตสาหกรรมและองค์กร (Industrial and organization Psychology)													
72	การจัดการและการวางแผนงาน	5	100	-	-	5	100	-	-	5	100	-	-
73	วัฒนธรรมองค์กร	5	100	-	-	5	100	-	-	5	100	-	-
74	การคัดเลือกบุคคล	5	100	-	-	5	100	-	-	5	100	-	-
75	หลักการพัฒนาบุคลากร	5	100	-	-	5	100	-	-	5	100	-	-
76	การประเมินผลการทำงาน	5	100	-	-	5	100	-	-	5	100	-	-
77	พฤติกรรมการทำงาน	5	100	-	-	5	100	-	-	5	100	-	-
78	ขวัญและกำลังใจในการทำงาน	5	100	-	-	5	100	-	-	5	100	-	-
79	การสื่อสารในองค์กร	5	100	-	-	5	100	-	-	5	100	-	-
80	ผู้นำและการตัดสินใจ	5	100	-	-	5	100	-	-	5	100	-	-
81	มนุษย์สัมพันธ์ในการทำงาน	5	100	-	-	5	100	-	-	5	100	-	-

ตารางที่ 42 ผลการยืนยันองค์ความรู้ทางจิตวิทยาเพื่อการบริหารโรงเรียนมัธยมศึกษา ด้านความถูกต้อง ความเหมาะสม ความเป็นไปได้ และความมีประโยชน์ (ต่อ)

ที่	องค์ความรู้ทางจิตวิทยา เพื่อการบริหารโรงเรียนมัธยมศึกษา	ความคิดเห็นด้าน มีความถูกต้อง				ความคิดเห็นด้าน มีความเหมาะสม				ความคิดเห็นด้าน มีความเป็นไปได้				ความคิดเห็นด้าน มีความประโยชน์			
		เห็นด้วย		ไม่เห็นด้วย		เห็นด้วย		ไม่เห็นด้วย		เห็นด้วย		ไม่เห็นด้วย		เห็นด้วย		ไม่เห็นด้วย	
		ร้อยละ	จำนวน	ร้อยละ	จำนวน	ร้อยละ	จำนวน	ร้อยละ	จำนวน	ร้อยละ	จำนวน	ร้อยละ	จำนวน	ร้อยละ	จำนวน	ร้อยละ	จำนวน
82	การบริหารความขัดแย้ง	5	100	-	-	5	100	-	-	5	100	-	-	5	100	-	-
องค์ประกอบที่ 14 จิตวิทยาพัฒนาการ (Development Psychology)																	
83	พัฒนาการของมนุษย์	5	100	-	-	5	100	-	-	5	100	-	-	5	100	-	-
84	การปรับตัว	5	100	-	-	5	100	-	-	5	100	-	-	5	100	-	-
85	การเปลี่ยนแปลง	5	100	-	-	5	100	-	-	5	100	-	-	5	100	-	-
86	ปัจจัยที่มีอิทธิพลต่อพัฒนาการ	5	100	-	-	5	100	-	-	5	100	-	-	5	100	-	-
87	พัฒนาการวัยเด็ก	5	100	-	-	5	100	-	-	5	100	-	-	5	100	-	-
88	พัฒนาการวัยรุ่น	5	100	-	-	5	100	-	-	5	100	-	-	5	100	-	-
89	พัฒนาการวัยผู้ใหญ่	5	100	-	-	5	100	-	-	5	100	-	-	5	100	-	-
90	พัฒนาการวัยชรา	5	100	-	-	5	100	-	-	5	100	-	-	5	100	-	-
องค์ประกอบที่ 15 จิตวิทยาสังคม (Social Psychology)																	
91	ความเกี่ยวข้องสัมพันธ์กัน	5	100	-	-	5	100	-	-	5	100	-	-	5	100	-	-

ตารางที่ 42 ผลการยืนยันองค์ความรู้ทางจิตวิทยาเพื่อการบริหารโรงเรียนมัธยมศึกษา ด้านความถูกต้อง ความเหมาะสม ความเป็นไปได้ และความมีประโยชน์ (ต่อ)

ที่	องค์ความรู้ทางจิตวิทยา เพื่อการบริหารโรงเรียนมัธยมศึกษา	ความคิดเห็นด้าน มีความถูกต้อง				ความคิดเห็นด้าน มีความเหมาะสม				ความคิดเห็นด้าน มีความเป็นไปได้				ความคิดเห็นด้าน มีความมีประโยชน์			
		เห็นด้วย		ไม่เห็นด้วย		เห็นด้วย		ไม่เห็นด้วย		เห็นด้วย		ไม่เห็นด้วย		เห็นด้วย		ไม่เห็นด้วย	
		ร้อยละ	จำนวน	ร้อยละ	จำนวน	ร้อยละ	จำนวน	ร้อยละ	จำนวน	ร้อยละ	จำนวน	ร้อยละ	จำนวน	ร้อยละ	จำนวน	ร้อยละ	จำนวน
92	พฤติกรรมกลุ่ม	5	100	-	-	5	100	-	-	5	100	-	-	5	100	-	-
93	บทสวดทางสังคม	5	100	-	-	5	100	-	-	5	100	-	-	5	100	-	-
94	เจตคติ	5	100	-	-	5	100	-	-	5	100	-	-	5	100	-	-
95	การขัดเกลาทางสังคม	5	100	-	-	5	100	-	-	5	100	-	-	5	100	-	-
96	การเรียนรู้ทางสังคม	5	100	-	-	5	100	-	-	5	100	-	-	5	100	-	-
97	การคล้ายคลึงกัน	5	100	-	-	5	100	-	-	5	100	-	-	5	100	-	-
98	ความก้าวร้าว	5	100	-	-	5	100	-	-	5	100	-	-	5	100	-	-
99	ทัศนคติ	5	100	-	-	5	100	-	-	5	100	-	-	5	100	-	-
100	อคติ	5	100	-	-	5	100	-	-	5	100	-	-	5	100	-	-
101	ปัจจัยที่ทำให้เกิดการเปลี่ยนแปลงทางสังคม	5	100	-	-	5	100	-	-	5	100	-	-	5	100	-	-
องค์ประกอบที่ 16 จิตวิทยา (Parapsychology)																	
102	การสื่อสารทางจิต	5	100	-	-	4	80	1	20	5	100	-	-	5	100	-	-

ตารางที่ 42 ผลการยืนยันองค์ความรู้ทางจิตวิทยาเพื่อการบริหารโรงเรียนมัธยมศึกษา ด้านความถูกต้อง ความเหมาะสม ความเป็นไปได้ และความมีประโยชน์ (ต่อ)

ที่	องค์ความรู้ทางจิตวิทยา เพื่อการบริหารโรงเรียนมัธยมศึกษา	ความคิดเห็นด้าน มีความถูกต้อง			ความคิดเห็นด้าน มีความเหมาะสม			ความคิดเห็นด้าน มีความเป็นไปได้			ความคิดเห็นด้าน มีความมีประโยชน์					
		เห็นด้วย	ไม่เห็นด้วย	ไม่เห็นด้วย	เห็นด้วย	ไม่เห็นด้วย	ไม่เห็นด้วย	เห็นด้วย	ไม่เห็นด้วย	ไม่เห็นด้วย	เห็นด้วย	ไม่เห็นด้วย	ไม่เห็นด้วย			
103	กลางสังฆรณ์	5	100	-	4	80	1	20	5	100	-	5	100	-	-	-
104	สัมพัทธ์ที่ 6	5	100	-	5	100	-	-	5	100	-	5	100	-	-	-
105	การยอมรับความรู้ที่ผ่านประสบการณ์	5	100	-	5	100	-	-	5	100	-	5	100	-	-	-
106	ความเชื่อในเรื่องกรรมเก่า	5	100	-	4	80	1	20	4	80	1	20	5	100	-	-

จากตารางที่ 43 พบว่า ผลการยืนยันองค์ความรู้ทางจิตวิทยาเพื่อการบริหารโรงเรียนมัธยมศึกษา ด้านความถูกต้อง จำนวน 16 องค์ความรู้ 106 ตัวแปรที่สังเกตได้ ผู้ทรงคุณวุฒิ เห็นด้วยว่าถูกต้อง จำนวน 5 คน คิดเป็นร้อยละ 100 แสดงว่า ผลการยืนยันองค์ความรู้ทางจิตวิทยาเพื่อการบริหารโรงเรียนมัธยมศึกษา จำนวน 16 องค์ความรู้ 106 ตัวแปรที่สังเกตได้ มีความถูกต้อง ด้านความเหมาะสม จำนวน 16 องค์ความรู้ 102 ตัวแปรที่สังเกตได้ ผู้ทรงคุณวุฒิ เห็นด้วยว่าเหมาะสม จำนวน 5 คน คิดเป็นร้อยละ 100 มีอยู่ 4 ตัวแปรที่สังเกตได้ ได้แก่ การตรวจวินิจฉัยทางจิตวิทยาคลินิก การสื่อสารทางจิต ลางสังหรณ์ และความเชื่อในเรื่องกรรมเก่า ผู้ทรงคุณวุฒิ เห็นด้วยว่าเหมาะสม จำนวน 4 คน คิดเป็นร้อยละ 80 และไม่เห็นด้วย ว่าเหมาะสม จำนวน 1 คน คิดเป็นร้อยละ 20 เหตุผลที่ผู้ทรงคุณวุฒิมีความคิดเห็นว่า ไม่เห็นด้วยว่าเหมาะสม เพราะคิดว่า อาจจะไม่เหมาะสมที่จะนำไปใช้ในการบริหาร สรุปได้ว่า ผลการยืนยันองค์ความรู้ทางจิตวิทยาเพื่อการบริหารโรงเรียนมัธยมศึกษาจำนวน 16 องค์ความรู้ 106 ตัวแปรที่สังเกตได้ มีความเหมาะสม ด้านความเป็นไปได้ จำนวน 16 องค์ความรู้ 101 ตัวแปรที่สังเกตได้ ผู้ทรงคุณวุฒิ เห็นด้วยว่าเป็นไปได้ จำนวน 5 คน คิดเป็นร้อยละ 100 มีอยู่ 5 ตัวแปรที่สังเกตได้ ได้แก่ ภาพลวงตา การหยั่งจิต การทดสอบสติปัญญา ระบบประสาทกับพฤติกรรม และความเชื่อในเรื่องกรรมเก่า ผู้ทรงคุณวุฒิ เห็นด้วยว่าเป็นไปได้ จำนวน 4 คน คิดเป็นร้อยละ 80 และไม่เห็นด้วย ว่า เป็นไปได้ จำนวน 1 คน คิดเป็นร้อยละ 20 เหตุผลที่ผู้ทรงคุณวุฒิมีความคิดเห็นว่า ไม่เห็นด้วยว่าเป็นไปได้ เพราะท่านคิดว่า อาจเป็นได้ยากที่จะนำไปใช้ในการบริหาร สรุปได้ว่า ผลการยืนยันองค์ความรู้ทางจิตวิทยาเพื่อการบริหารโรงเรียนมัธยมศึกษาจำนวน 16 องค์ความรู้ 106 ตัวแปรที่สังเกตได้ มีความเป็นไปได้ ด้านมีประโยชน์ จำนวน 16 องค์ความรู้ 106 ตัวแปรที่สังเกตได้ ผู้ทรงคุณวุฒิ เห็นด้วยว่ามีประโยชน์ จำนวน 5 คน คิดเป็นร้อยละ 100 แสดงว่า ผลการยืนยันองค์ความรู้ทางจิตวิทยาเพื่อการบริหารโรงเรียนมัธยมศึกษา จำนวน 16 องค์ความรู้ 106 ตัวแปรที่สังเกตได้ มีประโยชน์

บทที่ 5

สรุปผล อภิปรายผล และข้อเสนอแนะ

การวิจัยเรื่อง องค์ความรู้ทางจิตวิทยาเพื่อการบริหารโรงเรียนมัธยมศึกษา มีวัตถุประสงค์ของการวิจัย 1) เพื่อทราบองค์ความรู้ทางจิตวิทยาเพื่อการบริหารโรงเรียนมัธยมศึกษา 2) เพื่อทราบผลการยืนยันองค์ความรู้ทางจิตวิทยาเพื่อการบริหารโรงเรียนมัธยมศึกษา ผู้วิจัยดำเนินการวิจัย 4 ขั้นตอน ดังนี้ ขั้นตอนที่ 1 การกำหนดตัวแปรที่เกี่ยวข้องในการวิจัย ขั้นตอนที่ 2 การสร้างและพัฒนาเครื่องมือวิจัย ขั้นตอนที่ 3 การเก็บรวบรวมข้อมูลและการวิเคราะห์ข้อมูล ขั้นตอนที่ 4 การยืนยันองค์ความรู้ทางจิตวิทยาเพื่อการบริหารโรงเรียนมัธยมศึกษา ผู้วิจัยสรุปผล อภิปรายผล และข้อเสนอแนะ ตามวัตถุประสงค์ดังนี้

สรุปผลการวิจัย

การวิจัย เรื่อง องค์ความรู้ทางจิตวิทยาเพื่อการบริหารโรงเรียนมัธยมศึกษา สรุปผลการวิจัยตามวัตถุประสงค์ของการวิจัย ดังนี้

1. องค์ความรู้ทางจิตวิทยาเพื่อการบริหารโรงเรียนมัธยมศึกษา ประกอบด้วย 16 องค์ความรู้ 106 ตัวแปร คือ 1) จิตวิทยาทั่วไป 2) จิตวิทยาแนะแนว 3) จิตวิทยาการให้คำปรึกษา 4) จิตวิทยาพุทธศาสนา 5) จิตวิทยาการทดลอง 6) จิตวิทยาการเรียนรู้ 7) จิตวิทยาการศึกษา 8) จิตวิทยาบุคลิกภาพ 9) จิตวิทยาคลินิก 10) จิตวิทยามวลชน 11) จิตวิทยาอาปกติ 12) จิตวิทยาชุมชน 13) จิตวิทยาอุตสาหกรรมและองค์กร 14) จิตวิทยาพัฒนาการ 15) จิตวิทยาสังคม และ 16) ปรจิตวิทยา แยกเป็นตัวแปรได้ ดังนี้

1.1 องค์ความรู้ที่ 1 จิตวิทยาทั่วไป (General Psychology) ประกอบด้วยตัวแปรจำนวน 12 ตัวแปร ได้แก่ 1) วิธีการทางจิตวิทยา 2) สรีระจิตวิทยาพื้นฐาน 3) การรับรู้ 4) มนุษย์กับสังคม 5) แรงจูงใจ 6) การเรียนรู้ 7) เซวอร์ปัญญา 8) สุขภาพจิต 9) การสัมผัส 10) การจำ 11) การลืม และ 12) การคิด

1.2 องค์ความรู้ที่ 2 จิตวิทยาแนะแนว (Guidance Psychology) ประกอบด้วยตัวแปรจำนวน 6 ตัวแปร ได้แก่ 1) ปรัชญาการแนะแนว 2) ลักษณะการแนะแนว 3) การบริหารงานแนะแนวในโรงเรียน 4) ระบบโฮมรูม 5) การส่งเสริมความถนัดและความสนใจของผู้เรียน และ 6) ประโยชน์ของการแนะแนว

1.3 องค์ความรู้ที่ 3 จิตวิทยาการให้คำปรึกษา (Counseling Psychology) ประกอบด้วย ตัวแปร จำนวน 5 ตัวแปร ได้แก่ 1) ธรรมชาติของการให้คำปรึกษา 2) ปัญหาสำคัญในการให้คำปรึกษา 3) การบริการให้คำปรึกษา 4) ทักษะของการให้คำปรึกษา และ 5) กระบวนการให้คำปรึกษา

1.4 องค์ความรู้ที่ 4 จิตวิทยาพุทธศาสนา (Buddhism Psychology) ประกอบด้วย ตัวแปร จำนวน 4 ตัวแปร ได้แก่ 1) หลักจิตวิทยาศาสนา 2) จิตสำนึกของมนุษย์ 3) ศาสนากับชีวิต และ 4) ศาสนากับหลักทางวิทยาศาสตร์

1.5 องค์ความรู้ที่ 5 จิตวิทยาการทดลอง (Experimental Psychology) ประกอบด้วย ตัวแปร จำนวน 4 ตัวแปร ได้แก่ 1) ประสาทสัมผัสและการรับรู้ 2) กระบวนการเรียนรู้โมโนทัศน์ 3) ภาพลวงตา และ 4) การหยั่งจิต

1.6 องค์ความรู้ที่ 6 จิตวิทยาการเรียนรู้ (Learning Psychology) ประกอบด้วย ตัวแปร จำนวน 6 ตัวแปร ได้แก่ 1) ธรรมชาติของการเรียนรู้ 2) ทฤษฎีการเรียนรู้ 3) การถ่ายโยง การเรียนรู้ 4) การเสริมแรง 5) การลงโทษ และ 6) การปรับแต่งพฤติกรรม

1.7 องค์ความรู้ที่ 7 จิตวิทยาการศึกษา (Educational Psychology) ประกอบด้วย ตัวแปร จำนวน 9 ตัวแปร ได้แก่ 1) ความแตกต่างระหว่างบุคคล 2) พัฒนาการเชาว์ปัญญา 3) พัฒนาการทางจริยธรรม 4) การพัฒนาทักษะ 5) ทฤษฎีหลักสูตรและการสอน 6) นวัตกรรมและเทคโนโลยีการศึกษา 7) การวัดและประเมินผลทางการศึกษา 8) การบริหารจัดการชั้นเรียน และ 9) การส่งเสริมความเป็นครูที่ดี

1.8 องค์ความรู้ที่ 8 จิตวิทยาบุคลิกภาพ (Personality Psychology) ประกอบด้วย ตัวแปร จำนวน 5 ตัวแปร ได้แก่ 1) ปัจจัยที่มีอิทธิพลต่อบุคลิกภาพ 2) ความสำคัญของบุคลิกภาพ 3) ประเภทของบุคลิกภาพ 4) กลวิธีป้องกันตนเอง และ 5) การวัดบุคลิกภาพ

1.9 องค์ความรู้ที่ 9 จิตวิทยาคลินิก (Clinical Psychology) ประกอบด้วยตัวแปร จำนวน 4 ตัวแปร ได้แก่ 1) การตรวจวินิจฉัยทางจิตวิทยาคลินิก 2) การทดสอบสติปัญญา 3) ระบบประสาทกับพฤติกรรม และ 4) จิตบำบัด

1.10 องค์ความรู้ที่ 10 จิตวิทยามวลชน (Crowd Psychology or Mob Psychology) ประกอบด้วยตัวแปร จำนวน 7 ตัวแปร ได้แก่ 1) กลยุทธ์การใช้จิตวิทยามวลชน 2) ขั้นตอนการทำงาน มวลชน 3) เทคนิคการใช้จิตวิทยามวลชน 4) การเปลี่ยนแปลงพฤติกรรม 5) ทฤษฎีความต้องการของ มาสโลว์ 6) การพัฒนาคุณภาพชีวิต และ 7) การพิทักษ์รักษาสถาบันชาติ

1.11 องค์ความรู้ที่ 11 จิตวิทยาผิดปกติ (Abnormal Psychology) ประกอบด้วย ตัวแปร จำนวน 4 ตัวแปร ได้แก่ 1) ความผิดปกติของพฤติกรรม 2) ความผิดปกติทางอารมณ์ 3) ความวิตกกังวล และ 4) การศึกษาเด็กพิเศษ

1.12 องค์ความรู้ที่ 12 จิตวิทยาชุมชน (Community Psychology) ประกอบด้วย ตัวแปร จำนวน 5 ตัวแปร ได้แก่ 1) จุดมุ่งหมายของการใช้จิตวิทยาชุมชน 2) การวิเคราะห์ชุมชน 3) กระบวนการวางแผนแบบมีส่วนร่วม 4) การสร้างสัมพันธภาพ และ 5) การพัฒนาชุมชน

1.13 องค์ความรู้ที่ 13 จิตวิทยาอุตสาหกรรมและองค์กร (Industrial and organization Psychology) ประกอบด้วยตัวแปร จำนวน 11 ตัวแปร ได้แก่ 1) การจัดการและการวางแผนงาน 2) วัฒนธรรมองค์กร 3) การคัดเลือกบุคคล 4) หลักการพัฒนาบุคลากร 5) การประเมินผลการปฏิบัติ 6) พฤติกรรมการทำงาน 7) ขวัญและกำลังใจในการทำงาน 8) การสื่อสารในองค์กร 9) ผู้นำและการตัดสินใจ 10) มนุษย์สัมพันธ์ในการทำงาน และ 11) การบริหารความขัดแย้ง

1.14 องค์ความรู้ที่ 14 จิตวิทยาพัฒนาการ (Development Psychology) ประกอบด้วย ตัวแปร จำนวน 8 ตัวแปร ได้แก่ 1) พัฒนาการของมนุษย์ 2) การปรับตัว 3) การเปลี่ยนแปลง 4) ปัจจัยที่มีอิทธิพลต่อพัฒนาการ 5) พัฒนาการวัยเด็ก 6) พัฒนาการวัยรุ่น 7) พัฒนาการวัยผู้ใหญ่ และ 8) พัฒนาการวัยชรา

1.15 องค์ความรู้ที่ 15 จิตวิทยาสังคม (Social Psychology) ประกอบด้วยตัวแปร จำนวน 11 ตัวแปร ได้แก่ 1) ความเกี่ยวข้องสัมพันธ์กัน 2) พฤติกรรมกลุ่ม 3) ปทัสถานทางสังคม 4) เจตคติ 5) การขัดเกลาทางสังคม 6) การเรียนรู้ทางสังคม 7) การคล้อยตามกัน 8) ความก้าวร้าว 9) ทักษะคติ 10) อคติ และ 11) ปัจจัยที่ทำให้เกิดการเปลี่ยนแปลงทางสังคม

1.16 องค์ความรู้ที่ 16 ปรจิตวิทยา (Parapsychology) ประกอบด้วยตัวแปร จำนวน 5 ตัวแปร ได้แก่ 1) การสื่อสารทางจิต 2) ลางสังหรณ์ 3) สัมผัสที่ 6 4) การยอมรับความรู้ที่ผ่านประสบการณ์ และ 5) ความเชื่อในเรื่องกรรมเก่า

2. ผลการยืนยันองค์ความรู้ทางจิตวิทยาเพื่อการบริหารโรงเรียนมัธยมศึกษา คือ

2.1 ผลการยืนยันองค์ความรู้ทางจิตวิทยาเพื่อการบริหารโรงเรียนมัธยมศึกษา จำนวน 16 องค์ความรู้ 106 ตัวแปรที่สังเกตได้ มีความถูกต้อง

2.2 ผลการยืนยันองค์ความรู้ทางจิตวิทยาเพื่อการบริหารโรงเรียนมัธยมศึกษา จำนวน 16 องค์ความรู้ 106 ตัวแปรที่สังเกตได้ มีความเหมาะสม

2.3 ผลการยืนยันองค์ความรู้ทางจิตวิทยาเพื่อการบริหารโรงเรียนมัธยมศึกษา จำนวน 16 องค์ความรู้ 106 ตัวแปรที่สังเกตได้ เป็นไปได้

2.4 ผลการยืนยันองค์ความรู้ทางจิตวิทยาเพื่อการบริหารโรงเรียนมัธยมศึกษา จำนวน 16 องค์ความรู้ 106 ตัวแปรที่สังเกตได้ มีประโยชน์

อภิปรายผลการวิจัย

ผลการวิจัย เรื่อง องค์ความรู้ทางจิตวิทยาเพื่อการบริหารโรงเรียนมัธยมศึกษา สามารถอภิปรายผลตามวัตถุประสงค์การวิจัย 2 ประการ เพื่อความชัดเจนและการนำผลการวิจัยไปประยุกต์ใช้ให้เกิดประโยชน์ ดังนี้

1. องค์ความรู้ทางจิตวิทยาเพื่อการบริหารโรงเรียนมัธยมศึกษา ประกอบด้วย 16 องค์ความรู้ ได้แก่ 1) องค์ความรู้ที่ 1 จิตวิทยาทั่วไป (General Psychology) 2) องค์ความรู้ที่ 2 จิตวิทยาแนะแนว (Guidance Psychology) 3) องค์ความรู้ที่ 3 จิตวิทยาการให้คำปรึกษา (Counseling Psychology) 4) องค์ความรู้ที่ 4 จิตวิทยาพุทธศาสนา (Buddhism Psychology) 5) องค์ความรู้ที่ 5 จิตวิทยาการทดลอง (Experimental Psychology) 6) องค์ความรู้ที่ 6 จิตวิทยาการเรียนรู้ (Learning Psychology) 7) องค์ความรู้ที่ 7 จิตวิทยาการศึกษา (Educational Psychology) 8) องค์ความรู้ที่ 8 จิตวิทยาบุคลิกภาพ (Personality Psychology) 9) องค์ความรู้ที่ 9 จิตวิทยาคลินิก (Clinical Psychology) 10) องค์ความรู้ที่ 10 จิตวิทยามวลชน (Crowd Psychology or Mob Psychology) 11) องค์ความรู้ที่ 11 จิตวิทยาผิดปกติ (Abnormal Psychology) 12) องค์ความรู้ที่ 12 จิตวิทยาชุมชน (Community Psychology) 13) องค์ความรู้ที่ 13 จิตวิทยาอุตสาหกรรมและองค์กร (Industrial and organization Psychology) 14) องค์ความรู้ที่ 14 จิตวิทยาพัฒนาการ (Development Psychology) 15) องค์ความรู้ที่ 15 จิตวิทยาสังคม (Social Psychology) และ 16) องค์ความรู้ที่ 16 ปรจิตวิทยา (Parapsychology) ผลการวิจัยเป็นไปตามสมมติฐานข้อที่ 1 คือ องค์ความรู้ทางจิตวิทยาเพื่อการบริหารโรงเรียนมัธยมศึกษา เป็นพหุองค์ความรู้ ที่เป็นเช่นนี้อาจเป็นเพราะ การบริหารโรงเรียนมัธยมศึกษาให้ประสบความสำเร็จและมีคุณภาพ ขึ้นอยู่กับผู้บริหารที่ต้องมีหลักการบริหารที่ดี เนื่องจากการบริหารเป็นศิลปะ เป็นคุณลักษณะสำคัญของผู้บริหาร ที่จะดึงความรู้ความสามารถ เทคนิค วิธีการ จากองค์ความรู้ทางจิตวิทยามาวิเคราะห์ และ เพื่อให้การบริหารงาน การบริหารคน และการบริหารตน ได้อย่างเหมาะสม พร้อมรับการเปลี่ยนแปลง และจัดการกับทุกเรื่องได้อย่างราบรื่นเรียบร้อย เมื่อการบริหารโรงเรียนเป็นไปด้วยดี ก็ส่งผลให้การจัดการศึกษามีคุณภาพ เกิดประสิทธิภาพและประสิทธิผล สอดคล้องกับงานวิจัยของ น้ำทิพย์ งามสุทธา ได้ศึกษาวิจัย การพัฒนารูปแบบการเรียนรู้บูรณาการแนวคิดจิตวิทยาร่วมสมัย เพื่อเสริมสร้างจิตสาธารณะนักเรียนมัธยมศึกษาตอนต้น พบว่า 1) รูปแบบการเรียนรู้ที่บูรณาการแนวคิดจิตวิทยาร่วมสมัย ประกอบด้วย 6 ขั้นตอนคือ (1) สร้างแรงจูงใจ (2) สำรวจสังคม (3) ตระหนักรู้ (4) ปฏิบัติกิจกรรมกลุ่ม (5) นำเสนอผลงาน (6) ประยุกต์ใช้ 2) องค์ประกอบจิตสาธารณะ พบว่า (1) จิตสาธารณะต่อบุคคล พบว่ามีต่อบุคคล ที่ใกล้ชิดไปสู่บุคคลที่ไกลตัวออกไป ได้แก่ เพื่อนใกล้ชิด เพื่อนนักเรียนในโรงเรียน คนพิการ และบุคคลทั่วไป (2) จิตสาธารณะต่อสาธารณะสมบัติครอบคลุมด้าน ความสะอาดและด้านสภาพแวดล้อม

(3) จิตสาธารณะ ต่อการเข้าร่วมกิจกรรม กลุ่มตัวอย่างเห็นว่าเป็นกิจกรรม ที่ยังประโยชน์ต่อผู้อื่น และงานวิจัยของธนัชพร โมรารวงษ์ ได้ศึกษาปัจจัยทางจิตวิทยาขององค์การที่มีอิทธิพลต่อการนำไปสู่องค์การแห่งความเป็นเลิศ พบว่า (1) ภาวะผู้นำแบบเปลี่ยนแปลง พฤติกรรมการเป็นสมาชิกที่ดีขององค์การ และการรับรู้การเป็นองค์การแห่งการเรียนรู้ มีความสัมพันธ์กับการรับรู้องค์การแห่งความเป็นเลิศของพนักงานในโรงงานในเขตนิคมอุตสาหกรรมบางปู (2) ภาวะผู้นำแบบเปลี่ยนแปลงพฤติกรรมการเป็นสมาชิกที่ดีขององค์การ และการรับรู้การเป็นองค์การแห่งการเรียนรู้ สอดคล้องกับ ชตต์ท์ และคณะ (Stadt and others) ได้ทำการศึกษาวิจัยสรุปได้ว่า ลักษณะของผู้บริหารที่ดี คือผู้บริหารจะต้องคำนึงถึงมาตรฐานในการทำงานเป็นที่พึงของคนอื่นได้ มีความกล้าที่คิดจะเสี่ยง และกล้าที่จะทำ มีความรับผิดชอบ มีความสามารถที่จะแบ่งงานให้ผู้อื่นช่วยปฏิบัติ มีวินัยในตนเอง มีมีโนภาพ มีมนุษยสัมพันธ์ที่ดี มีความสามารถในการสื่อความคิด แข็งแรงและมีสุขภาพดี มีสติปัญญา มีความสามารถในการจัดรูปร่าง และมีความสามารถในการตัดสินใจอย่างมีเหตุผล จิตวิทยาอุตสาหกรรมและองค์การ รวมทั้งงานวิจัยของ ดีเอเดรา (DeEadra) ได้ทำการวิจัยเกี่ยวกับมุมมองของครู ผู้ปกครอง และนักเรียนเกี่ยวกับประสิทธิภาพของโรงเรียน พบว่า โรงเรียนที่มีประสิทธิภาพควรมีลักษณะต่าง ๆ ดังนี้ 1) ลักษณะผู้นำที่เป็นการแนะนำ (instructional leadership) 2) ขอบข่ายง่ายชัดเจน (clear mission) 3) สภาพแวดล้อมที่ปลอดภัยและมีระเบียบ (safe and orderly environment) 4) บรรยากาศโรงเรียนที่ดี (positive school climate) 5) ความคาดหวังระดับสูง (high expectations) 6) การตรวจตราสม่ำเสมอ (frequent monitoring) 7) ทักษะพื้นฐาน (basic skills) 8) โอกาสในการเรียนรู้ (learning opportunities) 9) การมีส่วนร่วมของผู้ปกครองและชุมชน (parent and community involvement) 10) การพัฒนาด้านวิชาชีพ (professional development) และ 11) การมีส่วนร่วมของครู (teacher involvement)

ดังนั้น ผู้บริหารจึงควรมีองค์ความรู้ทางจิตวิทยาเพื่อการบริหารโรงเรียนมัธยมศึกษา โดยแต่ละองค์ความรู้ทางจิตวิทยาสามารถอภิปรายผล ตามลำดับ ได้ดังนี้

1.1 องค์ความรู้ทางจิตวิทยาทั่วไป (General Psychology) เกี่ยวกับวิธีการทางจิตวิทยา สรีระจิตวิทยาพื้นฐาน การรับรู้ มนุษย์กับสังคม แรงจูงใจ การเรียนรู้ เซาว์ปัญญา สุขภาพจิต การสัมผัส ความจำ การลืม และการคิด ซึ่งมีความสำคัญและมีความจำเป็นในระดับต้น ๆ สำหรับการบริหารโรงเรียนมัธยมศึกษาของผู้บริหาร ทั้งนี้เพื่อเป็นการส่งเสริมการจัดบรรยากาศการเรียนรู้ที่เอื้อต่อการพัฒนาศักยภาพผู้เรียน สร้างความมุ่งมั่นในการทำงานที่เหมาะสมตรงตามความสามารถ และบริหารคนตามธรรมชาติของความเป็นมนุษย์ อันเป็นกุญแจสำคัญในการพัฒนา สอดคล้องกับผลการวิจัย ของพรณวดี สมกิตติกานนท์และคณะ เรื่องศึกษาอำนาจในการทำนายของการอบรมเลี้ยงดูและการติดต่อสัมพันธ์กับบุคคล ในเมือง และชนบทที่มีต่อลักษณะบุคลิกภาพของนักศึกษา พบว่า การอบรมเลี้ยงดูแบบประชาธิปไตยมีความสัมพันธ์ทางบวกกับด้านการแสดงออก การยอมรับ

และการเปิดรับประสบการณ์ใหม่ อย่างมีนัยสำคัญทางสถิติที่ระดับ .01 ดังแนวคิดของ บลูม (Bloom) ได้กล่าวถึงการเรียนรู้ประกอบด้วย 6 ระดับ ได้แก่ 1) ความรู้ เป็นความสามารถในการจดจำแนกประสบการณ์ต่าง ๆ และระลึกเรื่องราวนั้น ๆ ออกมาได้ถูกต้องแม่นยำ 2) ความเข้าใจ เป็นความสามารถบ่งบอกใจความสำคัญของเรื่องราวโดยการแปลความหลัก ตีความได้ สรุปใจความสำคัญได้ 3) การนำความรู้ไปประยุกต์ เป็นความสามารถในการนำหลักการ กฎเกณฑ์และวิธีดำเนินการต่าง ๆ ของเรื่องที่รู้มา นำไปใช้แก้ปัญหาในสถานการณ์ใหม่ได้ 4) การวิเคราะห์ เป็นความสามารถในการแยกแยะเรื่องราวที่สมบูรณ์ให้กระจายออกเป็นส่วนย่อย ๆ ได้อย่างชัดเจน 5) การสังเคราะห์ เป็นความสามารถในการผสมผสานส่วนย่อยเข้าเป็นเรื่องราวเดียวกัน โดยปรับปรุงของเก่าให้ดีขึ้นและมีคุณภาพสูงขึ้น และ 6) การประเมินค่า เป็นความสามารถในการวินิจฉัยหรือตัดสินกระทำสิ่งหนึ่งสิ่งใดลงไป การประเมินเกี่ยวข้องกับการใช้เกณฑ์คือ มาตรฐานในการวัดที่กำหนดไว้

1.2 องค์ความรู้ทางจิตวิทยาแนะแนว (Guidance Psychology) เกี่ยวกับลักษณะการแนะแนวต่าง ๆ ระบบโฮมรูม การส่งเสริมความถนัดและความสนใจของผู้เรียน และประโยชน์ของการแนะแนว ทั้งนี้เพราะการจัดการศึกษาต้องยึดหลักว่า ผู้เรียนทุกคนมีความสามารถเรียนรู้และพัฒนาตนเองได้ โดยกระบวนการจัดการศึกษาต้องส่งเสริมให้ผู้เรียนสามารถพัฒนาตามธรรมชาติและเต็มตามศักยภาพของผู้เรียน สามารถปรับตัวให้เข้ากับชีวิตในโรงเรียนได้ โดยมีครูคอยให้คำปรึกษาแนะนำที่ดี อันมีส่วนสำคัญในการพัฒนา ส่งเสริม บุคลากรให้ดำเนินงานตามเป้าหมายได้ สอดคล้องกับผลการวิจัยของ ศราวณี ศรีพั้ว ศึกษาความคิดเห็นของครูที่มีต่อการบริหารงานแนะแนวในโรงเรียนในศูนย์อำนวยการเครือข่ายภูพานทอง สังกัดสำนักงานเขตพื้นที่การศึกษาประถมศึกษาสกลนคร เขต 1 ผลการศึกษาพบว่า ครูมีการบริหารงานแนะแนวในโรงเรียนในเครือข่ายภูพานทองตาม ความคิดเห็นของครูในสังกัดสำนักงานเขตพื้นที่การศึกษาประถมศึกษาสกลนคร เขต 1 โดยมีภาพรวมและรายด้านอยู่ในระดับมาก ขณะที่ ดีเอเดรา (DeEadra) ได้ทำการวิจัยเกี่ยวกับมุมมองของครู ผู้ปกครอง และนักเรียนเกี่ยวกับประสิทธิภาพของโรงเรียน ผลการศึกษาพบว่า ลักษณะผู้นำที่เป็น การแนะนำมีส่วนสำคัญต่อประสิทธิภาพการบริหารโรงเรียน ดังแนวคิดปรัชญาการแนะแนว ของ Thorndike, Edward และรัญจวน คำวชิรพิทักษ์ สรุปได้ว่า ปรัชญาของการแนะแนวถือว่ามนุษย์ทุกคน มีความแตกต่างกัน ทั้งด้านร่างกาย อารมณ์ สังคม และสติปัญญา พฤติกรรมของบุคคลที่แสดงออกมานั้นย่อมมีสาเหตุ มนุษย์ทุกคนเป็นทรัพยากรที่มีค่าสูงยิ่ง จึงควรได้รับการพัฒนาให้ถึงขีดสุดในทุกด้าน มีสิทธิ์ในการจัดการกับชีวิตของตนเอง และการศึกษาจะช่วยให้บุคคลมีแผนการดำเนินชีวิตที่ถูกหลักวิชาการ สามารถแก้ปัญหาต่าง ๆ ที่เผชิญอยู่ อาจจะต้องเผชิญในอนาคตให้เหมาะสมกับบุคลิกภาพของตนเอง และอาจต้องได้รับความช่วยเหลือตามโอกาสด้วยเช่นกัน

1.3 องค์ความรู้ทางจิตวิทยาการให้คำปรึกษา (Counseling Psychology) เกี่ยวกับการบริการให้คำปรึกษา ธรรมชาติของการให้คำปรึกษา และกระบวนการให้คำปรึกษา อันมีส่วนสำคัญในการช่วยให้บุคคลหรือบุคลากรได้รับการช่วยเหลือ หรือสามารถจัดการกับปัญหาในงานที่เกิดขึ้นให้ประสบความสำเร็จได้ ทั้งนี้เพราะการศึกษาเป็นเครื่องมือสำคัญในการพัฒนาความรู้ ความคิด ความประพฤติ ทศนคติ ค่านิยม ลักษณะของการให้บริการในรูปของการให้คำปรึกษาจึงเป็นหัวใจสำคัญประการหนึ่งที่จะช่วยให้การบริหารงานของโรงเรียนดำเนินไปอย่างราบรื่นและมีประสิทธิภาพ สอดคล้องกับผลการวิจัยของ นิรุทธ์ วัฒนภาส ศึกษาผลของการให้คำปรึกษาแนวโยนิโสมนสิการที่มีต่อการเพิ่มพูนจิตสำนึกสาธารณะของนักศึกษา มหาวิทยาลัยศิลปากร ผลการศึกษาพบว่า หลังการเข้ากลุ่มจิตวิทยาการปรึกษาแนวโยนิโสมนสิการ นักศึกษาเกิดการรู้คิดจากสัมพันธภาพที่ขยายความเข้าใจโลกและชีวิตตามจริง และมีพฤติกรรมจิตสำนึก สาธารณะเพิ่มขึ้นในทุกด้านได้แก่ การตระหนักรู้และมีส่วนร่วมในการแก้ไขปัญหา การอยู่ร่วมกันอย่างเกื้อกูลการเคารพหน้าที่และข้อปฏิบัติทางสังคม และการอุทิศตนทำงานเพื่อประโยชน์ส่วนรวม และสุรัสมภา รอดมณี ศึกษาการพัฒนาภูมิคุ้มกันทางจิตวิทยาเพื่อความหย่นตัวทางการเรียนของนักศึกษาพยาบาลตำรวจ โดยใช้รูปแบบการให้การปรึกษากลุ่มแบบบูรณาการ พบว่า รูปแบบการให้การปรึกษากลุ่มแบบบูรณาการในการพัฒนาภูมิคุ้มกันทางจิตวิทยาเพื่อความหย่นตัว ทางการเรียนพัฒนาจากการบูรณาการแนวคิดและเทคนิคของทฤษฎีการให้การปรึกษากลุ่ม แบบยึดบุคคลเป็นศูนย์กลาง ทฤษฎีการให้การปรึกษากลุ่มเผชิญความจริง ทฤษฎีการให้การปรึกษากลุ่มการรู้คิดและพฤติกรรม ทฤษฎีการให้การปรึกษากลุ่มเกสตัลท์ และทฤษฎีการให้การปรึกษากลุ่มอย่างสั้นที่มุ่งเน้นคำตอบ ดังแนวคิดของ อเล็กซานเดอร์ (Alexander, M.F.) อธิบายว่า กระบวนการให้คำปรึกษา ประกอบด้วย ขั้นตอนการสร้างสัมพันธภาพ ผู้ให้คำปรึกษาต้องทำให้ผู้รับคำปรึกษาเกิดความอบอุ่น สบายใจ และไว้วางใจ ขั้นตอนการสำรวจปัญหา ผู้ให้คำปรึกษาช่วยให้ผู้รับคำปรึกษาได้สำรวจปัญหา และปัจจัยต่าง ๆ ที่ทำให้เกิดปัญหาด้วยตัวของเขาเอง ขั้นตอนการทำความเข้าใจปัญหา สาเหตุ ความต้องการ ผู้ให้คำปรึกษาช่วยให้ผู้รับ คำปรึกษาเข้าใจปัญหา สาเหตุ และความต้องการของตนเอง ขั้นตอนการ วางแผน แก้ปัญหา ผู้ให้คำปรึกษาช่วยให้ผู้รับคำปรึกษาพิจารณาวิธี แก้ปัญหาและตัดสินใจเลือกสิ่งที่จะปฏิบัติด้วยตนเอง และขั้นตอนการให้คำปรึกษา ผู้ให้คำปรึกษาย้ำความเข้าใจที่เกิดขึ้นระหว่างที่ให้คำปรึกษา และช่วยให้ผู้รับคำปรึกษา มีแรงจูงใจและกำลังใจ ที่จะแก้ปัญหาและพัฒนาตนเอง

1.4 องค์ความรู้ทางจิตวิทยาพุทธศาสนา (Buddhism Psychology) เกี่ยวกับหลักจิตวิทยาศาสนา จิตสำนึกของมนุษย์ ศาสนากับชีวิต และศาสนากับหลักทางวิทยาศาสตร์ ซึ่งมีส่วนสำคัญในการนำมาบูรณาการหรือประยุกต์ใช้กับการทำงานหรือการบริหารงานโรงเรียน ทั้งนี้เมื่อเป้าหมายทางการศึกษาคือพัฒนาชีวิตมนุษย์ การศึกษาจึงเป็นพลวัตที่มีการเปลี่ยนแปลงเพื่อการพัฒนา ดังนั้นการบริหารระบบการจัดการศึกษา ผู้บริหารจำเป็นต้องกำหนดให้ผู้ปฏิบัติมีเป้าหมาย

พัฒนาคุณภาพชีวิตทั้งในแง่ สติ ปัญญา เหตุผล อารมณ์ และร่างกายของผู้เรียน โดยอาศัยหลักพระพุทธศาสนาในการส่งเสริมการจัดการศึกษา มุ่งเน้นเป้าหมายพัฒนาการดำรงชีพอันเป็นพื้นฐานสำคัญ การพัฒนาบุคลิกภาพให้สมดุล การพัฒนาสติปัญญา การพัฒนาร่างกาย การพัฒนาศีลธรรม การพัฒนาความรู้สึกซาบซึ้งในศิลปะการใช้ชีวิต การพัฒนาจิตวิญญาณภายในตนเอง และการพัฒนาความคิดทางการเมืองการปกครอง จนกลายเป็นสามัญสำนึกของการทำประโยชน์เพื่อสังคม สอดคล้องกับผลการวิจัยของ พระมนตรี อินตา ศึกษาวิจัยการแนะแนวชีวิตผ่านนัยเปรียบเทียบของ พระพุทธเจ้าในนิทานชาดก พบว่า ทรงให้การแนะแนวแก่บุคคลทุกคนชั้นวรรณะ ให้บุคคลได้ตัดสินใจด้วยตนเอง และยอมรับตนเองตามความเป็นจริง ทรงคำนึงถึงความแตกต่างระหว่างบุคคล เห็นคุณค่า และเชื่อว่าบุคคลมีความสามารถที่จะพัฒนาตนเองไปถึงขีดสูงสุดได้ โดย ชมพูนุท ศรีจันทร์นิล ศึกษาจิตวิทยาแนวพุทธ: แนวทางเพื่อการเยียวยา และพัฒนาจิตใจมนุษย์ ผลการศึกษาพบว่า จิตวิทยาแนวพุทธ มีประสิทธิภาพในการเยียวยาสภาพจิตใจด้านลบและการพัฒนาสภาพจิตใจด้านบวก โดยกฤษณะ ธรรมสาส์น ได้ศึกษาการพัฒนาพุทธจิตวิทยาการบริการสำหรับผู้ประกอบการท่องเที่ยว ผลการวิจัยพบว่า การบริการตามหลักพุทธจิตวิทยาที่เหมาะสมกับอาชีพ การให้บริการ มีการวางแผนงานด้านการบริการ มีการจัดโปรแกรมต่าง ๆ เพื่อส่งเสริมหลักธรรม ด้านการบริการ มีการจัดกิจกรรมการบริการตามหลักพุทธจิตวิทยาขึ้น โดยการใช้หลักธรรม ในการปฏิบัติงานจริง เพื่อให้การบริการบรรลุเป้าหมาย ขณะที่ ญัฐรินทร์ นิธิกิตติขานนท์ ได้ศึกษาลักษณะจิตองกามตามหลักพุทธจิตวิทยาของผู้ปฏิบัติวิปัสณากรรมฐาน เขตคลองสาน กรุงเทพมหานคร ผลการศึกษาพบว่า สีสถาวนาเกิด จากการมีเมตตากรุณาเพื่อนร่วมโลกและมีความสามัคคีช่วยเหลือเกื้อกูลกัน และปัญญากาวนา เกิดจากการเชื่อในการกระทำของตนเอง ให้อภัยผู้ที่ทำผิดและสรรเสริญผู้ทำความดี ด้วยจิตใจที่เป็นอิสระ ตั้งแนวคิดของ นารา ธีรเนตร และสงคราม เขาวนศิลป์ อธิบายว่า จิตสำนึกเป็นสภาวะการมีความระมัดระวัง มีการเตรียมตัวและตื่นตัว มีความคล่องแคล่วกระฉับกระเฉง เสมือนว่าได้ตื่นตัวอย่างเต็มที่

1.5 องค์ความรู้ทางจิตวิทยาการทดลอง (Experimental Psychology) เกี่ยวกับประสาทสัมผัสและการรับรู้ กระบวนการเรียนรู้โมโนทัศน์ ภาพลวงตา และการหยั่งจิต ซึ่งเกี่ยวกับกระบวนการรับรู้เรียนรู้ทั้งในเรื่องต่าง ๆ อันมีส่วนในสำคัญในการทำงานและการบริหารโรงเรียนมัธยมศึกษา ทั้งนี้เพราะผู้บริหารโรงเรียนถือได้ว่ามีส่วนสำคัญต่อการเปลี่ยนแปลงพฤติกรรมการสอนของครูผู้สอนในฐานะผู้นำในการวางแผน กำหนดนโยบายส่งเสริมการบริหารจัดการชั้นเรียน บรรยากาศในห้องเรียน บรรยากาศทำหาย และถ่ายทอดกระบวนการรับรู้โดยผ่านประสาทในการรับสัมผัส เพื่อสร้างการตอบสนอง โดยอาศัยความรู้และประสบการณ์เดิม ด้วยความคิดไตร่ตรอง และเกิดมโนทัศน์หรือแบบจำลองเชิงความคิดที่นำไปสู่การปฏิบัติที่ถูกต้อง สอดคล้องกับผลการวิจัยของ บลาลอค แอนด์ แมคแคบ (Blalock & McCabe) ทำศึกษาการรบกวนการเรียนรู้ใหม่จากความจำ

เดิมและผลการฝึกการรื้อฟื้นความจำของประสิทธิภาพกิจกรรมความจำขณะทำงาน ด้านการจำภาพ ผลการศึกษาพบว่า รูปแบบกิจกรรมของการรื้อฟื้นความรู้ใหม่จากความจำเดิม มีอิทธิพลต่อ ประสิทธิภาพการรื้อฟื้นความจำ และมีความสัมพันธ์ระหว่างความจุของความจำขณะทำงาน กับ เซาว์นปัญญาเชิงเคลื่อนไหว ซึ่งเป็นปัจจัยเกื้อหนุนที่มีความสำคัญกับความสัมพันธ์ระหว่างการรื้อฟื้น ความจำของกิจกรรมความจำขณะทำงานด้านการจดจำภาพ ดังแนวคิดของ กู๊ดวินและคอสมิเออร์ (Goodwin, W.L. and Herbert L.K.) ว่าการเรียนรู้มนทัศน์ เป็นการเรียนจากประสบการณ์ของตนเองโดยตรง ประสบการณ์ตรง เป็นเพียงทางหนึ่งของการเรียนรู้มนทัศน์เท่านั้น คนเรายังสามารถ เรียนรู้มนทัศน์ จากคำบอกของผู้อื่น เช่นพ่อแม่ ญาติพี่น้อง เพื่อน ครูอาจารย์ และที่ปรากฏใน สื่อการศึกษาและสื่อมวลชนต่าง ๆ มโนทัศน์เกี่ยวกับสิ่งต่าง ๆ จำนวนมากเรียนรู้จากคำบอกของผู้อื่น เนื่องจากมโนทัศน์ที่บอกมานั้นอาจเป็นสิ่งที่ไม่จริง หรือผู้ฟังอาจจับใจความคำบอกได้ไม่ตรงกับ ที่ผู้บอกต้องการจึงอาจโอกาสถูกข้างผิดบ้าง

1.6 องค์ความรู้ทางจิตวิทยาการเรียนรู้ (Learning Psychology) เกี่ยวกับธรรมชาติ ของการเรียนรู้ ทฤษฎีการเรียนรู้ การถ่ายโยงการเรียนรู้ การเสริมแรง การลงโทษ และการปรับแต่ง พฤติกรรมมีส่วนสำคัญในการบริหารโรงเรียนมัธยมศึกษา ทั้งนี้เพราะการเสริมแรงเป็นกระบวนการ ทางสังคมที่แสดงให้เห็นถึงการยอมรับ ส่งเสริมและพัฒนาความสามารถของบุคคลโดยผู้บริหาร สถานศึกษาด้วยวิธีการสนับสนุน การให้ข้อมูลข่าวสาร หรือการได้รับโอกาสต่าง ๆ เพื่อให้บุคลากร เกิดความเชื่อมั่นในศักยภาพการบูรณาการและการถ่ายโยงความรู้ของตนเองเพื่อให้ผู้เรียนต่อยอดทาง ความคิด สอดคล้องกับผลการวิจัยของ สันติ กิจลือเกียรติ ทำการศึกษาเชิงทดลองกระบวนการเรียนรู้ ที่ผสมผสานระหว่างการเรียนรู้แบบร่วมมือกับการเรียนรู้ โดยใช้ผังกราฟิกเพื่อเสริมสร้างทักษะการคิด อย่างมีวิจารณญาณของนักเรียนชั้นประถมศึกษาปีที่ 6 โรงเรียนวิภาวดีรังสิต จังหวัดปทุมธานี ผลการศึกษาพบว่า กระบวนการเรียนรู้ที่ผสมผสานระหว่างการเรียนรู้แบบร่วมมือกับการเรียนรู้ โดยใช้ผังกราฟิก ประกอบด้วย 3 ขั้นตอน คือ (1) การออกแบบกระบวนการเรียนรู้ (2) การดำเนินงาน ตามกระบวนการเรียนรู้ และ (3) การประเมินประสิทธิผลกระบวนการเรียนรู้ ดังแนวคิดของ อนาลอย (Analoui, F.) และอารี พันธุ์มณี ได้อธิบายถึงการถ่ายโยงการเรียนรู้ พอสรุปได้ว่า การถ่ายโยง การเรียนรู้เกิดขึ้นได้ 2 ลักษณะ คือ การถ่ายโยงการเรียนรู้ทางบวก (Positive Transfer) และการถ่าย โยงการเรียนรู้ทางลบ (Negative Transfer) คือ การถ่ายโยงการเรียนรู้ชนิดที่ผลการเรียนรู้งานหนึ่ง ไปขัดขวางทำให้ผู้เรียนเกิดการเรียนรู้อีกงานหนึ่งได้ช้าลง หรือยากขึ้นและไม่ได้ดีเท่าที่ควร การถ่าย โยงการเรียนรู้ทางบวก (Positive Transfer) คือ การถ่ายโยงการเรียนรู้ชนิดที่ผลของการเรียนรู้งาน หนึ่งช่วยให้ผู้เรียนเกิดการเรียนรู้อีกงานหนึ่งได้เร็วขึ้นง่ายขึ้นหรือดีขึ้น เป็นต้น

1.7 องค์ความรู้ทางจิตวิทยาการศึกษา (Educational Psychology) เกี่ยวกับแตกต่างระหว่างบุคคล พัฒนาการเขาว์ปัญญา พัฒนาการทางจริยธรรม การพัฒนาทักษะ ทฤษฎีหลักสูตรและการสอน นวัตกรรมและเทคโนโลยีการศึกษา การวัดและประเมินผลทางการศึกษา การบริหารจัดการ ชั้นเรียน และการส่งเสริมความเป็นครูที่ดี ซึ่งเป็นหลักในการพัฒนาและส่งเสริมบุคคลในทุก ๆ ด้าน ทั้งนี้การที่ผู้บริหารโรงเรียนส่งเสริมหน้าที่ ความรับผิดชอบ และสร้างความพร้อมให้กับครู ย่อมมีส่วนสำคัญในการประกอบวิชาชีพครูและการดำรงความเป็นครูของบุคลากรแต่ละบุคคลตามภารกิจในงานของครู ทั้งการสั่งสอน ฝึกฝน อบรมคุณธรรมและจริยธรรม จัดกิจกรรมนักเรียน รายงานผลและการให้คำปรึกษานักเรียน สอดคล้องกับผลการศึกษาของ ซัลลิวน (Sullivan) ทำการวิจัยเกี่ยวกับแรงจูงใจในการทำงานของครู ผลการศึกษาพบว่า ปัจจัยจูงใจภายในของครูมีผลกระทบต่อผลสัมฤทธิ์ของนักเรียนเป็นอย่างมาก โดยกรีนเบิร์กและโรเบิร์ตสัน (Greenberg and Robertson) ได้ศึกษาวิจัยเรื่อง สมรรถนะ บทบาทสำคัญของผู้บริหารระดับสูงในอนาคต พบว่า บทบาทสำคัญของผู้บริหารระดับสูงในอนาคต ประการสำคัญคือ 1) มีความคิดกว้างไกล 2) สามารถคาดการณ์บริบทและสภาพแวดล้อมที่ทำให้องค์การมีความเจริญก้าวหน้า 3) สามารถเสริมสร้างแรงบันดาลใจแก่ผู้ใต้บังคับบัญชาให้ร่วมกันคิดค้นแนวทางปฏิบัติที่ทำให้บรรลุวิสัยทัศน์ 4) สามารถเสริมสร้างพลังอำนาจ 5) เข้าใจวัฒนธรรมของแต่ละประเทศ 6) มีทักษะการสร้างทีมและสร้างเครือข่าย 7) มีความรู้ความสามารถในการใช้เทคโนโลยีสมัยใหม่ 8) สามารถกระตุ้นให้ผู้ใต้บังคับบัญชาให้สนใจคิดค้นนวัตกรรม 9) สามารถสร้างความประทับใจแก่ผู้ใช้บริการ 10) สามารถพัฒนาองค์การให้มีศักยภาพในการแข่งขัน 11) มีความมุ่งมั่นในการเรียนรู้อย่างต่อเนื่องและมีความรอบรู้ 12) ใจกว้างรับฟังความคิดเห็นของผู้ใต้บังคับบัญชา 13) ให้เกียรติคำนึงถึงศักดิ์ศรีและคุณค่าของผู้ใต้บังคับบัญชา 14) มีความสามารถบริหารการเปลี่ยนแปลง ดังแนวคิดของ ศรีเรือน แก้วกังวาล กล่าวว่า ความแตกต่างระหว่างบุคคลมีพื้นฐานมาตั้งแต่ระดับของพันธุกรรมสิ่งแวดล้อมและการอบรมเลี้ยงดูจากครอบครัว เมื่อมีสถานการณ์ใด ๆ เกิดขึ้นบุคคลจึงให้ความหมายของสถานการณ์นั้น ๆ แตกต่างกันไปตามความคิดและประสบการณ์ของแต่ละบุคคล

1.8 องค์ความรู้ทางจิตวิทยาบุคลิกภาพ (Personality Psychology) เกี่ยวกับปัจจัยที่มีอิทธิพลต่อบุคลิกภาพ ความสำคัญของบุคลิกภาพ ประเภทของบุคลิกภาพ กลวิธีชานป้องกันตนเอง และการวัดบุคลิกภาพ บุคลิกภาพเป็นองค์ประกอบของบุคคลและส่งผลต่อการทำงาน หากผู้บริหารรับรู้และเข้าใจในบุคลิกภาพของแต่ละคน ก็สามารถส่งเสริมพัฒนา และกระตุ้นให้บุคลากรทำงานได้ดี รวมทั้งบุคลิกภาพของผู้บริหารก็มีความสำคัญเป็นอย่างยิ่ง เพราะผู้บริหารที่มีบุคลิกภาพดีย่อมได้รับการยอมรับนับถือจากผู้ใต้บังคับบัญชา เมื่อเกิดการยอมรับ การบริหารงานย่อมดำเนินไปได้อย่างราบรื่น มีลักษณะเฉพาะได้แก่ บุคลิกภาพทางกาย บุคลิกภาพทางอารมณ์และจิตวิทยา บุคลิกภาพทางสังคม และบุคลิกภาพทางสติปัญญา อันมีส่วนสำคัญต่อการบริหารโรงเรียนมัธยมศึกษา

สอดคล้องกับผลการวิจัยของ กล้าหาญ ณ น่าน ได้ศึกษาอิทธิพลของคุณลักษณะบุคลิกภาพ และความพึงพอใจต่อการปรับตัวในการทำงานของผู้เข้าสู่ตลาดบัณฑิตใหม่ ผลพบว่า ปัจจัยด้านคุณลักษณะบุคลิกภาพ และความพึงพอใจในงานมีอิทธิพลต่อปัจจัยด้านการปรับตัวในการทำงานของบัณฑิตใหม่อย่างมีนัยสำคัญทางสถิติ ซึ่งปัจจัยทั้งหมดสามารถทำนายการปรับตัวในการทำงาน ร้อยละ 39 ดังแนวคิดของ เฮรี่ และแดเนียล (Hjelle and Daniel) ได้อธิบายถึงลักษณะของบุคลิกภาพของบุคคล ประกอบด้วย 1) ลักษณะทางร่างกายและอารมณ์ 2) เชาวน์ปัญญาและความสามารถอื่น ๆ 3) ค่านิยมและความสนใจ 4) ทักษะทางสังคม 5) แรงจูงใจ 6) ลักษณะการแสดงออก และ 7) แนวโน้มของความผิดปกติทางจิต

1.9 องค์ความรู้ทางจิตวิทยาคลินิก (Clinical Psychology) เกี่ยวกับการการตรวจวินิจฉัยทางจิตวิทยาคลินิก การทดสอบสติปัญญา ระบบประสาทกับพฤติกรรม และจิตบำบัด ซึ่งมีส่วนสำคัญในการรู้จัก ทำความเข้าใจ ช่วยเหลือบุคคล และเป็นหลักในการบริหารโรงเรียนได้ หากผู้บริหารสถานศึกษาที่มีความสามารถทางสติปัญญา ย่อมมีความสามารถในการทำกิจกรรมต่าง ๆ ที่มีความยากซับซ้อน ปรับตัวให้เข้ากับสิ่งแวดล้อมได้อย่างเหมาะสม เข้าใจสิ่งที่เป็นนามธรรม คิดอย่างมีเหตุผล และมีเป้าหมายในทางปฏิบัติที่ชัดเจน โดยใช้เครื่องมือเฉพาะทางจิตวิทยาคลินิกที่เป็นมาตรฐานและเทคโนโลยีทางจิตวิทยาคลินิก เพื่อช่วยในการตรวจวินิจฉัย บำบัดทางจิตวิทยา และฟื้นฟูพฤติกรรม ที่ไม่เหมาะสมสอดคล้องกับผลการวิจัยของ David Wechsler ได้ระบุว่า กระบวนการปฏิบัติทางจิตวิทยาคลินิก ประกอบด้วย 1) วางแผนและตัดสินใจเลือกเครื่องมือตรวจวินิจฉัยทางจิตวิทยาคลินิกให้เหมาะสม ตามวัยและลักษณะอาการหรือปัญหาของผู้รับบริการโดยการวิเคราะห์ ศึกษาจากทะเบียนประวัติและใบปรึกษาโรค 2) เตรียมเครื่องมือตรวจวินิจฉัยทางจิตวิทยาคลินิกพร้อมอุปกรณ์และสถานที่สำหรับการทดสอบ 3) สร้างสัมพันธภาพกับผู้รับบริการ 4) ทดสอบด้วยเครื่องมือตรวจวินิจฉัยทางจิตวิทยาคลินิก 5) สัมภาษณ์ผู้รับบริการเพิ่มเติมเพื่อนำข้อมูลมาประกอบในการวิเคราะห์ผลการตรวจวินิจฉัย 6) วิเคราะห์และแปลผลแบบทดสอบทางจิตวิทยาคลินิก 7) ประชุมปรึกษาวิเคราะห์ผลการตรวจวินิจฉัยกับนักจิตวิทยาคลินิกในหรือนอกหน่วยงาน 8) เขียนรายงานผลการตรวจวินิจฉัยทางจิตวิทยาคลินิก 9) รายงานผลการตรวจวินิจฉัยทางจิตวิทยาคลินิก แนวทางการช่วยเหลือและการบำบัดทางจิตวิทยาแก่ผู้รับบริการและผู้เกี่ยวข้อง และ 10) เสนอผลการตรวจวินิจฉัยทางจิตวิทยาคลินิก เพื่อประกอบการวินิจฉัยทางจิตเวชและวางแผนการช่วยเหลือ

1.10 องค์ความรู้ทางจิตวิทยามวลชน (Crowd Psychology or Mob Psychology) เกี่ยวกับกลยุทธ์การใช้จิตวิทยามวลชน ขั้นตอนการทำงานมวลชน เทคนิคการใช้จิตวิทยามวลชน การเปลี่ยนแปลงพฤติกรรม ทฤษฎีความต้องการของมาสโลว์ การพัฒนาคุณภาพชีวิต และการพิทักษ์รักษาสถาบันชาติ เป็นส่วนสำคัญในการที่พัฒนาบุคคลได้ตรงตามความต้องการ อันส่งเสริมต่อการทำงานและการบริหารโรงเรียน ทั้งนี้เพราะการพัฒนาสถานศึกษาเพื่อนำไปสู่การเปลี่ยนแปลง

องค์การแห่งการเรียนรู้ให้ประสบความสำเร็จอย่างมีประสิทธิภาพอย่างยั่งยืน เป็นไปตามต้องการของผู้ปกครอง นักเรียน ตลอดจนบุคลากรทุกฝ่าย โดยผู้บริหารโรงเรียนเป็นปัจจัยที่สำคัญในยุคการเปลี่ยนแปลงในการกำหนดนโยบายแนวทางการบริหารสถานศึกษาประสบผลสำเร็จ ในด้านการขยายการศึกษาเชิงปริมาณ ให้มีประสิทธิภาพโดยเฉพาะการพัฒนาให้นักเรียนไปสู่เป้าหมายทั้งในด้านเก่ง ดี และมีความสุข สอดคล้องกับผลการวิจัยของ อภิวัฒน์ สมานิติ พบว่า ข้าราชการและประชาชนมีความรู้ความเข้าใจในระดับที่แตกต่างกัน โดยข้าราชการมีระดับความรู้ความเข้าใจสูงกว่าประชาชน แต่ก็ยังต่ำกว่าเกณฑ์ที่กำหนด และสุรชาติพิทย์ กสิฤกษ์ ได้ศึกษาวิจัยรูปแบบการพัฒนา ด้านสังคมจิตวิทยาในการนำมาใช้ลดวิกฤติ ความไม่สงบในจังหวัดปัตตานี ผลการศึกษาพบว่า รูปแบบการพัฒนา ด้านสังคมจิตวิทยา ในการนำมาใช้ลดวิกฤติ ความไม่สงบในจังหวัดปัตตานี ด้านที่มีความคิดเห็นด้วยมากที่สุด คือ ด้านกระบวนการยุติธรรม รองลงมา ได้แก่ ด้านสื่อสารมวลชน ด้านสาธารณสุข และด้านการศึกษา ตามลำดับ ดังแนวคิดของ มาสโลว์ (Maslow) มองเห็นว่ามนุษย์ทุกคนล้วนแต่มีความต้องการที่จะสนองความต้องการให้กับตนเองทั้งสิ้น ได้แก่ ความต้องการทางร่างกายหรือความต้องการทางกาย ความต้องการความปลอดภัย ความต้องการทางสังคม ความต้องการที่จะได้รับการยกย่องในสังคม และความต้องการที่จะได้รับความสำเร็จตามความนึกคิด ที่มีอิทธิพลต่อพฤติกรรมของมนุษย์ ดังนั้นจึงเป็นหน้าที่ของผู้บริหารที่จะต้องหาวิธีการ และเครื่องมือต่าง ๆ มาจูงใจหรือมาตอบสนองความต้องการที่แตกต่างกันของแต่ละบุคคลในองค์การ

1.11 องค์ความรู้ทางจิตวิทยาผิดปกติ (Abnormal Psychology) เกี่ยวกับความผิดปกติของพฤติกรรม ความผิดปกติทางอารมณ์ ความวิตกกังวล และการศึกษาเด็กพิเศษ ซึ่งช่วยให้เข้าใจในพฤติกรรม อารมณ์ และอื่น ๆ ที่แตกต่างจากปกติ อันจะนำไปสู่ช่วยเหลือ ส่งเสริมในทางที่เป็นประโยชน์ทั้งในตัวบุคคลและองค์การ ทั้งนี้เมื่อผู้บริหารโรงเรียน รู้จักและเข้าใจความผิดปกติทางจิต สามารถแยกประเภทความผิดปกติได้ ย่อมที่จะสามารถเข้าใจความผิดปกติทั้งหลาย ปฏิบัติตนได้ถูกต้อง ให้ทุกคนอยู่รวมกันได้อย่างสงบสุข สอดคล้องกับผลการวิจัยของ ไรฟ (Ryff) ได้ทำการวิจัย ความสุขคือทุกสิ่งใช่หรือไม่ การสำรวจความหมายของความผาสุกทางจิตใจ ผลการศึกษาพบว่าการยอมรับตนเอง และความสามารถในการควบคุมสิ่งแวดล้อมมีความสัมพันธ์กับความพึงพอใจในชีวิต ความสมดุลทางอารมณ์ การเห็นคุณค่าในตนเองและกำลังใจ ดังแนวคิดของ เมอร์ฟี (Murphy) อธิบายว่า ความผิดปกติทางของพฤติกรรมเกิดจากความผิดปกติทางบุคลิกภาพแบบระวาง การวางแผนจากความสัมพันธ์ทางสังคม ความยึดอัดอย่างรุนแรงในปฏิสัมพันธ์กับผู้อื่น ความผิดปกติแบบวิตกกังวลหรือกลัว ความผิดปกติทางบุคลิกภาพแบบย่ำคิดย่ำทำ และความผิดปกติทางพฤติกรรมอื่น ๆ

1.12 องค์ความรู้ทางจิตวิทยาชุมชน (Community Psychology) เกี่ยวกับจุดมุ่งหมายของการใช้จิตวิทยาชุมชน การวิเคราะห์ชุมชน กระบวนการวางแผนแบบมีส่วนร่วม การสร้างสัมพันธภาพ และการพัฒนาชุมชน ช่วยให้เกิดความเข้าใจในการเป็นชุมชน นำมาบูรณาการใช้ในการบริหารโรงเรียนมัธยมศึกษา ทั้งนี้เพราะการสร้างความสัมพันธ์ระหว่างสถานศึกษากับชุมชนเป็นสิ่งที่ จะก่อให้เกิดประโยชน์ต่อการจัดการศึกษา ที่สามารถช่วยให้เกิดความเข้าใจอันดีต่อกันระหว่างสถานศึกษากับชุมชน ช่วยแก้ปัญหาความขัดแย้ง และช่วยให้เกิดความร่วมมือที่ดีต่อกัน ผู้บริหารโรงเรียนจึงเป็นบุคคลสำคัญในการสร้างความสัมพันธ์ระหว่างสถานศึกษากับชุมชน และบทบาทที่ผู้บริหารควรดำเนินการ คือ การกำหนดนโยบายและกระบวนการสร้างความสัมพันธ์ระหว่างสถานศึกษากับชุมชนตามแนวทางการพัฒนาคุณภาพอย่างเป็นขั้นตอนทั้งการวางแผน ดำเนินการ ติดตามประเมินผล และการปรับปรุงแก้ไขพัฒนา สอดคล้องกับผลการวิจัยของ บริบูรณ์ ศรีมาชัย แบบจำลองสมการโครงสร้างปัจจัยที่มีอิทธิพลต่อพฤติกรรมการมีส่วนร่วมของผู้สูงอายุในกิจกรรมชุมชน เขตจตุจักร กรุงเทพมหานคร ผลพบว่า การมีส่วนร่วมกิจกรรมชุมชนได้รับอิทธิพลโดยตรงมากที่สุดจากทัศนคติที่มีต่อกิจกรรมชุมชน และการได้รับการยอมรับทางสังคมได้รับอิทธิพลโดยตรงมากที่สุดจากการมีส่วนร่วมกิจกรรมชุมชน ดังแนวคิดของ ซัลลิวัน (Sullivan) ที่ระบุถึงเป้าหมายของสัมพันธภาพระหว่างบุคคลโดยเชื่อว่าเพื่อไปสู่ความพึงพอใจ ที่เน้นความต้องการทางกายและไปสู่ความมั่นคงได้รับการยอมรับในสังคม ซึ่งถ้าบุคคลได้รับตอบสนองอย่างเพียงพอ 2 ด้าน บุคคลก็จะไม่เกิดความวิตกกังวล

1.13 องค์ความรู้ทางจิตวิทยาอุตสาหกรรมและองค์กร (Industrial and organization Psychology) เกี่ยวกับการจัดการและการวางแผนงาน วัฒนธรรมองค์กร การคัดเลือกบุคคล หลักการพัฒนาบุคลากร การประเมินผลการปฏิบัติ พฤติกรรมการทำงาน ขวัญและกำลังใจในการทำงาน การสื่อสารในองค์กร ผู้นำและการตัดสินใจ มนุษย์สัมพันธ์ในการทำงาน และการบริหารความขัดแย้ง ซึ่งมีส่วนสำคัญในการบริหารโรงเรียนมัธยมศึกษา ในการบริหารบุคคลในองค์กรและใช้หลักการพัฒนาบุคลากรตามความเหมาะสม เพราะผู้บริหารจำเป็นต้องมีความรับผิดชอบที่จะทำให้มนุษย์สัมพันธ์ในหน่วยงานประสบผลสำเร็จ โดยจะต้องพิจารณามนุษย์สัมพันธ์ของตนเองที่มีต่อผู้ร่วมงาน ต้องพัฒนาความสัมพันธ์ในตำแหน่งหน้าที่การงานของตนให้ดีขึ้น ควรพิจารณาถึงพฤติกรรมของมนุษย์ในทัศนะของการบริหารจัดการ ที่บุคคลต้องมีความสัมพันธ์เกี่ยวข้องกับผู้อื่นตลอดเวลา เพื่อสร้างสัมพันธภาพต่อกัน และทำให้สังคมมีความเจริญก้าวหน้า มีสถานภาพมั่นคง มีความตระหนักในการส่งเสริมสนับสนุนเกื้อกูลซึ่งกันและกันระหว่างบุคคลในสังคม ให้มีคุณภาพชีวิตที่กระฉิบที่ดี จนสามารถดำรงชีวิตอยู่ได้อย่างมีความสุข สอดคล้องกับผลการวิจัยของ อวยชัย จาตุรพันธ์ ได้ศึกษาการใช้อำนาจของผู้บริหารกับบรรยากาศองค์การของสถานศึกษา สังกัดสำนักงานเขตพื้นที่การศึกษา ผลการศึกษาพบว่า การใช้อำนาจของผู้บริหารกับบรรยากาศองค์การของสถานศึกษา

สังกัดสำนักงานเขตพื้นที่การศึกษาสมุทรสาคร โดยภาพรวมและรายคู่มิมีความสัมพันธ์กันอย่างมีนัยสำคัญทางสถิติที่ระดับ .01 และธนัชพร โมรารวงษ์ ได้ศึกษาปัจจัยทางจิตวิทยาองค์การที่มีอิทธิพลต่อการนำไปสู่องค์การ แห่งความเป็นเลิศ พบว่า ภาวะผู้นำแบบเปลี่ยนแปลง พฤติกรรมการเป็นสมาชิกที่ดีขององค์การ และการรับรู้การเป็นองค์การแห่งการเรียนรู้ มีความสัมพันธ์กับการรับรู้องค์การแห่งความเป็นเลิศของพนักงานในโรงงานในเขตนิคมอุตสาหกรรมบางปู ขณะที่ ซัตต์และคณะ (Stadt and others) ได้ศึกษาลักษณะของผู้บริหารที่ดี พบว่า ลักษณะของผู้บริหารที่ดี คือผู้บริหารจะต้องคำนึงถึงมาตรฐานในการทำงานเป็นที่พึงของคนอื่นได้ มีความกล้าที่คิดจะเสี่ยง และกล้าที่จะทำ มีความรับผิดชอบ มีความสามารถที่จะแบ่งงานให้ผู้อื่นช่วยปฏิบัติ มีวินัยในตนเอง มีมโนภาพ มีมนุษยสัมพันธ์ที่ดี มีความสามารถในการสื่อความคิด แข็งแรงและมีสุขภาพดี มีสติปัญญา มีความสามารถในการจัดรูปร่าง และมีความสามารถในการตัดสินใจอย่างมีเหตุผล และแมกนุสัน (Magnuson) ได้วิจัยคุณลักษณะของผู้บริหาร โรงเรียนที่ประสบความสำเร็จในการบริหารโรงเรียน ผลการศึกษาพบว่า คุณลักษณะของผู้บริหาร โรงเรียนที่ประสบความสำเร็จในการบริหารโรงเรียนนั้น ประกอบด้วย คุณลักษณะทั้งด้านส่วนตัว ได้แก่ มีความยุติธรรม มีความรอบรู้ มีอารมณ์มั่นคง เปิดเผย เข้าใจง่าย มีความมั่นคงคือ คงเส้นคงวา มีความเห็นใจผู้อื่น และวิชาชีพ วิชาชีพ ได้แก่ มีความรู้ในการบริหารดี รู้จักมอบหมายงาน มีการวางแผนและจัดหน่วยงานดี สามารถทำงานร่วมกับผู้อื่นได้ มีความสามารถตัดสินใจดี มีความสามารถในการติดต่อผู้อื่นได้ รู้จักใช้อำนาจอย่างเหมาะสม ดังแนวคิดของ ศิริ ทรัพย์สมบูรณ์ การสร้างเสริมความสัมพันธ์อันดีของบุคคลเพื่อก่อให้เกิดความร่วมมือร่วมใจเป็นอันหนึ่งอันเดียวกันซึ่งจะมีผลให้การดำรงชีวิตร่วมกันอย่างราบรื่น ตลอดจนการทำงานด้วยกันเกิดประสิทธิภาพประสิทธิผล ดังที่ Dubrin อธิบายว่า การศึกษามนุษยสัมพันธ์ ถูกจัดให้เป็นทั้งศาสตร์ (Science) และศิลป์ (Art) เนื่องจากมีหลักการ ทฤษฎีที่เป็นข้อความรู้ และการนำหลักการหรือทฤษฎีไปปฏิบัติให้ประสบความสำเร็จได้นั้นต้องอาศัยเทคนิควิธีการซึ่งถือเป็นศิลปะเฉพาะตัวของแต่ละบุคคล ขณะที่ วิเชียร วิทย์อุดม อธิบายว่า การพัฒนาบุคลากร เป็นกระบวนการในการพัฒนาคนให้มีความรู้ความสามารถ มีทักษะและทัศนคติในการปฏิบัติงานในหน้าที่ที่รับผิดชอบ ตลอดจนการเปลี่ยนแปลงพฤติกรรม เพื่อให้สามารถปฏิบัติงานได้อย่างมีประสิทธิภาพ โดยมุ่งหมายเพื่อให้บุคลากรเป็นผู้มีความรู้ความสามารถ มีทักษะและเจตคติที่ดีในการปฏิบัติงานได้อย่างถูกต้อง มีประสิทธิภาพ โดยพัฒนาความสามารถและฝีมือในการทำงาน ความรู้ความสามารถในลักษณะทั่ว ๆ ไป และพัฒนาเจตคติบุคลิกภาพและท่าทีในการทำงาน ตามความมุ่งหมายของบุคลากร เป็นต้น

1.14 องค์ความรู้ทางจิตวิทยาพัฒนาการ (Development Psychology) เกี่ยวกับการพัฒนาการของมนุษย์ การปรับตัว การเปลี่ยนแปลง ปัจจัยที่มีอิทธิพลต่อพัฒนาการ พัฒนาการวัยเด็ก พัฒนาการวัยรุ่น พัฒนาการวัยผู้ใหญ่ และพัฒนาการวัยชรา เพื่อความเข้าใจในความแตกต่างของบุคลากรในแต่ละวัย เข้าใจในความแตกต่างระหว่างบุคคล ช่วยปรับหรือประยุกต์ใช้ในการทำงานและ

การบริหารงานโรงเรียน ทั้งนี้คุณลักษณะและพฤติกรรมการบริหารก็มีผลต่อการสร้างวัฒนธรรมคุณภาพของสถานศึกษา โดยมีความตระหนักรู้ว่าคุณภาพเป็นตัวกระตุ้นให้เกิดการเปลี่ยนแปลงในตัวบุคลากรที่ปฏิบัติงาน อันจะนำไปสู่การพัฒนาคุณภาพการศึกษาให้เกิดขึ้นอย่างต่อเนื่อง สอดคล้องกับผลการวิจัยของ ศรีธัญญา อธิชนะ ได้ศึกษาวิจัยการศึกษาพฤติกรรมความรุนแรงของนักเรียนวัยรุ่น พบว่า สาเหตุทางสังคมด้านเพื่อนนักเรียน ส่งผลให้เกิดความเคยชินต่อพฤติกรรมความรุนแรงของวัยรุ่น ทั้งนี้ทิพย์ งามสุทธา ได้วิจัยการพัฒนารูปแบบการเรียนรู้บูรณาการแนวคิดจิตวิทยา ร่วมสมัย เพื่อเสริมสร้างจิตสาธารณะนักเรียนมัธยมศึกษาตอนต้น ผลการศึกษาพบว่า รูปแบบการเรียนรู้ ที่บูรณาการแนวคิดจิตวิทยาร่วมสมัยเพื่อเสริมสร้างจิตสาธารณะนักเรียนมัธยมศึกษาตอนต้น ประกอบด้วย 6 ขั้นตอนคือ 1) การสร้างแรงจูงใจ 2) การสำรวจสังคม 3) การตระหนักรู้ 4) การปฏิบัติ กิจกรรมกลุ่ม 5) การนำเสนอผลงาน และ 6) การประยุกต์ใช้ ดังแนวคิดของ วิลเลียม เจมส์ (William James) ให้ความเห็นว่า จิตเป็นตัวที่ก่อให้เกิดปัญญา เป็นอวัยวะที่สำคัญที่สุดที่มนุษย์ใช้ในการปรับตัวเพื่อให้ดำรงชีวิตอยู่ได้ อีกทั้ง Girma Lemma และสุรพงศ์ ชูเดช ได้กล่าวทันท้องเดียวกันว่า จิตวิทยาได้เข้ามามีบทบาทเกี่ยวกับวิถีชีวิตของมนุษย์แทบทุกด้าน เช่น ช่วยในเรื่องการปรับตัวและ แก้ไขปัญหาที่เกี่ยวข้องกับจิตของตนเอง การเรียนรู้ในเรื่องของจิตวิทยาจะช่วยให้เราถึงวิถีในการปรับตัวเพื่อแก้ไขปัญหที่เกิดขึ้นในชีวิตประจำวันของเราอย่างมีเหตุและผล เป็นต้น

1.15 องค์ความรู้ทางจิตวิทยาสังคม (Social Psychology) เกี่ยวกับความเกี่ยวข้องสัมพันธ์กัน พฤติกรรมกลุ่ม ปทัสถานทางสังคม เจตคติ การขัดเกลาทางสังคม การเรียนรู้ทางสังคม การคล้อยตามกัน ความก้าวร้าว ทัศนคติ อคติ และปัจจัยที่ทำให้เกิดการเปลี่ยนแปลงทางสังคม มีส่วนสำคัญในการบริหารโรงเรียนมัธยมศึกษา เนื่องจากผู้บริหารไม่ใช่ผู้ปฏิบัติ แต่เป็นผู้ใช้ศิลปะทำให้ ผู้ปฏิบัติทำงานตามคำสั่งที่มอบหมายด้วยความเต็มใจจนสำเร็จตามจุดมุ่งหมาย ผู้บริหารจึงต้องเข้าใจ ถึงการอยู่รวมกันเป็นสังคม ธรรมชาติของสังคม พฤติกรรมที่เกิดขึ้นในองค์กร และต้องเป็นผู้เรียนรู้ วิธีในการบริหารจัดการกับความซับซ้อนทางสังคมในศตวรรษที่ 21 และต้องพัฒนาโรงเรียนเป็น องค์กรแห่งการเรียนรู้ ด้วยวิสัยทัศน์ ความสามารถทางวิชาการ การสื่อสารและเทคโนโลยี เป็นนักริเริ่มสร้างสรรค์ นักสร้างพลังและแรงบันดาลใจเชิงบวก อันแบบอย่างที่ดีในการสร้างชุมชน แห่งการเรียนรู้สอดคล้องกับผลการวิจัยของ ธีระพร อุวรรณโณ ศึกษาจิตวิทยาสังคม (Social Psychology) เป็นสาขาหนึ่งของจิตวิทยาที่ใช้วิธีการเชิงวิทยาศาสตร์ศึกษาเกี่ยวกับการรับรู้ ความคิด และความรู้สึกที่บุคคลมีต่อตนเอง ผู้อื่นหรือกลุ่มคน ผลการศึกษาพบว่า แนวทางจิตวิทยาและ แนวทางสังคมวิทยา การหนุนจากสังคม (social facilitation) หมายถึง ปรากฏการณ์ที่บุคคลทำงาน ชนิดเดียวกันพร้อมกับคนอื่น หรือทำงานต่อหน้าคนอื่น หากงานนั้นเป็นงานง่ายหรืองานที่บุคคลถนัด อยู่แล้ว บุคคลผู้นั้นจะทำงานนั้นได้เร็วกว่าและแม่นยำกว่าเมื่อทำขณะอยู่คนเดียว และเกียคอมเมตติ (Giacometti) ศึกษาปัจจัยที่ส่งผลต่อความพึงพอใจในงานและรักษาสภาพการจ้างงานของครู

ผลการศึกษาพบว่า ปัจจัยที่ทำให้ครูตัดสินใจลาออกจากงานหรือเลือกที่จะทำงาน คือ 1) ปัจจัยด้านอารมณ์ของครู 2) ระบบการจ้างงาน 3) การปรับตัวกับวัฒนธรรมองค์การตามลำดับ ดังแนวคิดของ กิวฟอร์ด (Guilford) และ คอสเซอร์ (Coser) ได้อธิบายถึงทฤษฎีการเปลี่ยนแปลงทางสังคม พอสรุปได้ว่า การเปลี่ยนแปลงเป็นการทำให้สิ่งต่าง ๆ เปลี่ยนไปจากที่เป็นอยู่เดิมโดยอาศัยปัจจัยสภาพแวดล้อม ธรรมชาติ และประชากร การพัฒนาเศรษฐกิจ ทัศนคติ/ความเชื่อของคนในสังคม การเคลื่อนไหวทางสังคม กระบวนการทางวัฒนธรรม และการประดิษฐ์คิดค้นสิ่งใหม่ ๆ

1.16 องค์ความรู้ทางจิตวิทยา (Parapsychology) เกี่ยวกับการสื่อสารทางจิตกลางสังหรณ์ สัมผัสที่ 6 การยอมรับความรู้ที่ผ่านประสบการณ์ และความเชื่อในเรื่องกรรมเก่า ซึ่งสามารถรับรู้ในส่วนที่ไม่สามารถอธิบายได้โดยตรง อันมีส่วนสำคัญในการบริหารโรงเรียน เพราะผู้บริหารมีอาชีพต้องอาศัยความรู้และประสบการณ์ที่เรียนรู้จากสภาพจริงและการสื่อสารเพื่อโน้มน้าวจิตใจบุคคล ให้เกิดผลในการให้เกิดการรับรู้ หรือเปลี่ยนแปลง ซึ่งเป็นมิติหนึ่งของสมรรถนะผู้บริหารให้สมกับที่เป็นวิชาชีพชั้นสูงทางการบริหารการศึกษา สอดคล้องกับผลการวิจัยของสติเวนสัน (Stevenson) ผู้ค้นคว้าวิจัยเรื่องการระลึกชาติ ผลการศึกษาพบว่า ประสบการณ์ใกล้ตายทำให้สาธารณชนส่วนหนึ่งเชื่อมั่นและไม่กลัวตาย ซึ่งเป็นการเปลี่ยนแปลงตัวเองไปสู่โลกทัศน์ใหม่และวิถีชีวิตใหม่ในทางบวก ดังแนวคิดของ พิตต์นีย์ สุขะ ได้กล่าวว่า แนวคิดของการยอมรับความรู้ที่ผ่านประสบการณ์ (Experience) เกิดขึ้นได้โดยอาศัยสัมผัสหรือประสาทสัมผัส โดยอาศัยความคิดที่ว่าความรู้ทั้งหมดมีพื้นฐานมาจากประสบการณ์ประสาทสัมผัสจะออกมาในรูปประโยคแบบสังเคราะห์ ทั้งนี้ประสบการณ์นิยมมีการพัฒนาอย่างต่อเนื่องแม้จะไม่มีอิทธิพลมากนัก ตั้งแต่คริสต์ศตวรรษที่ 17 ซึ่งมีความก้าวหน้าทางวิทยาศาสตร์และวิทยาการอื่น ๆ มากขึ้น ส่งผลให้ทฤษฎีแบบประสบการณ์นิยมต่อตัวขึ้นอย่างเห็นได้ชัด

2. ผลการยืนยันองค์ความรู้ทางจิตวิทยาเพื่อการบริหารโรงเรียนมัธยมศึกษา จำนวน 16 องค์ความรู้ 106 ตัวแปรที่สังเกตได้ มีความถูกต้อง เหมาะสม เป็นไปได้ และมีประโยชน์

ผลการวิจัยเป็นไปตามสมมติฐานข้อที่ 2 คือ ผลการยืนยันองค์ความรู้ทางจิตวิทยาเพื่อการบริหารโรงเรียนมัธยมศึกษา มีความถูกต้อง เหมาะสม เป็นไปได้ และมีประโยชน์ ที่เป็นเช่นนี้อาจเพราะ การค้นพบของผู้วิจัยในการทำวิจัยได้ทำตามแนวคิดทฤษฎีต่าง ๆ โดย มีขั้นตอนในการวิจัย 4 ขั้นตอน คือ ขั้นที่ 1 ศึกษาตัวแปรองค์ความรู้ทางจิตวิทยาเพื่อการบริหารโรงเรียนมัธยมศึกษา ด้วยเทคนิคการวิเคราะห์เอกสารจากการค้นคว้าเอกสารและงานวิจัยที่เกี่ยวข้อง และการสัมภาษณ์ผู้เชี่ยวชาญจำนวน 5 คน ได้แก่ ผู้อำนวยการโรงเรียนมัธยมศึกษาหรือโรงเรียนขยายโอกาส จบการศึกษาระดับปริญญาเอก และมีพื้นฐานความรู้ทางจิตวิทยา ซึ่งเป็นผู้ที่มีประสบการณ์ในการบริหารโรงเรียนมัธยมศึกษา ด้วยแบบสัมภาษณ์กึ่งโครงสร้าง ขั้นที่ 2 การสร้างและพัฒนาเครื่องมือในการวิจัย ด้วยการสร้างแบบสอบถาม ความคิดเห็นเพื่อเก็บข้อมูล โดยนำแบบสอบถามให้ผู้ทรงคุณวุฒิ

จำนวน 5 คน ที่เป็น นักวิชาการด้านจิตวิทยา จบการศึกษาระดับปริญญาเอก ซึ่งผู้ทรงคุณวุฒิเป็นบุคคลที่มีความรู้ความสามารถในการตรวจสอบคุณภาพของเครื่องมือ และนำแบบสอบถามฉบับสมบูรณ์ไปทดลองใช้กับโรงเรียนมัธยมศึกษา จำนวน 10 โรงเรียน ผู้ให้ข้อมูล 30 คน ที่ไม่ใช่ในกลุ่มตัวอย่าง ได้ค่าความเชื่อมั่นของแบบสอบถามทั้งฉบับเท่ากับ 0.990 ชั้นที่ 3 การเก็บรวบรวม ข้อมูล และการวิเคราะห์ข้อมูล โดยเก็บข้อมูลกับกลุ่มตัวอย่าง คือ โรงเรียนมัธยมศึกษา จำนวน 97 โรงเรียน ผู้ให้ข้อมูล 291 คน ได้รับแบบสอบถามฉบับสมบูรณ์กลับคืนมา จำนวน 249 ฉบับ คิดเป็นร้อยละ 85.57 การวิเคราะห์ข้อมูลด้วยสถิติต่อไปนี้ คือ ความถี่ (f) ร้อยละ (%) มัชฌิมเลขคณิต (\bar{X}) ส่วนเบี่ยงเบน มาตรฐาน (SD) การวิเคราะห์องค์ประกอบเชิงยืนยัน (Confirmatory Factor Analysis: CFA) เพื่อตรวจสอบความสอดคล้องขององค์ประกอบขององค์ความรู้ทางจิตวิทยาเพื่อการบริหารโรงเรียนมัธยมศึกษา กับข้อมูลเชิงประจักษ์ ชั้นที่ 4 การยืนยันองค์ความรู้ทางจิตวิทยาเพื่อการบริหารโรงเรียนมัธยมศึกษา ให้ผู้ทรงคุณวุฒิจำนวน 5 คน ยืนยัน ได้แก่ นักวิชาการด้านจิตวิทยา จำนวน 1 คน ผู้อำนวยการสำนักงานเขตพื้นที่การศึกษามัธยมศึกษา จำนวน 1 คน ศึกษานิเทศก์สำนักงานเขตพื้นที่การศึกษามัธยมศึกษา จำนวน 1 คน และผู้อำนวยการโรงเรียนมัธยมศึกษา จำนวน 2 คน ซึ่งผู้ทรงคุณวุฒิเป็นผู้มีพื้นความรู้ทางจิตวิทยา จบการศึกษาระดับปริญญาเอก เป็นผู้ที่มีความรู้ ความสามารถ และมีประสบการณ์ในการบริหารงานโรงเรียนมัธยมศึกษา โดยใช้แบบสอบถามเพื่อยืนยันองค์ความรู้ทางจิตวิทยาเพื่อการบริหารโรงเรียนมัธยมศึกษา เพื่อพิจารณา 4 ด้าน คือ มีความถูกต้อง เหมาะสม เป็นไปได้ และมีประโยชน์ จากกระบวนการที่กล่าวมา ทั้งหมด จะเห็นได้ว่าการดำเนินการวิจัย มีกระบวนการเป็นขั้นตอนอย่างมีระบบ จึงทำให้องค์ความรู้ทางจิตวิทยาเพื่อการบริหารโรงเรียนมัธยมศึกษา มีความถูกต้อง เหมาะสม เป็นไปได้ และมีประโยชน์ ซึ่งสอดคล้องกับผลการวิจัยของ กัลยรัตน์ เมืองสง ได้ศึกษารูปแบบการพัฒนาภาวะผู้นำเชิงกลยุทธ์ของผู้บริหารสถานศึกษาขั้นพื้นฐาน พบว่า รูปแบบการพัฒนาภาวะผู้นำเชิงกลยุทธ์ของผู้บริหารสถานศึกษาขั้นพื้นฐานตามแนวคิดของผู้เชี่ยวชาญ ประการหนึ่งคือ องค์ประกอบด้านความสามารถในการพยากรณ์กำหนดอนาคต ได้แก่ ความสามารถเชิงรุกโดยกระทำการแก้ปัญหาอย่างเร่งด่วน ในขณะที่ผู้บริหารส่วนใหญ่มีความสามารถในการวิเคราะห์สถานการณ์ก่อนและรอให้ปัญหาคลี่คลายไปตามเหตุของเวลา และอีกประการหนึ่งคือ องค์ประกอบด้านการกำหนดวิสัยทัศน์ ได้แก่ กำหนดวิสัยทัศน์ที่สร้างจากแรงบันดาลใจ การคิดนอกกรอบและกว้างไกล วิธีการพัฒนาภาวะผู้นำเชิงกลยุทธ์โดยอาศัยการประชุมเชิงปฏิบัติการ และการระดมความคิด เป็นต้น และจุฑามาศ เสถียรพันธ์ ศึกษาการพัฒนาโมเดลอิทธิพลเชิงสาเหตุความสุขในชีวิตของบุคลากรสายสนับสนุน มหาวิทยาลัยสงขลานครินทร์ พบว่า โมเดลมีความสุขสอดคล้องกับข้อมูลเชิงประจักษ์อยู่ในเกณฑ์ดี โดยตัวแปรแฝงในโมเดลร่วมกันพยากรณ์ความสุขในชีวิตได้ร้อยละ 88 ดังแนวคิดของซัยคักดี สึลาจรัสกุล ได้กล่าวว่า การประเมินค่าโดยผู้เชี่ยวชาญ เป็นการพิจารณาตรวจสอบ วินิจฉัย เรื่องราว ความคิด การกระทำ เหตุการณ์ วิจารณ์ ตัดสินโต้แย้ง

สนับสนุน ตัดสินใจเกี่ยวกับคุณค่าทางความคิด การกระทำต่าง ๆ โดยใช้เหตุผลและหลักการจากบุคคลที่มีความรู้ความสามารถเฉพาะประเด็นประเมิน ประกอบด้วย (1) ประเมินโดยอาศัยเกณฑ์ภายใน เป็นความสามารถในการตัดสินเหตุการณ์ใดเหตุการณ์หนึ่ง โดยใช้ข้อเท็จจริง รายละเอียด หลักการ ทฤษฎี หรือเนื้อหาสาระในเหตุการณ์นั้นเป็นเกณฑ์ในการตัดสิน พิจารณาความถูกต้อง สมเหตุสมผลและสอดคล้อง (2) ประเมินโดยอาศัยเกณฑ์ภายนอก เป็นความสามารถในการตัดสินเหตุการณ์ใดเหตุการณ์หนึ่ง โดยใช้เกณฑ์ที่ไม่ได้ปรากฏตามเนื้อเรื่อง หรือเหตุการณ์นั้น ๆ แต่ใช้เกณฑ์ที่กำหนดขึ้นมาใหม่ซึ่งอาจเป็นเกณฑ์ตามหลักเหตุผล หรือเกณฑ์ที่สังคมหรือระเบียบประเพณีกำหนดไว้ก็ได้ สอดคล้องกับผลการศึกษาของ เมย์ตัน (Mayton) ได้ศึกษาพฤติกรรมและหลักการบริหารโรงเรียนประถมศึกษาของผู้บริหารในรัฐอะลาบามา (Alabama) ประเทศสหรัฐอเมริกา ผลการศึกษาพบว่าผู้บริหารโรงเรียนขนาดใหญ่มีความพร้อมและการปฏิบัติเหมาะสมมากกว่าผู้บริหารโรงเรียนขนาดกลางและขนาดเล็กอย่างมีนัยสำคัญทางสถิติที่ระดับ 0.05 และกรีนเบิร์ก - วอลท์ และโรเบิร์ตสัน (Greenberg-Walt and Robertson) ได้ศึกษาวิจัยเรื่อง “The evolving role of executive leadership” ผลการวิจัย พบว่า บทบาทสำคัญของผู้บริหารระดับสูงที่สำคัญประการหนึ่งคือความสามารถในการคาดการณ์บริบทและสภาพแวดล้อมที่ทำให้องค์กรมีความเจริญก้าวหน้าในอนาคต ดังแนวคิดของ อุทัย บุญประเสริฐ , สมเดช สีแสง และจิรประภา อัครบวร ได้อธิบายถึงการบริหารโรงเรียน เป็นการบริหารจัดการศึกษาที่มีคุณภาพของโรงเรียน พอสรุปได้ว่า หลักการบริหารจัดการโรงเรียน ต้องอาศัยแนวคิดทฤษฎี ความรู้ ความชำนาญ ประสบการณ์ ที่เกี่ยวข้องกับการจัดการตามความต้องการและจำเป็น เปิดโอกาสให้ผู้ใต้บังคับบัญชามีส่วนเกี่ยวข้องมีส่วนร่วมที่มุ่งสร้างสำเร็จอย่างสมดุล แต่ทั้งนี้จะต้องขึ้นอยู่กับสถานการณ์ กาลเทศะ และความเหมาะสมกับนโยบายบริหารการศึกษา



ข้อเสนอแนะการวิจัย

การวิจัยเรื่อง องค์ความรู้ทางจิตวิทยาเพื่อการบริหารโรงเรียนมัธยมศึกษา ได้ขอค้นพบที่เป็นประโยชน์ต่อการบริหารโรงเรียนมัธยมศึกษา ซึ่งผู้วิจัยมีข้อเสนอแนะสำหรับผู้อำนวยการโรงเรียนมัธยมศึกษา และผู้ที่มีส่วนเกี่ยวข้องกับการบริหารโรงเรียนในระดับมัธยมศึกษา สามารถนำข้อค้นพบที่ได้นี้ไปประยุกต์ใช้ในเชิงนโยบายและการนำไปปฏิบัติกับหน่วยงานตามบริบทดังต่อไปนี้

ข้อเสนอแนะทั่วไป

ผู้วิจัยได้ขอค้นพบที่เป็นประโยชน์ต่อการนำองค์ความรู้ทางจิตวิทยา ไปใช้เพื่อการบริหารโรงเรียนมัธยมศึกษา คือ

1. องค์ความรู้ทางจิตวิทยาสังคม , จิตวิทยาการศึกษา , จิตวิทยาการให้คำปรึกษา จิตวิทยาการเรียนรู้ จิตวิทยาอุตสาหกรรมและองค์กร และจิตวิทยาทั่วไป มีส่วนสำคัญต่อการพัฒนาศักยภาพการบริหารโรงเรียนมัธยมศึกษาของผู้บริหาร และองค์ความรู้ทางจิตวิทยาสาขาอื่น ๆ ขึ้นกับบริบทของการบริหารโรงเรียนมัธยมศึกษาแต่ละแห่ง ดังแนวคิดของ Durkheim, Emile ที่กล่าวว่า การค้นหาวิธีปฏิบัติเพื่อเอาชนะปัญหา อุปสรรคต่าง ๆ ขึ้นอยู่กับบริบทของสังคมในขณะนั้นที่จะเป็นตัวบังคับหรือเป็นพลังขับเคลื่อนให้สำเร็จ โดย Douglas David Perkins ได้กล่าวถึงจุดมุ่งหมายของการนำจิตวิทยาไปใช้ในสังคม ประการหนึ่งว่า การเรียนรู้บริบทของสังคมขณะนั้นให้รอบด้านจะช่วยให้การวางแผนปฏิบัติตนไปสู่การปฏิบัติงานได้อย่างถูกต้องและเหมาะสม ทั้งนี้สิ่งสำคัญคือต้องเลือกวิธีการให้เหมาะสมกับบริบทของสังคมนั้น

2. เหตุผลของผู้บริหารโรงเรียนมัธยมศึกษา ที่ใช้องค์ความรู้ทางจิตวิทยาสังคม จิตวิทยาการศึกษา จิตวิทยาการให้คำปรึกษาจิตวิทยาการเรียนรู้ จิตวิทยาอุตสาหกรรมและองค์กร และจิตวิทยาทั่วไป เป็นกลยุทธ์ในการบริหารโรงเรียนมัธยมศึกษา เพื่อมุ่งหวังไปสู่การสร้างวัฒนธรรมการพัฒนาการบริหารการศึกษาให้เป็นไปตามเป้าหมายการจัดการศึกษาในศตวรรษที่ 21 และเป็นไปตามขอบข่ายการบริหารการศึกษาของสถานศึกษา ที่ข้องเกี่ยวกับการจัดการให้เป็นไปตามแผนการจัดการศึกษาที่กำหนดไว้ โดยผู้บริหารสถานศึกษามีหน้าที่จะต้องปฏิบัติให้เป็นตามขอบข่ายการบริหารภารกิจ พันธะกิจของโรงเรียน ทั้งการบริหารงานวิชาการ การบริหารงบประมาณ การบริหารงานบุคคล และการบริหารงานทั่วไป ให้เกิดประสิทธิผลตามเป้าหมายอย่างมีประสิทธิภาพ

3. สำนักงานคณะกรรมการการศึกษาขั้นพื้นฐาน และสำนักงานเขตพื้นที่การศึกษามัธยมศึกษา ควรส่งเสริมการนำหลักจิตวิทยาที่สอดคล้องกับบริบทของสถานศึกษา มาประยุกต์ใช้ในการบริหารโรงเรียนมัธยมศึกษาของผู้บริหารสังกัดสำนักงานเขตพื้นที่การศึกษามัธยมศึกษาแบบองค์รวมให้มากขึ้น เพื่อมุ่งหวังไปสู่การสร้างวัฒนธรรมการพัฒนาการบริหารการศึกษาให้เป็นไปตามเป้าหมายการจัดการศึกษาในศตวรรษที่ 21

4. ผู้บริหารโรงเรียนมัธยมศึกษา สังกัดสำนักงานเขตพื้นที่การศึกษามัธยมศึกษา ควรมีการส่งเสริมการนำองค์ความรู้ทางจิตวิทยามาประยุกต์ใช้เป็นกลยุทธ์ในการวางแผนและปฏิบัติการประจำปีของโรงเรียนมัธยมศึกษา เพื่อขับเคลื่อนงานการบริหารโรงเรียนมัธยมศึกษาตามบริบทของสถานศึกษาให้เกิดความต่อเนื่องและยั่งยืน

5. ผู้บริหารโรงเรียนในทุกกระดับ ควรเป็นผู้นำองค์ความรู้ทางจิตวิทยาสู่ปฏิบัติและเสริมสร้างให้บุคลากรในสถานศึกษาทำความเข้าใจองค์ความรู้ทางจิตวิทยาเพื่อการบริหารโรงเรียนมัธยมศึกษาและนำองค์ความรู้ทางจิตวิทยาที่เกี่ยวข้องกับบทบาทหน้าที่ของบุคลากร เพื่อให้เกิดเจตคติที่ดีต่อการนำองค์ความรู้ทางจิตวิทยาเพื่อการบริหารโรงเรียนมัธยมศึกษา และมุ่งให้เกิดผลสัมฤทธิ์กับผู้เรียนอย่างมีประสิทธิภาพเป็นสำคัญ

ข้อเสนอแนะเพื่อการวิจัยต่อไป

1. ควรศึกษาผลการใช้จิตวิทยาต่อการบริหารงานโรงเรียน 4 งาน
2. ควรศึกษาอิทธิพลของตัวแปรอื่น ๆ ที่ส่งผลต่อการใช้จิตวิทยา
3. ควรศึกษาประยุกต์ใช้จิตวิทยาเพื่อการพัฒนาศักยภาพการบริหารโรงเรียนมัธยมศึกษา สังกัดสำนักงานเขตพื้นที่การศึกษามัธยมศึกษา โดยเฉพาะการศึกษาเปรียบเทียบการใช้จิตวิทยาเพื่อการบริหารโรงเรียนมัธยมศึกษา สังกัดสำนักงานเขตพื้นที่การศึกษามัธยมศึกษา จำแนกตามขนาดสถานศึกษา เพื่อสร้างโอกาสการพัฒนาศักยภาพการบริหารโรงเรียนมัธยมศึกษา
4. ควรศึกษาวิจัยและพัฒนาเชิงนโยบายการสนับสนุนส่งเสริมให้บุคลากรใช้หลักจิตวิทยาเพื่อการบริหารจัดการศึกษาของโรงเรียนมัธยมศึกษา สังกัดสำนักงานเขตพื้นที่การศึกษามัธยมศึกษา

รายการอ้างอิง

ภาษาไทย

- กนกรัตน์ สุชะตุงคะ. **ประมวลความรู้ทางจิตวิทยาคลินิก**. กรุงเทพฯ: นีโอดีจิตอล, 2556.
- กรมศิลปากร. **ไตรภูมิ เอกสารจากหอสมุดแห่งชาติกรุงปารีส**. กรุงเทพฯ: เอติสัน เพรส โปรดักส์, 2554.
- กรมสุขภาพจิต กระทรวงสาธารณสุข. **ความรุนแรงของวัยรุ่นไทย: พฤติกรรมเสี่ยงต่อสุขภาพ**. นนทบุรี: บริษัท บี ยอนด์ พับลิชชิง จำกัด, 2549.
- กระทรวงศึกษาธิการ. **คู่มือการบริหารสถานศึกษาขั้นพื้นฐานเป็นนิติบุคคล**. กรุงเทพฯ: โรงพิมพ์องค์การรับส่งสินค้าและพัสดุภัณฑ์ (รสพ), 2550.
- กระทรวงสาธารณสุข กรมสุขภาพจิต. **คู่มือการดำเนินงานในคลินิกคลายเครียด**. นนทบุรี: กรมสุขภาพจิต, 2551.
- กระทรวงสาธารณสุข. **มาตรฐานการประกอบโรคศิลปะ สาขาจิตวิทยาคลินิก**. กรุงเทพฯ: สำนักสถานพยาบาลและการประกอบโรคศิลปะ กรมสนับสนุนบริการสุขภาพกระทรวงสาธารณสุข, 2551.
- กฤษณะ ธรรมสาส์น. “การพัฒนาพุทธจิตวิทยาการบริการสำหรับผู้ประกอบการท่องเที่ยว.” **หลักสูตรปริญญาพุทธศาสตรดุษฎีบัณฑิต บัณฑิตวิทยาลัย มหาวิทยาลัยมหาจุฬาลงกรณราชวิทยาลัย**, 2559.
- กฤษณา แสงทองแก้ว. **การพัฒนาตนเองให้เป็นผู้มีบุคลิกภาพที่ดี**. สืบค้น 11 ตุลาคม 2560, จาก <http://learners.in.th/blog/noina/26258>, 2551.
- กล้าหาญ ณ น่าน. “อิทธิพลของคุณลักษณะบุคลิกภาพ และความพึงพอใจที่ต่อการปรับตัวในการทำงานของผู้เข้าสู่ตลาดบัณฑิตใหม่.” **วารสารวิทยาการจัดการ** 31, 1 (2558): 39-67.
- กันยา สุวรรณแสง. **การพัฒนาบุคลิกภาพ**. กรุงเทพฯ: บำรุงสาส์น, 2550.
- กัลยรัตน์ เมืองสง. “รูปแบบการพัฒนาภาวะผู้นำเชิงกลยุทธ์ของผู้บริหารสถานศึกษาขั้นพื้นฐาน.” **วิทยานิพนธ์ ครุศาสตรดุษฎีบัณฑิต สาขาวิชาการบริหารการศึกษา บัณฑิตวิทยาลัย มหาวิทยาลัยบูรพา**, 2550.
- กิติมาพร ชูโชติ. **ความรู้เบื้องต้นเกี่ยวกับบุคลิกภาพ**. สืบค้น 11 ตุลาคม 2560, จาก http://www.baanjomyut.com/library_2/extension1/introduction_to_personality/02.html, 2554.

- ขวัญชนก นันทะชาติ. “ผลของการให้คำปรึกษากลุ่มแบบผสมผสานเพื่อเสริมสร้างการปรับตัวทางสังคม ของหญิงวัยรุ่นที่ตั้งครรภ์ไม่พึงประสงค์.” รายงานการประชุมวิชาการและนำเสนอผลการวิจัย ระดับชาติและนานาชาติ กลุ่มระดับชาติ ด้านมนุษยศาสตร์และสังคมศาสตร์. 2(6): 81-92, 2559.
- จตุพร ลิ้มมันจริง. **วิธีการสอนแนะแนว**. กรุงเทพฯ: มหาวิทยาลัยรามคำแหง, 2554.
- จันทิมา พุ่มละมัย. “การเปลี่ยนแปลงของชุมชนจากการก่อตั้งโรงงานอุตสาหกรรมบริษัทโตโยต้ามอเตอร์ ประเทศไทย จำกัด ในพื้นที่ตำบลลาดขวางอำเภอบ้านโพธิ์ จังหวัดฉะเชิงเทรา.” **ปริญญาณิพนธ์ รัฐศาสตรมหาบัณฑิตสาขาวิชาเศรษฐศาสตร์การเมืองและการบริหารจัดการ มหาวิทยาลัยบูรพา**, 2558.
- จิรประภา อัครบวร. **สร้างคนสร้างผลงาน**. กรุงเทพฯ: ก.พลพิมพ์, 2549
- จิราภรณ์ ตั้งกิตติภรณ์. **จิตวิทยาทั่วไป**. กรุงเทพฯ: สำนักพิมพ์แห่งจุฬาลงกรณ์มหาวิทยาลัย, 2557.
- จิราวรรณ พุ่มศรีอินทร์. “ผลของการใช้โปรแกรมฝึกความพร้อมด้านการเขียน ของเด็กที่มีพัฒนาการทางภาษาล่าช้า.” **หลักสูตรปริญญาศึกษาศาสตรมหาบัณฑิต บัณฑิตวิทยาลัย มหาวิทยาลัยศิลปากร**, 2556.
- จุฑามาศ เสถียรพันธ์. “การพัฒนาโมเดลอิทธิพลเชิงสาเหตุความสุขในชีวิตของบุคลากรสายสนับสนุน มหาวิทยาลัยสงขลานครินทร์.” **ศิลปศาสตรมหาบัณฑิต มหาวิทยาลัยสงขลานครินทร์**, 2559.
- จุฑารัตน์ เอื้ออำนวยการ. **จิตวิทยาสังคม**. กรุงเทพฯ: สำนักพิมพ์แห่งจุฬาลงกรณ์มหาวิทยาลัย, 2553.
- ชนะ ณะสาร, อัมพร ศรีประเสริฐสุข, และ ญาณินี ภูพัฒน์. “การศึกษาภาวะสุขภาพจิตของ ผู้สูงอายุ กรณีศึกษาผู้สูงอายุในค่ายบูรฉัตร ราชบุรี.” **หลักสูตรจิตวิทยาอุตสาหกรรมและองค์การ คณะมนุษยศาสตร์และสังคมศาสตร์ มหาวิทยาลัยราชภัฏสวนดุสิต**, 2553.
- ชมพูนุท ศรีจันทร์นิล. “จิตวิทยาแนวพุทธ: แนวทางเพื่อการเยียวยา และพัฒนาจิตใจมนุษย์.” **วารสารวิชาการมหาวิทยาลัยหอการค้าไทย** 29, 4 (ตุลาคม - ธันวาคม 2552).
- ชวาล แพรัตกุล. **เทคนิคการวัดผล**. กรุงเทพฯ: โรงพิมพ์วิฑูรย์การปก, 2552.
- ชูชัย สมितिไกล. **การสรรหา การคัดเลือก และการประเมินผลงานของบุคคลากร**. กรุงเทพฯ: สำนักพิมพ์แห่งจุฬาลงกรณ์มหาวิทยาลัย, 2552.
- ชูศักดิ์ เจนประโคน. **เทคนิคการสร้างแรงจูงใจ**. กรุงเทพฯ: สำนักพิมพ์ มหาวิทยาลัยรามคำแหง, 2550.
- ณรงค์ สิ้นสวัสดิ์. **จิตวิทยาทางการเมือง**. กรุงเทพฯ: มหาวิทยาลัยธรรมศาสตร์, 2549.
- ณัฐกร อินทุยศ. **จิตวิทยาทั่วไป**. กรุงเทพฯ: ศูนย์หนังสือแห่งจุฬาลงกรณ์มหาวิทยาลัย, 2556.

ณัฐรินทร์ นิธิกริตตานนท์. “ลักษณะจิตตองงามตามหลักพุทธจิตวิทยาของผู้ปฏิบัติวิปัสสนากรรมฐาน เขตคลองสาน กรุงเทพมหานคร.” *หลักสูตรปริญญาพุทธศาสตรดุษฎีบัณฑิต บัณฑิตวิทยาลัย, มหาวิทยาลัยมหาจุฬาลงกรณราชวิทยาลัย*, 2559.

ดวงมณี จงรักษ์. *ทฤษฎีการให้การปรึกษาและจิตบำบัดเบื้องต้น*. กรุงเทพฯ: สมาคมส่งเสริมเทคโนโลยี (ไทย-ญี่ปุ่น), 2552.

ดำรงศักดิ์ แก้วเพ็ง. *ชุมชน*. สงขลา: ศูนย์หนังสือมหาวิทยาลัยทักษิณ, 2556.

เด่นพงษ์ พลละคร. *การนำความรู้ทางทฤษฎีการบริหารบุคคลไปใช้ปฏิบัติ*. กรุงเทพฯ: มหาวิทยาลัยรังสิต, 2551.

ทองทิพภา วิริยะพันธุ์. *มนุษย์สัมพันธ์กับการบริหาร*. กรุงเทพฯ: สหธรรมมิก จำกัด, 2549.

ทำนอง ภูเกิตพิมพ์. *แนวคิดการบริหารแบบมีส่วนร่วมในการจัดการศึกษาของชุมชน*. สืบค้น

11 ตุลาคม 2560, จาก: <http://gotoknow.org/blog/mathu/334443>. 12 มกราคม 2553, 2551.

ทิตนา แคมมณี. *ศาสตร์การสอน*. กรุงเทพฯ: ด้านสุทธาการพิมพ์ จำกัด, 2550.

เทียน ทองแก้ว. “ภาวะผู้นำสมรรถนะหลักของผู้บริหารยุคปฏิรูป.” *วารสารวิชาการ* 5, 9 (กันยายน 2555).

ธนัชพร โมรารักษ์. “ปัจจัยทางจิตวิทยาองค์การที่มีอิทธิพลต่อการนำไปสู่องค์การ แห่งความเป็นเลิศ: กรณีศึกษาโรงงานในเขตนิคมอุตสาหกรรมบางปู จังหวัดสมุทรปราการ.” *หลักสูตรวิทยาศาสตร์มหาบัณฑิต บัณฑิตวิทยาลัย มหาวิทยาลัยรามคำแหง*, 2555.

ธร สุนทรายุทธ. *การบริหารจัดการเชิงจิตวิทยา: หลักการการประยุกต์และกรณีศึกษา*. กรุงเทพฯ: เนติกุลการพิมพ์ จำกัด, 2553.

ธีระ รุญเจริญ. *ความเป็นมืออาชีพในการจัดและบริหารการศึกษา: ยุคปฏิรูปการศึกษา*. กรุงเทพฯ: ข้าวฟ่าง, 2550.

ธีระพร อูวรรณโณ. *Social psychology: จิตวิทยาสังคม*. สารานุกรมจิตวิทยาฉบับราชบัณฑิตสภา. กรุงเทพฯ: ราชบัณฑิตสภา, 2560.

ธีราภรณ์ พลายเล็ก. “ปัจจัยที่มีผลต่อการพูดภาษาอังกฤษของนักศึกษาชั้นปีที่ 2 สาขาวิชา ภาษาอังกฤษ คณะครุศาสตร์ มหาวิทยาลัยราชภัฏในเขตกรุงเทพมหานคร.” *วารสารวิจัยและพัฒนา*. ปีที่ 3 / 2554 คณะครุศาสตร์ มหาวิทยาลัยราชภัฏสวนสุนันทา, 2554.

น้ำทิพย์ งามสุทธา. “การพัฒนารูปแบบการเรียนรู้บูรณาการแนวคิดจิตวิทยาร่วมสมัยเพื่อสร้างเสริมจิตสาธารณะนักเรียนมัธยมศึกษาตอนต้น.” *วารสารกลุ่มสาขามนุษยศาสตร์และสังคมศาสตร์*. ชลบุรี: มหาวิทยาลัยศรีปทุม วิทยาเขตชลบุรี, 2554.

นิรุทธ์ วัฒนโสภาส. “ผลของการให้คำปรึกษาแนวโยนิโสมนสิการที่มีต่อการเพิ่มพูนจิตสำนึกสาธารณะของศึกษา มหาวิทยาลัยศิลปกร.” ศึกษาศาสตรดุษฎีบัณฑิต บัณฑิตวิทยาลัย มหาวิทยาลัยศิลปกร, 2553.

เนตร์พัฒนา ยาวีราช. **ภาวะผู้นำและผู้นำเชิงกลยุทธ์**. กรุงเทพฯ: บริษัททริปเพิลกรุ๊ปจำกัด, 2552.

บริบูรณ์ ศรีมาชัย. “แบบจำลองสมการโครงสร้างปัจจัยที่มีอิทธิพลต่อ พฤติกรรมการมีส่วนร่วมของผู้สูงอายุในกิจกรรมชุมชน เขตจตุจักร กรุงเทพมหานคร.” **วารสารสมาคมนักวิจัย** 9, 1 (2557).

ปฏิภาณ ขาขุนทด. **ผู้บริหารการศึกษาในยุคโลกาภิวัตน์**. สืบค้น 25 ตุลาคม 2557,

จาก <http://www.mcu.ac.th/userfiles/file/MCU>, 2560.

ประพันธ์ศิริ สุเสารัจ. **การพัฒนาการคิด**. กรุงเทพฯ: 9119 เทคนิคพรินต์ติ้ง, 2551.

ประภาเพ็ญ สุวรรณ. **การจัดการความรู้**. สงขลา: เหมการพิมพ์สงขลา, 2550.

ปรียาพร วงศ์อนุตรโรจน์. **การบริหารงานวิชาการ**. กรุงเทพฯ: ศูนย์สื่อเสริมกรุงเทพฯ, 2556.

พญาภิไทย. **ไตรภูมิภทหรือไตรภูมิพระร่วง**. กรุงเทพฯ: องค์การค้ำของ สกสค., 2551.

พยนต์ธร สำเร็จกิจเจริญ. ผลของรูปแบบการจัดการเรียนรู้เชิงบูรณาการเพื่อเสริมทักษะการคิดสำหรับนักศึกษาสาขาวิชาคอมพิวเตอร์ธุรกิจ คณะวิทยาการจัดการ มหาวิทยาลัยราชภัฏสวนสุนันทา. กรุงเทพฯ: มหาวิทยาลัยราชภัฏสวนสุนันทา, 2553.

พรรณทิพย์ ศิริวรรณบุศย์. **ทฤษฎีจิตวิทยาพัฒนาการ**. กรุงเทพฯ: สำนักพิมพ์แห่งจุฬาลงกรณ์มหาวิทยาลัย, 2556.

พรรณวดี สมกิตติกานนท และคณะ. “อำนาจในการทำนายของการอบรมเลี้ยงดูและการติดต่อสัมพันธ์กับบุคคลในเมืองและชนบทที่มีต่อลักษณะบุคลิกภาพของนักศึกษาวิชาเอกจิตวิทยาไทยและออสเตรเลีย.” **วารสารพยาบาลทหารบก** 16, 2 (2558).

พรรณณี ช.เจนจิต. **จิตวิทยาการเรียนการสอน**. นนทบุรี: เกรทเอดดูเคชั่น, 2550.

พระมนตรี อินตา. “การแนะแนวชีวิตผ่านนัยเปรียบของพระพุทธเจ้าในนิทานชาดก.” **วิทยานิพนธ์ปริญญามหาบัณฑิต สาขาวิชาจิตวิทยาการศึกษาและการแนะแนว บัณฑิตวิทยาลัย มหาวิทยาลัยเชียงใหม่**, 2552.

“พระราชบัญญัติระเบียบบริหารราชการแผ่นดิน พุทธศักราช 2495.” **ราชกิจจานุเบกษา** เล่ม 69 ตอนที่ 16 ก (11 มีนาคม 2495): 286.

พวงรัตน์ ทวีรัตน์. **วิธีการวิจัยทางพฤติกรรมศาสตร์และสังคมศาสตร์**. พิมพ์ครั้งที่ 7. กรุงเทพฯ: มหาวิทยาลัยศรีนครินทรวิโรฒ ประสานมิตร, 2540.

ไพศาล สุวรรณน้อย. “ตัวบ่งชี้ของครูผู้สอนกับผู้เรียนเป็นสำคัญ.” **วารสารศึกษาศาสตร์ มหาวิทยาลัยขอนแก่น** 29, 3-4 (2549): 16-26.

- มณฑล สรไกรภูติ และสุนันทา เสี่ยงไทย. “มิติทางจิตวิญญาณในการทำงาน: ความท้าทายในการบริหารทรัพยากรมนุษย์.” **วารสาร มจร.วิชาการ** 16, 32 (2556): 113-124.
- มหาวิทยาลัยเทคโนโลยีพระจอมเกล้าธนบุรี. เอกสารประกอบการสอนเรื่องพฤติกรรมผิดปกติและการบำบัดรักษา. สืบค้น 15 ธันวาคม 2560, จาก <http://eu.lib.kmutt.ac.th/elearning/Courseware/SSC231/Psychology/Chapter15/Ch15.pdf>, 2560.
- มัณฑรา ธรรมบุศย์. **จิตวิทยาการแนะแนวและการให้คำปรึกษา**. สืบค้น 15 ธันวาคม 2560, จาก <https://sites.google.com/site/psychologybkkf1/home/citwithya-kar-naeanaew-laea-kar-hi-kha-pruksa/>, 2560.
- มานิกา วิเศษสาธิต. **จิตวิทยาคลินิกเบื้องต้น**. กรุงเทพฯ: สำนักพิมพ์มหาวิทยาลัยรามคำแหง, 2560.
- เมธา หริมเทพาธิป. **ทฤษฎีการเสริมแรงของสกินเนอร์**. สืบค้น 11 ตุลาคม 2560, จาก <https://www.gotoknow.org/posts/646482>, 2560.
- ยุพิน กาญจนารัตน์. “การวิเคราะห์เนื้อหาวารสารทางด้านจิตวิทยา ระหว่างปี พ.ศ. 2542-2551.” **วารสารจิตวิทยา** 12, 2 (กรกฎาคม – ธันวาคม 2554): 58-63.
- เยาวดี วิบูลย์ศรี. **การวัดผลและการสร้างแบบทดสอบผลสัมฤทธิ์**. กรุงเทพฯ: สำนักพิมพ์จุฬาลงกรณ์มหาวิทยาลัย, 2549.
- รอบคอบ รอบด้าน. **จิตวิทยาอุตสาหกรรมและองค์กร**. สืบค้น 15 ธันวาคม 2560, จาก http://tpa.or.th/writer/read_this_book_topic.php?bookID=1373&pageid=3&read=true&count=true.
- รังสรรค์ โฉมยา. **การแนะแนวในโรงเรียน: หลักจิตวิทยาสำหรับครู**. มหาสารคาม: สำนักพิมพ์มหาวิทยาลัยมหาสารคาม, 2555.
- รัมภา รอดมณี. “การพัฒนาภูมิคุ้มกันทางจิตวิทยาเพื่อความหย่อนตัวทางการเรียนของนักศึกษาพยาบาลตำรวจ โดยใช้รูปแบบการให้การปรึกษากลุ่มแบบบูรณาการ.” **วารสารพยาบาลตำรวจ** 9, 2 (2560): 173-185.
- ลักขณา สริวัฒน์. **จิตวิทยาสำหรับครู**. กรุงเทพฯ: โอเดียนสโตร์, 2557.
- เลิศดาว กลิ่นศรีสุข. **การจัดการเทคโนโลยีสารสนเทศของสถานศึกษาขั้นพื้นฐาน สังกัดสำนักงานเขตพื้นที่การศึกษามัธยมศึกษา เขต 30**. นครปฐม: มหาวิทยาลัยมหามกุฏราชวิทยาลัย, 2560.
- วชรพรพงษ์ วงษ์พรมมา. “ปัจจัยทางจิตสังคมที่เกี่ยวข้องกับพฤติกรรมการดื่มเครื่องดื่มแอลกอฮอล์และผลกระทบต่อผลการเรียนในนักเรียนมัธยมศึกษาตอนปลาย ภาคตะวันออกเฉียงเหนือ.” **วิทยาศาสตร์มหาบัณฑิต มหาวิทยาลัยศรีนครินทรวิโรฒ**, 2558.

- วรรณลดา กันต์โณม. “ปัจจัยทางจิตสังคมที่เกี่ยวข้องกับการมีภูมิคุ้มกันการคบเพื่อนของนักเรียนมัธยมศึกษาตอนต้น.” *Journal of Social Development*, 12(2). Available from <https://www.tci-thaijo.org/index.php/jsd/article/view/31232>, 2558.
- วรรณณี ลิ้มอักษร. *จิตวิทยาการศึกษา*. สงขลา: ศูนย์หนังสือมหาวิทยาลัยทักษิณ, 2554.
- วันวิสาข์ ทิมมานพ. “กระบวนการพุทธจิตวิทยาการศึกษาเพื่อพัฒนาพฤติกรรมสุขภาพเชิงบวกของผู้ติดเชื้อเอชไอวี โรงพยาบาลนพรัตนราชธานี.” *หลักสูตรปริญญาพุทธศาสตรดุษฎีบัณฑิตบัณฑิตวิทยาลัย มหาวิทยาลัยมหาจุฬาลงกรณราชวิทยาลัย*, 2560.
- วารินทร์ อีรวัดนเศรษฐ์. *การวางแผนและควบคุมการผลิต (Production Planning and Control)*. กรุงเทพฯ: สมาคมส่งเสริมเทคโนโลยีไทย – ญี่ปุ่น, 2550.
- วาริญา ภาวภูตานนท์ ณ มหาสารคาม. *จิตวิทยาพุทธศาสนา*. กรุงเทพฯ: ชีวภาวิวัฒน์, 2554.
- วาโร เพ็งสวัสดิ์. “การวิจัยพัฒนารูปแบบ.” *วารสารมหาวิทยาลัยราชภัฏสกลนคร* 2, 4 (กรกฎาคม-ธันวาคม 2553): 1-16.
- วิเชียร วิทยอดม. *การบริหารทรัพยากรมนุษย์*. กรุงเทพฯ: ธนรัชการพิมพ์, 2552.
- ศรีัญญา อธิชิตะ. “การศึกษาพฤติกรรมความรุนแรงของนักเรียนวัยรุ่น.” *หลักสูตรปริญญาการศึกษามหาบัณฑิต บัณฑิตวิทยาลัย มหาวิทยาลัยศรีนครินทรวิโรฒ*, 2553.
- ศรวาณี ศรีฟ้า. “ความคิดเห็นของครูที่มีต่อการบริหารงาน เน้นแนวในโรงเรียนในศูนย์อำนวยการเครือข่ายภูพานทอง สังกัดสำนักงานเขตพื้นที่การศึกษาประถมศึกษาสกลนคร เขต 1.” *ศึกษาศาสตรดุษฎีบัณฑิต บัณฑิตวิทยาลัย มหาวิทยาลัยนอร์ทกรุงเทพ*, 2553.
- ศรีเรือน แก้วกังวาล. *จิตวิทยาพัฒนาการชีวิตทุกช่วงวัย (เล่ม 1) แนวคิดเชิงทฤษฎี-วัยเด็กตอนกลาง*. กรุงเทพฯ: สำนักพิมพ์แห่งมหาวิทยาลัยธรรมศาสตร์, 2553.
- _____. *จิตวิทยาพัฒนาการชีวิตทุกช่วงวัย (เล่ม 2) วัยรุ่น-วัยสูงอายุ*. กรุงเทพฯ: สำนักพิมพ์แห่งมหาวิทยาลัยธรรมศาสตร์, 2553.
- ศศิธร เวียงวะลัย. *การจัดการเรียนรู้*. กรุงเทพฯ: โอเดียนสโตร์, 2556.
- สกุรัตน์ กมฺพมาศ. *หลักการบริหารโรงเรียน*. กรุงเทพฯ: โรงพิมพ์พิมพ์เนศ, 2550.
- สถาบันพัฒนาผู้บริหาร. *หลักการจัดการศึกษายุคใหม่*. กรุงเทพฯ: โรงพิมพ์การศาสนา, 2558.
- สถิต วงศ์สุวรรณ. *การพัฒนาบุคลิกภาพ*. กรุงเทพฯ: รวมสาส์น, 2551.
- สนธยา พลศรี. *เครือข่ายการเรียนรู้ในงานพัฒนาชุมชน*. กรุงเทพฯ: โอเดียนสโตร์, 2550.
- สมจิตรา เรืองศรี. *การใช้แบบทดสอบเพื่อการแนะแนวในโรงเรียน*. กรุงเทพฯ: สำนักพิมพ์มหาวิทยาลัยรามคำแหง, 2550.
- สมบูรณ์ บุญโท. “ลักษณะและผลการเผยแพร่ธรรมะเชิงรุกของพระมหาภูฒิชัย วชิรเมธี (ว.วชิรเมธี).” *วารสารบัณฑิตศึกษาปริทรรศน์* 14, 1 (2559): 189-199.

สมศักดิ์ ประเสริฐสุข. **จิตวิทยาการจัดการองค์การอุตสาหกรรม**. กรุงเทพฯ: โอเดียนสโตร์, 2554.

สมาคมพระคริสตธรรมไทย. **พระคริสตธรรมคัมภีร์ไทย-อังกฤษ**. พิมพ์ครั้งที่ 4. กรุงเทพฯ: สมาคมพระคริสตธรรมไทย, 2549.

สรชัย พิศาลบุตร. **การสร้างและประมวลผลข้อมูลจากแบบสอบถาม**. กรุงเทพฯ: วิทย์พัฒนา, 2550.

สวามีประภาวรินทร์ และแมนเชสเตอร์, เอฟ. **อุบนิษั คัมภีร์เพื่อความสงบสันติ**. (กิ่งแก้ว อัดถาวร, ผู้แปล). กรุงเทพฯ: อมรินทร์, 2553.

ส่องโสม พึ่งพงศ์ และ สุณิสา คินทรักษ์. **หลักจรรยาบรรณสำหรับนักจิตวิทยาและมาตรฐานการประพฤติปฏิบัติของสมาคมจิตวิทยาอเมริกัน**. กรุงเทพฯ: สมาคมนักจิตวิทยาคลินิกไทย, 2559.

สอนจันทร์ เสียงเย็น. **เอกสารประกอบการสอน รายวิชาจิตวิทยาสำหรับครู**. อุดรธานี: มหาวิทยาลัยราชภัฏอุดรธานี, 2559.

สัญญา สัญญาวิวัฒน์. **ทฤษฎีสังคมวิทยาเนื้อหาและแนวการใช้ประโยชน์เบื้องต้น**. กรุงเทพฯ: สำนักพิมพ์แห่งจุฬาลงกรณ์มหาวิทยาลัย, 2550.

สันติ กิจลือเกียรติ. “การศึกษาเชิงทดลองกระบวนการเรียนรู้ที่ผสมผสานระหว่างการเรียนรู้แบบร่วมมือกับการเรียนรู้โดยใช้ผังกราฟิก เพื่อเสริมสร้างทักษะการคิดอย่างมีวิจารณญาณของนักเรียนชั้นประถมศึกษาปีที่ 6 โรงเรียนนิภารัตน์ จังหวัดปทุมธานี.” ศึกษาศาสตร์ดุสิตบัณฑิต คณะศึกษาศาสตร์ บัณฑิตวิทยาลัย มหาวิทยาลัยรังสิต, 2555.

สำนักงานเขตพื้นที่การศึกษามัธยมศึกษา เขต 8. “บทบาทขององค์คณะบุคคลในการส่งเสริมและพัฒนาคุณภาพการศึกษา.” รายงานผลการดำเนินงานโครงการประชุมสัมมนา, 10 สิงหาคม 2559.

สำนักงานคณะกรรมการพัฒนาการเศรษฐกิจและสังคมแห่งชาติ. **แผนพัฒนาเศรษฐกิจและสังคมแห่งชาติฉบับที่ 12 (2560-2564) สำนักนายกรัฐมนตรี**. กรุงเทพฯ: สำนักพิมพ์พริกหวานกราฟฟิค, 2559.

สำนักงานเลขาธิการสภา กระทรวงศึกษาธิการ. **สมรรถนะการศึกษาไทยในเวทีสากล พ.ศ. 2552**. กรุงเทพฯ: สำนักพิมพ์พริกหวานกราฟฟิค, 2553.

สำนักวิชาการและมาตรฐานการศึกษา. **แผนยุทธศาสตร์การแนะแนวระดับการศึกษาขั้นพื้นฐานในวงแผนพัฒนาเศรษฐกิจและสังคมแห่งชาติ ฉบับที่ 12 (พ.ศ. 2560-2564)**.

กรุงเทพฯ: โรงพิมพ์อักษรไทย, 2559.

สิริอร วิชชาวุธ. **จิตวิทยาอุตสาหกรรมและองค์การเบื้องต้น**. กรุงเทพฯ: สำนักพิมพ์มหาวิทยาลัยธรรมศาสตร์, 2549.

สุชีรา ภัทรายุทธรัตน์. **คู่มือการวัดทางจิตวิทยา**. กรุงเทพฯ: มหาวิทยาลัยมหิดล, 2551.

- สุธาทิพย์ กสิฤกษ์. “รูปแบบการพัฒนาด้านสังคมจิตวิทยาในการนำมาใช้ลดวิกฤติ ความไม่สงบ ในจังหวัดปัตตานี.” **วารสารวิชาการบัณฑิตวิทยาลัย** 14, 2 (2559): 191-202.
- สุเมษย์ หนกหลัง. “จิตวิทยาเพื่อการทำงานในชุมชน.” **วารสารศึกษาศาสตร์ มสธ.** 8, 2 (กรกฎาคม – ธันวาคม 2558): 17.
- สุรพงษ์ ชูเดช. “จิตวิทยาทั่วไป.” เอกสารประกอบการสอนรายวิชา SSC 231 สาขาวิชา สังคมศาสตร์ และมนุษยศาสตร์ คณะศิลปศาสตร์ มหาวิทยาลัยเทคโนโลยีพระจอมเกล้าธนบุรี, 2554
- สุรพล พะยอมรัมย์. **จิตวิทยาในงานชุมชน.** กรุงเทพฯ: บางกอก-คอมเทค อินเตอร์เทรต, 2556.
- สุรัมย์ภา รอดมณี. “การพัฒนาภูมิคุ้มกันทางจิตวิทยาเพื่อความหย่นตัวทางการเรียนของนักศึกษา พยาบาลตำรวจ โดยใช้รูปแบบการให้การปรึกษากลุ่มแบบบูรณาการ.” **วารสารพยาบาล ตำรวจ** 9, 2 (2560).
- สุรางค์ ไคว้ตระกูล. **จิตวิทยาทั่วไป.** กรุงเทพฯ: สำนักพิมพ์จุฬาลงกรณ์มหาวิทยาลัย, 2555.
- สุวรีย์ ศิวะแพทย์. **จิตวิทยาทั่วไป.** กรุงเทพฯ: โอเดียนสโตร์, 2549.
- เสนาะ ตีเยาว์. **หลักการบริหาร.** กรุงเทพฯ: มหาวิทยาลัยธรรมศาสตร์, 2551.
- โสภิตา เสนาโนฤทธิ. “ความสัมพันธ์ระหว่างความคิดเห็นต่อการจัดสภาพแวดล้อมการเรียนที่มีส่วน สนับสนุนความแตกต่างระหว่างบุคคลของนักเรียนกับเจตคติต่อการจัดกิจกรรมการเรียนรู้ วิทยาศาสตร์ ระดับชั้นมัธยมศึกษาปีที่ 6.” **วิทยานิพนธ์ปริญญาครุศาสตรมหาบัณฑิต สาขาวิชาวิทยาศาสตร์ศึกษา บัณฑิตวิทยาลัย มหาวิทยาลัยราชภัฏมหาสารคาม,** 2559.
- หวน พิณรุฬพันธ์. **ความรู้เบื้องต้นเกี่ยวกับการบริหารการศึกษา.** กรุงเทพฯ: อักษรบัณฑิต, 2550.
- หัสติน แก้ววิชิต. **เอกสารประกอบการสอน รายวิชาพฤติกรรมมนุษย์เพื่อการพัฒนาตน.** อุดรธานี: มหาวิทยาลัยราชภัฏอุดรธานี, 2559.
- อนงค์ วิเศษสุวรรณ. “การคิด.” **วารสารศึกษาศาสตร์** 18, 1 (มิถุนายน - ตุลาคม 2549).
- อนันต์ มลารัตน์. “การพัฒนารูปแบบความสัมพันธ์เชิงสาเหตุของปัจจัยที่ส่งผลต่อความสำเร็จ ในการจัดการเครือข่ายชุมชนด้านสุขภาพ: การวิจัยแบบผสมวิธี.” **วารสารพฤติกรรมศาสตร์** 14, 1 (กันยายน 2551).
- อภิวัฒน์ สมานธิ. “การดำเนินนโยบายของรัฐภายใต้การบังคับใช้กฎอัยการศึกในสามจังหวัดชายแดน ภาคใต้.” **หลักสูตรปรัชญาดุษฎีบัณฑิต บัณฑิตวิทยาลัย มหาวิทยาลัยอีสเทิร์นเอเซีย,** 2554.
- อรัญญ์ เจริญชาติ. (ผู้แปล). **ชีวิตระหว่างภพ.** กรุงเทพฯ: มติชน, 2550.
- อรุณี เวียงแสง และคณะ. **การติดตามและประเมินผลแบบมีส่วนร่วม.** กรุงเทพฯ: พิสิษฐ์ ไทยออฟเซต, 2548.

- อวยชัย จาตุรพันธ์. “การใช้อำนาจของผู้บริหารกับบรรยากาศองค์การของสถานศึกษา สังกัดสำนักงานเขตพื้นที่การศึกษาสมุทรสาคร.” วิทยานิพนธ์ปริญญาโทมหาบัณฑิต มหาวิทยาลัยศิลปากร, 2554.
- อะริยา เลาสุริโยธิน. **เอกสารประกอบการสอนจิตวิทยาร่วมสมัย**. กรุงเทพฯ: มหาวิทยาลัยหอการค้าไทย, 2551.
- อัปสรสิริ เอี่ยมประชา. **จิตวิทยาทั่วไป**. เอกสารประกอบการสอนรายวิชา GS101 คณะศึกษาศาสตร์ มหาวิทยาลัยกรุงเทพธนบุรี, 2557.
- อุษณีย์ เย็นสบาย. **จิตวิทยาการแนะแนว**. กรุงเทพฯ. โอเอพรีนติ้งเฮาส์, 2553.
- แอมิลตัน, อี. **ปรกณัมปรัมปรา** (นพมาส แวหวงส์, ผู้แปล). กรุงเทพฯ: อมรินทร์, 2549.

ภาษาต่างประเทศ

- Adams, G. S., & Torgerson, T. L. **Measurement and Evaluation in Education Psychology and Guidance**. New York: Rinehart and Winston, 2013.
- Albanese, R. Managing: **Toward accountability for performance**. Homewood, IL: Richard D. Irwin, 1981.
- Albert-Green, D. “Teachers’, Parents’, and Students, Perceptions of Effective School Characteristics of Two Texas Urban Exemplary Open Enrollment Charter School.” A Dissertation of Doctor of Philosophy for the Degree Texas A&M University, 2005.
- Aldemark, J. “Strategic planning of knowledge management system: A problem exploration approach.” A Dissertation Abstracts International, Stockholm University, 2007.
- Alexander, M. F. **ICN Framework of Competencies for the Generalist Nurse: Report of the Development Process and Consultation**. Geneva: Switzerland, 2003.
- Allport, G. W. **A Handbook of Social Psychology**. Worcester Mass: Clark University Press, 1953.
- American Association for the Advancement of Science (AAAS). **Benchmarks for Science Literacy**. Project 2061. Oxford: Oxford University Press, 1993.
- Analoui, F. **Training and transfer of learning**. England, Avebury: Industrial and Labor Relations Review Industrial and Labor Relations Review, 1993.

- Anderson, D. M. **Build-to-order & Mass Customization: The Ultimate Supply Chain Management and Lean Manufacturing Strategy for Low-Cost on-Demand Production without Forecasts or Inventory.** Cambria: CIM Press, 2003.
- Audrey Amrein-Beardsley. "Recruiting Expert Teacher into Hard-to-Staff Schools." **Phi Delta Kappa** 89, 1 (September 2007).
- Baltes, P. B. "Theoretical propositions of life-span development psychology: on the dynamics between growth and decline." **Developmental Psychology**, 23 (1987): 611-626.
- Bandura, A. **Social Learning Theory.** New Jersey: Prentice – Hall, 1977.
- Bass, B. M., Avolio, B. J., & Atwater, L. "The Transformational and Transactional Leadership of Men and Women." In **Applied Psychology: An International Reviews** 45, 1 (1996): 5-35.
- Beach, D. S. **Personnel: The Management of People at Work.** New York: Macmilland Company, 1975.
- Beauchamp, G. A. **Curriculum Theory.** Itsca: F.E Peacock Publisher, 1981.
- Becker, M. H. "Theoretical models of adherence and strategies for improving adherence." In *The Handbook of Health Behavior Change.* New York: Springer Publishing Company, 1990.
- Bernstein, D. M. **Recover from mild head injury.** Brain Injury, 1999.
- Blasé, J., & Blasé, J. "Principals' instructional leadership and teacher development: teachers' perspective." **Educational Administration Quarterly** 35, 3 (1999): 349-378.
- Brave New Words. **The Oxford Dictionary of Science Fiction.** Jeff Prucher (2007), 2007.
- Cameron, K. S. & Quinn, R. E. **Diagnosing and Changing Organizational Culture.** New York: Addison Wesley Publishing, 1999.
- Cascio, W. F. **Applied Psychology in Human Resource Management.** New jersey: Pretice-Hall Inc, 1998.
- Cayce, E. **Reincarnation & Karma.** 9th ed. Virginia: A.R.E. Press.: 2, 2015.
- Cayce, E. E. **Edgar Cayce on Atlantis.** New York: Grand Central Publishing, 1999.
- Chamber IV, E. & Wolf, M. B. **Sensory testing methods.** Philadelphia: USA. American Society for Testing and Materials. USA, 1996.

- Chapman, A. J., Conroy, W. A., & Sheehy, N. **Biographical dictionary of psychology**. London: New York: Routledge Reference, 2002.
- Christy, D. **Planned Change for Personnel Development: Strategies Planning and the CSPD Mid- South Regional Resource Center**. Lexington: Document Reproduction Series, 1991.
- Classen, C., Howes, D., & Synnott, A. **Aroma: The cultural history of smell**. London: Routledge, 1994.
- Crozier, S. & Tincani, M. J. **Introduction to Behavior Analysis in Special Education for Children With Autism**. Accessed December 7, 2017. Available from <http://ericec.org>, 2005.
- Davis, G. & Rimm, S. **Education of the gifted and talented**. Boston: Allyn and Bacon. Auckland, 2004.
- Davis, K. **Human behavior at work**. New York: McGraw – Hill, 1977.
- Davis, K. **Human society**. New York: The Macmillan Co, 1986.
- Desta, D., Chalchisa, D., & Lemma, G. “School-based continuous Teacher Professional Development in Addis Ababa: An Investigation of Practices, Opportunities and Challenges.” **Journal of International Cooperation in Education** 15, 3 (2013).
- Drucker, P. F. **The effective executive**. Australia: Wadsworth, 2005.
- DuBrin, A. J. **Human relations: A job oriented approach**. Englewood Cliffs, N. J., Prentice – Hall, 1992.
- Dumont, H., Istance, D. & Benavides, F. **The Nature of Learning Using Research to Inspire Practice**. Paris: Organization for Economic Co-operation and Development, 2010
- Duncan, O. D. **Form Social System to Ecosystem**. Population Environment and Social Organization: Current Issues in Human Ecology. Micheal Micklin Illinois: The Dry Den Prees, 1973.
- Dunn, R., & Gary, E. P. **Learning Style: Research VS**. Opinion. Phi Delta Kappan 9 (May), 1981.
- Durkheim, E. **The Elementary Forms of the Religious Life**. New York: Vintage Books, 1965.

- English, H. B., & English, A. C. **A Comprehensive Dictionary of Psychology and Psychoanalytical Terms**. Longman: Green and co.: 157.
- Everard, K. B., & Morris, G. **Effective School Management**. London: Harper and row Publishers, 3-6, 1985.
- Feldman. R. S. **Understanding psychology**. International Edison. McGraw-Hill, Inc, 1996.
- Fergusson, D. M., Lynskey, M. T., & Horwood, L. J. "Exposure to interparental violence in childhood and psychological adjustment in young adulthood." **Child Abuse Negl**, 22 (1998): 339-357.
- Filley, A. C. **Interpersonal Conflict Resolution**. Glenview: Scott Foreman, 1975.
- Giacometti, K. S. M. **Factors Affecting Job Satisfaction and Retention of Beginning Teachers**. Accessed October 12, 2017. Available from <http://www.lib.umi.com/dissertations/>, 2005.
- Goodwin, W. L., & Herbert, L. K. **An Introduction to Educational Psychology**. New York: Harper & Row, Publishers, 1975.
- Gottman, J. **Raising an Emotionally Intelligent Child: The Heart of Parenting**. New York: Simon and Schuster, 1997.
- Greenberg-Walt, C. L., & Robertson, A. G. **The Future of Leadership**. San Francisco: Jossey-Bass, 2001.
- Gustavo, Wilehes-Chaux. **The meaning is Participation: Community Participation :Proceeding**. Columbia: Habinet, 1992.
- Hackman, J. R. "Group Influences on Individuals in Organizations." In M.D. Dunnette & L. M. Hough (Eds.). **Handbook of Industrial and Organizational Psychology** 3, 1 (1992): 199 – 267.
- Halonen, J. S., & Santrock, J. W. **Psychology: Contexts of behavior**. Madison, WI, US: Brown & Benchmark Publishers, 1996.
- Allen, H. E., et al. **Crime and Punishment**. New York: A Division of Macmillan Publishing, 1981.
- Hatch, W. F. **Asia's Flying Geese: How Regionalization Shapes Japan**. Ithaca: Cornell University Press, 2010.

- Henderson, P., & Gysbers, N. C. **Leading & managing your school guidance program staff.** Alexandria, VA: American Counseling Association, 1998.
- Hilgard, E. R. Atkinson, R. L., & Atkinson, R. C. **Introduction to. Psychology.** New York: Harcourts, Brace and World, Inc, 1979.
- Hjelle, L. A., & Daniel, Z. J. **Personality Theories: Basic Assumption Research and Application.** Auckland: MacGraw-Hill, 1992.
- Hinde, R. A. **Relationship: A Dialectical Perspective.** U.K.: St. John's College Cambridge, 1997.
- Hodge, M. J. S. "Review of The Non-Darwinian Revolution: Reinterpreting a Historical Myth." **The British Journal for the History of Science** 23, 3: (1990): 332-334.
- Howell, D. C. **Statistical Methods for Psychology.** Boston: PWS – Kent, 1992.
- Hugo, Munsterberg, B. J., & William, A. P. **Organization Theory.** Boston: Allyn and Bacon, 1979.
- Huitt, W. **Moral and Character Development, Educational Psychology Interactive.** Valdosta, GA: Valdosta State University, 2004.
- Joel, M. C. **Symbolic Interaction.** USA: US. Prentice – hall., 1997.
- Johnston, J. E. **The Complete Idiot's Guide to Psychology.** Indiana: Indianapolis.
- Kagan, J., & Segal, J. **Psychology an Introduction.** 7th ed. Harcourt Brace Jovanovich, Inc., 1992.
- Kall, V. R., & Cavanaugh, C. J. **Human Development.** California: Brooke Publishing Company, 1996.
- Lall, G. R., & Lall, B. M. **Ways Children Learn.** Illinois: Charles C. Thomas, 1983.
- LaPort, R., & Nath, R. "Role of performance Goals in Prose Learning." **Journal of Education Psychology** 68, 1976 (1976): 260-264.
- Larrivee, B. **Strategies for Effective Classroom Management.** The United States of America: A Simon & Schuster Company, 1992.
- Leftcourt, H. M. **Internal Versus External Control of Reinforcement.** Review: Psychological Bulletin, 1966.
- Levine, M., Perkins, D. D., & Perkins, D. V. **Principles of Community Psychology: Perspectives and Applications.** New York: Oxford University Press, 2004.

Magnuson, W. G. "The characteristic of successful school business managers. "

Dissertation Abstracts International, 32 (1991): 133-A.

Mahbubul Haq. **Human Development Centre, Human Development in South Asia.**

Karachi: Oxford University Press, 1999.

Markert, & Linda Rae. **Contemporary technology: Innovations, issues, and perspectives.** Illinois: Willcox, 2006.

Marr, D. **Mary-Margaret Windsor and Sharon Cermak.** Handwriting Readiness:

Locative and Visuomotor Skill in the Kindergarten Year. Abstract. Accessed June 30, 2012. Available from <http://ecrp.uiuc.edu/v3n1/marr.html>, 2012.

Maslen, S. "Researching the Senses as Knowledge." **The Senses and Society** 10, 1 (2015).

Maslow, A. **Motivation and Personality.** New York: Harper and Row Publishers, 1970.

Mayton, H. M. "A Study of the Elementary School Principalship in the State of Alabama." **Dissertation Abstracts International** 41, 8 (1980): 4565-A.

McCrae, R. R., & Allik, J. **The Five – Factor Model of Personality Across Cultures.** New York: Kluwer Academic/Plenum Publishers, 2002.

McDavid, J. W., & Harari, H. **Social psychology; Individuals, groups, societies.** New York: Harper & Row, 1968.

Mcdonald, G. (June 24, 2013). **Whatever Happened to Parapsychology?.** Accessed September 7, 2015. Available from <http://news.discovery.com/human/psychology/whatever-happened-toparapsychology-130624.htm>.

Miller, K. "Time travel and the open future." **Disputatio** 1, 19 (2005): 223-232.

Muchinsky, P. M. **Psychology Applied to Work.** California: Wadsworth, 2003

Murphy, N., & McVey, D. **Treating Personality Disorder Creating Robust Services for People with Complex Mental Health Needs.** London: Routledge, 2010.

Oliver, M. **Understanding disability: From theory to practice.** Basingstoke: Palgrave, 1996.

Organ, D. W. **The applied psychology of work behavior: A book of reading.**

New York: Richard D. Irwin: 94-98, 1991.

- Panici, R. M. "Ego Development, Personal and Educational Experience, And Multicultural Counseling Competence Among Counseling Students." **Dissertation Abstracts International** 62, 9 (March 2002): 2981 – A.
- Riel, C. v. **Principles of corporate communication**. Hemel Hempstead, Prentice-Hall, 1995.
- Roediger. **Psychology**. Little, Brown And Company.: 104.
- Roy, C., & Andrew, H. A. **The Roy Adaptation Model**. Connecticut: Appleton & Lange, 1999.
- Ryff, C. D., & Keyes, C. L. M. "The Structure of Psychological Well-Being Revisited." **Journal of Personality and Social Psychology** 69, 4 (1995): 719-727.
- Sadock, B. J., & Sadock, V. A. **Kapland and Sadock's Synopsis of Psychiatry Behavioral Sciences/ Clinical Psychiatry**. Philadelphia: Lippincott Williams & Wilkins, 2007.
- Schneider, A., & Burton, N. "Personal Intelligences: The Fourth Pillar of School Principalship?." **Management in Education** 22, 4 (2008): 22-30.
- Skinner, B. F. **About Behaviorism**. New York: Alford A Kupt F, 1974.
- Slavin, R. E. "Synthesis of Research of Cooperative Learning." **Educational Leadership**, 5 (February 1991): 71-82.
- Stadt, R. W., et al. **Managing Career Education Programs**. Englewood Cliffs: NJ: Prentice – Hall, 1973.
- Stefano Marcelo De. **School Effectiveness**. The Role of the Principal in a Leading Public School in Santa Fe Province. Abstract. Accessed October 12, 2017. Available from <http://digitalcommons.Libraries.columbia.edu/dissertations/AAI3091243/>.
- Stern, D. I. "Interpreting ecological economics in the neoclassical paradigm: limits to substitution and irreversibility in production and consumption." **Ecological Economics** 21, (1997): 197-215.
- Stevenson, I. **Twenty Cases Suggestive of Reincarnation: Second Edition, Revised and Enlarged**. United States of America: Ian Stevenson, 1980.
- Sullivan, E. J., & Phillip, J. D. **Effective Leadership and Management in Nursing**. New Jersey: Prentice Hall, 1997.

- Thomas, K. W., & Kilmann, R. H. **Thomas –Kilmann Conflict Mode Interest**.
New York: X/COM Incorporated, 1987.
- Toomey, D. **The New Time Travelers: A Journey to the Frontiers of Physics**.
W.W. Norton & Company, 2007.
- Ubben, G. C., & Hughes, L. W. **The principal: Creative Leadership for Effective
Schools**. Boston: Allyn and Bacon, 1987.
- Van Auken, J. **Edgar Cayce's Tales of Ancient Egypt**. Virginia: A.R.E. Press, 2011.
- Varcarolis, E. M. **Foundation of psychiatric mental health nursing**. Philadelphia:
W. B. Sainders Company, 1998.
- Wayne, M. R., & Noe, R. M. **Human Resource Management**. Upper Saddle River.
New Jersey: Prentice – Hall, 1996.
- Whitton, J. L. **Destiny of Souls: New Case Studies of Life Between Lives**. New York:
N.Y. 10017, 2000.
- Worchel, S., & Shebilske, W. **Psychology Principles and Applications**. New Jersey:
Englewood cliffs, 1989.
- World Bank. **Thailand social monitor: Towards a competitive higher education
system in a global economy**. Washington DC: The World Bank, 2015.





ภาคผนวก

มหาวิทยาลัยศิลปากร

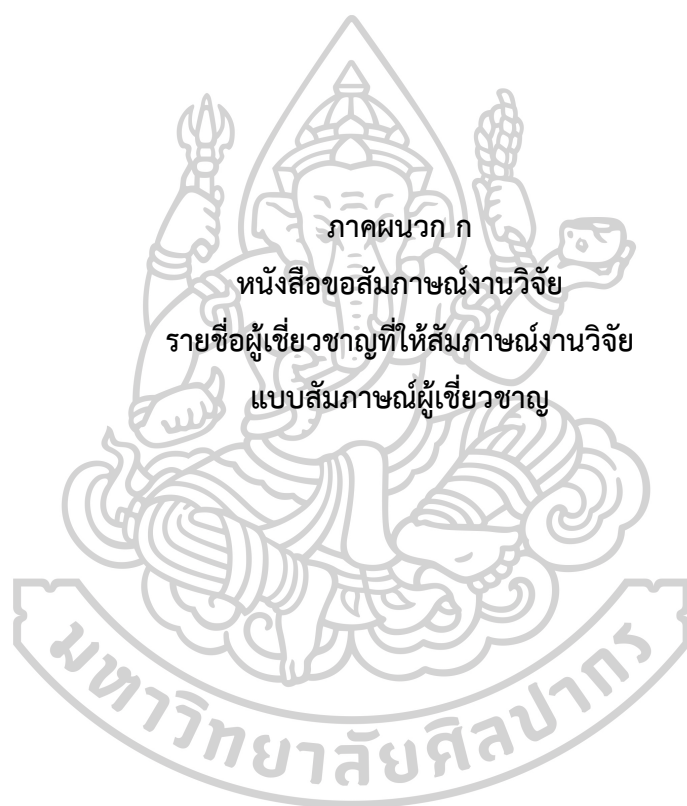

ภาคผนวก ก

หนังสือขอสัมภาษณ์งานวิจัย

รายชื่อผู้เชี่ยวชาญที่ให้สัมภาษณ์งานวิจัย

แบบสัมภาษณ์ผู้เชี่ยวชาญ



ที่ ศธ 6812.2/๒11

ภาควิชาการบริหารการศึกษา
คณะศึกษาศาสตร์ มหาวิทยาลัยศิลปากร
พระราชวังสนามจันทร์ นครปฐม 73000

๘ มิถุนายน 2561

เรื่อง ขอบความอนุเคราะห์สัมภาษณ์งานวิจัย

เรียน ดร.ประสิทธิ์ ชาญศิริ

สิ่งที่ส่งมาด้วย แบบตรวจสอบความตรงของแบบสอบถาม จำนวน 1 ฉบับ

ด้วย นางสาวปัญจมาภรณ์ พุทธพรพิสุทธิ์ รหัสนักศึกษา 57252925 นักศึกษาระดับปริญญาเอก สาขาวิชาการบริหารการศึกษา ภาควิชาการบริหารการศึกษา คณะศึกษาศาสตร์ มหาวิทยาลัยศิลปากร ได้รับ อนุมัติให้ทำวิทยานิพนธ์เรื่อง “องค์ความรู้ทางจิตวิทยาเพื่อการบริหารโรงเรียนมัธยมศึกษา” ในกรณีนี้ ภาควิชา การบริหารการศึกษา ใคร่ขอความอนุเคราะห์จากท่านในการสัมภาษณ์เพื่อการวิจัย

จึงเรียนมาเพื่อโปรดพิจารณา ภาควิชาการบริหารการศึกษาขอขอบคุณในการอนุเคราะห์ของ ท่านมา ณ โอกาสนี้

ขอแสดงความนับถือ

(ผู้ช่วยศาสตราจารย์ ดร.ประเสริฐ อินทร์รักษ์)

หัวหน้าภาควิชาการบริหารการศึกษา

ภาควิชาการบริหารการศึกษา

โทร. 09 3979 3455



“องค์กรแห่งการสร้างสรรค์”
“Creative Organization”

รายชื่อผู้เชี่ยวชาญ ที่ให้สัมภาษณ์งานวิจัย

1. ดร.ขวัญใจ โพธิ์ทองนาค
ตำแหน่ง ผู้อำนวยการโรงเรียนวัดดอนเสลา (ปาน พูน รัฐราษฎร์บำรุง)
สังกัด สำนักงานเขตพื้นที่การศึกษาประถมศึกษาราชบุรี เขต 2
2. ดร.ฐิติพัชร ดิษรัก
ตำแหน่ง ผู้อำนวยการโรงเรียนโคกกระเทียมวิทยาลัย
สังกัด สำนักงานเขตพื้นที่การศึกษามัธยมศึกษา เขต 5
3. ดร.ประสิทธิ์ ชาญศิริ
ตำแหน่ง ผู้อำนวยการโรงเรียนนาคุณประชาสรรค์
สังกัด สำนักงานเขตพื้นที่การศึกษามัธยมศึกษา เขต 26
4. ดร.พีไลวรรณ แดงขาว
ตำแหน่ง ผู้อำนวยการโรงเรียนวัดมงคลนิมิตร (มงคลพิทยาคาร)
สังกัด สำนักงานเขตพื้นที่การศึกษาประถมศึกษาสมุทรปราการ เขต 2
5. ดร.วรินทร์ทิพย์ หมี่แสน
ตำแหน่ง ผู้อำนวยการโรงเรียนบ้านเกาะอายด้วน
สังกัด สำนักงานเขตพื้นที่การศึกษาประถมศึกษาตาก เขต 1



ภาคผนวก ข

หนังสือขอความอนุเคราะห์ ตรวจสอบเครื่องมือวิจัย

รายชื่อผู้ทรงคุณวุฒิ ตรวจสอบเครื่องมือวิจัย

ตารางสรุปค่าดัชนีความสอดคล้อง (IOC) ของแบบสอบถามการวิจัย



ที่ ศธ 6812.2/214

ภาควิชาการบริหารการศึกษา
คณะศึกษาศาสตร์ มหาวิทยาลัยศิลปากร
พระราชวังสนามจันทร์ นครปฐม 73000

26 กุมภาพันธ์ 2562

เรื่อง ขอบความอนุเคราะห์เป็นผู้ทรงคุณวุฒิตรวจเครื่องมือวิจัย

เรียน ผู้ช่วยศาสตราจารย์ ดร.สุธีรา นิมิตรนิวัฒน์

สิ่งที่ส่งมาด้วย แบบตรวจสอบความตรงของแบบสอบถาม จำนวน 1 ฉบับ

ด้วย นางสาวปัญจมาภรณ์ พุทธพรพิสุทธิ์ รหัสนักศึกษา 57252925 นักศึกษาระดับปริญญาเอก สาขาวิชาการบริหารการศึกษา ภาควิชาการบริหารการศึกษา คณะศึกษาศาสตร์ มหาวิทยาลัยศิลปากร มีความประสงค์ทำวิทยานิพนธ์เรื่อง “องค์ความรู้ทางจิตวิทยาเพื่อการบริหารโรงเรียนมัธยมศึกษา” ในการนี้ ภาควิชาการบริหารการศึกษา ใคร่ขอความอนุเคราะห์จากท่านในการตรวจสอบความตรงของเครื่องมือ เพื่อการวิจัย ที่แนบมาพร้อมหนังสือฉบับนี้

จึงเรียนมาเพื่อโปรดพิจารณา ภาควิชาการบริหารการศึกษา ขอขอบคุณในการอนุเคราะห์ของท่านมา ณ โอกาสนี้

ขอแสดงความนับถือ

(ผู้ช่วยศาสตราจารย์ ดร.ประเสริฐ อินทร์รักษ์)

หัวหน้าภาควิชาการบริหารการศึกษา

ภาควิชาการบริหารการศึกษา

โทร. 09 3979 3455

นักศึกษา. 09 3695 4649



“องค์กรแห่งการสร้างสรรค์”
“Creative Organization”

รายชื่อทรงคุณวุฒิตรวจเครื่องมือวิจัย

1. ดร.นิรุทธ์ วัฒนโนภาส
ตำแหน่ง อาจารย์ คณะศึกษาศาสตร์ มหาวิทยาลัยศิลปากร
2. ดร.สุธีรา นิมิตรนิวัฒน์
ตำแหน่ง ผู้อำนวยการหลักสูตร ป.บัณฑิต คณะครุศาสตร์ มหาวิทยาลัยธุรกิจบัณฑิต
3. ดร.วิวัฒน์ วรวงษ์
ตำแหน่ง อาจารย์ คณะครุศาสตร์ มหาวิทยาลัยราชภัฏหมู่บ้านจอมบึง
4. ดร.สุมาลี พงศ์ติยะไพบุลย์
ตำแหน่ง อาจารย์ คณะครุศาสตร์ มหาวิทยาลัยราชภัฏเพชรบุรี
5. ดร.สิริพร ดาวัน
ตำแหน่ง ประธานสาขาจิตวิทยาและการแนะแนว คณะครุศาสตร์ มหาวิทยาลัยราชภัฏเทพสตรี

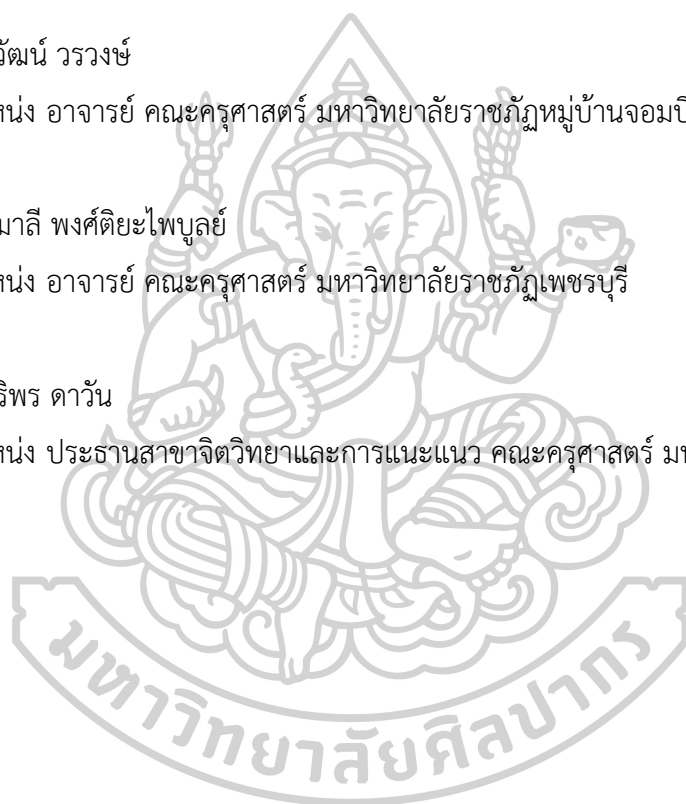

ตารางสรุปค่าดัชนีความสอดคล้อง (IOC) ของแบบสอบถามการวิจัย

ข้อที่	ผู้ทรงคุณวุฒิ					ผลรวม คะแนน	IOC	แปลผล	
	คนที่1	คนที่2	คนที่3	คนที่4	คนที่5			เหมาะสม	ไม่เหมาะสม
1	+1	+1	+1	+1	+1	5	1.00	✓	
2	+1	+1	+1	+1	+1	5	1.00	✓	
3	+1	+1	+1	+1	+1	5	1.00	✓	
4	+1	+1	+1	+1	+1	5	1.00	✓	
5	+1	+1	+1	+1	+1	5	1.00	✓	
6	+1	+1	+1	+1	+1	5	1.00	✓	
7	+1	+1	+1	+1	+1	5	1.00	✓	
8	+1	+1	+1	+1	+1	5	1.00	✓	
9	+1	+1	+1	+1	+1	5	1.00	✓	
10	+1	+1	+1	+1	+1	5	1.00	✓	
11	+1	+1	+1	+1	+1	5	1.00	✓	
12	+1	+1	+1	+1	+1	5	1.00	✓	
13	+1	+1	+1	+1	+1	5	1.00	✓	
14	+1	+1	+1	+1	+1	5	1.00	✓	
15	+1	+1	+1	+1	+1	5	1.00	✓	
16	+1	+1	+1	+1	+1	5	1.00	✓	
17	+1	+1	+1	+1	+1	5	1.00	✓	
18	+1	+1	+1	+1	+1	5	1.00	✓	
19	+1	+1	+1	+1	+1	5	1.00	✓	
20	+1	+1	+1	+1	+1	5	1.00	✓	
21	+1	+1	+1	+1	+1	5	1.00	✓	
22	+1	+1	+1	+1	+1	5	1.00	✓	
23	+1	+1	+1	+1	+1	5	1.00	✓	
24	+1	+1	+1	+1	+1	5	1.00	✓	
25	+1	+1	+1	+1	+1	5	1.00	✓	
26	+1	+1	+1	+1	+1	5	1.00	✓	
27	+1	+1	+1	+1	+1	5	1.00	✓	

ตารางสรุปค่าดัชนีความสอดคล้อง (IOC) ของแบบสอบถามการวิจัย (ต่อ)

ข้อที่	ผู้ทรงคุณวุฒิ					ผลรวม คะแนน	IOC	แปลผล	
	คนที่1	คนที่2	คนที่3	คนที่4	คนที่5			เหมาะสม	ไม่เหมาะสม
28	+1	+1	+1	+1	+1	5	1.00	✓	
29	+1	+1	+1	+1	+1	5	1.00	✓	
30	+1	+1	+1	+1	0	4	0.80	✓	
31	+1	+1	+1	+1	0	4	0.80	✓	
32	+1	+1	+1	+1	+1	5	1.00	✓	
33	+1	+1	+1	+1	+1	5	1.00	✓	
34	+1	+1	+1	+1	+1	5	1.00	✓	
35	+1	+1	+1	+1	+1	5	1.00	✓	
36	+1	+1	+1	+1	+1	5	1.00	✓	
37	+1	+1	+1	+1	+1	5	1.00	✓	
38	+1	+1	+1	+1	+1	5	1.00	✓	
39	+1	+1	+1	+1	+1	5	1.00	✓	
40	+1	+1	+1	+1	+1	5	1.00	✓	
41	+1	+1	+1	+1	+1	5	1.00	✓	
42	+1	+1	+1	+1	+1	5	1.00	✓	
43	+1	+1	+1	+1	+1	5	1.00	✓	
44	+1	+1	+1	+1	+1	5	1.00	✓	
45	+1	+1	+1	+1	+1	5	1.00	✓	
46	+1	+1	+1	+1	+1	5	1.00	✓	
47	+1	+1	+1	+1	+1	5	1.00	✓	
48	+1	+1	+1	+1	+1	5	1.00	✓	
49	+1	+1	+1	+1	+1	5	1.00	✓	
50	+1	+1	+1	+1	+1	5	1.00	✓	
51	+1	+1	+1	+1	+1	5	1.00	✓	
52	+1	+1	+1	+1	+1	5	1.00	✓	
53	+1	+1	+1	+1	+1	5	1.00	✓	
54	+1	+1	+1	+1	+1	5	1.00	✓	

ตารางสรุปค่าดัชนีความสอดคล้อง (IOC) ของแบบสอบถามการวิจัย (ต่อ)

ข้อที่	ผู้ทรงคุณวุฒิ					ผลรวม คะแนน	IOC	แปลผล	
	คนที่1	คนที่2	คนที่3	คนที่4	คนที่5			เหมาะสม	ไม่เหมาะสม
55	+1	+1	+1	+1	+1	5	1.00	✓	
56	+1	+1	+1	+1	+1	5	1.00	✓	
57	+1	+1	+1	+1	+1	5	1.00	✓	
58	+1	+1	+1	+1	+1	5	1.00	✓	
59	+1	+1	+1	+1	+1	5	1.00	✓	
60	+1	+1	+1	+1	+1	5	1.00	✓	
61	+1	+1	+1	+1	+1	5	1.00	✓	
62	+1	+1	+1	+1	+1	5	1.00	✓	
63	+1	+1	+1	+1	+1	5	1.00	✓	
64	+1	+1	+1	+1	+1	5	1.00	✓	
65	+1	+1	+1	+1	+1	5	1.00	✓	
66	+1	+1	+1	+1	+1	5	1.00	✓	
67	+1	+1	+1	+1	+1	5	1.00	✓	
68	+1	+1	+1	+1	+1	5	1.00	✓	
69	+1	+1	+1	+1	+1	5	1.00	✓	
70	+1	+1	+1	+1	+1	5	1.00	✓	
71	+1	+1	+1	+1	+1	5	1.00	✓	
72	+1	+1	+1	+1	+1	5	1.00	✓	
73	+1	+1	+1	+1	+1	5	1.00	✓	
74	+1	+1	+1	+1	+1	5	1.00	✓	
75	+1	+1	+1	+1	+1	5	1.00	✓	
76	+1	+1	+1	+1	+1	5	1.00	✓	
77	+1	+1	+1	+1	+1	5	1.00	✓	
78	+1	+1	+1	+1	+1	5	1.00	✓	
79	+1	+1	+1	+1	+1	5	1.00	✓	
80	+1	+1	+1	+1	+1	5	1.00	✓	
81	+1	+1	+1	+1	+1	5	1.00	✓	

ตารางสรุปค่าดัชนีความสอดคล้อง (IOC) ของแบบสอบถามการวิจัย (ต่อ)

ข้อที่	ผู้ทรงคุณวุฒิ					ผลรวม คะแนน	IOC	แปลผล	
	คนที่1	คนที่2	คนที่3	คนที่4	คนที่5			เหมาะสม	ไม่เหมาะสม
82	+1	+1	+1	+1	+1	5	1.00	✓	
83	+1	+1	+1	+1	+1	5	1.00	✓	
84	+1	+1	+1	+1	+1	5	1.00	✓	
85	+1	+1	+1	+1	+1	5	1.00	✓	
86	+1	+1	+1	+1	+1	5	1.00	✓	
87	+1	+1	+1	+1	+1	5	1.00	✓	
88	+1	+1	+1	+1	+1	5	1.00	✓	
89	+1	+1	+1	+1	+1	5	1.00	✓	
90	+1	+1	+1	+1	+1	5	1.00	✓	
91	+1	+1	+1	+1	+1	5	1.00	✓	
92	+1	+1	+1	+1	+1	5	1.00	✓	
93	+1	+1	+1	+1	+1	5	1.00	✓	
94	+1	+1	+1	+1	+1	5	1.00	✓	
95	+1	+1	+1	+1	+1	5	1.00	✓	
96	+1	+1	+1	+1	+1	5	1.00	✓	
97	+1	+1	+1	+1	+1	5	1.00	✓	
98	+1	+1	+1	+1	+1	5	1.00	✓	
99	+1	+1	+1	+1	+1	5	1.00	✓	
100	+1	+1	+1	+1	+1	5	1.00	✓	
101	+1	+1	+1	+1	+1	5	1.00	✓	
102	+1	+1	+1	+1	0	4	0.80	✓	
103	+1	+1	+1	+1	0	4	0.80	✓	
104	+1	+1	+1	+1	+1	5	1.00	✓	
105	+1	+1	+1	+1	+1	5	1.00	✓	
106	+1	+1	+1	+1	0	4	0.80	✓	
107	+1	+1	+1	+1	+1	5	1.00	✓	
108	+1	+1	+1	+1	+1	5	1.00	✓	

ตารางสรุปค่าดัชนีความสอดคล้อง (IOC) ของแบบสอบถามการวิจัย (ต่อ)

ข้อที่	ผู้ทรงคุณวุฒิ					ผลรวม คะแนน	IOC	แปลผล	
	คนที่1	คนที่2	คนที่3	คนที่4	คนที่5			เหมาะสม	ไม่เหมาะสม
109	+1	+1	+1	+1	+1	5	1.00	✓	
110	+1	+1	+1	+1	+1	5	1.00	✓	
111	+1	+1	+1	+1	+1	5	1.00	✓	
112	+1	+1	+1	+1	+1	5	1.00	✓	
113	+1	+1	+1	+1	+1	5	1.00	✓	
114	+1	+1	+1	+1	+1	5	1.00	✓	
115	+1	+1	+1	+1	+1	5	1.00	✓	
116	+1	+1	+1	+1	+1	5	1.00	✓	
117	+1	+1	+1	+1	+1	5	1.00	✓	
118	+1	+1	+1	+1	+1	5	1.00	✓	
119	+1	+1	+1	+1	+1	5	1.00	✓	
120	+1	+1	+1	+1	+1	5	1.00	✓	
121	+1	+1	+1	+1	+1	5	1.00	✓	
122	+1	+1	+1	+1	+1	5	1.00	✓	
123	+1	+1	+1	+1	+1	5	1.00	✓	
124	+1	+1	+1	+1	+1	5	1.00	✓	
125	+1	+1	+1	+1	+1	5	1.00	✓	
126	+1	+1	+1	+1	0	4	0.80	✓	
127	+1	+1	+1	+1	0	4	0.80	✓	
128	+1	+1	+1	+1	+1	5	1.00	✓	
129	+1	+1	+1	+1	+1	5	1.00	✓	
130	+1	+1	+1	+1	0	4	0.80	✓	

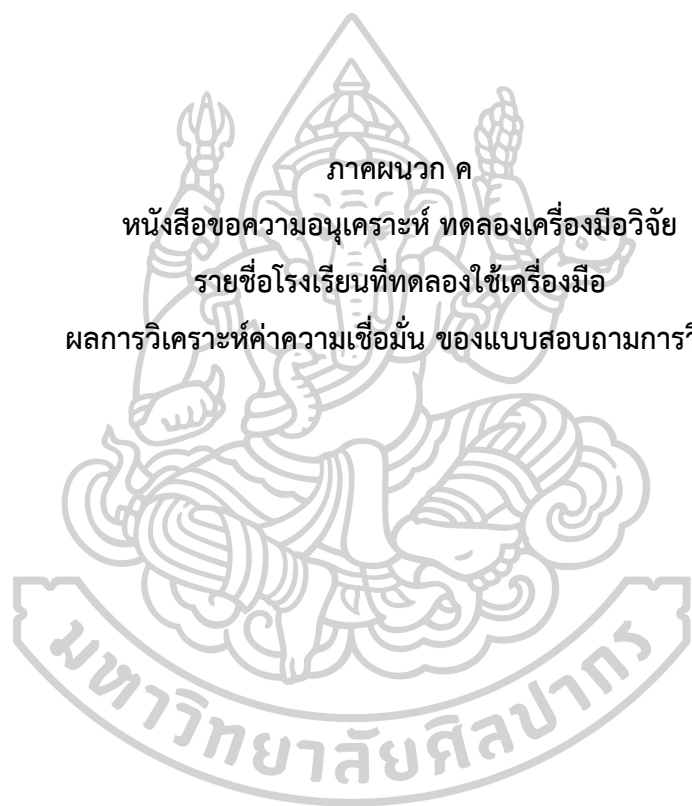

ภาคผนวก ค

หนังสือขอความอนุเคราะห์ ทดลองเครื่องมือวิจัย

รายชื่อโรงเรียนที่ทดลองใช้เครื่องมือ

ผลการวิเคราะห์ค่าความเชื่อมั่น ของแบบสอบถามการวิจัย



ที่ ศธ 6812.2/2๗๖

ภาควิชาการบริหารการศึกษา
คณะศึกษาศาสตร์ มหาวิทยาลัยศิลปากร
พระราชวังสนามจันทร์ นครปฐม 73000

29 มีนาคม 2562

เรื่อง ขออนุญาตให้ให้นักศึกษาทดลองเครื่องมือวิจัย

เรียน ผู้อำนวยการโรงเรียนช่องพรานวิทยา

สิ่งที่ส่งมาด้วย แบบสอบถาม จำนวน 3 ฉบับ

ด้วย นางสาวปัญจมาภรณ์ พุทธพรพิสุทธิ์ รหัสนักศึกษา 57252925 นักศึกษาระดับปริญญาเอก สาขาวิชาการบริหารการศึกษา ภาควิชาการบริหารการศึกษา คณะศึกษาศาสตร์ มหาวิทยาลัยศิลปากร ได้รับอนุมัติให้ทำวิทยานิพนธ์ เรื่อง “องค์ความรู้ทางจิตวิทยาเพื่อการบริหารโรงเรียนมัธยมศึกษา” ในกรณีนี้ ภาควิชาการบริหารการศึกษา ใคร่ขออนุญาตให้นักศึกษาทำการทดสอบความเชื่อมั่นของเครื่องมือในหน่วยงานของท่าน เพื่อนำไปปรับปรุงแก้ไขก่อนนำไปใช้ในการวิจัยกลุ่มตัวอย่าง

จึงเรียนมาเพื่อโปรดพิจารณา ภาควิชาการบริหารการศึกษาขอขอบคุณในการอนุเคราะห์ของท่านมา ณ โอกาสนี้

ขอแสดงความนับถือ

(ผู้ช่วยศาสตราจารย์ ดร.ประเสริฐ อินทร์รักษ์)

หัวหน้าภาควิชาการบริหารการศึกษา

ภาควิชาการบริหารการศึกษา

โทร. 09 3979 3455

รายชื่อโรงเรียนที่ทดลองใช้เครื่องมือ

- | | |
|--|------------------|
| 1. โรงเรียนช่องพรานวิทยา | จังหวัดราชบุรี |
| 2. โรงเรียนบรมราชินีนาถราชวิทยาลัย | จังหวัดราชบุรี |
| 3. โรงเรียนโพหัก “วงศ์สมบูรณ์ราษฎร์อุปถัมภ์” | จังหวัดราชบุรี |
| 4. โรงเรียนรัตนราษฎร์บำรุง | จังหวัดราชบุรี |
| 5. โรงเรียนเนกขัมมิวิทยา | จังหวัดราชบุรี |
| 6. โรงเรียนเทพมงคลรังสี | จังหวัดกาญจนบุรี |
| 7. โรงเรียนทองพูนภูมิวิทยา | จังหวัดกาญจนบุรี |
| 8. โรงเรียนด่านมะขามเตี้ยวิทยาคม | จังหวัดกาญจนบุรี |
| 9. โรงเรียนประชามงคล | จังหวัดกาญจนบุรี |
| 10. โรงเรียนอุดมสิทธิศึกษา | จังหวัดกาญจนบุรี |



ผลการวิเคราะห์ค่าความเชื่อมั่น ของแบบสอบถามการวิจัย

Scale: ALL VARIABLES

Case Processing Summary

		N	%
Cases	Valid	30	100.0
	Excluded ^a	0	.0
	Total	30	100.0

a. Listwise deletion based on all variables in the procedure.

Reliability Statistics

Cronbach's Alpha	N of Items
.990	130

Item-Total Statistics

	Scale Mean if Item Deleted	Scale Variance if Item Deleted	Corrected Item-Total Correlation	Cronbach's Alpha if Item Deleted
a1	407.7667	3773.702	.600	.990
a2	408.0667	3763.375	.506	.990
a3	407.7333	3754.685	.742	.990
a4	407.3667	3762.930	.735	.990
a5	407.3000	3766.217	.732	.990
a6	407.3000	3785.045	.546	.990
a7	407.6667	3787.885	.532	.990
a8	407.3667	3751.895	.808	.990
a9	407.9667	3779.482	.640	.990
a10	407.6667	3762.920	.654	.990
a11	408.0000	3761.241	.698	.990
a12	407.3333	3763.057	.678	.990
a13	407.3667	3751.895	.808	.990
a14	407.9667	3779.482	.640	.990
b15	407.5667	3764.461	.625	.990
b16	407.5000	3757.086	.755	.990
b17	407.2667	3763.099	.763	.990
b18	407.3333	3763.195	.778	.990

ผลการวิเคราะห์ค่าความเชื่อมั่น ของแบบสอบถามการวิจัย (ต่อ)

b19	407.2333	3757.633	.824	.990
b20	407.1667	3763.316	.701	.990
b21	407.5667	3764.461	.625	.990
b22	407.5000	3757.086	.755	.990
b23	407.2333	3757.633	.824	.990
c24	407.5333	3748.809	.865	.990
c25	407.5000	3748.466	.759	.990
c26	407.3667	3759.689	.773	.990
c27	407.4667	3761.499	.795	.990
c28	407.5667	3760.668	.751	.990
c29	407.3667	3759.689	.773	.990
c30	407.4667	3761.499	.795	.990
d31	407.9000	3760.576	.621	.990
d32	407.6667	3761.816	.706	.990
d33	407.6000	3753.214	.805	.990
d34	407.9000	3749.748	.693	.990
d35	407.6000	3753.214	.805	.990
e36	407.9000	3753.541	.765	.990
e37	407.8667	3744.051	.832	.990
e38	408.2333	3761.771	.610	.990
e39	408.3333	3763.816	.548	.990
e40	407.9000	3753.541	.765	.990
e41	407.3667	3759.689	.773	.990
e42	407.6667	3761.816	.706	.990
e43	407.6000	3753.214	.805	.990
f44	407.4333	3752.944	.821	.990
f45	407.3667	3761.620	.702	.990
f46	407.3667	3758.861	.782	.990
f47	407.3667	3758.861	.782	.990
f48	407.8667	3738.326	.671	.990
f49	407.7000	3754.217	.725	.990
g50	407.3667	3749.757	.709	.990
g51	407.5000	3740.879	.795	.990
g52	407.5667	3736.668	.732	.990
g53	407.5000	3749.017	.754	.990
g54	407.4667	3753.292	.701	.990

ผลการวิเคราะห์ค่าความเชื่อมั่น ของแบบสอบถามการวิจัย (ต่อ)

g55	407.6667	3747.402	.608	.990
g56	407.6667	3747.402	.608	.990
g57	407.4667	3765.982	.507	.990
g58	407.3333	3761.678	.693	.990
h59	407.2000	3759.200	.748	.990
h60	407.6667	3740.644	.840	.990
h61	407.5333	3747.844	.876	.990
h62	407.7000	3745.459	.774	.990
h63	407.7667	3751.357	.804	.990
h64	407.7000	3745.459	.814	.990
i65	408.2333	3733.357	.726	.990
i66	407.9667	3736.447	.799	.990
i67	408.1000	3749.472	.765	.990
i68	408.4667	3754.051	.609	.990
i69	407.9667	3736.447	.799	.990
i70	408.1000	3749.472	.765	.990
j56	407.9333	3743.306	.778	.990
j71	407.9333	3743.099	.864	.990
j72	408.0000	3745.793	.682	.990
j73	407.7333	3738.892	.861	.990
j74	407.5667	3769.909	.694	.990
j75	407.6333	3746.861	.800	.990
j76	407.6000	3768.938	.535	.990
j77	408.0000	3745.793	.682	.990
k78	408.2000	3768.717	.641	.990
k79	408.0667	3754.340	.719	.990
k80	408.1000	3753.472	.725	.990
k81	408.1667	3743.799	.745	.990
k82	408.0667	3754.340	.719	.990
l83	408.0667	3744.892	.815	.990
l84	408.0333	3749.275	.703	.990
l85	407.8667	3749.361	.649	.990
l86	407.6333	3748.171	.684	.990
l87	407.8667	3740.464	.826	.990
l88	408.0667	3744.892	.815	.990
l89	408.0333	3749.275	.703	.990

ผลการวิเคราะห์ค่าความเชื่อมั่น ของแบบสอบถามการวิจัย (ต่อ)

m90	407.8333	3754.695	.611	.990
m91	407.7667	3753.495	.615	.990
m92	407.7667	3749.840	.702	.990
m93	407.8333	3758.971	.553	.990
m94	407.7333	3749.582	.612	.990
m95	407.7667	3752.875	.598	.990
m96	407.5667	3770.530	.469	.990
m97	407.6333	3766.723	.542	.990
m98	407.6333	3767.068	.516	.990
m99	407.5667	3771.151	.483	.990
m100	407.7333	3763.513	.690	.990
m101	407.8333	3754.695	.611	.990
m102	407.7667	3753.495	.615	.990
m103	407.7667	3749.840	.702	.990
m104	407.8333	3758.971	.553	.990
m105	407.7333	3749.582	.612	.990
n106	407.6333	3751.275	.755	.990
n107	407.5667	3746.668	.808	.990
n108	407.7000	3750.148	.811	.990
n109	407.7000	3742.217	.847	.990
n110	407.9000	3748.921	.646	.990
n111	407.5667	3745.633	.867	.990
n112	407.7333	3762.547	.595	.990
n113	408.0667	3775.444	.408	.990
n114	407.9000	3748.921	.646	.990
o115	407.5667	3740.806	.868	.990
o116	407.4333	3745.082	.809	.990
o117	407.7000	3746.976	.845	.990
o118	407.4667	3739.085	.839	.990
o119	407.6333	3734.654	.879	.990
o120	407.5000	3741.983	.869	.990
o121	407.7667	3743.082	.845	.990
o122	408.1000	3738.300	.687	.990
o123	407.6333	3742.378	.846	.990
o124	408.1333	3741.499	.736	.990
o125	407.7667	3735.840	.873	.990

ผลการวิเคราะห์ค่าความเชื่อมั่น ของแบบสอบถามการวิจัย (ต่อ)

p126	408.1000	3750.093	.557	.990
p127	408.4333	3751.564	.531	.990
p128	407.6000	3754.386	.706	.990
p129	407.7667	3753.495	.615	.990
p130	407.3667	3759.689	.773	.990



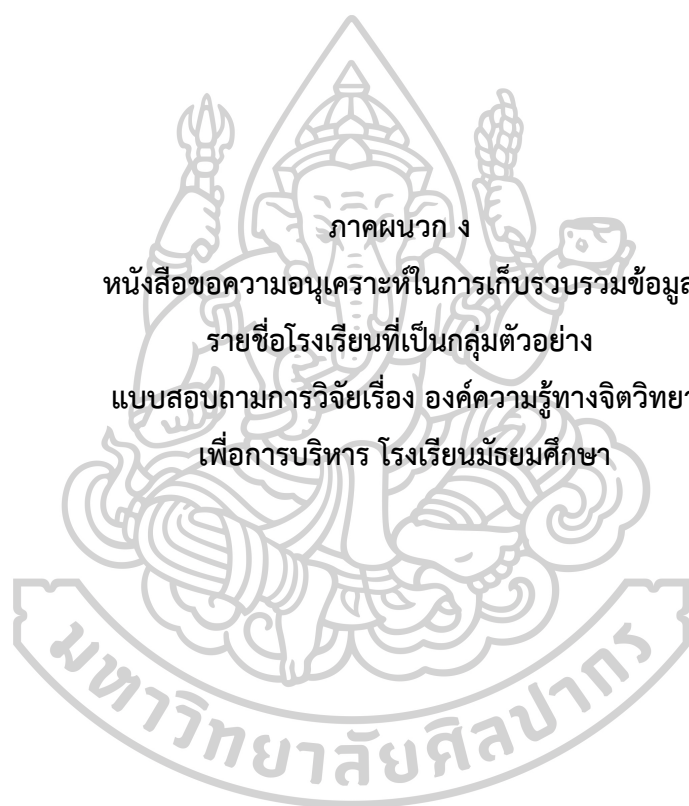

ภาคผนวก ง

หนังสือขอความอนุเคราะห์ในการเก็บรวบรวมข้อมูล

รายชื่อโรงเรียนที่เป็นกลุ่มตัวอย่าง

แบบสอบถามการวิจัยเรื่อง องค์กรความรู้ทางจิตวิทยา

เพื่อการบริหาร โรงเรียนมัธยมศึกษา

ที่ ศธ 6806 (๙๖) / ๗๖๓๖



บัณฑิตวิทยาลัย มหาวิทยาลัยศิลปากร
พระราชวังสนามจันทร์
อ.เมือง จ.นครปฐม 73000

17 เมษายน 2562

เรื่อง ขอความอนุเคราะห์ในการเก็บรวบรวมข้อมูล

เรียน ผู้อำนวยการ โรงเรียน

ด้วย นางสาวปัญจมาภรณ์ พุทธพรพิสุทธ์ รหัสประจำตัว 57252925 นักศึกษาระดับปริญญาตรีบัณฑิต สาขาวิชาการบริหารการศึกษา บัณฑิตวิทยาลัย มหาวิทยาลัยศิลปากร กำลังทำวิทยานิพนธ์ เรื่อง "องค์ความรู้ทางจิตวิทยา เพื่อการบริหารโรงเรียนมัธยมศึกษา" มีความประสงค์จะขอเก็บรวบรวมข้อมูลจากท่าน รองผู้อำนวยการ โรงเรียนฝ่ายบุคคล และครูแนะแนวหรือครูที่ทำงานแนะแนว เพื่อประกอบการทำวิทยานิพนธ์

ในการนี้ บัณฑิตวิทยาลัย มหาวิทยาลัยศิลปากร จึงขอความอนุเคราะห์จากท่าน โปรดให้ข้อมูลและแจ้ง รองผู้อำนวยการ โรงเรียนฝ่ายบุคคล และครูแนะแนวหรือครูที่ทำงานแนะแนวทราบ เพื่อขอความร่วมมือในการเก็บรวบรวม ข้อมูลให้แก่ศึกษาดังกล่าวด้วย

จึงเรียนมาเพื่อโปรดให้ความอนุเคราะห์ จักขอบพระคุณยิ่ง

ขอแสดงความนับถือ

(อาจารย์ ดร.อธิกมาส มากู้ย)

รองคณบดีบัณฑิตวิทยาลัย ฝ่ายวิชาการและวิจัย

รักษาการแทน คณบดีบัณฑิตวิทยาลัย

สำนักงานบัณฑิตวิทยาลัย

นครปฐม โทร.034-218790

รายชื่อโรงเรียนที่เป็นกลุ่มตัวอย่าง 97 โรงเรียน

1. โรงเรียนฤทธิณรงค์รอน	กรุงเทพมหานคร
2. โรงเรียนวัดราชบพิธ	กรุงเทพมหานคร
3. โรงเรียนเทพศิรินทร์	กรุงเทพมหานคร
4. โรงเรียนสตรีวัดมหาพฤฒาราม ในพระบรมราชินูปถัมภ์	กรุงเทพมหานคร
5. โรงเรียนเตรียมอุดมศึกษาน้อมเกล้า	กรุงเทพมหานคร
6. โรงเรียนไทรน้อย	จังหวัดนนทบุรี
7. โรงเรียนบางปะหัน	จังหวัดอยุธยา
8. โรงเรียนวรราชาทินัดดามาตุวิทยา	จังหวัดปทุมธานี
9. โรงเรียนสระบุรีวิทยาคม	จังหวัดสระบุรี
10. โรงเรียนโคกเกาะเทียมวิทยาลัย	จังหวัดลพบุรี
11. โรงเรียนครุประชาสรรค์	จังหวัดชัยนาท
12. โรงเรียนแสวงหาวิทยาคม	จังหวัดอ่างทอง
13. โรงเรียนบางน้ำเปรี้ยววิทยา	จังหวัดฉะเชิงเทรา
14. โรงเรียนบางพลีราษฎร์บำรุง	จังหวัดสมุทรปราการ
15. โรงเรียนศรีมหาโพธิ์	จังหวัดปราจีนบุรี
16. โรงเรียนทัพราชวิทยา	จังหวัดสระแก้ว
17. โรงเรียนปากท่อพิทยาคม	จังหวัดราชบุรี
18. โรงเรียนพระแท่นดงรังวิทยาการ	จังหวัดกาญจนบุรี
19. โรงเรียนธรรมโชติศึกษาลัย	จังหวัดสุพรรณบุรี
20. โรงเรียนเพิ่มวิทยา	จังหวัดนครปฐม
21. โรงเรียนอนุบาลรัตนราชกัญญาราชวิทยาลัย	จังหวัดนครปฐม
22. โรงเรียนป่าเต็งวิทยา	จังหวัดเพชรบุรี
23. โรงเรียนสมุทรสาครบูรณะ	จังหวัดสมุทรสาคร
24. โรงเรียนบางสะพานวิทยา	จังหวัดประจวบคีรีขันธ์
25. โรงเรียนเมืองสุราษฎร์ธานี	จังหวัดสุราษฎร์ธานี
26. โรงเรียนพระแสงวิทยา	จังหวัดสุราษฎร์ธานี
27. โรงเรียนศรียาภัย	จังหวัดชุมพร
28. โรงเรียนปากพูน	จังหวัดนครศรีธรรมราช
29. โรงเรียนบางขันวิทยา	จังหวัดนครศรีธรรมราช

30. โรงเรียนเสาชิงช้า	จังหวัดนครศรีธรรมราช
31. โรงเรียนป่าพะยอมวิทยาคม	จังหวัดพัทลุง
32. โรงเรียนกันตังพิทยากร	จังหวัดตรัง
33. โรงเรียนคลองท่อมราชภัฏรังสรรค์	จังหวัดกระบี่
34. โรงเรียนคุระบุรีชัยพัฒนาพิทยาคม	จังหวัดพังงา
35. โรงเรียนนราสิกขาลัย	จังหวัดนราธิวาส
36. โรงเรียนท่าข้ามวิทยาการ	จังหวัดปัตตานี
37. โรงเรียนสงขลาวิทยาคม	จังหวัดสงขลา
38. โรงเรียนกำแพงวิทยา	จังหวัดสตูล
39. โรงเรียนตากพรหมวิทยาการ	จังหวัดจันทบุรี
40. โรงเรียนประณีตวิทยาคม	จังหวัดตราด
41. โรงเรียนแสนสุข	จังหวัดชลบุรี
42. โรงเรียนสุนทรภู่พิทยา	จังหวัดระยอง
43. โรงเรียนนาดังวิทยา	จังหวัดเลย
44. โรงเรียนฝั่งแดงวิทยาสรรค์	จังหวัดหนองบัวลำภู
45. โรงเรียนนิคมสงเคราะห์วิทยา	จังหวัดอุดรธานี
46. โรงเรียนอุดรพัฒนศึกษา	จังหวัดอุดรธานี
47. โรงเรียนทุ่งฝนวิทยาการ	จังหวัดอุดรธานี
48. โรงเรียนสังคมวิทยา	จังหวัดหนองคาย
49. โรงเรียนโพหนองประชาสรรค์	จังหวัดบึงกาฬ
50. โรงเรียนไชยบุรีวิทยาคม	จังหวัดนครพนม
51. โรงเรียนธรรมโมหิตวิทยา	จังหวัดนครพนม
52. โรงเรียนคำบกวิทยาการ	จังหวัดมุกดาหาร
53. โรงเรียนท่าแร่ศึกษา	จังหวัดสกลนคร
54. โรงเรียนภูริทัตต์วิทยา	จังหวัดสกลนคร
55. โรงเรียนโคกศรีเมือง	จังหวัดกาฬสินธุ์
56. โรงเรียนวังลิ้นฟ้าวิทยาคม	จังหวัดกาฬสินธุ์
57. โรงเรียนนครขอนแก่น	จังหวัดขอนแก่น
58. โรงเรียนโคกโพธิ์ไชยศึกษา	จังหวัดขอนแก่น
59. โรงเรียนภูเวียงวิทยาคม	จังหวัดขอนแก่น
60. โรงเรียนนาตุนประชาสรรค์	จังหวัดมหาสารคาม

- | | |
|---|--------------------|
| 61. โรงเรียนจันทบุษยกษาอนุสรณ์ | จังหวัดร้อยเอ็ด |
| 62. โรงเรียนโนนชัยศรีวิทยา | จังหวัดร้อยเอ็ด |
| 63. โรงเรียนป่าติ้ววิทยา | จังหวัดยโสธร |
| 64. โรงเรียนสัมป่อยพิทยาคม | จังหวัดศรีสะเกษ |
| 65. โรงเรียนวรคุณอุปถัมภ์ | จังหวัดศรีสะเกษ |
| 66. โรงเรียนอุบลราชธานีศรีวนาลัย | จังหวัดอุบลราชธานี |
| 67. โรงเรียนโนนกุลพิทยาคม | จังหวัดอุบลราชธานี |
| 68. โรงเรียนลืออำนาจพิทยาคม | จังหวัดอำนาจเจริญ |
| 69. โรงเรียนคอนสวรรค์ | จังหวัดชัยภูมิ |
| 70. โรงเรียนบ้านเขว้าวิทยายน | จังหวัดชัยภูมิ |
| 71. โรงเรียนบ้านเหลื่อมพิทยาสรรพ์ | จังหวัดนครราชสีมา |
| 72. โรงเรียนด่านเกวียนวิทยา | จังหวัดนครราชสีมา |
| 73. โรงเรียนนางรอง | จังหวัดบุรีรัมย์ |
| 74. โรงเรียนประโคนชัยพิทยาคม | จังหวัดบุรีรัมย์ |
| 75. โรงเรียนพระครูพิทยาคม | จังหวัดบุรีรัมย์ |
| 76. โรงเรียนสุรินทร์ราชมงคล | จังหวัดสุรินทร์ |
| 77. โรงเรียนสินรินทร์วิทยา | จังหวัดสุรินทร์ |
| 78. โรงเรียนพนมดงรักวิทยา | จังหวัดสุรินทร์ |
| 79. โรงเรียนกาวิละวิทยาลัย | จังหวัดเชียงใหม่ |
| 80. โรงเรียนแม่แจ่ม | จังหวัดเชียงใหม่ |
| 81. โรงเรียนลำปางกัลยาณี | จังหวัดลำปาง |
| 82. โรงเรียนป่าซาง | จังหวัดลำพูน |
| 83. โรงเรียนเวียงป่าเป้าพิทยาคม | จังหวัดเชียงราย |
| 84. โรงเรียนดอกคำใต้พิทยาคม | จังหวัดพะเยา |
| 85. โรงเรียนวิไลเกียรติอุปถัมภ์ | จังหวัดแพร่ |
| 86. โรงเรียนเชียงกลาง “ประชาพัฒนา” | จังหวัดน่าน |
| 87. โรงเรียนลีไทพิทยาคม | จังหวัดสุโขทัย |
| 88. โรงเรียนตากพิทยาคม | จังหวัดตาก |
| 89. โรงเรียนนครไทย | จังหวัดพิษณุโลก |
| 90. โรงเรียนแสนตอวิทยา | จังหวัดอุตรดิตถ์ |
| 91. โรงเรียนสวนกุหลาบวิทยาลัย เพชรบูรณ์ | จังหวัดเพชรบูรณ์ |

- | | |
|-----------------------------|------------------|
| 92. โรงเรียนหล่มเก่าพิทยาคม | จังหวัดเพชรบูรณ์ |
| 93. โรงเรียนปางศิลาทองศึกษา | จังหวัดกำแพงเพชร |
| 94. โรงเรียนวัชรวิทยา | จังหวัดกำแพงเพชร |
| 95. โรงเรียนสากเหล็กวิทยา | จังหวัดพิจิตร |
| 96. โรงเรียนเก้าเหลียววิทยา | จังหวัดนครสวรรค์ |
| 97. โรงเรียนลานสักวิทยา | จังหวัดอุทัยธานี |





แบบสอบถามเพื่อการวิจัย

เรื่อง องค์ความรู้ทางจิตวิทยาเพื่อการบริหารโรงเรียนมัธยมศึกษา

คำชี้แจง

1. แบบสอบถามนี้ เป็นเครื่องมือในการเก็บรวบรวมข้อมูลสำหรับการวิจัย เรื่อง องค์ความรู้ทางจิตวิทยาเพื่อการบริหารโรงเรียนมัธยมศึกษา โดยมีวัตถุประสงค์เพื่อ
 - 1) ทราบองค์ความรู้ทางจิตวิทยาเพื่อการบริหารโรงเรียนมัธยมศึกษา
 - 2) ทราบผลการยืนยันองค์ความรู้ทางจิตวิทยาเพื่อการบริหารโรงเรียนมัธยมศึกษา
2. ผู้ตอบแบบสอบถาม คือ
 - ผู้อำนวยการโรงเรียน
 - รองผู้อำนวยการโรงเรียนงานบุคคล
 - ครูแนะแนวหรือครูที่ทำงานแนะแนว
3. แบบสอบถามฉบับนี้ มี 3 ตอน ประกอบด้วย
 - ตอนที่ 1 สอบถามข้อมูลเบื้องต้นของผู้ตอบแบบสอบถาม
 - ตอนที่ 2 สอบถามเกี่ยวกับองค์ความรู้ทางจิตวิทยาเพื่อการบริหารโรงเรียนมัธยมศึกษา
 - ตอนที่ 3 สอบถามข้อเสนอแนะเกี่ยวกับองค์ความรู้ทางจิตวิทยาเพื่อการบริหารโรงเรียนมัธยมศึกษา
4. แบบสอบถามนี้จะนำไปวิเคราะห์เพื่อประโยชน์ทางวิชาการ โดยไม่เปิดเผยความคิดเห็นของท่าน และนำเสนอผลการวิเคราะห์ในภาพรวม ไม่วิเคราะห์ความคิดเห็นเป็นรายบุคคล ฉะนั้นการตอบแบบสอบถามนี้จะไม่เกิดผลกระทบกระเทือนใด ๆ ต่อหน้าที่การงานและเกียรติยศชื่อเสียงของท่านแต่ประการใด
5. เพื่อความสมบูรณ์ของแบบสอบถาม กรุณาตอบแบบสอบถามให้ครบทุกข้อ
ขอขอบพระคุณทุกท่านที่กรุณาสละเวลาอันมีค่าในการตอบแบบสอบถาม มา ณ โอกาสนี้

นางสาวปัญจมาภรณ์ พุทธพรพิสุทธ์

นักศึกษาปริญญาเอก สาขาวิชาการบริหารการศึกษา

ภาควิชาการบริหารการศึกษา บัณฑิตวิทยาลัย มหาวิทยาลัยศิลปากร

ตอนที่ 1 ข้อมูลเบื้องต้นของผู้ตอบแบบสอบถาม

คำชี้แจง โปรดทำเครื่องหมาย ✓ ลงใน ตามความเป็นจริงเกี่ยวกับข้อมูลสำหรับตัวท่าน

1. เพศ

 ชาย หญิง

2. อายุ

 ไม่เกิน 30 ปี 31-40 ปี 41-50 ปี 51 ปีขึ้นไป

3. วุฒิการศึกษาสูงสุด

 ปริญญาตรี ปริญญาโท ปริญญาเอก

4. ตำแหน่งในการทำงาน

 ผู้อำนวยการโรงเรียน รองผู้อำนวยการโรงเรียนฝ่ายบุคคล ครูแนะแนวหรือครูที่ทำงานแนะแนว

5. ประสบการณ์ในการทำงาน

 ต่ำกว่า 5 ปี 5 - 10 ปี 10 ปี ขึ้นไป

ตอนที่ 2 องค์ความรู้ทางจิตวิทยาเพื่อการบริหารโรงเรียนมัธยมศึกษา

คำชี้แจง โปรดพิจารณาข้อความแต่ละข้อต่อไปนี้แล้วทำเครื่องหมาย ✓ ลงในช่อง

ที่ตรงตามความคิดเห็นของท่าน

5 หมายถึง ท่านมีความคิดเห็นว่า องค์ความรู้ทางจิตวิทยาในหัวข้อดังกล่าวนำไปใช้

เพื่อการบริหารโรงเรียนมัธยมศึกษา อยู่ในระดับมากที่สุด

4 หมายถึง ท่านมีความคิดเห็นว่า องค์ความรู้ทางจิตวิทยาในหัวข้อดังกล่าวนำไปใช้

เพื่อการบริหารโรงเรียนมัธยมศึกษา อยู่ในระดับมาก

3 หมายถึง ท่านมีความคิดเห็นว่า องค์ความรู้ทางจิตวิทยาในหัวข้อดังกล่าวนำไปใช้

เพื่อการบริหารโรงเรียนมัธยมศึกษา อยู่ในระดับปานกลาง

2 หมายถึง ท่านมีความคิดเห็นว่า องค์ความรู้ทางจิตวิทยาในหัวข้อดังกล่าวนำไปใช้

เพื่อการบริหารโรงเรียนมัธยมศึกษา อยู่ในระดับน้อย

1 หมายถึง ท่านมีความคิดเห็นว่า องค์ความรู้ทางจิตวิทยาในหัวข้อดังกล่าวนำไปใช้

เพื่อการบริหารโรงเรียนมัธยมศึกษา อยู่ในระดับน้อยที่สุด

ข้อที่	องค์ความรู้ทางจิตวิทยา	ระดับความคิดเห็น					สำหรับ ผู้วิจัย
		5	4	3	2	1	
1. จิตวิทยาทั่วไป (General Psychology)							
1	วิธีการทางจิตวิทยา						
2	สรีระจิตวิทยาพื้นฐาน						
3	การรับรู้						
4	มนุษย์กับสังคม						
5	แรงจูงใจ						
6	การเรียนรู้						
7	เซวาร์นปัญญา						
8	สุขภาพจิต						
9	การสัมผัส						
10	การจำ						
11	การลืม						
12	การคิด						
2. จิตวิทยาแนะแนว (Guidance psychology)							
13	ปรัชญาการแนะแนว						

ข้อที่	องค์ความรู้ทางจิตวิทยา	ระดับความคิดเห็น					สำหรับ ผู้วิจัย
		5	4	3	2	1	
14	ลักษณะการแนะแนว						
15	การบริหารงานแนะแนว						
16	ระบบโฮมรูม						
17	การส่งเสริมความถนัดและความสนใจของ ผู้เรียน						
18	ประโยชน์ของการแนะแนว						
3. จิตวิทยาการให้คำปรึกษา (Counseling Psychology)							
19	ธรรมชาติของการให้คำปรึกษา						
20	ปัญหาสำคัญในการให้คำปรึกษา						
21	การบริการให้คำปรึกษา						
22	ทักษะของการให้คำปรึกษา						
23	กระบวนการให้คำปรึกษา						
4. จิตวิทยาพุทธศาสนา (Psychology of Buddhism)							
24	หลักจิตวิทยาศาสนา						
25	จิตสำนึกของมนุษย์						
26	ศาสนากับชีวิต						
27	ศาสนากับหลักทางวิทยาศาสตร์						
5. จิตวิทยาการทดลอง (Experimental psychology)							
28	ประสาทสัมผัสและการรับรู้						
29	กระบวนการเรียนรู้โมโนทัศน์						
30	ภาพลวงตา						
31	การหยั่งจิต						
6. จิตวิทยาการเรียนรู้ (Psychology of Learning)							
32	ธรรมชาติของการเรียนรู้						
33	ทฤษฎีการเรียนรู้						
34	การถ่ายโยงการเรียนรู้						
35	การเสริมแรง						
36	การลงโทษ						

ข้อที่	องค์ความรู้ทางจิตวิทยา	ระดับความคิดเห็น					สำหรับ ผู้วิจัย
		5	4	3	2	1	
37	การปรับแต่งพฤติกรรม						
7. จิตวิทยาการศึกษา (Educational Psychology)							
38	ความแตกต่างระหว่างบุคคล						
39	พัฒนาการเชาว์ปัญญา						
40	พัฒนาการทางจริยธรรม						
41	การพัฒนาทักษะ						
42	ทฤษฎีหลักสูตรและการสอน						
43	นวัตกรรมและเทคโนโลยีการศึกษา						
44	การวัดและประเมินผลทางการศึกษา						
45	การบริหารจัดการชั้นเรียน						
46	การส่งเสริมความเป็นครูที่ดี						
8. จิตวิทยาบุคลิกภาพ (Personality Psychology)							
47	ปัจจัยที่มีอิทธิพลต่อบุคลิกภาพ						
48	ความสำคัญของบุคลิกภาพ						
49	ประเภทของบุคลิกภาพ						
50	กลวิธีป้องกันตนเอง						
51	การวัดบุคลิกภาพ						
9. จิตวิทยาคลินิก (Clinical psychology)							
52	การตรวจวินิจฉัยทางจิตวิทยาคลินิก						
53	การทดสอบสติปัญญา						
54	ระบบประสาทกับพฤติกรรม						
55	จิตบำบัด						
10. จิตวิทยามวลชน (Crowd Psychology or Mob Psychology)							
56	กลยุทธ์การใช้จิตวิทยามวลชน						
57	ขั้นตอนการทำงานมวลชน						
58	เทคนิคการใช้จิตวิทยามวลชน						
59	การเปลี่ยนแปลงพฤติกรรม						
60	ทฤษฎีความต้องการของมาสโลว์						

ข้อที่	องค์ความรู้ทางจิตวิทยา	ระดับความคิดเห็น					สำหรับ ผู้วิจัย
		5	4	3	2	1	
61	การพัฒนาคุณภาพชีวิต						
62	การพิทักษ์รักษาสถาบันชาติ						
11. จิตวิทยาปกติ (Abnormal Psychology)							
63	ความผิดปกติของพฤติกรรม						
64	ความผิดปกติทางอารมณ์						
65	ความวิตกกังวล						
66	การศึกษาเด็กพิเศษ						
12. จิตวิทยาชุมชน (Community Psychology)							
67	จุดมุ่งหมายของจิตวิทยาชุมชน						
68	การวิเคราะห์ชุมชน						
69	กระบวนการวางแผนแบบมีส่วนร่วม						
70	การสร้างสัมพันธภาพ						
71	การพัฒนาชุมชน						
13. จิตวิทยาอุตสาหกรรมและองค์กร (Industrial and organization Psychology)							
72	การจัดการและการวางแผนงาน						
73	วัฒนธรรมองค์กร						
74	การคัดเลือกบุคคล						
75	หลักการพัฒนาศักยภาพ						
76	การประเมินผลการปฏิบัติ						
77	พฤติกรรมการทำงาน						
78	ขวัญและกำลังใจในการทำงาน						
79	การสื่อสารในองค์กร						
80	ผู้นำและการตัดสินใจ						
81	มนุษย์สัมพันธ์ในการทำงาน						
82	การบริหารความขัดแย้ง						
14. จิตวิทยาพัฒนาการ (Development Psychology)							
83	พัฒนาการของมนุษย์						
84	การปรับตัว						

ข้อที่	องค์ความรู้ทางจิตวิทยา	ระดับความคิดเห็น					สำหรับ ผู้วิจัย
		5	4	3	2	1	
85	การเปลี่ยนแปลง						
86	ปัจจัยที่มีอิทธิพลต่อพัฒนาการ						
87	พัฒนาการวัยเด็ก						
88	พัฒนาการวัยรุ่น						
89	พัฒนาการวัยผู้ใหญ่						
90	พัฒนาการวัยชรา						
15. จิตวิทยาสังคม (Social Psychology)							
91	ความเกี่ยวข้องสัมพันธ์กัน						
92	พฤติกรรมกลุ่ม						
93	ปทัสถานทางสังคม						
94	เจตคติ						
95	การขัดเกลาทางสังคม						
96	การเรียนรู้ทางสังคม						
97	การคล้อยตามกัน						
98	ความก้าวร้าว						
99	ทัศนคติ						
100	อคติ						
101	ปัจจัยที่ทำให้เกิดการเปลี่ยนแปลงทางสังคม						
102	การสื่อสารทางจิต						
103	लगสังหรณ์						
104	สัมพัทธ์ที่ 6						
105	การยอมรับความรู้ที่ผ่านประสบการณ์						
106	ความเชื่อในเรื่องกรรมเก่า						

ตอนที่ 3 ข้อเสนอแนะอื่น ๆ เกี่ยวกับองค์ความรู้ทางจิตวิทยาเพื่อการบริหารโรงเรียนมัธยมศึกษา

.....

ขอขอบพระคุณในการเสียสละเวลาตอบแบบสอบถาม

ภาคผนวก จ
หนังสือขอความอนุเคราะห์เป็นผู้เชี่ยวชาญยืนยันองค์ความรู้ทางจิตวิทยา
เพื่อการบริหารโรงเรียนมัธยมศึกษา
รายชื่อผู้ทรงคุณวุฒิยืนยันองค์ความรู้ทางจิตวิทยาเพื่อการบริหารโรงเรียนมัธยมศึกษา
แบบสอบถามเพื่อยืนยัน องค์ความรู้ทางจิตวิทยาเพื่อการบริหารโรงเรียนมัธยมศึกษา

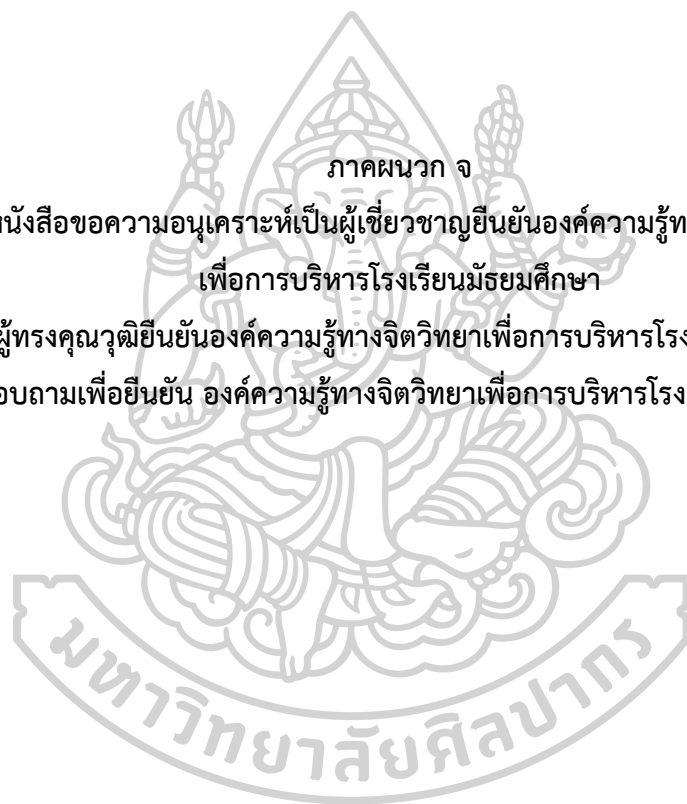



ที่ อว 8612.2/ 72๘

ภาควิชาการบริหารการศึกษา
คณะศึกษาศาสตร์ มหาวิทยาลัยศิลปากร
พระราชวังสนามจันทร์ นครปฐม 73000

26 กันยายน 2562

เรื่อง ขอความอนุเคราะห์เป็นผู้เชี่ยวชาญตรวจสอบยืนยันงานวิจัย

เรียน ดร.สมศักดิ์ ทองเนียม

ด้วย นางสาวปัญจมาภรณ์ พุทธพรพิสุทธิ์ รหัสนักศึกษา 57252925 นักศึกษาระดับปริญญาเอก สาขาวิชาการบริหารการศึกษา ภาควิชาการบริหารการศึกษา คณะศึกษาศาสตร์ มหาวิทยาลัยศิลปากร ได้รับ อนุมัติให้ทำวิทยานิพนธ์เรื่อง “องค์ความรู้ทางจิตวิทยาเพื่อการบริหารโรงเรียนมัธยมศึกษา” ในการนี้ ภาควิชาการบริหารการศึกษา ใคร่ขอความอนุเคราะห์จากท่านเป็นผู้เชี่ยวชาญตรวจสอบยืนยันงานวิจัย เพื่อ ประโยชน์ในการวิจัยต่อไป

จึงเรียนมาเพื่อโปรดพิจารณา ภาควิชาการบริหารการศึกษาขอขอบคุณในการอนุเคราะห์ของท่าน มา ณ โอกาสนี้

ขอแสดงความนับถือ

(รองศาสตราจารย์ ดร.ประเสริฐ อินทร์รักษ์)

หัวหน้าภาควิชาการบริหารการศึกษา

ภาควิชาการบริหารการศึกษา

โทร. 09 3979 3455

รายชื่อผู้ทรงคุณวุฒิยืนยัน
องค์ความรู้ทางจิตวิทยาเพื่อการบริหารโรงเรียนมัธยมศึกษา

1. ดร.สมศักดิ์ ทองเนียม
ตำแหน่ง ผู้อำนวยการสำนักงานเขตพื้นที่การศึกษา
สังกัด สำนักงานเขตพื้นที่การศึกษามัธยมศึกษา เขต 17
2. ดร.ณัฐติกา หอมประกอบ
ตำแหน่ง ศึกษานิเทศก์
สังกัด สำนักงานเขตพื้นที่การศึกษามัธยมศึกษา เขต 11
3. ดร.ธีรพันธ์ คงนาวัง
ตำแหน่ง ข้าราชการบำนาญ
อดีต ผู้อำนวยการโรงเรียนห้วยต้อนพิทยาคม องค์การบริหารส่วนจังหวัดชัยภูมิ
4. ดร.สมชัย สิ้นแท้
ตำแหน่ง ผู้อำนวยการโรงเรียนเตรียมอุดมศึกษาพัฒนาการปราณบุรี
สังกัด สำนักงานเขตพื้นที่การศึกษามัธยมศึกษา เขต 10
5. ร้อยเอก ดร.เทพฤทธิ์ วงศ์ภูมิ
ตำแหน่ง อาจารย์กองจิตวิทยาและการนำทหาร กรมนักเรียนนายร้อยรักษาพระองค์
โรงเรียนนายร้อยพระจุลจอมเกล้า



แบบสอบถามเพื่อยืนยัน
องค์ความรู้ทางจิตวิทยาเพื่อการบริหารโรงเรียนมัธยมศึกษา
โดยผู้ทรงคุณวุฒิ

ชื่อ – สกุล (ผู้ทรงคุณวุฒิ).....
 ตำแหน่ง.....
 สถานที่ทำงาน.....

คำชี้แจง

1. แบบสอบถามฉบับนี้จัดทำขึ้น เพื่อสอบถามความคิดเห็นเพื่อยืนยันองค์ความรู้ทางจิตวิทยาเพื่อการบริหารโรงเรียนมัธยมศึกษา ของงานวิจัยเรื่อง “องค์ความรู้ทางจิตวิทยาเพื่อการบริหารโรงเรียนมัธยมศึกษา” โดยมีวัตถุประสงค์ของการวิจัยเพื่อ 1) ทราบองค์ความรู้ทางจิตวิทยาเพื่อการบริหารโรงเรียนมัธยมศึกษา 2) ทราบผลการยืนยันองค์ความรู้ทางจิตวิทยาเพื่อการบริหารโรงเรียนมัธยมศึกษา

2. โปรดประเมินเพื่อยืนยัน องค์ความรู้ทางจิตวิทยาเพื่อการบริหารโรงเรียนมัธยมศึกษา โดยกรุณาเขียนเครื่องหมาย ✓ ลงในช่องว่างใต้เครื่องหมายที่ตรงกับความคิดเห็นของท่าน และหากมีข้อเสนอแนะเพิ่มเติมโปรดเขียนลงในช่องข้อเสนอแนะ โดยมีเกณฑ์ในการพิจารณาดังนี้

เห็นด้วยว่า องค์ความรู้ทางจิตวิทยาเพื่อการบริหารโรงเรียนมัธยมศึกษา มีความถูกต้องเหมาะสม เป็นไปได้ และมีประโยชน์

ไม่เห็นด้วยว่า องค์ความรู้ทางจิตวิทยาเพื่อการบริหารโรงเรียนมัธยมศึกษา มีความถูกต้องเหมาะสม เป็นไปได้ และมีประโยชน์

ผู้วิจัยขอขอบพระคุณผู้ทรงคุณวุฒิเป็นอย่างสูง ที่กรุณาให้ความร่วมมือในการตอบแบบสอบถามมา ณ โอกาสนี้

นางสาวปัญจมาภรณ์ พุทธพรพิสุทธิ์

นักศึกษาปริญญาเอก สาขาวิชาการบริหารการศึกษา

ภาควิชาการบริหารการศึกษา คณะศึกษาศาสตร์ มหาวิทยาลัยศิลปากร

ข้อ	องค์ความรู้ทางจิตวิทยา	ถูกต้อง		เหมาะสม		เป็นไปได้		มีประโยชน์	
		เห็นด้วย	ไม่เห็นด้วย	เห็นด้วย	ไม่เห็นด้วย	เห็นด้วย	ไม่เห็นด้วย	เห็นด้วย	ไม่เห็นด้วย
97	การคล้อยตามกัน								
98	ความก้าวร้าว								
99	ทัศนคติ								
100	อคติ								
101	ปัจจัยที่ทำให้เกิด การเปลี่ยนแปลงทางสังคม								
16. ปรจิตวิทยา (Parapsychology)									
102	การสื่อสารทางจิต								
103	लगसंशरुणु								
104	สัณผัสที่ 6								
105	การยอมรับความรู้ที่ผ่าน ประสพการณั								
106	ความเชือในเรื่งการรณเกา								

ข้อเสนอแนะเพิ่มเติม

.....

.....

.....

.....

.....

.....

ขอขอบพระคุณที่กรุณาสละเวลาอันมีค่าในการตอบแบบสอบถาม มา ณ โอกาสนี้

ประวัติผู้เขียน

ชื่อ-สกุล	นางสาวปัญจมาภรณ์ พุทธรพิสุทธิ์
วัน เดือน ปี เกิด	13 กรกฎาคม พ.ศ. 2519
สถานที่เกิด	จังหวัดสุพรรณบุรี ประเทศไทย
วุฒิการศึกษา	พ.ศ. 2537 - 2540 การศึกษาระดับบัณฑิต (เคมีศึกษา) คณะครุศาสตร์ สถาบันราชภัฏเพชรบุรี
	พ.ศ. 2542 - 2546 การศึกษามหาบัณฑิต (จิตวิทยาพัฒนาการ) คณะมนุษยศาสตร์ มหาวิทยาลัยศรีนครินทรวิโรฒ ประสานมิตร
	พ.ศ. 2552 ประกาศนียบัตรบัณฑิต การบริหารการศึกษา มหาวิทยาลัยราชภัฏนครปฐม
	พ.ศ. 2558 - 2562 ปริญญาโทศึกษาระดับบัณฑิต สาขาวิชาการบริหารการศึกษา คณะศึกษาศาสตร์ มหาวิทยาลัยศิลปากร
ประสบการณ์การทำงาน	
	พ.ศ. 2542 อาจารย์ 1 โรงเรียนหนองวัลย์เปரியวิทยา อ.สองพี่น้อง จ.สุพรรณบุรี
	พ.ศ. 2552 ครู โรงเรียนกำแพงแสนวิทยา อ.กำแพงแสน จ.นครปฐม
	พ.ศ. 2553 รองผู้อำนวยการโรงเรียนอนุบาลวัดลูกแกประชาชนูทิศ อ.ท่ามะกา จ.กาญจนบุรี
	พ.ศ. 2555 รองผู้อำนวยการโรงเรียนมัธยมวัดดอนตูม อ.บ้านโป่ง จ.ราชบุรี
	พ.ศ. 2555 ผู้อำนวยการโรงเรียนดอยงามวิทยาคม อ.พาน จ.เชียงราย
	พ.ศ. 2556 ผู้อำนวยการโรงเรียนโพหัก “วงศ์สมบูรณราชภรณ์อุปถัมภ์” อ.บางแพ จ.ราชบุรี
	พ.ศ. 2559 - ปัจจุบัน ผู้อำนวยการโรงเรียนสวนผึ้งวิทยา อ.สวนผึ้ง จ.ราชบุรี