



การวิเคราะห์โคลงกลิตตภาพ ตำรับ พระบรมราชาภิเษก สัปตมหาราชมหาจักรีวงศ์



วิทยานิพนธ์นี้เป็นส่วนหนึ่งของการศึกษาตามหลักสูตรอักษรศาสตรมหาบัณฑิต
สาขาวิชาภาษาไทย แผน ก แบบ ก 2 ระดับปริญญาโท

ภาควิชาภาษาไทย

บัณฑิตวิทยาลัย มหาวิทยาลัยศิลปากร

ปีการศึกษา 2564

ลิขสิทธิ์ของมหาวิทยาลัยศิลปากร

การวิเคราะห์โคลงลิลิตสุภาพ ตำรับ พระบรมราชาภิเษก สัปตมะราชมหাজักร้วงศ์



วิทยานิพนธ์นี้เป็นส่วนหนึ่งของการศึกษาตามหลักสูตรอักษรศาสตรมหาบัณฑิต

สาขาวิชาภาษาไทย แผน ก แบบ ก 2 ระดับปริญญามหาบัณฑิต

ภาควิชาภาษาไทย

บัณฑิตวิทยาลัย มหาวิทยาลัยศิลปากร

ปีการศึกษา 2564

ลิขสิทธิ์ของมหาวิทยาลัยศิลปากร

ANALYSIS OF KHLONG LILIT SUPHAP TAMRAP
PHRA BOROMRACHA PHISEK SAPPADAMA RATCHA MAHA CHAKRIWONG



A Thesis Submitted in Partial Fulfillment of the Requirements
for Master of Arts (Thai)
Department of THAI
Graduate School, Silpakorn University
Academic Year 2021
Copyright of Silpakorn University

หัวข้อ การวิเคราะห์โคลงกลิตสุภาพ ตำรับ พระบรมราชาภิเษก สัปตมะ
ราชมหাজักร้วงศ์
โดย นางสาวสิริมาศ บำรุงสิน
สาขาวิชา ภาษาไทย แผนก ก แบบ ก 2 ระดับปริญญาโทมหาบัณฑิต
อาจารย์ที่ปรึกษาหลัก ผู้ช่วยศาสตราจารย์ ดร. สุมาลี ลิ้มประเสริฐ

บัณฑิตวิทยาลัย มหาวิทยาลัยศิลปากร ได้รับพิจารณาอนุมัติให้เป็นส่วนหนึ่งของการศึกษา
ตามหลักสูตรอักษรศาสตรมหาบัณฑิต

..... คุณบดีบัณฑิตวิทยาลัย
(รองศาสตราจารย์ ดร. จุไรรัตน์ นันทานิช)

พิจารณาเห็นชอบโดย

..... ประธานกรรมการ
(ผู้ช่วยศาสตราจารย์ ดร. บุษบา บัวสมบุญ)

..... อาจารย์ที่ปรึกษาหลัก
(ผู้ช่วยศาสตราจารย์ ดร. สุมาลี ลิ้มประเสริฐ)

..... ผู้ทรงคุณวุฒิภายนอก
(ผู้ช่วยศาสตราจารย์ ดร. น้ำผึ้ง ปัทมะกลางกุล)

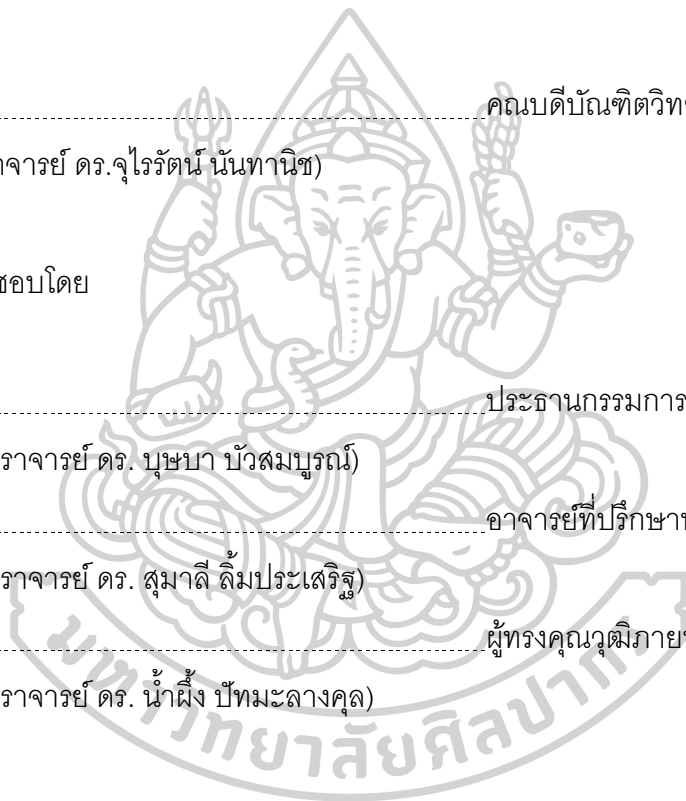

60202208 : ภาษาไทย แผน ก แบบ ก 2 ระดับปริญญาโทบัณฑิต

คำสำคัญ : โคลงลิลิตสุภาพ, ตำรับ, วรรณกรรมบันทึกพระราชพิธีบรมราชาภิเษก

นางสาว สิริมาศ บำรุงสิน: การวิเคราะห์โคลงลิลิตสุภาพ ตำรับ พระบรมราชาภิเษก สัปตมะราชมหัจกรังศ์ อาจารย์
ที่ปรึกษาวิทยานิพนธ์หลัก : ผู้ช่วยศาสตราจารย์ ดร. สุมาลี ลิ้มประเสริฐ

วิทยานิพนธ์เรื่องนี้มีวัตถุประสงค์เพื่อศึกษาลักษณะงานเขียนประเภทตำรับ และศึกษาลักษณะเฉพาะของวรรณศิลป์
โคลงลิลิตสุภาพ ที่ปรากฏในโคลงลิลิตสุภาพ ตำรับ พระบรมราชาภิเษก สัปตมะราชมหัจกรังศ์ เพื่อศึกษาลักษณะเฉพาะของ
วรรณกรรมเรื่องนี้

ผลการศึกษาพบว่า โคลงลิลิตสุภาพ ตำรับ พระบรมราชาภิเษก สัปตมะราชมหัจกรังศ์ เป็นวรรณกรรมประเภท
ตำรับ โดยปรากฏลักษณะของตำราพระราชพิธี ลักษณะของวรรณกรรมบันทึกพระราชพิธี และลักษณะของวรรณกรรม
ยกพระเกียรติร่วมด้วย ดังนั้น วรรณกรรมเรื่องนี้จึงเป็นตำรับที่มีลักษณะเฉพาะด้วยการผสมผสานของงานเขียนทั้ง 3 ประเภท

การผสมผสานลักษณะงานเขียนทั้ง 3 ประเภท ทำให้วรรณกรรมเรื่องนี้นำเสนอเนื้อหาที่สัมพันธ์กับลักษณะงานเขียน
ที่ปรากฏ โดยผู้นิพนธ์ทรงนำเสนอเนื้อหาอย่างเป็นระบบตามโครงสร้างเนื้อหาทั้ง 3 ส่วน ได้แก่ 1) ส่วนนำเรื่อง ประกอบด้วยส่วนนำ
หนังสือ และ ส่วนประณามพจน์ 2) ส่วนเนื้อเรื่อง เป็นส่วนที่แสดงเนื้อหาที่สัมพันธ์กับลักษณะงานเขียนทั้งสามประเภท
ได้แก่ 1. เนื้อหาที่สัมพันธ์กับลักษณะของตำรา ประกอบด้วย การให้ความรู้เกี่ยวกับพระราชพิธีบรมราชาภิเษกโดยตรง และการให้
ความรู้เพิ่มเติมเพื่ออธิบายตัวบทวรรณกรรม 2. เนื้อหาที่สัมพันธ์กับการบันทึกพระราชพิธี แบ่งออกเป็น 3 ลักษณะ คือ การบันทึก
อารมณ์ความรู้สึก การบันทึกเหตุการณ์ผสมจินตนาการ และการบันทึกประสบการณ์ตรงของผู้นิพนธ์ และ 3. เนื้อหาที่สัมพันธ์กับ
การยกย่องพระมหากษัตริย์ แบ่งได้ 3 ลักษณะ คือ การยกย่องพระมหากษัตริย์ในฐานะสมมติเทพ การยกย่องพระมหากษัตริย์ใน
ฐานะธรรมราชา และการยกย่องพระมหากษัตริย์ในฐานะจักรพรรดิราช และ 3) ส่วนปิดเรื่อง แบ่งได้ 2 ส่วน คือ ส่วนลงท้าย และ
ส่วนท้ายหนังสือ

ส่วนกลวิธีทางวรรณศิลป์ พบว่า วรรณกรรมเรื่องนี้มีการใช้ฉันทลักษณ์ประเภท “โคลงสุภาพ” และ “ร่ายสุภาพ”
ผสมผสานกัน ในลักษณะของ “ลิลิตสุภาพ” โดยผู้นิพนธ์ทรงใช้ฉันทลักษณ์ประเภท “โคลงสุภาพ” ดำเนินเรื่องเป็นหลัก และใช้
“ร่ายสุภาพ” บันทึกเนื้อหาที่สัมพันธ์กับพิธีกรรมทางศาสนา เพื่อแสดงให้เห็นความสำคัญในการใช้ฉันทลักษณ์ประเภทโคลงอย่าง
ชัดเจน ทั้งยังพบว่า ผู้นิพนธ์ทรงใช้ศิลปะการใช้ภาษาในการสร้างความงามทางวรรณศิลป์ในวรรณกรรมเรื่องนี้ 4 ลักษณะ คือ
การเล่นเสียง การใช้คำเรียกพระมหากษัตริย์ การใช้ความเปรียบ และการเล่าเรื่องตามเอกสิทธิ์กวี เพื่อสร้างความงามพร้อมให้แก่
วรรณกรรมเรื่องนี้ได้อย่างสมบูรณ์

สรุปได้ว่า โคลงลิลิตสุภาพ ตำรับ พระบรมราชาภิเษก สัปตมะราชมหัจกรังศ์ เป็นตำรับที่มีลักษณะเฉพาะ ด้วยมี
การสร้างสรรคดีรับออกมาในรูปแบบวรรณกรรมร้อยกรอง โดยนำเสนอแนวคิดและเนื้อหาที่มีการยกพระเกียรติผ่านรูปแบบตำรับ
ลักษณะดังกล่าวทำให้ตำรับเรื่องนี้มีความโดดเด่นเฉพาะตัว และมีจุดหมายในการนำเสนอแนวคิดและเนื้อหาที่ต่างกับ
วรรณกรรมประเภทตำรับทั่วไป

60202208 : Major (Thai)

Keyword : Khlonglilitsuphap, handbook, coronation literature

MISS SIRIMAS BAMRUNGSIN : ANALYSIS OF KHLONG LILIT SUPHAP
TAMRAP PHRA BOROMRACHA PHISEK SAPPADAMA RATCHA MAHA CHAKRIWONG
THESIS ADVISOR : ASSISTANT PROFESSOR SUMALEE LIMPRASERT, Ph.D.

This thesis aims to investigate the characteristics of Tam-rap (handbook) and the literary features of Khlonglilitsuphap appearing in Khlong Lilit Suphap Tamrap Phra Boromracha Phisek Sappadama Ratcha Maha Chakriwong.

The result shows that Khlong Lilit Suphap Tamrap Phra Boromracha Phisek Sappadama Ratcha Maha Chakriwong is a literary work which is a handbook including the features of royal ceremony handbook, the features of royal ceremony memo, and the features of the king's eulogy. Due to the combination of three types of writing, this work becomes the unique handbook.

The combination of three types of writing supports this work to present the content relating to the characteristics of the writings. The author systematically presents three parts of the content. Firstly, the "Prelude" includes the introduction and invocation. Secondly, the "Content" contains the features of three types of writing: 1) the features of the handbook providing the knowledge of the coronation and providing the additional knowledge to define the work, 2) the features of the royal ceremony memo including the memo of feeling, the memo of occurred event decorating with imagination, and the memo of the author's direct experience, and 3) the features of the king's eulogy including the king as the demigod, the king as the king of righteousness, and the king as the emperor. Lastly, the "Epilogue" includes the final part and the additional part.

For the literary strategies, the verse forms of "Khlongsuphap" and "Raisuphap" are combined as "Lilitsuphap". The author mainly adopts "Khlongsuphap" to set the story while adopts "Raisuphap" to record the content of religious rite and to emphasize the form of "Khlong". Furthermore, the author adopts the art of language to build four types of literary aesthetic: the uses of sound, the king terms, the figurative expressions, and the poetic license narration to complete the aesthetic to the work.

In conclusion, Khlong Lilit Suphap Tamrap Phra Boromracha Phisek Sappadama Ratcha Maha Chakriwong is the unique handbook composed by adopting the verse forms to present the concept and the content of the king's eulogy. These features help this work to be remarkable, and also set the goal of presenting its own concept and content which are different from the other handbook's.

กิตติกรรมประกาศ

วิทยานิพนธ์นี้ได้รับทุนสนับสนุนการวิจัยจากมูลนิธิพระบรมราชานุสรณ์พระบาทสมเด็จพระปกเกล้าและสมเด็จพระนางเจ้ารำไพพรรณี ประจำปี 2563 ผู้วิจัยสำนึกในพระมหากรุณาธิคุณของพระบาทสมเด็จพระปกเกล้าเจ้าอยู่หัวและสมเด็จพระนางเจ้ารำไพพรรณีเป็นอย่างยิ่ง

วิทยานิพนธ์ฉบับนี้สำเร็จลุล่วงด้วยความเมตตาของผู้ช่วยศาสตราจารย์ ดร. สุมาลี ลิ้มประเสริฐ อาจารย์ที่ปรึกษาวิทยานิพนธ์ผู้คอยให้กำลังใจ ให้การอบรมสั่งสอน และให้คำแนะนำอันเป็นประโยชน์ยิ่งในการเรียบเรียงวิทยานิพนธ์ ตลอดจนระยะเวลาในการตรวจทานวิทยานิพนธ์จนสำเร็จลุล่วง ผู้วิจัยรู้สึกซาบซึ้งในพระคุณของอาจารย์เป็นอย่างยิ่ง และขอกราบขอบพระคุณอาจารย์ไว้ ณ ที่นี้

ผู้วิจัยขอกราบขอบพระคุณผู้ช่วยศาสตราจารย์ ดร. น้ำผึ้ง ปัทมะกลางกุล ผู้ช่วยศาสตราจารย์ ดร. นุชชา บัวสมบุญ และผู้ช่วยศาสตราจารย์ ดร. วีรวัฒน์ อินทรพร คณะกรรมการสอบวิทยานิพนธ์ผู้ชี้แนะแนวทางและให้ข้อคิดในการทำวิทยานิพนธ์ เพื่อพัฒนาวิทยานิพนธ์ฉบับนี้ให้สมบูรณ์มากยิ่งขึ้น

ผู้วิจัยขอกราบขอบพระคุณศาสตราจารย์บาหยัน อิมสำราญ อาจารย์ผู้จุดประกายความคิดในการศึกษาวรรณคดีพระราชพิธี ผู้แนะนำและมอบตัวบทโคลงกลิตสุภาพ ตำรับ พระบรมราชาภิเษก สัปตมหาราชมหากัณฑ์วงศ์แก่ผู้วิจัย ผู้วิจัยขอกราบขอบพระคุณอาจารย์เป็นอย่างสูง

ผู้วิจัยขอกราบขอบพระคุณผู้ช่วยศาสตราจารย์ ดร. สมชาย สำเนียงงาม อาจารย์ผู้คอยให้คำปรึกษาให้คำแนะนำ และให้กำลังใจผู้วิจัยด้วยดีเสมอมา และขอกราบขอบพระคุณอาจารย์วิรัช ศิริวัฒน์นะวิน ที่กรุณาตรวจสอบบทคัดย่อภาษาอังกฤษ ให้มีความสมบูรณ์มากยิ่งขึ้น

ผู้วิจัยขอกราบขอบพระคุณคณาจารย์ภาควิชาภาษาไทย คณะอักษรศาสตร์ มหาวิทยาลัยศิลปากร และคณาจารย์ภาควิชาวรรณคดี คณะมนุษยศาสตร์ มหาวิทยาลัยเกษตรศาสตร์ทุกท่าน ที่กรุณาบ่มเพาะความรู้และปูพื้นฐานในการศึกษาภาษาและวรรณคดีไทย ตลอดจนถามไถ่ และให้กำลังใจในการทำวิทยานิพนธ์แก่ผู้วิจัยเสมอ

ผู้วิจัยขอขอบคุณพี่ธนพร ศิริพันธ์ พี่สาวที่แสนดีที่คอยให้คำแนะนำ ให้คำปรึกษา และให้กำลังใจ ตลอดจนให้การช่วยเหลือและติดต่อประสานงานเรื่องต่าง ๆ อย่างเรียบร้อยงดงาม

ผู้วิจัยขอบคุณผู้ร่วมทางในการเรียนปริญญาโท คุณศุภลักษณ์ หอมชื่น คุณกรกฎ คำแหง คุณกุนตา มารารัมย์ คุณปิติกิติ บุญไผ่ คุณสุภาพร คมขำ คุณภัทรวลดา ทองเถาว์ และคุณดวงกมล จันทร์ศิริ ที่เป็นเพื่อนคู่คิดร่วมหนทาง คอยให้กำลังใจ และให้การช่วยเหลือซึ่งกันและกันมาโดยตลอด และขอขอบคุณเพื่อน ๆ พี่ ๆ น้อง ๆ ทุกคน ที่ผู้วิจัยไม่อาจเอ่ยนามได้หมด ที่คอยส่งกำลังใจและมอบความปรารถนาดีแก่ผู้วิจัยเสมอ

ท้ายที่สุดนี้ ผู้วิจัยขอกราบขอบพระคุณคุณพ่อคุณแม่ ผู้เป็นบุคคลสำคัญเบื้องหลังความสำเร็จ ผู้คอยสนับสนุนและส่งเสริมการศึกษาเล่าเรียน ตลอดจนให้ความรัก ความห่วงใย และให้กำลังใจในทุก ๆ เรื่อง และขอขอบคุณน้องชายสุดที่รัก ที่คอยให้กำลังใจ และให้ความช่วยเหลือพี่สาวคนนี้อย่างเต็มที่

นางสาว สิริมาส บำรุงสิน

สารบัญ

	หน้า
บทคัดย่อภาษาไทย	ง
บทคัดย่อภาษาอังกฤษ	จ
กิตติกรรมประกาศ.....	ฉ
สารบัญ	ช
บทที่ 1 บทนำ.....	1
1. ความเป็นมาและความสำคัญของปัญหา.....	1
2. เอกสารและงานวิจัยที่เกี่ยวข้อง.....	5
2.1 เอกสารและงานวิจัยที่เกี่ยวข้องด้านการศึกษาวรรณกรรมบรมราชาภิเษก	5
2.2 เอกสารและงานวิจัยที่เกี่ยวข้องในด้านการศึกษาดำรับ	6
2.3 เอกสารและงานวิจัยที่เกี่ยวข้องในด้านการศึกษาโคลงและลิลิต	6
2.3.1 การศึกษารูปแบบของโคลงและลิลิต.....	6
2.3.2 การศึกษาสุนทรียภาพของโคลงและลิลิต	8
3. ความมุ่งหมายและวัตถุประสงค์ของการศึกษา.....	10
4. สมมติฐานของการศึกษา.....	10
5. ขอบเขตของการศึกษา	10
6. ข้อตกลงเบื้องต้น.....	11
7. ขั้นตอนการศึกษา	12
8. ประโยชน์ที่คาดว่าจะได้รับ.....	12
บทที่ 2 ความหมาย และรูปแบบของวรรณกรรมบันทึกพระราชพิธีบรมราชาภิเษก	13
1. ความหมายของวรรณกรรมบันทึกพระราชพิธีบรมราชาภิเษก	13
2. รูปแบบของวรรณกรรมบันทึกพระราชพิธีบรมราชาภิเษก	17

บทที่ 4 การนำเสนอเนื้อหา ใน โคลงลิลิตสุภาพ ตำรับ พระบรมราชาภิเษก สัปตมะราชมหากักริ
วงศ์..... 71

1. ส่วนนำเรื่อง 72

 1.1 ส่วนนำหนังสือ 72

 1.2 ส่วนประณามพจน์ 77

2. ส่วนดำเนินเรื่อง 84

 2.1 เนื้อหาที่สัมพันธ์กับลักษณะของตำรา 85

 2.1.1 การให้ความรู้เกี่ยวกับพระราชพิธีบรมราชาภิเษกโดยตรง 85

 2.1.1.1 การให้ความรู้เกี่ยวกับการจัดเตรียมสถานที่ที่ใช้ในการประกอบพระราช
พิธี 85

 2.1.1.2 การให้ความรู้เกี่ยวกับการจัดวางสิ่งของต่าง ๆ ที่ใช้ในการประกอบ
พระราชพิธี 88

 2.1.2 การให้ความรู้เพิ่มเติมเพื่ออธิบายตัวบทวรรณกรรม 92

 2.1.2.1 การให้ความรู้เพิ่มเติมในรูปแบบเชิงอรรถ 92

 2.1.2.2 การให้ความรู้เพิ่มเติมในรูปแบบภาคผนวก 94

 2.2 เนื้อหาที่สัมพันธ์กับการบันทึกพระราชพิธี 101

 2.2.1 การบันทึกอารมณ์ความรู้สึก 101

 2.2.2 การบันทึกเหตุการณ์ผสมจินตนาการ 102

 2.2.2.1 การบันทึกเหตุการณ์สมจริง 102

 2.2.2.2 การบันทึกเหตุการณ์เหนือจริง 104

 2.2.3 การบันทึกประสบการณ์ตรงของผู้นิพนธ์ 108

 2.2.3.1 การบรรยายสิ่งของ 108

 2.2.3.2 การบรรยายสถานที่ 110

 2.2.3.3 การบรรยายการแต่งกาย 112

2.2.3.4 การบรรยายเหตุการณ์	115
2.3 เนื้อหาที่สัมพันธ์กับการยกย่องพระมหากษัตริย์.....	117
2.3.1 การยกย่องพระมหากษัตริย์ในฐานะสมมติเทพ	118
2.3.1.1 การกล่าวถึงเครื่องประกอบพระราชพิธีในหมวดเครื่องต้นเครื่อง ราชูปโภคและพระแสง	118
2.3.1.2 การกล่าวถึงเครื่องประกอบอิสริยยศในหมวดเครื่องสูง	122
2.3.1.3 การกล่าวถึงเรือพระที่นั่ง	125
2.3.2 การยกย่องพระมหากษัตริย์ในฐานะธรรมราชา	132
2.3.3 การยกย่องพระมหากษัตริย์ในฐานะจักรพรรดิราช	139
3. ส่วนปิดเรื่อง.....	149
3.1 ส่วนลงท้าย.....	149
3.2 ส่วนท้ายหนังสือ.....	156
บทที่ 5 กลวิธีทางวรรณศิลป์ ใน โคลงลิลิตสุภาพ ตำรับ พระบรมราชาภิเษก สัปตมะราชมหากักรัง วงศ์.....	163
1. ลักษณะของโคลงลิลิตสุภาพ	163
1.1 ร่าย	164
1.1.1 ร่ายสุภาพ.....	164
1.1.2 ร่ายยาว.....	167
1.2 โคลง	170
1.2.1 โคลงสองสุภาพ.....	170
1.2.2 โคลงสามสุภาพ	173
1.2.3 โคลงสี่สุภาพ.....	175
2. ศิลปะการใช้ภาษา	189
2.1 การเล่นเสียง	190

2.1.1 การเล่นเสียงวรรณยุกต์	190
2.1.1.1 การเล่นเสียงวรรณยุกต์ทำยวรรคหรือทำยบาท	191
2.1.1.2 การเล่นเสียงวรรณยุกต์ต่างระดับ.....	192
2.1.2 การเล่นเสียงสัมผัส.....	193
2.1.2.1 การเล่นเสียงสัมผัสสระ	193
2.1.2.2 การเล่นเสียงสัมผัสพยัญชนะ.....	194
2.1.3 การเล่นเสียงพยางค์หนักเบา	198
2.2 การใช้คำเรียกพระมหากษัตริย์.....	200
2.2.1 คำเรียกพระบาทสมเด็จพระมงกุฎเกล้าเจ้าอยู่หัว	200
2.2.1.1 คำเรียกพระนามของพระมหากษัตริย์.....	201
2.2.1.2 คำเรียกที่แสดงให้เห็นถึงความสัมพันธ์ทางสายพระโลหิต	201
2.2.1.3 คำเรียกที่แสดงให้เห็นถึงการเป็นผู้ประพฤติปฏิบัติธรรม.....	202
2.2.2 คำเรียกพระบาทสมเด็จพระปกเกล้าเจ้าอยู่หัว.....	203
2.2.2.1 คำเรียกพระนามพระมหากษัตริย์.....	203
2.2.2.2 คำเรียกที่หมายถึงพระมหากษัตริย์รัชกาลที่ 7.....	204
2.2.2.3 คำเรียกที่หมายถึงเจ้าแผ่นดิน.....	205
2.2.2.4 คำเรียกที่หมายถึงผู้เป็นใหญ่	206
2.2.2.5 คำเรียกที่หมายถึงผู้เป็นที่พึ่ง.....	209
2.2.2.6 คำเรียกที่หมายถึงเจ้าชีวิต	210
2.2.2.7 คำเรียกที่หมายถึงผู้เป็นที่รัก	210
2.2.2.8 คำเรียกที่หมายถึงผู้ประพฤติปฏิบัติธรรม.....	211
2.2.2.9 คำเรียกที่สื่อถึงความเป็นสมมติเทพ	212
2.2.2.10 คำเรียกที่หมายถึงพระเจ้าจักรพรรดิ.....	213

2.2.2.11 คำเรียกที่สื่อถึงสิ่งของคู่พระบารมี	213
2.3 การใช้ความเปรียบ	215
2.3.1 การเปรียบเทียบโดยตรง	216
2.3.1.1 การเปรียบกับความเป็นเทพเจ้าหรือเทวดา	216
2.3.1.2 การเปรียบกับของมีค่าหรือบุคคลทรงคุณค่า	221
2.3.1.3 การเปรียบกับความงามของสถานที่	223
2.3.1.4 การเปรียบกับสัตว์	223
2.3.1.5 การเปรียบกับเหตุการณ์พิเศษ	224
2.4 การเล่าเรื่องตามเอกสิทธิ์กวี	226
2.4.1 เรื่องเล่าการเสด็จพระราชดำเนินไปถวายบังคมพระบรมรูปทรงม้า	227
2.4.2 เรื่องเล่าฝนสีทอง	230
บทที่ 6 บทสรุป อภิปรายผลการศึกษา และข้อเสนอแนะ	235
1. สรุปผลการศึกษา	235
2. อภิปรายผลการศึกษา	238
3. ข้อเสนอแนะ	241
รายการอ้างอิง	242
ประวัติผู้เขียน	252

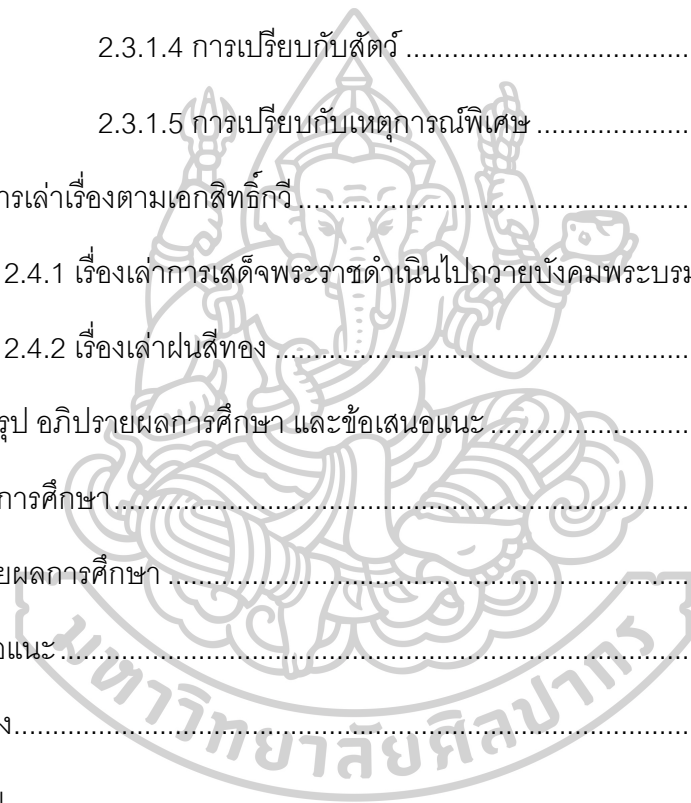

บทที่ 1

บทนำ

1. ความเป็นมาและความสำคัญของปัญหา

พระราชพิธีบรมราชาภิเษก เป็นพระราชพิธีที่สำคัญคู่สถาบันพระมหากษัตริย์ไทย “ตามพระราชประเพณีที่ถือกันในประเทศนี้แต่โบราณมา เมื่อสมเด็จพระเจ้าแผ่นดินได้เสด็จผ่าน พิภพแล้ว ยังไม่ถือเป็นพระราชามหากษัตริย์โดยบริบูรณ์ จนกว่าจะได้ทำพิธีบรมราชาภิเษก” (สมเด็จพระเจ้าบรมวงศ์เธอ กรมพระยาดำรงราชานุภาพ , 2459 : 8) การทำพิธีบรมราชาภิเษกถือ เป็นการประกาศการยอมรับผู้ที่จะเป็นผู้นำของชาติด้วยความเห็นชอบของพสกนิกรไทยทั้งปวง ผ่านการประกอบพระราชพิธีพราหมณ์จากพราหมณ์พระราชครูผู้รอบรู้ในพระเวทและพิธีการเป็นผู้ ประกอบพิธี ตามคติความเชื่อว่าพระมหากษัตริย์ทรงเป็นสมมติเทพหรือทิพยวตาร ทรงอุบัติขึ้น เพื่อบำบัดทุกข์บำรุงสุขของอาณาประชาราษฎร์ และครองราชอาณาจักรให้เกิดความเจริญรุ่งเรือง (ถวัลย์ศานติ์ จันทวิษ , 2530 : คำนำ) พระราชพิธีบรมราชาภิเษกจึงเป็นพระราชพิธีที่สำคัญและ จัดขึ้นทุกยุคสมัยที่มีการผลัดแผ่นดิน เพื่อสร้างความชอบธรรมในการขึ้นครองสิริราชสมบัติและ ส่งเสริมความเป็นพระมหากษัตริย์โดยสมบูรณ์ตามโบราณราชประเพณี

เมื่อพระราชพิธีบรมราชาภิเษกเป็นพระราชพิธีที่มีความสำคัญต่อสถาบันพระมหากษัตริย์ ไทยจึงมีการบันทึกวรรณกรรมที่เกี่ยวข้องกับพระราชพิธีบรมราชาภิเษก¹ไว้ทุกยุคสมัย ตั้งแต่สมัย สุโขทัยจนถึงปัจจุบัน

¹ วรรณกรรมที่เกี่ยวข้องกับพระราชพิธีบรมราชาภิเษก คือ งานเขียนทุกชนิดที่เป็นร้อยแก้วและร้อยกรอง (ราชบัณฑิตยสภา , 2552 : 445) ที่ให้รายละเอียดเกี่ยวกับการมีอยู่ของพระราชพิธีบรมราชาภิเษก และบันทึกขั้นตอนพระราชพิธีบรมราชาภิเษก ในแต่ละยุคสมัย โดยไม่จำเป็นว่างานเขียนเหล่านั้นจะเป็นงานเขียนร่วมสมัยหรือไม่

สมัยสุโขทัย ปรากฏวรรณกรรมที่เกี่ยวข้องกับพระราชพิธีบรมราชาภิเษกในรูปแบบศิลาจารึก² ปรากฏผ่านศิลาจารึก 3 หลัก คือ ศิลาจารึกวัดศรีชุม ศิลาจารึกนครชุม และศิลาจารึกวัดป่ามะม่วง ศิลาจารึกทั้ง 3 หลัก มีการกล่าวถึงพระราชพิธีบรมราชาภิเษก แต่ไม่ได้ให้รายละเอียดเกี่ยวกับขั้นตอนการประกอบพระราชพิธีแต่อย่างใด ปรากฏเพียงสิ่งของที่ใช้ในการประกอบพระราชพิธีบรมราชาภิเษก 3 อย่าง คือ มกุฏ ชั้นศรีชัยศรี เศวตฉัตร เป็นต้น

สมัยอยุธยา ปรากฏวรรณกรรมที่เกี่ยวข้องกับพระราชพิธีบรมราชาภิเษกผ่านเอกสารทางประวัติศาสตร์ คือ พระราชพงศาวดารกรุงศรีอยุธยา ฉบับ พันจันทนุมาศ (เจิม) และคำให้การชาวกรุงเก่า เอกสารทางประวัติศาสตร์ทั้ง 2 เล่ม กล่าวถึงการดำรงอยู่ของพระราชพิธีบรมราชาภิเษกในสมัยอยุธยา โดยให้รายละเอียดเกี่ยวกับขั้นตอนการประกอบพระราชพิธีและสิ่งของที่ใช้ในการประกอบพระราชพิธีบรมราชาภิเษกที่ละเอียดกว่าศิลาจารึกในสมัยสุโขทัย

สมัยธนบุรี ไม่ปรากฏวรรณกรรมที่เกี่ยวข้องกับพระราชพิธีบรมราชาภิเษก เนื่องจากพระเจ้ากรุงธนบุรีครองราชสมบัติในระยะเวลาเพียง 9 ปี บ้านเมืองตกอยู่ในภาวะวิกฤตหลังการเสียกรุง จึงไม่มีเอกสารใดกล่าวชัดเจนว่าพระองค์ได้ทำพิธีบรมราชาภิเษกหรือไม่ มีเพียงคำกล่าวที่ว่า พระเจ้ากรุงธนบุรีกระทำพระราชพิธีบรมราชาภิเษกไม่ครบถ้วนสมบูรณ์จึงทำให้เกิดเหตุวิปลาสนั้นในปลายรัชกาล เลยโทษกันว่าเพราะพระเจ้ากรุงธนบุรีทำพิธีบรมราชาภิเษกไม่ถูกต้องตามตำรา จนมีคำกล่าวที่ว่าพระเจ้ากรุงธนบุรีไม่ได้ทำพิธีบรมราชาภิเษก (สมเด็จพระเจ้าบรมวงศ์เธอ กรมพระยาดำรงราชานุภาพ , 2533 : 9-10)

สมัยรัตนโกสินทร์ ปรากฏวรรณกรรมที่เกี่ยวข้องกับพระราชพิธีบรมราชาภิเษกที่หลากหลายมากขึ้น เพื่อตอบย้ำให้เห็นถึงความสำคัญของพระราชพิธีบรมราชาภิเษกที่เป็นพระราชพิธีสำคัญของสถาบันพระมหากษัตริย์ไทยและแสดงให้เห็นถึงการดำรงอยู่ของพระราชพิธีที่มีมาอย่างยาวนาน วรรณกรรมที่เกี่ยวข้องกับพระราชพิธีบรมราชาภิเษกในยุคนี้ปรากฏ 4 กลุ่ม คือ

² เอกสารโบราณประเภทหนึ่งที่ใช้บันทึกข้อความทั้งร้อยแก้วและร้อยกรอง เพื่อทำให้คนรุ่นหลังได้รับรู้ว่าบรรพชนในอดีตแต่ละท้องถิ่น สังคม และยุคสมัยต่างๆ มีประวัติความเป็นมา มีวิถีชีวิตและมีวัฒนธรรมอย่างไร (ราชบัณฑิตยสภา , 2552 : 175)

กลุ่มที่ 1 วรรณกรรมที่เกี่ยวข้องกับพระราชพิธีบรมราชาภิเษกที่ปรากฏในรูปแบบพระราชพงศาวดาร³ วรรณกรรมกลุ่มนี้เป็นเอกสารทางประวัติศาสตร์ที่มีการกล่าวถึงพระราชพิธีบรมราชาภิเษก และปรากฏรายละเอียดเกี่ยวกับขั้นตอนพระราชพิธีที่สำคัญ โดยให้รายละเอียดขั้นตอนพระราชพิธีบรมราชาภิเษกที่ละเอียดกว่าพระราชพงศาวดารในสมัยอยุธยา วรรณกรรมที่เกี่ยวข้องกับพระราชพิธีบรมราชาภิเษกที่ปรากฏในรูปแบบพระราชพงศาวดาร ปรากฏ 3 ฉบับ คือ พระราชพงศาวดารกรุงรัตนโกสินทร์ รัชกาลที่ 1 - 4 ฉบับ เจ้าพระยาทิพากรวงศ์ (ขำ บุนนาค) พระราชพงศาวดารกรุงรัตนโกสินทร์ในรัชสมัยพระบาทสมเด็จพระพุทธเลิศหล้านภาลัย และพระราชพงศาวดารกรุงรัตนโกสินทร์ รัชสมัยพระบาทสมเด็จพระจุลจอมเกล้าเจ้าอยู่หัว

กลุ่มที่ 2 วรรณกรรมที่เกี่ยวข้องกับพระราชพิธีบรมราชาภิเษกที่ปรากฏในรูปแบบวรรณกรรมยอพระเกียรติ⁴ วรรณกรรมกลุ่มนี้เป็นวรรณกรรมที่มีแบบแผนการพรรณนาตามรูปแบบของวรรณกรรมยอพระเกียรติ แต่เนื้อหาที่ใช้ในการยอพระเกียรติพระมหากษัตริย์ คือ เนื้อหาเกี่ยวกับพระราชพิธีบรมราชาภิเษก วรรณกรรมที่เกี่ยวข้องกับพระราชพิธีบรมราชาภิเษกที่ปรากฏในรูปแบบวรรณกรรมยอพระเกียรติปรากฏจำนวน 2 เล่ม คือ พระราชพิธีบรมราชาภิเษก : ประวัติศาสตร์จารีตประเพณีจากพระราชนิพนธ์ “ยอพระเกียรติพระบาทสมเด็จพระพุทธเลิศหล้านภาลัย รัชกาลที่ 2” และลิลิตราชาภิเษกสมรส บรมราชาภิเษก และเฉลิมพระราชมณเฑียรพระบาทสมเด็จพระปรเมนทรมหาภูมิพลอดุลยเดช รัชกาลที่ 9

กลุ่มที่ 3 วรรณกรรมที่เกี่ยวข้องกับพระราชพิธีบรมราชาภิเษกที่ปรากฏในรูปแบบจดหมายเหตุ⁵ วรรณกรรมกลุ่มนี้เป็นวรรณกรรมที่บันทึกขั้นตอนพระราชพิธีบรมราชาภิเษกโดยอาศัยลักษณะของราชสำนักจะเข้าไปบันทึกขั้นตอนพระราชพิธีที่เกิดขึ้นจริงตั้งแต่ต้นจนจบ จดจารพระราชพิธีออกมาในรูปแบบของจดหมายเหตุที่มีความสัมพันธ์กับวัน เดือน ปี เวลา และ

³ เอกสารที่บันทึกเรื่องราวทางประวัติศาสตร์ในช่วงใดช่วงหนึ่ง ซึ่งเป็นเรื่องราวเกี่ยวกับพระมหากษัตริย์ (ราชบัณฑิตยสภา , 2552 : 313)

⁴ วรรณกรรมที่มีจุดมุ่งหมายที่จะยกย่องเชิดชูเกียรติคุณพระมหากษัตริย์ มักมีเนื้อหาเกี่ยวกับการสดุดีพระมหากษัตริย์และชมความงามของบ้านเมืองเพื่อให้อาณาจักรอื่นเกรงกลัว (เสาวณิต วิงวอน , 2530 : 20)

⁵ หนังสือบอกข่าวคราวที่เป็นไป เรื่องราว เหตุการณ์ต่างๆ ที่เกิดขึ้นเพื่อเก็บไว้เป็นความทรงจำ ลักษณะการเขียนจดหมายเหตุมีวันเดือนปีและบางที่มีเวลากำกับไว้ เพื่อให้ผู้อ่านรับรู้ว่าเหตุการณ์ดังกล่าวเกิดขึ้นเมื่อใด (ราชบัณฑิตยสภา , 2552 : 166)

สถานที่ และอธิบายรายละเอียดพระราชพิธีบรมราชาภิเษกในแต่ละรัชกาลอย่างครบถ้วนสมบูรณ์ วรรณกรรมที่เกี่ยวข้องกับพระราชพิธีบรมราชาภิเษกที่ปรากฏในรูปแบบจดหมายเหตุปรากฏ จำนวน 4 เล่ม คือ เรื่องราชาภิเษกและจดหมายเหตุราชาภิเษกรัชกาลที่ 5 จดหมายเหตุพระราชพิธี บรมราชาภิเษกสมเด็จพระรามาธิบดีศรีสินทรมหาวชิราวุธ พระมงกุฎเกล้าเจ้าอยู่หัว จดหมายเหตุ บรมราชาภิเษกพระบาทสมเด็จพระปกเกล้าเจ้าอยู่หัว พุทธศักราช 2468 และพระราชพิธี ราชาภิเษกสมรส พระราชพิธีบรมราชาภิเษก และพระราชพิธีเฉลิมพระราชมณเฑียร พระบาทสมเด็จพระปรเมนทรมหาภูมิพลอดุลยเดช

กลุ่มที่ 4 วรรณกรรมที่เกี่ยวข้องกับพระราชพิธีบรมราชาภิเษกที่ปรากฏในรูปแบบตำรับ⁶ วรรณกรรมกลุ่มนี้คือวรรณกรรมที่กำหนดแบบแผนของพระราชพิธีบรมราชาภิเษกไว้อย่างเป็นทางการ โดยบันทึกรายละเอียดเนื้อหาที่เกี่ยวข้องกับพระราชพิธีบรมราชาภิเษกในรูปแบบตำรับ และ นำเสนอตำรับในรูปแบบชั้นทลักษณ์ประเภทโคลงและลิลิตสุภาพผสมผสานกัน วรรณกรรม ที่เกี่ยวข้องเกี่ยวกับพระราชพิธีบรมราชาภิเษกที่ปรากฏในรูปแบบตำรับ ปรากฏเพียงเล่มเดียว คือ โคลงลิลิตสุภาพ ตำรับ พระบรมราชาภิเษก สัปตมะราชมหাজักรังศรี

จากการกล่าวถึงวรรณกรรมที่เกี่ยวข้องกับพระราชพิธีบรมราชาภิเษกตามยุคสมัยข้างต้น แสดงให้เห็นว่า พระราชพิธีบรมราชาภิเษกดำรงอยู่คู่สถาบันพระมหากษัตริย์ไทยทุกยุคสมัย ความสำคัญของพระราชพิธีบรมราชาภิเษกได้รับการบันทึกผ่านวรรณกรรมที่มีความเกี่ยวข้องกับ พระราชพิธีในรูปแบบที่หลากหลาย ทั้งศิลาจารึก พระราชพงศาวดาร วรรณกรรมยกพระเกียรติ จดหมายเหตุ และตำรับ วรรณกรรมส่วนใหญ่ปรากฏในรูปแบบร้อยแก้ว⁷ แต่วรรณกรรมบางส่วน ปรากฏในรูปแบบร้อยกรอง⁸ วรรณกรรมร้อยกรองที่มีลักษณะโดดเด่น คือ วรรณกรรมที่เกี่ยวข้อง กับพระราชพิธีบรมราชาภิเษกที่ปรากฏในรูปแบบตำรับ เนื่องจากวรรณกรรมรูปแบบดังกล่าว

⁶ ตำราที่กำหนดไว้เฉพาะเรื่อง (ราชบัณฑิตยสภา , 2554 : 498) โดยผู้จัดบันทึกหรือแต่งตำราที่เป็นระเบียบแบบแผนไว้ (ปรัชญา ปานเกตุ , 2558 : 318)

⁷ งานเขียนที่ไม่จำกัดถ้อยคำและประโยค จะเขียนให้สั้นหรือยาวเท่าใดก็ได้ เนื่องจากไม่มีกฎเกณฑ์ทางชั้นทลักษณ์บังคับ เหมือนงานประเภทร้อยกรอง (ราชบัณฑิตยสภา , 2552 : 381)

⁸ งานเขียนที่มีลักษณะตามรูปแบบที่กำหนดไว้และมีกฎเกณฑ์ข้อบังคับต่างๆ ร้อยกรองใช้เรียกงานที่มีรูปแบบชั้นทลักษณ์ ประเภท โคลง ร่าย ฉันท์ กาพย์ กลอน และลิลิต (ราชบัณฑิตยสภา , 2552 : 377-380)

ไม่เคยปรากฏมาก่อนในอดีต เป็นวรรณกรรมเล่มแรกและเล่มเดียวที่มีลักษณะผสมผสานทั้งความเป็นตำรับและการใช้รูปแบบชั้นหลักชั้นรองประเภทโคลงและลิลิตสุภาพผสมผสานกัน ลักษณะดังกล่าวจึงทำให้วรรณกรรมตำรับเล่มนี้น่าสนใจ ถึงแม้วรรณกรรมที่เกี่ยวข้องกับพระราชพิธีบรมราชาภิเษกที่ปรากฏในรูปแบบวรรณกรรมยอพระเกียรติจะปรากฏในลักษณะของชั้นหลักชั้นรองหรือกรอง แต่มิได้ปรากฏลักษณะความเป็นตำรับ ด้วยเหตุนี้ผู้วิจัยจึงสนใจที่จะศึกษาลักษณะความเป็นตำรับ และศึกษาลักษณะเฉพาะของวรรณศิลป์โคลงลิลิตสุภาพที่ปรากฏในโคลงลิลิตสุภาพ ตำรับ พระบรมราชาภิเษก สัปตมหาราชมหัจฉริวงศ์ เพื่อศึกษาว่าวรรณกรรมเรื่องนี้มีลักษณะเฉพาะอย่างไร

2. เอกสารและงานวิจัยที่เกี่ยวข้อง

เอกสารและงานวิจัยที่เกี่ยวข้องแบ่งออกเป็น 3 กลุ่ม คือ

- 2.1 เอกสารและงานวิจัยที่เกี่ยวข้องด้านการศึกษาวรรณกรรมบรมราชาภิเษก
- 2.2 เอกสารและงานวิจัยที่เกี่ยวข้องด้านการศึกษาตำรับ
- 2.3 เอกสารและงานวิจัยที่เกี่ยวข้องด้านการศึกษาโคลงและลิลิต

2.1 เอกสารและงานวิจัยที่เกี่ยวข้องด้านการศึกษาวรรณกรรมบรมราชาภิเษก

เสาวณิต วิงวอน (2530) เขียนวิทยานิพนธ์เรื่อง “การศึกษาวิเคราะห์วรรณกรรมยอพระเกียรติ” ให้ข้อมูลเบื้องต้นเกี่ยวกับ “โคลงปราบดาภิเษกยอพระเกียรติพระบาทสมเด็จพระพุทธเลิศหล้านภาลัย” “ลิลิตราชาภิเษกสมรส บรมราชาภิเษก และเฉลิมพระราชมณเฑียรพระบาทสมเด็จพระปรมินทรมหาภูมิพลอดุลยเดช” และ “ลิลิตตำรับพระบรมราชาภิเษกสัปตมหาราชมหัจฉริวงศ์” โดยให้ข้อมูลเบื้องต้นเกี่ยวกับ ผู้แต่ง จุดประสงค์ในการแต่ง เนื้อหา และรูปแบบคำประพันธ์ของวรรณกรรมแต่ละเรื่อง

ยุพร แสงทักษิณ (2537) เขียนหนังสือเรื่อง “วรรณคดียอพระเกียรติ” ให้ข้อมูลเบื้องต้นเกี่ยวกับ “โคลงยอพระเกียรติพระพุทฺธเลิศหล้านภาลัย” “ลิลิตราชาภิเษกสมรส บรมราชาภิเษก และเฉลิมพระราชมณเฑียรพระบาทสมเด็จพระปรมินทรมหาภูมิพลอดุลยเดช” และ “โคลงลิลิต

สุภาพ ตำรับ พระบรมราชาภิเษก สัปตมะราชมหากัจจิงศ์” โดยให้ข้อมูลเบื้องต้นเกี่ยวกับที่มาของเรื่อง ผู้แต่ง เนื้อหา รูปแบบคำประพันธ์ และยกตัวอย่างคำประพันธ์ของวรรณกรรมแต่ละเรื่อง ประกอบการอธิบายความ เพื่อให้ผู้อ่านเห็นภาพชัดเจนยิ่งขึ้น

บาทยัน อิมส์ราญ (2559) เขียนหนังสือเรื่อง “วรรณคดีพระราชาพิธิ” ให้ข้อมูลเบื้องต้นเกี่ยวกับ “โคลงยอพระเกียรติพระพุทฺธเลิศล้ำนภาลัย” ในด้านภูมิหลัง เนื้อหาและการเรียบเรียง และการบันทึกพระราชาพิธิบรมราชาภิเษกผ่านวรรณคดียอพระเกียรติ โดยมุ่งให้ความรู้ในลักษณะของวรรณคดีพระราชาพิธิ ที่ให้รายละเอียดของเหตุการณ์ก่อนและหลังการเกิดพระราชาพิธิบรมราชาภิเษก รวมถึงให้ข้อมูลเกี่ยวกับขั้นตอนการเตรียมพิธิ ขั้นตอนการประกอบพระราชาพิธิ และให้ความรู้เกี่ยวกับการบันทึกพระราชาพิธิบรมราชาภิเษกผ่านวรรณคดียอพระเกียรติ โดยแสดงให้เห็นถึงแบบแผนการพรรณนาที่คงไว้ซึ่งขนบของวรรณคดียอพระเกียรติอย่างชัดเจน

2.2 เอกสารและงานวิจัยที่เกี่ยวข้องในด้านการศึกษาดำรับ

จากการศึกษาวรรณกรรมตำรับในทางวรรณคดีไทย พบวรรณกรรมที่นิยามตนเองว่าวรรณกรรมตำรับจำนวน 1 เล่ม คือ ตำรับทำวศรีจุฬาลักษณ์ หรือ เรื่องนางนพมาศ และพบว่า สุจิตต์ วงศ์เทศ (2530) ได้เขียนหนังสือเรื่อง “ไม่มีนางนพมาศ ไม่มีลอยกระทงสมัยสุโขทัย” เพื่อศึกษาดำรับเล่มนี้ในเชิงสังคมวิทยาในประเด็นเกี่ยวกับยุคสมัยที่แต่งเรื่องนางนพมาศ โลกของนางนพมาศ นางนพมาศกับลักษณะงานเขียนแบบอิงนิยาย และฐานะและบทบาทที่แท้จริงเรื่องนางนพมาศ

2.3 เอกสารและงานวิจัยที่เกี่ยวข้องในด้านการศึกษาโคลงและลิลิต

2.3.1 การศึกษารูปแบบของโคลงและลิลิต

การศึกษารูปแบบของโคลงและลิลิต เป็นการศึกษาเกี่ยวกับข้อบังคับทางฉันทลักษณ์ประเภทของโคลงและลิลิต รวมถึงความเปลี่ยนแปลงทางฉันทลักษณ์ในแต่ละยุคสมัยด้วย พบงานวิจัยที่เกี่ยวกับข้อดังนี้

ราตรี โปธิเต็ง (2533) เขียนวิทยานิพนธ์เรื่อง “วิวัฒนาการทางฉันทลักษณ์ของ ร่ายและโคลงตั้งแต่สมัยสุโขทัยถึงสมัยรัตนโกสินทร์ (พ.ศ. 1835 – พ.ศ. 2468)” ผลการศึกษา พบว่าคำประพันธ์ประเภทร่ายเริ่มปรากฏในสมัยอยุธยาตอนต้น และมีการพัฒนาจนถึงสมัย รัตนโกสินทร์ ในสมัยสุโขทัยพบคำประพันธ์ประเภทร้อยแก้วที่มีลักษณะคล้ายร่าย มีสัมผัสคล้องจองแต่ไม่สม่ำเสมอ จำนวนคำในแต่ละวรรคของร่ายคล้ายร่ายยาว ในสมัยอยุธยา สมัยอยุธยา ตอนต้น คำประพันธ์ประเภทร่ายมีจำนวนคำที่ไม่ตายตัว แต่มีการส่งสัมผัสที่สม่ำเสมอในแต่ละ วรรค ในสมัยนี้ปรากฏการแต่งร่ายและโคลงปะปนกัน ทำให้มีการลงท้ายร่ายด้วยโคลงสองต้นและ โคลงสองสุภาพ สมัยอยุธยาตอนกลาง คำประพันธ์ประเภทร่ายเริ่มมีการใช้สัมผัสใน ส่วนในสมัย อยุธยาตอนปลาย ปรากฏเฉพาะร่ายยาว และในสมัยรัตนโกสินทร์ปรากฏคำประพันธ์ประเภทร่าย ยาว ร่ายต้นและร่ายสุภาพ มีแบบแผนการแต่งร่ายที่ชัดเจนทั้งจำนวนคำ การส่งสัมผัส และ การลง จบร่ายแต่ละประเภทด้วยโคลงชนิดเดียวกัน ส่วนวิวัฒนาการของโคลง คำประพันธ์ประเภทโคลง เริ่มปรากฏในสมัยอยุธยา สมัยอยุธยาตอนต้นปรากฏทั้งโคลงต้นและโคลงสี่สุภาพ ช่วงแรกโคลง ต้นเป็นที่นิยมเป็นอย่างมาก แต่ต่อมาพบว่ากวีนิยมแต่งโคลงสี่สุภาพมากกว่า ในสมัยอยุธยาตอน ปลาย โคลงสี่สุภาพปรากฏแบบแผนการแต่งที่ตายตัวในจินตามณี และนิยมการเล่นสัมผัสใน ในโคลงเป็นอย่างมาก ส่วนในสมัยรัตนโกสินทร์ พระบาทสมเด็จพระมงกุฎเกล้าเจ้าอยู่หัว ทรงประยุกต์ใช้โคลงรูปแบบใหม่กับพระนิพนธ์ของท่านหลายชนิด โดยพระองค์ทรงนำสัมผัส ระหว่างบทของโคลงสี่สุภาพแบบใหม่มาใช้ร่วมกับโคลงต้น

วศวรรษ สบายวัน (2551) เขียนวิทยานิพนธ์เรื่อง “ลิลิต : ความเป็นมาและ ความเปลี่ยนแปลงในฐานะประเภทวรรณคดี” ผลการศึกษาในด้านรูปแบบฉันทลักษณ์ พบว่า คำประพันธ์ประเภทลิลิต คือ คำประพันธ์ที่แต่งด้วยฉันทลักษณ์ประเภทร่ายและโคลงเรียงร้อย สลับกัน ในสมัยรัตนโกสินทร์พบความเปลี่ยนแปลงในการแต่งวรรณคดีลิลิต เนื่องจากมีการ นำฉันทลักษณ์ประเภทอื่น ๆ มาแทรกในลิลิตเพชรมงกุฎ โดยนำฉันทลักษณ์ประเภทกาพย์ กลอน และกลอนเพลงพื้นบ้านมาแทรกในเนื้อหา

2.3.2 การศึกษาสุนทรียภาพของโคลงและลิลิต

การศึกษาสุนทรียภาพของโคลงและลิลิตในวรรณคดีไทย เป็นการศึกษาเรื่องเสียง การใช้คำ การใช้สัมผัส และกลวิธีทางวรรณศิลป์ที่ก่อให้เกิดความงาม พงงานวิจัยที่เกี่ยวข้องดังนี้

สมปอง พิริยกิจ (2513) เขียนวิทยานิพนธ์เรื่อง “โคลงและรสไพเราะ” เพื่อศึกษาการแต่งโคลงแต่ละประเภทและลักษณะความไพเราะของโคลง ผลการศึกษาด้านความไพเราะของเสียงในโคลง พบว่า เสียงจัตวาเป็นเสียงที่กวีนิยมใช้รับส่งสัมผัสระหว่างบาท ในคำที่ 7 ของบาทที่ 1 และคำที่ 5 ของบาทที่ 3 มากที่สุด ซึ่งจุดดังกล่าวทำให้เสียงของโคลงมีความไพเราะมากที่สุด

ดวงมน ปริบูรณ์ (2516) เขียนวิทยานิพนธ์เรื่อง “ความงามในทวาทศมาส” เพื่อศึกษาสุนทรียภาพของวรรณคดีเรื่องทวาทศมาสโคลงต้น โดยใช้หลักการอ่านตามแนวทางวรรณคดีวิจารณ์ของ ไอ.เอ.ริชาร์ด เพื่อศึกษาความงามในเชิงวรรณศิลป์ ผลการศึกษาพบว่า วรรณคดีเรื่องทวาทศมาสมีการใช้ถ้อยคำที่ก่อให้เกิดเสียงและความหมายแสดงภาพพจน์และอารมณ์สะเทือนใจแก่ผู้อ่าน ทั้งยังมีการเลือกใช้คำที่มีเสียงหนักเบา มีการใช้คำซ้ำ คำซ้อน คำยืม และคำไทย อย่างหลากหลาย

ชลลดา ศิริวิทย์เจริญ (2519) เขียนวิทยานิพนธ์เรื่อง “การศึกษาลิลิตตะเลงพ่ายในแนวสุนทรียศาสตร์” เพื่อศึกษาสุนทรียภาพของวรรณคดีเรื่องลิลิตตะเลงพ่าย โดยใช้หลักการอ่านตามแนวทางวรรณคดีวิจารณ์ของ ไอ.เอ.ริชาร์ด และหลักการอ่านละเอียดของพระราชวรพงศ์ เรอ กรมหมื่นพิทยาลงกรณ์ เพื่อศึกษาความงามในเชิงวรรณศิลป์ ผลการศึกษาพบว่า ผู้นิพนธ์ทรงเลือกใช้เสียง คำ และความหมายที่เหมาะสมกับเหตุการณ์ในแต่ละเรื่องแต่ละตอน และแสดงพระปรีชาสามารถในการนิพนธ์กลบท ที่ให้ความสำคัญกับการเล่นเสียงสัมผัสพยัญชนะ สระ วรรณยุกต์ และการเล่นคำ เพื่อทำให้ผู้อ่านได้รับอรรถรสในการอ่าน และเข้าถึงความงาม ความไพเราะได้อย่างครบถ้วน

นิตยา ตันทโสภาส (2520) เขียนวิทยานิพนธ์เรื่อง “ลักษณะเด่นของกาพย์ห่อโคลงและกาพย์เห่เรือ พระนิพนธ์ของเจ้าฟ้าธรรมาธิเบศร” เพื่อศึกษาลักษณะเด่นและ

สุนทรียภาพในกาพย์ห่อโคลงและกาพย์เห่เรือ ผลการศึกษาพบว่า พระนิพนธ์ทั้งสอง เรื่องปรากฏ ลักษณะเด่น 3 ประการ ที่แสดงให้เห็นสุนทรียภาพในด้านการใช้ภาษา ผ่านการเลือกสรรถ้อยคำ ที่ก่อให้เกิดความงาม ในด้านเสียงและความหมายดังนี้ ประการที่ 1 ลักษณะเด่นด้านเสียงสัมผัส ทั้งเสียงสัมผัสสระและเสียงสัมผัสพยัญชนะ ประการที่ 2 ลักษณะเด่นด้านการทรงเลือกใช้คำไทย ง่าย ๆ แต่มีความหมายแจ่มแจ้ง ประการที่ 3 ลักษณะเด่นด้านการถ่ายทอดจินตนาการและ อารมณ์สะเพือนใจที่ไม่ซับซ้อน เพื่อให้ผู้อ่านเข้าถึงพระนิพนธ์ได้อย่างลึกซึ้ง

สุภาพรรณ จารุเทวินทร์ (2520) เขียนวิทยานิพนธ์เรื่อง “การศึกษาเชิงวิเคราะห์ ลิลิตพระลอทางภาษา” เพื่อศึกษาภาษาที่กวีใช้ในวรรณคดีเรื่องลิลิตพระลอ ผลการศึกษาพบว่า วรรณคดีเรื่องนี้มีการใช้ภาษาที่งดงามประณีตและมีความไพเราะ มีการใช้ภาษาถิ่นและโวหาร ภาพพจน์ที่ทำให้ผู้อ่านเกิดจินตภาพ และเกิดความไพเราะซาบซึ้งในการอ่านวรรณคดีเรื่องนี้

วรางคณา ศรีกำเนิด (2543) เขียนวิทยานิพนธ์เรื่อง “การศึกษาสุนทรียภาพใน คำประพันธ์กลบทในพระนิพนธ์ของสมเด็จพระมหาสมณเจ้า กรมพระปรมานุชิตชิโนรส” เพื่อศึกษาความงามในเชิงวรรณศิลป์ ผลการศึกษาพบว่า พระนิพนธ์ที่แต่งด้วยโคลงจำนวน 1 เรื่อง และพระนิพนธ์ที่แต่งด้วยลิลิตจำนวน 2 เรื่อง มีการใช้กลบทที่ก่อให้เกิดความงามในด้าน เสียง ทั้งการใช้สัมผัสคล้องจองและการใช้จังหวะ เพื่อเสริมความงามด้านเสียงให้เกิดความไพเราะ และเสริมเนื้อหาให้เกิดความน่าสนใจมากยิ่งขึ้น

วราเมษ วัฒนไชย (2548) เขียนวิทยานิพนธ์เรื่อง “ศิลปะการประพันธ์ในวรรณคดี ร้อยกรองของเจ้าพระยาพระคลัง (หน)” เพื่อศึกษาลักษณะเด่นด้านการประพันธ์ ผลการศึกษา พบว่า วรรณกรรมร้อยกรองของเจ้าพระยาพระคลัง (หน) มีลักษณะเด่นในด้านการประพันธ์ ทั้งในด้านการใช้เสียงและคำ มีการเล่นเสียง เล่นคำ การใช้กลบท และการพรรณนาความเพื่อ ก่อให้เกิดความไพเราะและความหมายลึกซึ้งกินใจ

วีรวัฒน์ อินทรพร (2548) เขียนวิทยานิพนธ์เรื่อง “สุนทรียภาพของโคลงใน วรรณคดีไทย : การสร้างสรรค์วรรณศิลป์จากธรรมชาติของภาษา” เพื่อศึกษาความสัมพันธ์ระหว่าง ธรรมชาติในการศึกษาวรรณศิลป์ กลวิธีการสร้างความงามในเชิงวรรณศิลป์ ตลอดจนการสืบทอด

และการสร้างสรรค์วรรณศิลป์ในการแต่งโคลง ผลการศึกษาพบว่า โคลงเป็นคำประพันธ์ที่สร้างสรรค์ขึ้นจากธรรมชาติของภาษา โดยให้ความสำคัญในเรื่องของเสียง ทั้งเสียงวรรณยุกต์ที่เป็นข้อบังคับทางฉันทลักษณ์ และการใช้ธรรมชาติของภาษาตกแต่งโคลงให้มีความไพเราะคมคายด้วยเสียง คำ และ น้ำหนักของความหมายในเสียง เพื่อส่งเสริมให้โคลงมีสุนทรียภาพในด้านเสียงและความหมายที่สมบูรณ์

จากการศึกษาเอกสารและงานวิจัยที่เกี่ยวข้องข้างต้น พบว่ายังไม่มีผู้ใดศึกษาโคลงลิลิตสุภาพ ตำรับ พระบรมราชาภิเษก สัปตมหาราชมหাজักริววงศ์ ด้วยเหตุนี้ผู้วิจัยจึงสนใจที่จะศึกษาโคลงลิลิตสุภาพ ตำรับ พระบรมราชาภิเษก สัปตมหาราชมหাজักริววงศ์ เพื่อศึกษาลักษณะความเป็นตำรับ และศึกษาลักษณะเฉพาะของวรรณศิลป์โคลงลิลิตสุภาพ ที่ปรากฏในวรรณกรรมเรื่องนี้ เพื่อเสนอองค์ความรู้ที่รวบรวมขึ้นใหม่เกี่ยวกับวรรณกรรมบรมราชาภิเษกต่อไป

3. ความมุ่งหมายและวัตถุประสงค์ของการศึกษา

1. เพื่อศึกษาลักษณะงานเขียนประเภทตำรับในโคลงลิลิตสุภาพ ตำรับ พระบรมราชาภิเษก สัปตมหาราชมหাজักริววงศ์
2. เพื่อศึกษาลักษณะเฉพาะของวรรณศิลป์โคลงลิลิตสุภาพที่ปรากฏในโคลงลิลิตสุภาพ ตำรับ พระบรมราชาภิเษก สัปตมหาราชมหাজักริววงศ์

4. สมมติฐานของการศึกษา

โคลงลิลิตสุภาพ ตำรับ พระบรมราชาภิเษก สัปตมหาราชมหাজักริววงศ์ มีลักษณะที่เป็นแบบแผนของวรรณกรรมประเภทตำรับ และมีลักษณะเฉพาะของวรรณศิลป์ในฉันทลักษณ์ประเภทโคลงลิลิตสุภาพ ซึ่งแสดงให้เห็นถึงลักษณะเด่นของพระนิพนธ์พระเจ้าบรมวงศ์เธอ กรมพระนราธิปประพันธ์พงศ์เรื่องนี้

5. ขอบเขตของการศึกษา

ในการวิจัยครั้งนี้ ผู้วิจัยศึกษาตัวบทวรรณกรรมบรมราชาภิเษก โคลงลิลิตสุภาพ ตำรับ พระบรมราชาภิเษก สัปตมหาราชมหাজักริววงศ์ พระนิพนธ์ พระเจ้าบรมวงศ์เธอ กรมพระนราธิปประพันธ์พงศ์ เล่มต้นและเล่มปลาย จำนวน 2 เล่ม

6. ข้อตกลงเบื้องต้น

1. ชื่อหนังสือ หัวเรื่อง หรือข้อความที่ยกมาจากตัวบทผู้วิจัยจะรักษาการสะกดคำตามต้นฉบับทุกประการ เช่น

◦ สมบูรณ์งานบุญพร้อม	พราหมณ์เฉลิม รดเออย
คังขุทกโหรถวายเจิม	บัญญัติ
ม้วนนามนันทพราหมณ์มะเดื่อ	โหรพระ ชะตาฟ่าน
ห่อรัตตะโกไลย์พะเนา	รัตเส้นเบญจะพรรณ ๙

(หน้า 38)

2. การคัดลอกข้อความมาจากตัวบทโคลงลิลิตสุภาพ ตำรับ พระบรมราชาภิเษก สัปตมะราชมหাজักริวศ์ ผู้วิจัยจะระบุเพียงเลขหน้าเท่านั้น เช่น

◦ วัดพลับพลาถิ่นเสกน้ำ	จันทระบุรี
แคว้นนระครชัยศรี	นั่นตั้ง
พระประสูมะเจดีย์	ศักดิ์สิทธิ์ สยามเฮย
เฉลิมโลกชัยะไชคัง	พิบัติด้วยเดชา ๙

(หน้า 31)

3. การคัดลอกข้อความมาจากภาคผนวกท้ายหนังสือโคลงลิลิตสุภาพ ตำรับ พระบรมราชาภิเษก สัปตมะราชมหাজักริวศ์ ผู้วิจัยจะกำหนดว่ามีที่มาจากภาคผนวกหนังสือเล่มใด แล้วจึงระบุเลขหน้าตาม เช่น

บุญเวท สรรเสริญพระศิวะเป็นเจ้า เริ่มมหามงคลราชสุยาภิเษก

เล่มต้น หน้า ๑๑๑

เมื่อพระบาทสมเด็จพระเจ้าอยู่หัวประทับ ณ พระที่นั่งภัทรบิฐเป็นปกติ พระราชครูความเทพมุนี จึงร่ายพระเวทสดุดีพระศิวะเจ้า เบิกพระมหุริตมิ่งคัลพิธีราชสุยาภิเษกกรรม เป็นภาสาสันสกฤต แบ่งเป็น ๓ ลา พราหมณ์เป่าคังข์ เมื่อโอมจบทั้ง ๓ ลา

บุญเวท บรรลือเสียง สรรเสริญพระเกียรติคุณพระอิศวรเป็นเจ้า

อรรถ ศิวस्तูติ

- (๑) ◦ มุกตินิโพธ มโหฬาร อมฤตมย ราชวฤตตางก ปวีตฺรปุต ๕
- (๒) ◦ ทวิทฺร ฤคฺพิมฺพก อุตฺตร วรปฺรุณ คตาคต ทิงฺนาถ ปุตฺตม (ภาวยามิ) ๕
- (๓) ◦ หตฺตม นรวิญญ ฤตฺตคณ ทิงฺนาถ ปุตฺตม (ภาวยามิ) ๕
- (๔) ◦ มหยม นฺนฺมทน อมฤตมย ราชวฤตตางก ปวีตฺรปุต ๕

(ภาคผนวก เล่มต้น หน้า 60-62)

7. ขั้นตอนการศึกษา

การวิจัยในครั้งนี้เป็นการวิจัยจากเอกสาร (documentary research) และนำเสนอผลการวิจัยในรูปแบบของการพรรณนาเชิงวิเคราะห์ (descriptive analysis) โดยมีขั้นตอนการวิจัยดังนี้

1. กำหนดโครงร่างของงานวิจัย
2. รวบรวมตัวบท เอกสาร และงานวิจัยที่เกี่ยวข้องกับการวิจัย
3. วิเคราะห์ข้อมูลตามวัตถุประสงค์
4. สรุปและรายงานผลการศึกษา

8. ประโยชน์ที่คาดว่าจะได้รับ

1. ทำให้เข้าใจลักษณะงานเขียนประเภทตำรับที่ปรากฏในโคลงลิลิตสุภาพ ตำรับพระบรมราชาภิเษก สัปตมะราชมหากวีวงศ์
2. ทำให้เข้าใจลักษณะเฉพาะของวรรณศิลป์โคลงลิลิตสุภาพที่ปรากฏในโคลงลิลิตสุภาพ ตำรับ พระบรมราชาภิเษก สัปตมะราชมหากวีวงศ์
3. ทำให้ได้เผยแพร่โบราณราชประเพณีอันเป็นเอกลักษณ์ของชาติ และเผยแพร่วรรณกรรมพระบรมราชาภิเษกให้เป็นที่รู้จักกว้างขวางขึ้น

บทที่ 2

ความหมาย และรูปแบบของวรรณกรรมบันเทิงพระราชพิธีบรมราชาภิเษก

วรรณกรรมบันเทิงพระราชพิธีบรมราชาภิเษก เป็นวรรณกรรมกลุ่มย่อยของวรรณกรรมพระราชพิธี ซึ่งมีการให้คำนิยามที่ชัดเจนและแยกประเภทออกมาจากวรรณกรรมชนบประเพณี วรรณกรรมประเภทนี้มีหน้าที่ในการบันทึกพระราชพิธีบรมราชาภิเษกของพระมหากษัตริย์ในสมัยต่าง ๆ ด้วยฉันทลักษณ์ประเภทร้อยแก้วและร้อยกรอง ในสมัยสุโขทัยและสมัยอยุธยา ยังไม่ปรากฏวรรณกรรมบันเทิงพระราชพิธีบรมราชาภิเษก ปรากฏเพียงหลักฐานเกี่ยวกับพระราชพิธีบรมราชาภิเษกที่บันทึกอยู่ในวรรณกรรมประวัติศาสตร์ มิได้ให้รายละเอียดเกี่ยวกับการพระราชพิธีบรมราชาภิเษกที่ชัดเจน ต่อมาในสมัยรัตนโกสินทร์ เกิดวรรณกรรมบันเทิงพระราชพิธีบรมราชาภิเษกขึ้นโดยเฉพาะ โดยมีวัตถุประสงค์ในการบันทึกพระราชพิธีบรมราชาภิเษกอย่างชัดเจน และมีรูปแบบในการบันทึกพระราชพิธีอย่างหลากหลาย

ในบทนี้จะกล่าวถึงความหมายของวรรณกรรมบันเทิงพระราชพิธีบรมราชาภิเษก และรูปแบบของวรรณกรรมบันเทิงพระราชพิธีบรมราชาภิเษก เพื่อทำความเข้าใจร่วมกันเกี่ยวกับความหมาย รูปแบบ หรือลักษณะเฉพาะของวรรณกรรมบันเทิงพระราชพิธีบรมราชาภิเษก ซึ่งเป็นวรรณกรรมประเภทใหม่ที่ผู้วิจัยกำหนดขึ้นในงานวิจัยเล่มนี้ และเป็นงานที่ยังไม่มีผู้ใดศึกษา

1. ความหมายของวรรณกรรมบันเทิงพระราชพิธีบรมราชาภิเษก

วรรณกรรมบันเทิงพระราชพิธีบรมราชาภิเษก เป็นคำที่ผู้วิจัยกำหนดขึ้นจากกรอบของวรรณกรรมพระราชพิธี ซึ่งเป็นวรรณกรรมกลุ่มใหม่ที่ยังไม่มีผู้ใดศึกษา เพื่อความเข้าใจในการศึกษาวรรณกรรมบันเทิงพระราชพิธีบรมราชาภิเษก จึงจะอธิบายลักษณะของวรรณกรรมพระราชพิธี เพื่อแสดงให้เห็นถึงความสัมพันธ์ระหว่างวรรณกรรมกับพระราชพิธี เชื่อมโยงไปสู่การอธิบายความสัมพันธ์ของวรรณกรรมพระราชพิธีในรูปแบบวรรณกรรมบันเทิงพระราชพิธี รวมถึงให้คำนิยามวรรณกรรมบันเทิงพระราชพิธีบรมราชาภิเษกต่อไป

วรรณกรรมพระราชพิธี เป็นวรรณกรรมกลุ่มใหม่ที่บาหลีัน อิมส์สำราญ (2559 : 3-4) แยกประเภทออกมาจากวรรณกรรมชนบประเพณี⁹ วรรณกรรมประเภทนี้มีหน้าที่ในการให้ข้อมูลเกี่ยวกับพิธีกรรมของหลวง¹⁰ ที่เรียกว่า พระราชพิธี¹¹ ทั้งพระราชพิธีที่เป็นพระราชพิธีประจำปี¹² และพระราชพิธีจร¹³ ซึ่งเป็นพระราชพิธีที่เกี่ยวกับพระมหากษัตริย์และราชสำนัก มิได้ให้ความสำคัญในการให้ข้อมูลเกี่ยวกับจารีตประเพณี ธรรมเนียมประเพณี ชนบประเพณี และพิธีกรรมของราษฎร¹⁴ เหมือนกับวรรณกรรมชนบประเพณี ดังนั้น วรรณกรรมพระราชพิธีจึงมีสถานะเป็นวรรณกรรมกลุ่มย่อยของวรรณกรรมชนบประเพณี ที่จำกัดการศึกษาเฉพาะพิธีกรรมหลวงหรือพระราชพิธีเพียงเท่านั้น

การจำแนกประเภทของวรรณกรรมพระราชพิธีออกมาจากวรรณกรรมชนบประเพณี เพื่อศึกษาพิธีกรรมที่เกี่ยวกับพระมหากษัตริย์และราชสำนักโดยเฉพาะ โดยมุ่งมองความสัมพันธ์ระหว่าง “วรรณกรรม¹⁵” กับ “พระราชพิธี¹⁶” ที่มีพลวัตเปลี่ยนแปลงไป 3 ลักษณะ คือ วรรณกรรมเป็นส่วนหนึ่งของพระราชพิธี พระราชพิธีเป็นส่วนหนึ่งของวรรณกรรม และพระราชพิธีกับ

⁹ วรรณกรรมชนบประเพณี คือ วรรณกรรมที่แต่งขึ้นโดยมีเนื้อหาทางจารีตประเพณี ชนบประเพณี และธรรมเนียมประเพณี เป็นแก่นเรื่อง (สายทิพย์ นุกุลกิจ , 2533 : 78) วรรณกรรมประเภทนี้ให้ข้อมูลเกี่ยวกับประเพณีเป็นสำคัญ

¹⁰ พิธีกรรมที่มีความเกี่ยวข้องกับพระมหากษัตริย์และราชสำนัก แบ่งออกเป็น 2 ประเภท คือ พระราชพิธี และรัฐพิธี

¹¹ พิธีการที่พระมหากษัตริย์ทรงปฏิบัติพระราชกรณียกิจตามกำหนดที่เป็นแบบแผนราชประเพณีสืบมาแต่โบราณ หรือการพระราชพิธีที่มีพระราชประสงค์ให้จัดทำขึ้น (กรมศิลปากร , 2525 : 164)

¹² พระราชพิธีที่ปกติที่พระมหากษัตริย์ทรงปฏิบัติในแต่ละเดือนของทุกปี เช่น พระราชพิธีสัมพัจฉรฉินท์ พระราชพิธีฉัตรมงคล พระราชพิธีเฉลิมพระชนมพรรษา พระราชพิธีสารท พระราชพิธีสังเวยพระบ้าย เป็นต้น

¹³ พระราชพิธีที่ทรงพระกรุณาโปรดเกล้าฯ ให้ประกอบขึ้นในมงคลสมัยพิเศษต่างๆ นอกเหนือจากพระราชพิธีปกติ เช่น พระราชพิธีสมโภชเดือน พระราชพิธีบรมราชาภิเษก พระราชพิธีสมโภชพระนคร เป็นต้น

¹⁴ พิธีกรรมที่กระทำกันในหมู่ชาวบ้าน จัดตามความเชื่อและแบบอย่างประเพณีของแต่ละกลุ่มชน มีทั้งพิธีกรรมที่จัดขึ้นตามพระราชพิธี พิธีกรรมหัวเลี้ยวหัวต่อของชีวิต และพิธีกรรมตามโอกาส

¹⁵ วรรณกรรม หมายถึง งานหนังสือ , งานประพันธ์ , บทประพันธ์ทุกชนิดที่เป็นร้อยแก้วและร้อยกรอง หมายถึงงานเขียนทั่วไปที่ไม่ได้พิจารณาประเมินคุณค่าว่าเป็นหนังสือดีและแต่งดีหรือไม่ (ราชบัณฑิตยสถาน , 2552 : 445)

¹⁶ พิธีกรรมหลวง หรือ พระราชพิธี คือ พิธีการที่พระมหากษัตริย์ทรงปฏิบัติพระราชกรณียกิจตามกำหนดที่เป็นแบบแผนราชประเพณีสืบมาแต่โบราณ หรือการพระราชพิธีที่มีพระราชประสงค์ให้จัดทำขึ้น (กรมศิลปากร , 2525 : 164) เพื่อความเป็นสิริมงคลต่อองค์พระมหากษัตริย์ บ้านเมือง และอาณาประชาราษฎร์ มีทั้งพระราชพิธีที่จัดขึ้นเป็นประจำตามฤดูกาล ซึ่งเป็นพระราชพิธีที่สืบเนื่องมาแต่โบราณกาล และพระราชพิธีที่จัดขึ้นเป็นพิเศษเป็นครั้งคราว

วรรณกรรมเป็นส่วนประกอบของกันและกัน ความสัมพันธ์ทั้ง 3 ลักษณะ สามารถแบ่งประเภทวรรณกรรมพระราชพิธีได้ดังนี้

ความสัมพันธ์ประการแรก วรรณกรรมทำหน้าที่เป็นองค์ประกอบหนึ่งของพระราชพิธี เพื่อให้พระราชพิธีดำเนินไปอย่างราบรื่นและสมบูรณ์ วรรณกรรมประเภทนี้จะใช้สวด ขับ หรือกล่าวขึ้นในการประกอบพระราชพิธี มักใช้สื่อสารกับเทพยดา ภูตผี อำนาจศักดิ์สิทธิ์และความเชื่อต่าง ๆ ที่ปรากฏในสังคม โดยผู้ทำหน้าที่สื่อสารกับสิ่งศักดิ์สิทธิ์ คือ พราหมณ์ อาลักษณ์ หรือพระสงฆ์ เป็นต้น (บาหยัน อิมสำราญ , 2559 : 14) วรรณกรรมประเภทนี้เรียกว่า วรรณกรรมประกอบพระราชพิธี

ความสัมพันธ์ประการที่สอง พระราชพิธีเป็นส่วนหนึ่งของวรรณกรรม วรรณกรรมประเภทนี้ทำหน้าที่บันทึกพระราชพิธีด้วยตัวอักษร จดจรรงการมีอยู่ของพระราชพิธีผ่านประสบการณ์การเข้าร่วมหรือการเข้าไปสังเกตของผู้แต่ง เพื่อให้วรรณกรรมย้ำเตือนความทรงจำของคนร่วมยุคสมัยและคนในยุคต่อมา และทำให้พระราชพิธีดำรงอยู่ (บาหยัน อิมสำราญ , 2559 : 14) วรรณกรรมประเภทนี้เรียกว่า วรรณกรรมบันทึกพระราชพิธี

ความสัมพันธ์ประการที่สาม พระราชพิธีและวรรณกรรมเป็นส่วนประกอบของกันและกัน กล่าวคือ วรรณกรรมทำหน้าที่ในการชำระสะสางและจัดระบบระเบียบพระราชพิธี เพื่อสร้างแบบแผนพิธีกรรมให้เข้ารูปเข้ารอยและเป็นประโยชน์ในการจัดพระราชพิธีในครั้งต่อไป รวมถึงสร้างองค์ความรู้เกี่ยวกับพระราชพิธีให้คนในสังคมอย่างสมเหตุสมผล (บาหยัน อิมสำราญ , 2559 : 14) วรรณกรรมประเภทนี้เรียกว่า วรรณกรรมตำราพระราชพิธี

จากความสัมพันธ์ทั้ง 3 ลักษณะข้างต้น สามารถแบ่งประเภทวรรณกรรมพระราชพิธีได้ 3 ประเภท คือ วรรณกรรมประกอบพระราชพิธี วรรณกรรมบันทึกพระราชพิธี และวรรณกรรมตำราพระราชพิธี วรรณกรรมที่ผู้วิจัยสนใจและนำมาอ้างอิงในงานวิจัยเล่มนี้ คือ วรรณกรรมบันทึกพระราชพิธี ซึ่งเป็นวรรณกรรมกลุ่มย่อยของวรรณกรรมพระราชพิธี ที่แสดงให้เห็นถึงความสัมพันธ์ในเชิงหน้าที่ระหว่าง “วรรณกรรม” กับ “พระราชพิธี” ได้อย่างชัดเจน

เมื่อการอธิบายลักษณะของวรรณกรรมพระราชพิธี แสดงให้เห็นถึงที่มาและความหมายของวรรณกรรมบันทึกพระราชพิธีอย่างชัดเจนแล้ว ผู้วิจัยจึงนำความหมายดังกล่าวไปนิยามความหมายของวรรณกรรมบันทึกพระราชพิธีบรมราชาภิเษก ซึ่งเป็นวรรณกรรมประเภทใหม่ที่ผู้วิจัยกำหนดขึ้นจากลักษณะความสัมพันธ์ของวรรณกรรมพระราชพิธี ผู้วิจัยจะให้คำจำกัดความของวรรณกรรมบันทึกพระราชพิธีบรมราชาภิเษก ดังนี้

1. คำว่า “วรรณกรรมบันทึกพระราชพิธี” หมายถึง วรรณกรรมที่ทำหน้าที่บันทึกพระราชพิธีด้วยตัวอักษร จดจารการมีอยู่ของพระราชพิธี ผ่านประสบการณ์การเข้าร่วมหรือการเข้าไปสังเกตของผู้แต่ง เพื่อให้วรรณกรรมย้ำเตือนความทรงจำของคนร่วมยุคสมัยและคนในยุคต่อมา และทำให้พระราชพิธีดำรงอยู่

2. คำว่า “บรมราชาภิเษก” มาจากคำว่า-บรม + ราช + อภิเษก ซึ่งมีความหมายดังนี้

บรม หมายถึง อย่างยิ่ง , ที่สุด (มักใช้นำหน้าคำที่เกี่ยวกับพระพุทธเจ้า พระเจ้าแผ่นดิน และพระอัครมเหสี เพื่อแสดงพระเกียรติอันยิ่งใหญ่) (ราชบัณฑิตยสถาน , 2554 : 650)

ราช หรือ ราชา หมายถึง พระเจ้าแผ่นดิน (ราชบัณฑิตยสถาน , 2554 : 994)

อภิเษก หมายถึง การแต่งตั้งโดยพิธีรดน้ำ เพื่อขึ้นเสวยราชย์ของพระมหากษัตริย์¹⁷ (ราชบัณฑิตยสถาน , 2554 : 1375)

¹⁷ การอภิเษก หรือ การรดน้ำเพื่อเปลี่ยนสถานะบุคคลธรรมดาขึ้นเป็นพระมหากษัตริย์ ในสังคมไทยปรากฏ 5 ลักษณะ ได้แก่

1. การราชาภิเษก หมายถึง การรดน้ำเพื่อแต่งตั้งเป็นพระเจ้าแผ่นดิน โดยการได้รับราชสมบัติต่อจากพระราชบิดา
2. การอินทราชาภิเษก หมายถึง การรดน้ำเพื่อเป็นพระอินทร์ ในบริบทของการบรมราชาภิเษก หมายถึง การรดน้ำเพื่อแต่งตั้งเป็นพระมหากษัตริย์ผู้ยิ่งใหญ่เสมือนพระอินทร์
3. การปราบดาภิเษก หมายถึง การรดน้ำเพื่อแต่งตั้งเป็นพระมหากษัตริย์ ในสังคมไทยใช้กับการสถาปนาพระมหากษัตริย์ที่มีความกล้าหาญในการทำสงคราม สมควรแก่การครอบครองบ้านเมืองและราชสมบัติ จึงได้รับการปราบดาภิเษกขึ้นเป็นพระมหากษัตริย์
4. การโคกภิเษก หมายถึง การรดน้ำเพื่อแต่งตั้งให้ครองสิริราชสมบัติ โดยผู้เป็นบิดาทำพิธีให้ เมื่อบุตรมีอายุควรแก่การครองเรือน ซึ่งการโคกภิเษกกระทำในหมู่ผู้ที่มีเชื้อสายตระกูลพราหมณ์มหาศาล
5. การอุภิเษก หมายถึง การรดน้ำเพื่อทำพิธีอภิเษกสมรส โดยที่พระราชบิดาและพระราชมารดาหาผู้หญิงที่มีตระกูลเสมอกันมาทำพิธีอภิเษกสมรสกับพระราชโอรส และให้ปกครองบ้านเมืองต่อไป (มรดกไทย , 2542 : 19 - 20)

ส่วนหนังสืออักขราภิธานศรับท์ (2416 : 337) ให้ความหมายของคำว่า “บรมราชาภิเศก” ไว้ว่า “เป็นศัพท์ แปลว่า ราชาภิเศก , มงคลราชาพิธีอันประเสริฐ , มีตั้งบัลลังก์แปดเหลี่ยม¹⁸ , แลบุษบก , แลเสวตรฉัตร , แลสงน้ำมูระธาภิเศกนั้น , เป็นการสำหรับพระมหากษัตริย์จะขึ้นเสวยราชสมบัติใหม่”

จากความหมายข้างต้น สามารถรวมความหมายของคำว่า “บรมราชาภิเศก” ได้ว่า พระราชพิธีอันประเสริฐที่ใช้สำหรับแต่งตั้งพระมหากษัตริย์เพื่อขึ้นเสวยราชย์สมบัติ โดยผ่านพิธีการรดน้ำหรือการสงมูระธาภิเศก รวมถึงมีการตั้งพระที่นั่งอัฐทิศ พระที่นั่งภัทรบิฐ และเสวตรฉัตร เพื่อประกอบพระราชพิธีในการสถาปนาพระเจ้าแผ่นดินพระองค์ใหม่ให้เป็นพระราชาธิบดีโดยสมบูรณ์

เมื่อนำคำว่า “วรรณกรรมบันทึกพระราชพิธี” และ “บรมราชาภิเศก” มารวมกัน คำว่า “วรรณกรรมบันทึกพระราชพิธีบรมราชาภิเศก” จึงหมายถึง วรรณกรรมที่ทำหน้าที่บันทึกพระราชพิธีบรมราชาภิเศกด้วยตัวอักษร ใจจรรยาละเอียดเกี่ยวกับการพระราชพิธีบรมราชาภิเศกผ่านวรรณกรรม โดยผู้บันทึกพระราชพิธีได้เข้าร่วมหรือเข้าไปสังเกตการณ์ในการพระราชพิธี เพื่อบันทึกพระราชพิธีให้ย้าเตือนความทรงจำของคนร่วมยุคและคนในยุคต่อมา และทำให้พระราชพิธีบรมราชาภิเศกดำรงอยู่ในสังคม

2. รูปแบบของวรรณกรรมบันทึกพระราชพิธีบรมราชาภิเศก

วรรณกรรมบันทึกพระราชพิธีบรมราชาภิเศก คือ วรรณกรรมที่ทำหน้าที่บันทึกพระราชพิธีบรมราชาภิเศกด้วยตัวอักษร เพื่อเก็บรายละเอียดที่สำคัญเกี่ยวกับการประกอบพระราชพิธีบรมราชาภิเศกของพระมหากษัตริย์ไทย เมื่อศึกษางานเขียนเกี่ยวกับพระราชพิธีบรมราชาภิเศกที่ปรากฏในเอกสารต่าง ๆ พบว่า หลักฐานเกี่ยวกับการพระราชพิธีบรมราชาภิเศกเริ่มปรากฏตั้งแต่สมัยสุโขทัย อยุธยา ธนบุรี จนถึงรัตนโกสินทร์ แต่การให้รายละเอียดเกี่ยวกับพระราชพิธี

¹⁸ พระที่นั่งอัฐทิศอุทุมพรราชอาสน์ เป็นพระแท่นทำจากไม้อุทุมพร หรือ ไม้มะเดื่อ ทรงแปดเหลี่ยมสลักปิดทองประดับกระจก กางกั้นด้วยสัปปุเลศวดฉัตร เป็นพระที่นั่งสำหรับพระมหากษัตริย์ประทับรับน้ำเทพมนตร์ และน้ำอภิเศกทั้ง 8 ทิศ (กระทรวงวัฒนธรรม , 2562 : 125)

บรมราชาภิเษกในยุคแรกเริ่มเป็นการบันทึกพระราชพิธีบรมราชาภิเษกในเอกสารทางประวัติศาสตร์¹⁹ ประเภทศิลาจารึก²⁰ และพระราชพงศาวดาร²¹ ซึ่งบันทึกเรื่องราวเหตุการณ์ทั่วไปในสังคมและมีรายละเอียดเกี่ยวกับการพระราชพิธีบรมราชาภิเษกบันทึกพร้อมด้วย การบันทึกพระราชพิธีบรมราชาภิเษกในวรรณกรรมประวัติศาสตร์ให้รายละเอียดเกี่ยวกับการพระราชพิธีบรมราชาภิเษกเพียงเล็กน้อย ไม่ได้บันทึกแบบแผนการพระราชพิธีบรมราชาภิเษกที่ชัดเจน ต่อมาในสมัยรัตนโกสินทร์เกิดวรรณกรรมบันทึกพระราชพิธีบรมราชาภิเษกขึ้นโดยเฉพาะ ซึ่งเป็นวรรณกรรมที่มีจุดประสงค์ในการบันทึกพระราชพิธีบรมราชาภิเษกอย่างชัดเจน เนื้อหาที่บันทึกในวรรณกรรมเป็นเนื้อหาที่เกี่ยวกับพระราชพิธีบรมราชาภิเษก ไม่มีเนื้อหาเรื่องอื่นปะปน วรรณกรรมประเภทนี้บันทึกพระราชพิธีบรมราชาภิเษกตามแบบแผนการพระราชพิธีที่ครบถ้วนสมบูรณ์²² และ

¹⁹ หลักฐานและข้อมูลทางประวัติศาสตร์ คือ สรรพสิ่งที่เป็นที่ร่องรอยของอดีตที่เหลือทิ้งไว้ให้เราใช้เป็นเครื่องมือได้สวนเข้าไปถึงอดีตได้ เช่น บันทึกหนึ่งแผ่น เจดีย์ขำรอดหนึ่งองค์ เกรียงยศตรา วัตถุโบราณ ศิลาจารึก กฎหมายโบราณ เอกสารทางราชการ บันทึกส่วนตัว คำบอกเล่า บทเพลงกล่อมเด็ก นิยายพื้นบ้าน หรือแม้แต่เอกสารที่เป็นหนังสือ เช่น ตำนาน พงศาวดาร เป็นต้น (นาฏวิภา ชลิตานนท์ , 2524 : 12-13)

²⁰ ศิลาจารึกเป็นเอกสารหรือหลักฐานทางประวัติศาสตร์ ซึ่งบันทึกเรื่องราว เหตุการณ์ ความเชื่อ คำสอน พฤติกรรม ของสมาชิกในสังคม ลงไว้บนแผ่นศิลาหรือวัสดุอื่นใดที่คงทน (นาฏวิภา ชลิตานนท์ , 2524 : 17) ศิลาจารึกจัดเป็นวรรณกรรมประวัติศาสตร์ประเภทร้อยแก้ว

²¹ พระราชพงศาวดารเป็นเอกสารที่บันทึกเรื่องราวทางประวัติศาสตร์ ที่เป็นเรื่องราวอันสืบเนื่องของพระมหากษัตริย์ที่ครองราชย์สืบต่อกันมาแต่ละพระองค์ เนื้อหาของพระพระราชพงศาวดารจะเน้นศูนย์กลางอยู่ที่องค์พระมหากษัตริย์ พระราชกรณียกิจ พระราชวงศ์ พระราชสำนัก และสงครามที่พระมหากษัตริย์ทรงเป็นจอมทัพ โดยไม่สนใจเรื่องราวเกี่ยวกับประชาชนสามัญหรือเหตุการณ์บ้านเมืองทั่วไป (นาฏวิภา ชลิตานนท์ , 2524 : 217 - 218) พระราชพงศาวดารจัดเป็นวรรณกรรมประวัติศาสตร์ประเภทร้อยแก้ว

²² แบบแผนการพระราชพิธีบรมราชาภิเษกในสมัยรัตนโกสินทร์ แบ่งออก 5 ขั้นตอน ดังนี้ ขั้นที่ 1 ขั้นเตรียมพิธี ประกอบไปด้วย การทำพิธีตักน้ำ พิธีเสกน้ำ พิธีจารึกพระสุพรรณบัฏ จารึกดวงพระราชสมภพ และการแกะพระราชลัญจกรประจำรัชกาล ขั้นที่ 2 พิธีเบื้องต้น ประกอบไปด้วย การเจริญพระพุทธมนต์ การตั้งน้ำวงด้าย และการจุดเทียนชัย และการเจริญพระพุทธมนต์ ขั้นที่ 3 พิธีบรมราชาภิเษก ประกอบไปด้วย พิธีสงรมราชาภิเษก พิธีรับน้ำอภิเษกที่พระที่นั่งอัฐทิศ และการรับราชสมบัติรับเครื่องราชกกุธภัณฑ์ที่พระที่นั่งภัทรบิฐ ขั้นที่ 4 พิธีเบื้องปลาย ประกอบไปด้วย การเสด็จออกมหาสมาคม การสถาปนาสมเด็จพระราชินี การประกาศพระองค์เป็นองค์อุปถัมภ์พระพุทธศาสนา การถวายบังคมพระบรมศพ การถวายบังคมพระบรมอัฐิของบูรพมหากษัตริย์ และการเฉลิมพระราชมณเฑียร ขั้นที่ 5 คือ การเสด็จพระราชดำเนินเสียบพระนคร ทั้งการเสด็จพระราชดำเนินเสียบพระนครทางสถลมารคและชลมารค (แสงสุรีย์ รัตวาลย์ , 2526 : 3)

มีรูปแบบในการบันทึกพระราชพิธีบรมราชาภิเษกที่หลากหลาย

จากการศึกษาวรรณกรรมที่เกี่ยวข้องกับพระราชพิธีบรมราชาภิเษก พบวรรณกรรมที่เข้าข่ายตามคำนิยามของวรรณกรรมบันทึกพระราชพิธีบรมราชาภิเษก จำนวน 8 เล่ม ดังนี้

1. โคลงยอพระเกียรติพระพุทธเลิศหล้านภาลัย
2. เรื่องราชาภิเษกและจดหมายเหตุราชาภิเษกรัชกาลที่ 5
3. จดหมายเหตุพระราชพิธีบรมราชาภิเษกสมเด็จพระรามาธิบดีศรีสินทรมหาวชิราวุธ พระมงกุฎเกล้าเจ้าอยู่หัว
4. โคลงลิลิตสุภาพ ตำรับ พระบรมราชาภิเษก สัปตมะราชมหากวีวงศ์
5. รายการละเอียดพระราชพิธีบรมราชาภิเษก เฉลิมพระราชสมณเฑียร (พระบาทสมเด็จพระปรมินทรมหาประชาธิปก พระปกเกล้าเจ้าอยู่หัวแลเสด็จเลียบพระนคร)
6. จดหมายเหตุบรมราชาภิเษกพระบาทสมเด็จพระปกเกล้าเจ้าอยู่หัว พุทธศักราช 2468
7. ลิลิตราชาภิเษกสมรสและเฉลิมพระราชสมณเฑียร พระบาทสมเด็จพระปรมินทรมหาภูมิพลอดุลยเดช
8. พระราชพิธีราชาภิเษกสมรส พระราชพิธีบรมราชาภิเษก และ พระราชพิธีเฉลิมพระราชสมณเฑียร พระบาทสมเด็จพระปรมินทรมหาภูมิพลอดุลยเดช

วรรณกรรมบันทึกพระราชพิธีบรมราชาภิเษก ทั้ง 8 เล่ม สามารถแบ่งประเภทวรรณกรรมตามลักษณะการแต่งได้ 2 ประเภท คือ วรรณกรรมบันทึกพระราชพิธีบรมราชาภิเษกที่อยู่ในรูปแบบร้อยแก้ว และวรรณกรรมบันทึกพระราชพิธีบรมราชาภิเษกที่อยู่ในรูปแบบร้อยกรอง

วรรณกรรมบันทึกพระราชพิธีบรมราชาภิเษกที่อยู่ในรูปแบบร้อยแก้ว คือ วรรณกรรมที่ทำหน้าที่บันทึกพระราชพิธีบรมราชาภิเษกด้วยตัวอักษรที่ไม่จำกัดถ้อยคำและประโยค ไม่จำกัดความยาว และไม่มีหลักเกณฑ์หรือแบบแผนตายตัว (กุลทรัพย์ เกษแม่นกิจ , 2558 : 11) โดยผู้บันทึกจะต้องเข้าร่วมในพระราชพิธี หรือเข้าไปสังเกตการณ์ในพระราชพิธีนั้น ๆ เพื่อบันทึกวรรณกรรมในขณะที่พระราชพิธียังดำเนินอยู่ หรือบันทึกวรรณกรรมหลังจากเสร็จสิ้นพระราชพิธีไม่นานนัก ด้วยการบันทึกเหตุการณ์ต่าง ๆ ที่เกิดขึ้นอย่างตรงไปตรงมา รวมถึงใช้ภาษาที่เรียบง่าย

และชัดเจน (พจนานุกรมศัพท์วรรณกรรมไทย , 2552 : 381) วรรณกรรมบันทึกพระราชพิธีบรมราชาภิเษกที่อยู่ในรูปแบบร้อยแก้ว คือ วรรณกรรมบันทึกพระราชพิธีบรมราชาภิเษกที่บันทึกพระราชพิธีในรูปแบบจดหมายเหตุ

วรรณกรรมบันทึกพระราชพิธีบรมราชาภิเษกที่บันทึกพระราชพิธีในรูปแบบจดหมายเหตุ คือ วรรณกรรมที่บันทึกพระราชพิธีบรมราชาภิเษกตามขั้นตอนพิธีกรรม โดยมีกรให้ข้อมูลเกี่ยวกับพระราชพิธีบรมราชาภิเษกของพระมหากษัตริย์แต่ละรัชกาลตามลักษณะการบันทึกแบบจดหมายเหตุ คือ บรรยายขั้นตอนการพระราชพิธีบรมราชาภิเษกตามเหตุการณ์ที่เกิดขึ้นจริง โดยให้รายละเอียดของเหตุการณ์สัมพันธ์กับวัน เดือน ปี และบางทีก็มีเวลากำกับไว้ด้วย เพื่อให้ผู้อ่านรับรู้ได้ภายหลังว่าเหตุการณ์ดังกล่าวเกิดขึ้นเมื่อใด (พจนานุกรมศัพท์วรรณกรรมไทย , 2552 : 166) วรรณกรรมบันทึกพระราชพิธีบรมราชาภิเษกที่บันทึกพระราชพิธีในรูปแบบจดหมายเหตุปรากฏทั้งหมด 5 เล่ม คือ เรื่องราชาภิเษกและจดหมายเหตุราชาภิเษก รัชกาลที่ 5 , จดหมายเหตุพระราชพิธีบรมราชาภิเษกสมเด็จพระรามาธิบดีศรีสินทรมหาวชิราวุธ พระมงกุฎเกล้าเจ้าอยู่หัว , จดหมายเหตุบรมราชาภิเษกพระบาทสมเด็จพระปกเกล้าเจ้าอยู่หัว พุทธศักราช 2468 , รายละเอียดพระราชพิธีบรมราชาภิเษก เอลิมพระราชมนเฑียร (พระบาทสมเด็จพระปรเมนทรมหาอานันทมหิดล พระปกเกล้าเจ้าอยู่หัวและเสด็จเลียบพระนคร) และพระราชพิธีราชาภิเษกสมรสพระราชพิธีบรมราชาภิเษก และพระราชพิธีเอลิมพระราชมนเฑียร พระบาทสมเด็จพระปรเมนทรมหาภูมิพลอดุลยเดช ซึ่งจะกล่าวถึงวรรณกรรมแต่ละเล่มดังนี้

1. เรื่องราชาภิเษกและจดหมายเหตุราชาภิเษก รัชกาลที่ 5

หนังสือเล่มนี้มีจุดมุ่งหมายในการบันทึกรายละเอียดขั้นตอนพระราชพิธีบรมราชาภิเษกของพระบาทสมเด็จพระจุลจอมเกล้าเจ้าอยู่หัว ผู้เขียนไม่ได้ให้รายละเอียดเกี่ยวกับผู้บันทึก แต่ให้ข้อมูลเกี่ยวกับการพระราชพิธีบรมราชาภิเษก ของ พระบาทสมเด็จพระจุลจอมเกล้าเจ้าอยู่หัว จำนวน 2 ครั้ง โดยให้ข้อมูลพระราชพิธีตามลักษณะการเขียนแบบจดหมายเหตุ มีการบรรยายเหตุการณ์ที่เกิดขึ้นจริงในรูปแบบร้อยแก้วที่มีความสัมพันธ์กับ วัน เดือน ปี เวลา และสถานที่

การพระราชพิธีบรมราชาภิเษกครั้งแรก เกิดขึ้นในปีพุทธศักราช 2411 ผู้เขียนอธิบาย รายละเอียดขั้นตอนการประกอบพระราชพิธีตั้งแต่ การคำนวณพระฤกษ์ การจารึกพระสุพรรณบัฏ การเจริญพระพุทธมนต์ในพิธีบรมราชาภิเษก การส่งมูรธาภิเษก การรับน้ำอภิเษก การถวายฉัตร การถวายสิ่งของเฉลิมพระยศในพิธีบรมราชาภิเษก การออกท้องพระโรงเพื่อรับถวายสิ่งของต่าง ๆ จากเจ้าพระยากรมต่าง ๆ การเฉลิมพระราชมณเฑียร และการถวายบังคมพระบรมศพ

การพระราชพิธีบรมราชาภิเษกครั้งที่ 2 กระทำเมื่อพระบาทสมเด็จพระปรมินทรมหาจุฬาลงกรณ์ พระจุลจอมเกล้าเจ้าอยู่หัว พระชนมายุครบ 20 พรรษา มีการอธิบายรายละเอียด ขั้นตอนการประกอบพระราชพิธีตั้งแต่การคำนวณพระฤกษ์ การจารึกพระสุพรรณบัฏ การเจริญพระพุทธมนต์ในพิธีบรมราชาภิเษก การส่งมูรธาภิเษก การรับถวายน้ำอภิเษกทั้ง 8 ทิศ ที่พระที่นั่งอัฐทิศ การรับถวายราชสมบัติ การรับถวายพระนพปฎลเศวตฉัตร การรับถวายเครื่องราชกกุธภัณฑ์ เครื่องราชูปโภค พระแสงอัษฎาวุธ และการรับถวายสรรพสิ่งต่าง ๆ ที่เป็นเครื่องประกอบพระราชอิสริยยศ อาทิ การรับถวายพระยาช้างต้น ม้าต้น , พระมหาพิชัยราชรถ , ปราสาทราชมณเฑียร , เครื่องพัสทยากรราชสมบัติทั้ง 12 พระคลัง ฯลฯ รวมถึงมีการกล่าวถึงการเฉลิมพระราชมณเฑียร การถวายบังคมพระบรมรูปบรรพทิศตรีภุช การเลียบพระนครทางสถลมารค และชลมารค งานเลี้ยงรื่นเริง และงานมหรสพสมโภชพระราชวัง 3 วัน 3 คืน

2. จุดหมายเหตุพระราชพิธีบรมราชาภิเษกสมเด็จพระรามาธิบดีศรีสินทรมหาวชิราวุธ พระมงกุฎเกล้าเจ้าอยู่หัว

หนังสือเล่มนี้มีจุดมุ่งหมายในการบันทึกรายละเอียดขั้นตอนพระราชพิธีบรมราชาภิเษกของพระบาทสมเด็จพระมงกุฎเกล้าเจ้าอยู่หัว โดยมีได้ให้รายละเอียดเกี่ยวกับผู้บันทึกอย่างชัดเจน แต่กล่าวว่าพระเจ้าบรมวงศ์เธอ กรมพระนเรศวรฤทธิ ได้ทรงรวบรวมไว้ตั้งแต่ดำรงตำแหน่งเสนาบดีกระทรวงมูรธาธร และจัดพิมพ์เมื่อปี 2466 โดยหนังสือเล่มนี้ให้รายละเอียดการพระราชพิธีบรมราชาภิเษกตามลักษณะงานเขียนแบบจุดหมายเหตุ ที่แสดงเหตุการณ์ที่เกิดขึ้นจริงในรูปแบบร้อยแก้วที่มีความสัมพันธ์กับ วัน เดือน ปี เวลา และสถานที่ และบันทึกรายละเอียดการพระราชพิธีบรมราชาภิเษกของพระบาทสมเด็จพระมงกุฎเกล้าเจ้าอยู่หัว จำนวน 2 ครั้ง

ครั้งที่ 1 การพระราชพิธีบรมราชาภิเษกเฉลิมพระราชมนต์เฝ้าตามโบราณราชประเพณี จัดขึ้นในระหว่างวันที่ 3 – 14 พฤศจิกายน พุทธศักราช 2453 ผู้เขียนอธิบายรายละเอียดขั้นตอน การประกอบพระราชพิธีตั้งแต่การจารึกพระสุพรรณบัฏ การจารึกดวงพระราชสมภพ และการแกะพระราชลัญจกร การเจริญพระพุทธรูปในพระราชพิธีบรมราชาภิเษก การสงฆ์ธรรมราชาภิเษก การรับน้ำอภิเษกทั้ง 8 ทิศ ที่พระที่นั่งอัฐทิศ การรับถวายเครื่องราชกกุธภัณฑ์ เครื่องราชูปโภค ที่พระที่นั่งภัทรบิฐ การออกท้องพระโรงเพื่อให้ข้าราชการกระทรวงต่าง ๆ และทูตานุทูตเฝ้าถวาย พระพร เฝ้าถวายชัยมงคล การเฉลิมพระราชมนต์เฝ้า การถวายบังคมพระบรมอัฐิ และการถวาย บังคมพระบรมศพ

ครั้งที่ 2 การพระราชพิธีบรมราชาภิเษกสมโภช จัดขึ้นอีกครั้งหนึ่งในระหว่างวันที่ 8 พฤศจิกายน – 10 ธันวาคม พุทธศักราช 2454 เพื่อจัดงานรื่นเริงอวดต่างชาติและสร้างพันธมิตร กับนานาประเทศ รายละเอียดของการพระราชพิธีบรมราชาภิเษกครั้งที่ 2 นี้ ให้ความสำคัญ ที่การต้อนรับแขกบ้านแขกเมือง การเลี้ยงสังสรรค์ งานเฉลิมฉลอง และการมหรสพสมโภช แต่ยังคงขั้นตอนพระราชพิธีที่สำคัญไว้อย่างครบถ้วน ตั้งแต่ การเสกน้ำอภิเษก การเจริญพระพุทธรูป มนต์ในพระราชพิธีบรมราชาภิเษก การสงฆ์ธรรมราชาภิเษก การรับถวายน้ำอภิเษกทั้ง 8 ทิศ ที่พระที่นั่ง อัฐทิศ การรับถวายเครื่องราชกกุธภัณฑ์และเครื่องราชูปโภคที่พระที่นั่งภัทรบิฐ การออกท้อง พระโรงเพื่อให้เจ้ากรมต่าง ๆ ทูลถวายความสวามิภักดิ์ การสมโภชพระราชมนต์เฝ้า และการเสด็จ เลียบพระนครทางสถลมารคและชลมารค การพระราชพิธีบรมราชาภิเษกครั้งที่ 2 นี้ คงแบบแผน ขั้นตอนพระราชพิธีบรมราชาภิเษกทั้ง 5 ขั้นตอนไว้อย่างครบถ้วน และมีการเพิ่มเติมรายละเอียด การสมโภชพระราชมนต์เฝ้า งานเฉลิมฉลองที่กระทรวงต่าง ๆ งานเกี่ยวกับการทหาร และ การเสด็จเลียบพระนครเพื่อให้พ่อค้าประชาชนถวายพระพร

การสมโภชพระราชมนต์เฝ้า เป็นขั้นตอนการประกอบพระราชพิธีที่จัดขึ้นแยกออกจากการเฉลิมพระราชมนต์เฝ้า ซึ่งมีการจัดงานสมโภชพระมหามณีนรัตนปฏิมากร การสมโภชเครื่อง ราชกกุธภัณฑ์ และการสมโภชพระราชมนต์เฝ้า

งานเฉลิมฉลองที่กระทรวงต่าง ๆ เป็นงานรื่นเริงที่จัดขึ้นเพิ่มเติมในรัชสมัยนี้ เพื่อจัดงาน เฉลิมฉลองที่ยิ่งใหญ่ให้ประจักษ์แก่สายตามิตรประเทศที่มาร่วมงาน งานต่าง ๆ ที่จัดขึ้น อาทิ

งานเดินรำของกระทรวงนครบาล งานสโมสรกระทรวงกลาโหม งานเลี้ยงที่กระทรวงต่างประเทศ งานราตรีสโมสรที่กระทรวงทหารเรือ และงานเลี้ยงถวายพระเกียรตินายกเสือป่า

งานเกี่ยวกับการทหารที่จัดขึ้นเพิ่มเติมในรัชสมัยนี้ เพื่อแสดงให้เห็นความจงรักภักดีของเหล่าทหารที่มีต่อพระมหากษัตริย์ และแสดงแสนยานุภาพทางกองทัพ เพื่อแสดงศักยภาพกองทัพไทยให้มีมิตรประเทศได้รับรู้ จึงมีการเพิ่มเติมงานเกี่ยวกับการทหาร เช่น พิธีตรึงธงไชยเฉลิมพล²³ พิธีพระราชทานธงไชยเฉลิมพล²⁴ การเสด็จออกตรวจพลสวนสนามทหารบก และการเสด็จออกตรวจพลสวนสนามเสือป่า เป็นต้น

ส่วนการเสด็จเลียบพระนครทางสถลมารคเป็นการพิเศษ เพื่อให้พ่อค้าเงินและพ่อค้าแขกเฝ้าถวายไชยมงคล เป็นการเสด็จเลียบพระนครที่แยกออกมาจากการเสด็จเลียบพระนครทางสถลมารคเพื่อไปนมัสการพระพุทธรูปที่วัดพระเชตุพนวิมลมังคลาราม และจัดขึ้นในรัชกาลพระบาทสมเด็จพระมงกุฎเกล้าเจ้าอยู่หัวเพียงรัชกาลเดียวเท่านั้น

3. จดหมายเหตุบรมราชาภิเษกพระบาทสมเด็จพระปกเกล้าเจ้าอยู่หัว พุทธศักราช 2468

หนังสือเล่มนี้มีจุดมุ่งหมายในการบันทึกรายละเอียดขั้นตอนพระราชพิธีบรมราชาภิเษกของพระบาทสมเด็จพระปกเกล้าเจ้าอยู่หัว ผู้บันทึก คือ พระยาประกาศอักษรกิจ (เสงี่ยม รามนันท์) รายละเอียดที่บันทึกประกาศออกในราชกิจจานุเบกษาพิเศษ ฉบับวันที่ 28

²³ ธงชัยเฉลิมพล ได้เข้าประกอบพิธีสำคัญทางศาสนา ในพระราชพิธีตรึงหมุดธงชัยเฉลิมพล โดยองค์พระมหากษัตริย์ทรงประกอบพิธีนี้ในพระอุโบสถวัดพระศรีรัตนศาสดาราม ท่ามกลางพระสงฆ์ทรงสมณศักดิ์ชั้นผู้ใหญ่ พระมหากษัตริย์ทรงตรึงธงแต่ละผืนติดกับด้ามธง โดยทรงตอกก้อนเงินลงบนตะปูทองเหลืองอย่างแน่น ธงหนึ่งมีรูตะปูประมาณ 32 - 35 ตัว ที่ส่วนบนของคันธงจะมีลักษณะเป็นปุ่มโลหะกลิ้งกลมสีทองภายในกลวง ปุ่มกลมนั้นทำเป็นฝาเกลียวปิด-เปิดได้ พระบาทสมเด็จพระเจ้าอยู่หัว จะทรงบรรจุเส้นพระเจ้าพร้อมด้วยพระพุทธรูปที่ได้เข้าพิธีพุทธาภิเษกแล้ว ชื่อ พระยอดธง ลงในปุ่มกลม แล้วทรงปิดฝาเกลียวขันแน่น ทรงเจิมแบ่งกระแจะเงินที่ยอดธงทุกคัน พระสงฆ์สวดชัยมงคลคาถา ตั้งแต่เริ่มพิธีจนจบพิธี (กรมทหารช่าง ค่ายภาณุรังษี , 2563)

²⁴ ธงที่ได้รับพระราชทานมิได้เป็นเพียงแต่ธงประดับเกียรติยศของหน่วยทหารเท่านั้น หากแต่ยังเป็นเครื่องหมายแทนองค์พระมหากษัตริย์ ผู้ทรงเป็นจอมทัพ เปรียบเสมือนองค์พระมหากษัตริย์เสด็จพระราชดำเนินมาประทับเป็นหลักชัยอยู่ท่ามกลางเหล่าทหารทั้งปวง ทั้งยังเป็นเครื่องหมายของสามสถาบันหลัก คือ ชาติ ศาสนา และพระมหากษัตริย์ อันเป็นหลักใจอันสำคัญของบ้านเมือง ที่ทหารจักต้องรักษาไว้เพื่อประโยชน์สุขแห่งประเทศชาติและประชาชน (กรมทหารช่าง ค่ายภาณุรังษี , 2563)

กุมภาพันธ์ - 3 มีนาคม พ.ศ. 2468 ลักษณะการบันทึกพระราชพิธีบรมราชาภิเษก บันทึกในรูปแบบจดหมายเหตุร้อยแก้วบรรยายเหตุการณ์ที่เกิดขึ้นจริง ที่มีความสัมพันธ์กับ วัน เดือน ปี เวลา และสถานที่ ซึ่งเนื้อหาอธิบายถึงขั้นตอนการบรมราชาภิเษกของพระบาทสมเด็จพระปกเกล้าเจ้าอยู่หัว โดยเริ่มอธิบายขั้นตอนพระราชพิธีตั้งแต่ การคำนวณพระฤกษ์ การจารึกพระสุพรรณบัฏ การจารึกดวงพระราชสมภพ และการแกะพระราชลัญจกร การเสกน้ำมูรธาภิเษก การถวายบังคมพระบรมราชอัฐิ การสงฆ์มูรธาภิเษก การรับน้ำอภิเษกทั้ง 8 ทิศ ที่พระที่นั่งอัฐทิศ การรับถวายเครื่องราชกกุธภัณฑ์ เครื่องราชูปโภค ที่พระที่นั่งภัทรวิฐ การออกมหาสมาคมเพื่อสถาปนาสมเด็จพระราชินี การประกาศพระองค์เป็นพุทธศาสนูปถัมภก การเฉลิมพระราชมณเฑียร การออกท้องพระโรงเพื่อให้ทูตานุทูต ข้าราชการ พ่อค้า ประชาชน ถวายพระพรชัย และการเสด็จเสียบพระนครทางสถลมารคและชลมารค

ส่วนช่วงท้ายเล่มมีการอธิบายรายละเอียดเกี่ยวกับคำถวายพระพร / พระราชดำรัสตอบ คำกราบบังคมทูลของคณะทูต กลุ่มพ่อค้า รวมถึงการให้รายละเอียดการพระราชพิธีบรมราชาภิเษกที่เป็นภาษาอังกฤษ ซึ่งจัดทำขึ้นเพื่อแจกชาวต่างประเทศที่มาร่วมงานในขณะนั้น

4. รายละเอียดพระราชพิธีบรมราชาภิเษก เฉลิมพระราชมณเฑียร (พระบาทสมเด็จพระปรเมนทรมหาประชาธิปก พระปกเกล้าเจ้าอยู่หัวและเสด็จเสียบพระนคร)

หนังสือเล่มนี้มีจุดมุ่งหมายในการบันทึกรายละเอียดขั้นตอนพระราชพิธีบรมราชาภิเษกของ พระบาทสมเด็จพระปกเกล้าเจ้าอยู่หัว ซึ่งสมเด็จพระเจ้าบรมวงศ์เธอ เจ้าฟ้าภาณุรังษีสว่างวงศ์ กรมพระยาภาณุพันธุวงศ์วรเดช ทรงรวบรวมขึ้นในลักษณะงานเขียนแบบจดหมายเหตุ มีการบันทึกเหตุการณ์ที่เกิดขึ้นจริงในรูปแบบร้อยแก้ว ที่มีความสัมพันธ์กับ วัน เดือน ปี เวลา และสถานที่ และอธิบายขั้นตอนพระราชพิธีที่สำคัญไว้อย่างสมบูรณ์ครบถ้วน ไม่ต่างกับจดหมายเหตุพระราชพิธีบรมราชาภิเษกพระบาทสมเด็จพระปกเกล้าเจ้าอยู่หัว พุทธศักราช 2468 เพียงแต่ไม่มีการให้รายละเอียดเกี่ยวกับคำถวายพระพร / พระราชดำรัสตอบ คำกราบบังคมทูลของคณะทูตกลุ่มพ่อค้า รวมถึงรายละเอียดของพระราชพิธีบรมราชาภิเษกที่เป็นภาษาอังกฤษเหมือนดังเล่มจดหมายเหตุ

5. พระราชพิธีราชาภิเษกสมรส พระราชพิธีบรมราชาภิเษก และพระราชพิธีเฉลิมพระราชมณเฑียร พระบาทสมเด็จพระปรมินทรมหาภูมิพลอดุลยเดช

หนังสือเล่มนี้มีจุดมุ่งหมายในการบันทึกรายละเอียดขั้นตอนพระราชพิธีบรมราชาภิเษกของพระบาทสมเด็จพระบรมชนกาธิเบศร มหาภูมิพลอดุลยเดชมหาราชบรมนาถบพิตร ผู้บันทึกคือ พระเจ้าวรวงศ์เธอ กรมหมื่นพิทยลาภพฤฒิยากร มีการบันทึกพระราชพิธีบรมราชาภิเษกในลักษณะงานเขียนแบบจดหมายเหตุ ที่บันทึกเหตุการณ์ที่เกิดขึ้นจริงในรูปแบบร้อยแก้วที่มีความสัมพันธ์กับ วัน เดือน ปี เวลา และสถานที่ โดยกล่าวถึงขั้นตอนพระราชพิธีบรมราชาภิเษกไว้อย่างละเอียด ตั้งแต่การคำนวณพระฤกษ์ การเสกน้ำอภิเษก การจารึกพระสุพรรณบัฏ การจารึกดวงพระบรมราชสมภพ และการแกะพระราชลัญจกรประจำรัชกาล พระราชพิธีราชาภิเษกสมรส การประกาศสถาปนาสมเด็จพระราชินี การเสด็จออกมหาสมาคมเนื่องในพิธีราชาภิเษกสมรส การถวายสักการะพระบรมอัฐิ การเจริญพระพุทธมนต์ในพระราชพิธีบรมราชาภิเษก การสวมมงกุฎอภิเษก การรับน้ำอภิเษกทั้ง 8 ทิศ ที่พระที่นั่งอัฐทิศ การรับถวายเครื่องราชกกุธภัณฑ์ เครื่องราชูปโภค ที่พระที่นั่งภัทรบิฐ การเสด็จออกมหาสมาคมและสถาปนาสมเด็จพระราชินี การประกาศพระองค์เป็นพุทธศาสนูปถัมภก การเฉลิมพระราชมณเฑียร และการออกท้องพระโรงให้ทูตานุทูต ข้าราชการ ถวายพระพรชัยมงคล การเฉลิมพระนามสมเด็จพระสังฆราช การพระราชทานสมณศักดิ์สมเด็จพระราชาคณะ และการสถาปนาฐานันดรศักดิ์พระราชวงศ์ พระราชพิธีบรมราชาภิเษกในรัชกาลพระบาทสมเด็จพระบรมชนกาธิเบศร มหาภูมิพลอดุลยเดชมหาราชบรมนาถบพิตร มีการเพิ่มเติมพระราชพิธีราชาภิเษกสมรส การประกาศสถาปนาพระราชินี และการเสด็จออกมหาสมาคมเนื่องในพิธีราชาภิเษกสมรส ก่อนให้รายละเอียดเกี่ยวกับการประกอบพระราชพิธีบรมราชาภิเษก

วรรณกรรมบันทึกพระราชพิธีบรมราชาภิเษกที่บันทึกพระราชพิธีในรูปแบบจดหมายเหตุ ทั้ง 5 เล่ม แสดงให้เห็นว่าวรรณกรรมบันทึกพระราชพิธีบรมราชาภิเษกในรูปแบบร้อยแก้ว เป็นงานเขียนที่เน้นการบันทึกขั้นตอนการประกอบพระราชพิธีบรมราชาภิเษก ของ พระบาทสมเด็จพระจุลจอมเกล้าเจ้าอยู่หัว พระบาทสมเด็จพระมงกุฎเกล้าเจ้าอยู่หัว พระบาทสมเด็จพระปกเกล้าเจ้าอยู่หัว และพระบาทสมเด็จพระบรมชนกาธิเบศร มหาภูมิพลอดุลยเดชมหาราชบรมนาถบพิตร

ที่มีความสัมพันธ์กับ วัน เดือน ปี เวลา และสถานที่ ตามลักษณะงานเขียนแบบจดหมายเหตุ
วรรณกรรมประเภทนี้มีผู้บันทึกที่ชัดเจน คือ อาลักษณ์ประจำราชสำนัก และมีการบันทึก
รายละเอียดการพระราชพิธีบรมราชาภิเษกที่ครบถ้วนตามแบบแผนพระราชพิธีทั้ง 5 ขั้นตอน
ขั้นตอนการประกอบพระราชพิธีที่สำคัญและพบในทุกรัชกาล คือ การเจริญพระพุทธมนต์
ในการพระราชพิธีบรมราชาภิเษก การสงฆ์มูรธาภิเษก การรับน้ำอภิเษกที่พระที่นั่งอัฐทิศ การรับ
ถวายเครื่องราชกกุธภัณฑ์และเครื่องราชูปโภคที่พระที่นั่งภัทรบิฐ การออกท้องพระโรงหรือ
การออกมหาสมาคม การเฉลิมพระราชมณเฑียร และการเลียบพระนคร รายละเอียดเกี่ยวกับการ
การออกท้องพระโรง ปรากฏในจดหมายเหตุทุกรัชกาล แต่พบว่าในสมัยพระบาทสมเด็จพระ
พระจุลจอมเกล้าเจ้าอยู่หัว การออกท้องพระโรงให้ความสำคัญในการรับถวายพระพรและรับถวาย
สิ่งของจากพระบรมวงศานุวงศ์ อัครเสนาบดี และเจ้าพระยากรมต่าง ๆ ซึ่งเป็นข้าแผ่นดินของ
พระมหากษัตริย์ ส่วนการออกท้องพระโรงในสมัยพระบาทสมเด็จพระมงกุฎเกล้าเจ้าอยู่หัว
สมัยพระบาทสมเด็จพระปกเกล้าเจ้าอยู่หัว และสมัยพระบาทสมเด็จพระบรมชนกาธิเบศร
มหาภูมิพลอดุลยเดชมหาราชบรมนาถบพิตร ให้ความสำคัญกับการรับถวายพระพรจากราชทูต
ทูตานุทูต ผู้แทนรัฐบาล และเจ้านานาประเทศ ซึ่งแสดงให้เห็นว่าเป็นการรับถวายพระพรจาก
บุคคลนอกประเทศ เพื่อเป็นการสร้างสัมพันธ์ไมตรีกับมิตรประเทศที่ดีอีกทางหนึ่ง

นอกจากวรรณกรรมบันทึกพระราชพิธีบรมราชาภิเษกที่บันทึกพระราชพิธีในรูปแบบ
จดหมายเหตุ จะให้รายละเอียดขั้นตอนการประกอบพระราชพิธีที่เป็นไปตามแบบแผนขั้นตอน
พระราชพิธีแล้ว การใช้ภาษาแบบร้อยแก้วที่สัมพันธ์กับวัน เดือน ปี เวลา และสถานที่ ยังทำให้
ผู้อ่านวรรณกรรมสามารถเข้าใจรายละเอียดเกี่ยวกับขั้นตอนการประกอบพระราชพิธี
บรมราชาภิเษกได้อย่างเป็นระบบ ตามวันเวลาที่สัมพันธ์กับพระราชพิธีต่าง ๆ ทั้งยังพบว่า มีการ
ใช้คำง่าย สั้น กระชับ ตรงไปตรงมา ในการบรรยายขั้นตอนการประกอบพระราชพิธี เพื่อให้
ผู้อ่านสามารถตีความสิ่งที่ผู้เขียนต้องการจะสื่อได้อย่างชัดเจน ดังนั้นวรรณกรรมบันทึกพระราชพิธี
บรมราชาภิเษกที่อยู่ในรูปแบบร้อยแก้วจึงเข้าใจได้ง่าย

วรรณกรรมบันทึกพระราชพิธีบรมราชาภิเษกที่อยู่ในรูปแบบร้อยกรอง คือ วรรณกรรมที่
ทำหน้าที่บันทึกพระราชพิธีบรมราชาภิเษกด้วยตัวอักษรที่เป็นไปตามรูปแบบหรือดำเนินตาม

ข้อบังคับ และกฎเกณฑ์เฉพาะตามลักษณะชั้นลักษณะ เช่น การกำหนดจำนวนคำ การกำหนดตำแหน่งรับสัมผัส การกำหนดคำ การกำหนดวรรค การกำหนดวรรณยุกต์เอก โท ตรี จัตวา สามัญ และการกำหนดเสียงหนักเบาสั้นยาว (กุลทรัพย์ เกษแม่นกิจ , 2558 : 11) โดยผู้บันทึกจะต้องเข้าร่วมในพระราชพิธี หรือเข้าไปสังเกตการณ์ในพระราชพิธีนั้น ๆ เพื่อบันทึกวรรณกรรมในขณะที่พระราชพิธียังดำเนินอยู่ หรือบันทึกวรรณกรรมหลังจากเสร็จสิ้นพระราชพิธีไม่นานนัก

วรรณกรรมบันทึกพระราชพิธีบรมราชาภิเษกที่อยู่ในรูปแบบร้อยกรอง สามารถแบ่งได้ 2 กลุ่ม คือ วรรณกรรมบันทึกพระราชพิธีบรมราชาภิเษกที่บันทึกพระราชพิธีในลักษณะวรรณกรรมยอพระเกียรติ และวรรณกรรมบันทึกพระราชพิธีบรมราชาภิเษกที่บันทึกพระราชพิธีในลักษณะงานเขียนประเภทตำรับ

วรรณกรรมบันทึกพระราชพิธีบรมราชาภิเษกที่บันทึกพระราชพิธีในลักษณะวรรณกรรมยอพระเกียรติ คือ วรรณกรรมที่ทำหน้าที่บันทึกพระราชพิธีบรมราชาภิเษกผ่านวรรณกรรมยอพระเกียรติ โดยวรรณกรรมกลุ่มนี้มีแบบแผนการพรรณนาตามแบบฉบับของวรรณกรรมยอพระเกียรติ แต่เนื้อหาที่ใช้ในการยอพระเกียรติ คือ เนื้อหาเกี่ยวกับพระราชพิธีบรมราชาภิเษก ดังนั้นวรรณกรรมกลุ่มนี้จึงมีความผสมผสานระหว่างวรรณกรรมยอพระเกียรติกับวรรณกรรมบันทึกพระราชพิธีบรมราชาภิเษก

ยุพร แสงทักษิณ (2537 : คำชี้แจง) กล่าวว่า “วรรณคดียอพระเกียรติ หมายถึง วรรณคดีสรรเสริญพระเกียรติ เฉลิมพระเกียรติ และเทิดพระเกียรติพระมหากษัตริย์” วรรณคดีประเภทนี้มีจุดมุ่งหมายที่จะยกย่องเชิดชูเกียรติคุณพระมหากษัตริย์ มักมีเนื้อหาเกี่ยวกับการสดุดีพระมหากษัตริย์และชมความงามของบ้านเมืองเพื่อให้อาณาจักรอื่นเกรงกลัว (เสาวณิต วิงวอน , 2530 : 20) วรรณกรรมยอพระเกียรติมีแบบแผนการประพันธ์ที่เริ่มด้วยบทประณามพจน์ เนื้อหาและจบลงด้วยการขอพรให้พระมหากษัตริย์ที่ตนยอพระเกียรติ วรรณกรรมบันทึกพระราชพิธีบรมราชาภิเษกที่บันทึกพระราชพิธีในรูปแบบวรรณกรรมยอพระเกียรติ ถือเป็นวรรณกรรมกลุ่มย่อยของวรรณกรรมยอพระเกียรติ เนื่องจาก มีแบบแผนการประพันธ์ตามรูปแบบของวรรณกรรมยอพระเกียรติ แต่เนื้อหาที่ใช้ในการยอพระเกียรติคือเนื้อหาที่กล่าวถึงพระราชพิธีบรมราชาภิเษกเป็นหลัก วรรณกรรมบันทึกพระราชพิธีบรมราชาภิเษกที่บันทึกพระราชพิธีในลักษณะวรรณกรรม

ยอพระเกียรติ ปรากรฎ 2 เรื่อง คือ โคลงยอพระเกียรติพระบาทสมเด็จพระพุทธเลิศหล้านภาลัย รัชกาลที่ 2 และลิลิตราชาภิเษกสมรส บรมราชาภิเษก และเฉลิมพระราชมณเฑียร พระบาทสมเด็จพระปรมินทรมหาภูมิพลอดุลยเดช

1. โคลงยอพระเกียรติพระบาทสมเด็จพระพุทธเลิศหล้านภาลัย รัชกาลที่ 2²⁵

วรรณกรรมเรื่องนี้มีจุดมุ่งหมายในการยอพระเกียรติพระบาทสมเด็จพระพุทธเลิศหล้านภาลัย ผ่านโคลงยอพระเกียรติ จำนวน 156 บท เนื้อหาที่ใช้ในการยอพระเกียรติ คือ เนื้อหาเกี่ยวกับพระราชพิธีบรมราชาภิเษก ซึ่งมีจุดประสงค์ในการแต่งที่ชัดเจนในโคลงบทที่ 155 ว่า กรมหมื่นเจษฎาบดินทร์ทรงแต่งตั้งขึ้นเพื่อเฉลิมพระเกียรติพระบาทสมเด็จพระพุทธเลิศหล้านภาลัย เนื่องในพระราชพิธีบรมราชาภิเษกเป็นพระเจ้าแผ่นดิน ลักษณะเนื้อหาเริ่มกล่าวถึงบทประณามพจน์ที่มีเนื้อความสรรเสริญพระเกียรติพระบาทสมเด็จพระพุทธเลิศหล้านภาลัย และบทพรรณนาความผาสุกของบ้านเมือง จากนั้นจึงกล่าวถึง การสวรรคตของพระบาทสมเด็จพระพุทธยอดฟ้าจุฬาโลกมหาราช การทูลเชิญพระบาทสมเด็จพระพุทธเลิศหล้านภาลัยขึ้นครองราชย์ แล้วจึงเริ่มอธิบายการพระราชพิธีบรมราชาภิเษกของพระบาทสมเด็จพระพุทธเลิศหล้านภาลัย โดยให้รายละเอียดเกี่ยวกับขั้นตอนการประกอบพระราชพิธีตั้งแต่ การหาพระฤกษ์ การจารึกพระสุพรรณบัฏ การเตรียมพิธีบรมราชาภิเษก การเจริญพระพุทธมนต์ในพระราชพิธีบรมราชาภิเษก การทรงมูรธาภิเษก การรับน้ำอภิเษกทั้ง 8 ทิศ ที่พระที่นั่งอัฐทิศ การรับถวายสิริราชสมบัติ การรับถวายพระสุพรรณบัฏ การรับถวายเครื่องราชกกุธภัณฑ์ เครื่องราชูปโภค ที่พระที่นั่งภัทรวิสูตร การออกท้องพระโรงให้เจ้าพระยากรมต่าง ๆ ฝ้าถวายสิ่งของ การเฉลิมพระราชมณเฑียร และการเสด็จพยุหยาตราทางสถลมารค จากนั้นจึงปิดเรื่องตามขนบของ

²⁵ พระราชนิพนธ์ "โคลงยอพระเกียรติพระบาทสมเด็จพระพุทธเลิศหล้านภาลัย รัชกาลที่ 2" เป็นพระราชนิพนธ์ในพระบาทสมเด็จพระนั่งเกล้าเจ้าอยู่หัว รัชกาลที่ 3 เมื่อครั้งทรงดำรงพระอิสริยยศพระเจ้าลูกยาเธอ กรมหมื่นเจษฎาบดินทร์ สมเด็จพระเจ้าบรมวงศ์เธอ กรมพระยาดำรงราชานุภาพ (คำชี้แจง : 2546) ทรงเรียกพระราชนิพนธ์เรื่องนี้ว่า "โคลงยอพระเกียรติ" และ "โคลงพระราชนิพนธ์" และทรงนับว่าพระราชนิพนธ์เรื่องนี้เป็นวรรณคดียอพระเกียรติ หรือ วรรณคดีสรรเสริญพระเกียรติพระมหากษัตริย์ไทย ซึ่งพระราชนิพนธ์เรื่องนี้ไม่ได้มีคุณค่าเพียงแต่ในด้านวรรณศิลป์ ที่แสดงถึงพระราชอัจฉริยภาพของผู้ทรงพระราชนิพนธ์ แต่เนื้อหาของพระราชนิพนธ์เรื่องนี้ยังถือเป็นหลักฐานด้านประวัติศาสตร์และจารีตประเพณีที่สำคัญเกี่ยวกับพระราชพิธีบรมราชาภิเษก เนื่องจากเป็นหลักฐานที่บันทึกไว้โดยบุคคลร่วมสมัยที่เป็นผู้เข้าร่วมเหตุการณ์ (สิริชัยชาญ พักจำรูญ , 2546 : คำนำ)

วรรณคดีขอพระเกียรติด้วยการขอพรเทพเจ้าเพื่ออำนวยการแด่พระบาทสมเด็จพระพุทธเลิศหล้านภาลัยให้ปกครองบ้านเมืองด้วยความผาสุก

2. ลิลิตราชาภิเษกสมรส บรมราชาภิเษก และเฉลิมพระราชมณเฑียร พระบาทสมเด็จพระปรมินทรมหาภูมิพลอดุลยเดช²⁶

วรรณกรรมเรื่องนี้มีจุดมุ่งหมายในการแต่งเพื่อยอพระเกียรติพระบาทสมเด็จพระบรมชนกาธิเบศร มหาภูมิพลอดุลยเดชมหาราชบรมนาถบพิตร เนื่องในวโรกาสเสด็จถวัลย์ราชสมบัตินคร 25 ปีบริบูรณ์ ผู้ประพันธ์คือ จิรภา อ่อนเรือง ผู้แต่งให้รายละเอียดเนื้อหาด้วยฉันทลักษณ์ประเภทร้อยและโคลง และใช้เนื้อหาเกี่ยวกับพระราชพิธีบรมราชาภิเษกในการยอพระเกียรติพระบาทสมเด็จพระบรมชนกาธิเบศร มหาภูมิพลอดุลยเดชมหาราชบรมนาถบพิตร โดยเริ่มบรรยายรายละเอียดตั้งแต่บทประณามพจนันสรเสริญพระเกียรติพระบาทสมเด็จพระบรมชนกาธิเบศร มหาภูมิพลอดุลยเดชมหาราชบรมนาถบพิตร พรรณนาความงามของบ้านเมือง สรรเสริญพระเกียรติบรรพชาตรีแห่งราชวงศ์จักรีทั้ง 8 พระองค์ จากนั้นจึงเริ่มบรรยายเนื้อหาเกี่ยวกับการสวรรคตของพระบาทสมเด็จพระปรเมนทรมหาอานันทมหิดล การทูลเชิญพระราชอนุชาองค์เจ้าฟ้าภูมิพลขึ้นเถลิงราชย์ การถวายพระเพลิงพระบรมศพพระบาทสมเด็จพระปรเมนทรมหาอานันทมหิดล แล้วจึงให้รายละเอียดเกี่ยวกับพระราชพิธีราชาภิเษกสมรสซึ่งกระทำพร้อมกันกับพระราชพิธีบรมราชาภิเษก ผู้แต่งบรรยายรายละเอียดขั้นตอนการประกอบพระราชพิธีบรมราชาภิเษกตั้งแต่การเสกน้ำอภิเษก การจารึกพระสุพรรณบัฏ การจารึกดวงพระบรมราชสมภพ และการแกะพระราชลัญจกรประจำรัชกาล การเสด็จถวายบังคมพระบรมอัฐิบรรพชาตรี จากนั้นจึงให้รายละเอียดเกี่ยวกับการเจริญพระพุทธมนต์ในพระราชพิธีบรมราชาภิเษก การสงฆ์ราชาภิเษก การรับน้ำอภิเษกที่พระที่นั่งอัฐทิศ การรับถวายเครื่องราชกกุธภัณฑ์และเครื่องราชูปโภคที่พระที่นั่งภัทรบิฐ การออกท้องพระโรงเพื่อให้ข้าราชการถวายพระพร การเสด็จออกมหาสมาคมเพื่อสถาปนาสมเด็จพระราชินี การประกาศพระองค์เป็น

²⁶ ลิลิตฉบับนี้ทูลเกล้าฯ ถวายเนื่องในพระราชพิธีราชาภิเษก 9 มิถุนายน 2414 เพื่อเฉลิมพระเกียรติพระบาทสมเด็จพระปรมินทรมหาภูมิพลอดุลยเดช เสด็จเถลิงถวัลย์ราชสมบัตินคร 25 ปีบริบูรณ์

พุทธศาสนูปถัมภก การเฉลิมพระราชสมณเฑียร และการออกท้องพระโรง เพื่อให้ทูตานุทูต
ข้าราชการ ถวายพระพร การเฉลิมพระนามสมเด็จพระสังฆราช การพระราชทานสมณศักดิ์
สมเด็จพระราชาคณะ และการสถาปนาฐานันดรศักดิ์พระราชวงศ์ จากนั้นจึงปิดเรื่องตามขนบ
วรรณกรรมยกพระเกียรติด้วยการอวยพรพระบาทสมเด็จพระเจ้าอยู่หัวภูมิพลอดุลยเดชและ
พระราชินี แล้วจึงกล่าวถึงวัตถุประสงค์ในการแต่งลิลิตเรื่องนี้

วรรณกรรมบันทึกพระราชพิธีบรมราชาภิเษกที่บันทึกพระราชพิธีในลักษณะวรรณกรรม
ยกพระเกียรติทั้ง 2 เล่ม แสดงให้เห็นว่า วรรณกรรมบันทึกพระราชพิธีบรมราชาภิเษกในลักษณะนี้
มีจุดมุ่งหมายในการแต่งขึ้นเพื่อยกพระเกียรติพระมหากษัตริย์ โดยใช้เนื้อหาเกี่ยวกับพระราชพิธี
บรมราชาภิเษกในการยกพระเกียรติพระบาทสมเด็จพระพุทธเลิศหล้านภาลัย และพระบาทสมเด็จพระ
พระบรมชนกาธิเบศร มหาภูมิพลอดุลยเดชมหาราชบรมนาถบพิตร ลักษณะของวรรณกรรมบันทึก
พระราชพิธีบรมราชาภิเษกที่บันทึกพระราชพิธีในลักษณะวรรณกรรมยกพระเกียรติ คือ การนำ
ขั้นตอนการประกอบพระราชพิธีบรมราชาภิเษกมาพรรณนาร่วมกับแบบแผนวรรณกรรม
ยกพระเกียรติ โดยเปิดเรื่องด้วยบทประณามพจน์ บทสรรเสริญพระเกียรติพระมหากษัตริย์
บทพรรณนาความผาสุกของบ้านเมือง ตามลักษณะของวรรณกรรมยกพระเกียรติ และตามด้วย
การบรรยายเนื้อหาหลักเกี่ยวกับพระราชพิธีบรมราชาภิเษกที่ครบถ้วนทั้ง 5 ขั้นตอน ตั้งแต่ขั้น
เตรียมพิธี พิธีเบื้องต้น พิธีบรมราชาภิเษก พิธีเบื้องปลาย และการเสวยพระนคร แล้วลงจบด้วย
การขอพรให้พระมหากษัตริย์ ตามแบบแผนวรรณกรรมยกพระเกียรติ นอกจากนี้ก็ยังใช้เนื้อหาใน
การประกอบพระราชพิธีบรมราชาภิเษกยกพระเกียรติพระมหากษัตริย์ เพื่อแสดงให้เห็นถึงความ
ยิ่งใหญ่และความเป็นสมมติเทพโดยสมบูรณ์ของพระมหากษัตริย์ผู้ผ่านการประกอบพระราชพิธี
บรมราชาภิเษก

ถึงแม้วรรณกรรมบันทึกพระราชพิธีบรมราชาภิเษกที่บันทึกพระราชพิธีในลักษณะ
วรรณกรรมยกพระเกียรติจะให้รายละเอียดเกี่ยวกับขั้นตอนการประกอบพระราชพิธี
บรมราชาภิเษก แต่รูปแบบงานเขียนประเภทร้อยกรอง ที่มีการใช้ฉันทลักษณ์ประเภทโคลงสี่สุภาพ
และร่ายสุภาพประกอบการประพันธ์ ย่อมมีการใช้ภาษาที่วิจิตรบรรจง มีการเล่นคำ เล่นเสียง
มีการนำกลบท และความเปรียบต่าง ๆ มาใช้ เพื่อพรรณนาความยิ่งใหญ่ของพระมหากษัตริย์

ผู้ผ่านพระราชพิธี โดยพรรณนาพระราชพิธีผ่านวรรณกรรมยอพระเกียรติ และใช้พระราชพิธีสดุดีพระเกียรติพระมหากษัตริย์ ดังนั้น วรรณกรรมบันทึกพระราชพิธีบรมราชาภิเษกที่บันทึกพระราชพิธีในลักษณะวรรณกรรมยอพระเกียรติ จึงมีรูปแบบที่สลับซับซ้อน และเข้าใจยากกว่าวรรณกรรมบันทึกพระราชพิธีบรมราชาภิเษกที่บันทึกพระราชพิธีในรูปแบบจดหมายเหตุ

ส่วนวรรณกรรมบันทึกพระราชพิธีบรมราชาภิเษกที่บันทึกพระราชพิธีในลักษณะงานเขียนประเภทตำรับ คือ วรรณกรรมที่ทำหน้าที่บันทึกพระราชพิธีบรมราชาภิเษก เพื่อให้ความรู้ในฐานะตำราเกี่ยวกับแบบแผนการพระราชพิธีบรมราชาภิเษก วรรณกรรมที่ปรากฏในลักษณะนี้มีเพียงเล่มเดียว คือ โคลงลิลิตสุภาพ ตำรับ พระบรมราชาภิเษก สัปตมะราชมหากัจจิวังศ์

โคลงลิลิตสุภาพ ตำรับ พระบรมราชาภิเษก สัปตมะราชมหากัจจิวังศ์ เป็นวรรณกรรมบันทึกพระราชพิธีบรมราชาภิเษก ของ พระบาทสมเด็จพระปกเกล้าเจ้าอยู่หัว ผู้นิพนธ์วรรณกรรมเรื่องนี้ คือ พระเจ้าบรมวงศ์เธอ กรมพระนราธิปประพันธ์พงศ์²⁷ ลักษณะการบันทึกวรรณกรรมเรื่องนี้ บันทึกพระราชพิธีบรมราชาภิเษกผ่านงานเขียนประเภทร้อยกรอง ในรูปแบบโคลงลิลิตสุภาพที่ประกอบไปด้วยฉันทลักษณ์ประเภทสุภาพ และโคลงสุภาพผสมผสานกัน และมีการให้รายละเอียดเนื้อหาเกี่ยวกับการพระราชพิธีบรมราชาภิเษกที่เป็นไปตามแบบแผนพระราชพิธีทั้ง 5 ขั้นตอน ตั้งแต่การเตรียมพิธี พิธีเบื้องต้น พิธีบรมราชาภิเษก พิธีเบื้องปลาย และการเสด็จเลียบพระนคร การบันทึกเนื้อหาเกี่ยวกับแบบแผนขั้นตอนการประกอบพระราชพิธีบรมราชาภิเษกเป็นไปตามหนังสือจดหมายเหตุพระราชพิธีบรมราชาภิเษกพระบาทสมเด็จพระปกเกล้าเจ้าอยู่หัว พุทธศักราช 2468 ทุกประการ

²⁷ พระราชโอรสในพระบาทสมเด็จพระจอมเกล้าเจ้าอยู่หัวกับเจ้าจอมมารดาเขียน มีสถานะเป็นพระอนุชาต่างพระมารดาของพระบาทสมเด็จพระจุลจอมเกล้าเจ้าอยู่หัว ในสมัยรัชกาลที่ 5 จึงได้รับการสถาปนาพระยศเป็นพระเจ้าน้อยยาเธอ กรมหมื่นนราธิปประพันธ์พงศ์ พระเจ้าบรมวงศ์เธอ กรมพระนราธิปประพันธ์พงศ์ เป็นผู้บุกเบิกละครร้องของไทย โดยนำละครโอเปร่าของตะวันตกมาดัดแปลงให้เหมาะสมกับรสนิยมของคนไทย ทั้งพระองค์ยังเป็นเจ้าของโรงละครปริดาลัย ผลงานพระนิพนธ์เกี่ยวกับบทละครร้องมีมากกว่า 100 เรื่อง พระนิพนธ์ที่มีชื่อเสียง คือ สาวเครือฟ้า พระเจ้าบรมวงศ์เธอ กรมพระนราธิปประพันธ์พงศ์ เป็นกวีที่มีพระปรีชาสามารถ ทรงนิพนธ์งานร้อยกรอง งานร้อยแก้ว รวมถึงงานเขียนเกี่ยวกับประวัติศาสตร์ โบราณคดี และบันเทิงคดี ทรงใช้นามปากกาอย่างหลากหลาย อาทิ ประเสริฐอักษร พระศรี พิณก มิสเตอร์ไม้ ฯลฯ

วรรณกรรมบันทึกพระราชพิธีบรมราชาภิเษกเล่มนี้ เป็นวรรณกรรมที่นิยามตนเองว่าเป็นงานเขียนประเภทตำรับ กล่าวคือ เป็นงานเขียนที่แสดงแบบแผนในการประกอบพระราชพิธีบรมราชาภิเษก ผ่านการบันทึกพระราชพิธีบรมราชาภิเษกในรูปแบบจดหมายเหตุร้อยกรองที่มุ่งบรรยายรายละเอียดขั้นตอนการประกอบพระราชพิธีบรมราชาภิเษกของพระบาทสมเด็จพระปกเกล้าเจ้าอยู่หัว ที่สัมพันธ์กับวัน เดือน ปี เวลา และสถานที่ ตามแบบจดหมายเหตุพระราชพิธีร้อยแก้ว แต่ให้รายละเอียดผ่านชั้นตัวละครประเภทโคลงและลิลิตสุภาพ ลักษณะดังกล่าวทำให้จดหมายเหตุร้อยกรองเล่มนี้มีความน่าสนใจ ด้วยเหตุนี้ผู้วิจัยจึงจะกล่าวถึงลักษณะความเป็นตำรับ เนื้อหาที่ปรากฏในตำรับ และวรรณศิลป์โคลงลิลิตสุภาพที่ปรากฏในตำรับอย่างละเอียด ในบทที่ 3 บทที่ 4 และบทที่ 5 ต่อไป

วรรณกรรมบันทึกพระราชพิธีบรมราชาภิเษกที่ปรากฏในรูปแบบต่าง ๆ ไม่ว่าจะเป็นวรรณกรรมบันทึกพระราชพิธีบรมราชาภิเษกที่บันทึกพระราชพิธีในรูปแบบจดหมายเหตุ วรรณกรรมบันทึกพระราชพิธีบรมราชาภิเษกที่บันทึกพระราชพิธีในลักษณะวรรณกรรมยอพระเกียรติ และวรรณกรรมกรรมาณบันทึกพระราชพิธีบรมราชาภิเษกที่บันทึกพระราชพิธีในลักษณะงานเขียนประเภทตำรับ ล้วนแสดงให้เห็นว่า วรรณกรรมบันทึกพระราชพิธีบรมราชาภิเษกแต่ละรูปแบบมีหน้าที่ในการบันทึกพระราชพิธีเช่นเดียวกัน แต่นำเสนอเนื้อหาผ่านรูปแบบที่แตกต่างกัน แต่ทุกรูปแบบล้วนมีจุดมุ่งหมายในการบันทึกรายละเอียดเกี่ยวกับพระราชพิธีบรมราชาภิเษก และถำรงพระราชพิธีให้คงอยู่ในสังคมได้อย่างยาวนาน ดังนั้น วรรณกรรมบันทึกพระราชพิธีบรมราชาภิเษกจึงเป็นวรรณกรรมที่สำคัญและมีจุดหมายในสังคมอย่างชัดเจน

บทที่ 3

ลักษณะงานเขียนที่ปรากฏ

ใน โคลงลิลิตสุภาพ ตำรับ พระบรมราชาภิเษก สัปตมะราชมหাজักริววงศ์

โคลงลิลิตสุภาพ ตำรับ พระบรมราชาภิเษก สัปตมะราชมหাজักริววงศ์ เป็นวรรณกรรมพระราชพิธี ที่มีเนื้อหาเกี่ยวกับพระราชพิธีบรมราชาภิเษก ของ พระบาทสมเด็จพระปกเกล้าเจ้าอยู่หัว (รัชกาลที่ 7) ซึ่งพระเจ้าบรมวงศ์เธอ กรมพระนราธิปประพันธ์พงศ์ ทรงนิยามว่าเป็นตำรับที่ให้ความรู้เกี่ยวกับพระราชพิธีบรมราชาภิเษก ที่แต่งขึ้นในรูปแบบโคลงและลิลิตสุภาพผสมผสานกันตามชื่อเรื่อง โดยวรรณกรรมเรื่องนี้ได้รับการยกย่องจากพระบาทสมเด็จพระปกเกล้าเจ้าอยู่หัว (2472 : คำนำ ข) ว่า “เป็นหนังสือที่ดีมาก ดีทั้งทางวรรณคดี ทั้งทางตำรา และทางตำนาน และมีเนื้อความที่ละเอียดยิ่งกว่าจดหมายเหตุอื่น ๆ ทั้งสิ้น”

การที่ผู้นิพนธ์ทรงตั้งชื่อเรื่องว่า “ตำรับ” และ การได้รับการยกย่องจากพระบาทสมเด็จพระปกเกล้าเจ้าอยู่หัว ว่าวรรณกรรมเรื่องนี้มีลักษณะดีเด่น “...ทางตำรา...” จึงทำให้ผู้วิจัยใคร่รู้ว่า วรรณกรรมเรื่องนี้จะมีลักษณะของความเป็นตำรับอย่างไร จะมีลักษณะของการเป็นตำราพร้อมด้วย คำที่พระบาทสมเด็จพระปกเกล้าเจ้าอยู่หัวทรงกล่าวไว้ได้อย่างไร หรือจะมีลักษณะอื่น ๆ ผสมผสานร่วมด้วยในวรรณกรรมเรื่องนี้หรือไม่

ในบทนี้จึงจะกล่าวถึงลักษณะงานเขียนประเภทตำรับ ที่ปรากฏในโคลงลิลิตสุภาพ ตำรับ พระบรมราชาภิเษก สัปตมะราชมหাজักริววงศ์ เพื่อทำความเข้าใจเกี่ยวกับลักษณะของตำรับ ลักษณะของตำรา และลักษณะอื่น ๆ ที่ปรากฏในโคลงลิลิตสุภาพ ตำรับ พระบรมราชาภิเษก สัปตมะราชมหাজักริววงศ์

1. ความหมายของตำรับ

พจนานุกรมราชบัณฑิตยสถาน (2554 : 498) ให้ความหมาย คำว่า “ตำรับ” ไว้ว่า

“ตำราที่กำหนดไว้เป็นเฉพาะแต่ละเรื่องละคราย เช่น ตำรับหอสุมุดแห่งชาติ ; ใบสั่งยา (ใช้เฉพาะแพทยศาสตร์)”

พจนานุกรมไทย ฉบับเฉลิมพระเกียรติสมเด็จพระเทพรัตนราชสุดาฯ สยามบรมราชกุมารี (2562 : 1022) ให้ความหมาย คำว่า “ ตำรับ” ไว้ดังนี้

1. “ตำราเฉพาะแต่เรื่อง เช่น การแพทย์ตำรับหอสุมุดแห่งชาติ”
2. “ตำราของแพทย์เฉพาะแต่ละราย เช่น ยาหอมตำรับเจ้าคุณ ยาธาตุตำรับหลวง”

จากความหมายข้างต้น แสดงให้เห็นว่า “ตำรับ” มีลักษณะของความเป็น “ตำรา” ร่วมด้วย กล่าวคือ “ตำรับ” จัดเป็นตำราหรือหนังสือที่ให้ความรู้ โดยความรู้ที่บันทึกในตำรับจะต้องมีลักษณะสำคัญ 2 ประการ คือ

1. ความรู้ “เฉพาะเรื่อง” หมายถึง ความรู้เรื่องใดเรื่องหนึ่งที่เฉพาะเจาะจง
2. ความรู้ “เฉพาะราย” หมายถึง ความรู้ของบุคคลใดบุคคลหนึ่งที่เขียนหรือรวบรวมขึ้น

จากลักษณะสำคัญสองประการของตำรับ แสดงให้เห็นว่า ตำรับมีจุดมุ่งหมายที่ชัดเจนในการเป็นตำราให้ความรู้เรื่องใดเรื่องหนึ่ง โดยความรู้เรื่องนั้นอาจเป็นความรู้ส่วนตัวของบุคคลใดบุคคลหนึ่ง หรือเป็นความรู้ที่บุคคลใดบุคคลหนึ่งรวบรวมขึ้นเพื่อให้ความรู้เรื่องนั้น ๆ เกิดความสมบูรณ์ เช่น ตำรับสายยาวพวา เป็นตำราอาหารส่วนพระองค์ของพระองค์เจ้ายาวภางค์สนิท ที่กล่าวถึงวิธีการทำอาหารและสูตรอาหารคาวหวานส่วนพระองค์ หรือ ตำรับวรรณคดี เป็นตำราให้ความรู้เกี่ยวกับพื้นฐานการอ่านวรรณคดีไทย ที่ศาสตราจารย์เจือ สตะเวทิน²⁸ ได้รวบรวมองค์ความรู้เกี่ยวกับการอ่านวรรณคดีที่สำคัญไว้ในหนังสือเล่มนี้ อาทิ ความรู้เรื่องเทพเจ้า ความรู้เรื่องภูมิศาสตร์จักรวาล นรก สวรรค์ และภพภูมิมนุษย์ ความรู้เรื่องขนบธรรมเนียม ประเพณี

²⁸ เขียนตำรับเฉพาะเรื่องไว้อีกหลายเรื่อง อาทิ ตำรับร้อยกรอง ตำรับร้อยแก้ว ตำรับแต่งกลอน และตำรับเรียงความ

ค่านิยม และความรู้เกี่ยวกับคำศัพท์วรรณคดี เพื่อให้ผู้อ่านใช้เป็นคู่มือในการค้นคว้าความรู้ทางด้านวรรณคดีอย่างครบถ้วนและสมบูรณ์

ความเฉพาะเจาะจงของตำรับ ทำให้ “ตำรับ” เป็นตำราเฉพาะเรื่อง ที่เกิดจากการเขียนหรือรวบรวมขึ้นจากบุคคลใดบุคคลหนึ่งอย่างเฉพาะเจาะจง เพื่อให้ความรู้ในเรื่องนั้น ๆ เกิดการรวบรวมขึ้นอย่างลึกซึ้ง กว้างขวาง หรือแปลกใหม่ตามความต้องการของผู้รวบรวม ต่างกับ “ตำรา” ที่มีได้มีความเฉพาะเจาะจงเกี่ยวกับการให้ความรู้เรื่องใดเรื่องหนึ่ง และไม่ได้เจาะจงว่าจะต้องมีการรวบรวมความรู้ที่ลึกซึ้ง กว้างขวาง หรือแปลกใหม่แต่อย่างใด เป็นเพียงหนังสือที่เขียนเรื่องราวความรู้วิชาต่าง ๆ (แดนพีช แบนเลย์ , 2514 : 233) โดยทั่วไป เช่น ตำราหมอ ตำราโหร เป็นต้น

2. ตำรับเกี่ยวกับวรรณคดี

ตำรับเกี่ยวกับวรรณคดี คือ ตำราที่ให้ความรู้เรื่องใดเรื่องหนึ่งอย่างเฉพาะเจาะจง โดยความรู้เรื่องนั้น ๆ เกิดจากการเขียนหรือรวบรวมขึ้นจากบุคคลใดบุคคลหนึ่ง ซึ่งอาจเป็นความรู้ที่ลึกซึ้ง กว้างขวาง หรือแปลกใหม่ตามความต้องการของผู้รวบรวม โดยนำเสนอความรู้ผ่านงานประพันธ์ที่มีคุณค่าและมีวรรณศิลป์ มีการใช้ศิลปะการประพันธ์ชั้นสูง เพื่อถ่ายทอดอารมณ์ความรู้สึกและจินตนาการของผู้ประพันธ์ลงในงาน (ราชบัณฑิตยสถาน , 2552 : 458) ดังนั้น ตำรับเกี่ยวกับวรรณคดีจึงมิได้เป็นงานเขียนที่มีลักษณะเป็นตำราที่รวบรวมความรู้ต่าง ๆ แต่เพียงอย่างเดียวเท่านั้น แต่เป็นงานที่ผสมผสานอารมณ์ความรู้สึกและจินตนาการของกวีร่วมด้วย

จากการศึกษาวรรณคดีไทยในยุคสมัยต่าง ๆ พบวรรณคดีที่เรียกชื่อเรื่องว่าตำรับจำนวน 1 เรื่อง คือ ตำรับทำวศรีจุฬาลักษณ์

2.1 ตำรับทำวศรีจุฬาลักษณ์

ตำรับทำวศรีจุฬาลักษณ์ เป็นวรรณคดีไทยในสมัยสุโขทัยที่มีชื่อเรียกอย่างหลากหลายไม่ว่าจะเป็น นางนพมาศ เหวดินพมาศ หรือ ตำรับทำวศรีจุฬาลักษณ์ (สมเด็จพระนเรศวรมหาราชานุภาพ อ้างถึงใน ศิลปวัฒนธรรม , 2539 : 10) วรรณคดีเรื่องนี้มีข้อถกเถียงที่น่าสนใจหลายประการ ทั้งข้อถกเถียงในเชิงประวัติ และ ข้อถกเถียงในเชิงบทบาทหน้าที่

ข้อถกเถียงในเชิงประวัติ สมเด็จพระเจ้าบรมวงศ์เธอ กรมพระยาเดโชไชย (อ้างถึงใน ศิลปวัฒนธรรม , 2539 : 10-11) ทรงลงความเห็นว่ วรรณคดีเรื่องนี้แต่งขึ้นในสมัยรัตนโกสินทร์ ในสมัยรัชกาลที่ 2-3 ไม่ได้แต่งขึ้นในสมัยสุโขทัย เนื่องจาก สำนวนภาษาที่ใช้แตกต่างกับวรรณคดีในสมัยสุโขทัย เป็นอย่างมาก ทั้งนี้ความบางตอนที่กล่าวถึงยังไม่เกิดขึ้นในสมัยสุโขทัย อาทิ เรื่องปิ่นใหญ่ หรือ เรื่องชนชาติอเมริกัน ในขณะที่เดียวกันวรรณคดีเรื่องนี้ยังถูกแทรกแซงปลอมแปลงเสียจนเลอะเทอะ จนถูกกล่าวหาว่า “เป็นผู้ร้ายทางหนังสือ” สมเด็จพระเจ้าบรมวงศ์เธอ กรมพระยาเดโชไชย จึงทรงนำเรื่อง กราบทูลพระบาทสมเด็จพระจุลจอมเกล้าเจ้าอยู่หัว และทรงไม่เชื่อว่าวรรณคดีเรื่องตำรับ ท้าวศรีจุฬาลักษณ์จะเป็นเรื่องจริง พระบาทสมเด็จพระจุลจอมเกล้าเจ้าอยู่หัว (อ้างถึงใน ศิลปวัฒนธรรม, 2539 : 11) ทรงมีพระราชวินิจฉัยต่อวรรณคดีเรื่องนี้ว่า

...หนังสือเรื่องนี้ได้เคยทอดพระเนตรฉบับหลวง แต่ถึงฉบับหลวงก็เป็นหนังสือแต่งใหม่ในชั้นกรุงรัตนโกสินทร์ ...ท่านผู้ที่ศึกษาโบราณคดีแต่ก่อนมามีพระบาทสมเด็จพระจุลจอมเกล้าเจ้าอยู่หัวแลกรมหลวงวงศาธิราชสนิทเป็นต้น ทรงนับถือหนังสือเรื่องนี้อยู่ชรอย เรื่องเดิมเขาจะมีอยู่บ้าง แต่ฉบับเดิมจะบกพร่องวิปลาสขาดหายไปอย่างไร จึงมีผู้ใดในชั้นสมัยรัตนโกสินทร์นี้แต่งใหม่ โดยตั้งใจจะปฏิสังขรณ์ให้เรียบร้อย แต่ผู้แต่งนั้นผลออกไป มิได้พิเคราะห์ความจริงเท็จทางพงษาวดารอย่างเรานิยมกันจนทุกวันนี้ แต่แต่งจะให้ไพเราะเพราะพริ้งเรียงลงไปตามความรู้ที่มีอยู่ในเวลาแต่งหนังสือ เรื่องหนังสือจึงวิปลาสไป

จากข้อความข้างต้นแสดงให้เห็นว่า พระบาทสมเด็จพระจุลจอมเกล้าเจ้าอยู่หัว ทรงเชื่อว่าเรื่องตำรับท้าวศรีจุฬาลักษณ์น่าจะมีต้นฉบับในสมัยสุโขทัยอยู่จริง แต่มีการแต่งขึ้นใหม่ในสมัยรัตนโกสินทร์ จึงทำให้ข้อความในหนังสือบางส่วนเกิดความเปลี่ยนแปลงไป อย่างไรก็ตามหนังสือเรื่องนี้น่าจะมีอยู่จริง เพราะลักษณะพิธีพราหมณ์ที่กล่าวในตำรับเรื่องนี้เป็นพิธีที่เกิดขึ้นจริง ซึ่งเป็นพิธีเก่า อาจเป็นแบบแผนที่เคยใช้ประกอบพระราชพิธีก่อนสมัยกรุงศรีอยุธยา ตำราพิธีเหล่านี้ เป็นสิ่งที่ปลอมแปลงได้ยาก จึงอาจสรุปได้ว่า วรรณคดีเรื่องตำรับท้าวศรีจุฬาลักษณ์เป็นวรรณคดีที่แต่งขึ้นใหม่ในสมัยรัตนโกสินทร์ โดยมีเนื้อหาส่วนหนึ่งมาจากตำราพระราชพิธีพราหมณ์ที่เก่าแก่กว่าสมัยอยุธยา จึงเป็นที่มาเกี่ยวกับข้อถกเถียงเรื่องยุคสมัยที่แต่ง

ส่วนข้อถกเถียงในเชิงบทบาทหน้าที่ จากการตั้งชื่อวรรณคดีเรื่องนี้ว่า ตำรับทำวศรีจุฬาลักษณ์ ทำให้เชื่อกันว่าวรรณคดีเรื่องนี้เป็นตำราพระราชพิธีที่มีมาแต่ครั้งกรุงสุโขทัย แต่บาทยัน อิมสำราญ (2559 : 184) แสดงความคิดเห็นว่า วรรณคดีเรื่องนี้ไม่มีลักษณะของการเป็นตำราพระราชพิธี²⁹ เนื่องจาก การพรรณนาพระราชพิธี ไม่ได้ตั้งใจบอกว่าใครทำอะไร เพียงกล่าวถึงพระราชพิธีแต่ละพิธีอย่างกว้าง ๆ เนื้อเรื่องส่วนที่กล่าวถึงพระราชพิธีเป็นเพียงส่วนหนึ่งของหนังสือเท่านั้น ทั้งการกล่าวถึงพระราชพิธีแต่ละพระราชพิธีก็ไม่ครบถ้วนสมบูรณ์ ดังนั้นวรรณคดีเรื่องนี้จึงไม่จัดอยู่ในฐานะของตำราพระราชพิธี

จากความคิดเห็นข้างต้น จึงทำให้ผู้วิจัยนำเนื้อหาของเรื่องตำรับทำวศรีจุฬาลักษณ์ มาพิจารณา พบว่า วรรณคดีเรื่องนี้มีเนื้อหาส่วนใหญ่ที่นำเสนอเรื่องราวเกี่ยวกับประวัติของทำวศรีจุฬาลักษณ์หรือนางนพมาศ โดยกล่าวถึงประวัติที่สัมพันธ์กับช่วงชีวิตก่อนเป็นพระสนมและหลังเป็นพระสนม โดยมีได้มุ่งหวังให้ความรู้หรือสร้างแบบแผนเกี่ยวกับพระราชพิธีในฐานะตำราพระราชพิธีแต่อย่างใด แต่มุ่งที่จะให้ความรู้เกี่ยวกับการสั่งสอนนางสนมให้ประพฤติปฏิบัติตนเป็นนางสนมที่ดี ผ่านการแสดงความรอบรู้ของนางนพมาศ ในการสั่งสอนนางสนมก้านัล รวมถึงบันทึกพระราชพิธีที่นางนพมาศพบเห็นหรือเข้าไปเป็นส่วนหนึ่งในพระราชพิธี เพื่อแสดงให้เห็นถึงความสามารถของนางนพมาศที่โดดเด่นเหนือกว่านางสนมทั้งปวง ทั้งยังแสดงต้นแบบในการปฏิบัติงานแก่นางสนมอีกด้วย

จากการพิจารณาเนื้อหาเรื่องตำรับทำวศรีจุฬาลักษณ์ จึงเห็นได้ว่าวรรณกรรมเรื่องนี้ มีจุดประสงค์ในการเรียบเรียงเนื้อหา 2 ประการ คือ การสอนนางสนมให้มีพฤติกรรมที่เหมาะสม และการบันทึกพระราชพิธีที่นางสนมเข้าไปมีส่วนร่วม

2.1.1 การสอนนางสนมให้มีพฤติกรรมที่เหมาะสม

การสอนนางสนมให้มีพฤติกรรมที่เหมาะสม เป็นหนึ่งในวิธีการอบรมศีลธรรม จรรยา และเป็นการชี้แนะข้อประพฤติปฏิบัติอันดีงามที่เป็นประโยชน์ให้แก่นางสนม เพื่อส่งเสริมให้นางสนมเป็นผู้มีความงดงามทางกาย วาจา กิริยา และความประพฤติ และส่งเสริมให้นางสนมเป็น

²⁹ กล่าวถึงแล้วในบทที่ 2 หน้าที่ 15

ที่โปรดปรานขององค์พระมหากษัตริย์สืบไป การสอนนางสนมผ่านวรรณคดีมักปรากฏในวรรณคดี คำสอน³⁰ซึ่งมีรูปแบบที่หลากหลายทั้งร้อยแก้วและร้อยกรอง โดยการนำเสนอเนื้อหาเกี่ยวกับ คำสอนอาจรวมเล่มสมบูรณ์อยู่ในวรรณคดีเรื่องเดียว หรืออาจแสดงคำสอนเป็นข้อความแทรกอยู่ เป็นตอน ๆ ในวรรณคดีเรื่องใดเรื่องหนึ่งก็ได้ (ปัญญา บริสุทธิ , 2542 : 7)

จากการศึกษาตำรับทำวศรจุฬาลักษณ์พบว่าวรรณกรรมเรื่องนี้มีจุดประสงค์ในการแต่งที่ชัดเจน เพื่อให้สอนสตรีในเรื่องการปฏิบัติตนให้เหมาะสมแก่การเป็นนางสนมของ พระเจ้าแผ่นดิน โดยแสดงลักษณะการบั้นทีกคำสอนที่แบ่งออกเป็นตอน ๆ แทรกในเนื้อหา ส่วนต่าง ๆ ตั้งแต่ต้นจนจบ ด้วยวิธีการสอน 2 วิธี คือ การสอนโดยตรง และการสอนโดยอ้อม

2.1.1.1 การสอนโดยตรง

การสอนโดยตรง คือ การสอนโดยยกหลักคำสอนมากล่าวอย่างตรงไปตรงมาชัดเจน ไม่ใช้การอุปมา การสาธกหรือนิทานเปรียบเทียบ เพื่อให้ผู้อ่านไม่ต้องตีความ สามารถเข้าใจสิ่งที่ผู้เขียนต้องการจะสอนได้โดยตรง การสอนวิธีการนี้มีการออกคำสั่งที่ชัดเจน โดยออกคำสั่งในสิ่งที่ควรปฏิบัติว่า “จง” และออกคำสั่งในสิ่งที่ไม่ควรปฏิบัติว่า “อย่า” เช่น

...เจ้าจะไปอยู่ในพระราชนิเวศน์แต่ผู้เดียวไกลบิดามารดร เจ้าจงอุส่ารักษาตัวทุก
เข้าคำอย่าได้ประมาท ควรจะเคารพยำเกรงท่านผู้ใดจงนบนอบ แม้จะทำกิจราชการเฝ้าแทน
จงประพฤติจริตกิจยามอบคลานให้เรียบร้อยต้องที่ต่องทาง อย่าทำรี ๆ ขวาง ๆ ให้เขาว่า อย่า
ทำเซ่อ ๆ ซ่า ๆ ให้ท่านหัว อย่าประพฤติตัวเกื้อ ๆ ขวย ๆ ให้คนล้อ อย่าทำลับ ๆ ล่อ ๆ ให้เขา
ถาก อย่าทำไปก ๆ ปาก ๆ ให้ท่านว่ากิริยาชั่ว จงแต่งตัวให้งามต้องตาคน จงประพฤติตนให้
ต้องใจท่านทั้งหลาย จงฝากตัวมุลนายให้กรุณา คอยระวังเวลาราชการอย่าเมีนประมาท ให้
พระเจ้าแผ่นดินต้องเรียกหา...

(หอสมุดวชิรญาณ , 2539 : 72)

³⁰ วรรณคดีคำสอน คือ หนังสือที่แต่งขึ้นโดยมีวัตถุประสงค์เพื่อใช้ในการสั่งสอนศีลธรรมจรรยาและข้อประพฤติปฏิบัติอันดีงาม ที่เป็นประโยชน์แก่ชีวิต (ปัญญา บริสุทธิ , 2542 : 7)

จากตัวบทข้างต้น กล่าวถึงเหตุการณ์ตอนที่นางเรวดีให้อโวกา นางนพมาศ เป็นการสอนแบบตรงไปตรงมา โดยแม่เป็นผู้สั่งสอนลูก เพื่อให้ข้อคิดในเรื่องการ ปฏิบัติตนให้เรียบร้อยในด้านความประพฤติ กิริยามารยาท และการแต่งกาย และบอกข้อต้องห้าม ไม่ให้ประพฤติปฏิบัติพฤติกรรมที่ไม่เหมาะสม เพื่อจะได้ไม่ถูกติฉินนินทาว่าประพฤติไม่งาม ลักษณะดังกล่าวเป็นการสอนเพื่ออบรมจริยาให้เกิดความงดงาม เพื่อความเป็นกุลสตรีและการเป็น นางสนมที่ดีของพระเจ้าแผ่นดิน เพื่อจะได้เป็นที่รักใคร่ของพระเจ้าแผ่นดินและบุคคลทั่วไป

2.1.1.2 การสอนโดยอ้อม

การสอนโดยอ้อม คือ การสอนโดยไม่ยกคำสอนมากล่าวอย่าง ตรงไปตรงมา อาจใช้วิธีการอุปมาเปรียบเทียบ หรือใช้นิทานเปรียบเทียบเพื่อยกตัวอย่างในการสอน เพื่อให้ผู้อ่านต้องตีความในสิ่งที่ผู้เขียนต้องการจะสื่อว่าจะสอนเรื่องใด การสอนโดยอ้อม ได้แก่ การสาธก

1) การสาธก

การสาธก คือ การเล่าเรื่องผ่านนิทาน โดยใช้วิธีการยกตัวอย่างพฤติกรรมของ ตัวละครที่มีความประพฤติไม่เหมาะสม เพื่อใช้เป็นอุทาหรณ์เตือนใจแก่นางสนมกำนัล ไม่ให้ ประพฤติปฏิบัติตามพฤติกรรมของตัวละคร การสอนประเภทนี้นอกจากจะให้ความเพลิดเพลิน แก่ผู้อ่านแล้ว ยังให้ข้อคิด และทำให้ผู้อ่านสามารถเรียนรู้คำสอนได้อย่างแนบเนียนอีกด้วย การสาธกผ่านนิทาน ปรากฏผ่านนิทานจำนวน 3 เรื่อง ดังนี้

1.1) นิทานเรื่องนกระต้อยตีวิดโลเล

มีนกระต้อยตีวิดตัวหนึ่งได้รับพรจากรุกขเทวดาประจำต้นไทรบริเวณหนองน้ำ ที่ตนาอาศัย ให้มีขนงาม มีกำลังมาก และมีอาหารบริโภคไม่ขาด เนื่องจากนกระต้อยตนนั้นแสดง ความเคารพพระไทรด้วยการกราบไหว้ และนำน้ำจากหนองน้ำขึ้นมารดพระไทรทุกวัน จึงทำให้พระไทรให้พร เมื่อนกระต้อยตีวิดได้รับพรจากพระไทรจึงไม่ทำความเคารพและรดน้ำ พระไทรดั้งเดิม พระไทรโกรธมากจึงแปลงกายมาสังวาสกับนางนก เพื่อสอนสั่งนางนกเกี่ยวกับการกระทำที่ไม่เสมอต้นเสมอปลาย แต่นางนกก็ไม่ปฏิบัติตามคำสอนสั่งของพระไทร เที่ยวเล่นไป

กับนางนกตนอื่น ๆ ไม่ทำความเคารพพระไทรและไม่รดน้ำพระไทรดั้งเดิม พระไทรโกรธมาก จึงบันดาลไฟเผาป่า ทำให้นางนกไม่มีที่อยู่อาศัย และนกตัวอื่น ๆ เกิดความเดือนร้อน

(กรมศิลปากร , 2539 : 49 - 53)

การสาธกนิทานเรื่องนางนกกระต๋อยตีวิดโลเล เป็นการยกพฤติกรรมของนางนกกระต๋อยตีวิดที่ไม่ปฏิบัติหน้าที่ของตนอย่างสม่ำเสมอ เพื่อสอนนางสนมกำนัลไม่ให้ปฏิบัติตนไม่เสมอดันเสมอปลายเหมือนนางนกกระต๋อยตีวิด

1.2) นิทานเรื่องนางข้างแสนงอน

มีพญาข้างตนหนึ่งชื่อ พระพญาข้างสุประดิษฐ์ เป็นพญาข้างที่ประเสริฐและเป็นใหญ่กว่าข้างทั้งปวง พญาข้างตนนี้เป็นผู้รอบรู้ในธรรมและปกครองบริวารข้างด้วยธรรม 4 ประการ บริวารข้างจึงอยู่ร่วมกันอย่างมีความสุข ในทุกวันต้องมีนางข้างผลัดกันมาบำเรอความสุขและนำอาหารมาให้พญาข้างสุประดิษฐ์ วันนี้เป็นเวรของนางพังทันตะกุ่มกะและนางพังมารมุขี ต้องมาดูแลพญาข้าง แต่พอถึงเวลาปรนนิบัติพบว่าไม่มีนางข้างตนใดมาดูแลพญาข้างเลย เพราะนางข้างทั้งสองต่างทำแงงอนอิจฉาวิชากัน อยากให้พระยาข้างมางอนจ้อ ว่ารักใคร่มากกว่ากัน จนไม่ปฏิบัติหน้าที่ของตน พญาข้างโกรธมากที่นางข้างไม่ปฏิบัติตามหลักคำสอน และไม่รู้หน้าที่ของตน จึงเนรเทศนางข้างทั้ง 2 ออกจากฝูง

(กรมศิลปากร , 2539 : 53 - 62)

การสาธกนิทานเรื่องนางข้างแสนงอน เป็นการยกพฤติกรรมของนางพังทันตะกุ่มกะ และนางพังมารมุขี ที่ปฏิบัติหน้าที่ของตนเองบกพร่อง เพราะขาดสติยั้งคิด ไม่สามารถยับยั้งอารมณ์จากการทะเลาะวิวาท และการอิจฉาวิชาซึ่งกันและกัน จึงทำให้หลงลืมหน้าที่ของตนเอง การสาธกนิทานเรื่องนี้มุ่งสอนนางสนมกำนัลให้ปฏิบัติหน้าที่ด้วยความรับผิดชอบ ไม่บกพร่องในหน้าที่ของตน เหมือนนางพังทันตะกุ่มกะและนางพังมารมุขี

1.3) นิทานเรื่องนางนกระเรียนคบนางนกลั้ซ่างยู

มีพระราชโองคหนึ่งนามว่าพระเจ้าวฒนราช ผู้ครองเมืองวัฒนานคร ซึ่งโปรดปรานการฟังเสียงร้องของนกระเรียน จึงสร้างอุทยานให้นกระเรียนอยู่ มีนกระเรียนมากมายมาถวายเสียงให้พระเจ้าวฒนราชฟัง ตัวใดที่มีเสียงไพเราะเป็นที่โปรดปรานก็จะพระราชทานรางวัลให้นางระย้าย้อย เป็นนกระเรียนตนหนึ่งที่มีเสียงไพเราะ และขยันมาส่งเสียงร้องให้พระเจ้าวฒนราชฟัง จึงเป็นที่โปรดปรานมาก วันหนึ่งนางระย้าย้อยไปเที่ยวเล่นนอกเมืองเจอนางนกลั้ซ่างยู กลับมาอยู่ด้วยกันในอุทยาน นางระย้าย้อยมีความสุขอยู่กับนางนกลั้ซ่างยูจนหลงลืมไปส่งเสียงร้องถวายพระเจ้าวฒนราช ครั้นนี้ขึ้นได้ก็ไปส่งเสียงร้องอย่างเร่งรีบ ไม่ไพเราะดังเดิม อยู่มาวันหนึ่งนางนกลั้ซ่างยูไปใส่ความฝูงนางนกระเรียนให้แตกกัน อุทยานนกระเรียนจึงเกิดการทะเลาะวิวาทแตกความสามัคคี ส่งผลให้บ้านเมืองเกิดอาเพศ ปุโรหิตตรวจดวงเมืองพบว่ามิงที่เป็นกาลกิณีเข้ามาในเมือง นางนกลั้ซ่างยูถูกจับลอยแพ และนางระย้าย้อยถูกไล่ออกจากเมือง

(กรมศิลปากร , 2539 : 62 - 72)

การสาธกนิทานเรื่องนางนกระเรียนคบนางนกลั้ซ่างยู เป็นการยกพฤติกรรมของนางระย้าย้อยที่ปฏิบัติหน้าที่ของตนไม่เสมอต้นเสมอปลาย ในการส่งเสียงร้องถวายพระเจ้าวฒนราชา ทั้งยังคบมิตรที่ไม่ดี จึงนำมาซึ่งความหายนะและถูกเนรเทศออกจากเมือง การสาธกนิทานเรื่องนี้มุ่งสอนนางสนมกำนัลให้ปฏิบัติหน้าที่ด้วยความเสมอต้นเสมอปลาย และมุ่งสอนเรื่องการไม่ประพฤติตนเป็นสตรีที่ไม่ดี ด้วยการใช้อำนาจกล่าวร้ายผู้อื่น ดังพฤติกรรมของนางนกลั้ซ่างยู

การสอนนางสนมให้มีพฤติกรรมที่เหมาะสมข้างต้น แสดงให้เห็นว่า เรื่องนางนพมาศ หรือตำรับทำวศรีจุฬาลักษณ์มีจุดหมายที่ชัดเจนในการแสดงลักษณะของวรรณกรรมคำสอน เพื่อมุ่งสอนกุลสตรีเกี่ยวกับข้อปฏิบัติตนในการเป็นนางสนมที่ดีของพระเจ้าแผ่นดิน โดยใช้วิธีการสอนทั้งทางตรงและทางอ้อม และให้ข้อคิดในการสอน 4 ประการ คือ

1. การปฏิบัติตนให้ผู้อื่นรัก
2. การปฏิบัติตนให้เสมอต้นเสมอปลายในกิจที่พึงกระทำ
3. การปฏิบัติตนด้วยความรับผิดชอบ ไม่บกพร่องในหน้าที่การงานของตน

4. การไม่ปฏิบัติตนเป็นสตรีที่ไม่ดี ด้วยการใช้จ่ายจ๋าว่าร้ายผู้อื่น

คำสอนนางสนมทั้ง 4 ประการ เป็นข้อปฏิบัติที่นางสนมพึงกระทำ เพื่อความสวัสดิ์ในชีวิต เพื่อการประกอบกิจการงานให้สำเร็จลุล่วงไปด้วยดี เพื่อความสุข ความสำเร็จ ชื่อเสียงเกียรติยศ และการเป็นที่โปรดปรานขององค์พระมหากษัตริย์ต่อไป หากนางสนมมีชื่อเสียงเกียรติยศ และประกอบกิจการงานได้อย่างไม่บกพร่องแล้ว การมีกายงาม วาจางาม กิริยางาม และความประพฤติที่งามพร้อมควบคู่กัน ย่อมส่งเสริมให้นางสนมเป็นที่ชื่นชมรักใคร่ของผู้ที่พบเห็นยิ่ง ๆ ขึ้นไป ดังนั้น คำสอนของนางนพมาศจึงเป็นแนวทางในการปฏิบัติตนของนางสนมทั้งปวง เพื่อก่อให้เกิดความเป็นสิริมงคล และทำให้ชีวิตเกิดความเจริญรุ่งเรืองสืบไป

2.1.2 การบันทึกพระราชพิธีที่นางสนมเข้าไปมีส่วนร่วม

การบันทึกพระราชพิธีที่นางสนมเข้าไปมีส่วนร่วม เป็นการบันทึกพระราชพิธีที่มุ่งบันทึกรายละเอียดปลีกย่อยของพระราชพิธีหรือเกร็ดพระราชพิธี ที่มีได้มุ่งเน้นในการแสดงแบบแผนขั้นตอนการประกอบพระราชพิธีที่ครบถ้วนสมบูรณ์ ตามลักษณะของวรรณกรรมตำราพระราชพิธี³¹ การบันทึกพระราชพิธีในลักษณะนี้ เป็นการบันทึกพระราชพิธีตามความหมายกว้าง เพื่อบันทึกสิ่งที่ผู้บันทึกพบเห็นได้เป็นความทรงจำ หรือ บันทึกไว้เป็นหลักฐาน (พจนานุกรมราชบัณฑิตยสถาน , 2556 : 664) รวมถึงเก็บรายละเอียดเกี่ยวกับบทบาท หน้าที่ และเรื่องราวของนางสนมที่เข้าไปเป็นส่วนหนึ่งในพระราชพิธี

จากการศึกษาตำรารับทำวศรีจุฬาลักษณ์ พบว่าวรรณคดีเรื่องนี้มิได้ต้องการบันทึกรายละเอียดเกี่ยวกับแบบแผนขั้นตอนการประกอบพระราชพิธีเป็นหลัก แต่ต้องการใช้พระราชพิธีเป็นส่วนหนึ่งในการบรรยายความรู้ความสามารถของนางนพมาศ เพื่อใช้เป็นแบบอย่างแก่นางสนม และต้องการเก็บเกี่ยวรายละเอียดเกี่ยวกับนางสนมที่เข้าไปเป็นส่วนหนึ่งในพระราชพิธี โดยใช้พระราชพิธีเป็นฉากหลังในการบันทึกเรื่องราวของนางสนมผ่านวรรณกรรมบันทึกพระราชพิธี³² ซึ่งบันทึกจากประสบการณ์ตรงของนางนพมาศ พระสนมเอกผู้เข้าไปเป็นส่วนหนึ่งใน

³¹ กล่าวถึงแล้วในบทที่ 2 หน้าที่ 15

³² กล่าวถึงแล้วในบทที่ 2 หน้าที่ 15

พระราชพิธี การบ้นทีกพระราชพิธีที่นางสนมเข้าไปมีส่วนร่วม แบ่งออกเป็น 3 ประการ คือ การบ้นทีกพระราชพิธีโดยสังเขป การบ้นทีกพระราชพิธีเพื่อแสดงความสามารถอันโดดเด่นของนางนพมาศ และการบ้นทีกพระราชพิธีเพื่อพรรณานาคแห่งความสุขของนางสนม

2.1.2.1 การบ้นทีกพระราชพิธีโดยสังเขป

การบ้นทีกพระราชพิธีโดยสังเขป เป็นการบ้นทีกพระราชพิธีโดยไม่ให้รายละเอียดเกี่ยวกับขั้นตอนการประกอบพระราชพิธี อาจกล่าวถึงเพียงชื่อพระราชพิธี หรือขั้นตอนพระราชพิธีเพียงเล็กน้อย เพื่อแสดงการดำรงอยู่ของพระราชพิธี แต่การบ้นทีกพระราชพิธีโดยสังเขปเช่นนี้มักให้ความสำคัญไปที่การบ้นทีกพระราชพิธีเพื่อแสดงรายละเอียดเกี่ยวกับนางสนมผู้เข้าไปเป็นส่วนหนึ่งในพระราชพิธี ลักษณะดังกล่าวปรากฏในพระราชพิธีเดือนยี่ และพระราชพิธีเดือนอ้าย ดังนี้

พระราชพิธีเดือนยี่

เดือนยี่ถึงพระราชพิธีบุษยาก็เศก เถลิงพระโคกนเคียงเป็นนักษัตรฤกษ์ หมูนางในก็ได้ดู
ซุดซักกว่าหวาง ฟังสำเนียงเสียงว่าร้องเสนาะลั่นฟ้าไปทั้งทิวาราตรี

(กรมศิลปากร , 2539 : 82)

พระราชพิธีเดือนอ้าย

ครั้นล่วงมาถึงเดือนอ้าย กาลกำหนดพระราชพิธีตรียมปวายุแลตรีปวายุ เป็นการ
นักษัตรฤกษ์ประชุมหมู่ประชาชนชายหญิงยังหน้าพระเทวสถานหลวง บรรดาหมู่มุขะแมนางใน
ทั้งหลายก็ตักแต่งกรัชกายไปตามเสด็จสมเด็จพระร่วงเจ้า คูไถวนางกระดานสาดน้ำรำเสนง
และทัศนาศีพอพรหมณ์แห่พระอิศวรพระนารายณ์ในเพลาราตรี ณ พระที่นั่งไชยชุมพล
เกษมศานต์สำราญใจถ้วนทุกหน้า เป็นธรรมเนียมพระนคร

(กรมศิลปากร , 2539 : 81)

จากตัวบทข้างต้น แสดงให้เห็นว่า การบ้นทีกพระราชพิธีเดือนยี่ และการบ้นทีกพระราชพิธีเดือนอ้าย เป็นการบ้นทีกพระราชพิธีที่ไม่มุ่งให้รายละเอียดเกี่ยวกับพระราชพิธี ปรากฏเพียงชื่อพระราชพิธี และรายละเอียดเกี่ยวกับนางสนมก้านัลที่เข้าไปเป็นส่วน

หนึ่งในพระราชพิธีเพียงเท่านั้น ลักษณะดังกล่าวแสดงให้เห็นว่า การบันทึกพระราชพิธีมิได้มีจุดมุ่งหมายในการอธิบายแบบแผนขั้นตอนการประกอบพระราชพิธี ไม่มีลักษณะของการเป็นตำราพระราชพิธี แต่ให้ความสำคัญในการบันทึกพระราชพิธีในฐานะวรรณกรรมบันทึกพระราชพิธี เพื่อมุ่งแสดงรายละเอียดเกี่ยวกับเกร็ดพระราชพิธี โดยใช้พระราชพิธีเป็นฉากหลังในการบันทึกเรื่องราวของนางสนมผู้เข้าร่วมในพระราชพิธีอย่างแนบเนียน

2.1.2.2 การบันทึกพระราชพิธีเพื่อแสดงความสามารถอันโดดเด่น ของนางนพมาศ

การบันทึกพระราชพิธีเพื่อแสดงความสามารถอันโดดเด่นของนางนพมาศ เป็นการบันทึกพระราชพิธีเพื่อใช้เงื่อนไขเกี่ยวกับการประกอบพระราชพิธี บรรยายความรู้ความสามารถที่โดดเด่นของนางนพมาศ ในการประดิษฐ์สิ่งของต่าง ๆ เพื่อใช้ในการประกอบพระราชพิธี เพื่อแสดงให้เห็นว่านางนพมาศได้เข้าไปเป็นส่วนหนึ่งในพระราชพิธี และมีบทบาทสำคัญในการสร้างสรรค์สิ่งของต่าง ๆ เพื่อใช้เป็นต้นแบบในการประกอบพระราชพิธีแก่นางสนมทั้งปวง การบันทึกพระราชพิธีเพื่อแสดงความสามารถอันโดดเด่นของนางนพมาศ ปรากฏใน 3 พิธี คือ พิธีจองเปรียง พิธีคเชนทร์ศิวสนาน และพิธีเข้าพรรษา จะยกตัวอย่างการแสดงความสามารถอันโดดเด่นของนางนพมาศ ในพิธีจองเปรียง ดังนี้

...ฝ่ายนางสนมกำนัลทำโคมลอยร้อยด้วยบุปผชาติเป็นรูปต่าง ๆ ประกวดกัน แลข้าน้อยก็กระทำโคมลอยคิดตกแต่งให้งามประหลาดกว่านางสนมกำนัลทั้งปวง...สมเด็จพระเจ้าอยู่หัวทรงทอดพระเนตรพลางทางตรัสชมว่าโคมลอยอย่างนี้งามประหลาดยังหาเคยมีไม่ เป็นโคมของผู้ใดคิดกระทำ...ข้าน้อยก็บังคมทูลว่าข้าพระองค์สำคัญใจคิดเห็นว่าเป็นนักชัฏฤกษ์วันเพ็ญเดือนสิบสองพระจันทร์แจ่มแสงปราศจากเมฆมลทิน อันว่าดวงดอกชาติโกสุ่มประทุมมาลย์มีแต่จะแบ่งบานกลีบรับแสงพระอาทิตย์ ถ้าชาติอุบลเหล่าใดบานผกาเกสรรับแสงพระจันทร์แล้ว ก็ได้ชื่อว่าดอกกระมุท ข้าพระองค์จึงทำโคมลอยเป็นรูปดอกกระมุท...ครั้นสมเด็จพระร่วงเจ้าได้ทรงสดับ ก็ดำริว่าข้าน้อยนี้มีปัญญาฉลาดสมที่เกิดในตระกูลนักปราชญ์ กระทำถูกต้องควรจะได้เอาเป็นเยี่ยงอย่างได้ จึงมีพระราชบริหารบำเหน็จสถาปนาว่า...ถึงกาลกำหนดนักชัฏฤกษ์วันเพ็ญเดือนสิบสอง พระราชพิธีจองเปรียงแล้ว ก็ให้

กระทำโคมลอยเป็นรูปดอกกระมุทอุทิศสักการบูชาพระพุทธรูปที่นามมทานที่ตราบเท่า
กลปาวสาน...

(กรมศิลปากร , 2539 : 76 - 77)

จากตัวบทข้างต้น เป็นการบันทึกพระราชพิธีเพื่อแสดงความสามารถอันโดดเด่นของนางนพมาศ ผ่านการประดิษฐ์โคมลอยรูปดอกกระมุท ในพิธีจองเปรียง เพื่อใช้ในการประกอบพระราชพิธี การบรรยายความสามารถที่โดดเด่นของนางนพมาศเช่นนี้ เป็นเครื่องยืนยันให้เห็นว่า วรรณคดีเรื่องนี้มุ่งบันทึกพระราชพิธีเพื่อเก็บรายละเอียดเกี่ยวกับบทบาทหน้าที่ของนางสนม มากกว่าการบันทึกแบบแผนขั้นตอนการประกอบพระราชพิธี เพื่อให้มีความสำคัญในการบันทึกเกร็ดพระราชพิธีหรือบันทึกรายละเอียดปลีกย่อยเกี่ยวกับนางนพมาศ พระสนมเอกผู้มีบทบาทสำคัญและเป็นส่วนหนึ่งในพระราชพิธี ผู้เป็นต้นแบบในการประดิษฐ์สิ่งของต่าง ๆ ที่ใช้ในการประกอบพระราชพิธี

2.1.2.3 การบันทึกพระราชพิธีเพื่อพรรณนาฉากแห่งความสุขของนางสนม

การบันทึกพระราชพิธีเพื่อพรรณนาฉากแห่งความสุขของนางสนม เป็นการบันทึกพระราชพิธีที่ไม่มุ่งเน้นการบรรยายสาระเกี่ยวกับแบบแผนขั้นตอนการประกอบพระราชพิธี แต่มุ่งพรรณนาเกร็ดพระราชพิธีเกี่ยวกับชีวิตของนางสนม กำนัลฝ่ายใน ที่ว่างเว้นจากการปฏิบัติหน้าที่ทั้งปวง ได้ใช้ชีวิตอย่างรื่นรมย์ มีความสุข และสนุกสนาน การบันทึกพระราชพิธีเช่นนี้ เป็นอีกมิติหนึ่งที่แสดงให้เห็นถึงช่วงเวลาอันแสนพิเศษของเหล่านางสนมกำนัลและประชาชนที่ได้เข้าไปเป็นส่วนหนึ่งในการประกอบพระราชพิธี ปรากฏฉากแห่งความสุขของนางสนมกำนัลในพิธีต่าง ๆ ดังนี้

การพรรณนาบรรยากาศแห่งความสุขในพิธีจองเปรียง

...แต่ในราตรีขึ้นสิบสี่ค่ำวันนั้น สมเด็จพระร่วงเจ้าทรงลอยโคมแล้วก็ลงเรือพระที่นั่ง...
เสด็จด้วยนางบำเรอ จึงมีพระราชบรรหารดำรัสเรียกให้ชำน้อยลงเรือพระที่นั่งไปด้วย...
ชาวพนักงานก็จุดดอกไม้เพลิง พุ่มพะเนียงพลูระทากะธาง แสงสว่างกระจ่างจับผนังหลังคา

พระพิหารการบูรเย็น อร่ามงามชวนน้ำจิตให้มีประสาทศรัทธาเลื่อมใสโสมนัส...สองฝากฝั่งนี้
 แสงสว่างดุจทิวาวัน เดียรดาษด้วยนาวาประชากราษฎรตีฆ้องกลองขับร้องเพลงเกริ่นเพลงกราย
 โขยชายแห่เข้าชมเดือน ทั้งดนตรีดีดสีสังคีต...ท้าวพระยาแต่งกรัษกายนุ่งผ้ารัดครีห่มสีแดงสุก
แดงแสดแซมซ้องผมด้วยพวงผกาเกสรแสงพระจันทร์จับนวลหน้าลออเอี่ยม บ้างก็ขับเพลงพิณ
เพลงแพนเพลงดุริยางค์โหยหวนสำเนียงเสียงเสนาะนำฟังฟัง สมเด็จพระเจ้าอยู่หัวทรงทอด
ทัศนนามหาชนเล่นนักชัฏฤกษ์สำราญราชฤทัย...ฝ่ายนางสนมกำนัลได้ทราบว่าจะได้โดยเสด็จ
ก็ยินดีปรีดาไม่ว่าเป็นเวรอยู่งานของผู้ใด แต่เพลายืนก็จัดแจงแต่งกรัษกายนุ่งผ้าลิขิตพัสด์
ผ้าสุวรรณพัสด์ปกปิดด้วยเครื่องอลงการาภรณ์เสียบแซมผกามาศผกาเกสรในซ้องผม
ผัดผิวหน้านวลงามดั่งนาง เขียนแต่งคิ้วให้ค้อมดุจเส้นวาด...บรรดาพระบรมวงศานุวงศ์และนางสนม
กำนัล ต่างบันเทิงเจริงด้วยได้เห็นได้ฟังหมู่มหาชนชาวพระนครเล่นการนักชัฏฤกษ์ทั้งได้
ตกแต่งกรัษกายประกวดกัน...

(กรมศิลปากร , 2539 : 77 - 81)

จากตัวบทข้างต้น เป็นการพรรณนาฉากแห่งความสุขในการเสด็จ
 พระราชดำเนินทางชลมารคในพิธีจองเปรียง เป็นฉากที่พรรณนาความงามของท้องฟ้า
 ปราสาทราชวัง และท้องน้ำอย่างงดงาม ทั้งยังพรรณนาความสุขของผู้คน ผ่านสีหน้า ท่าทาง กริยา
 และการแต่งกาย เพื่อแสดงให้เห็นถึงบรรยากาศแห่งความสุขของผู้คนทุกระดับ ตั้งแต่
 พระมหากษัตริย์ นางสนมกำนัล และประชาชน การบันทึกพระราชพิธีด้วยฉากเช่นนี้ เป็น
 การบรรยายอารมณ์ความรู้สึกของผู้คนที่เข้าไปเป็นส่วนหนึ่งในพระราชพิธี ซึ่งเป็นลักษณะหนึ่ง
 ของวรรณกรรมบันทึกพระราชพิธี ที่ไม่มุ่งเน้นแบบแผนขั้นตอนการประกอบพระราชพิธี แต่มุ่ง
 เก็บรายละเอียดปลีกย่อยของพระราชพิธีเกี่ยวกับบุคคล สถานที่ และเหตุการณ์ที่น่าประทับใจ

การพรรณนาบรรยากาศแห่งความสุขในพิธีสัมพัจฉรฉินท์

...อาราธนาพระมหาเถรเจ้าทั้งหลายขึ้นสถิตยานราชรถแลรถประเทียบเรียบเรียง
 กระบวนหน้านั้นเป็น ๕ กระบวน ประพรมน้ำพระพุทธรูปพระนคร...เล่นมหรสพเอิกเกริก
 สมโภชบ้านเมืองเป็นการนักชัฏฤกษ์ บรรดานิกรประชากราษฎรชายหญิงก็แต่งตัวนุ่งห่มประดับ
 กายอาโลง พากันมาเที่ยวดูแห่ดูงานนมัสการพระในวันสิ้นปีแลขึ้นปีใหม่เป็นอันมาก แลหมู่

พระสนมกำนัลนางในทั้งหลาย ก็ประดับกายาด้วยเครื่องสรรพาวรณ์ตามเสด็จสมเด็จพระร่วงเจ้า...

(กรมศิลปากร , 2539 : 85)

จากตัวบทข้างต้น เป็นการพรรณนาฉากแห่งความสุขในการส่งท้ายปีเก่าต้อนรับปีใหม่ ซึ่งเป็นการบรรยายบรรยากาศแห่งการเฉลิมฉลองในช่วงเทศกาลพิเศษ โดยให้ภาพบรรยากาศแห่งความสุข ความสนุก และความคึกคักของผู้คนที่มาร่วมในพระราชพิธีการบันทึกพระราชพิธีเช่นนี้ แสดงให้เห็นถึงการเก็บเก็ตรัชพระราชพิธีที่เป็นรายละเอียดเกี่ยวกับบรรยากาศและอารมณ์ความรู้สึกของผู้ร่วมพระราชพิธี มากกว่าการบันทึกแบบแผนขั้นตอนการประกอบพระราชพิธี ซึ่งลักษณะดังกล่าวแสดงให้เห็นถึงลักษณะของวรรณกรรมบันทึกพระราชพิธีอย่างชัดเจน

การบันทึกพระราชพิธีที่นางสนมเข้าไปมีส่วนร่วมข้างต้น แสดงให้เห็นว่าเรื่องนางนพมาศหรือตำรับทำวศรีจุฬาลักษณ์ มิได้มีจุดมุ่งหมายในการบันทึกพระราชพิธีที่เคร่งครัด เพราะ ไม่ได้มุ่งเน้นการบันทึกแบบแผนหรือขั้นตอนการประกอบพระราชพิธี ตามลักษณะของวรรณกรรมตำราพระราชพิธี แต่มุ่งบันทึกเกร็ดความรู้ต่าง ๆ ที่เป็นส่วนประกอบหรือรายละเอียดปลีกย่อยของพระราชพิธี ตามลักษณะของวรรณกรรมบันทึกพระราชพิธี เพื่อบันทึกเกร็ดความรู้เกี่ยวกับหน้าที่ของนางสนมกำนัล บันทึกเกร็ดพระราชพิธีเกี่ยวกับบรรยากาศแห่งความสุขของนางสนม รวมถึงบันทึกอารมณ์ความรู้สึกร่วมของผู้ร่วมพิธีที่เข้าไปเป็นส่วนหนึ่งในพระราชพิธี

จากการศึกษาลักษณะของตำรับทำวศรีจุฬาลักษณ์ แสดงให้เห็นว่า วรรณคดีเรื่องนี้มิได้มีลักษณะของการเป็นตำราพระราชพิธี เพราะไม่ได้มุ่งแสดงแบบแผนขั้นตอนการประกอบพระราชพิธีอย่างละเอียดลออ เพียงมุ่งบันทึกเกร็ดพระราชพิธีในฐานะของวรรณกรรมบันทึกพระราชพิธีแต่เพียงเท่านั้น โดยวรรณกรรมเรื่องนี้ได้แสดงลักษณะของตำรับที่มุ่งให้ความรู้เกี่ยวกับการประพฤติปฏิบัติตนในการเป็นนางสนมที่ดีของพระเจ้าแผ่นดิน ด้วยการแสดงความรู้ความสามารถของนางนพมาศผ่านวรรณกรรมคำสอน และวรรณกรรมบันทึกพระราชพิธี ซึ่งทำวศรีจุฬาลักษณ์หรือนางนพมาศ เป็นผู้เขียนหรือรวบรวมความรู้เกี่ยวกับการประพฤติปฏิบัติตนของนางสนมขึ้น เพื่อใช้เป็นแนวทางในการสั่งสอนสตรีให้เป็นที่โปรดปรานของพระเจ้าแผ่นดิน

ตามคำกล่าวในบานแพนทของหนังสือเรื่องนพมาศว่า “ตำรับโบราณจารย์ พระศรีจุฬาลักษณ์ท่านกล่าวความสวัสดิเจริญของสตรีภาพผู้ประพศิตตามโอวาทแห่งท่านไว้ แต่สมัยจุลศักราชแรกตั้งครั้งสมเด็จพระร่วงเจ้า...” (สุจิตต์ วงศ์เทศ , 2539 : 20) ดังนั้น ตำรับท้าวศรีจุฬาลักษณ์ จึงมิได้เป็นตำรับพระราชพิธี แต่เป็นตำรับคำสอนของท้าวศรีจุฬาลักษณ์หรือนางนพมาศ ที่รวบรวมขึ้นเพื่อให้ความรู้เกี่ยวกับการประพศิตปฏิบัติตน โดยกล่าวถึงการปฏิบัติตนของนางสนมในลักษณะของวรรณกรรมคำสอน และกล่าวถึงการปฏิบัติตนของนางสนมในวิชาช่างที่บันทึกเป็นเกร็ดความรู้ในลักษณะของวรรณกรรมบันทึกพระราชพิธี เพื่อแสดงให้เห็นถึงการเป็นตำรับให้ความรู้ในรูปแบบที่แปลกและแตกต่างออกไปจากเดิม ตามความประสงค์ของท้าวศรีจุฬาลักษณ์หรือนางนพมาศ ผู้บันทึก ลักษณะดังกล่าวทำให้ตำรับเรื่องนี้เป็นตำรับที่มีลักษณะผสมผสานระหว่างวรรณกรรมคำสอนและวรรณกรรมบันทึกพระราชพิธีอย่างลงตัว

3. ลักษณะของงานเขียนที่พบในพระนิพนธ์

โคลงกลิตสุภาพ ตำรับ พระบรมราชาภิเษก สัปตมะราชมหากัจจิวังศ์ เป็นวรรณกรรมที่มีเนื้อหาเกี่ยวกับพระราชพิธีบรมราชาภิเษก ของ พระบาทสมเด็จพระปกเกล้าเจ้าอยู่หัว (รัชกาลที่ 7) ซึ่งพระเจ้าบรมวงศ์เธอ กรมพระนราธิปประพันธ์พงศ์ ทรงนิพนธ์ขึ้นหลังเสร็จสิ้นการประกอบพระราชพิธีบรมราชาภิเษกไม่นานนัก โดยผู้นิพนธ์ได้ทรงเข้าร่วมในพระราชพิธีบรมราชาภิเษกด้วย จึงได้ทรงบันทึกพระราชพิธีอย่างละเอียดผ่านประสบการณ์ตรงของพระองค์เอง รวมถึงได้ชำระสะสางจดหมายเหตุพระราชพิธีที่อาลักษณ์เขียนขึ้นร่วมด้วย เพื่อแสดงแบบแผนขั้นตอนการประกอบพระราชพิธีบรมราชาภิเษกไว้อย่างครบถ้วนสมบูรณ์

ในประเด็นนี้ จึงจะศึกษาลักษณะงานเขียนที่ปรากฏในวรรณกรรมเรื่องนี้ ดังที่กล่าวไว้ในเบื้องต้น คือ ลักษณะของตำรับ ลักษณะของตำรา และลักษณะอื่น ๆ

3.1 ลักษณะของตำรับ

ดังที่กล่าวแล้วว่าตำรับ คือ ตำราเฉพาะเรื่อง ที่เกิดจากการเขียนหรือรวบรวมขึ้นจากบุคคลใดบุคคลหนึ่งอย่างเฉพาะเจาะจง เพื่อให้ความรู้ในเรื่องนั้น ๆ อย่างลึกซึ้ง กว้างขวาง หรือแปลกใหม่ตามความต้องการของผู้รวบรวม เพื่อแสดงให้เห็นว่า “ตำรับ” ไม่ใช่ตำราให้ความรู้ทั่วไป

แต่เป็นตำราให้ความรู้ที่มีความเฉพาะเจาะจงว่าต้องเป็นความรู้เรื่องใดเรื่องหนึ่งที่มีการรวบรวมขึ้น โดยบุคคลใดบุคคลหนึ่ง

จากลักษณะสำคัญของการเป็นตำรับข้างต้น จึงนำลักษณะดังกล่าวมาพิจารณาความเป็นตำรับ ใน โคลงลิลิตสุภาพ ตำรับ พระบรมราชาภิเษก สัปตมะราชมหากวีวงศ์ โดยพิจารณาลักษณะการให้ความรู้ที่สำคัญทั้ง 2 ประการ ดังนี้

ตารางที่ 1 ตารางแสดงลักษณะความเป็นตำรับ

ลักษณะการให้ความรู้เฉพาะเรื่อง	ลักษณะการให้ความรู้เฉพาะราย
- วรรณกรรมเรื่องนี้มุ่งให้ความรู้เกี่ยวกับพระราชพิธีบรมราชาภิเษก ของ พระบาทสมเด็จพระปกเกล้าเจ้าอยู่หัว โดยแสดงแบบแผนขั้นตอนการประกอบพระราชพิธี ที่ครบถ้วนทั้ง 5 ขั้นตอน ตั้งแต่ขั้นเตรียมพิธี พิธีเบื้องต้น พิธีบรมราชาภิเษก พิธีเบื้องปลาย จนถึง การเสวยพระนคร	- วรรณกรรมเรื่องนี้มุ่งบันทึกประสบการณ์ตรงของผู้นิพนธ์ในการเข้าไปเป็นส่วนหนึ่งในพระราชพิธีบรมราชาภิเษก เพื่อเก็บเกี่ยวรายละเอียดเกี่ยวกับเกร็ดพระราชพิธี และบันทึกอารมณ์ความรู้สึกของผู้คนจากประสบการณ์ตรงในการพบเห็น
- การให้ความรู้เกี่ยวกับแบบแผนขั้นตอนการประกอบพระราชพิธีบรมราชาภิเษก เป็นความรู้ที่ผู้นิพนธ์ทรงรวบรวมขึ้นจากจดหมายเหตุพระราชพิธี หรือเอกสารอื่น ๆ ที่ให้ข้อมูลเกี่ยวกับพระราชพิธีบรมราชาภิเษก	- การบันทึกความรู้ที่เกิดจากประสบการณ์ตรงของผู้นิพนธ์ เป็นความรู้ที่ผู้นิพนธ์ทรงประสบพบเห็นจากการเข้าไปเป็นส่วนหนึ่งในพระราชพิธี ซึ่งเป็นความรู้ที่นอกเหนือจากแบบแผนขั้นตอนการประกอบพระราชพิธี

จากตารางแสดงลักษณะการให้ความรู้เฉพาะเรื่อง และลักษณะการให้ความรู้เฉพาะรายข้างต้น แสดงให้เห็นว่า วรรณกรรมเรื่องนี้ปรากฏลักษณะในการให้ความรู้เฉพาะเรื่องเกี่ยวกับแบบแผนขั้นตอนการประกอบพระราชพิธีบรมราชาภิเษก ของ พระบาทสมเด็จพระปกเกล้าเจ้าอยู่หัว ที่ครบถ้วนทั้ง 5 ขั้นตอนอย่างชัดเจน ซึ่งการให้ความรู้เฉพาะเรื่องเกี่ยวกับแบบแผน

ขั้นตอนการประกอบพระราชพิธีบรมราชาภิเษกนี้ ถือเป็นกรให้ความรู้เฉพาะรายด้วย เพราะ พระเจ้าบรมวงศ์เธอ กรมพระนราธิปพินธ์พงศ์ ทรงรวบรวมและเรียบเรียงความรู้ดังกล่าว ขึ้นจากจดหมายเหตุพระราชพิธี และเอกสารอื่น ๆ ที่เกี่ยวข้องกับพระราชพิธีบรมราชาภิเษกด้วย เพื่อให้รายละเอียดเกี่ยวกับแบบแผนขั้นตอนการประกอบพระราชพิธีบรมราชาภิเษกที่ครบถ้วน สมบูรณ์ การให้ความรู้เฉพาะรายมิได้ปรากฏเพียงความรู้ที่ผู้นิพนธ์ทรงรวบรวมขึ้นจากเอกสาร ต่าง ๆ เพียงเท่านั้น แต่การบันทึกประสบการณ์ตรงของผู้นิพนธ์ที่ทรงเข้าร่วมในพระราชพิธี เพื่อบันทึกเกร็ดพระราชพิธีก็ถือเป็นกรให้ความรู้เฉพาะรายอีกด้วย ดังนั้น การให้ความรู้เกี่ยวกับ พระราชพิธีบรมราชาภิเษก ของ พระบาทสมเด็จพระปกเกล้าเจ้าอยู่หัวในวรรณกรรมเรื่องนี้ จึงแสดงลักษณะการให้ความรู้ที่สำคัญทั้ง 2 ประการ คือ การให้ความรู้เฉพาะเรื่อง และการให้ ความรู้เฉพาะราย ด้วยเหตุนี้โคลงลิลิตสุภาพ ตำรับ พระบรมราชาภิเษก สัปตมะราชมหাজักรวีวงศ์ จึงปรากฏลักษณะสำคัญของการเป็นตำรับอย่างครบถ้วน

3.2 ลักษณะของตำรา

ตามที่ แคนปีช แบรดเลย์ ให้ความหมายของตำราไว้³³ ซึ่งตรงกับการนิยามความหมาย ของคำว่า “ตำรา” ใน A Dictionary of Siamese Language (2544 : 372) ที่ว่า “ตำรา” คือ หนังสือที่เขียนบอกซึ่งวิชาต่าง ๆ โดย คำว่า “วิชา” หมายถึง ความรู้ต่าง ๆ (J. Caswell , 2544 : 372) ส่วนใน พจนานุกรมราชบัณฑิตยสถาน (2556 : 498) ให้ความหมายของ คำว่า “ตำรา” ไว้ว่า แบบแผนที่ว่าด้วยหลักวิชาต่าง ๆ ซึ่งหมายถึง แบบแผนเกี่ยวกับความรู้ในเรื่องต่าง ๆ นั้นเอง

จากความหมายข้างต้น แสดงให้เห็นว่า “ตำรา” เป็นหนังสือที่มุ่งให้ความรู้เกี่ยวกับเรื่อง ต่าง ๆ ทั้งความรู้ทั่วไป และความรู้ที่มีแบบแผนปฏิบัติ ซึ่งความรู้เหล่านี้ อาจเป็นความรู้เฉพาะทาง ที่สามารถนำไปใช้เป็นคู่มือสำหรับการปฏิบัติที่เป็นจริงได้ เช่น ตำราหมอลและตำราโหร เป็นต้น (บาหยัน อิมสำราญ , 2559 : 284) ดังนั้น จึงกล่าวได้ว่า “ตำรา” เป็นหนังสือที่มีจุดมุ่งหมาย ที่ชัดเจนในการให้ความรู้อย่างแท้จริง

³³ อ้างถึงแล้วในหน้าที่ 35

จากการศึกษาโคลงกลิตสุภาพ คำรับ พระบรมราชาภิเษก สัปตมะราชมหัจกริวังศ์ พบว่าวรรณกรรมเรื่องนี้ มีลักษณะการให้ความรู้ 2 ประการ คือ การให้ความรู้เกี่ยวกับการจัดแผนผังพระราชพิธี และการให้ความรู้เกี่ยวกับการลำดับขั้นตอนพระราชพิธี

3.2.1 การให้ความรู้เกี่ยวกับการจัดแผนผังพระราชพิธี

การให้ความรู้เกี่ยวกับการจัดแผนผังพระราชพิธี เป็นการบรรยายการจัดเตรียมสถานที่และสิ่งของต่าง ๆ ที่ใช้ในการประกอบพระราชพิธีอย่างเป็นระบบ โดยใช้ภาษาในการบรรยายสิ่งของต่าง ๆ ที่ใช้ในการประกอบพระราชพิธีอย่างชัดเจน เพื่อให้ผู้อ่านเห็นภาพและทราบว่าสิ่งของต่าง ๆ ที่ใช้ในการประกอบพระราชพิธี วางอยู่จุดใด วางในลักษณะใด จนสามารถนำภาพที่เห็นจากการบรรยายไปสร้างแผนผังพระราชพิธีเพื่อใช้เป็นต้นแบบในการจัดพระราชพิธีในครั้งต่อไปได้อย่างลงตัว การให้ความรู้เกี่ยวกับการจัดแผนผังพระราชพิธีปรากฏในส่วนการจัดเตรียมสถานที่ และการจัดเตรียมเครื่องประกอบพระราชพิธี ผู้วิจัยจะยกตัวอย่างการให้ความรู้เกี่ยวกับการจัดแผนผังพระราชพิธี ในส่วนการจัดแต่งพระที่นั่งภัทรบิฐ ดังนี้

◦ ที่นั่งภัทรบิฐกั้น	เศวตฉัตร บวรเอย
สองโต๊ะทองสองปรักส์	เรียบตั้ง
ภาคหอพระธาตุมุสิก	ดงค์เด่น
ลาดเศวตฉัตรวัดถ้ำ	บดแบ่งผงโรย ๙
◦ โปรยกุสุมสุมหย่อมหน้า	กุศาวัญ อาสน์เอย
ปรายแก่นเข้าเบญจะพรรณ	พะหน้า
วางแผ่นราชะสีห์สุวรรณ	วาดขาด
ปกยัญภูทับผ้า	ลาดพื้นผืนขาว ๙

(หน้า 45)

การให้ความรู้เกี่ยวกับการจัดแต่งพระที่นั่งภัทรบิฐข้างต้น แสดงให้เห็นว่า ผู้นิพนธ์ทรงให้ความสำคัญในการบรรยายพระที่นั่งภัทรบิฐอย่างเป็นระบบ โดยใช้ภาษาบรรยายสิ่งของต่าง ๆ ที่ใช้ในการจัดแต่งพระที่นั่งอย่างชัดเจน เพื่อให้ผู้อ่านเห็นภาพและนำภาพที่เห็นไปจัด

พระราชพิธีได้จริง การบรรยายการจัดแต่งพระที่นั่งเริ่มบรรยายตั้งแต่การบอกตำแหน่งการตั้งพระที่นั่งภัทรบิฐ โดยเริ่มให้รายละเอียดการตั้งพระที่นั่งภัทรบิฐไว้กึ่งกลาง มีการตั้งโต๊ะทองขนาดทั้ง 2 ข้างของพระที่นั่งภัทรบิฐเพื่อใช้วางสิ่งของ ด้านบนหรือด้านเหนือพระที่นั่งกางกั้นด้วยพระมหาเศวตฉัตร ตัวพระที่นั่งภัทรบิฐปูด้วยผ้าขาว โรยแป้งบด วางหญ้าคาทับ จากนั้นจึงวางแผ่นทองเขียนรูปราชสีห์สีแดงสดทับ แล้วจึงปูผ้าขาวทับด้านบนอีกครั้งหนึ่ง

การบรรยายการจัดแต่งพระที่นั่งภัทรบิฐที่ชัดเจนและเป็นระบบเช่นนี้ นอกจากจะทำให้ผู้อ่านเห็นภาพและเห็นตำแหน่งการจัดแต่งพระที่นั่งอย่างชัดเจนแล้ว ผู้อ่านยังสามารถนำภาพที่เห็นดังกล่าวมาสร้างเป็นแผนผังพระที่นั่งได้ดังนี้



แผนผังพระที่นั่งภัทรบิฐ

การแสดงผลแผนผังพระที่นั่งภัทรบิฐข้างต้น แสดงให้เห็นอย่างชัดเจนว่า การบรรยายการจัดแต่งพระที่นั่งอย่างชัดเจนและเป็นระบบ ทำให้ผู้อ่านเห็นภาพและสามารถนำภาพที่เห็น

มาสร้างแผนผังพระที่นั่งได้จริง ลักษณะดังกล่าวแสดงให้เห็นถึงลักษณะของการเป็นตำราพระราชพิธี ที่มุ่งให้ความรู้เกี่ยวกับแบบแผนขั้นตอนการจัดแต่งพระที่นั่งอย่างเป็นระบบ ทำให้ผู้อ่านได้ทราบถึงตำแหน่งในการจัดวางสิ่งของต่าง ๆ ได้อย่างชัดเจน และสามารถนำความรู้ดังกล่าวไปเป็นต้นแบบในการจัดพระที่นั่งเพื่อใช้ในการประกอบพระราชพิธีในครั้งต่อไปได้จริง

3.2.2 การให้ความรู้เกี่ยวกับการลำดับขั้นตอนพระราชพิธี

การให้ความรู้เกี่ยวกับการลำดับขั้นตอนพระราชพิธี เป็นการแสดงแบบแผนขั้นตอนการประกอบพระราชพิธีอย่างเป็นระบบ ตั้งแต่ขั้นเตรียมพิธี³⁴ พิธีเบื้องต้น³⁵ พิธีบรมราชาภิเษก³⁶ พิธีเบื้องปลาย³⁷ จนถึงการเลียบพระนคร³⁸ เพื่อแสดงลำดับขั้นตอนการประกอบพระราชพิธีตั้งแต่แรกเริ่มการประกอบพระราชพิธีจนถึงสิ้นสุดการประกอบพระราชพิธี โดยมีการบอกลำดับขั้นตอนการประกอบพระราชพิธีก่อนหลังอย่างเป็นระบบ ผู้วิจัยจะยกตัวอย่างการแสดงขั้นตอนการประกอบพระราชพิธีเสกน้ำอุทกมนตราในขั้นเตรียมพิธี ที่แสดงรายละเอียดขั้นตอนการเสกน้ำอุทกมนตราหรือการเสกน้ำพระพุทธรูปมนต์ที่ใช้ในการทรงมูรธาภิเษกไว้อย่างครบถ้วน ดังนี้

◦ นิคมสยามคามะเขตสิ้น สากล วิภาคแยะ

สัปดาห์ระสมณฑล

ทุกแคว้น

เสกน้ำพระพุทธรูปมนตร์

ศักดิ์สิทธิ์ สมองท่าน

³⁴ บรรยายรายละเอียดเกี่ยวกับการหาพระฤกษ์ การเตรียมน้ำสงกรมูรธาภิเษก การจารึกพระสุพรรณบัฏ การจารึกดวงพระราชสมภพ และการแกะพระราชลัญจกรประจำรัชกาล รวมถึงบรรยายรายละเอียดเกี่ยวกับการจัดเตรียมสถานที่ที่ใช้ในการประกอบพระราชพิธีบรมราชาภิเษกตามหมู่พระที่นั่งต่าง ๆ อาทิ พระที่นั่งอมรินทรวินิจฉัย พระที่นั่งไพศาลทักษิณ พระที่นั่งจักรพรรดิพิมาน มณฑลพระกระยาसन และโรงพระราชพิธีพราหมณ์ เป็นต้น

³⁵ บรรยายรายละเอียดเกี่ยวกับพระราชพิธีย่อยก่อนวันบรมราชาภิเษก เช่น การแห่พระสุพรรณบัฏ ดวงพระราชสมภพ และพระราชลัญจกรเข้าสู่มณฑลพิธี รวมถึงมีการบรรยายรายละเอียดเกี่ยวกับขั้นตอนการประกอบพระราชพิธีทางศาสนา เช่น การตั้งน้ำวงด้าย การจุดเทียนชัย การเจริญพระพุทธรูปมนตร์ และการประกาศเทวดา

³⁶ บรรยายรายละเอียดเกี่ยวกับพระราชพิธีในวันพระบรมราชาภิเษก อาทิ การทรงมูรธาภิเษก การรับน้ำอภิเษกที่พระที่นั่งอัฐทิศ และการเสด็จขึ้นพระที่นั่งภัทรบิฐ เพื่อรับถวายเครื่องราชกกุธภัณฑ์ เครื่องราชูปโภค และรับถวายแผ่นดิน

³⁷ บรรยายรายละเอียดเกี่ยวกับการออกห้องพระโรง การสถาปนาพระราชินี การประกาศศาสนูปถัมภก การถวายบังคมบูรพกษัตริย์ และการเฉลิมพระราชมณเฑียร

³⁸ บรรยายรายละเอียดเกี่ยวกับการเลียบพระนคร ทั้งการเลียบพระนครทางสถลมารค และการเลียบพระนครทางชลมารค

เพื่อมุทธาภิเษกแมน	ไฟรฟ้าประดาถวาย ๗
◦ ชะนุมนิกายอำมาตย์ด้วย	ดิงสะสงฆ์
<u>จบ¹ประกาศ เทียนชัย²ผะจง</u>	<u>จุดเข้า</u>
<u>บายเจริญ³พุทธะมนตร่มง</u>	คละพิท ธิท่าน
<u>สามทิวสวรรค์ยาเฝ้า</u>	<u>สวดท่องภาณขลัง ๗</u>
◦ อังคาสสังฆะ ⁴ โกชน์เข้า	เกรประเคน
จบจะตุตถะวางเธร	เสกเข้า
<u>ดับเทียน⁵ชยะพิเณทร</u>	เถลิงโชค เฉลิมเอย
<u>สม⁶โกชน์แล้วสงน้ำ</u>	<u>ภิเษก⁷เข้ามะหานคร ๗</u>
◦ แหล่งสะไมสวเสกน้ำ	ภิเษกสนาน นีนา
เลือกที่เจดีย์สถาน	หลักแก้ว
หาน้ำจากลาละหาล	แห่งสระ กิติ
เลือกตักคัคคัสสิทธิ์แมน	เมือกฟ้าประดาถวาย ๗
◦ แต่งกายฝ่ายอมาตย์ทั้ง	ขุนทหาร กิติ
เต็มยศชาวตลอดงาน	บายเข้า
เฉลิมพระเกียรติสมฐาน	อุทกะเอก ขวยท่าน
ปานปาวรุ่งผองเฝ้า	ไฟรฟ้าสาธุการ ๗
◦ เริ่มงานวารพฤษภดิถีวัน	ทุกชั้น
ที่สีกุ่มภาพันธุ์	พรรษนี้
มิ่งมहुตม์สุดสำคัญ	ของชาติ เฉลิมเอย
เดชประจักษ์ภักดีจี้	เจตน์สร้านสยามะชน ๗

(หน้า 27-28)

จากตัวบทข้างต้น ผู้นิพนธ์ทรงกล่าวถึงขั้นตอนการเสกน้ำอุทกมนตรา เพื่อใช้ในการสร้งมุทธาภิเษก โดยแสดงแบบแผนขั้นตอนการประกอบพระราชพิธีเสกน้ำ ที่แสดงรายละเอียดขั้นตอนการประกอบพระราชพิธีทางศาสนาไว้อย่างครบถ้วน ทั้ง 7 ขั้นตอน ดังนี้

1. การประกาศเทวดา
2. การจุดเทียนชัย
3. การเจริญพระพุทธรูป สวดท่องภาณ 3 วัน 3 คืน
4. การถวายภัตตาหารเช้า ภัตตาหารเพลแด่พระสงฆ์
5. การดับเทียนชัย
6. การสมโภชน้ำพระพุทธรูป
7. การส่งน้ำพระพุทธรูปเข้ากรุงเทพมหานคร

นอกจากนี้ยังพบว่าขั้นตอนการประกอบพระราชพิธีเสกน้ำทั้ง 7 ขั้นตอน ที่ปรากฏในโคลงลิลิตสุภาพ ตำรับ พระบรมราชาภิเษก สัปตมะราชมหากัจจิวังศ์ เป็นการแสดงขั้นตอนการประกอบพระราชพิธีที่สอดคล้องกับจุดหมายเหตุพระราชพิธีบรมราชาภิเษก ของพระบาทสมเด็จพระปกเกล้าเจ้าอยู่หัว โดยแสดงขั้นตอนการประกอบพระราชพิธีที่เหมือนกัน ดังนี้ ตารางที่ 2 ตารางเปรียบเทียบขั้นตอนการเสกน้ำพระพุทธรูป

โคลงลิลิตสุภาพ ตำรับ พระบรมราชาภิเษก สัปตมะราชมหากัจจิวังศ์	จุดหมายเหตุพระราชพิธีบรมราชาภิเษก พระบาทสมเด็จพระปกเกล้าเจ้าอยู่หัว
<ol style="list-style-type: none"> 1. การประกาศเทวดา 2. การจุดเทียนชัย 3. การเจริญพระพุทธรูป สวดท่องภาณ 3 วัน 3 คืน 4. การถวายภัตตาหารเช้า ภัตตาหารเพลแด่พระสงฆ์ 5. การดับเทียนชัย 	<p>ในวันที่ 4 กุมภาพันธ์ พุทธศักราช 2468...มีการประชุมสังฆนายกในมณฑล ...และข้าราชการทุกหมู่เหล่าแต่งกายด้วยเครื่องเต็มยศขาว พระสังฆนายก<u>ประกาศ¹เทวดาแล้วจุดเทียน²ชัย พระสงฆ์เจริญพระพุทธรูป³และสวดภาณวาร</u> จนเสร็จการพระราชพิธี</p> <p>ครั้นรุ่งขึ้น<u>เลี้ยงอาหารภัตต์⁴แก่พระสงฆ์</u> พระสังฆนายก<u>ดับ⁵เทียนชัย</u> พระสังฆนายกในมณฑลนั้น ๆ เษกน้ำพระพุทธรูปเจือลงในน้ำที่เข้าพระราชพิธีด้วยอีกครั้งหนึ่ง แล้วมอบ</p>

ตารางที่ 2 ตารางเปรียบเทียบขั้นตอนการเสกน้ำพระพุทธรณ์ (ต่อ)

โคลงลิลิตสุภาพ ตำรับ พระบรมราชาภิเษก สัปตมะราชมหากัจจิวังศ์	จดหมายเหตุพระราชพิธีบรมราชาภิเษก พระบาทสมเด็จพระปกเกล้าเจ้าอยู่หัว
6. การสมโภชน้ำพระพุทธรณ์ 7. การส่งน้ำพระพุทธรณ์เข้ากรุงเทพมหานคร	ให้ผู้เป็นประธานในมณฑลนั้นจัดการ <u>เวียน</u> <u>สม⁶โภช</u> อีกตอนหนึ่ง เสร็จแล้วจัดให้ข้าราชการ <u>เชิญน้ำพระพุทธรณ์⁷เข้ามากรุงเทพมหานครพระมหา</u> <u>นครรอกคอยวันพระราชพิธี</u> (พระยาประกาศอักษรกิจ , 2468 : 4-5)

การแสดงรายละเอียดขั้นตอนการประกอบพระราชพิธีเสกน้ำทั้ง 7 ขั้นตอน ในโคลงลิลิตสุภาพ ตำรับ พระบรมราชาภิเษก สัปตมะราชมหากัจจิวังศ์ แสดงให้เห็นอย่างชัดเจนว่า วรรณกรรมเรื่องนี้ทำหน้าที่ในการบันทึกความรู้เกี่ยวกับแบบแผนขั้นตอนการประกอบพระราชพิธีบรมราชาภิเษกอย่างสมบูรณ์ เพื่อให้ผู้อ่านได้ทราบถึงลำดับขั้นตอนการประกอบพระราชพิธีก่อนหลังอย่างชัดเจน ลักษณะดังกล่าวแสดงให้เห็นถึงลักษณะของการเป็นตำราพระราชพิธี³⁹ ที่มุ่งให้ความรู้เกี่ยวกับแบบแผนขั้นตอนการประกอบพระราชพิธีอย่างเป็นระบบ เพื่อให้ผู้อ่านได้ทราบถึงขั้นตอนในการประกอบพระราชพิธีอย่างชัดเจน และสามารถนำขั้นตอนดังกล่าวไปเป็นต้นแบบในการประกอบพระราชพิธีในครั้งต่อไปได้อย่างสมบูรณ์

การแสดงการให้ความรู้เกี่ยวกับแผนผังพระราชพิธี และการให้ความรู้เกี่ยวกับการลำดับขั้นตอนการประกอบพระราชพิธีข้างต้น แสดงให้เห็นอย่างชัดเจนว่า โคลงลิลิตสุภาพ ตำรับ พระบรมราชาภิเษก สัปตมะราชมหากัจจิวังศ์ แสดงลักษณะของการเป็นตำราพระราชพิธีที่มุ่งให้ความรู้เกี่ยวกับพระราชพิธีบรมราชาภิเษก โดยมุ่งแสดงแบบแผนขั้นตอนการประกอบพระราชพิธีอย่างเป็นระบบ เพื่อให้ความรู้เกี่ยวกับตำแหน่งที่ตั้งในการจัดวางสิ่งของต่าง ๆ ที่ใช้ในการประกอบพระราชพิธี และให้ความรู้เกี่ยวกับการลำดับขั้นตอนการประกอบพระราชพิธี การให้ความรู้เกี่ยวกับแบบแผนขั้นตอนการประกอบพระราชพิธีที่เป็นระบบเช่นนี้ ทำให้ผู้อ่านทราบถึง

³⁹ กล่าวถึงลักษณะของตำราพระราชพิธีไว้ในบทที่ 2 หน้า 15

แบบแผนขั้นตอนการประกอบพระราชพิธีอย่างชัดเจน และสามารถนำไปเป็นต้นแบบในการประกอบพระราชพิธีในครั้งต่อไปได้อย่างลงตัว ลักษณะดังกล่าวสอดคล้องกับลักษณะของวรรณกรรมตำราพระราชพิธี ที่มุ่งบันทึกแบบแผนของพระราชพิธีให้เป็นรูปเป็นรอยเดียวกัน และเป็นประโยชน์ต่อการจัดพระราชพิธีในครั้งต่อไป (บาหยัน อิ่มสำราญ , 2559 : 14)

การแสดงลักษณะของการเป็นตำราพระราชพิธีเช่นนี้ เป็นเครื่องยืนยันให้เห็นว่า โคลงลิลิตสุภาพ ตำรับ พระบรมราชาภิเษก สัปตมะราชมหากัจจิวังศ์ ได้แสดงลักษณะของการเป็นตำราที่มุ่งให้ความรู้เกี่ยวกับพระราชพิธีบรมราชาภิเษกไว้อย่างสมบูรณ์ ตามคำกล่าวของพระบาทสมเด็จพระปกเกล้าเจ้าอยู่หัว เพื่อมุ่งให้ความรู้เกี่ยวกับแบบแผนขั้นตอนการประกอบพระราชพิธีบรมราชาภิเษกอย่างเป็นระบบ ทำให้ผู้อ่านเห็นภาพ เข้าใจ และสามารถนำวรรณกรรมเรื่องนี้ไปเป็นต้นแบบในการประกอบพระราชพิธีบรมราชาภิเษก ในฐานะคู่มือปฏิบัติพระราชพิธีได้อย่างครบถ้วนสมบูรณ์และลงตัว

3.3 ลักษณะอื่น ๆ

โคลงลิลิตสุภาพ ตำรับ พระบรมราชาภิเษก สัปตมะราชมหากัจจิวังศ์ นอกจากจะมุ่งให้ความรู้เกี่ยวกับแบบแผนขั้นตอนการประกอบพระราชพิธีบรมราชาภิเษก ของ พระบาทสมเด็จพระปกเกล้าเจ้าอยู่หัว ตามลักษณะของตำราพระราชพิธีแล้ว ยังพบว่าวรรณกรรมเรื่องนี้มีลักษณะการเขียนที่สำคัญอีก 2 ประการ คือ การบันทึกพระราชพิธี และการยกย่องพระมหากษัตริย์

3.3.1 การบันทึกพระราชพิธี

การบันทึกพระราชพิธี เป็นการเก็บเกี่ยวรายละเอียดของผู้นิพนธ์จากการเข้าไปเป็นส่วนหนึ่งในพระราชพิธี โดยมุ่งบันทึกสิ่งต่าง ๆ ที่ผู้นิพนธ์พบเห็น เพื่อบันทึกรายละเอียดไว้เป็นความทรงจำ หรือบันทึกไว้เป็นหลักฐาน ตามลักษณะของวรรณกรรมบันทึกพระราชพิธี⁴⁰ การบันทึกพระราชพิธีเช่นนี้ มุ่งบันทึกประสบการณ์อันน่าจดจำของผู้นิพนธ์ บันทึกอารมณ์ความรู้สึก บันทึกเหตุการณ์ผสมจินตนาการของกวี รวมถึงบันทึกรายละเอียดส่วนต่าง ๆ ที่เกี่ยวกับ

⁴⁰ กล่าวถึงแล้วในบทที่ 2 หน้าที่ 15

เกร็ดพระราชพิธี⁴¹ เพื่อเก็บรายละเอียดเกี่ยวกับประสพการณ์ตรงในการเข้าไปเป็นส่วนหนึ่งในพระราชพิธีของผู้นิพนธ์ไว้อย่างสมบูรณ์

จากการศึกษาโคลงกลิตสุภาพ ตำรับ พระบรมราชาภิเษก สัปตมะราชมหากวีวงศ์ พบว่า วรรณกรรมเรื่องนี้มุ่งบันทึกพระราชพิธี เพื่อบันทึกอารมณ์ความรู้สึก บันทึกเหตุการณ์ ผสมจินตนาการ และบันทึกประสพการณ์ตรงในการเข้าร่วมพระราชพิธีของผู้นิพนธ์ ดังนี้

ผู้นิพนธ์ทรงบันทึกพระราชพิธีเพื่อบรรยายเหตุการณ์ผสมจินตนาการ โดยบรรยายเหตุการณ์ที่ไม่ได้เกิดขึ้นจริงและไม่ได้เป็นส่วนหนึ่งในการประกอบพระราชพิธีบรมราชาภิเษก แต่ผู้นิพนธ์ทรงสร้างสรรค์เหตุการณ์ขึ้นใหม่จากจินตนาการของพระองค์โดยใช้โวหารภาพพจน์เปรียบเทียบเหตุการณ์ที่สร้างขึ้นให้ดูยิ่งใหญ่ สมพระเกียรติพระมหากษัตริย์เกินจริง ด้วยการสอดแทรกอารมณ์ความรู้สึกและจินตนาการลงในวรรณกรรม ดังตัวอย่างบทพรรณนาเหตุการณ์เรื่องฝนทอง ดังนี้

.....
จวบนาฬิกาจรดรัส	ลมบนพัดเมฆแรง
บังสุริยะแสงพะยับแดด	คะระหิมแผดเสียงฟ้า
ฝนตกร้าคักคัก	หกร้อนหายกลายเป็น
นำเห็นมะห้ศจรรยพิลึก	เสมือนเทพยะอะธิกบรรดาล
จอมภูตธารเถลิงบุญ	ไปรยประชุนแจกบุผผา
ซ้องเสกศิวาเศียรวาท	อันตราชะนิเวศน์
นารีเพสอุบาลิกา	สุดมุสาเสกเสริม
เฉลิมเกียรติเกินเย็นยอ	เชิงสอพลอกเอาหน้า
ปางฝนร้าชกเลื้อ	สีเหลืองเพรื่อแพรเปื้อน
เหมือนสีทองสยของเกล้า	จึงลองเอาผ้าขาว
ซึ่งกลางหาวเห็นถนัด	เมล็ดฝนหยัดเยี่ยงขมิ้น
ดวงดวงสิ้นทั้งผืน	ต่างแตกตื่นบุญญา

⁴¹ รายละเอียดปลีกย่อยที่ผู้นิพนธ์ทรงพบเห็นจากการเข้าไปเป็นส่วนหนึ่งในพระราชพิธี

ว่าฝนตกเป็นทอง	เล่าลือก้องธานี
นิยมบารมีทรงธรรม	บุญญะวันต์ถวัลยาภิเชก
บ้างว่าเมฆมารษา	สอพลอหาความชอบ
บ้างเชื่อระบอบบาลี	ตำนานผู้มีมาก่อน
ในพระนระครกะบิละพัสดุ์	โบกชะระวัสสะวะลาหก
ตกเป็นทองรองเรื่อง	เบื่องพุททะเจ้าประเวศวก
โปรดพุททะชะนกะหัตศจรรย	คนเห็นขันเหลือเชื่อ
.....
นักปราชญ์วิจารณ์แจ่งเข็ญ	ว่าพรรณเห็ดโลกอื่น
ร่วงลงพื้นนระภากรม	เดชมะระสุ่มพัดแรง
แต่ยามแล้งร้อนฟ้า	ครั้นโลกราหูผ่าน
แรงดูดดาลดูดฝน	ร่วงลงบนโลกเรา
ไซ้เทพยะเจ้าเฉลิมโลก	ไปรยโบกชะระพัสดุ์เด็ม
ไซ้แกล้งเสริมมุสาวาท	แท้ธรรมะชาตบรรดาล
.....
ฝนตกใหญ่ตกลง	ส่อพิศวงลือเลื่อง
เป็นสีเหลืองเล่าสุวรรณ	จึงโจษกันต่างต่าง
แต่ถึงอย่างไร	น่าชื่นใจชื่นสุรีร์
ขึ้นบารมีจอมถวัลย์	เห็นมะหัตศจรรยเจริญไซค
ยามระอุโลกร้อนอ้าว	ไซ้ถึงคราวถึงฤดู
ฝนสູ່สູ່สลายเรา	เย็นเกล้าทั่วมะหานคร
.....

(หน้า 136-139)

นอกจากนี้ผู้นิพนธ์ทรงบันทึกพระราชพิธีเพื่อบรรยายเหตุการณ์จากประสบการณ์ตรงของพระองค์ในการพบเห็น เพื่อบรรยายเหตุการณ์ทั่วไปที่เป็นส่วนหนึ่งในพระราชพิธีบรมราชาภิเษก โดยเหตุการณ์ที่บรรยายเป็นเหตุการณ์ที่ไม่ปรากฏในจดหมายเหตุพระราชพิธี และไม่ใช่เหตุการณ์ที่เกี่ยวข้องกับแบบแผนหรือขั้นตอนการประกอบพระราชพิธี แต่เป็นเกร็ดพระราชพิธี

ที่ผู้นิพนธ์ทรงประสบพบเจอในการเข้าไปเป็นส่วนหนึ่งในพระราชพิธี ดังตัวอย่าง เกร็ดพระราชพิธี เกี่ยวกับการแต่งกายของพระบรมวงศานุวงศ์ในการเข้าร่วมเจริญพระพุทธมนต์ ในพระราชพิธี บรมราชาภิเษก ดังนี้

◦ ทวยขุนขัตติยะราชะพงส์	ทุกองค์ทุกท่านล้วน
ทหารและพ่อเรือนล้วน	แต่งต้องตามนัย หมายถึง ๙
◦ เต็มยศใหญ่สะพายตรา	มงกุฎสยามมะเมื่อเฝ้า
สร้อยพระจุลจอมเกล้า	เกล้าเบื้องอังสา สรวมเอย ๙
◦ เครื่องอิสริยาภรณ์ประดับ	เต็มตำรับระเบียบใช้
เฉลิมพระเกียรติยศให้	เทิดหน้าเถลิงนาม ทิวแล ๙
◦ สมความชอบความดี	สมศักดิ์ศรีซึ่งได้
เกียรติยศราชะทานไว้	ทุกเจ้าขุนนาง แลนา ๙
◦ ปางทุติยะวารสายัณห์	สายสะพายผันแพกอ้าง
เปลี่ยนมะกุฎสยามเป็นช้าง	เผือกเพ็ญสีสะพาย แดงรา ๙
◦ ตามหมายยืนตะติยะวาร	สายสะพายตระการเกียรติเจ้า
มหาจักรีศรีเฝ้า	พิเศษพันผองตรา สยามเอย ๙
◦ ทูกรัตยาปริตเจริญ	เชิญขุนเชิญขัตติยะเจ้า
สร้อยพระจุลจอมเกล้า	เกล้าเสื้ออังสา สรวมเทัญ ๙

(หน้า 65)

การบันทึกพระราชพิธีข้างต้น แสดงให้เห็นว่า โคลงกลิตสุภาพ ตำรับ พระบรมราชาภิเษก สืบตมระชาชมหาจักรีวงศ์ มีจุดมุ่งหมายในการบันทึกพระราชพิธีที่ชัดเจน เพื่อมุ่งเก็บเกี่ยวรายละเอียดเกี่ยวกับการบันทึกอารมณ์ความรู้สึก การบันทึกเหตุการณ์ผสมจินตนาการ และการบันทึกประสบการณ์ของผู้นิพนธ์ในการเข้าไปเป็นส่วนหนึ่งในพระราชพิธี ตามลักษณะของวรรณกรรมบันทึกพระราชพิธี เพื่อบันทึกเกร็ดพระราชพิธีที่เกี่ยวกับพระราชพิธีบรมราชาภิเษก ตามที่ผู้นิพนธ์ทรงพบเห็น รวมถึงทรงใช้โวหารภาพพจน์และจินตนาการในการสร้างสรรค์เหตุการณ์ต่าง ๆ ลงในวรรณกรรม เพื่อทำให้อารมณ์วรรณกรรมเล่มนี้มีสีสันและเกิดความน่าสนใจ

3.3.2 การยกย่องพระมหากษัตริย์

การยกย่องพระมหากษัตริย์ คือ การสรรเสริญพระเกียรติพระมหากษัตริย์ การเฉลิมพระเกียรติพระมหากษัตริย์ และการเทิดพระเกียรติพระมหากษัตริย์ (ยุพธ 2530 : คำนำ) คำว่า “ยกย่อง” มีความหมายในทิศทางเดียวกับคำว่า “เชิดชู” “ยก” “สรรเสริญ” “เฉลิม” และ “เทิด” พระเกียรติพระมหากษัตริย์ โดยการยกย่องพระมหากษัตริย์เป็นการแสดงคุณงามความดีของพระมหากษัตริย์ ผ่านเนื้อหาเกี่ยวกับพระราชประวัติ พระราชกรณียกิจ เหตุการณ์และสภาพบ้านเมือง และลักษณะการปกครองของพระมหากษัตริย์ เพื่อสรรเสริญพระเกียรติคุณพระมหากษัตริย์ (เสาวณิต วิงวอน , 2530 : 552) ลักษณะดังกล่าวเป็นหน้าที่ของวรรณกรรมยกย่องพระเกียรติ⁴³ ที่มีจุดมุ่งหมายที่ชัดเจนในการยกย่องสรรเสริญพระเกียรติพระมหากษัตริย์

จากการศึกษาโคลงลิลิตสุภาพ ตำรับ พระบรมราชาภิเษก สัปตมะราชมหาจักรีวงศ์ พบว่า วรรณกรรมเรื่องนี้มีลักษณะของวรรณกรรมยกย่องพระเกียรติ ที่มุ่งยกย่องเชิดชูและเฉลิมพระเกียรติพระมหากษัตริย์อย่างชัดเจน โดยมุ่งยกย่องพระเกียรติคุณของพระมหากษัตริย์ ผ่านการสรรเสริญพระคุณสมบัติ การสรรเสริญราชธรรม และการสรรเสริญพระราชกรณียกิจขององค์พระมหากษัตริย์ เพื่อมุ่งสรรเสริญพระเกียรติคุณบุรพกษัตริย์แห่งราชวงศ์จักรี และสรรเสริญพระเกียรติพระบาทสมเด็จพระปกเกล้าเจ้าอยู่หัว ดังนี้

ผู้นิพนธ์ทรงสรรเสริญพระเกียรติพระบาทสมเด็จพระพุทธยอดฟ้าจุฬาโลกมหาราช ว่าทรงสร้างกรุงรัตนโกสินทร์ ทรงปราบข้าศึกศัตรู ทรงบำรุงรักษากฎหมาย และทรงฟื้นฟูพระพุทธศาสนาให้ยั่งยืน ดังนี้

◦ บุญถิ่นไทได้พึง	จักรีวงศ์
ทำนุกทุกองค์ณะจง	เจตน์เกื้อ
พระพุทธรูปอดฟ้าทรง	นิมิตมิ่ง เมืองเอย

⁴³ วรรณกรรมยกย่องพระเกียรติ วรรณกรรมสรรเสริญพระเกียรติ วรรณกรรมเฉลิมพระเกียรติ และวรรณกรรมเทิดพระเกียรติ คือ วรรณกรรมประเภทเดียวกัน เนื่องจากคำว่า ยก สรรเสริญ เฉลิม และเทิด มีความหมายเดียวกันว่า ยกย่อง เชิดชู

ปราบพม่าล่าฤทธิเรื้อ	ราษฎร์พื้นยืนสยาม	๗
◦ ซ้ำมเขตมะลาว, แหกคุ่ม	โขงมะลา ยูแล	
ขยายย่ออำนาจมหา	เทศะน้อม	
นิติศาสตร์พุทธศาสนา	ถนอมยก พะยุงเอย	
อเนกเทศเกรงเดชท้อม	เดชไท้ไทถวัลย์	๗
.....	

(หน้า 3)

ผู้นิพนธ์ทรงสรรเสริญพระเกียรติพระบาทสมเด็จพระพุทธเลิศหล้านภาลัย ว่าทรง
ฟื้นฟูศิลปวิทยาทุกแขนงให้รุ่งเรืองเฟื่องฟู ดังนี้

◦ ทรงธรรม์พุทธะเลิศหล้า	ลือนาม	
เป็นปิ่นกะวรินทร์สยาม	ยอดรู้	
ศิลปะกิจพิทยายาม	นั้นเฟื่อง ฟูแฮ	
คันติโสทธิเดชโปรดกู้	เกียรติดีด้าวกราวเกษม	๗

(หน้า 3)

ผู้นิพนธ์ทรงสรรเสริญพระเกียรติพระบาทสมเด็จพระจุลจอมเกล้าเจ้าอยู่หัว
ว่าทรงพัฒนาประเทศให้เจริญรุ่งเรืองในทุก ๆ ด้าน ดังนี้

◦ ปิยะมะหาราชเจ้า	จุลจอมเกล้าเอย	
เจริญบาทชนกะนาถถนอม	ชาติขึ้น	
บ้านเมืองรุ่งเรืองหอม	เกียรติศักดิ์ สยามแฮ	
ยิ่งกษัตริ์ทุภษย์พื้น	ฝากหล้านุสามะริย์	๗

(หน้า 4)

การสรรเสริญ พระเกียรติบุรพกษัตริย์แห่งราชวงศ์จักรีด้วยการกล่าวถึง
พระราชกรณียกิจในด้านการปกครองและการพัฒนาประเทศของพระมหากษัตริย์แต่ละพระองค์

เช่นนี้ แสดงให้เห็นถึงลักษณะของวรรณกรรมยอพระเกียรติ ที่มุ่งสรรเสริญพระเกียรติ พระมหากษัตริย์ผ่านพระราชกรณียกิจในด้านการทำนุบำรุงบ้านเมืองอย่างแนบเนียน

นอกจากนี้ผู้นิพนธ์ทรงมุ่งยกย่องพระบาทสมเด็จพระปกเกล้าเจ้าอยู่หัว ด้วยการใช้ขนบของวรรณกรรมยอพระเกียรติ สร้างความเป็นอุดมคติให้พระมหากษัตริย์ในฐานะบุคคลที่ควรค่าแก่การยกย่อง เพื่อยกย่องพระบาทสมเด็จพระปกเกล้าเจ้าอยู่หัว ดังนี้

ผู้นิพนธ์ทรงยกย่องพระบาทสมเด็จพระปกเกล้าเจ้าอยู่หัว ว่าทรงมีพระคุณสมบัติที่สูงส่งเสมอด้วยเทพตรีมูรติ หรือ ตรีเทพ ทั้ง 3 พระองค์ ดังนี้

◦ มิ่งมะนุษย์มงกุฎฟ้า	จุกาไท เจ้าเอย
ทรงศักดิ์ฟ้างศักดิ์ไศ	วะพร้อม
ทรงฤทธิ์เล่ห์ฤทธิ์ไว	กฤษณ์พินาศ อะธรรมฤา
ทรงสัจย์ทัตตะธรรมย์อม	เยียงไท้คระไลหงส์ ๗



(หน้า 50)

ผู้นิพนธ์ทรงยกย่องพระบาทสมเด็จพระปกเกล้าเจ้าอยู่หัว ว่าทรงเป็นพระราชอาผู้ทรงธรรม ทรงประพฤติปฏิบัติพระองค์อยู่ในธรรม ด้วยการประกาศพระองค์เป็นองค์อุปถัมภ์พระพุทธศาสนา ในพระราชพิธีบรมราชาภิเษก ดังนี้

◦ พุทธศาสนิกะราชาเจ้า	จอมไท พ่ออา
เสด็จยาตร์จากอาสน์อุไร	ร่อยัง
ท่ามกลางชะนางศ์ไสว	เศียรระยอบ ภิวันท์ท่าน
พักรับสงฆ์ชะนุมนตั้ง	สัจยเอื้อนโสภาส ๗
◦ เป็นภาสามะคธก้อง	ประกาศ
ไตรรัตน์ะสันนิยาตน์	ยอบพร้อม
รับเป็นพุทธศาสนะนาถ	ปะถัมภก
สงฆ์อะสีติน้อม	หัตถ์ร้องสาธุการ ๗

◦ แม่ม่านทิพย์เนตรแม่น	มะโนหรณ์ แล้วรา
เห็นชะกามาวะจร	จบฟ้า
ทวยเทพยะสะโมสร	สมประจักษ์ แท้แล
ถวายนุโมทะนาสร้า	เส่ราสะทำนวิมานสวรรค์ ๗
◦ ไปรอยศุคันธะนุบพะชาติฟุ้ง	บุชา
สมเด็จปรมินทร์มหา	ปกเกล้า
โถมมะนั้สราชะศรัทธา	นุภาพเพิ่ม ณะดุงแย
เฉลิมพระกุศะเลศพะเนา	มะนุษย์ด้วยกระสวยธรรม์ ๗
◦ บรเวทิงพุทธศาสนาเพียง	ผายฉัตร พิเชียรฤา
ร่วมโลกโภาคะสมบัติ	เบิกเกื้อ
ธรรมะไทยเกริกไตรรัตน์	เฉลิมภพ ฝอยงอย
ยิ่งสรรพะแสนทรัพย์เนื่อ	นิโรทังวังสวรรค์ ๗

(หน้า 164)

นอกจากนี้ผู้นิพนธ์ทรงยกย่องพระบาทสมเด็จพระปกเกล้าเจ้าอยู่หัว ในฐานะ
พระเจ้าจักรพรรดิราชผู้ยิ่งใหญ่ ที่มีพระราชินีงามดุจนางแก้ว ดังนี้

.....
อัปสราภรณ์เฟ่งเฟียง	พิศวง วิลาสแม่
เยียรบับสีฟ้าฉะจง	จีบช้อย
คูไรรัตน์รดองค์ทรง	ตระแบงสะพัก สุพรรณเอย
โอบอุภะยังสาห้อย	ระยาบเพ็อยเปลือยชาย ๗
◦ เพร็ดพรายสายสะอั้งพัช	ชिरาเฉลิม คอแม่
วะลัยเพชรเกยูรเสริม	พ่าหู่แพ้ว
พระประวิขวิเชียรระเริ่ม	สุรังคูลิศ วิไลเอย
ละม้ายสุรางค์นางแก้ว	กษัตร์เจ้าจักระพรรดี ๗

(หน้า 130)

การยกย่องพระมหากษัตริย์ข้างต้น แสดงให้เห็นว่า โคลงลิลิตสุภาพ ตำรับ พระบรมราชาภิเษก สัปตมะราชมหাজักรวงศ์ มีจุดมุ่งหมายที่ชัดเจนอีกประการหนึ่ง คือ มุ่งยกย่อง และสรรเสริญพระเกียรติคุณของพระมหากษัตริย์ ทั้งการยกย่องบูรพกษัตริย์แห่งราชวงศ์จักรี และการยกย่องพระบาทสมเด็จพระปกเกล้าเจ้าอยู่หัว พระมหากษัตริย์ผู้ผ่านพระราชพิธีบรมราชาภิเษก การยกย่องพระมหากษัตริย์เช่นนี้เป็นเครื่องชี้ชัดให้เห็นว่า วรรณกรรมเรื่องนี้มี การช่อนและช่อนลักษณะของวรรณกรรมยอพระเกียรติไว้ด้วย

จากการศึกษาลักษณะอื่น ๆ ที่ปรากฏใน โคลงลิลิตสุภาพ ตำรับ พระบรมราชาภิเษก สัปตมะราชมหাজักรวงศ์ แสดงให้เห็นว่า วรรณกรรมเรื่องนี้ นอกจากจะมุ่งให้ความรู้เกี่ยวกับ แบบแผนขั้นตอนการประกอบพระราชพิธีแล้ว ยังมีการบันทึกพระราชพิธี และมีการยอพระเกียรติพระมหากษัตริย์ร่วมด้วย เพื่อแสดงให้เห็นว่า โคลงลิลิตสุภาพ ตำรับ พระบรมราชาภิเษก สัปตมะราชมหাজักรวงศ์ ได้ทำหน้าที่ในการบันทึกพระราชพิธี บันทึกอารมณ์ความรู้สึก บันทึก เหตุการณ์ผสมจินตนาการ และบันทึกประสบการณ์ตรงของผู้นิพนธ์ในการเข้าไปเป็นส่วนหนึ่งในพระราชพิธี รวมถึงแสดงการยกย่องสรรเสริญพระเกียรติบูรพกษัตริย์แห่งราชวงศ์จักรี และ มุ่งสรรเสริญพระบารมีของพระบาทสมเด็จพระปกเกล้าเจ้าอยู่หัว ผ่านการประกอบพระราชพิธีบรมราชาภิเษกอย่างลงตัว

จากการศึกษาลักษณะงานเขียน ใน โคลงลิลิตสุภาพ ตำรับ พระบรมราชาภิเษก สัปตมะราชมหাজักรวงศ์ แสดงให้เห็นว่า วรรณกรรมเรื่องนี้ปรากฏลักษณะของการเป็นตำรับอย่างชัดเจน ด้วยการแสดงลักษณะสำคัญของการเป็นตำรับ คือ การให้ความรู้เฉพาะเรื่อง และการให้ความรู้เฉพาะราย อย่างครบถ้วน ทั้งยังปรากฏลักษณะของการเป็นตำรับในลักษณะของตำราพระราชพิธี และมีลักษณะงานเขียนประเภทอื่น ๆ ปรากฏร่วมด้วย การผสมผสานลักษณะงานเขียนต่างประเภท ทั้งความเป็นตำราพระราชพิธี กับวรรณกรรมบันทึกพระราชพิธี และวรรณกรรมยอพระเกียรติ ทำให้วรรณกรรมเรื่องนี้เป็นวรรณกรรมที่มีลักษณะผสมผสานอย่างน่าสนใจ ซึ่งถือเป็นลักษณะเด่นของพระนิพนธ์พระเจ้าบรมวงศ์เธอ กรมพระนราธิปประพันธ์พงศ์ ที่มีการนำเสนองานเขียนในลักษณะใหม่ เพื่อทำให้พระนิพนธ์มีลักษณะที่แปลกและแตกต่างกับตำรับเรื่องอื่น ๆ

4. ลักษณะงานเขียนของพระเจ้าบรมวงศ์เธอ กรมพระนราธิปประพันธ์พงศ์

พระเจ้าบรมวงศ์เธอ กรมพระนราธิปประพันธ์พงศ์ เป็นพระราชโอรสในพระบาทสมเด็จพระจอมเกล้าเจ้าอยู่หัวกับเจ้าจอมมารดาเขียน ในสมัยเด็กพระองค์ทรงได้รับการศึกษาอย่างดี ในด้านอักษรศาสตร์ คณิตศาสตร์ ทั้งทรงศึกษาภาษาไทย ภาษาบาลี และไวยากรณ์ไทยขั้นสูง และมีความรู้ด้านภาษาอังกฤษเป็นอย่างดี ความเชี่ยวชาญในศาสตร์ต่าง ๆ ทั้งอักษรศาสตร์ คณิตศาสตร์ และความสนพระทัยในด้านประวัติศาสตร์และโบราณคดี ทำให้พระองค์ทรงรอบรู้ในศาสตร์ทุกแขนง และได้รับการยกย่องให้ทรงเป็นสภานายกของหอสมุดวชิรญาณ ในปี พ.ศ. 2434 (เพลินพิศ กำราญ และเนียนศิริ ตาละลักษมณ์, 2522 : 1 - 8) นอกจากนี้พระองค์ยังมีพระปรีชาสามารถทางด้านอักษรศาสตร์ ทรงสร้างสรรค์พระนิพนธ์ไว้อย่างหลากหลาย อาทิ พระนิพนธ์บทละครแบบใหม่⁴⁴ พระนิพนธ์ประเภทร้อยกรองและร้อยแก้ว พระนิพนธ์แปล และพระนิพนธ์แปลจากภาษาอังกฤษ จนพระองค์ได้รับการขนานพระนามในพระสุพรรณบัฏว่า มหากวีผู้มีบดินพินธิ์ที่ดงาม “พระเจ้าบรมวงศ์เธอ กรมพระนราธิปประพันธ์พงศ์ มกุฎวงศ์นฤบดี **มหากวีนิพนธ์วิจิตร..**” (พระเจ้าบรมวงศ์เธอ กรมพระสมมตอมรินทร์, 2468 : 578 - 580)

ความเป็นมหากวีของพระองค์มิได้เกิดจากการที่พระองค์ทรงพระนิพนธ์งานเขียนเป็นจำนวนมาก แต่การสร้างสรรค์พระนิพนธ์ของพระองค์ล้วนมีความโดดเด่นเฉพาะตัว ทั้งมีความงดงามประณีตที่ครบถ้วน และมีความแปลกแตกต่างกับงานเขียนของกวีคนอื่น ๆ จึงทำให้พระองค์ทรงได้รับการยกย่องว่าทรงเป็นผู้ที่มีพระปรีชาสามารถในด้านการประพันธ์ และเป็นมหากวีในสมัยพระบาทสมเด็จพระจุลจอมเกล้าเจ้าอยู่หัว พระองค์ทรงริเริ่มเปลี่ยนแปลงละครรำแบบดั้งเดิม⁴⁵ที่มีมาแต่อดีต มาเป็นละครปรับปรุงใหม่⁴⁶ ไม่ว่าจะเป็นละครพันทาง⁴⁷ และ ละครเสภา⁴⁸ พระองค์ทรงมีบทบาทสำคัญในการสร้างสรรค์ละครรำเหล่านี้ให้มีแบบแผนเฉพาะตัว และเป็นที่

⁴⁴ พระนิพนธ์บทละครพันทาง พระนิพนธ์บทละครเสภา และพระนิพนธ์บทละครร้อง

⁴⁵ ละครชาตรี ละครนอก ละครใน

⁴⁶ ละครรำ ละครร้อง และละครพูด ละครรำที่ปรับปรุงใหม่ คือ ละครเสภา ละครดึกดำบรรพ์ และละครพันทาง

⁴⁷ ละครพงศาวดารชาติต่าง ๆ ผู้ให้กำเนิดละครพันทาง คือ เจ้าพระยามหินทรศักดิ์ธำรง (เพ็ง เพ็ญกุล)

⁴⁸ ละครที่มีลักษณะคล้ายละครนอก และมีการขับเสภาประกอบด้วย

นิยมอย่างกว้างขวางในยุคสมัยนั้น ด้วยการสร้างสรรค์บทละครว่า ทั้ง 2 ประเภท ให้มีลักษณะเฉพาะตามแบบแผนของพระองค์ จนกลายเป็นเอกลักษณ์ของบทละครว่าในพระองค์อย่างชัดเจน รัชพงศ์ ธรรมมุสนา (2544 : 314 – 315) สรุป ลักษณะเฉพาะของพระนิพนธ์บทละครว่าของพระเจ้าบรมวงศ์เธอ กรมพระนราธิปประพันธ์พงศ์ ที่เกิดจากการปรับปรุงและพัฒนาขึ้นโดยพระองค์ ดังนี้

1. พระองค์ทรงนำแนวคิดและลักษณะการแต่งบทละครหลากหลายประเภท มาผสมผสานกัน ทั้งบทละครนอก บทละครใน บทละครผสมสามัคคี และบทละครดึกดำบรรพ์ โดยพระองค์ทรงนำมาปรับแต่งในส่วนการดำเนินเรื่อง แบบแผนการแต่ง และลักษณะของคำประพันธ์
2. พระองค์ทรงนำแบบแผนของการแต่งบทละครนอก บทละครใน และบทละครดึกดำบรรพ์ มาผสมผสานกัน จนเกิดแบบแผนการแต่งบทละครว่าในพระองค์ โดยเฉพาะ ได้แก่ การขึ้นต้นและการลงจบบทละคร การกำหนดบทเจรจา และการกำหนดคำอธิบายบท
3. พระนิพนธ์ของพระองค์ทรงให้ความสำคัญแก่การออกภาษา⁴⁹ โดยทรงเลือกเรื่องราวที่มีตัวละครต่างชาติมาทรงนิพนธ์เป็นบทละคร เพื่อเน้นการแสดงลักษณะของชาติภาษานั้น ๆ ผ่านการบรรยายบทหรือคำอธิบาย⁵⁰ การใช้ชื่อเฉพาะ การใช้เพลง การใช้ภาษา และการใช้องค์ประกอบของการแสดง
4. พระนิพนธ์ของพระองค์ให้ความสำคัญแก่การให้คติสอนใจแก่ผู้ชม โดยพระองค์ทรงเลือกเรื่องราวที่มีอุทาหรณ์และคติสอนใจ โดยสอดแทรกเนื้อหาเกี่ยวกับคำสอนและคติสอนใจในการดำเนินเรื่อง เพื่อให้การแสดงของพระองค์เป็นการแสดงที่ให้ทั้งความบันเทิงและเป็นสื่อกล่อมเกลาจิตใจแก่ผู้ชมด้วยอย่างแนบเนียน

⁴⁹ การแสดงลักษณะของชนชาติ หรือ ลักษณะของกลุ่มชนที่ใช้ภาษาแตกต่างกัน

⁵⁰ การให้ข้อมูลเบื้องต้นของตัวละครภาษา ว่าตัวละครนั้นเป็นใคร เป็นคนชนชาติใด มีถิ่นฐานอยู่ที่ใด มีลักษณะอย่างไร

การกล่าวถึงลักษณะเฉพาะของพระนิพนธ์บทละครว่า ของ พระเจ้าบรมวงศ์เธอ กรมพระ
 นราธิปประพันธ์พงศ์ ทั้ง 4 ประการ แสดงให้เห็นอย่างชัดเจนว่า พระองค์มีพระปรีชาสามารถในด้าน
 การประพันธ์ ทั้งยังทรงมีความรอบรู้ในเรื่องแบบแผนการแสดงอย่างกว้างขวาง พระองค์ทรง
 สร้างสรรค์บทละครให้มีความผสมผสานแนวคิดและลักษณะการประพันธ์ของบทละคร
 หลากหลายประเภทได้อย่างลงตัว ทั้งพระองค์ยังสามารถประยุกต์แบบแผนการแต่งบทละคร
 ประเภทต่าง ๆ เข้าด้วยกัน จนเกิดแบบแผนการแต่งบทละครว่าในพระองค์โดยเฉพาะ และสามารถ
 ผสมผสานการออกภาษา รวมถึงสอดแทรกคติสอนใจลงในบทละครได้อย่างแนบเนียน
 ความสามารถในการปรุงบทละครอย่างสร้างสรรค์ของพระองค์ ส่งผลให้ละครหลวงนฤมิตร⁵¹
 ในพระองค์เป็นที่นิยม เพราะ การแสดงละครในพระองค์มีลักษณะเฉพาะตัวที่โดดเด่นกว่า
 การแสดงละครของคนอื่น ๆ ในสมัยเดียวกัน พระองค์จึงมีชื่อเสียงโดดเด่นในสมัยนั้น

นอกจากพระองค์จะมีชื่อเสียงในการนิพนธ์บทละครว่ามีลักษณะโดดเด่นเฉพาะพระองค์
 แล้ว พระนิพนธ์ประเภทอื่น ๆ ของพระองค์ยังมีลักษณะที่แปลกและต่างกับชนบอย่างน่าสนใจ
 อีกด้วย อาทิ พระนิพนธ์นิราศ ทั้ง 2 เรื่อง คือ นิราศนราธิป เรียกดูษฎีจารึกไปปักข์ได้⁵² และนิราศ
 นราธิป เรียกดูษฎีจารึกไปแหลมมลายู⁵³ กล่าวคือ นิราศทั้ง 2 เรื่อง เป็นนิราศที่เน้นการเดินทางจริง
 ตามชนบทนิราศ แต่ไม่มีการพลัดพรากจากนาง และไม่มีการรำพึงรำพันถึงนางอันเป็นที่รักแต่
 อย่างใด การบันทึกการเดินทางในนิราศเต็มเปี่ยมไปด้วยอารมณ์ที่เป็นสุข และความรู้สึก
 สนุกสนานตลอดการเดินทางของผู้นิพนธ์และผู้ร่วมทาง ทั้งการกล่าวถึงสถานที่ เหตุการณ์ และสิ่ง
 ที่พบเห็นตลอดการเดินทาง ก็ได้อธิบายถึงความโดดเด่นและความโดดเด่นแต่อย่างใด ในนิราศ
 นราธิป ทั้ง 2 เรื่อง บันทึกรายละเอียดในการเดินทาง บันทึกเหตุการณ์ที่ผู้นิพนธ์และคณะเดินทาง
 ทรงประสบพบเจอ รวมถึงบันทึกกิจกรรมที่ทรงปฏิบัติในแต่ละวันในลักษณะของบันทึกเหตุการณ์

⁵¹ ละครที่มีที่มาจากพระราชดำรัสของพระบาทสมเด็จพระจุลจอมเกล้าเจ้าอยู่หัว เพื่อใช้แสดงทำขวัญต้นลำไย

⁵² นิพนธ์เมื่อครั้งเสด็จประพาสปักข์ได้ เดือนเมษายน พุทธศักราช 2471

⁵³ นิพนธ์เมื่อครั้งเสด็จประพาสแหลมมลายู ประเทศมาเลเซีย เดือนธันวาคม พุทธศักราช 2471

ประจำวัน ที่เรียกว่า Diary หรือ อนุทิน⁵⁴ ซึ่งให้รายละเอียดเกี่ยวกับกิจวัตรในแต่ละวันของผู้นิพนธ์ และคณะเดินทางอย่างชัดเจน

การบันทึกนิราศในลักษณะของ Diary ที่มีความสุขเต็มเปี่ยมเช่นนี้ เป็นการชี้ให้เห็นว่า ผู้นิพนธ์ทรงสร้างสรรค์นิราศให้มีลักษณะผิดแปลกไปจากขนบของวรรณคดีนิราศ ที่เน้นการจากนาง และการคร่ำครวญถึงนางอันเป็นที่รักในการเดินทางเป็นสำคัญ โดยพระองค์ทรงคงลักษณะของนิราศให้เหลือเพียงการเดินทางเพียงเท่านั้น และทรงผสมผสานการบันทึกการเดินทางแบบ Diary ซึ่งให้ความสำคัญที่การบันทึกเหตุการณ์ การบันทึกกิจวัตรประจำวัน และการบันทึกอารมณ์ความรู้สึกของพระองค์และคณะเดินทางตลอดการเดินทาง มากกว่าการคร่ำครวญถึงนางอันเป็นที่รักแบบนิราศดั้งเดิม เพื่อแสดงให้เห็นถึงการผสมผสานวิธีการบันทึกงานเขียนแบบตะวันตกลงในนิราศของพระองค์อย่างลงตัว การผสมผสานวิธีการบันทึกแบบ Diary ทำให้นิราศของพระองค์มีความแปลกแตกต่าง และโดดเด่นกว่านิราศทั่วไป ซึ่งลักษณะดังกล่าวแสดงให้เห็นถึงพระปรีชาสามารถในด้านการประพันธ์ และพระอัจฉริยภาพในการประดิษฐ์คิดค้นและสร้างสรรค์ลักษณะงานเขียนให้มีลักษณะแปลกใหม่และน่าสนใจ

ในขณะเดียวกัน พระองค์ทรงสร้างสรรค์โคลงกลิตสุภาพ ตำรับ พระบรมราชาภิเษก สัปตมะราชมหากัจจิวศ์ ในลักษณะของตำรับร้อยกรอง ที่มีได้ปรากฏเพียงลักษณะของการเป็นตำรับพระราชพิธีที่บันทึกแบบแผนขั้นตอนการประกอบพระราชพิธี และบันทึกประสบการณ์ตรงในการเข้าร่วมพระราชพิธีของพระองค์เพียงเท่านั้น พระนิพนธ์ตำรับของพระองค์เรื่องนี้มีลักษณะที่ผสมผสานลักษณะของวรรณคดียอพระเกียรติร่วมด้วย การผสมผสานลักษณะดังกล่าวไม่เพียงแสดงให้เห็นถึงความแปลกและแตกต่างในการสร้างสรรค์ตำรับ เช่นเดียวกับการสร้างสรรค์พระนิพนธ์บทละครรำ และการสร้างสรรค์พระนิพนธ์นิราศ ที่แสดงให้เห็นถึงพระปรีชาสามารถในด้านการประพันธ์ แต่การสร้างสรรค์พระนิพนธ์ตำรับเรื่องนี้ เกิดขึ้นในยุค เปลี่ยนผ่านการผลัดเปลี่ยนแผ่นดิน ซึ่งมีเหตุการณ์ความวุ่นวายทางการเมือง และมีความสั่นคลอนของสถาบันพระมหากษัตริย์เกิดขึ้นอย่างชัดเจน การสร้างสรรค์ตำรับที่มีการผสมผสานการยอพระเกียรติ

⁵⁴ บันทึกเรื่องราวรายวันกับเหตุการณ์ บุคคล ความคิด และความรู้สึก ซึ่งเป็นบันทึกที่มีลักษณะส่วนตัวไม่ใช่ทางการ

พระมหากษัตริย์ร่วมด้วย อาจมิใช่การสร้างความปลอดภัยใหม่ในพระนิพนธ์ของพระองค์แต่เพียง
อย่างเดียวนั้น แต่การแฝงการสรรเสริญพระเกียรติพระมหากษัตริย์อาจมีจุดมุ่งหมาย
บางประการในการส่งเสริมสถาบัน และสร้างความชอบธรรมในการขึ้นครองสิริราชสมบัติแก่
พระมหากษัตริย์พระองค์ใหม่ ซึ่งจะกล่าวถึงการขอพระเกียรติในรูปแบบตำรับอย่างละเอียด
ในส่วนของเนื้อหาและวรรณศิลป์ ในบทที่ 4 และ บทที่ 5 ต่อไป



บทที่ 4

การนำเสนอเนื้อหา

ใน โคลงลิลิตสุภาพ ตำรับ พระบรมราชาภิเษก สัปตมหาราชมหাজักริววงศ์

โคลงลิลิตสุภาพ ตำรับ พระบรมราชาภิเษก สัปตมหาราชมหাজักริววงศ์ เป็นวรรณกรรมที่ทำหน้าที่บันทึกพระราชพิธีบรมราชาภิเษก ของ พระบาทสมเด็จพระปกเกล้าเจ้าอยู่หัว ซึ่งมีการให้รายละเอียดเนื้อหาเกี่ยวกับแบบแผนขั้นตอนการประกอบพระราชพิธีบรมราชาภิเษกอย่างเป็นระบบ มีการบันทึกอารมณ์ความรู้สึก บันทึกเหตุการณ์ผสมจินตนาการ และบันทึกประสบการณ์ตรงของผู้มีหน้าที่เกี่ยวข้องเข้าไปเป็นส่วนหนึ่งในพระราชพิธีประกอบเข้าในวรรณกรรม รวมถึงมีการสรรเสริญพระเกียรติพระมหากษัตริย์ผู้ผ่านการประกอบพระราชพิธีร่วมด้วย ในบทนี้จึงเป็นการศึกษาเนื้อหาที่ปรากฏในโคลงลิลิตสุภาพ ตำรับ พระบรมราชาภิเษก สัปตมหาราชมหাজักริววงศ์ โดยศึกษาเนื้อหาที่ปรากฏตามโครงสร้างส่วนต่าง ๆ ของเรื่องเล่า เพื่อให้เข้าใจเนื้อหาแต่ละส่วนอย่างชัดเจน และแสดงให้เห็นถึงความสัมพันธ์ของเนื้อหาแต่ละส่วนกับประเภทของงานที่ปรากฏในวรรณกรรมเรื่องนี้

เมื่อพิจารณาโคลงลิลิตสุภาพ ตำรับ พระบรมราชาภิเษก สัปตมหาราชมหাজักริววงศ์ เป็นเรื่องเล่าเรื่องหนึ่ง พบว่า วรรณกรรมเรื่องนี้เป็นวรรณกรรมพระราชพิธีที่มีรูปแบบการเล่าเรื่องคล้ายกับเรื่องเล่าบันเทิงคดี โดยปรากฏองค์ประกอบของเรื่องเล่าที่สำคัญ 3 ส่วน คือ ส่วนนำเรื่อง ส่วนดำเนินเรื่องหรือส่วนเนื้อเรื่อง และส่วนปิดเรื่อง (วัลยา วิวัฒน์ศร , 2541 : 123 - 124) แม้ว่าโคลงลิลิตสุภาพ ตำรับ พระบรมราชาภิเษก สัปตมหาราชมหাজักริววงศ์ จะมีลักษณะการเล่าเรื่องแบบ

บันเทิงคดี แต่วรรณกรรมเรื่องนี้ก็ยังคงสืบทอดจารีตนิยมทางวรรณกรรม⁵⁵ ในส่วนของ คำประณามพจน์และการลงทัณฑ์วรรณกรรมตามลักษณะของวรรณกรรมร้อยกรอง รวมถึงมีการสอดแทรกส่วนประกอบของการเป็นตำรา⁵⁶ ไว้ในโครงสร้างส่วนนำเรื่องและโครงสร้างส่วน ปิดเรื่องอย่างลงตัว ในที่นี้จะกล่าวถึงเนื้อหาที่ปรากฏในโคลงกลิตสุภาพ ตำรับ พระบรมราชาภิเษก สัปตมะราชมหাজักริวังศ์ ผ่านองค์ประกอบสำคัญของวรรณกรรม ตามโครงสร้างเนื้อหา ทั้ง 3 ส่วน ดังนี้

1. ส่วนนำเรื่อง
2. ส่วนดำเนินเรื่อง
3. ส่วนปิดเรื่อง

1. ส่วนนำเรื่อง

ส่วนนำเรื่องปรากฏอยู่ตอนต้นของหนังสือโคลงกลิตสุภาพ ตำรับ พระบรมราชาภิเษก สัปตมะราชมหাজักริวังศ์ เป็นส่วนเกริ่นนำเพื่อให้ข้อมูลเบื้องต้นเกี่ยวกับหนังสือโคลงกลิตเรื่องนี้ และกล่าวถึงจารีตนิยมทางวรรณกรรมไทยในส่วนของบทประณามพจน์ ก่อนเข้าสู่การบรรยาย เนื้อหาเกี่ยวกับพระราชพิธีบรมราชาภิเษก ของ พระบาทสมเด็จพระปกเกล้าเจ้าอยู่หัว ส่วนนำเรื่อง ประกอบไปด้วย 2 ส่วน ได้แก่ ส่วนนำหนังสือ และส่วนประณามพจน์

1.1 ส่วนนำหนังสือ

ส่วนนำหนังสือ เป็นส่วนแรกเริ่มของหนังสือที่ผู้นิพนธ์ทรงสร้างสรรคขึ้นเพื่อแสดงให้เห็น ลักษณะของการเป็นตำราให้ความรู้ เป็นส่วนเสริมพิเศษที่ปรากฏในวรรณกรรมเรื่องนี้โดยเฉพาะ แบ่งออกเป็น 3 ส่วน คือ

⁵⁵ จารีตนิยมทางวรรณกรรม หมายถึง วิธีการแสดงออกที่เกิดขึ้นซ้ำ ๆ กัน ในการประพันธ์วรรณกรรม มี 7 ประการ คือ แบบแผนทางชั้นลักษณะ คำประณามพจน์และการลงทัณฑ์ แบบฉบับของตัวเอก บทสรรเสริญทรวงเครื่อง อากัปกริยาสื่อ ความรู้สึก ความเปรียบในเชิงต่าง ๆ และความเชื่อ เป็นต้น (เอมอร ชิตตะโสภณ , 2539 : 24)

⁵⁶ ส่วนประกอบของการเป็นตำรา ได้แก่ ขนาดหนังสือ ชื่อเรื่อง การจัดเล่ม คำนำ สารบัญ ภาคผนวก อภิธานศัพท์ และดรรชนี เป็นต้น (ปรีชา ช่างขวัญยืน , 2550 : 150-153)

ส่วนที่ 1 คำอธิบายเรื่องโคลงกลิตสุภาพ ตำรับ พระบรมราชาภิเษก สัปดมะ
ราชมหাজักริววงศ์

ส่วนที่ 2 คำอธิบายเกี่ยวกับข้อผิดพลาดในการเขียน

ส่วนที่ 3 การบอกรายการสาระสำคัญของหนังสือ

ส่วนที่ 1 คำอธิบายเรื่องโคลงกลิตสุภาพ ตำรับ พระบรมราชาภิเษก สัปดมะราชมหাজักริววงศ์

คำนำสำหรับ

หนังสือโคลงกลิตบรมราชาภิเษก

กลิตบรมราชาภิเษกนี้ กรมพระนราธิปประพันธ์พงศ์ได้ประทานต้นฉบับแก่ข้าพเจ้า ภายหลังจากบรมราชาภิเษกไม่สู่นานนัก ข้าพเจ้าได้อ่านคร่ำครึว่าเป็นหนังสือที่ดีมาก ดีทั้งทางวรรณคดี ทั้งทางตำรา และทางตำนาน กรมพระนราธิป ฯ ทรงนิพนธ์กลิตนี้อย่างรวดเร็วเป็นอันมาก ต้องนับว่าทรงนิพนธ์อย่างที่ฝรั่งเรียกว่า “Inspired” และข้าพเจ้าเองรู้สึกว่าเป็นพระนิพนธ์ที่ดีที่สุดเรื่องหนึ่งที่ข้าพเจ้าได้เคยอ่าน ด้วยเหตุเหล่านี้ ข้าพเจ้าเห็นควรพิมพ์ไว้ให้ถาวรสืบไปและให้ได้อ่านกันแพร่หลาย บัดนี้จะจบเวลาข้าพเจ้าจะทำบุญวันเกิดครบสามรอบ จึงได้ให้พิมพ์ขึ้นเป็นของแจกแก่บรรดาพระบรมวงศานุวงศ์ และข้าราชการที่ได้มาในงานนี้

หนังสือนี้กรมพระนราธิป ได้ทรงตรวจแก้หลายครั้งเพื่อให้ใจความตรงกับการณ์ที่ได้เป็นไปจริงทุกอย่าง แต่ควรจะกล่าวไว้เพื่อกันความเข้าใจผิดว่า มีเฉพาะตอนเดียวที่ได้ทรงนิพนธ์ต่างไปจากการณ์ที่เป็นไปจริง เพื่อให้เป็นสิ่งที่ไพเราะจับใจอย่างที่เรียกว่า “Poetic license” คือตอนที่กล่าวถึงว่า ข้าพเจ้าไปนมัสการพระบรมรูปทรงม้าในวันก่อนพิธีบรมราชาภิเษกนั้น ความจริงข้าพเจ้าหาได้ทำเช่นนั้นไม่ แต่ได้ทำตามราชประเพณี คือไปถวายบังคมพระบรมอัฐิที่หอพระธาตุมณเฑียรและพระที่นั่งจักรีมหาปราสาท และพระบรมศพพระบาทสมเด็จพระมงกุฎเกล้าที่พระที่นั่งดุสิตมหาปราสาท นอกจากตอนนี้แล้วข้อความในหนังสือนี้ตรงตามการณ์ที่เป็นไปจริงทั้งสิ้น และมีเนื้อความละเอียดยิ่งกว่าจดหมายเหตุอื่น ๆ ทั้งสิ้น นับว่าเป็นตำนานและตำราอย่างดี พระราชพิธีบรมราชาภิเษกนี้ ยังไม่มีตำราหรือตำนานที่ได้บรรยายไว้อย่างละเอียดเช่นนี้ เป็นเหตุให้ค้นหาแบบแผนยาก ต้องอาศัยความทรงจำของผู้ใหญ่ ต่อเมื่อครั้งงานบรมราชาภิเษกพระบาทสมเด็จพระมงกุฎเกล้า จึงทำจดหมายเหตุไว้เป็นตำราแต่มิได้มีใครจดข้อความทุกสิ่งทุกอย่างไว้อย่างละเอียดเหมือนพระนิพนธ์กรมพระนราธิป ฯ นี้

กรมพระนราธิปฯ ได้ทรงเป็นธุระในการพิมพ์หนังสือนี้โดยตลอด ข้าพเจ้าขอแสดง
น้ำใจขอบพระคุณพระองค์ท่านไว้ในที่นี้ด้วย

ข้าพเจ้าหวังว่าท่านทั้งหลายที่ได้รับแจกหนังสือนี้จะมีความพอใจทั่วกันและขอจงมี
ความสุขความเจริญทั่วกัน เทอญ

(พระปรมาภิไธย) ประชาธิปก. ปจ

(ค่านำ หน้า ก-ข)

ส่วนที่ 2 คำอธิบายเกี่ยวกับข้อผิดพลาดในการเขียน

หน้า	ตำแหน่ง	ที่พลาด	ที่ถูกต้อง
	ใบบอกแก้ไขคำผิดเล่มต้น (เมื่อแก้ไขถูกต้องแล้ว โปรดฉีกใบแก้ทิ้งเสีย)		
๑	รายบรรทัดที่ ๙	สมัค	สมัคร์
๔	โคลงบทที่ ๕ บทที่ ๔	ชีวิตร์	ชีวิต
๖	โคลงบทที่ ๑ บทที่ ๔	}	จิต
๘	โคลงบทที่ ๒ บทที่ ๒		
๑๑	โคลงบทที่ ๓ บทที่ ๑	มาศ	มาษ

(หน้า 1)

ส่วนที่ 3 การบอกรายการสาระสำคัญของหนังสือ

สารบัญเรื่อง

สารบัญเรื่อง ในเล่มต้น		
สารบัญเรื่องในเล่มต้น	หน้า	ก
สารบัญรูปภาพในเล่มต้น	หน้า	ฉ
มงคลราชสดุดี	หน้า	1
.....		
หาพระฤกษ์ พระบรมราชาภิเษก	หน้า	25
.....		
เตรียมการพระราชพิธี		
ในพระที่นั่ง อมรินทรวินิจฉัย	หน้า	39
ในพระที่นั่ง ไผศาลทักษิณ	หน้า	41
พระที่นั่งอัฐทิศ	หน้า	44
จุดเทียนชัย	หน้า	62
.....		
ไขคำ แปลคำศัพท์ต่างๆ ที่ใช้ในโคลงกลิต ๙	หน้า	[1]
ภาคผนวก ในเล่มต้น		
.....		

(สารบัญ หน้า ก-จ)

จากตัวอย่างส่วนนำหนังสือประกอบไปด้วยส่วนสำคัญทั้ง 3 ส่วน ได้แก่ ส่วนที่ 1 คำอธิบายเรื่องโคลงกลิตสุภาพ ตำรับ พระบรมราชาภิเษก สัปตมะราชมหাজักริวศ์ เป็นส่วนของพระราชนิพนธ์คำนำที่ปรากฏอยู่ส่วนต้นของหนังสือโคลงกลิตสุภาพ ตำรับ พระบรมราชาภิเษก สัปตมะราชมหাজักริวศ์ ซึ่งพระบาทสมเด็จพระปกเกล้าเจ้าอยู่หัว ทรงกล่าวชมหนังสือเรื่องนี้ว่า “ดีทั้งทางวรรณคดี ทั้งทางตำรา และทางตำนาน” และกล่าวชมเชยว่าหนังสือเล่มนี้ว่าละเอียดกว่าจดหมายเหตุทั้งปวง ทั้งยังทรงยืนยันว่าเหตุการณ์ที่บันทึกในหนังสือเรื่องนี้เป็นจริงทุกประการ เว้นแต่เหตุการณ์การเสด็จไปถวายบังคมพระบรมรูปทรงม้า เป็นเหตุการณ์ที่ไม่ได้เกิดขึ้นจริง เพราะผู้นิพนธ์ทรงแต่งขึ้นเพื่อก่อให้เกิดอารมณ์ความรู้สึกและเกิดความงามทางวรรณศิลป์ ที่เรียกว่า Poetic license⁵⁷ ซึ่งจะกล่าวถึงต่อไป

ส่วนที่ 2 คำอธิบายเกี่ยวกับข้อผิดพลาดในการเขียน คือ ส่วนที่บอกให้ทราบถึงคำเขียนที่ผิดพลาดในตัวของผู้นิพนธ์ เป็นส่วนที่ผู้นิพนธ์ทรงเขียนเสริมขึ้น เพื่อสื่อให้เห็นถึงการเป็นตำราให้ความรู้ที่ถูกต้อง ครบถ้วน และสมบูรณ์

ส่วนที่ 3 การบอกรายการสาระสำคัญของหนังสือ เป็นส่วนของสารบัญเรื่องที่ปรากฏในหนังสือโคลงกลิตสุภาพ ตำรับ พระบรมราชาภิเษก สัปตมะราชมหাজักริวศ์ ซึ่งพบว่าเป็นการทำสารบัญเรื่องที่ละเอียด มีการระบุหัวข้อเรื่องเนื้อหาอย่างชัดเจนตั้งแต่ต้นจนจบ ตั้งแต่การระบุหัวข้อเรื่องสารบัญส่วนแรกของเนื้อหาจนถึงการอภิธานศัพท์และภาคผนวก การระบุหัวข้อเรื่องทั้งหมดมีเลขหน้ากำกับกับทุกหัวข้อ ส่วนการให้รายละเอียดของสารบัญในแต่ละหัวข้อ ให้รายละเอียดตั้งแต่หัวข้อใหญ่ที่เป็นหัวเรื่อง และมีการระบุหัวข้อย่อยที่ปรากฏแยกในแต่ละหัวข้อใหญ่แต่ละหัวข้ออย่างชัดเจน การให้รายละเอียดของสารบัญเรื่องที่ละเอียดเช่นนี้ ทำให้ค้นคว้าได้ง่าย และทำให้ผู้อ่านสามารถเลือกอ่านหัวข้อที่สนใจได้อย่างรวดเร็ว

จะเห็นได้ว่า ส่วนนำหนังสือเป็นการแสดงส่วนประกอบสำคัญของการเป็นตำราให้ความรู้ที่ทำให้ผู้อ่านได้ทราบถึงความเป็นมาของหนังสือ ข้อผิดพลาดเกี่ยวกับคำเขียนในหนังสือ และ

⁵⁷ Poetic license คือ เอกสิทธิ์กวี เป็นสิทธิพิเศษที่ยอมให้กวีไม่ต้องปฏิบัติตามระเบียบข้อบังคับอย่างเคร่งครัดในด้านการใช้ภาษา การใช้สัมผัส หรือการออกเสียง เพื่อให้บทหรือกรองสอดคล้องกับข้อกำหนดของฉันทลักษณ์ รวมไปถึงการให้ข้อมูลที่ผิดไปจากความเป็นจริงของกวีด้วย (ราชบัณฑิตยสภา , 2561 : 398)

สาระสำคัญของหนังสือ เพื่อให้ผู้อ่านได้ทราบถึงรายละเอียดส่วนต่าง ๆ ของหนังสืออย่างชัดเจน และเข้าถึงเรื่องราวที่จะกล่าวถึงในเนื้อหาต่อไปได้อย่างง่ายดายและถูกต้อง

1.2 ส่วนประณามพจน์

ส่วนประณามพจน์ เป็นส่วนเริ่มต้นของวรรณกรรมประเภทร้อยกรอง วรรณกรรมส่วนใหญ่จะปรากฏคำประณามพจน์สองนัยยะ นัยยะแรก คือ บทสรรเสริญพระผู้เป็นเจ้าในศาสนาพราหมณ์ และบทสรรเสริญพระรัตนตรัย นัยที่สอง คือ บทสดุดีหรือยกย่องพระเกียรติพระมหากษัตริย์หรือบทสรรเสริญคุณแผ่นดิน (เอมอร ชิตตะโสภณ , 2539 : 32) วรรณกรรมเรื่องนี้ปรากฏส่วนประณามพจน์ที่มุ่งสรรเสริญพระเกียรติคุณพระมหากษัตริย์และพรรณนาบ้านเมือง โดยสามารถแบ่งเนื้อหาที่ปรากฏในส่วนประณามพจน์ได้ 3 ส่วน คือ

ส่วนที่ 1 การสรรเสริญพระบารมีพระบาทสมเด็จพระปกเกล้าเจ้าอยู่หัว

ส่วนที่ 2 การสรรเสริญพระบารมีบูรพกษัตริย์แห่งราชวงศ์จักรี ทั้ง 6 พระองค์

ส่วนที่ 3 การพรรณนาความเจริญรุ่งเรืองของบ้านเมือง อันเกิดจากพระปรีชาสามารถของบูรพกษัตริย์แห่งราชวงศ์จักรี

ส่วนที่ 1 การสรรเสริญพระบารมีพระบาทสมเด็จพระปกเกล้าเจ้าอยู่หัว

มงคลสดุดี

ร่าย

◦ ศรีศรีจักรีกษัตริ์	รังสรรค์ตะนะโกสินทร์
อะมระนัคะรินทร์เทวะถวัลย์	ขวัญมิ่งขวัญเมืองไท
เถิงรัชชะสมัยสัปดาห์	ฟ้าปกเกล้าปกภพ
สพคันต์สพสวัสดิ์	สพสินทวิวุฒิสชาติ
เดชนะวะราชาปะกาสิต	สรรพะราชาะกิจจะเกาศล
ยวนมะหาชนเชื้อถือ	บวงบรรลือประคังสะคุณ
เพรงบุญบรรดาลประดิษฐ์	ให้ถูกจิตถูกเล่มห์

เป็นเสน่ห์ในพระองค์	พระขัติยวงศ์พิศวาส
เสนามาตย์สวามิภักดิ์	ไพโรฟ้าสัครมอขีวิต
สมณะสนิรมิตรระเภท	ทวยวิเทศทศถวายพระพร
เจกชนะนิกรสมมต	ขึ้นเถลิงยศเถลิงฉัตร
เถลิงสยามรัชย์เถลิงวงศ์	สนององค์เทพภราวา
ทุกหุตาด่างเบิก	ราชะกะรัญญะฤกษ์ปรองเหมาะ
เพราะพระปรีชาสามัตถ์	พิทยะนิทัศน์นิจิติมะศักดิ์
สมพำนักทรัพย์ชีวาตม์	สมอาเศียรพาทพิศิษฏ์
สรวมสุระบพิตรไสวยสุข	นิรทุกข์ นิรามัย
ยืนรัชชะสมยะยิ่งยง	ธรรมะราชะประสงค์ส่งสม
เอ็กอุดมะเดโชชัย	เฉลิมศิริไลสรุ่งแคว้น
ผะดุงชาติศาสนาแม่นัน	มะนุษยะน้อมประนอมสมร มอบเทัญฯ

(หน้า 1-2)

ส่วนที่ 2 การสรรเสริญพระบารมีบูรพกษัตริย์แห่งราชวงศ์จักรี ทั้ง 6 พระองค์

.....
◦ บุญถิ่นไทได้พึง	จักรีวงศ์
ทำนุกทุกองค์ผะจง	เจตน์เกื้อ
พระพุทระยอดฟ้าทรง	นิมิตมิ่ง เมืองเอย
ปราบพม่าล่าถุทธิเรือ	ราษฎร์พื้นยืนสยาม ฯ
◦ ซ้ำมเขตมะลาว, แחקคุ่ม	โขงมะลา ยูแล
ขยายย่ออำนาจมหา	เทศะน้อม
นิติศาสตร์พุทระศาสนา	ถนอมยก พะยุงเอย
อเนกะเทศเกรงเดชท้อม	เดชไท้ไท้ถวัลย์ ฯ

◦ ทรงธรรม์พุทธะเลิศล้ำ	ลือนาม
เป็นปิ่นกะวรินทร์สยาม	ยอดรู้
ศิลปะกิจพิทยายาม	นั้่นเฟื่อง พุ่แฮ
ศันติโสทธิเดชโปรดกั้	เกียรติ์ด้าวกราวเกษม ๕
◦ เหมไทรญกล่นด้วย	เดชะ
ญวนพ่ายพิริยะพระ	นั้่งเกล้า
บุญยะนิธิกิจสวรรค่นะวะ กรรมเพื่่อม	กระพือเออย
วังวัดเจ็ดจรั้สพะเน้า	มะนุชยะนั้่อมถนอมสงฆ์ ๕
◦ ประเมนทร์มังกูเจ้า	จักริข
เชิดชาติราฐะเสริศวรร	เริ่มเกล้า
เปิดค้าเชื่อมพาณิश्य	อเนกะชาติ ฌลวยแฮ
เถียรมะหาราชแก้ว	กษัตรีสร้างศึกษา ๕
◦ ปิยะมะหาราชเจ้า	จุลจะจอม เกล้าเออย
เจริฐบาทชนะนกะนาถนอม	ชาติขึ้น
บ้านเมืองรุ่งเรืองหอม	เกียรติ์ศักดิ์ สยามแฮ
ยิ่งกษัตรีทุกรัชย์พื้น	ฝากหล้าสามะริย์ ๕
◦ ศรีวงศ่มังกูเกล้า	เกรียงวิชา
ไผ่ฝีกพะละศึกษา	ใส่ด้าว
ยอดมิ่งมะหากา	รุญญะราช สยามเออย
เสริมสิทธิอิศวระเน้า	พะเนิกข์อชวงสมัย ๕

(หน้า 3-4)

ส่วนที่ 3 การพรรณนาความเจริญรุ่งเรืองของบ้านเมือง อันเกิดจากพระปรีชาสามารถของ
บูรพกษัตรีย์แห่งราชวงศ์จักรี

◦ ไตติทวิยั้งขึ้น

คงดี

ไดพร่องมองวิถีหนี	เก่าแก่
ลัทธิเล่ห์ประเพณี	พะณิขะยะนิตี - ธรรมฤา
ผลเด่นเห็นคุณแท้	ถ่องแจ้งแห่งไหน ฯ
◦ มะหาดไทยต์รัสให้สมุหะเทศา	ภิบาลท่าน
ปกทั่วมณฑลสุธา	นะกร่าง
เมืองแขวงแบ่งเคหา	ผู้ใหญ่ คุมแฮ
ตำรวจตรวจเตรียมมล้าง	พิบัติเกื่อนิกรสมาน ฯ
◦ กะลาโหมทะหารหัดใช้	เชิงยุท ใหม่พ้อ
เรือบกศัสตร์ศะราวุธ	ใหม่พร้อม
โรงเรียนยุคนัยยุด	หนุนหัด นายแฮ
สงวนสงบสยามะภพล้อม	ละแวกป้องผองภัย ฯ
◦ ไมตรีต่อวิเทศะตั้ง	ทูตา นุฑตเอย
เมืองท่านเมืองเรามา	อยู่เอื้อ
อะธิกรณเฝื่อนแจระจา	ทันท่วง ทีแฮ
สมานมิตรสาระกิจเกื้อ	เกียรติ์พึงระวังสิน ฯ
◦ นัคะรินทร์กรุงเทพแมน	นิรมาน
อวาตเจตีย์สถาน	เลือกหล้า
ตึกคฤหาสน์ราชะการระการ	เกริกเกียรติ์ ถะเก็งเอย
ยามค้ำกำไฟฟ้า	สว่างแพรวแนวถนน ฯ
◦ รถยนต์รรม้าลาก	รถราง
ขวกไขว้ใคร่เดีรทาง	เรียบร้อย
เรือยนต์จักร์กละกลาง	น้ำแล่น ระเบ็งแฮ
ยังเพ็ริอเรือแจวคัล้อย	จิตผู้พึงประสงค์ ฯ
◦ มงคละนิเวศน์ไต้	ทิพย์เสถียร
ปราสาทราชะมนเทียร	เท็งฟ้า
วังสวนดุสิตระเมียร	เสมือนดุสิต สวรรค์ฤา

วังพระวงศ์จวนข้า	บาทบ้านตระหง่านหน ๕
◦ กลั่นทางห้างร้านตลาด	แลวิไล
โรงเลื่อยโรงสีไฟ	ฝั่งน้ำ
คูยন্ত্রจักรกละไก	การช่าง เฉลียวเนอ
หอประดิษฐ์พิพิธพัสดุ์กำ	กะตั้งตั้งสถล ๕
◦ สากละพิทเยศสร้าง	อเนกะสถาน เรียงพ้อ
มหาวิทยาลัยละลาน	เนตร์จ้อง
ยังโรงพยาบาล	หลายแหล่ง
ทะนุกมະนุษย์ดูจะพี่น้อง	ร่วมม้วยอวยปะถัมภ ๕
◦ ล้ำน้ำกำปั่นค้า	มาไกล
สมอทอดจอดไสวใน	แห่งห้าง
เรือรบซำรบระไว	เวียงราช เเราเคย
ชะลาวุธเตรียมรุระล้าง	อริล้วนยวนสยอง ๕
◦ พะลังของประเทศเกื้อ	เกษตรพะณิश्य
ผะดุงหัตถะกรรมะกิจ	ทดน้ำ
รักษาป่าไม้คิด	ซุดแร่ ถลุงธา
แบงก์ฝ่อนสะหะกรรม์ค้า	คะติน้อมอมลิน ๕
◦ คลังแผ่นดินตั้งบ	ประมาณ
จ่ายเก็บภาษีสถาน	ทูนท้อ
วินิจฉัยพิภาษศาล	สถิตยุก ติธรรมทาน
วางกฎหมายมลายข้อ	ข่มกั้นสรรพกะลี ๕
◦ ไปรษณีย์โทรเลขใช้	เชื่อมสะกล ะกิจเพื่อน
เรือเหาะสงเคราะห์ดล	ด่วนเกื้อ
ชละมรรคปักทวารสถล	ะมาร์ครถ ไฟแฮ
ทูระเทศรัถเยศเมื้อ	ง่ายกล้ำมาไป ๕

◦ ผืนไทให้เฝ้าร่ำ	เรียนพิท ยาพ้อ
ประสูมะศึกษาประสิทธิ์	ทุกแคว้น
หอสมุดแผ่นดินสถิต	นิทศนะยั่ว ญาณเพื่อน
พิมพ์ข่าวข่าวร้องแปร้น	ประโยชน์กู่หุดา ฯ
◦ สาธารณะสุขตั้ง	กรมผะดุง กายเพื่อน
เริงนิรามย์ปรง	โปรดหล้า
พุทธศาสนาอาจำรุง	ใจโสทธิ เกษมแฮ
หวังทะนุกทุกไพร่ฟ้า	เฟื่องเชื้อเฉลิมเซาว์ ฯ
.....

(หน้า 5-7)

จากตัวอย่างส่วนประณามพจน์ประกอบไปด้วยส่วนสำคัญทั้ง 3 ส่วน ได้แก่ ส่วนที่ 1 การสรรเสริญพระบารมีพระบาทสมเด็จพระปกเกล้าเจ้าอยู่หัว เป็นส่วนที่ผู้นิพนธ์ทรงสร้างสรรคขึ้นตามจารีตนิยมทางวรรณกรรม เพื่อมุ่งสรรเสริญพระเกียรติคุณพระมหากษัตริย์ก่อนนำเข้าเนื้อเรื่อง การสรรเสริญพระบารมีของพระบาทสมเด็จพระปกเกล้าเจ้าอยู่หัวในที่นี้ มิได้เป็นการสรรเสริญพระบารมีเพื่อแสดงให้เห็นถึงความยิ่งใหญ่ของพระมหากษัตริย์ในฐานะสมมติเทพ แต่เป็นการสรรเสริญพระบารมีอันเกิดจากการเป็นพระราชผู้ทรงธรรม จึงส่งผลให้พระองค์ทรงเป็นที่รักใคร่ของประชาชนและเป็นที่ยกย่องของนานาอารยประเทศ

ส่วนที่ 2 การสรรเสริญพระบารมีบูรพกษัตริย์แห่งราชวงศ์จักรี ทั้ง 6 พระองค์ เป็นส่วนที่ผู้นิพนธ์ทรงสร้างสรรคขึ้นตามจารีตนิยมทางวรรณกรรมเช่นเดียวกัน แต่การสรรเสริญพระบารมีของบูรพกษัตริย์ในที่นี้ มิได้มุ่งสรรเสริญพระราชสถานะอันสูงส่งของบูรพกษัตริย์แห่งราชวงศ์จักรีแต่อย่างใด แต่ผู้นิพนธ์ทรงสรรเสริญพระบารมีของบูรพกษัตริย์ผ่านพระราชกรณียกิจ ในด้านการปกครองและการพัฒนาประเทศ เพื่อสรรเสริญพระเกียรติคุณของบูรพกษัตริย์แต่ละพระองค์ที่ทรงพัฒนาสยามประเทศให้เจริญรุ่งเรืองมาจนถึงทุกวันนี้

ส่วนที่ 3 การพรรณนาความเจริญรุ่งเรืองของบ้านเมือง อันเกิดจากพระปรีชาสามารถของ บวรพักษัตริย์แห่งราชวงศ์จักรี เป็นการพรรณนาความเจริญรุ่งเรืองอันเกิดจากพระบารมีของ บวรพักษัตริย์ทุกพระองค์ที่ทรงทำนุบำรุงและพัฒนาบ้านเมืองให้เจริญรุ่งเรือง การพรรณนา ความเจริญรุ่งเรืองของบ้านเมืองเช่นนี้ เป็นหนึ่งในจารัตินิยมทางวรรณกรรมที่มุ่งสรรเสริญ พระบารมีขององค์พระมหากษัตริย์ผ่านการพรรณนาบ้านเมืองที่เจริญรุ่งเรือง ถือเป็นการแฝงนัย การยอพระเกียรติพระมหากษัตริย์อย่างแนบเนียน ในวรรณกรรมเรื่องนี้มุ่งพรรณนาความ เจริญรุ่งเรืองของบ้านเมืองในทุก ๆ ด้าน เพื่อสื่อให้เห็นถึงพระบารมีและพระปรีชาสามารถของ บวรพักษัตริย์ทุกพระองค์ในการทำนุบำรุงและพัฒนาประเทศชาติให้เจริญรุ่งเรือง

จะเห็นได้ว่า ส่วนประณามพจน์คือส่วนที่ผู้นิพนธ์ทรงคงแบบแผนการแต่งวรรณกรรม ร้อยกรองให้เป็นไปตามจารัตินิยมทางวรรณกรรม โดยคงบทสรรเสริญพระเกียรติคุณ พระมหากษัตริย์แห่งราชวงศ์จักรี และบทพรรณนาความเจริญรุ่งเรืองของบ้านเมืองให้คงอยู่ตาม จารัตินิยมทางวรรณกรรม เพื่อแสดงให้เห็นถึงการสืบทอดลักษณะเฉพาะของส่วนนำเรื่องใน วรรณกรรมร้อยกรอง และแสดงให้เห็นความสำคัญของบวรพักษัตริย์ไทยที่ทรงทำนุบำรุงและพัฒนา บ้านเมืองมาอย่างยาวนาน รวมถึงเกริ่นนำให้เห็นถึงความสำคัญของสถาบันพระมหากษัตริย์ ก่อน นำเข้าสู่เนื้อหาที่เกี่ยวกับพระราชพิธีที่สำคัญในการสถาปนาพระมหากษัตริย์พระองค์ใหม่ต่อไป

สรุปได้ว่า ส่วนนำเรื่องในโคลงลิลิตสุภาพ คำรับ พระบรมราชาภิเษก สัปตมะราชมหাজักรี้ วงศ์ ประกอบไปด้วยส่วนสำคัญ 2 ส่วน ได้แก่ ส่วนแรกส่วนนำหนังสือ คือ ส่วนที่อยู่ตอนต้นเรื่อง ที่แสดงลักษณะของการเป็นตำราให้ความรู้ ประกอบไปด้วยส่วนสำคัญ 3 ส่วน คือ ส่วนที่ 1 คำอธิบายเรื่องโคลงลิลิตสุภาพ คำรับ พระบรมราชาภิเษก สัปตมะราชมหাজักรี้วงศ์ ส่วนที่ 2 คำอธิบายเกี่ยวกับข้อผิดพลาดในการเขียน ส่วนที่ 3 การบอกรายการสาระสำคัญของหนังสือ และ ส่วนที่ 2 ส่วนประณามพจน์ ว่าด้วยเรื่องการสรรเสริญพระเกียรติพระบาทสมเด็จพระปกเกล้า เจ้าอยู่หัว การสรรเสริญพระเกียรติบวรพักษัตริย์แห่งราชวงศ์จักรี และการพรรณนาความ เจริญรุ่งเรืองของบ้านเมือง ตามจารัตินิยมของวรรณกรรมร้อยกรองที่มุ่งสดุดีพระเกียรติคุณ พระมหากษัตริย์แห่งราชวงศ์จักรี ก่อนนำเข้าสู่เนื้อหาเกี่ยวกับพระราชพิธีบรมราชาภิเษก ของพระบาทสมเด็จพระปกเกล้าเจ้าอยู่หัวต่อไป

2. ส่วนดำเนินเรื่อง

ส่วนดำเนินเรื่อง คือ ส่วนที่แสดงรายละเอียดเนื้อหาเกี่ยวกับพระราชพิธีบรมราชาภิเษกของพระบาทสมเด็จพระปกเกล้าเจ้าอยู่หัว ซึ่งเป็นส่วนสำคัญที่กล่าวถึงเนื้อหาเกี่ยวกับแบบแผนขั้นตอนการประกอบพระราชพิธีบรมราชาภิเษก ในส่วนดำเนินเรื่องสามารถแบ่งเนื้อหาออกได้เป็น 3 ส่วน คือ เนื้อหาก่อนการประกอบพระราชพิธีบรมราชาภิเษก เนื้อหาเกี่ยวกับพระราชพิธีบรมราชาภิเษก และเนื้อหาหลังการประกอบพระราชพิธีบรมราชาภิเษก

ส่วนที่ 1 เนื้อหาก่อนการประกอบพระราชพิธีบรมราชาภิเษก ว่าด้วยเนื้อหาเกี่ยวกับเหตุการณ์ก่อนการผลัดเปลี่ยนแผ่นดิน เป็นการกล่าวถึงเหตุการณ์การสวรรคตของพระบาทสมเด็จพระมงกุฎเกล้าเจ้าอยู่หัว การถือน้ำพระพิพัฒน์สัตยา และการแต่งตั้งองคมนตรีและอภิรัฐมนตรี เพื่อรับใช้พระมหากษัตริย์พระองค์ใหม่ เนื้อหาในส่วนนี้ยังไม่เข้าสู่รายละเอียดเกี่ยวกับการจัดพระราชพิธีบรมราชาภิเษกแต่อย่างใด

ส่วนที่ 2 เนื้อหาเกี่ยวกับพระราชพิธีบรมราชาภิเษก ว่าด้วยเนื้อหาเกี่ยวกับแบบแผนขั้นตอนการประกอบพระราชพิธีบรมราชาภิเษก ของ พระบาทสมเด็จพระปกเกล้าเจ้าอยู่หัว อย่างเป็นระบบ โดยให้รายละเอียดเกี่ยวกับขั้นตอนการประกอบพระราชพิธีทั้ง 5 ขั้นตอน ตั้งแต่ขั้นเตรียมพิธี พิธีเบื้องต้น พิธีบรมราชาภิเษก พิธีเบี่ยงปลาย และการเสียบพระนคร การแสดงรายละเอียดเกี่ยวกับขั้นตอนการประกอบพระราชพิธีที่เป็นระบบเช่นนี้ มุ่งให้รายละเอียดเกี่ยวกับขั้นตอนการประกอบพระราชพิธี สิ่งของเครื่องใช้ที่ใช้ในการประกอบพระราชพิธี และมีการขอพระเกียรติพระมหากษัตริย์ผู้ผ่านการประกอบพระราชพิธีร่วมด้วยอย่างแนบเนียน

ส่วนที่ 3 เนื้อหาหลังการประกอบพระราชพิธีบรมราชาภิเษก ว่าด้วยเนื้อหาเกี่ยวกับราชธรรมเนียมสำหรับพระมหากษัตริย์ผู้ผ่านการประกอบพระราชพิธีบรมราชาภิเษก ซึ่งเป็นเนื้อหาที่ไม่เกี่ยวข้องกับแบบแผนขั้นตอนการประกอบพระราชพิธีบรมราชาภิเษกแต่อย่างใด เนื้อหาในส่วนนี้ว่าด้วยหลักธรรมที่พระราชทานปฏิบัติ ซึ่งประกอบไปด้วย ทศพิธราชธรรม ราชสังคหวัตถุ จักรวรรดิวัตร และเบญจพลััง

จากการศึกษาเนื้อหาที่เกี่ยวกับพระราชพิธีบรมราชาภิเษก ของ พระบาทสมเด็จพระปกเกล้าอยู่หัว ทั้ง 3 ส่วน พบว่า เนื้อหาเหล่านี้ล้วนมีความสัมพันธ์กับลักษณะงานเขียน ทั้ง 3 ประเภท ที่กล่าวแล้วในบทที่ 3 กล่าวคือ เนื้อหาที่สัมพันธ์กับลักษณะของตำรา เนื้อหาที่สัมพันธ์กับการบันทึกพระราชพิธี และเนื้อหาที่สัมพันธ์กับการยกย่องพระมหากษัตริย์

2.1 เนื้อหาที่สัมพันธ์กับลักษณะของตำรา

การกล่าวถึงเนื้อหาที่สัมพันธ์กับลักษณะของตำราที่เป็นหนังสือที่มุ่งให้ความรู้เกี่ยวกับเรื่องใดเรื่องหนึ่ง เป็นการกล่าวถึงเนื้อหาที่มุ่งให้ความรู้เกี่ยวกับพระราชพิธีบรมราชาภิเษก จากการศึกษาคอลงลิลิตสุภาพ ตำรับ พระบรมราชาภิเษก สัปตมหาราชมหากัจจิวศ์ พบว่า เนื้อหาที่มุ่งให้ความรู้เกี่ยวกับพระราชพิธีบรมราชาภิเษก ปรากฏในเนื้อหาส่วนที่ 2 คือ เนื้อหาที่ว่าด้วยแบบแผนขั้นตอนการประกอบพระราชพิธี ซึ่งปรากฏเนื้อหาที่ให้ความรู้เกี่ยวกับพระราชพิธีบรมราชาภิเษก 2 ลักษณะ คือ การให้ความรู้เกี่ยวกับพระราชพิธีบรมราชาภิเษกโดยตรง และการให้ความรู้เพิ่มเติมเพื่ออธิบายตัวบทวรรณกรรม

2.1.1 การให้ความรู้เกี่ยวกับพระราชพิธีบรมราชาภิเษกโดยตรง

การให้ความรู้เกี่ยวกับพระราชพิธีบรมราชาภิเษกโดยตรง เป็นการให้ความรู้เกี่ยวกับพระราชพิธีบรมราชาภิเษกที่มุ่งให้รายละเอียดเกี่ยวกับเนื้อหาสาระของพระราชพิธีอย่างครบถ้วนสมบูรณ์และเป็นระบบ โดยมุ่งให้ความรู้เกี่ยวกับแบบแผนขั้นตอนการประกอบพระราชพิธีเป็นสำคัญ การให้ความรู้เกี่ยวกับพระราชพิธีบรมราชาภิเษกเช่นนี้ แบ่งออกเป็น 2 ลักษณะ คือ การให้ความรู้เกี่ยวกับการจัดเตรียมสถานที่ที่ใช้ในการประกอบพระราชพิธี และการให้ความรู้เกี่ยวกับการจัดวางสิ่งของต่าง ๆ ที่ใช้ในการประกอบพระราชพิธี ปรากฏดังนี้

2.1.1.1 การให้ความรู้เกี่ยวกับการจัดเตรียมสถานที่ที่ใช้ในการประกอบพระราชพิธี

การให้ความรู้เกี่ยวกับการจัดเตรียมสถานที่ที่ใช้ในการประกอบพระราชพิธี เป็นเนื้อหาที่ปรากฏอยู่ในส่วนขั้นเตรียมพระราชพิธี เพื่อให้ความรู้เกี่ยวกับการจัดแต่งพระที่นั่งองค์สำคัญต่าง ๆ ที่ใช้ในการประกอบพระราชพิธี ไม่ว่าจะเป็นพระที่นั่งอมรินท

วินิจฉัยมหายุทธพิमान⁵⁸ พระที่นั่งไพศาลทักษิณ⁵⁹ พระที่นั่งจักรพรรดิพิमान⁶⁰ มณฑปพระกระยา
 सनาน⁶¹ โรงพระราชพิธีพราหมณ์⁶² และพระอุโบสถวัดพระศรีรัตนศาสดาราม⁶³ ในวโรกาสเรื่อง
 นี้ปรากฏรายละเอียดการจัดแต่งพระที่นั่งที่ใช้ในการประกอบพระราชพิธีทุกแห่ง แต่ในที่นี้
 จะกล่าวถึงการให้ความรู้เกี่ยวกับการจัดเตรียมมณฑปพระกระยาसनาน ที่ใช้ในการสงฆ์มุขากิเชก
 ดังนี้

◦ ภายชาลารักแร้	อุทัยสถาน
ที่นั่งจักรพรรดิพิमान	แมกตั้ง
มณฑปพระกระยาसनาน	อะภิเชก สงงเอย
ฐานยกบุษบกยั้ง	หย่งเบื่องบนระหง ๗
◦ มงคลเศวตะวัสด์หุ้ม	เห็นสะกาว เนตรนอ
ช่อناقช่อตั้งพราว	ช่อช้อย
เฟื้องอุปะตะทองวาว	สุวรรณะวัศ มีเอย
ฟ้าผ่านศุกละกาญจน์ห้อย	มาษละม้ายจำปา ๗
◦ จุฑาศิวาสูตร์พืน	ขาวปราย ทองเอย
ไขว่กันทรวงบิณฑล้าย	แย่งก้าน
ถาดทองตั้งตั้งวาย	วิจิตสถิต ภิเชกท่าน
รองบาทใบจันทร์ม้าน	อะมิตรแพ้ว ผยองชัย ๗
◦ ฐานไว้เครื่องตั้งถาด	สงงพัก ทรายท่าน
พระครอบมูรธาศักดิ์	สิทธิ์กล้า

⁵⁸ ท้องพระโรงสำคัญที่ใช้ในการเสด็จออกมหาสมาคมเนื่องในพระราชพิธีบรมราชาภิเษก

⁵⁹ สถานที่ตั้งพระที่นั่งอัฐทิศอุทุมพรราชอาสน์ เพื่อใช้ในการรับน้ำอภิเชก และสถานที่ตั้งพระที่นั่งภัทรบิฐ เพื่อรับถวายน
 เครื่องราชกกุธภัณฑ์ เครื่องราชูปโภค ในการพระราชพิธีบรมราชาภิเษก

⁶⁰ สถานที่ในการประกอบพระราชพิธีเฉลิมพระราชมณเฑียร

⁶¹ พระมณฑปที่ใช้ในการสงฆ์มุขากิเชก ตั้งอยู่ชานชาลาพระที่นั่งจักรพรรดิพิमान

⁶² สถานที่ในการประกอบพระราชพิธีพราหมณ์ อาทิ พระราชพิธีศาสตราวุฒยาชูปโหมเพลิง

⁶³ สถานที่ในการจารึกพระสุพรรณบัฏ จารึกดวงพระชะตา และแกะพระราชลัญจกร

เถิงฤกษ์เกริกเกียรติจัก	-วิเศษก สนวนนอย
สมศูลี่ว่อนฟ้า	จากฟ้ามาสิง ฯ
.....
◦ ราชะวิฤทธร่องเครื่องพื้น	ขาวผะสาน สุวรรณนอย
บั้งพระมณฑปสถาน	ทุกคู้
เครื่องสูงเจ็ดชั้นกาญ	จะนะแมก โหมดเพื่อน
สินากเงินทองกู่	เกียรติกันขวัญประภูล ฯ
◦ ต้นกล้วยต้นอ้อยจัน	หมากมะพร้าวพ้อ
ประดับเชิงฉัตรระดะ	เด่นครั้น
สี่ทิศสี่อรรณะ	จันทรสี่ช่องแฮ
เชิญอุทกทูนบาทขึ้น	ซบเกล้าเทอถวาย ฯ
◦ ภายบุรพี่ภายเบ้องอัส	ดงค้ผะจง เจ็ดรา
บุษบกนกน้อยองค์	ละดำน
เพื่อไว้พระชัยะมง	คละพิช เนศวร์แน
มุ่มสี่สี่ศาลล่าง	หละตั้งหวังสะการ ฯ
.....

(หน้า 49-50)

จากตัวบทข้างต้น เป็นการบรรยายการตั้งมณฑปพระกระยาसनอย่าง เป็นระบบ โดยเริ่มบรรยายตั้งแต่ชานชาลาหน้าพระที่นั่งจักรพรรดิพิมานที่เป็นที่ตั้งมณฑป พระกระยาसनเพื่อใช้ในพิธีสงฆ์มุทธาภิเศก ลักษณะมณฑปพระกระยาसन เป็นพระมณฑป ยกพื้นสูง ยอดพระมณฑปพื้นขาวมีนาคช่อห้อยช่อตั้งกระจังปิดทอง มีอุบะจำปาทองห้อยรอบ และ ผูกพระสูตรขาวทองแผ่ลวดลายทองพุ่มข้าวบิณฑ์รอบเสาทั้ง 4 ทิศ มีการตั้งตั้งสงพระกระยา สนวน และมีการบรรยายส่วนฐานล่างของมณฑปพระกระยาसन อันประกอบไปด้วย การประดับด้วยราชวัติพื้นขาวลายทอง การประดับเครื่องสูง 7 ชั้น พื้นโหมดสี่ทอง นาก เงิน ทั้ง 4 มุม ที่ราชวัติผูกด้วยต้นกล้วย ต้นอ้อย จันหมาก จันมะพร้าว ทั้ง 4 ทิศ มีการจัดทางขึ้น

สำหรับผู้ถวายน้ำทั้ง 4 ทิศ และตั้งบุษบกน้อยทั้ง 4 องค์ เพื่อประดิษฐานพระพิฆเนศวรไว้องค์ละ
ทิศ จำนวน 4 องค์ 4 ทิศ

การบรรยายการจัดเตรียมมณฑลพระกระยาसनานเพื่อใช้ในการ
สงรมูรธาภิเศกเช่นนี้ ไม่เพียงแสดงให้เห็นถึงการจัดแต่งมณฑลพระกระยาसनานอย่างสวยงาม
เพียงเท่านั้น แต่ผู้นิพนธ์ทรงบรรยายการตกแต่งมณฑลพระกระยาसनานในส่วนต่าง ๆ อย่าง
ชัดเจน ทั้งการบรรยายมณฑลพระกระยาसनานในส่วนยอดของพระมณฑล และการบรรยาย
มณฑลพระกระยาसनานในส่วนฐานของพระมณฑล ลักษณะดังกล่าวแสดงให้เห็นถึงการให้
ความรู้เกี่ยวกับองค์ประกอบปลีกย่อยในการจัดแต่งมณฑลพระกระยาसनานอย่างชัดเจน เพื่อให้
รายละเอียดเกี่ยวกับข้าวของเครื่องใช้ที่ใช้ในการตกแต่งพระมณฑล และบรรยายสถาปัตยกรรมที่
ปรากฏอย่างงดงาม เพื่อให้ผู้อ่านเห็นภาพประกอบอย่างชัดเจน และสามารถนำองค์ความรู้ที่เป็น
ประโยชน์ไปใช้ในการตกแต่งมณฑลพระกระยาसनาน เพื่อใช้ในการประกอบพระราชพิธี
บรมราชาภิเศกในครั้งต่อไปได้

การแสดงเนื้อหาที่ให้ความรู้เกี่ยวกับการจัดเตรียมมณฑล
พระกระยาसनาน เพื่อใช้ในการสงรมูรธาภิเศกเช่นนี้ เป็นการยืนยันให้เห็นอย่างชัดเจนว่า
วรรณกรรมเรื่องนี้ได้ให้ความสำคัญในการแสดงเนื้อหาที่มุ่งให้ความรู้เกี่ยวกับพระราชพิธี
บรมราชาภิเศก เพื่อเป็นเครื่องตอกย้ำให้เห็นถึงการเป็นตำราพระราชพิธีที่มุ่งให้ความรู้เกี่ยวกับ
พระราชพิธีบรมราชาภิเศกอย่างสมบูรณ์และชัดเจน

2.1.1.2 การให้ความรู้เกี่ยวกับการจัดวางสิ่งของต่าง ๆ ที่ใช้ในการ ประกอบพระราชพิธี

การให้ความรู้เกี่ยวกับการจัดวางสิ่งของที่ใช้ในการประกอบพระราชพิธี
เป็นเนื้อหาที่ปรากฏอยู่ในส่วนขั้นเตรียมพระราชพิธี เพื่อให้ความรู้เกี่ยวกับการจัดวางสิ่งของต่าง ๆ
ที่ใช้ในการประกอบพระราชพิธี ในวรรณกรรมเรื่องนี้ปรากฏส่วนการจัดเตรียมสิ่งของต่าง ๆ ที่ใช้ใน
การประกอบพระราชพิธีอย่างหลากหลาย แต่ในที่นี้จะกล่าวถึงการบรรยายการตั้งพระแท่นมณฑล

ซึ่งเป็นที่ประดิษฐานเครื่องมงคลต่าง ๆ ที่ใช้ในการประกอบพระราชพิธี แสดงรายละเอียด
การแต่งพระแท่นมณฑล ดังนี้

.....
○ ตามชนบอะภิเชกมื่อ	มงคล ะกรรมท่าน
เพื่อพิพัฒนส์สวัสดิคค	แต่ให้
ตั้งพระแท่นมณฑล	อุทัยะแถบ อุครเอย
วางโต๊ะสุวรรณะมัยไว้	พระเจ้าสรวงเจรีญู ฯ
○ เชิญบุษยะรัตนใหญ่ไ้อย	เนาประธาน
ชัยะวัฒน์หกรัษะกาล	กองตั้ง
เนาวะโลหะนิมมาน	มะหามะกุฏ ะรัษย์แด
พานพระเรือนแก้วทั้ง	พระแก้วเชียงแสน ฯ
○ ไตรปิฎกแผนพะจกเรื่อง	ธรรมะรัตน์ เถลิงเอย
ราชะกะกุระภักษะตร์	ศักดิ์เกล้า
ขัตติยปะโกคขัต	ติยะราช ปิลันธน์แฮ
พิชยะมงกุฎแก้ว	กับลุ่มมะหาคะฐิน ฯ
○ สร้อยพราหมะถินทร์สร้อยนพ	ะรัตนะ
สร้อยพระนพพระมะหา	ประวิฑ์ให้
ประจำรัษย์ราชะศัสตรา	ประจำแผ่น ดินเอย
แสงอัษฎาวุธไว้	คั่นแก้วเกรินเสา ฯ
○ เสวตระฉัตรเนาข้างพระ	กันภิรมย์
กะปี่ฐครุฑะพำหรับบรม	ธวัชเกล้า
โอราพตะธงสม	ออกศึก สนามแฮ
ชั้นหยกเชิงแก้วแพรว	เพร็ดพร้อมเทียบลิหิงค์ ฯ
○ ครอบพระกริ่งพระเต้า	มะหาคังข์
เหมปักแวนเฉวียนวัง	เวียไว้

เทียบเงินและทองประนัง	เซ็งมาษ มะเลื่องเออย
สองคู่ชูศักดิ์ให้	เทิดเกื้อสะการถวาย ๗
◦ แทนลารายเครื่องล้อม	มณฑล
เทียบมะหามงคล	คู่ตั้ง
เทียบสุวรรณหิรัญปะดล	พานพุ่ม ณะกาเออย
เทพะเทิดลัญชะกรทั้ง	ดาพไ้ชะไมเชิญ ๗
◦ เกริ่นทองรองพระเต้า	พุทระมนตร์
ล้วนนกกระวีชะดางค์กะกล	ก่องตั้ง
สองภาคแทนมณฑล	ตะเกิงเกียรติ์ ตระการเออย
ส่งส่ง่าสาระสิ่งสลั่ง	ดิลกเพียงพิศวง ๗

(หน้า 42-43)

จากตัวบทข้างต้น แสดงให้เห็นถึงการจัดวางสิ่งของที่ใช้ในการประกอบพระราชพิธีบนพระแท่นมณฑลอย่างเป็นระบบ ตั้งแต่ การจัดวางพระพุทธรูปสำคัญที่เป็นองค์ประธานในพระราชพิธี อาทิ พระพุทธรูปรัตนองค์ใหญ่ พระพุทธรูปรัตนองค์น้อย⁶⁴ พระชัยวัฒน์⁶⁵ ทั้ง 6 รัชกาล พระชัยเนาวโลหะ รัชกาลที่ 5⁶⁶ พระแก้วเชียงแสน⁶⁷ และพระไตรปิฎก จากนั้นจึงตั้งเครื่องราชกกุธภัณฑ์ เครื่องราชูปโภค อันได้แก่ พระมหามหิชัยมงกุฎ พระชฎามหากฐิน พระสังวาลพราหมณ์ธูร่า พระสังวาลนพรัตนราชวรารภรณ์ พระสังวาลพระนพ พระมหาประวิช

⁶⁴ พระพุทธรูปรัตน มีพระนามเต็มว่า พระพุทธรูปรัตนจักรพรรดิพิมลมณีมัย สันนิษฐานว่าเป็น พระแก้วขาว

⁶⁵ พระชัยวัฒน์ คือ พระพุทธรูปประจำองค์พระมหากษัตริย์ เป็นพระพุทธรูปสำคัญที่พระมหากษัตริย์โปรดให้สร้างเมื่อมีการพระราชพิธีบรมราชาภิเษกตามโบราณราชประเพณี พระพุทธรูปดังกล่าวมีขนาดย่อม นั่งขัดสมาธิเพชร (นั่งอย่างขัดสมาธิแต่ให้ฝ่าเท้าทั้งสองขึ้นข้างบน) พระหัตถ์ซ้ายถือพัดยศแทนการวางพระหัตถ์บนพระเพลา (ตัก) พระหัตถ์ขวาทอดบนพระเพลาเกือบจรดพื้น มีฉัตร 5 ชั้น กั้นถวาย การสร้างพระชัยวัฒน์เพื่อความเป็นสิริมงคลในการครองสิริราชสมบัติ และเพื่อการชนะอุปสรรค ภัยอันตราย และมีชัยเหนืออริราชศัตรูทั้งปวง (สำนักบรรณสารสนเทศ มหาวิทยาลัยสุโขทัยธรรมาธิราช , 2564)

⁶⁶ พระชัยที่โปรดให้สร้างขึ้นในสมัย รัชกาลที่ 5 เป็นทองทั้งองค์ องค์มีขนาดเล็ก ไม่มีฉัตร 5 ชั้น กางกั้นเหนือองค์เหมือนพระชัยวัฒน์ประจำรัชกาล (สำนักบรรณสารสนเทศ มหาวิทยาลัยสุโขทัยธรรมาธิราช , 2564)

⁶⁷ พระพุทธรูปแก้วผลึกใส เป็นพระแก้วประจำรัชกาลพระบาทสมเด็จพระจอมเกล้าเจ้าอยู่หัว

ตั้งพระแสงต่าง ๆ อาทิ พระแสงประจำรัชกาล พระแสงประจำแผ่นดิน และพระแสงอัฐภาวู
องค์ต่าง ๆ รวมถึงตั้งพระเศวตฉัตร และราชวชิรต่าง ๆ อาทิ ธงชัยราชกระบี่คู่ชู ธงพระครุฑพ่าห์
ตั้งเครื่องทรงมูรธาภิเษก อาทิ พระชันหยก พระครอบกึ่ง พระเต้าพระพุทธรูปต่าง ๆ และ
พระมหาสังข์ รวมถึงตั้งเครื่องนมัสการ เหมปักแก้วเทียน เทียนเงิน เทียนทอง เทียนพระมหามงคล
1 คู่ และพานพุ่มดอกไม้

การบรรยายการจัดพระแท่นมณฑลเช่นนี้ แสดงให้เห็นมณฑลพิธีในการ
ประดิษฐานเครื่องมงคลต่าง ๆ ที่ใช้ในการประกอบพระราชพิธีอย่างหลากหลาย อาทิ พระพุท
ธูปูมา เครื่องราชกกุธภัณฑ์ เครื่องราชูปโภค เครื่องทรงมูรธาภิเษก ฯลฯ ลักษณะดังกล่าวแสดงให้เห็น
เห็นถึงภาพรวมหรือองค์ประกอบในการจัดวางสิ่งของต่าง ๆ ที่พระแท่นมณฑลพิธีอย่างเป็นระบบ
ง่ายต่อการทำความเข้าใจ และสามารถนำไปจัดพระแท่นมณฑลได้จริง ทั้งการบรรยายการจัด
พระแท่นมณฑลเช่นนี้ ยังแสดงให้เห็นความสำคัญในการบวงสรวงหรือบูชาสิ่งของต่าง ๆ ก่อน
นำไปใช้ประกอบพระราชพิธี เพื่อแสดงให้เห็นถึงความศักดิ์สิทธิ์และสูงส่งของสิ่งของที่ใช้ในการ
ประกอบพระราชพิธี เพื่อส่งเสริมให้พระราชพิธีเกิดความศักดิ์สิทธิ์ เคารพขรม และยิ่งใหญ่อีกด้วย

การแสดงเนื้อหาที่ให้ความรู้เกี่ยวกับการจัดวางสิ่งของต่าง ๆ ที่ใช้ในการ
ประกอบพระราชพิธี ในพระแท่นมณฑลเช่นนี้ เป็นการยืนยันให้เห็นอย่างชัดเจนว่าวรรณกรรมเรื่อง
นี้ได้ให้ความสำคัญในการแสดงเนื้อหาที่มุ่งให้ความรู้ที่เป็นแบบแผนเกี่ยวกับการประกอบ
พระราชพิธีบรมราชาภิเษก เพื่อเป็นเครื่องตอกย้ำให้เห็นถึงการเป็นตำราพระราชพิธีที่มุ่งให้ความรู้
เกี่ยวกับพระราชพิธีบรมราชาภิเษกอย่างเป็นระบบและชัดเจน

จะเห็นได้ว่า การแสดงเนื้อหาที่ให้ความรู้เกี่ยวกับการจัดเตรียมสถานที่ที่ใช้ในการ
ประกอบพระราชพิธี และการแสดงเนื้อหาที่ให้ความรู้เกี่ยวกับการจัดเตรียมสิ่งของต่าง ๆ ที่ใช้ใน
การประกอบพระราชพิธี เป็นการแสดงเนื้อหาที่ให้ความรู้เกี่ยวกับแบบแผนขั้นตอนการประกอบ
พระราชพิธีบรมราชาภิเษกอย่างเป็นระบบ ซึ่งเนื้อหาดังกล่าวเป็นเนื้อหาที่มีความสัมพันธ์โดยตรง
กับการเป็นตำราให้ความรู้เกี่ยวกับพระราชพิธีบรมราชาภิเษกอย่างชัดเจน

2.1.2 การให้ความรู้เพิ่มเติมเพื่ออธิบายตัวบทวรรณกรรม

การให้ความรู้เพิ่มเติมเพื่ออธิบายตัวบทวรรณกรรม เป็นการให้ความรู้ที่ประเภทหนึ่งที่ไม่ได้กล่าวถึงแบบแผนขั้นตอนการประกอบพระราชพิธีบรมราชาภิเษกอย่างเป็นระบบและชัดเจน แต่การให้ความรู้ในลักษณะนี้เป็นการเสริมข้อมูลเกี่ยวกับพระราชพิธีบรมราชาภิเษกที่ผู้นิพนธ์ไม่สามารถอธิบายได้อย่างชัดเจนในตัวบทวรรณกรรม จึงนำมาอธิบายเพิ่มเติมในรูปแบบเชิงอรรถหรือภาคผนวกท้ายเล่ม เพื่อให้ความรู้เพิ่มเติม การให้ความรู้เพิ่มเติมเพื่ออธิบายตัวบทวรรณกรรมปรากฏ 2 ลักษณะ คือ การให้ความรู้เพิ่มเติมในรูปแบบเชิงอรรถ และการให้ความรู้เพิ่มเติมในรูปแบบภาคผนวก

2.1.2.1 การให้ความรู้เพิ่มเติมในรูปแบบเชิงอรรถ

การให้ความรู้เพิ่มเติมในรูปแบบเชิงอรรถ หรือ การลงเชิงอรรถ คือ การให้รายละเอียดเนื้อหาเพิ่มเติมหรือการอ้างอิง ซึ่งกระทำในรูปแบบข้อความที่แยกไว้ท้ายหน้า หรือ อารวมไว้ท้ายบท หรือท้ายเล่มก็ได้ (ปรีชา ช่างขวัญยืน , 2550 : 102) เพื่อเสริมความรู้ในการอธิบายข้อความในตัวบทให้เกิดความกระจ่างชัดยิ่งขึ้น ใน โคลงลิลิตสุภาพ ตำรับพระบรมราชาภิเษก สัปตมหาราชมหัจจกรวิงศ์ แสดงรายละเอียดการลงเชิงอรรถเนื้อหาท้ายหน้า ด้วยวิธีการอธิบายเนื้อหาเพิ่มเติม โดยแยกเนื้อหาออกมาอธิบายเพิ่มเติมท้ายหน้า และมีหมายเลขกำกับสิ่งที่ต้องการอธิบายเพิ่มเติมอย่างชัดเจน ซึ่งปรากฏในการอธิบายขั้นตอนการจารึกพระสุพรรณบัฏ การจารึกดวงพระชะตา และการแกะพระราชลัญจกร ดังนี้

.....
◦ พระยาอาลักษณ์นั้น	มหานาม ะราชเอย
จารึกพระนามสยาม	อยู่เกล้า ^๑
พระญาณวิจิตรยาม	ะบัณฑิต
จารึกพระชะตาเจ้า	พิภพ ^๒ ด้วยแดปะถัมภ ^๓
◦ เสวกจาร์สเชื้อ	ศิลป์ะรร รongรา
แกะพระราชลัญจกร	ผ่านเกล้า

ประจักษ์ชัยโสสวัสดิพร	ผะดุงชาติ ^๑ เฉลิมเอย
สามท่านสามโต๊ะเฝ้า	ไฝ่แล้วฉลองคุณ ๕
◦ สมบูรณ์จางัญพร้อม	พราหมณ์ ^๒ เฉลิม รดเอย
คังขุทกโหร ^๓ ถวายเป็น	บฏเจ้า
ม้วนนามนั่นพราหมณ์ ^๔ ผะเดิม	โหร ^๕ พระ ชะตาท่าน
ห่อรัตตะโกไสย ^๖ พะเนา	รัตเส้นเบ็ญจะพรรณ ๕
.....
.....

-
- ๑ แผ่นทองคำเนื้อ 8 กว้าง 15.24 ซม. ยาว 40.64 ซม. น้ำหนัก 46 กรัม
 - ๒ แผ่นทองคำเนื้อ 8 กว้าง 15.24 ซม. ยาว 30.48 ซม. น้ำหนัก 36.8 กรัม
 - ๓ พระราชครูวามเทพมุนี และพระสิทธิชัยบดี
 - ๔ พระยาโหราธิบดี และพระญาณเวท
 - ๕ พระราชครูวามเทพมุนี
 - ๖ พระยาโหราธิบดี

(หน้า 38)

จากตัวบทข้างต้น เป็นการให้รายละเอียดการลงเชิงอรรถเนื้อหาท้ายหน้า ซึ่งเป็นการให้รายละเอียดเนื้อหาในตัวบทเพิ่มเติมเกี่ยวกับแผ่นทองจารึกพระนาม และแผ่นทองจารึกดวงพระชะตา รวมถึงให้รายละเอียดเพิ่มเติมเกี่ยวกับการอ้างอิงรายนามบุคคล ผู้เฉลิมพระสุพรรณบัฏ ผู้บรรจุพระสุพรรณบัฏ และผู้บรรจุดวงพระชาตลงในพระกรัณฑ์ รายละเอียดดังกล่าวที่ผู้นิพนธ์ทรงอธิบายเพิ่มเติมเป็นรายละเอียดปลีกย่อยที่ไม่สำคัญ จะลงรายละเอียดเพิ่มเติมในเชิงอรรถหรือไม่ลงรายละเอียดเพิ่มเติมก็ได้ แต่การลงรายละเอียดเพิ่มเติม ข้อมูลในเชิงอรรถเช่นนี้ บ่งบอกให้เห็นถึงการพยายามเก็บรายละเอียดส่วนการจารึกพระสุพรรณบัฏ การจารึกดวงพระชะตา และการแกะพระราชลัญจกร ให้ครบถ้วนมากที่สุด เพื่อเก็บรายละเอียดทุกส่วนเกี่ยวกับพระราชพิธีบรมราชาภิเษก ของ พระบาทสมเด็จพระปกเกล้าเจ้าอยู่หัว และสร้างตำราพระราชพิธีเล่มนี้ให้เกิดความสมบูรณ์

2.1.2.2 การให้ความรู้เพิ่มเติมในรูปแบบภาคผนวก

ภาคผนวก คือ ข้อความที่เป็นความรู้ที่เกี่ยวข้องกับเนื้อหา ทำหน้าที่ขยายความรู้ในเนื้อหาที่มีความยาวเกินกว่าจะนำไปลงในเชิงอรรถ⁶⁸ได้ จึงต้องแยกไว้ท้ายเล่มของตำราในโคลงลิลิตสุภาพ ตำรับ พระบรมราชาภิเษก สัปตมหาราชมหাজักรวงศ์ แสดงการให้ความรู้เพิ่มเติมในรูปแบบภาคผนวกเพื่อเสริมความรู้ในตัวบทให้กระจ่างชัดขึ้น โดยแบ่งการให้ความรู้เพิ่มเติมในรูปแบบภาคผนวกออกเป็น 3 ประเภท คือ การอธิบายเนื้อหาแบบขยายความในเนื้อหาการอธิบายเนื้อหาแบบเพิ่มเติมความในเนื้อหา และการอธิบายเนื้อหาแบบเสริมความเนื้อหาในรูปแบบโคลง

1) การอธิบายเนื้อหาแบบขยายความในเนื้อหา

การอธิบายเนื้อหาแบบขยายความในเนื้อหา คือ การขยายความเนื้อหาเพื่อเสริมเนื้อหาที่มีอยู่แล้วในตัวบทให้ชัดเจนมากยิ่งขึ้น มักปรากฏในส่วนของการขยายความชื่อเต็มยศเต็มของบุคคล ซึ่งไม่สามารถอธิบายได้อย่างครบถ้วนในตัวบท ปรากฏดังนี้

พระบรมวงศานุวงศ์ฝ่ายหน้า

ร่าย

○ พระบรมวงศานุวงศ์	ขัตติยราชวงศ์ฝ่ายหน้า	
โดยบรมราชานุญาต	ร่วมราชะมหาสะมาคม	
สมเด็จพระวงศเอก	เจกปิยะราชะฉายา	
เจ้าฟ้าภาณุรังษี ๕	จอมโยธีกรมพระยา	(1)
ภาณุพันธุ์วงศ์วรเดช	เจษฎะจักรีศรีประยูร	
สมเด็จพระทูลกระหม่อมฟ้า	พี่ยาจอมพลสยาม	
นามกรมะหลวณนครสวรรค์	วรพินิตมะหันตะเดชะวา	(2)
ทูลกระหม่อมฟ้าพิชาอดุลย์	กรมะขุนสงขลานครินทร์	(3)
เจ้าฟ้าปิ่นกรมพระ	นริศรานูวัตวิวงศ์	(4)

⁶⁸ เชิงอรรถ คือ การอ้างอิงหรือการอธิบายเพิ่มเติม ที่จะลงรายละเอียดไว้ท้ายหน้า

องค์เจ้าฟ้าอุปราชา	ธรรมะราชสมภารดีกรมขุน
สุนทรภะลพบุรีราเมศวร์	พระเจ้าเชษฐาธิราชบรมวงศ์ (5)
องค์กรมหมื่นนราชนครินทร์	กรมหมื่นนันทนพินิตธรรม (6)
นามวิจิตรวรรณปริษา	ต่างกรมมหาอิสริยยศ (7)
สี่กรมพระวงศ์มะหิป	นราธิปประพันธ์พงศ์ (8)
.....

(หน้า 70)

จากตัวบทข้างต้น เป็นการบรรยายพระนามพระบรมวงศานุวงศ์ที่เข้าร่วมเจริญพระพุทธมนต์ในการพระราชพิธีบรมราชาภิเษก ของ พระบาทสมเด็จพระปกเกล้าเจ้าอยู่หัว ซึ่งปรากฏพระนามพระบรมวงศานุวงศ์ จำนวน 8 พระองค์ คือ สมเด็จพระราชปิตุลา บรมพงศาภิมุข เจ้าฟ้าภาณุรังษีสว่างวงศ์ กรมพระยาภาณุพันธุวงศ์วรเดช สมเด็จพระเจ้าบรมวงศ์เธอ เจ้าฟ้าบริพัตรสุขุมพันธุ์ กรมพระนครสวรรค์วรพินิต สมเด็จพระมหิตลาธิเบศร อดุลยเดชวิกรม พระบรมราชชนก สมเด็จพระเจ้าบรมวงศ์เธอ เจ้าฟ้ากรมพระยานริศรานุวัดติวงศ์ สมเด็จพระเจ้าบรมวงศ์เธอ เจ้าฟ้ายุคลทิฆัมพร กรมหลวงลพบุรีราเมศวร์ พระเจ้าบรมวงศ์เธอ กรมหมื่นนราชนครินทร์ สโมสรร พระเจ้าบรมวงศ์เธอ กรมหมื่นวิจิตรวรรณปริษา และพระเจ้าบรมวงศ์เธอ กรมพระนราธิปประพันธ์พงศ์ การกล่าวถึงพระนามของพระบรมวงศานุวงศ์ทั้ง 8 พระองค์ ในตัวบทข้างต้น เป็นการกล่าวถึงพระนามโดยสังเขป ไม่ปรากฏพระนามเต็ม และไม่ปรากฏพระยศเต็ม เนื่องจากข้อจำกัดของทางต้นลักษณ์ จึงทำให้ผู้นิพนธ์ไม่สามารถบรรยายพระนามเต็ม และแสดงรายละเอียดที่เกี่ยวข้องกับพระยศได้อย่างครบถ้วน รายละเอียดส่วนนี้ผู้นิพนธ์ทรงนำไปขยายความเพิ่มเติมในภาคผนวก เพื่อเสริมข้อมูลในตัวบทให้เกิดความชัดเจนยิ่งขึ้น ซึ่งปรากฏในภาคผนวกบรรยายพระนามพระบรมวงศานุวงศ์ฝ่ายหน้า ดังนี้

ฝ่ายหน้า

พระบรมราชวงศ์

๑. สมเด็จพระเจ้าบรมวงศ์เธอ เจ้าฟ้า ภาณุรังษีสว่างวงศ์ กรมพระยา ภาณุพันธุวงศ์วรเดช

๒. สมเด็จพระเจ้าพี่ยาเธอ เจ้าฟ้า บริพัตรสุขุมพันธุ์ กรมหลวงนครสวรรค์วรพินิต
๓. สมเด็จพระเจ้าพี่ยาเธอ เจ้าฟ้า มหิตลอดุลยเดช กรมขุนสงขลานครินทร์
ปรีเยญ ชั้น เอ็ม, ดี, มหาวิทยาลัยไฮวาร์ด
๔. สมเด็จพระเจ้าบรมวงศ์เธอ เจ้าฟ้า กรมพระนครสวรรค์วรพินิต
๕. สมเด็จพระเจ้าพี่ยาเธอ เจ้าฟ้า ยุคลทิฆัมพร กรมขุนลพบุรีราเมศวร์ (พระองค์
เจ้า) ปรีเยญ ชั้น เอ็ม, เอ, มหาวิทยาลัยเคมบริจ
๖. พระเจ้าบรมวงศ์เธอ กรมหมื่น ราชศักดิ์โสภณ (พระองค์เจ้า กมลาศนเลอสรค์)
๗. พระเจ้าบรมวงศ์เธอ กรมหมื่น วิจิตรวราชมหา

(ภาคผนวก เล่มต้น หน้า 30)

จากภาคผนวกรายชื่อพระนามพระบรมวงศานุวงศ์ฝ่ายหน้าข้างต้น เป็นส่วนที่ทำหน้าที่ขยาย
ความเนื้อหาที่ปรากฏในตัวบทให้ชัดเจนยิ่งขึ้น ซึ่งภาคผนวกเหล่านี้ไม่ปรากฏในวรรณกรรม
ร้อยกรองทั่วไป แต่ปรากฏในวรรณกรรมตำราพระราชพิธีเรื่องนี้ เพื่อย้ำเตือนให้เห็นถึงลักษณะของ
ความเป็นตำราพระราชพิธีอย่างชัดเจน และแสดงให้เห็นถึงความสมบูรณ์ในการให้ความรู้เกี่ยวกับ
พระราชพิธีบรมราชาภิเษกอย่างลงตัว

2) การอธิบายเนื้อหาแบบเพิ่มเติมความในเนื้อหา

การอธิบายเนื้อหาแบบเพิ่มเติมความในเนื้อหา คือ การขยายความเนื้อหา
เพื่อเพิ่มเติมสิ่งที่ยังไม่ได้แสดงรายละเอียดในตัวบท มักปรากฏในส่วนของการขยายความคาถา
บทสวด บทถวายสิ่งของ หรือคำถวายพระพร ซึ่งไม่สามารถกล่าวถึงรายละเอียดได้ในตัวบท
ปรากฏรายละเอียดดังนี้

◦ อธิษฐานอารยศิษย์ให้	สุโนละ กัณฐ์เออย
มนตร์อะนะฆุภาะคิวะ	เสกชั้น
ราชมนีอะนะฆุภาะ	วิษณุ มนตร์แฮ
เฉลิมเดชตั้งศีเวศครัน	จบครั้งตั้งขัประลือ ฯ

(หน้า 116)

จากตัวบทข้างต้น เป็นการกล่าวถึงการถวายมนต์พิเศษในการเปลี่ยนสถานะบุคคล ธรรมดาให้เป็นสมมติเทพ โดยการเสกอะนุษฎีภาวะศิวะมนต์ และอะนุษฎีภาวะวิษณุมนต์ ถวาย พระบาทสมเด็จพระปกเกล้าเจ้าอยู่หัว เพื่อเปลี่ยนสถานะเป็นสมมติราชาอย่างสมบูรณ์ในตัวบท ข้างต้นกล่าวว่า มีการถวายศิวะมนต์และวิษณุมนต์โดยพระราชครูพราหมณ์ทั้ง 2 ท่าน แต่ไม่ได้ลง รายละเอียดเนื้อหาของมนต์ที่ต้องกล่าวในตัวบท เนื่องจากข้อจำกัดของทางชั้นลักษณะจึงทำให้ไม่สามารถบรรยายคำกล่าวได้หมด รายละเอียดส่วนนี้ผู้นิพนธ์ทรงนำไปบรรยายเพิ่มเติมใน ภาคผนวก เพื่อเสริมข้อมูลในตัวบทที่ยังไม่ได้ลงรายละเอียดให้ชัดเจนยิ่งขึ้น ซึ่งปรากฏใน ภาคผนวกบุญยเวท สรรเสริญพระศิวะเป็นเจ้า ดังนี้

บุญยเวท สรรเสริญพระศิวะเป็นเจ้า เริ่มมหามงคลราชสุยาภิเษก

เล่มต้น หน้า ๑๑๑

เมื่อพระบาทสมเด็จพระเจ้าอยู่หัวประทับณพระที่นั่งภัทรบิฐเป็นปกติ พระราชครูความ เทพมุนี จึงร่ายพระเวทสดดีพระศิวะเจ้า เบิกพระมหารัตนมงคลพิธีราชสุยาภิเษกกรรม เป็นภาสา สันสกฤต แบ่งเป็น ๓ ลา พราหมณ์เป่าคังข์ เมื่อโอมจบทั้ง ๓ ลา

บุญยเวท บรรลือเสียง สรรเสริญพระเกียรติคุณพระอิศวรเป็นเจ้า

อรรถ ศิวस्तติ

- (๑) ◦ มฤตินิโพธ มโหชนุต อมฤตมย ราชวฤตตงก ปวีตฺรปฺต ๫
- (๒) ◦ ทวิทฺร ฤคฺพิมฺพก อุตฺตร วรปฺรณ คตาคต ทิงฺนาถ ปุตมย (ภาวยามิ) ๫
- (๓) ◦ หตยม นรวินย ฤตฺตคณ ทิงฺนาถ ปุตมย (ภาวยามิ) ๫
- (๔) ◦ มหายม นฺนฺมทน อมฤตมย ราชวฤตตงก ปวีตฺรปฺต ๫

.....

(ภาคผนวก เล่มต้น หน้า 60-62)

จากภาคผนวกบุญยเวท สรรเสริญพระศิวะเป็นเจ้าข้างต้น เป็นเนื้อหาส่วนภาคผนวกที่ ทำหน้าที่ขยายความตัวบทเกี่ยวกับมนต์สรรเสริญพระบาทสมเด็จพระปกเกล้าเจ้าอยู่หัวเป็น

สมมติเทพ ซึ่งการให้รายละเอียดในส่วนภาคผนวกนี้ เป็นประโยชน์อย่างยิ่งในการเสริมความรู้ใน
 ตัวบทให้มีความกระจ่างชัดยิ่งขึ้น เพื่อให้ผู้อ่านเข้าใจเนื้อหาในตัวอย่างได้อย่างถ่องแท้ ทั้งยังเป็น
 การเสริมความรู้เกี่ยวกับพระราชพิธีบรมราชาภิเษก และทำให้ตำราพระราชพิธีเกิดความสมบูรณ์
 มากยิ่งขึ้นอีกด้วย

3) การอรรถาธิบายเนื้อหาแบบเสริมความเนื้อหาในรูปแบบโคลง

การอรรถาธิบายเนื้อหาแบบเสริมความเนื้อหาในรูปแบบโคลง คือ การให้รายละเอียด
 เนื้อหาเป็นกรณีพิเศษ โดยผู้นิพนธ์ทรงนำเนื้อหาที่ต้องการให้รายละเอียดเพิ่มเติมมานำเสนอ
 ในรูปแบบโคลงทำนองที่ชื่อว่า ถ้อยถ้อยพระบรมราชาภิเษก ถ้อยถ้อยพระบรมราชาภิเษก และ
 ถ้อยถ้อย เพื่อแสดงเนื้อหาส่วนเสริมพิเศษที่ผู้นิพนธ์ทรงต้องการเสริมความรู้ให้แก่ผู้อ่าน เนื้อหา
 ส่วนเสริมพิเศษนี้ไม่ได้ทำหน้าที่ขยายรายละเอียดเนื้อหาในตัวอย่างใด แต่เป็นเนื้อหาที่
 ผู้นิพนธ์ทรงต้องการอรรถาธิบายเพิ่มเติมเพื่อเสริมเกร็ดความรู้เกี่ยวกับพระราชพิธี
 บรมราชาภิเษกแก่ผู้อ่าน ซึ่งปรากฏเกร็ดความรู้ในถ้อยถ้อยพระบรมราชาภิเษก ดังนี้

ถ้อยถ้อยพระบรมราชาภิเษก ราชบัณฑิตถวายน้ำอภิเษกที่พระแท่นอัฐทิศ
 (คัดจากหนังสืออังกฤษที่ทรงพระกรุณาโปรดเกล้าฯ ให้รจนาขึ้น เพิ่มข้อราชประเพณีและ
 บอกนามเทพดาอัฐทิศวิเศษวิเศษบาลชัดเจน จึงไม่ยอมให้ล่วงไปเสียเปล่า)

◦ ภาย บุรพ บัณฑิตน้อม	ภิเษกสะลิด เฉลิมท่าน
ผสมสุทกมณฑลประจัน	เจ็ดเฝ้า
พ่าง ทำว ตระฐฐะภิญ	ญวามิสิต สุพรเอย
พร้อมพะสยกทูนเกล้า	กระหม่อมตั้งหวังถวาย ฯ
◦ ภาย อาค เนย์น้นน้ำ	จันทรบูร บวงเอย
ภูต พินิตอะนุทิศพูน	ภักดีน้อม
พุทธะมนตร์ทีพะชละทูน	อุเทศกษัตร์ ภิเษกท่าน
สะหะเทห์ชาวชะเลพร้อม	จิตด้วยอวยถวาย ฯ

◦ ภาย ทักษิณ สุทกเบื้อง	ศรีธรรม ะราชเอย
กับปัตตานีนำ	นอบไ้
พ่าง พิรุพะ ระราชปะถัมภ	มะหาทิส ถนองท่าน
สะหะภักดีชาวปักษไ้	ตลอดด้าวเทาถวาย ๕
◦ ภาย หระดี นั้ณอุทก	ทิพยะมนต -ราเอย
ภุเก็ดกับชุมพรคน	ตก,ไ้
พ่าง เสพน เทพะดาหน	อะนุทิส ถนองท่าน
ร่วมสมัครราชภุรรักไ้	เท็ดชั้อนชะเยนทร์ถวาย ๕
◦ ภาย ปัสจิมะ ทิสะน้ำ	นครชัย ศรีเอย
กับที่ราชบุรีไ้เพท	เท็ดเกล้า
พ่าง พิรุปักษ เทพะไทย	ทวยพะสก สมานถา
อวยสวัสดีโสมะนั้สพะเน้า	นเรศะนั้อมพรถวาย ๕
◦ ภาย พายัพ ทิสะน้ำ	พายัพ ะรัฐแล
มะหาราชภุรร,พิษณุโลกถับ	ถัดแคว้น
นะครสวรคัมิงขวัญรับ	ขวัญกษัตร์ ภิษะกท่าน
นาคะถ ทิสะนั้ณอุทก	มะนุชชะนั้อมพรถวาย ๕
◦ ภาย อุดร บัตินทิตน้ำ	มนตรั้อุดร สรวงท่าน
พ่างประกาศกุเวระราชะพร	พวนนั้อม
สะมะนั้สนะระรัฐนิกร	เกษตรั้อยุทธ ยาถา
จงรักภักดีพร้อม	สะพรังกั้มสะการถวาย ๕
◦ ภาย อิสาน ปานยั้กษั้ทั้ง	มะลาว เขบ็้จ บวงถา
น้ำอุบละระร้อยเอ็้จ	เอ็้บเกล้า
นะคระราชะสิมาเคล็ด	ขล้งเสก ผสมแฮ
บัตินทิตอั้ญชะลิตเกล้า	ภิสิตไ้ชั้ยะสรวง สนองเอย ๕

จากตัวบทข้างต้นเป็นการเสริมเกร็ดความรู้เกี่ยวกับพระราชพิธีบรมราชาภิเษกในโคลงท้ายเรื่อง ซึ่งให้รายละเอียดเพิ่มเติมเพื่อเสริมความรู้เกี่ยวกับนามเทพดาทั้ง 8 ทิศ ที่คุ้มครองพระที่นั่งอัฐทิศ รายละเอียดส่วนเสริมพิเศษนี้ ผู้นิพนธ์ทรงคัดลอกมาจากหนังสือภาษาอังกฤษ ซึ่งให้ความรู้เพิ่มเติมเกี่ยวกับเทพดาผู้ดูแลพระที่นั่งอัฐทิศในแต่ละทิศ ดังนี้

1. เทพดาประจำทิศตะวันออกเฉียงใต้ คือ ท้าวธตรฐ
2. เทพดาประจำทิศตะวันออกเฉียงใต้ คือ ภูตผีต่างๆ
3. เทพดาประจำทิศใต้ คือ ท้าววิรุฬหก
4. เทพดาประจำทิศตะวันตกเฉียงใต้ คือ เสพน
5. เทพดาประจำทิศตะวันตก คือ ท้าววิรูปักษ์
6. เทพดาประจำทิศตะวันตกเฉียงเหนือ คือ พญานาค
7. เทพดาประจำทิศเหนือ คือ ท้าวกุเวร
8. เทพดาประจำทิศตะวันออกเฉียงเหนือ คือ ยักษ์

การให้ความรู้เพิ่มเติมเกี่ยวกับรายนามเทพดาประจำทิศต่าง ๆ เพื่อเสริมเกร็ดความรู้เกี่ยวกับพระราชพิธีที่นอกเหนือจากรายละเอียดในตัวบทเช่นนี้ แสดงให้เห็นถึงการเป็นตำราพระราชพิธีที่เก็บรายละเอียดทุกส่วนได้อย่างครบถ้วนสมบูรณ์ เพื่อให้ผู้อ่านเข้าใจรายละเอียดปลีกย่อยเกี่ยวกับพระราชพิธีบรมราชาภิเษกได้ลึกซึ้งมากยิ่งขึ้น และทำให้การให้ความรู้เกี่ยวกับพระราชพิธีบรมราชาภิเษกเกิดความครบถ้วนสมบูรณ์เพิ่มขึ้น

การแสดงเนื้อหาที่ให้ความรู้เพิ่มเติมในรูปแบบเชิงอรรถ และการแสดงเนื้อหาที่ให้ความรู้เพิ่มเติมในรูปแบบภาคผนวก ไม่ว่าจะเป็นการอธิบายเนื้อหาแบบขยายความในเนื้อหา การอธิบายเนื้อหาแบบเพิ่มเติมความในเนื้อหา และการอธิบายเนื้อหาแบบเสริมความเนื้อหาในรูปแบบโคลง เป็นการแสดงเนื้อหาที่มุ่งให้ความรู้เพิ่มเติมเกี่ยวกับพระราชพิธีบรมราชาภิเษก เพื่ออธิบายตัวบทให้เกิดความกระจ่างชัดยิ่งขึ้น การอธิบายเนื้อหาดังกล่าวเป็นการแสดงให้เห็นถึงการเป็นตำราที่ให้ความรู้เกี่ยวกับพระราชพิธีบรมราชาภิเษกอย่างชัดเจน

2.2 เนื้อหาที่สัมพันธ์กับการบันทึกพระราชพิธี

จากการกล่าวถึงการบันทึกพระราชพิธี ในบทที่ 3 แสดงให้เห็นว่า การบันทึกพระราชพิธี เป็นการบันทึกรายละเอียดเกี่ยวกับพระราชพิธีบรมราชาภิเษก ของ พระบาทสมเด็จพระปกเกล้าเจ้าอยู่หัว โดยไม่มุ่งเน้นแบบแผนขั้นตอนการประกอบพระราชพิธีแต่อย่างใด การบันทึกพระราชพิธีในที่นี้ เป็นการมุ่งบันทึกอารมณ์ความรู้สึก บันทึกเหตุการณ์ผสมจินตนาการ และบันทึกประสบการณ์ตรงของผู้นิพนธ์ที่ได้เข้าไปเป็นส่วนหนึ่งในพระราชพิธี ดังนั้น เนื้อหาที่สัมพันธ์กับการบันทึกพระราชพิธี จึงแบ่งออกเป็น 3 ลักษณะ คือ การบันทึกอารมณ์ความรู้สึก การบันทึกเหตุการณ์ผสมจินตนาการ และการบันทึกประสบการณ์ตรงของผู้นิพนธ์

2.2.1 การบันทึกอารมณ์ความรู้สึก

การบันทึกอารมณ์ความรู้สึก คือ การแสดงเนื้อหาที่ไม่เกี่ยวกับแบบแผนขั้นตอนการประกอบพระราชพิธี แต่เป็นการแสดงรายละเอียดเนื้อหาที่มุ่งบันทึกอารมณ์ความรู้สึกของผู้คนในสังคม ไม่ว่าจะเป็นอารมณ์สุข หรือ อารมณ์โศก เพื่อเก็บเกี่ยวรายละเอียดปลีกย่อยที่ไม่สำคัญในพระราชพิธี เนื้อหาที่บันทึกอารมณ์ความรู้สึก ปรากฏในบทพรรณนาความโศกจากเหตุการณ์การเสด็จสวรรคตของพระบาทสมเด็จพระมงกุฎเกล้าเจ้าอยู่หัว ปรากฏรายละเอียดดังนี้

- | | |
|------------------------|--------------------------|
| ◦ เสียดายกรูกรุ่งเรือง | เสียดายเมืองครึกครื้น |
| พะเอิญเหตุอาเภทพื้น | โศกให้ไทศัลย์ แสนแล ๙ |
| ◦ โดยจอมธรรมมีกะนาถ | การัญญะราชมะกฎเกล้า |
| ทรงประชวรรวนเร้า | นิราศฟ้าอาสัน สมัยฮือ ๙ |
| ◦ พรรคแพทย์ฝรั่งทั้งไท | สุดแก้ไขพระพื้น |
| โอสถคัลละกรรมพื้น | พ่ายร้ายเหลือโย ออกเคย ๙ |
| ◦ พระโลหิตพิษฟอน | ในพระอุทรพุ่มให้ |
| ระริกเร่งเหตุภัยให้ | ถึสะท้อนจรสวรรคแล้วไฮ ๙ |
| | |

จากตัวบทข้างต้น เป็นการแสดงอารมณ์และความรู้สึกร่วมของคนในสังคมทั้งประเทศที่แสดงให้เห็นถึงความโศกเศร้าเสียใจในการสูญเสียพระบาทสมเด็จพระมงกุฎเกล้าเจ้าอยู่หัว จากอาการประชวรพระโลหิตเป็นพิษในพระอุทร ซึ่งนำความโศกเศร้าเสียใจมาสู่ประชาชนและประเทศชาติเป็นอย่างมาก “โศกให้ไทศัลย์ แสนแล”

การแสดงเนื้อหาที่มุ่งบันทึกอารมณ์ความรู้สึกเช่นนี้ ปรากฏในส่วนเหตุการณ์การสวรรคตของพระบาทสมเด็จพระมงกุฎเกล้าเจ้าอยู่หัว ซึ่งแสดงให้เห็นถึงเหตุการณ์เบื้องต้นที่จะนำไปสู่การผลัดเปลี่ยนแผ่นดิน และนำไปสู่การให้รายละเอียดเกี่ยวกับพระราชพิธีบรมราชาภิเษก ของ พระบาทสมเด็จพระปกเกล้าเจ้าอยู่หัวต่อไป

2.2.2 การบันทึกเหตุการณ์ผสมจินตนาการ

การบันทึกเหตุการณ์ผสมจินตนาการ คือ การแสดงเนื้อหาที่มีได้ปรากฏในเหตุการณ์การประกอบพระราชพิธีบรมราชาภิเษก ของ พระบาทสมเด็จพระปกเกล้าเจ้าอยู่หัว เนื้อหาส่วนนี้เป็นเนื้อหาที่ผู้นิพนธ์ทรงสร้างสรรค์ขึ้นจากจินตนาการ และสอดแทรกเหตุการณ์พิเศษเข้าไปเป็นส่วนหนึ่งในการประกอบพระราชพิธีบรมราชาภิเษกอย่างแนบเนียน เนื้อหาที่มุ่งบันทึกเหตุการณ์ผสมจินตนาการ แบ่งออกเป็น 2 ส่วน คือ การบันทึกเหตุการณ์สมจริง และการบันทึกเหตุการณ์เหนือจริง

2.2.2.1 การบันทึกเหตุการณ์สมจริง

การบันทึกเหตุการณ์สมจริง คือ การแสดงเนื้อหาที่พรรณนาเหตุการณ์ที่เป็นส่วนหนึ่งในพระราชพิธีบรมราชาภิเษก ซึ่งเป็นเหตุการณ์ที่ไม่ได้เกิดขึ้นจริง ผู้นิพนธ์ทรงสร้างสรรค์เหตุการณ์สมจริงขึ้นจากจินตนาการ เพื่อสอดแทรกเข้าไปเป็นส่วนหนึ่งในการดำเนินพระราชพิธีอย่างแนบเนียน ในโคลงกลิตสุภาพ ตำรับ พระบรมราชาภิเษก สัปตมะราชมหากวีวงศ์ แสดงเนื้อหาที่บันทึกเหตุการณ์สมจริง จำนวน 1 ตอน คือ บทพรรณนาเหตุการณ์การเสด็จพระราชดำเนินไปถวายบังคมพระบรมรูปทรงม้า ก่อนการพระราชพิธีบรมราชาภิเษก ปรากฏรายละเอียดดังนี้

.....

.....

◦ เดือนช่วงดวงประทีปฟ้า	พุทิต ณะเก็งเอย	
สู่พระลานสวนดุสิต	ซึ่งตั้ง	
บรมะรูปปิยะราชสถิต	หลังมะหัทศ วาแฮ	
เสด็จจากรถยนต์รียัง	ระยอบบนานสาวะรียัย	๙
◦ วางมาลีแล้วจุด	เทียนอุไร รูปแล	
ชบภิวาทชณะกะนาถชะไม	หัตถ์น้อม	
“ลูกรักจักผ่านมะไห	ศวรรรย์ภิเชก เสวเอย	
สรวมเดชปกเกศย์อ้อม	ไซคให้ชัยเจนิม บาระณี	๙
◦ เสริมสวัสดิ์พูนพิพัฒน์พัน	มองภะยางค์ สยองถา	
ไต่เฟ่งเร่งสมทาง	ที่เอื้อม	
ผะดุงชาติศาสนาคะณางค์	จักริช เกษมเทัญ	
เกษตร์กิจพานิश्यชะเง้อม	งอกสร้างสินทวิ ว่องรา	๙
◦ ไพรปะลาดแผ้ว	พิษามัย หมองถา	
ผ่นฉ่านาผืนไฟ	ศรพณ์สร้าน	
ศึกษาพิทยาไท	เถลิงราก ฉลวยเทัญ	
สมอุสสาห์อยาม้าน	มะโนชเกื้อนิกรสยาม ขอเดชะ” ๙	
◦ อร่ามแสงโสมส่องเว้ง	วิหะภา ผ่องเอย	
ฉายพระพักตร์ปิยะมะหา	ราชย์ม	
พ่างเผยพะจะนาปรา	ศรัยเสนาะ สนองถา	
“พ่อรักจักทะนุกบีม	อยู่ป้อมมองพงศ์ พ่ออา”	๙
◦ เสรีจทรงบุชิตค้อม	บังคม ขอรวา	
ลาสถูปพระรูปบรม	ะนาถเจ้า	
เถลิงรัถเสด็จนิวัตอุดม	มะหานิเวศน์ ถวิลเอย	
สมพระทัยไฟเฝ้า	ชะนุกเทียรคะนึ่งถึง	๙
.....	

จากตัวบทข้างต้น เป็นการพรรณนาเหตุการณ์สมจริง ที่พระบาทสมเด็จพระปกเกล้าเจ้าอยู่หัว ทรงเสด็จพระราชดำเนินไปถวายบังคมพระบรมรูปทรงม้าก่อนการพระราชพิธีบรมราชาภิเษก ซึ่งไม่ได้เป็นเหตุการณ์ที่เกิดขึ้นจริง ดังคำกล่าวของพระบาทสมเด็จพระปกเกล้าเจ้าอยู่หัว (2472 : คำนำ ข) ที่กล่าวว่า “ตอนที่กล่าวถึงว่าข้าพเจ้าไปนมัสการพระบรมรูปทรงม้าในวันก่อนพระราชพิธีบรมราชาภิเษกนั้น ความจริงข้าพเจ้าหาได้ทำเช่นนั้นไม่เป็นเพียงการนิพนธ์ต่างการณ์ที่เป็นจริง ที่เรียกว่า Poetic license” ที่เป็นการสอดแทรกจินตนาการของผู้นิพนธ์ผ่านบทบรรยายการสนทนาระหว่างพระบาทสมเด็จพระปกเกล้าเจ้าอยู่หัว และพระบาทสมเด็จพระจุลจอมเกล้าเจ้าอยู่หัวเพียงเท่านั้น เพื่อแสดงให้เห็นถึงความงามในเชิงวรรณศิลป์ และแสดงให้เห็นความจงรักภักดีที่พระราชโอรสทรงมีต่อพระราชบิดาอย่างเปี่ยมล้น

การแสดงเนื้อหาที่มุ่งบันทึกเหตุการณ์สมจริงเช่นนี้ ปรากฏในส่วนพิธีเบื้องต้น ก่อนการประกอบพระราชพิธีบรมราชาภิเษก เพื่อแสดงให้เห็นถึงเหตุการณ์การเสด็จพระราชดำเนินไปถวายบังคมพระบรมรูปทรงม้า เหตุการณ์ดังกล่าวเป็นเหตุการณ์สมจริงที่สอดแทรกเข้ามาได้อย่างแนบเนียน เพื่อแสดงให้เห็นถึงความจงรักภักดีที่พระบาทสมเด็จพระปกเกล้าเจ้าอยู่หัวทรงมีต่อพระราชบิดา ซึ่งมีนัยยะแฝงเพื่อแสดงให้เห็นว่าพระมหากษัตริย์พระองค์ใหม่ที่จะเสด็จขึ้นครองราชสมบัติทรงเป็นพระราชโอรสของพระปийมหาราชพระมหากษัตริย์ผู้เป็นที่รักยิ่งของปวงชนชาวไทย เพื่อให้ประชาชนจงรักภักดีและเคารพเทิดทูนพระมหากษัตริย์พระองค์ใหม่ ภาระหนึ่งเคารพเทิดทูนพระปийมหาราชผู้เป็นพระราชบิดา การสอดแทรกเหตุการณ์สมจริงในจังหวะที่เชื่อมต่อนี้ จึงมีหมุดหมายที่ชัดเจนในการส่งเสริมความชอบธรรมในการขึ้นครองสิริราชสมบัติของพระบาทสมเด็จพระปกเกล้าเจ้าอยู่หัว ซึ่งจะกล่าวอย่างละเอียดในส่วนเอกสิทธิ์กวี ในบทที่ 5 ต่อไป

2.2.2.2 การบันทึกเหตุการณ์เหนือจริง

การบันทึกเหตุการณ์เหนือจริง คือ การแสดงเนื้อหาที่ทำหน้าที่บรรยายเหตุการณ์ทั่วไปที่เป็นส่วนหนึ่งในพระราชพิธีบรมราชาภิเษก โดยเหตุการณ์นั้นไม่ได้เป็นเหตุการณ์ที่เกิดขึ้นจริง ผู้นิพนธ์ทรงสร้างสรรค์เหตุการณ์เหนือจริงเหล่านี้จากจินตนาการโดยใช้โวหารภาพพจน์เปรียบเทียบเหตุการณ์ที่สร้างขึ้นให้ดูยิ่งใหญ่ สมพระเกียรติเกินจริง และสอดแทรก

เหตุการณ์เหนือจริงเข้าไปเป็นส่วนหนึ่งในพระราชพิธี โคลงลิลิตสุภาพ ตำรับ พระบรมราชาภิเษก
 สัมปตมะราชมหากัจจิวังศ์ ปรากรฎเนื้อหาที่บันทึกเหตุการณ์เหนือจริง จำนวน 2 ตอน คือ
 บทบรรยายเหตุการณ์เรื่องฝนทอง และบทบรรยายเหตุการณ์การถวายพระพรของพระยาครุฑ
 ปรากรฎรายละเอียดดังนี้

1) บทบรรยายเหตุการณ์เรื่องฝนทอง

จวบนาฬิกาทจาตุรัส	ลมบนพัดเมฆแรง
บังสุริยะแสงพะยับแดด	ค้ะระหึ่มแผดเสียงฟ้า
ฝนตกสรั้าค้ค้ค้	ห้กร้อนหายกลายเป็น
นำเห็นมะห้ศจรวรยพิลึก	เสมือนเทพยะอะธิกบรรดาล
จอมภุดาธารเถลิงบุญ	โปรยประทุนแจกบุบผา
ซรั้องเสกศิวาเศียรวาท	อันเตราชะนิเวศน์
นารีเพสอุบาสิกา	สุดมุสาเสกเสริม
เฉลิมเกียรติเกินเย็นยอ	เชิงสอพลอเอาหน้า
ปางฝนสรั้าชกเสื่อ	ดีเหลืองเพื่อแพรเปื้อน
เหมือนสีทองสยงเกล้า	จึงลองเอาผ้าขาว
ซึ่งกลางหาเห็นถนัด	เมล็ดฝนหยัดเยียงขมื่น
ดวงดวงสิ้นทั้งผืน	ต่างแตกตื่นบุญญา
ว่าฝนตกเป็นทอง	เล่าลือก้องธานี
นิยมบารมีทรงธรรม์	บุญญะวันต์ถวัลยาภิเษก
บ้างว่าเมฆมารษา	สอพลอหาความชอบ (1)
บ้างเชื้อระบอบบาลี	ตำนานภูมิมาก่อน (2)
ในพระนะครกะบิละพัสดุ์	โบกชะระวัสสะวะลาห
ตกเป็นทองรองเรื่อง	เป็องพุททะเจ้าประเวศวก
โปรดพุททะชะนกะห้ศจรวรย	คนเห็นชั้นเหลือเชื้อ
.....

นักปราชญ์วิจารณ์แจ้เข็บ	ว่าพรรณเห็ดโลกอื่น	(3)
ร่วงลงพื้นนระภาภุม	เดชมระสุ่มพัดแรง	
แต่ยามแล้งร้อนฟ้า	ครั้นโลกราหูผ่าน	
แรงดูดดาลดูดฝน	ร่วงลงบนโลกเรา	
ไซ้เทพยะเจ้าเฉลิมโลก	โปรยโบกชะระพัสผะเต็ม	
ไซ้แกล้งเสริมมุสาวาท	แท้ธรรมะชาตบรรดาล	
.....	
ฝนตกใหญ่ตกลง	ส่อพิศวงลือเลื่อง	
เป็นสีเหลืองเล่ห์สุวรรณ	จึ่งโจษกันต่างต่าง	
แต่ถึงอย่างไร	นำขึ้นใจขึ้นสุวีร์	
ขึ้นบาระมีจอมถวัลย์	เห็นมะหัทศจรรยเจริญไซค	
ยามระอุโลกร้อนอ้าว	ไซ้ถึงคราวถึงฤดู	
ฝนสรั้สรั้สลายเร่า	เย็นเกล้าท้วมะหานคร	
ยวนราชฎฐบังคม	ถวายพรบรมมะนาถเจ้า	
สมเด็จพะปกเกล้า	กระนี้ดีหนอ เพื่อนเอย ๗	

(หน้า 136-139)

จากตัวบทข้างต้น เป็นการบรรยายเหตุการณ์มหัศจรรย์เพิ่มเข้ามา คือ เหตุการณ์การตกของฝนสีทอง ซึ่งเป็นเหตุการณ์พิเศษที่ไม่เคยเกิดขึ้นมาก่อนในยุคร่วมสมัย ทั้งนี้เพื่อเฉลิมบุญบารมีของพระบาทสมเด็จพระปกเกล้าเจ้าอยู่หัว ในวาระที่เสด็จเถลิงถวัลยราชสมบัติและประกอบพระราชพิธีบรมราชาภิเษก การกล่าวถึงเหตุการณ์ที่ไม่ใช่เหตุการณ์ที่เกิดขึ้นปกติดังกล่าว สร้างความแปลกใจให้แก่ผู้พบเห็นจนก่อให้เกิดทัศนคติต่าง ๆ ที่ต่างกันของผู้คนในสังคม ได้แก่ กลุ่มแรกมองว่า ฝนตกเป็นสีทอง เพราะเมฆหมอกเฉลิมบุญบารมีของพระมหากษัตริย์พระองค์ใหม่ กลุ่มที่สองมองว่า ฝนตกเป็นสีทอง คือฝนโบกขรพรรษ ที่เคยตกในสมัยพุทธกาลซึ่งเป็นการตกเพื่อเฉลิมฉลองเหตุการณ์พิเศษ ในวาระพิเศษ เช่นเดียวกับในสมัยพุทธกาล ส่วนกลุ่มที่สามนักปราชญ์ ซึ่งน่าจะหมายถึงผู้มีความรู้มีการศึกษาแบบสมัยใหม่ แย้งว่า

ฝนตกเป็นสีทอง มิได้เป็นเหตุการณ์พิเศษ หรือ เป็นการเฉลิมฉลองแต่อย่างใด แต่เป็นปรากฏการณ์ทางธรรมชาติในฤดูมรสุมเพียงเท่านั้น การแสดงทัศนะเกี่ยวกับฝนสีทองเช่นนี้เป็นวิธีการนำเสนอที่น่าสนใจ เพราะเป็นการรวบรวมความคิดเห็นของคนในสังคมที่หลากหลาย โดยการเพิ่มเหตุการณ์พิเศษที่ไม่เคยเกิดขึ้นมาก่อนในสถานการณ์ปกติร่วมสมัย ยกเว้นในเรื่องเล่าทางพระพุทธศาสนา ซึ่งมีเจตนาสำคัญเพื่อใช้ในการสรรเสริญพระเกียรติพระมหากษัตริย์ผู้ผ่านพระราชพิธี ซึ่งจะกล่าวอย่างละเอียดในส่วนเอกสิทธิ์กวี ในบทที่ 5 ต่อไป

2) บทบรรยายเหตุการณ์การถวายพระพรของพระยาครุฑ

.....	
◦ ผยองกระพือโพยมเยี่ยงก้อง	เกียรติพะญา ครุฑฤๅ	
เรือเหาะเหาะฟ้าธา	ถือก่ด้าว	
แปรชะบวนลับสวนอา	กาสะเกริก ไกรแฮ	
ตั้งฎีสืบยานห้าวเหาะ	เลี้ยวถวายล้ำ	ฯ
◦ โปรยค่าเศียรวาทเข้า	ดอกพะกา แกมเอย	
ฉายรูปศิเนมาผวา	วกเตี้ย	
ตุ้มใจไพร่ฟ้าตา	ตลิ่งตื้น บุญฮือ	
ดินผืนพื้นนระภาเย้ย	พยุหะเทือนทวยหาญ	ฯ
.....	

(หน้า 253)

จากตัวบทข้างต้น เป็นการบรรยายเหตุการณ์มหัศจรรย์เหนือธรรมชาติ คือ เหตุการณ์พญาครุฑถวายพระพร ซึ่งเป็นการบรรยายโดยใช้ความเปรียบอภิปจน์แสดงเหตุการณ์อันน่ามหัศจรรย์ที่พญาครุฑมากกว่า 20 ตัว ต่างบินมาถวายพระพรพระมหากษัตริย์ด้วยการถวายอาเศียรวาท และโปรยดอกไม้ลงมาจากสรวงสวรรค์ เพื่อเฉลิมพระเกียรติพระบาทสมเด็จพระปกเกล้าเจ้าอยู่หัวในการเสด็จเลียบพระนครทางสถลมารค ในวาระเฉลิมฉลองพระราชพิธีบรมราชาภิเษก ซึ่งเหตุการณ์ดังกล่าวเป็นเหตุการณ์เหนือจริงที่สร้างขึ้นจากจินตนาการของผู้นิพนธ์เพื่อเฉลิมพระเกียรติพระบาทสมเด็จพระปกเกล้าเจ้าอยู่หัวเพียงเท่านั้น

การแสดงเนื้อหาที่มุ่งบันทึกเหตุการณ์เหนือจริง ทั้ง 2 เหตุการณ์ ปรากฏในส่วนพิธีเบี่ยงปลาย เหตุการณ์ที่ 1 บทบรรยายเหตุการณ์เรื่องฝนทอง เป็นเหตุการณ์แทรกหลังการเสด็จออกรับอาเศียรวาทและการสถาปนาสมเด็จพระราชินี เหตุการณ์ที่ 2 บทบรรยายเหตุการณ์การถวายพระพรพระยาครุฑ เป็นเหตุการณ์แทรกในการเสด็จพระราชดำเนินในกระบวนพยุหยาตราเลียบพระนครทางสถลมารค การแสดงเหตุการณ์เหนือจริง ทั้ง 2 เหตุการณ์เป็นการสอดแทรกเนื้อหาเพื่อสรรเสริญพระเกียรติพระมหากษัตริย์ โดยใช้เหตุการณ์มหัศจรรย์เหนือจริงแสดงพระบารมีของพระมหากษัตริย์พระองค์ใหม่ให้เป็นที่ประจักษ์แก่สายตาประชาชน เพื่อส่งเสริมพระบารมีที่มากล้นของพระบาทสมเด็จพระปกเกล้าเจ้าอยู่หัว หลังผ่านการประกอบพระราชพิธีบรมราชาภิเษก

2.2.3 การบันทึกประสบการณ์ตรงของผู้นิพนธ์

การบันทึกประสบการณ์ตรงของผู้นิพนธ์ คือ การแสดงเนื้อหาที่ทำหน้าที่บรรยายเหตุการณ์ทั่วไปที่เป็นส่วนหนึ่งในพระราชพิธีบรมราชาภิเษก ซึ่งเป็นเหตุการณ์ที่ไม่ได้มีการกล่าวถึงในจดหมายเหตุพระราชพิธี และไม่ใช่ว่าเหตุการณ์ที่เป็นแบบแผนขั้นตอนการประกอบพระราชพิธี แต่เป็นเกร็ดพระราชพิธีที่ผู้นิพนธ์ทรงเก็บรายละเอียดเพิ่มเติมจากการพบเห็น เพื่อเสริมความรู้ให้แก่ผู้อ่าน เนื้อหาที่มุ่งบันทึกประสบการณ์ตรงของผู้นิพนธ์ปรากฏอย่างหลากหลาย ไม่ว่าจะเป็นการบรรยายสิ่งของ การบรรยายสถานที่ การบรรยายการแต่งกาย และการบรรยายเหตุการณ์ ปรากฏรายละเอียดดังนี้

2.2.3.1 การบรรยายสิ่งของ

การบรรยายสิ่งของ คือ การให้รายละเอียดเกี่ยวกับสิ่งของที่ปรากฏในพระราชพิธี แต่ไม่ใช่สิ่งของที่ใช้ในการประกอบพระราชพิธีและไม่มีการบรรยายไว้ในจดหมายเหตุพระราชพิธี สิ่งของในที่นี้หมายถึงสิ่งของที่ผู้นิพนธ์ทรงพบเห็นจากการเข้าไปเป็นส่วนหนึ่งในพระราชพิธี อาจเป็นสิ่งของที่เป็นเกร็ดพระราชพิธี ที่ผู้นิพนธ์ทรงบันทึกไว้เพื่อเก็บรายละเอียดเพิ่มเติม การบรรยายสิ่งของปรากฏในส่วนของการบรรยายของที่ระลึกในพระราชพิธีบรมราชาภิเษก ดังนี้

๐ สยามอะธิปะไตดำรัส	ให้อะมัจจุรธาทร
สร้างเหรียญอะนุสรณ์สมประดับ	สำหรับพระราชาทาน
งานบรมราชาภิเษก	แต่อะเนกนิกรมะราชาภิเษก
เริ่มพระชัตติยะวงศา	ทูตานุทูตมีศักดิ์
ผู้สวามิภักดิ์พึงอวย	ห้อยแถบสวयบัณฑิตพระวรวรณ
ริ้วเขียวพรวนระรัชชะกาล	ด้านหนึ่งบรมะรูปให้
พระประะมาภิไธยวงรอบ	ด้านหนึ่งขอบอักษระวะดี
สุระทินพีธราชาภิเษก	แจกจาร์กเฉลิมเฝ้า
พระปกเกล้าปกเศียร	ระเมียรมีงดุชะฎาภรณ์
มูรธาธรธิบดิน	แจกตามระบินบรรหาร
ให้ราชาทานทั่วองค์	ชัตติยะวงศาข้าทูลละออง
เหรียญทองนั้นกอกษัตริย์	เพียงราชาชนัดดาเจ้า
เหล่าขุนเสนาบดี	นายพลพีริยะมะหาอมาตย์
ส่วนอะนุชาติกษัตริยวงศ์	ขุนนางสัญญาบัฏ
ทุกชนัดราชาชะบารุง	ทั้งในกรุงหัวเมือง
เยื้องเป็นเหรียญหิรัญ	ฝ่ายในนั้นอะธิบตี
ศรีเนเวศะรักษะบรมะวงศา	พระองค์เจ้าฉานภาพร
ทรงอาทรส่งประทาน	ข้าบทะมาลย์สตรี
มีบรรดาศักดิ์ตั้ง	ทั้งเจ้าทั้งภรรยา
มาตยะเสวะกาเสนี้	อำอินทริย์เมื่อเฝ้า
เริ่มภิเษกพระปกเกล้า	กัลดน้อมนิรันดรถวิล แลนา ๗

(หน้า 56)

จากตัวบทข้างต้น เป็นบทบรรยายสิ่งของที่ระลึกที่ใช้แจกในพระราชพิธีบรมราชาภิเษก ซึ่งไม่ปรากฏในจดหมายเหตุพระราชพิธี รายละเอียดส่วนนี้ผู้พิมพ์ทรงบรรยายเพิ่มเติมจากประสบการณ์การเข้าไปเป็นส่วนหนึ่งในพระราชพิธี และทรงอธิบายถึงลักษณะของ

เหรียญที่ระลึกที่ใช้แจกในพระราชพิธีบรมราชาภิเษก รวมถึงทองอธิบายประเภทของเหรียญที่ใช้แจกบุคคลแต่ละกลุ่มอีกด้วย ลักษณะของเหรียญที่ระลึกเป็นเหรียญที่มีสองด้าน ด้านหนึ่งใส่พระบรมรูปพระบาทสมเด็จพระปกเกล้าเจ้าอยู่หัวพร้อมพระปรมาภิไธย อีกด้านหนึ่งจารึกตัวอักษรที่ระลึกงานพระราชพิธีบรมราชาภิเษก เหรียญที่ระลึกมี 2 แบบ คือ เหรียญทองที่ใช้มอบแก่พระบรมวงศานุวงศ์ และเหรียญเงินที่ใช้มอบแก่พระประยูรญาติ ชุณนาง และข้าราชการในพระองค์

การบรรยายรายละเอียดของที่ระลึกในพระราชพิธีบรมราชาภิเษกเช่นนี้ปรากฏในส่วนพิธีเบื้องต้นก่อนการประกอบพระราชพิธีทางศาสนา ซึ่งเป็นพิธีเบื้องต้นในการประกอบพระราชพิธีบรมราชาภิเษก เนื้อหาในส่วนนี้เป็นการบันทึกจากประสบการณ์ตรงของผู้นิพนธ์ เพื่อแสดงให้เห็นถึงสิ่งของที่ผู้เข้าร่วมพระราชพิธีจะได้รับ ก่อนการเข้าร่วมพระราชพิธีบรมราชาภิเษก

2.2.3.2 การบรรยายสถานที่

การบรรยายสถานที่ คือ การให้รายละเอียดเกี่ยวกับสถานที่ที่ปรากฏในพระราชพิธี แต่ไม่ได้ให้รายละเอียดเกี่ยวกับสถานที่ในลักษณะของการตกแต่ง หรือ การเตรียมสถานที่ในการประกอบพระราชพิธีเหมือนในจดหมายเหตุพระราชพิธี การบรรยายสถานที่ในที่นี้หมายถึงการให้รายละเอียดเกี่ยวกับสถานที่ที่ผู้นิพนธ์ทรงพบเห็นจากการเข้าไปเป็นส่วนหนึ่งในพระราชพิธี และทรงบันทึกความงามของสถานที่นั้น ๆ ไว้เป็นความทรงจำ การบรรยายสถานที่ปรากฏ 2 ตอน คือ การบรรยายความงามของอุทยานและปราสาทราชวัง และการบรรยายความงามของห้องพระโรง ปรากฏดังนี้

1) การบรรยายความงามของอุทยานและปราสาทราชวัง

.....
○ กลุ่มกลิ่นดอกไม้ว่า	รัชนี เจ้าเอย
สวนศิวาลัยวะลัย	ล่อมเลี้ยง
ดอกเอ๋ยดอกราตรี	กลอยจิต พีอา

ห่างขึ้นขึ้นชนิดเพียง	สร้าเหล่าเมามหาง	๙
◦ ในปรางค์พระเมศเกล้า	กลิ่นบุหงา หอมเฮอ	
โหนชอกุสุมามา	แมกไว้	
ในราชะอุทยานผะกา	กามะเทพ ถวายฤา	
แข่งประทีนกลิ่นไกล	กระเถิดเข้าเนาปรางค์	๙
◦ พิมานสว่างไฟฟ้าโชติ	เฉลิมบุญ	
สวนสว่างสงไสมหนูน	น้ำยืม	
ใจสว่างพระคุณอะดุล	ะเดชกษัตร์ สยามเออย	
ขึ้นพระบาระมือะดิม	สร้ากลิ่นเร้งสมร	๙
.....	
	(หน้า 169-170)	

จากตัวบทข้างต้น เป็นการบรรยายความงามของอุทยานและปราสาทราชวังก่อนการเฉลิมพระราชมณเฑียร ซึ่งผู้นิพนธ์ทรงกล่าวถึงสวนดอกไม้ที่มีกลิ่นหอมจนชวนคะเนถึงน้องนางอันเป็นที่รัก และกล่าวถึงปราสาทราชวังที่ประทับที่มีกลิ่นหอมของดอกไม้ทั้งในราชอุทยานยังมีดอกไม้งามประหนึ่งดอกไม้ในสรวงสวรรค์ ส่วนในวิมานสว่างไสวไปด้วยไฟฟ้า และสวนดอกไม้สว่างไสวไปด้วยแสงพระจันทร์

2) การบรรยายความงามของท้องพระโรง

.....	
◦ มะหีบาลเสด็จออกท้อง	พระโรง กลางท่าน	
ปราสาทจักรีระโอง	เอ่อกว้าง	
เฉลิมถวัลย์พระจรรโลง	ดิลกรัฐ สยามเออย	
โคมผลึกพฤษ์สุวรรณสล้าง	รัชตะล้อมวิไลตา	๙
◦ กางมะหาเศวตะฉัตรกัน	บัลลังก์ อูไรแฮ	
ภาพทูตฝั่งตริงผนัง	นำจ้อง	
พื้นศิลาพราพรหมยัง	บงผาด งามเออย	

แห่งนสง่าโคมระย้าปล้อง

โปรงแก้วตระการเขวอน ๗

(หน้า 186)

จากตัวบทข้างต้น เป็นการบรรยายความงามของท้องพระโรงพระที่นั่งจักรีมหาปราสาท ซึ่งใหญ่โตกว้างขวาง เพื่อเตรียมพร้อมต้อนรับราชทูตในการเฝ้าถวายพระพรพระบาทสมเด็จพระปกเกล้าเจ้าอยู่หัว โดยผู้นิพนธ์ทรงกล่าวถึงความงามของพระที่นั่งจักรีมหาปราสาทที่ประดับประดาด้วยโคมไฟสว่างไสว มีต้นไม้เงิน ต้นไม้ทอง ตั้งอย่างงดงาม และกางกั้นด้วยพระมหาเศวตฉัตรที่บัลลังก์ พื้นศิลาปูด้วยพรมอย่างงดงาม ส่วนด้านบนห้อยโคมไฟระย้าอย่างสวยงาม

การบรรยายความงามของสถานที่ทั้ง 2 ตอน ทั้งการบรรยายความงามของอุทยานและปราสาทราชวัง และการบรรยายความงามของท้องพระโรง เป็นเนื้อหาที่ปรากฏในส่วนพิธีเบี่ยงปลาย การบรรยายความงามของอุทยานและปราสาทราชวังเช่นนี้ เป็นการกล่าวชมความงามของปราสาทราชวังและอุทยาน ก่อนการบรรยายเหตุการณ์การเฉลิมพระราชมณเฑียร ส่วนการบรรยายความงามของท้องพระโรง เป็นการบรรยายความงามของท้องพระโรงพระที่นั่งจักรีมหาปราสาท ก่อนการบรรยายเหตุการณ์การเสด็จออกกรีบบำเพ็ญพระราชกรณียกิจ การสอดแทรกเนื้อหาที่บรรยายสถานที่ทั้ง 2 เหตุการณ์เช่นนี้ เป็นส่วนเกริ่นนำก่อนการบรรยายเหตุการณ์การประกอบพระราชพิธีที่สำคัญ เพื่อเชื่อมโยงให้เห็นถึงความสวยงามของสถานที่ที่ใช้ในการประกอบพระราชพิธี ซึ่งเป็นการเชื่อมโยงเนื้อหาทั้ง 2 ส่วน ทั้งเนื้อหาที่ผู้นิพนธ์ทรงสร้างสรรค์ขึ้นจากประสบการณ์ตรงในการพบเห็น และเนื้อหาที่เป็นแบบแผนขั้นตอนการประกอบพระราชพิธีบรมราชาภิเษกได้อย่างกลมกลืน

2.2.3.3 การบรรยายการแต่งกาย

การบรรยายการแต่งกาย คือ การให้รายละเอียดเกี่ยวกับเครื่องแต่งกายของบุคคลที่ประกอบพระราชพิธี หรือ บุคคลที่เข้าไปเป็นส่วนหนึ่งในพระราชพิธี ในจดหมายเหตุพระราชพิธีไม่ปรากฏรายละเอียดเกี่ยวกับการแต่งกายของผู้คน แต่ผู้นิพนธ์ทรงบันทึกรายละเอียด

ส่วนนี้จากประสบการณ์ตรงในการพบเห็นอย่างละเอียด ไม่ว่าจะเป็นการแต่งกายของพระมหากษัตริย์ การแต่งกายของข้าราชการ หรือการแต่งกายของทหารกองเกียรติยศ

ใน โคลงลิลิตสุภาพ ตำรับ พระบรมราชาภิเษก สัปตมะราชมหากัจจิวังศ์ มีการบรรยายรายละเอียดเกี่ยวกับการแต่งกายไว้อย่างหลากหลาย แต่ในที่นี้จะกล่าวถึงการบรรยายการแต่งกายจำนวน 3 ตอน คือ การบรรยายการแต่งกายของพระบาทสมเด็จพระปกเกล้าเจ้าอยู่หัว การบรรยายการแต่งกายของพระตำรวจหลวง และการบรรยายการแต่งกายของนายทหารเรือ ดังนี้

1) การบรรยายการแต่งกายของพระบาทสมเด็จพระปกเกล้าเจ้าอยู่หัว

◦ อยู่หัวทรงอย่างน้อย	นะภีสี กุไศย์เอย	
ฉลองบาทฉลองขงขนิ	โลหะเรือ่ง	
ภูษิตพระฉลองสุริย์	ความอ่อน อร่ามพ้อ	
คาดพระศัตรุสดีสิงค์เป็อง	เหน้าน้ำเงินพราว	๑
◦ วาาเฉวียงนพระรัตนสร้อย	แสนงาม	
สร้อยพระนพ , ภูหว่าพราหมณ์	เพร็ดแพรว	
วิรังคูลิศพระประวิชวาม	วิฑูเรศ ะเหรีญเอย	
ตุ้มปีเพชร์น้อยแก้ว	ก้าน้ำสำอาง	๑
◦ ญิก้าทางกระเวกช้อย	เฉลิมชุต ชเนศวร์ท่าน	
ครั้งพระอัยะกามะกฎ	ก่องพร้อย	
สมระห์สรชชะมะหุต	สะวินทรวีลาส เถลิงเอย	
กุมพระขรรค์องค์น้อย	อะนัคชะเยื้องยรรยง	๑

(หน้า 171)

จากตัวบทข้างต้น เป็นการบรรยายการแต่งกายเต็มยศ ของพระบาทสมเด็จพระปกเกล้าเจ้าอยู่หัวในการเสด็จเฉลิมพระราชมณเฑียร โดยพระบาทสมเด็จพระปกเกล้าเจ้าอยู่หัว ทรงพระภูษาและฉลองพระองค์สีน้ำเงิน ทรงคาดรัทประคดสีน้ำเงิน ทรงสวมสังวาลนพรัตน์ สังวาลพระนพ และสังวาลพราหมณ์สร้อยภูหว่า ทรงพระประวิช

ทรงพระมาลาเพชรน้อย และทรงพระขรรค์น้อยในรัชกาลที่ 5 รายละเอียดส่วนการบรรยาย การแต่งกายนี้ เป็นส่วนที่ผู้นิพนธ์ทรงพบเห็นและทรงเก็บรายละเอียดมาบรรยายไว้อย่างละเอียด ซึ่งจดหมายเหตุพระราชพิธีไม่เน้นให้รายละเอียดส่วนนี้

2) การบรรยายการแต่งกายของพระตำรวจหลวง

◦ เต็มยศใหญ่สนอบน้ำ	เงินสุวรรณ รัตนา
รัตะคตร์คาดสะเอวพัน	ภู่อ้อย
ม่วงเชิงอุไรพรรณ	ครามแก่
สวมหมวกทรงประภาส้อย	ปรกเกล้าเพราตา ๗

(หน้า 148)

จากตัวบทข้างต้น เป็นการบรรยายการแต่งกายของพระตำรวจหลวงที่เป็น ส่วนหนึ่งในกระบวนพยุหยาตราทางสถลมารค ซึ่งมีการแต่งกายเต็มยศใหญ่ ใส่เสื้อสีน้ำเงินทอง คาดสายรัดเอวด้วยเชือกสีครามแก่ สีทอง ห้อยภู่อ้อยม่วง และสวมหมวกทรงประภาส ปิดผม ปิดหน้า รายละเอียดส่วนนี้เป็นส่วนที่ผู้นิพนธ์ทรงให้รายละเอียดเพิ่มเติมจากการประสบพบเห็น ในการเข้าไป เป็นส่วนหนึ่งในพระราชพิธี ซึ่งไม่ปรากฏในจดหมายเหตุพระราชพิธีแต่อย่างใด

3) การบรรยายการแต่งกายของนายทหารเรือ

.....
.....
นายทหารใช้เสื้อดำ	ดูกำย่ายวนสยอง
ติดบ่าทองภู่อ้อย	พละทหารสะกาวกายกอบ
กางเกงสนอบขาวทะแมง	รัดสนับแข้งเกือกหนัง
หมวกสานกระบังใบแผ่	แลมะหีมาน่าขาม
ครบเครื่องสนามผูกสะพัทธ์	คาดเข็มขัดชิงขัง
สอดซองหนังปัสตัน	เข็มแข็งขันร่าเริง
แบกศรเพลิงแสนสง่า	พักอั้งสาสมสมาร์ต

(หน้า 247)

จากตัวบทข้างต้น เป็นการบรรยายการแต่งกายของนายทหารเรือที่เป็นส่วนหนึ่งในกระบวนการพยานหลักฐานทางสถลมารค ซึ่งมีการแต่งกายด้วยเสื้อสีดำ กางเกงสีขาว ติดกุ๊ สีทองที่เป้า สวมหมวกสาน คาดเข็มขัด สอดของหนัง และแบกศรเพลิงอย่างสง่างาม รายละเอียดส่วนนี้เป็นส่วนที่ผู้นิพนธ์ทรงให้รายละเอียดเพิ่มเติมจากการประสบพบเห็น ซึ่งไม่ปรากฏในจดหมายเหตุพระราชพิธีบรมราชาภิเษกแต่อย่างใด

การบรรยายการแต่งกาย ทั้ง 3 ตอน ไม่ว่าจะเป็นการบรรยายการแต่งกายของพระบาทสมเด็จพระปกเกล้าเจ้าอยู่หัว การบรรยายการแต่งกายของพระตำรวจหลวง และการบรรยายการแต่งกายของนายทหารเรือ เป็นเนื้อหาที่ผู้นิพนธ์ทรงบันทึกเพิ่มเติมจากประสบการณ์ตรงในการพบเห็น ซึ่งปรากฏในส่วนพิธีเบี่ยงปลาย การบรรยายการแต่งกายของพระบาทสมเด็จพระปกเกล้าเจ้าอยู่หัว ปรากฏก่อนเหตุการณ์การเฉลิมพระราชมณเฑียร เพื่อแสดงให้เห็นถึงการบันทึกการแต่งกายของพระมหากษัตริย์ก่อนการประกอบพระราชพิธี ซึ่งสัมพันธ์กับบทพรรณนาการแต่งกายก่อนการออกจากในวอร์ดคดีการเสด็จ ส่วนการบรรยายการแต่งกายของพระตำรวจหลวง และการบรรยายการแต่งกายของนายทหารเรือ เป็นเนื้อหาเพิ่มเติมที่ปรากฏในส่วนการบรรยายทหารกองเกียรติยศในกระบวนการพยานหลักฐานทางสถลมารค ซึ่งผู้นิพนธ์ทรงเก็บรายละเอียดจากการพบเห็น เพื่อแสดงให้เห็นถึงความยิ่งใหญ่ของกระบวนการพยานหลักฐานการบรรยายการแต่งกายทั้ง 3 ตอน เช่นนี้ เป็นการบันทึกรายละเอียดเพื่อทำให้วรรณกรรมมีสีสัน และเกิดความน่าสนใจมากขึ้น

2.2.3.4 การบรรยายเหตุการณ์

การบรรยายเหตุการณ์ คือ การให้รายละเอียดเกี่ยวกับเหตุการณ์ที่ผู้นิพนธ์ทรงประสบพบเห็น และทรงนำมาบันทึกไว้เป็นความทรงจำ โดยการบรรยายเหตุการณ์ในลักษณะนี้เป็นการบันทึกเหตุการณ์ที่ไม่ปรากฏตามแบบแผนขั้นตอนการประกอบพระราชพิธี และไม่ปรากฏในจดหมายเหตุพระราชพิธี แต่เป็นเหตุการณ์ที่ผู้นิพนธ์ทรงพบเห็นแล้วประทับใจ

จึงนำมาบันทึกเป็นเกร็ดพระราชพิธี การบรรยายเหตุการณ์ในลักษณะนี้ ปรากฏในการบรรยาย เหตุการณ์การเฝ้ารับเสด็จพระบาทสมเด็จพระปกเกล้าเจ้าอยู่หัว ในการเสด็จพระราชดำเนิน เลียบพระนครทางสถลมารค ดังนี้

.....
ตลอดรัถยาเยียดคน	หญิงชายปนกันประนัง
ทั้งไพร่ทั้งผู้ดี	ทั้งเสนาอำมาตย์
ทั้งต่างชาติต่างเพศ	พอสุริเยศะบายคล้อย
ยิ่งร้อยร้อยระดมรวม	มาชุมนุมในสถลมารค
ทั้งสองฟากแออัด	ชายสวระพัดเครื่องตี
เครื่องเคี้ยวลิ้มหิวโหย	โดยปลื้มโดยอิมหน้า
ล้วนชื่นฉ่ำใจชม	บรมระชาชะสมภารกษัตริ์
ล้วนโสมพะนัสะปริดา	แสนมะนะสาถวายพระพร
.....

(หน้า 215)

จากตัวบทข้างต้น เป็นการบันทึกบรรยายการเฝ้ารับเสด็จ พระบาทสมเด็จพระปกเกล้าเจ้าอยู่หัว ในการเสด็จพยุหยาตราเลียบพระนครทางสถลมารค ซึ่งเป็นการบันทึกภาพความทรงจำเกี่ยวกับเกร็ดพระราชพิธี จากประสบการณ์การเข้าไปเป็นส่วนหนึ่งในการเฝ้ารับเสด็จของผู้นิพนธ์ เพื่อแสดงให้เห็นถึงความแออัดของผู้คนที่มารอเฝ้าถวายพระพร พระบาทสมเด็จพระปกเกล้าเจ้าอยู่หัวอย่างเนืองแน่น ทั้งชาย หญิง ผู้ดี ไพร่ เสนาอำมาตย์ ข้าราชการ คนต่างชาติ ต่างภาษา ล้วนมารอชื่นชมพระบารมีพระมหากษัตริย์พระองค์ใหม่ทั้งสิ้น

การบรรยายเหตุการณ์การเฝ้ารับเสด็จพระบาทสมเด็จพระปกเกล้าเจ้าอยู่หัว ในการเสด็จพระราชดำเนินเลียบพระนครทางสถลมารคเช่นนี้ เป็นการบรรยาย รายละเอียดเพิ่มเติมในส่วนการเลียบพระนคร เพื่อเก็บเกี่ยวบรรยากาศของผู้คน ซึ่งเป็นรายละเอียดที่ผู้นิพนธ์ทรงแทรกเสริมเข้าไปอย่างแนบเนียน เพื่อแสดงให้เห็นความจงรักภักดีที่

ประชาชนแสดงออกต่อพระมหากษัตริย์พระองค์ใหม่ ลักษณะดังกล่าวถือเป็นการแฝงนัยในการสรรเสริญพระบารมีของพระบาทสมเด็จพระปกเกล้าเจ้าอยู่หัวอย่างแนบเนียน

การแสดงเนื้อหาที่มุ่งบันทึกประสบการณ์ตรงของผู้นิพนธ์ ผ่านการบรรยายสิ่งของ การบรรยายสถานที่ การบรรยายการแต่งกาย และการบรรยายพระราชพิธี ล้วนชี้ชัดให้เห็นว่า ผู้นิพนธ์ทรงสร้างสรรคเนื้อหาจากประสบการณ์ตรงในการพบเห็น เพื่อแต่งเติมเนื้อหาในส่วนพิธีเบื้องต้น พิธีเบื้องปลาย และการเสวยพระนครให้เกิดความสมบูรณ์มากขึ้น โดยใช้ประสบการณ์ตรงส่วนพระองค์ในการบันทึกเกร็ดพระราชพิธีไว้เป็นความทรงจำ ซึ่งไม่ทำให้แบบแผนขั้นตอนการประกอบพระราชพิธีที่เป็นเนื้อหาหลักสูญเสียความแต่อย่างใด

2.3 เนื้อหาที่สัมพันธ์กับการยกย่องพระมหากษัตริย์

จากการกล่าวถึงคำนิยามของการยกย่องพระมหากษัตริย์ในบทที่ 3 แสดงให้เห็นว่าการยกย่องพระมหากษัตริย์ คือ การสรรเสริญพระเกียรติพระมหากษัตริย์ การเฉลิมพระเกียรติพระมหากษัตริย์ (ยุพรา แสงทักษิณ , 2530 : คำนำ) ซึ่งเป็นการมุ่ง “เชิดชู” “สรรเสริญ” และ “เฉลิม” พระเกียรติพระมหากษัตริย์ ผ่านเนื้อหาที่ใช้ในการยกย่องพระเกียรติพระมหากษัตริย์

เนื่องจากโคลงลิลิตสุภาพ ตำรับ พระบรมราชาภิเษก สัปตมะราชมหাজักริวังศ์ เป็นวรรณกรรมพระราชพิธีที่มุ่งบันทึกพระราชพิธีบรมราชาภิเษก ของ พระบาทสมเด็จพระปกเกล้าเจ้าอยู่หัว การบันทึกเนื้อหาส่วนใหญ่มุ่งเน้นที่รายละเอียดเกี่ยวกับแบบแผนขั้นตอนการประกอบพระราชพิธี และราชธรรมเนียมสำหรับพระมหากษัตริย์ผู้ผ่านพระราชพิธีบรมราชาภิเษก ดังนั้นการยกย่องสรรเสริญพระเกียรติพระมหากษัตริย์ จึงเป็นการสรรเสริญพระเกียรติพระมหากษัตริย์ผ่านพระราชพิธี โดยมุ่งใช้ขนบของวรรณกรรมยกย่องพระเกียรติ สร้างความเป็นอุดมคติให้พระมหากษัตริย์ในฐานะบุคคลที่ควรค่าแก่การยกย่อง เพื่อยกย่องพระบาทสมเด็จพระปกเกล้าเจ้าอยู่หัว ในฐานะสมมติราชา ธรรมราชา และจักรพรรดิราชา ซึ่งปรากฏเนื้อหาที่สัมพันธ์กับการยกย่องพระมหากษัตริย์ 3 ลักษณะ คือ การยกย่องพระมหากษัตริย์ในฐานะสมมติเทพ การยกย่องพระมหากษัตริย์ในฐานะธรรมราชา และยกย่องพระมหากษัตริย์ในฐานะจักรพรรดิราชา

2.3.1 การยกย่องพระมหากษัตริย์ในฐานะสมมติเทพ

ในสมัยอยุธยาที่มีความเชื่อเรื่องคติเทวราชา หรือ กษัตริย์คือเทพเจ้าสูงสุดของศาสนาพราหมณ์ เป็นผู้เสด็จลงมาปกครองบ้านเมือง ในวรรณคดีของพระเกียรติจึงนิยมสรรเสริญพระเกียรติพระมหากษัตริย์ว่ามีกำเนิดจากเทพเจ้าหรือเป็นเทพเจ้าลงมาปกครองบ้านเมือง เพื่อยกย่องว่าพระมหากษัตริย์พระองค์นั้นมีสถานะที่สูงส่ง และมีบุญบารมีเหมาะสมที่จะครองบ้านเมือง เพราะ เป็นเทพเจ้าในร่างมนุษย์ (จตุพร มีสกุล , 2556 : 163)

ใน โคลงลิลิตสุภาพ ตำรับ พระบรมราชาภิเษก สัปตมะราชมหากัจจิวังศ์ แสดงเนื้อหาที่ยกย่องพระบาทสมเด็จพระปกเกล้าเจ้าอยู่หัวในฐานะสมมติเทพ ในเนื้อหาส่วนที่ 2 คือ เนื้อหาที่ว่าด้วยแบบแผนขั้นตอนการประกอบพระราชพิธี เพื่อกล่าวถึงเครื่องประกอบพระราชพิธี และสิ่งของที่ใช้ในการประกอบพระราชพิธีที่สื่อถึงความเป็นสมมติเทพ ดังนี้

2.3.1.1 การกล่าวถึงเครื่องประกอบพระราชพิธีในหมวดเครื่องต้น เครื่องราชูปโภคและพระแสง

เครื่องประกอบพระราชพิธีในหมวดเครื่องต้น⁶⁹ เครื่องราชูปโภค⁷⁰ และพระแสง⁷¹ คือ สิ่งของประกอบพระราชอิสริยยศของพระมหากษัตริย์ที่ได้รับเมื่อผ่านการประกอบพระราชพิธีบรมราชาภิเษก หรือ ผ่านการเปลี่ยนสถานะเป็นทิพยภาวะโดยสมบูรณ์หลังการเสด็จขึ้นพระที่นั่งภัทรบิฐ เพื่อรับถวายเป็นมงคลสำหรับพระราชฯ ซึ่งเป็นสิ่งของที่แสดงถึงพระราชอิสริยยศอันสูงส่งสำหรับองค์พระมหากษัตริย์

ใน โคลงลิลิตสุภาพ ตำรับ พระบรมราชาภิเษก สัปตมะราชมหากัจจิวังศ์ มีการกล่าวถึงการถวายเครื่องราชกกุธภัณฑ์ อันประกอบไปด้วย เครื่องต้น เครื่องราชูปโภค และพระแสงองค์ต่าง ๆ แก่พระบาทสมเด็จพระปกเกล้าเจ้าอยู่หัว เพื่อถวายเป็นมงคลประกอบพระราชอิสริยยศในพระราชพิธีบรมราชาภิเษก ปรากฏรายละเอียดดังนี้

⁶⁹ เครื่องทรงสำหรับองค์พระมหากษัตริย์ หมายถึง ฉลองพระองค์ และเครื่องประดับ

⁷⁰ ข้าวของเครื่องใช้สำหรับพระมหากษัตริย์ จะกล่าวถึงเฉพาะเครื่องประกอบพระยศในพระราชพิธีเท่านั้น

⁷¹ เครื่องประกอบพระราชพิธีในหมวดเครื่องพิชัยสงคราม อันประกอบไปด้วยพระแสงอัษฎาวุธองค์ต่าง ๆ

.....
◦ <u>ที่นั่งภัทระปิฐุเปื้อง</u>	บุรพา ผันแฮ
คังข์สนันบรลือชา	เชียบแล้ว
คั้งมะหาราชะครุวา	มเทพนอบ บาทท่าน
อ้านเวทไศวะเกทแผ้ว	พักตร์น้อมโอมฉันท์ ๕
◦ <u>สรรเสริญไภลาสลิน</u>	สามลา
คังข์ประลือทุกครา	สะเทื่อม
สงบคังข์พระครุมะหา	วามเทพ มุนีแฮ
กล่าวบทมะคะพะกายเื่อม	อัครถ้อยทูลเสนอ ๕
◦ <u>เชิญเลอสิริราชย์แมน</u>	มะหาไศ วะสิ่งธา
เฉลิมพระประมาภิไธย	เทิดเกล้า
ถวายราชกะกุระภักดิ์พิชย	ะรัชเยศ สยามเอย
ประดับอิสริยวงศ์เฝ้า	ฝากข้าสิดมาถนอม ๕
.....
◦ <u>ใครเชิญเชิญเครื่องให้</u>	ขุนพราหมณ์
ถวายต่อหัตถ์กษัตริย์สยาม	เมื่อนี้
มงคลละอะภิเชกตาม	ตำรับ บูราณแฮ
ลำดับสรรพะพัสดุชี้	โฉลกให้เถลิงถวัลย์ ๕
◦ <u>พระสุพรรณะปฏิณัน</u>	พระยามหา นาม๕เอย
รับจากราชะหัตถา	เทิดไว้
ทำยภัทระปิฐุทิตา	อุตระภาค
แถวนอกดั่งบอกให้	ทราบเบื่องบรหาร ๕
◦ <u>พระสังวาลุหร่านัน</u>	ทรงเฉียง
เบื่องพระอังสาเฉียง	เวียไว้
สังวาลนพระรัตนเรียง	นพระรัตน มะเลื่องเอย
เฉียงพระอังสาให้	ภาคด้าวสะด้าตระการ ๕

◦ <u>สังวาลพระนพเมื่อน</u>	นพระรัตน์
สะพักพระอังกษาดัด	เท็ดเกล้า
พระมะหาพิชัยะขัด	ดियะมะกฎ เถลิงเอย
อัคระศรีโรดมแพรว	เพชระพร้อยเพราสถาน ฯ
◦ <u>เชิญพานยี่นทำยพระ</u>	ภัทระบิฐ
ด้านอุดรแนวขีด	เชื่่อมตัน
<u>พระขรรค์ชยะศรีสถิต</u>	ไต่ะทัก ชินนา
<u>ทาทษัพระกรเลี่สะลัน</u>	สถุขุข้างทางขวา ฯ
◦ <u>วาละวิษะนีนั้นเบื่อง</u>	สะดำวาง
<u>แสร์พระจามะริทาง</u>	ภาคซ้าย
<u>พระแสร์คักดีสิทธิทาง</u>	คะเชนทรเผือก เควียงแฮ
<u>วิเชียรรัตนาวุธหรัาย</u>	สอดนิ้วหัตถา ฯ
◦ <u>เชิญพานมาสถิตทำย</u>	บัลลังก์ ราชเอย
สองภาคแถวนอกดั่ง	กฎไ้
<u>ฉลองบาทราชะครูบั้ง</u>	คมสอด ถวายแฮ
พานนั้น, อยู่ด้านไ้	ต้อตันแถวทะแยง ฯ
◦ <u>พระแสงทองเกลี้ยงนั้น</u>	รับไป
เชิญอยู่เหนือแถวใน	เนื่องขึ้น
<u>ทาทษักรรูปเทพะไท</u>	รับเช็ด สะดำแฮ
<u>พระราชะอุปะโกคนั้น</u>	ทอดไ้ถวยขนาน ฯ
◦ <u>พานพระขันหมากทั้ง</u>	<u>สุพรรณะศรี</u>
ไต่ะทักษินะภูมี	แมกไ้
<u>พระเต้าทักษินะวะดี</u>	<u>มณฑป น้ำฤา</u>
ทอดไ้ะภาคอุดรไ้	เทียบพร้อมถนอมประสงค์ ฯ
◦ <u>เสร์จทรงรับคัสตระอั้ง</u>	อัชฎา วุธเอย
<u>หอกเพชรดาพะละยมะหา</u>	เดชห้าว

ตรีจักร์ดาพเขลรา	ชาวุธ ฐนุแฮ
กับพระแสงของ้าว	พินาศสิ้นแสนพล ฯ
◦ ปืนต้นข้ามแม่น้ำ	สะโตงทัพ ถลายเอย
ทรงรับพัลลภรับ	ต่อแล้ว
ยื่นหลังที่นั่งประดับ	บาระเมศ สลอนแล
เรียงเรียบตามระเบียบแคล้ว	เคลื่อนน้อยไฉนยล ฯ
.....

(หน้า 111-115)

จากตัวบทข้างต้น ผู้นิพนธ์ทรงให้รายละเอียดเกี่ยวกับการถวายเครื่องราชกกุธภัณฑ์ อันประกอบไปด้วย เครื่องต้น เครื่องราชูปโภค และพระแสง เพื่อเฉลิมพระราชอิสริยยศพระบาทสมเด็จพระปกเกล้าเจ้าอยู่หัว ในการพระราชพิธีบรมราชาภิเษก โดยกล่าวถึงสิ่งของ จำนวน 27 สิ่ง ได้แก่ เครื่องต้น 14 สิ่ง เครื่องราชูปโภค 4 สิ่ง และพระแสง 9 องค์

เครื่องต้นที่ถวายในพระราชพิธีบรมราชาภิเษก ได้แก่ พระมหาพิชัยมงกุฏ พระแสงขรรค์ชัยศรี ธารพระกรชัยพฤกษ์ พัดวาลวิชนี ฉลองพระบาทเชิงอน พระสังวาลพราหมณ์ ฎีรา พระสังวาลนพรัตน์ราชวรารมณีย์ พระสังวาลพระนพ พระแสงจามรี พระแสร์หางช้างเผือก พระธำมรงค์มหาวชิเชียรจินดา พระธำมรงค์รัตนวราวุธ และธารพระกรเทวรูป

เครื่องราชูปโภคที่ถวายในพระราชพิธีบรมราชาภิเษก ได้แก่ พาน พระขันหมาก พานพระสุพรรณศรีบัวแฉก พระเต้าทักษิโณทก และพระมณฑปรัตนกรัณฑ์

ส่วนพระแสงที่ถวายในพระราชพิธีบรมราชาภิเษก ได้แก่ พระแสงดาบ ฝักทองเกลี้ยง พระแสงหอกเพชรรัตน์ พระแสงดาบเขลย พระแสงตรี พระแสงจักร พระแสงดาบเขน พระแสงธนู พระแสงของ้าวแสนพลพ่าย และพระแสงปืนข้ามแม่น้ำสะโตง

การกล่าวถึงเครื่องต้น เครื่องราชูปโภค และพระแสง ที่ถวายในการพระราชพิธีบรมราชาภิเษกเช่นนี้ ไม่เพียงแสดงให้เห็นถึงข้าวของเครื่องใช้ และเครื่องประกอบพระราชพิธีอันเป็นเครื่องประกอบพระราชอิสริยยศแห่งองค์พระมหากษัตริย์เพียงเท่านั้น แต่

การถวายเครื่องราชกกุธภัณฑ์เหล่านี้ล้วนมีหมุดหมายสำคัญในการสรรเสริญพระเกียรติพระมหากษัตริย์ผ่านเครื่องประกอบพระราชพิธี อาทิ การถวายพระสังวาล แสดงให้เห็นถึงสิ่งของทรงของพระอิสริยยศ การถวายพระอำมรงค์มหาวิเชียรจินดาที่ด้านหนึ่งเป็นรูปตรีศูร สื่อนัยยะถึงสิ่งของทรงของพระอิสริยยศเช่นกัน ส่วนการถวายพระแสงตรี พระแสงจักร ก็สื่อนัยยะถึงศัตราวุธประจำองค์ของพระนารายณ์ ดังนั้น การถวายเครื่องราชกกุธภัณฑ์เหล่านี้ จึงมิใช่เพียงสิ่งของที่ใช้ในการประกอบพระราชพิธีเพียงเท่านั้น แต่สิ่งของเหล่านี้ล้วนมีนัยยะแฝงเพื่อสรรเสริญพระเกียรติพระบาทสมเด็จพระปกเกล้าเจ้าอยู่หัว ในฐานะสมมติเทพผู้สูงส่ง ที่ทรงมีเครื่องประกอบพระอิสริยยศประหนึ่งพระอิสริยยศและพระนารายณ์

การแสดงรายละเอียดเนื้อหาเกี่ยวกับการถวายเครื่องราชกกุธภัณฑ์อันประกอบไปด้วย เครื่องต้น เครื่องราชูปโภค และพระแสงองค์ต่าง ๆ ในพระราชพิธีบรมราชาภิเษกเช่นนี้ จึงมิได้มีหมุดหมายเพียงการให้ข้อมูลเกี่ยวกับเครื่องประกอบพระราชพิธีในหมวดต่าง ๆ ที่ใช้ในการประกอบพระราชพิธีเพียงเท่านั้น แต่การให้รายละเอียดเกี่ยวกับเครื่องราชกกุธภัณฑ์เช่นนี้ เป็นการแสดงเนื้อหาที่สัมพันธ์กับการยกย่องพระมหากษัตริย์ในฐานะสมมติเทพ โดยมุ่งสรรเสริญพระราชสถานะและพระราชอำนาจอันสูงส่งของพระบาทสมเด็จพระปกเกล้าเจ้าอยู่หัวผ่านเครื่องประกอบพระราชพิธีอย่างแนบเนียน

2.3.1.2 การกล่าวถึงเครื่องประกอบอิสริยยศในหมวดเครื่องสูง

เครื่องสูง เป็นเครื่องประดับพระเกียรติยศในกระบวนพยุหยาตราทางสถลมารค เพื่อแสดงถึงความเป็นเทวราชา หรือ ความเป็นสมมติเทพที่สูงส่งขององค์พระมหากษัตริย์ที่เสด็จพระราชดำเนินในกระบวนพยุหยาตรา เครื่องสูงที่ใช้ประกอบพระราชอิสริยยศในกระบวนพยุหยาตราเริ่มมาแต่ครั้งกรุงศรีอยุธยาจนถึงปัจจุบัน ปรากฏในพระราชพิธีที่สำคัญ อาทิ พระราชพิธีบรมราชาภิเษก และพระราชพิธีบรมศพ เป็นต้น ในพระราชพิธีบรมราชาภิเษก มีการกล่าวถึงเครื่องสูงประกอบพระอิสริยยศในกระบวนพยุหยาตราเทียบพระนครทางสถลมารคและชลมารค โดยให้รายละเอียดเกี่ยวกับเครื่องสูงหน้าและเครื่องสูงหลัง ซึ่งแต่ละรัชกาลจะปรากฏเครื่องสูงจำนวนมากน้อยต่างกัน ขึ้นอยู่กับโอกาส สถานที่ และรูปกระบวนพยุหยาตราขนาดเล็กใหญ่ที่แตกต่างกัน

ใน โคลงกลิตสุภาพ ตำรับ พระบรมราชาภิเษก สัปตมะราชมหากัจจิวังศ์
มีการกล่าวถึงเครื่องประกอบพระยศ ในกระบวนพยุหยาตราเลียบพระนครทางสถลมารค
ในการพระราชพิธีบรมราชาภิเษกพระบาทสมเด็จพระปกเกล้าเจ้าอยู่หัวอย่างสมพระเกียรติ โดยมุ่ง
ให้รายละเอียดเกี่ยวกับเครื่องสูงที่ใช้ในการประกอบพระอิสริยยศในกระบวนพยุหยาตรา ดังนี้

.....
๐ ถันถึงเครื่องสูงหน้า	รายมรคาสามคู่
ห้าชั้นชูเกียรติแหวก	บังแขกแขกหว่างฉัตร
สองคู่ขนัดเครื่องสูง	เจ็ดชั้นจูงเจ็ดชัย
คู่ทำยไกลั้ราชะอาสน์	หกมะหาดเล็กระดับเดีร
เชิญพระแสงหว่างเครื่อง	เป็นแนวเนื่องรัถโยดม
พระกัณภิมย์สามองค์	คนเชิญทรงทรงประพาส
แพรสะกาวฉากงอกงุด	เสนาภูฏักทง
ผองเครื่องสูงนอกนั้น	ทรงประพาสชั้นรองเชิญ
เสื่อวีวเฝ้ามะเลืองอาตม์	คาดผ้าคาดสนับเพลา
เล็สะฉะแลมะหีมา	คือพระเสนาธิปัตี
พระฉัตรชัยเฉลิมพะลา	พระเกวระพาห้ห้าชั้น
ฉัตรขาวยันตร์ทองลง	เป็นมะหามงคละรัชัย
สำหรับชัตติยะยุธนา	เช็ดเดชาเฉลิมทัพ
คุมกำกับเครื่องต้น	พระพินิจนทิสาศตรัสมรรถ
พระสมบัตยาริบาล	อวยสัณญาณพยุห์ประกาศ
นั่นพระยาราชมานู	ผู้รัวรับบัญชา
พระยาเสถียรสุรประเพณี	พราหมณ์พิທີเฝ้าคังข์
หน้าบัลลังก์ราชะยาน	ปานพระศุลีลีลา
เยี่ยมโลกาณะเก็งคุณ	เผยแผ่บุญยะบาระเมศ
สิงภูเบศวร์สยามะนาถ	ราชะองคะวัักษ์เชิญอุช
พระกะปี่ยุครุฑะพาห้	พระยาปรีชาชลยุธ

.....
◦ พระที่นั่งพุทไธสวนทอง	เสด็จล่ายองยานทอง
องค์สมเด็จพระจอมคน	ทรงเครื่องต้นมะหากะฐิน
เสียบนั้คะรินทรลี้อชา	ภูษามาลาภิบาล
อยู่งานพระกลดสุวรรณ	บังสุรย์กันสุรย์แสง
พัดโบกแกว่งจำเอย	พระพายเขยขึ้นชวย
.....



(หน้า 235 - 236)

จากตัวบทข้างต้น เป็นการบรรยายเครื่องสูงประกอบพระราชอิสริยยศของ พระบาทสมเด็จพระปกเกล้าเจ้าอยู่หัว ในกระบวนพยุหยาตราเสียบพระนคร เพื่อเสด็จพระราชดำเนินไปนมัสการพระพุทธรูปคู่บ้านคูเมือง ณ วัดบวรนิเวศวิหารและวัดพระเชตุพนวิมลมังคลาราม โดยผู้นิพนธ์ทรงกล่าวถึงเครื่องสูงประกอบพระราชอิสริยยศ จำนวน 8 เครื่อง คือ พระอภิรม ประกอบไปด้วย ฉัตร 5 ชั้น จำนวน 3 คู่ และ ฉัตร 7 ชั้น จำนวน 1 คู่, บังแทรก จำนวน 2 คู่, พระแสงหว่างเครื่อง, พระกรรภิรมย์ จำนวน 3 องค์, ธงไชยกระบี่คู่ ธงไชยพระครุฑพ่าห์ จำนวน 1 คู่, พระกลด, บังสุรย์ และพัดโบก เครื่องสูงเหล่านี้ เป็นเครื่องประกอบพระยศที่แสดงในกระบวนพยุหยาตราเสียบพระนคร เพื่อเฉลิมพระเกียรติพระบาทสมเด็จพระปกเกล้าเจ้าอยู่หัว เครื่องสูงที่กล่าวข้างต้นทั้ง 8 เครื่อง เป็นเครื่องประกอบพระราชอิสริยยศสำหรับองค์พระมหากษัตริย์ โดยเฉพาะ เนื่องจากเครื่องสูงแต่ละเครื่องมีความหมายที่สื่อถึงองค์พระมหากษัตริย์อย่างมีนัยยะ เช่น ฉัตร คือ สัญลักษณ์ของความเป็นพระมหากษัตริย์ อันสื่อถึงความสงบรม์เย็นของแผ่นดินและอาณาประชาราษฎร์, พระกรรภิรมย์ คือ ฉัตร 5 ชั้น อันประกอบไปด้วย พระเสมาธิปไตย พระฉัตรชัย และพระเกวฬพ่าห์ ในอดีตเป็นสัญลักษณ์ของตัวแทนแม่ทัพวังหน้า วังหลัง และวังหลวง แต่ปัจจุบันไม่มีวังหน้าและวังหลัง พระกรรภิรมย์เหล่านี้จึงเป็นสัญลักษณ์ของแม่ทัพวังหลวง นั่นคือ พระมหากษัตริย์ผู้เป็นจอมทัพที่ยิ่งใหญ่นั้นเอง “เป็นมะหามงคละรัชย์ สำหรับชัตติยะยุชนา เช็ดเดชาเฉลิมทัพ” ส่วนธงไชยกระบี่คู่และธงไชยพระครุฑพ่าห์ เป็นสัญลักษณ์ของพระนารายณ์ กระบี่ หรือ วานร คือ บริวารของพระนารายณ์ ส่วนครุฑ คือ พาหนะของพระนารายณ์ การใช้ธง

ไชยกระบี่รุช และธงชัยพระครุฑพ่าห์นำขบวน จึงสื่อนัยยะถึงพระบาทสมเด็จพระปกเกล้าเจ้าอยู่หัวที่ดำรงสถานะเป็นพระนารายณ์อวตารลงมาร่วมขบวนพยุหยาตราทางชลมารค

การแสดงเครื่องประกอบพระอิสริยยศในกระบวนพยุหยาตราเช่นนี้ มิใช่การแสดงสิ่งของประกอบกระบวนพยุหยาตราเพื่อก่อให้เกิดความสวยงามแต่เพียงเท่านั้น แต่เครื่องสูงเหล่านี้ล้วนมีความหมายแฝงนัยในการสรรเสริญพระเกียรติพระบาทสมเด็จพระปกเกล้าเจ้าอยู่หัวในฐานะพระมหากษัตริย์ผู้ยิ่งใหญ่ที่ทรงมีพระคุณสมบัติที่เพียบพร้อม และทรงมีพระราชสถานะที่สูงส่งเสมอเหมือนเทพอวตารหรือสมมติเทพ การสรรเสริญพระเกียรติพระมหากษัตริย์ด้วยเครื่องสูงเช่นนี้ จึงเป็นการสรรเสริญพระเกียรติพระบาทสมเด็จพระปกเกล้าเจ้าอยู่หัวผ่านกระบวนพยุหยาตราที่ยิ่งใหญ่อย่างสมพระเกียรติ

การแสดงรายละเอียดเนื้อหาเกี่ยวกับเครื่องสูงที่ใช้ในการประกอบพระอิสริยยศในกระบวนพยุหยาตรา จึงมิได้มีจุดหมายเพียงการให้ข้อมูลเกี่ยวกับเครื่องประกอบพระราชพิธีแต่เพียงเท่านั้น แต่การให้รายละเอียดเกี่ยวกับเครื่องสูงเช่นนี้ เป็นการแสดงเนื้อหาที่สัมพันธ์กับการยกย่องพระบาทสมเด็จพระปกเกล้าเจ้าอยู่หัวในฐานะสมมติเทพ โดยมุ่งสรรเสริญพระราชสถานะอันสูงส่งของพระมหากษัตริย์ผ่านเครื่องสูงประกอบพระอิสริยยศอย่างแนบเนียน

2.3.1.3 การกล่าวถึงเรือพระที่นั่ง

ในการประกอบพระราชพิธีบรมราชาภิเษก ของ พระบาทสมเด็จพระปกเกล้าเจ้าอยู่หัว มีการเสด็จพระราชดำเนินเลียบพระนครทางชลมารค เพื่อแสดงแสนยานุภาพทางกองทัพ และแสดงพระบารมีที่มากล้นขององค์พระมหากษัตริย์ โดยมีการแสดงเนื้อหาเกี่ยวกับเรือพระที่นั่งลำทรงที่ใช้ในการประกอบพระราชพิธี เพื่อสรรเสริญพระเกียรติพระมหากษัตริย์ผ่านเรือพระที่นั่งลำทรงทั้ง 3 ลำ คือ เรือสุพรรณหงส์ เรืออเนกชาติวิบุษย์ และเรืออนันตนาคราช

1) เรือสุพรรณหงส์

เรือสุพรรณหงส์ เป็นเรือพระที่นั่งทรง โขนเรือแกะสลักเป็นรูปหงส์ ทอดพระที่นั่งบุษบกกลางลำเรือเพื่อใช้เป็นที่พักของพระมหากษัตริย์ มีการปักฉัตร เครื่องสูงหักทองขวาง และเครื่องประกอบพระยศต่าง ๆ เพื่อเฉลิมพระเกียรติพระมหากษัตริย์ เรือพระที่นั่งสุพรรณหงส์

ลำปัจจุบันนี้สร้างขึ้นใหม่ในสมัยรัชกาลที่ 5 แต่แล้วเสร็จในสมัยรัชกาลที่ 6 พระบาทสมเด็จพระจุลจอมเกล้าเจ้าอยู่หัว โปรดเกล้าฯ ให้สร้างแทนเรือลำเดิมที่เคยมีมาแต่ครั้งกรุงศรีอยุธยา

ในสมัยรัตนโกสินทร์ มีการบูรณะเรือพระที่นั่งหลายลำเพื่อใช้เฉลิมพระเกียรติพระมหากษัตริย์ ในการเสด็จพยุหยาตราทางชลมารค ในสมัยรัชกาลที่ 6 พระบาทสมเด็จพระมงกุฎเกล้าเจ้าอยู่หัว ทรงจัดพระราชพิธีเสด็จพระนครทางชลมารคอย่างยิ่งใหญ่ เพื่อแสดงพระบารมีให้ประจักษ์แก่สายตานานาชาติที่เข้ามาเป็นส่วนหนึ่งในพระราชพิธีบรมราชาภิเษก โดยจัดริ้วกระบวนพยุหยาตราทางชลมารคอย่างสมพระเกียรติ และเสด็จประทับบนเรือพระที่นั่งสุพรรณหงส์ เรือพระที่นั่งทรงลำใหม่ที่สร้างเสร็จในรัชสมัยของพระองค์ เพื่อสื่อนัยยะในการเป็นสมมติเทพประหนึ่งพระพรหมทองหงส์เป็นพระราชพาหนะ

ใน โคลงลิลิตสุภาพ ตำรับ พระบรมราชาภิเษก สัปตมหาราชมหากัจจิวังศ์ มีการบรรยายเรือสุพรรณหงส์ในฐานะเรือพระที่นั่งทรง ที่ประทับพระบาทสมเด็จพระปกเกล้าเจ้าอยู่หัว ในการเสด็จพยุหยาตราเสด็จพระนครทางชลมารค โดยบรรยายความงามของเรือพระที่นั่ง และแสดงพระบารมีของพระมหากษัตริย์ผู้ทรงประทับบนเรือพระที่นั่ง ดังนี้

- | | |
|----------------------|-------------------------|
| ◦ ภูวนัยเสด็จสู่น้อง | พลับพลา |
| อนเภาชาติภุชงค์นา | เวศเวียง |
| เปลื้องมะหาราชะมาลา | เฉลิมศิริโรตม์ แล้วท่าน |
| ทรงพระ,ชะฎาเซ็ง | ศักดิ์หล้ามะหากะฐิน ๗ |
| ◦ คู่แผ่นดินเด่นแก้ว | พิเชียระกาญจน์ ก่องเอย |
| พระญีก่าการะวิกะวาล | เสียบข้อย |
| เสด็จสถิตบุษบกพิมาน | สุพรรณะราชะหงส์เฮย |
| หว่างพุ่มกรสลอนร้อย | หัตถ์สลั่งบังคม ๗ |
| | |
| ◦ นาวาพระที่นั่งเจ้า | จอมสยาม |
| เคลื่อนท่าแสนสว่างาม | เงื่อนพื่อน |
| พายทองฟ่องหวายาม | แผยบรวง ลอองเอย |

เสียงเกริ่นฟังเพลินอ่อน	ไศรตรเพียงผลอสุบิน ฯ
◦ เล่ห์ปิ่นไกลาสะขึ้น	นนทิการ เหีรแฮ
เสด็จสู่เกษียรสมุทรสมาน	มิตรให้
นารายณ์อะวตารผลาญ	สัตตะบาป เปี้ยฟ้า
เผยพระเกียรติยศไว้	ฝากฟ้าดินนุสรณ์ ฯ
.....
◦ เรือเหาะว่ายฟ้าเหาะ	เห็นโฉม หลายแล
ไปรยแผ่นถวายนพโยม	ยั่วปลื้ม
บ้างร่ายถ่ายรูปไสม	ระนัระว่อง เวียนเคย
เฉี่ยวฉกเนตรนกยัม	เยี่ยงวิ้วทิวสกล ฯ
◦ พละพายกรายหัตถ์พื่อน	พายทอง เทิดแฮ
ปานปีกพะญาหงส์ผยอง	เมฆดั้น
ถึงฉนวนท่าด่วนปรอง	ประทับวัด อะรุณฯ เอย
นาเวศทุกประเภทชั้น	สงบเมื่อเรือรา ฯ

(หน้า 270-273)

จากตัวบทข้างต้น กล่าวถึงเหตุการณ์การเสด็จพระราชดำเนินเลียบพระนครทางชลมารคของ พระบาทสมเด็จพระปกเกล้าเจ้าอยู่หัว โดยเสด็จประทับเรือพระที่นั่งสุพรรณหงส์ บนพระที่นั่งบุษบกพิกมานอันเป็นที่ประทับของพระมหากษัตริย์ ผู้นิพนธ์ทรงกล่าวถึงการเคลื่อนที่ของเรือพระที่นั่งอย่างงดงามประการหนึ่งการรำยรำ “เคลื่อนท่าแสนสง่างาม เงื่อนพื่อน” “พละพายกรายหัตถ์พื่อน พายทอง เทิดแฮ” ทั้งฝีพายยังจ้วงพายอย่างละเมียดละไม จนเกิดละอองฝอยจากการพาย “พายทองฟ่องหาวยาม เผียบร่วง ลอองเอย” ประหนึ่งพญาหงส์กางปีกโบยบินอยู่บนท้องฟ้า “ปานปีกพะญาหงส์ผยอง เมฆดั้น” นอกจากนี้ผู้นิพนธ์ทรงกล่าวเปรียบเปรยพระบาทสมเด็จพระปกเกล้าเจ้าอยู่หัว ที่ทรงประทับบนเรือพระที่นั่งสุพรรณหงส์ว่ามีลักษณะเหมือนพระอิศวรทรงโคนนทิตี “เล่ห์ปิ่นไกลาสะขึ้น นนทิการ เหีรแฮ” และเหมือนพระนารายณ์ลงมาปราบทุกข์เข็ญบน

โลกมนุษย์ “นารายณ์อะวตารนลาญ สัตตะบาป เปียพญา” การอุปลักษณะพระมหากษัตริย์เป็นเทพอวตารเช่นนี้ เป็นการแฝงนัยอย่างหนึ่งเพื่อสรรเสริญพระเกียรติพระบาทสมเด็จพระปกเกล้าเจ้าอยู่หัวในฐานะสมมติเทพที่เปรียบประหนึ่งพระอิศวรและนารายณ์ผู้ยิ่งใหญ่ ทั้งการเสด็จประทับบนเรือพระที่นั่งสุพรรณหงส์ยังมีนัยยะแฝงที่สื่อถึงความเป็นพระพรหมที่ทรงหงส์เป็นพระราชพาหนะอีกด้วย การมุ่งสรรเสริญพระเกียรติพระบาทสมเด็จพระปกเกล้าเจ้าอยู่หัว ผ่านเรือพระที่นั่งสุพรรณหงส์เช่นนี้ เป็นการสื่อให้เห็นถึงความเป็น “ตรีเทพ” หรือ “เทพตรีมูรติ”⁷² ผู้ยิ่งใหญ่ ที่เสด็จลงมาปกครองโลกมนุษย์ด้วยพระราชอำนาจที่มากล้น

2) เรืออเนกชาติกุชงค์

เรืออเนกชาติกุชงค์ เป็นเรือพระที่นั่งที่สร้างขึ้นในสมัยรัชกาลที่ 5 ไขนเรือจำหลักลายปิดทองรูปพรรณขนาดเล็ก ๆ จำนวนมาก ภายในเรือพระที่นั่งมีการทอดบัลลังก์กัญญาและมีม่านกั้นโดยรอบ เพื่อใช้ในการเปลื้องเครื่องสำหรับพระมหากษัตริย์ ในการเสด็จพระราชดำเนินโดยกระบวนพยุหยาตราทางชลมารค

ใน โคลงลิลิตสุภาพ ตำรับ พระบรมราชาภิเษก สัปตมะราชมหากัจจิงค์ มีการบรรยายเรือพระที่นั่งอเนกชาติกุชงค์ในฐานะเรือเปลื้องเครื่อง เพื่อใช้เป็นเรือพลับพลาในการเปลี่ยนเครื่องทรงของพระบาทสมเด็จพระปกเกล้าเจ้าอยู่หัว ก่อนเสด็จพระราชดำเนินเข้าสู่คูโบสถ์วัดอรุณราชวรารามวรวิหาร ให้รายละเอียดดังนี้

.....

◦ เรือพลับพลาเข้าเทียบ	ฉนวนสุธา วาสเอย
เรือสุพรรณหงส์ถา	เทียบเยื้อง
เสด็จจากบุษบกคลา	ไคลลับ วิสูตร์ท่าน
เรือกุชงค์ทรงเปลื้อง	มะกุฎแก้วมะหากะฐิน ๗
◦ ภูมินทร์ถวิลถ่วงน้อย	เพลลา
สะอากพักตร์พักพะหุณหะอา	กาศอ้าว

⁷² การรวมตัวกันของเทพผู้ยิ่งใหญ่ในศาสนาพราหมณ์ทั้ง 3 องค์ คือ พระอิศวร พระนารายณ์ และพระพรหม

พระทองพระมาลา

วีระยาตร์ เกยเอย

สถิตราชะยานถมอะคร้าว

เคลื่อนเบื่องชะบวณจร ฯ

.....

.....

(หน้า 273)

จากตัวบทข้างต้น ผู้นิพนธ์ทรงกล่าวถึงเรือพลับพลาเปลื้องเครื่องในกระบวนพยุหยาตราทางชลมารค คือ เรืออเนกชาติภูษงค์ ซึ่งเข้าเทียบท่าก่อนเรือพระที่นั่งลำทรง เพื่อใช้ในการเปลื้องพระชฎามหากฐิน⁷³ เป็นพระมาลา⁷⁴ เพื่อทรงร่วมกับเครื่องบรมขัตติยราชภูษิตาภรณ์ การบรรยายเรือพลับพลาเช่นนี้ ไม่เพียงต้องการแสดงให้เห็นถึงเรือพระที่นั่งที่เป็นส่วนหนึ่งในกระบวนพยุหยาตรา และแสดงหน้าที่ของเรือพลับพลาแต่เพียงเท่านั้น แต่ผู้นิพนธ์ทรงแฝงนัยในการสรรเสริญพระเกียรติพระบาทสมเด็จพระปกเกล้าเจ้าอยู่หัวในฐานะพระนารายณ์อวตารที่ทรงประทับบนบัลลังก์นาค หรือ ทรงประทับบนเรือนาค “เรืออเนกชาติภูษงค์” เพื่อใช้แนวเทียบในการสื่อ นัยยะถึงความเป็นสมมติเทพผู้ยิ่งใหญ่ ผ่านการบรรยายเรือพระที่นั่งที่ใช้ในการเปลื้องเครื่องอย่างแนบเนียน

3) เรือนันทนาคราช

เรือนันทนาคราช เป็นเรือพระที่นั่งกึ่งที่สร้างขึ้นใหม่ในสมัยรัชกาลที่ 6 ซึ่งมีโขนเรือเป็นรูปพญานาค 7 เศียร โดยปรกติแล้ว เรือพระที่นั่งอนันตนาคราชจะใช้เป็นที่ประดิษฐานพระพุทธรูปสำคัญ หรือผ้าพระกฐินในกระบวนพยุหยาตราทางชลมารค แต่สมัยรัชกาลที่ 4 ทรงโปรดให้ใช้เรือพระที่นั่งอนันตนาคราชเป็นเรือพระที่นั่งลำทรง ในการเสด็จพระราชดำเนินเลียบพระนครทางชลมารค ซึ่งมีการทอดบุษบก ตั้งเครื่องสูง และเครื่องประกอบพระยศอย่างครบถ้วน

⁷³ เครื่องราชอิสริยาภรณ์สำหรับพระมหากษัตริย์ที่ทรงแทนพระมหาพิชัยมงกุฏ เพื่อใช้ในการเสด็จพระราชดำเนินโดยกระบวนพยุหยาตราทางสถลมารคและทางชลมารค พระชฎามหากฐิน มีชื่อเรียกอีกอย่างหนึ่งว่า พระชฎาห้ายอด

⁷⁴ เครื่องราชอิสริยาภรณ์สำหรับพระมหากษัตริย์ เมื่อพระมหากษัตริย์ทรงเครื่องบรมขัตติยราชภูษิตาภรณ์โดยไม่ทรงพระมหามงกุฎหรือพระมหาชฎา จึงทรงพระมาลาเกล้าหรือพระมาลาเกล้าสูงแทน

ใน โคลงลิลิตสุภาพ ตำรับ พระบรมราชาภิเษก สัปตมะราชมหাজักริววงศ์ บรรยายเรื่อง
พระที่นั่งอนันตนาคราชในฐานะเรือพระที่นั่งรองที่พระบาทสมเด็จพระปกเกล้าเจ้าอยู่หัว
ทรงประทับเพื่อเสด็จพระราชดำเนินกลับสู่พระบรมมหาราชวัง โดยให้รายละเอียดดังนี้

.....
◦ ที่นั่งรองแผ่นดินที่	นั่งทรง
อนันตนาคราชระหง	เห่คร้ม
อูรกระเมียรเจ็ดเศียรมง	คละบุษ บกท่าน
พายกนกยกสะพรั่งพริ้ว	พรั่งฟ้าฝอยกระจาย ฯ
.....
◦ ลำปลับพลาน้อยที่	นั่งรอง
ทวยเทพถวายกรณอง	เทพพื่อน
บัลลังก์ปลั่งอุไรอมร	พิมานมาษ ะแมนฤา
สีปร่ากัญญาซ้อน	กระจกกล้ำคำแพรว ฯ
.....
◦ ทรงชะฎากะฐินน้อยสถิต	บุษบก สุวรรณหอย
อนันตนาคราชดิลก	แหล่งน้ำ
เบิกชะบวนยาตรายก	พยุห็นิวรรต วังท่าน
พระยสะเร้งถะเก็งกำ	เกียรติฟ้ามาเสมีน ฯ
.....
◦ เคลื่อนมะหاناเวศเมื่อ	ชละมรร คาเคย
ถึงท่าพระดิติถวัลย	ระราชเรือ
เสด็จจากบุษบกอนัน	ตนาคราช
ประทับปลับปลาเรือเปลื้อง	มะกุฏบ้องมาลา ฯ
.....

(หน้า 272-275)

จากตัวบทข้างต้น เป็นการบรรยายเหตุการณ์การเสด็จพระราชดำเนินกลับพระบรมมหาราชวัง โดยกระบวนพยุหยาตราทางชลมารค ซึ่งพระบาทสมเด็จพระปกเกล้าเจ้าอยู่หัว ทรงเสด็จประทับเรือพระที่นั่งรองอนันตนาคราชกลับสู่พระบรมมหาราชวัง ผู้นิพนธ์ทรงกล่าวเปรียบเทียบเรือพระที่นั่งรองว่าเหมือนเรือพระที่นั่งทรง “ที่นั่งรองแม่นที่ นั่งทรง” ทั้งยังกล่าวถึงลักษณะของเรือพระที่นั่งรองว่ามีโขนเรือเป็นรูปพญานาค “อุรกระเมียรเจ็ดเศียรมง คละบุษ บกท่าน” มีปลั่งที่ประทับงดงาม “ปลั่งอุไร” หลังคาถัฏญาวาวรับไปด้วยทอง “กระจกกัล้าคำแพรว” ซึ่งทำให้พระมหากษัตริย์ที่ทรงประทับบนเรือพระที่นั่งดูยิ่งใหญ่ สูงส่ง ประหนึ่งเทพอวตาร “พระยศะเรีงละเก็งกำ เกียรติฟ้ามาเสมือน” การบรรยายรายละเอียดเกี่ยวกับเรือพระที่นั่งรองเช่นนี้มุ่งแสดงความสูงส่งของเรือพระที่นั่งอนันตนาคราช เพื่อเชื่อมโยงปลั่งกับอนันตนาคราชอันเป็นที่ประทับของพระนารายณ์ โดยมุ่งแฝงนัยในการสรรเสริญพระเกียรติพระบาทสมเด็จพระปกเกล้าเจ้าอยู่หัว ในฐานะพระนารายณ์อวตารที่เสด็จมาประทับบนเรืออนันตนาคราช เพื่อสรรเสริญพระเกียรติพระบาทสมเด็จพระปกเกล้าเจ้าอยู่หัวในฐานะสมมติเทพ ทั้งการบรรยายความงามของเรือพระที่นั่งยังช่วยส่งเสริมความยิ่งใหญ่ของกระบวนพยุหยาตรา และส่งเสริมพระบารมีที่มากล้นของพระมหากษัตริย์ผู้ทรงประทับบนเรือพระที่นั่งอีกด้วย

การบรรยายเนื้อหาเกี่ยวกับเรือพระที่นั่งทั้ง 3 ลำ ที่ใช้ในการประกอบพระราชพิธีบรมราชาภิเษก ของ พระบาทสมเด็จพระปกเกล้าเจ้าอยู่หัว ไม่เพียงแสดงให้เห็นถึงเรือพระราชพิธีที่เป็นองค์ประกอบหนึ่งที่สำคัญในกระบวนพยุหยาตราแต่เพียงเท่านั้น แต่การนำเสนอเกี่ยวกับเรือสุพรรณหงส์ เรืออเนกชาติภูษงค์ และเรืออนันตนาคราช ล้วนแสดงให้เห็นถึงการนำเสนอเนื้อหาที่สัมพันธ์กับการยกย่องพระบาทสมเด็จพระปกเกล้าเจ้าอยู่หัวในฐานะสมมติเทพ โดยใช้เรือพระราชพิธีสรรเสริญพระราชสถานะที่สูงส่งขององค์พระมหากษัตริย์

จะเห็นได้ว่า การกล่าวถึงเครื่องประกอบพระราชพิธี และสิ่งของที่ใช้ในการประกอบพระราชพิธี ไม่ว่าจะเป็นการกล่าวถึงเครื่องประกอบพระราชพิธีในหมวดเครื่องต้น เครื่องราชูปโภค และพระแสง การกล่าวถึงเครื่องประกอบพระราชอิสริยยศในหมวดเครื่องสูง และการกล่าวถึงเรือพระราชพิธี ทั้ง 3 ลำ ล้วนชี้ชัดให้เห็นว่า การกล่าวถึงเครื่องประกอบพระราชพิธี และสิ่งของที่ใช้ใน

การประกอบพระราชเหล่านี้ล้วนมีจุดมุ่งหมายที่ชัดเจนในการยกย่องพระราชสถานะที่สูงส่งของพระบาทสมเด็จพระปกเกล้าเจ้าอยู่หัว เพื่อแสดงให้เห็นถึงความเป็นสมมติเทพอย่างสมบูรณ์

2.3.2 การยกย่องพระมหากษัตริย์ในฐานะธรรมราชา

ธรรมราชา คือ แนวคิดทางพระพุทธศาสนาที่เข้ามามีบทบาทในด้านการเมือง การปกครอง โดยวางแบบแผนความคิดเรื่อง “พระราชผู้ทรงธรรม” เพื่อให้พระมหากษัตริย์ทรงปฏิบัติพระองค์อยู่ในธรรม จนส่งผลให้เกิดเสถียรภาพในการปกครอง และทำให้บ้านเมืองเกิดความสงบสุข (ชัยรัตน์ พลมุข , 2552 : 61) พระมหากษัตริย์ผู้เป็นธรรมราชาจะต้องดำรงอยู่ในธรรมและประพฤติราชธรรมสำหรับพระมหากษัตริย์อย่างเคร่งครัด เพื่อให้หลักธรรมในการปกครองบ้านเมืองให้เกิดความผาสุก

ใน โคลงลิลิตสุภาพ ตำรับ พระบรมราชาภิเษก สัปตมะราชมหাজักรังศ์ แสดงเนื้อหาที่ยกย่องพระบาทสมเด็จพระปกเกล้าเจ้าอยู่หัวในฐานะธรรมราชา ในเนื้อหาส่วนที่ 3 ที่ว่าด้วยเนื้อหาเกี่ยวกับราชธรรมสำหรับพระมหากษัตริย์ผู้ผ่านการประกอบพระราชพิธี โดยกล่าวถึงเนื้อหาเกี่ยวกับทศพิธราชธรรม 10 ประการ เพื่อยกย่องพระบาทสมเด็จพระปกเกล้าเจ้าอยู่หัว ในฐานะพระราชผู้ทรงธรรมที่ทรงประพฤติปฏิบัติตามหลักทศพิธราชธรรมที่ครบถ้วนทั้ง 10 ประการ ดังนี้

ทศพิธราชธรรมประการที่ 1 คือ ทาน ในโคลงลิลิตสุภาพ ตำรับ พระบรมราชาภิเษก สัปตมะราชมหাজักรังศ์ กล่าวถึง การให้ทาน ดังนี้

๑ โปรดอวยทานทั่วข้า	ชัณฑะสี มงคลเอย
วงศะราชมาตยะเสนี	เนื่องเลี้ยง
สาธาระณะประโยชน์ทวี	วุฒิแผ่ พะสกทาน
สะเร็จรับราชะทรัพย์เพียง	โกคะปลื้มประชาสนอง ฯ

(หน้า 282)

จากตัวบทข้างต้น เป็นการแสดงหลักธรรมประการหนึ่งที่พระบาทสมเด็จพระปกเกล้าเจ้าอยู่หัวทรงปฏิบัติ คือ การทำทาน หรือ การอวยทาน ผู้นิพนธ์ทรงกล่าวถึง

การสละพระราชทรัพย์ส่วนพระองค์ให้เป็นประโยชน์แก่ประชาชนและประเทศชาติ การทำทาน อาจทำในรูปแบบการเลี้ยงดูพระบรมวงศานุวงศ์ เสนาอำมาตย์ ข้าราชการให้อยู่ดีมีสุข หรือ การสร้าง “สาธารณประโยชน์” ให้เป็นประโยชน์แก่ประชาชน เช่น การสร้างโรงพยาบาล หรือ การสร้างโรงเรียน เป็นต้น การทำทานนอกจากจะทำให้พระมหากษัตริย์ทรงประพฤติธรรมแล้ว ยังเป็นนัยหนึ่งในการทำนุบำรุงประชาชน เพื่อให้บ้านเมืองเกิดความผาสุกอีกด้วย

ทศพิธราชธรรมประการที่ 2 คือ สีล ในโคลงลิลิตสุภาพ ตำรับ พระบรมราชาภิเษก สัปตมะราชมหากัจจิงศ์ กล่าวถึง การมีความประพฤติเรียบร้อย ดังนี้

◦ ทรงประคองคุณะศักดิ์รู้	สำรวม จริตท่าน
กายจิตวะจี้กรวม	กราดร้าย
บำราบบาปเปี้ยพัสรวม	กุศละชอบ เฉลิมเอย
ไปหมิ่นยึดศีลละม้าย	ศีลตระป้อมผองพาล ๙

(หน้า 282)

จากตัวบทข้างต้น เป็นการแสดงหลักธรรมประการหนึ่งที่พระบาทสมเด็จพระปกเกล้าเจ้าอยู่หัวทรงปฏิบัติ คือ ศีล หรือ การมีความประพฤติเรียบร้อย ผู้นิพนธ์ทรงกล่าวถึงการทรงประพฤติ “กาย” “จิต” และ “วจี” ด้วยความ “สำรวม” ไม่ทรง “มุ่งร้าย” ต่อผู้อื่น การทรงประพฤติปฏิบัติพระองค์ตามกรอบศีลธรรมเช่นนี้ จะเป็น “ศีลตระป้อมกันผองพาล” แก่องค์พระมหากษัตริย์ ในขณะเดียวกัน การที่พระมหากษัตริย์ทรงมีพระราชจริยวัตรที่งดงาม ย่อมส่งผลให้พระองค์เป็นที่รักใคร่ เทิดทูน และเคารพบูชาแก่ประชาชนอย่างไม่เสื่อมคลาย

ทศพิธราชธรรมประการที่ 3 คือ บริจาค ในโคลงลิลิตสุภาพ ตำรับ พระบรมราชาภิเษก สัปตมะราชมหากัจจิงศ์ กล่าวถึง การบริจาคพระราชทรัพย์ หรือการบริจาคสิ่งของเพื่อสงเคราะห์ประชาชน ดังนี้

◦ ราชะศฤงคารแม่ราช	ะชีวัน ก็ดี
เมืองสุขปลูกเกษมสันต์	สุขด้วย
เมืองวิบัติทอดมนัสะสรร	พะบริจาค สมองเทัญ

ปราโมทย์แต่ประโยชน์ช่วย

ชาติเพียงพิระหงส์ ฯ

(หน้า 282)

จากตัวบทข้างต้น เป็นการแสดงหลักกรรมประการหนึ่งที่พระบาทสมเด็จพระปกเกล้าเจ้าอยู่หัวทรงปฏิบัติ คือ ปรีชาคะ หรือ การปรีชาคน ผู้นิพนธ์ทรงกล่าวถึง การทรงปรีชาคนของหรือทรัพย์เงินทองเพื่อช่วยเหลือประชาชน และทรงบำรุงบ้านเมืองในยามเดือดร้อน การปรีชาคนเช่นนี้เป็นการทำทานประเภทหนึ่งเพื่อบำบัดทุกข์ บำรุงสุขแก่ประชาชน และทำให้บ้านเมืองเกิดความสงบสุข ซึ่งตรงกับหลักในการสงเคราะห์ประชาชนประการหนึ่งในราชสังคหวัตถุ คือ สัมมาปาสัง การมุ่งบำบัดทุกข์บำรุงสุขแก่ราษฎร์ การสงเคราะห์ประชาชนด้วยการปรีชาคนเช่นนี้เป็นหนึ่งในการสละพระราชทรัพย์ส่วนพระองค์เพื่อประโยชน์สุขแก่ประชาชน ซึ่งทำให้พระมหากษัตริย์ทรงประพฤติธรรมเช่นเดียวกับการทำทาน

ทศพิธราชธรรมประการที่ 4 คือ อาชชว ในโคลงลิลิตสุภาพ ตำรับ พระบรมราชาภิเษก สัปตมะราชมหากัจจิงส์ กล่าวถึง ความซื่อตรง ดังนี้

๐ ซื่อตรงทรงสัตย์ไว้	มาฤชา สนนงเลย
ซังเสนียดเกลียดมายา	แหย์ร้าย
ราชูปบายบายทางสถา	วีระสุจ จวิตพ้อ
ประยูระมิตรผูกจิตรชะม้าย	แต่ช้อกรอกเกษม ฯ

(หน้า 282)

จากตัวบทข้างต้น เป็นการแสดงหลักกรรมประการหนึ่งที่พระบาทสมเด็จพระปกเกล้าเจ้าอยู่หัวทรงปฏิบัติ คือ อาชชวะ หรือ “การซื่อตรง” ผู้นิพนธ์ทรงกล่าวถึง การทรงกล่าววาจาด้วยความสัตย์ หรือ “การทรงสัตย์” โดยไม่มุ่งว่าร้ายผู้อื่น ทรงประพฤติปฏิบัติพระองค์ในทางที่ถูกต้อง เพื่อจะได้ที่เป็นที่รักใคร่ของพระประยูรญาติและพระบรมวงศานุวงศ์ การปฏิบัติพระองค์ให้มีพระราชจริยวัตรงดงามเช่นนี้ เป็นหนึ่งในอารมณ์ประดับพระองค์ให้เป็นที่รักใคร่ของประชาชน

ทศพิธราชธรรมประการที่ 5 คือ มหุทวี่ ในโคลงลิลิตสุภาพ ตำรับ พระบรม
ราชาภิเษก สัปตมะราชมหัจจรัวงศ์ กล่าวถึง ความอ่อนโยน ดังนี้

◦ เปรมฤดีศรีสวัสดิ์เดือน	อัธยาศัย ยงเอย
แสงยงหยิ่งพริ้งเพราสะอาก	อ่อนน้อม
เสมือนไถสระระราชปาง	อิมภักษ์ ฝยองแฮ
เล็กชู่ชานหว่านล้อม	ลักษณะเกล้าเกล้าสรวล ฯ

(หน้า 283)

จากตัวบทข้างต้น เป็นการแสดงหลักธรรมประการหนึ่งที่พระบาทสมเด็จพระปกเกล้าเจ้าอยู่หัวทรงปฏิบัติ คือ มัททวะ หรือ “ความอ่อนโยน” ผู้นิพนธ์ทรงกล่าวถึง การปฏิบัติพระองค์ด้วยการแสดงความอ่อนโยน อ่อนน้อม ต่อข้าราชการและประชาชน เพื่อให้ ประชาชนรักใคร่ ตามธรรมดาพระมหากษัตริย์ย่อมเป็นที่เกรงขาม เกรงबारมี เนื่องจากพระองค์ ทรงมีพระราชอำนาจที่มากล้น ผู้นิพนธ์ทรงเปรียบพระบาทสมเด็จพระปกเกล้าเจ้าอยู่หัวเหมือน ไกรสรราชสีห์ผู้ยิ่งใหญ่ ที่มีความดุร้าย น่าหวาดกลัว “เสมือนไถสระระราชปาง อิมภักษ์ ฝยองแฮ” แต่หากพระองค์ไม่แสดงท่าทีที่น่าหวาดกลัว “เล็กชู่ชาน” และแสดงสีหน้า “เกล้าสรวล” ย่อมเป็น ราชสีห์ที่มีความกล้าหาญ น่าเกรงขาม แต่แฝงไปด้วยความอ่อนโยน เปรียบเสมือน พระมหากษัตริย์ผู้ทรงมากด้วยอำนาจबारมี แต่มีความเมตตา อ่อนโยน อ่อนน้อม การปฏิบัติ พระองค์เช่นนี้ย่อมเป็นที่รักใคร่และเป็นที่ยอมรับของข้าราชการและประชาชนทุกหมู่เหล่า

ทศพิธราชธรรมประการที่ 6 คือ ตบี่ ในโคลงลิลิตสุภาพ ตำรับ พระบรม
ราชาภิเษก สัปตมะราชมหัจจรัวงศ์ กล่าวถึง การระงับกิเลสด้วยความเพียร ดังนี้

◦ รัญจวนประจาศรัาย	หมายดี
ช่มมะนัสะก้ำดัดวิถึ	ถ้อยเว้น
เกลศมารมิหาญคระวี	วระบาท ไฉนเลย
คุสาหะมานะเขม้น	มุ่นข้างเถลิ่งคุณ ฯ

(หน้า 283)

จากตัวบทข้างต้น เป็นการแสดงหลักกรรมประการหนึ่งที่พระบาทสมเด็จพระปกเกล้าเจ้าอยู่หัวทรงปฏิบัติ คือ ตบะ หรือ ความเพียร ผู้นิพนธ์ทรงกล่าวถึง การทรงปฏิบัติพระองค์ด้วยความเพียรในการประพฤติปฏิบัติคุณความดี “อุสาหะมานะเขม่น มุ่นข้างเถลิงคุณ” ทรงข่มจิตใจไม่ให้ประพฤติปฏิบัติในทางที่ไม่เหมาะไม่ควร “ข่มมะนัสสะกาดวิถิ ถ้อยเว่น” ทรงใช้ความเพียรและการประพฤติปฏิบัติ ทรงตั้งมั่นในคุณความดี เพื่อตัดกิเลสทั้งปวงมิให้มาแผ้วพาน การทรงใช้ความเพียรระงับกิเลสทั้งปวงเช่นนี้ ถือเป็น การประพฤติธรรมด้วยความตั้งมั่น โดยการวางเฉยในสิ่งที่ไม่เหมาะไม่ควร เพื่อวางองค์ให้เป็นที่น่าเคารพนับถือ และมีพระราชจริยวัตรที่งดงาม

ทศพิธราชธรรมประการที่ 7 คือ อกฺโกภี ในโคลงลิลิตสุภาพ ตำรับ พระบรมราชาภิเษก สัปตมะราชมหากัจจิวังศ์ กล่าวถึง การระงับความโกรธ ดังนี้

◦ นำฉุนกรุ่นกริ้วพระ	กำหราบ เสียรา
โดยแผ่เมตตาปราบ	ไปรังแค่น
เวรวิริตีเมื่อระหัดสะกราบ	ทูลตัก เตือนธา
ข่มพิฆาตอาฆาตแม่น	เมือกมะล้างไสมม ฯ

(หน้า 283)

จากตัวบทข้างต้น เป็นการแสดงหลักกรรมประการหนึ่งที่พระบาทสมเด็จพระปกเกล้าเจ้าอยู่หัวทรงปฏิบัติ คือ อักโกธะ หรือ ความไม่โกรธ ผู้นิพนธ์ทรงกล่าวถึง การทรงรู้จักยับยั้งชั่งใจ “กำหราบ” อารมณ์ความรู้สึกจากความโกรธทั้งปวง โดยใช้ธรรมะและการแผ่เมตตา เพื่อตัดความโกรธ ด้วยการ “ข่มพิฆาต” “ข่มอาฆาต” จากการถูกกล่าวตักเตือน หากพระมหากษัตริย์ทรงระงับความโกรธทั้งปวงได้ และทรงใช้เมตตาธรรมในการครองตน ครองคน และครองเมือง บ้านเมืองจะพบแต่ความสงบสุข การระงับความโกรธด้วยการวางองค์แน่วแน่เป็นสิ่งที่พระมหากษัตริย์พึงปฏิบัติ เพื่อทำให้ผู้คนเคารพและเกรงขามในพระราชจริยวัตรที่สุขุมลุ่มลึกน่านับถือ

ทศพิธราชธรรมประการที่ 8 คือ อวิหีส ในโคลงลิลิตสุภาพ ตำรับ พระบรมราชาภิเษก สัปตมะราชมหจักรีวงศ์ กล่าวถึง การไม่เบียดเบียน ดังนี้

◦ ทรงอบบรมระรื่นด้วย	กะรุณา
ห่างเคียดขี้พิหิงสา	ใส่ไคล้
เบียดฟุบาทว์อาชญาหา	เหตุพินาศ ไครเลย
สะเร็งราชะอำนาจไ้	ชอบเกื้อทะเก็งคันตี ฯ

(หน้า 283)

จากตัวบทข้างต้น เป็นการแสดงหลักธรรมประการหนึ่งที่พระบาทสมเด็จพระปกเกล้าเจ้าอยู่หัวทรงปฏิบัติ คือ อวิหิงสา หรือ การไม่เบียดเบียนผู้อื่น ผู้นิพนธ์ทรงกล่าวถึงการทรงใช้อำนาจในทางที่ถูกที่ควร ไม่ใช้อำนาจด้วยความเคียดแค้น เพื่อเบียดเบียน ทำร้าย หรือข่มเหงผู้อื่นด้วยความไม่ชอบธรรม “ห่างเคียดขี้พิหิงสา ใส่ไคล้” และทรงใช้พระราชอำนาจในการช่วยเหลือ สนับสนุนผู้คน เพื่อให้บ้านเมืองเกิดความสงบสุข “ชอบเกื้อทะเก็งคันตี” การทรงใช้พระราชอำนาจในทางที่ถูกที่ควรเช่นนี้ ย่อมทำให้พระมหากษัตริย์ทรงเป็นที่เคารพยำเกรงของข้าราชการบริพาร ข้าราชการ พระบรมวงศานุวงศ์ และประชาชนสืบไป

ทศพิธราชธรรมประการที่ 9 คือ ขันตี ในโคลงลิลิตสุภาพ ตำรับ พระบรมราชาภิเษก สัปตมะราชมหจักรีวงศ์ กล่าวถึง การแสดงความอดทน ดังนี้

◦ พระชำระระฆาตเอื่อม	อดทน
เหน้อยหน้ายพระกายกะมล	ไม่ท้อ
ถูกยั่วถูกหยันยล แสงขยาด	इनฤา
ไปละกะระณีย์ข้อ	ข่มคะยันขันตยวงค์ ฯ

(หน้า 284)

จากตัวบทข้างต้น เป็นการแสดงหลักธรรมประการหนึ่งที่พระบาทสมเด็จพระปกเกล้าเจ้าอยู่หัวทรงปฏิบัติ คือ ขันตี หรือ ความอดทน ผู้นิพนธ์ทรงกล่าวถึง การทรงปฏิบัติพระองค์อดทนต่อความเหน้อยกาย เหน้อยใจ จากการ “ถูกยั่ว” “ถูกหยัน” โดยทรงระงับอารมณ์

ความรู้สึกร่วมด้วยการ “ข่มคะยันขันตยาค์” จากสิ่งทั้งปวงด้วยการอดทนอดกลั้น การทรงอดทนอดกลั้นและทรงนิ่งเฉยต่อสิ่งยั่วยู่ทั้งปวง โดยการวางอุเบกขาและวางองค์แน่ง เป็นสิ่งที่ทำให้พระมหากษัตริย์นำเลื่อมใสศรัทธา และมีพระราชจริยวัตรที่งดงาม

ทศพิธราชธรรมประการที่ 10 คือ อวิโรหณี ในโคลงลิลิตสุภาพ ตำรับ พระบรมราชาภิเษก สัปตมะราชมหากักรวงศ์ กล่าวถึง การเป็นผู้เที่ยงธรรม ดังนี้

◦ วางองค์ยังยิ่งเพียง	หลักเพชร
ยอขู้รู้ถึงเข็บจ	บ่ย้าย
ถือมั่นยุคติธรรมไผ่ดีจ	อะธรรมะเทิด ธรรมแฮ
ไปหมิ่นยินร้ายละม้าย	หมิ่นด้วยยินดี ฯ
.....
	(หน้า 284)

จากตัวบทข้างต้น เป็นการแสดงหลักธรรมประการหนึ่งที่พระบาทสมเด็จพระปกเกล้าเจ้าอยู่หัวทรงปฏิบัติ คือ อวิโรหณี หรือ ความเที่ยงธรรม ผู้นิพนธ์ทรงกล่าวถึง การทรงปฏิบัติพระองค์ที่แน่ง หนักแน่น ประหนึ่ง “หลักเพชร” โดยทรงไม่ยินดียินร้ายต่อคำเยินยอ คำติฉินนินทา “ยอขู้รู้ถึงเข็บจ บ่ย้าย” “ไปหมิ่นยินร้ายละม้าย หมิ่นด้วยยินดี” และทรงวางองค์อยู่ในธรรมอย่างนิ่งเฉย การวางองค์อยู่ในธรรมอย่างนิ่งเฉยด้วยความเที่ยงธรรมเช่นนี้ ถือเป็น การปล่อยวางด้วยจิตที่สงบเพื่อการตั้งมั่นในการเป็นธรรมราชาโดยสมบูรณ์

การกล่าวถึงเนื้อหาเกี่ยวกับราชธรรม 10 ประการ หรือ ทศพิธราชธรรมที่พระบาทสมเด็จพระปกเกล้าเจ้าอยู่หัวทรงประพฤติปฏิบัติ แสดงให้เห็นว่าพระองค์ทรงเป็นธรรมราชา หรือ ราชาผู้ทรงธรรม ทั้งทรงดำรงอยู่ในธรรม และทรงประพฤติธรรมอย่างสม่ำเสมอ “การทำทาน” และ “การบริจาค” ล้วนเป็นหลักฐานที่แสดงถึงการประพฤติธรรมอย่างชัดเจน เพื่อทรงบำบัดทุกข์ บำรุงสุขแก่อาณาประชาราษฎร์ ส่วน “การทรงศีล” “การทรงสัตย์” “การทรงอ่อนโยน” “การทรงมีความเพียร” “การทรงไม่โกรธ” “การทรงไม่เบียดเบียน” “การทรงอดทน” และ “การทรงเที่ยงธรรม” ล้วนบ่งบอกถึงการดำรงอยู่ในธรรม เพื่อใช้กรอบของศีลธรรมในการขัดเกลาจิตใจ และดำเนินพระองค์ไปตามหลักศีลธรรมที่ถูกต้อง เพื่อการปกครองบ้านเมืองอย่างสงบสุข

การประพฤติปฏิบัติตามหลักทศพิธราชธรรมจึงเป็นเครื่องยืนยันให้เห็นถึงการเป็นพระราชอา
ผู้ทรงธรรม และเป็นการยกย่องพระบาทสมเด็จพระปกเกล้าเจ้าอยู่หัวในฐานะธรรมราชา
อย่างแนบเนียน

2.3.3 การยกย่องพระมหากษัตริย์ในฐานะจักรพรรดิราช

จักรพรรดิราช หรือ จักรพรรดิราชา คือ พระมหากษัตริย์ที่เป็นใหญ่เหนือราชา
ทั้งปวง ในเรื่อง ไตรภูมิภคา กล่าวถึงบุคคลที่เกิดเป็นพระเจ้าจักรพรรดิว่า ได้ทำบุญมาก่อน รู้จัก
คุณพระรัตนตรัย เมื่อเกิดเป็นพระราชาก็มีศบบริวารมาก และเป็นผู้ทรงธรรมทุกประการ ลักษณะ
สำคัญของการเป็นจักรพรรดิราช คือ การปฏิบัติตามหลักจักรวรรดิวัตร การมีเครื่องแสดงจักรพรรดิ
สมบัติ และการมีพระราชอำนาจที่แผ่ไพศาลโดยธรรม

ใน โคลงลิลิตสุภาพ ตำรับ พระบรมราชาภิเษก สัปตมหาราชมหাজักริววงศ์ แสดง
เนื้อหาที่ยกย่องพระบาทสมเด็จพระปกเกล้าเจ้าอยู่หัวในฐานะจักรพรรดิราช ในเนื้อหา
ส่วนที่ 3 ที่ว่าด้วยเนื้อหาเกี่ยวกับราชธรรมสำหรับพระมหากษัตริย์ผู้ผ่านการประกอบพระราชพิธี
บรมราชาภิเษก โดยกล่าวถึงเนื้อหาเกี่ยวกับจักรวรรดิวัตร 12 ประการ ได้แก่ การอนุเคราะห์คน
ในราชสำนัก การผูกไมตรีกับมิตรประเทศ การอนุเคราะห์พระราชวงศานุวงศ์ การเกื้อกูลพราหมณ์
คหบดี และคฤหบดีชน การอนุเคราะห์ประชาชนในชนบท การอนุเคราะห์สมณพราหมณ์ผู้มีศีล
การรู้จักรักษาฝูงเนื้อ นก และสัตว์ทั้งหลายมิให้สูญพันธุ์ การห้ามชนทั้งหลายมิให้ประพฤติผิดธรรม
และชักนำตัวอย่างให้อยู่ในกุศลสุจริต การเลี้ยงดูคนจน การเข้าใกล้สมณพราหมณ์เพื่อศึกษาธรรม
การห้ามจิตมิให้ไปในที่ที่พระมหากษัตริย์ไม่ควรเสด็จ การระงับความโลภมิให้ปรารถนาในลาภ
ที่พระมหากษัตริย์พึงจะได้ เพื่อยกย่องพระบาทสมเด็จพระปกเกล้าเจ้าอยู่หัว ว่าทรงใช้วัตรปฏิบัติ
ในการสงเคราะห์ประชาชนให้เกิดความผาสุก ดังนี้

จักรวรรดิวัตร ประการที่ 1 คือ อนุโตชนสุมี พลกายสุมี ในโคลงลิลิตสุภาพ
ตำรับ พระบรมราชาภิเษก สัปตมหาราชมหাজักริววงศ์ กล่าวถึง การอนุเคราะห์คนในราชสำนัก ดังนี้

◦ ราชะทานโอวาทให้	เหิมกุศล
อวยลาภ,อวยยศ,ประดล	เดชป้อง_
ภะยูปัทว,แต่ชนัดพะหล	ะเสวก ก็ดี

ไปห้วงหาเลี้ยงท้อง

ท้าวยั่วครว้เรือน ฯ

(หน้า 287)

จากตัวบทข้างต้น แสดงให้เห็นว่า พระบาทสมเด็จพระปกเกล้าเจ้าอยู่หัว ทรงอนุเคราะห์ข้าราชการในพระองค์ ด้วยการ “อวยทาน” “อวยยศ ” ให้แก่ข้าราชการ “แต่ชนิด พะหละเสวก ก็ดี” เพื่อให้ข้าราชการอิมท้องอิมใจ การปฏิบัติวัตรปฏิบัติเช่นนี้เป็นการส่งเสริมและทำนุบำรุงข้าราชการให้มีขวัญและกำลังใจในการทำงาน ทั้งยังช่วยให้การปกครองเหล่าข้าราชการ เป็นไปด้วยความเรียบร้อยงดงาม ซึ่งสะท้อนให้เห็นถึงพระปรีชาสามารถในด้านการปกครองของ พระบาทสมเด็จพระปกเกล้าเจ้าอยู่หัวอย่างชัดเจน

จักรวรรดิวัตร ประการที่ 2 คือ ขตุติเยสุ ในโคลงลิลิตสุภาพ ตำรับ พระบรม ราชากิเชก สัปตมะราชมหากัจจิวังศ์ กล่าวถึง การผูกไมตรีกับมิตรประเทศ ดังนี้

◦ ไปเพื่อนไฝ่เกี่ยววราฐุ ะไมตรี

ต่อขัตติยาธิปไตย ต่างคำว

อวยมะหัดชะภณทัฬหี วุฒิมิตรี สมานทาน

เป็นราชะบรรณาน้ำว เสน่ห์น้ำใจสนอง ฯ

(หน้า 287)

จากตัวบทข้างต้น แสดงให้เห็นว่า พระบาทสมเด็จพระปกเกล้าเจ้าอยู่หัว ทรงผูกมิตรกับกษัตริย์ผู้เป็นมิตรประเทศ ด้วยการ “อวยมะหัดชะภณทัฬหี” หรือ ถวายเครื่อง ราชบรรณาการเป็นสินน้ำใจแก่องค์พระมหากษัตริย์ต่างแดน เพื่อเจริญสัมพันธไมตรีที่ดีต่อกัน “เป็นราชะบรรณาน้ำวเสน่ห์น้ำใจสนอง” การผูกมิตรกับกษัตริย์ต่างแดนเช่นนี้ แสดงให้เห็นถึง พระปรีชาสามารถและการใส่พระราชหฤทัยในด้านความสัมพันธ์ระหว่างประเทศ อันจะก่อให้เกิด ความสัมพันธ์อันดีที่ยั่งยืน และก่อให้เกิดการช่วยเหลือเกื้อกูลกันในอนาคต

จักรวรรดิวัตร ประการที่ 3 คือ อนุยนุเตสุ ในโคลงลิลิตสุภาพ ตำรับ พระบรม ราชากิเชก สัปตมะราชมหากัจจิวังศ์ กล่าวถึง การอนุเคราะห์พระราชวงศานุวงศ์ ดังนี้

◦ ผองขัตติยะชาติชั้น

วงศา สนิธเอย

ถนอมมะโนชโปรดเมตตา	ตอบเอื้อ
อวยอิศวะริยะยศ,พา	หะนะ,โภาค ณะดุงแล
สมานมิตรสมชิตเชื้อ	ขึ้นพร้อมประนอมสงวน ฯ

(หน้า 287)

จากตัวบทข้างต้น แสดงให้เห็นว่า พระบาทสมเด็จพระปกเกล้าเจ้าอยู่หัวทรงอนุเคราะห์พระบรมวงศานุวงศ์ ด้วยการให้ยศ ให้พานะ ให้อาหาร และให้การดูแลพระญาติวงศ์เป็นอย่างดี “อวยอิศวะริยะยศ,พา หะนะ,โภาค ณะดุงแล” เพื่อสร้างความสมัครสมานสามัคคี และความรักใคร่กลมเกลียวกับพระบรมวงศานุวงศ์ “สมานมิตรสมชิตเชื้อ ขึ้นพร้อมประนอมสงวน” การอนุเคราะห์พระบรมวงศานุวงศ์เช่นนี้ แสดงให้เห็นความใส่ใจพระราชหฤทัย ความรักใคร่ และความเมตตาที่พระบาทสมเด็จพระปกเกล้าเจ้าอยู่หัวทรงมีต่อพระบรมวงศานุวงศ์ ซึ่งจะส่งผลให้พระองค์เป็นที่รักใคร่แก่พระประยูรญาติ และพระบรมวงศานุวงศ์ยิ่ง ๆ ขึ้นไป

จักรวรรดิวัตร ประการที่ 4 คือ พุราหมณคหบดีเกสุ ในโคลงลิลิตสุภาพ ตำรับพระบรมราชาภิเษก สัปตมะราชมหাজักรังศ์ กล่าวถึง การเกื้อกูลพราหมณ์ คหบดี และคฤหบดีชน ดังนี้

◦ ครอบนุกุลนายคฤหาสน์ทั้ง	พราหมณะณา
เครื่องเกษตร์เครื่องพรตหา	ช่วยบ้าง
ยวนนิยมขึ้นชมสวา	มีภักดีนับ ถือเอย
ญาติมิตรสานุศิษย์สล่าง	หละฐู้คุณูปะถัมภ ฯ

(หน้า 287)

จากตัวอย่างข้างต้น แสดงให้เห็นว่า พระบาทสมเด็จพระปกเกล้าเจ้าอยู่หัวทรงอนุเคราะห์พราหมณ์ ด้วยการจุนเจือเครื่องประกอบอาชีพ “เครื่องเกษตร์” และเครื่องประกอบพิธีกรรมทางศาสนา “เครื่องพรต” แก่สมณพราหมณ์ เพื่อแสดงให้เห็นถึงการใส่ใจพระราชหฤทัยในประชาชนทุกกลุ่ม ทุกชาติ และทุกศาสนาอย่างเท่าเทียม การอนุเคราะห์สมณพราหมณ์จะส่งผลให้พระองค์ทรงเป็นที่ “ชื่นชม” “สวามิภักษ์” และเป็นที่ “น่านับถือ” ของประชาชนทุกหมู่เหล่า ทั้งยังทำให้พราหมณ์ และศาสนาพราหมณ์ดำรงอยู่ในสังคมได้อย่างยั่งยืน ลักษณะดังกล่าวถือเป็นการ

แผนนัยในการสรรเสริญพระเกียรติพระบาทสมเด็จพระปกเกล้าเจ้าอยู่หัว ในฐานะองค์อุปถัมภ์ภค
ทุกศาสนาที่ดำรงอยู่ในสังคมไทย เพื่อให้สังคมไทยกลายเป็นสังคมพหุศาสนาอย่างลงตัว

จักรวรรดิวัตร ประการที่ 5 คือ เนคมชานปเทศ ในโคลงลิลิตสุภาพ ตำรับ
พระบรมราชาภิเษก สัปตมะราชมหাজักริวังศ์ กล่าวถึง การอนุเคราะห์ประชาชนในชนบท ดังนี้

◦ บำเพ็ญอนุเคราะห์พื้น	ฝูงประชา นิกรเทัญ
ชนะบทชดเครื่องหา	โภชน์เลี้ยง
ไซเพรื่อเมื่อเพลลา	เซัญชัต แคลนถา
เสมือนฝีกสำนึกเพียง	พ้อแคว้นแหนนิยม ฯ

(หน้า 288)

จากตัวบทข้างต้น แสดงให้เห็นว่า พระบาทสมเด็จพระปกเกล้าเจ้าอยู่หัวทรง
อนุเคราะห์ประชาชนในชนบท ด้วยกรหาอาหารมาจุนเจือชาวชนบท “ชนะบทชดเครื่องหา
โภชน์เลี้ยง” ในทุกช่วงเวลา มิใช่แค่ในยามที่ชาวชนบทขาดแคลนข้าวปลาอาหารเพียงเท่านั้น
“ไซเพรื่อเมื่อเพลลา เซัญชัต แคลนถา” การกระทำเช่นนี้แสดงให้เห็นถึงพระราชกรณียกิจใน
การเกื้อกูลประชาชนอย่างสม่ำเสมอด้วยการทำทาน ซึ่งสอดคล้องกับทศพิธราชธรรมประการหนึ่ง
ที่พระมหากษัตริย์พึงกระทำ คือ การอวยทาน เพื่อทำนุบำรุงประชาชน และทำให้บ้านเมือง
เกิดความผาสุก

จักรวรรดิวัตร ประการที่ 6 คือ สมณพราหมณเส ในโคลงลิลิตสุภาพ ตำรับ
พระบรมราชาภิเษก สัปตมะราชมหাজักริวังศ์ กล่าวถึง การอนุเคราะห์สมณพราหมณ์ผู้มีศีล ดังนี้

◦ สมสักการสมณะทั้ง	พราหมณ์พรต
โดยหว่านบริวารชด	ช่วยเกื้อ
เจริญธรรมะปะปฏิบัติบถ	บุราณศาสน์ สนอนเอย
เป็นราชาะกุศละเนื้อ	เนื่องฟ้าเนาบุญ ฯ

(หน้า 288)

จากตัวบทข้างต้น แสดงให้เห็นว่า พระบาทสมเด็จพระปกเกล้าเจ้าอยู่หัวทรงอนุเคราะห์สมณพราหมณ์ผู้มีศีล ด้วยการ “ถวายสักการะ” และ “ถวายเครื่องบริวาร” สำหรับพราหมณ์ ทั้งยังทรงปฏิบัติพระองค์ด้วยการ “เจริญธรรม” และ ทรงปฏิบัติธรรมตามหลักคำสอนของศาสนาพราหมณ์ “ปะฏิบัติถ บราณศาสน์ สนองเอย” เพื่อทำนุบำรุงศาสนาพราหมณ์ให้ยั่งยืน การอนุเคราะห์สมณพราหมณ์ผู้มีศีลเช่นนี้ ถือเป็นการสรรเสริญพระเกียรติพระบาทสมเด็จพระปกเกล้าเจ้าอยู่หัว ในฐานะองค์อุปถัมภ์ศาสนาพราหมณ์อย่างแนบเนียน

จักรวรรดิวัตร ประการที่ 7 คือ มิคปุกชีสุ ในโคลงลิลิตสุภาพ ตำรับ พระบรมราชาภิเษก สัปตมะราชมหากัจจิงศ์ กล่าวถึง การรู้จักรักษาฝูงเนื้อ นก และสัตว์ทั้งหลายมิให้สูญพันธุ์ ดังนี้

○ อวยคุณแก่สัตว์อื่น	○ อดภัยทาน ถังเทัญ
มฤค, วิหค, มัจฉะ เตียรชาน	ช่วยบ้าง
ห้ามกระเหียนเบียดเบียนผลาญ	ศุนย์พีช พันธุ์ฤา
สมราชากรอุอ้าง	โอบป้องผองชีวัน ฯ

(หน้า 288)

จากตัวบทข้างต้น แสดงให้เห็นว่า พระบาทสมเด็จพระปกเกล้าเจ้าอยู่หัวทรงรักษาฝูงเนื้อ นก และสัตว์ทั้งหลายมิให้สูญพันธุ์ ด้วยการ “อดภัยทาน” เพื่อไว้ชีวิตสัตว์ทั้งปวง ไม่ว่าจะเป็น “มฤค” “วิหค” “มัจฉะ” และสัตว์เดี๋ยรรชานอื่น ๆ ทั้งยังทรงออกกฎ “ห้ามกระเหียนเบียดเบียนผลาญ ศุนย์พีช พันธุ์ฤา” เพื่อทำให้สัตว์อื่น ๆ สืบเผ่าพันธุ์ได้อย่างสมบูรณ์ การรักษาฝูงเนื้อ นก และสัตว์ทั้งหลายมิให้สูญพันธุ์ดังกล่าว แสดงให้เห็นว่าพระราชหฤทัยขององค์พระมหากษัตริย์ที่เปี่ยมล้นไปด้วยความเมตตา กรุณา ต่อสรรพสัตว์ทุกชีวิต “สมราชากรอุอ้าง โอบป้องผองชีวัน” ซึ่งถือเป็นการแผ่เมตตาในการสรรเสริญพระราชจริยวัตรอันงดงามของพระบาทสมเด็จพระปกเกล้าเจ้าอยู่หัว

จักรวรรดิวัตร ประการที่ 8 คือ อธมมการปฏิกุเขโป ในโคลงลิลิตสุภาพ ตำรับ พระบรมราชาภิเษก สัปตมะราชมหাজักริวศ์ กล่าวถึง การห้ามชนทั้งหลายมิให้ประพฤติผิดธรรม และชักนำด้วยตัวอย่างให้อยู่ในกุศลสุจริต ดังนี้

◦ ห้ามกันอะธรรมิกเลี้ยว	ชีวิต
เวียกุศลละสุจริต	ร่ำสร้าง
ย่ำบทกฎหมายคิด	แต่ชอบ ฉลวยแฮ
เพื่อบั่นคนพาลสล้าง	แหล่งล้นคนดี ฯ

(หน้า 288)

จากตัวบทข้างต้น แสดงให้เห็นว่า พระบาทสมเด็จพระปกเกล้าเจ้าอยู่หัวทรงห้ามชนทั้งหลายมิให้ประพฤติผิดธรรม ด้วยการใช้ตัวบทกฎหมายในการควบคุมฝูงชน “ย่ำบทกฎหมาย คิด แต่ชอบ ฉลวยแฮ” ทั้งยังสร้างตัวอย่างของผู้ประพฤติดีประพฤติชอบ “เวียกุศลละสุจริต ร่ำสร้าง” เพื่อเป็นแบบอย่างแก่คนในสังคม และจัดการคนไม่ดีให้หมดสิ้นไป “บั่นคนพาลสล้าง แหล่งล้นคนดี” การส่งเสริมธรรมให้คนในสังคมเช่นนี้ แสดงให้เห็นว่าพระบาทสมเด็จพระปกเกล้าเจ้าอยู่หัวทรงเป็นพระเจ้าจักรพรรดิราชาที่ครองแผ่นดินโดยธรรม ทรงประพฤติธรรม และทรงใช้ธรรมในการควบคุมสังคม เพื่อความเป็นปกติสุขของบ้านเมือง ลักษณะดังกล่าวถือเป็นการสรรเสริญพระเกียรติพระบาทสมเด็จพระปกเกล้าเจ้าอยู่หัวในฐานะราชาผู้ทรงธรรมอย่างชัดเจน

จักรวรรดิวัตร ประการที่ 9 คือ อดน่าน ธนานุปทาน ในโคลงลิลิตสุภาพ ตำรับ พระบรมราชาภิเษก สัปตมะราชมหাজักริวศ์ กล่าวถึง การเลี้ยงดูคนจน ดังนี้

◦ ใครที่ยากแค้นขัด	สนทน
เลี้ยงชีพเชิงเป็ญญ	บากหน้า
สมสุดโปรดอุดหนุน	อะนุเคราะห์ บ้างเทีญ
เทียบชนะกปกไพร่ฟ้า	ไผ่ข้างทางถนนอม ฯ

(หน้า 289)

จักรวรรดิวัตร ประการที่ 11 คือ อหุมราคสุส ปหานัน ในโคลงลิลิตสุภาพ ตำรับ พระบรมราชาภิเษก สัปตมะราชมหากักริวังศ์ กล่าวถึง การห้ามจิตมิให้ไปในที่ที่พระมหากษัตริย์ไม่ควรเสด็จ ดังนี้

○ ไปวายไวรตีห้าม	อะธรรมสมาน
ในอัครมะนิยะสถาน	ถ้อยด้อย
ถึงกำหนดประหยัดญาณ	ยั้งราค ละเลิงเทิญ
เสียไชเสียเล็กน้อย	เนื่องเชื้อเหลือสมาน ฯ

(หน้า 289)

จากตัวบทข้างต้น แสดงให้เห็นว่า พระบาทสมเด็จพระปกเกล้าเจ้าอยู่หัวทรงห้ามจิตมิให้ไปในที่ที่ไม่ควรเสด็จ ด้วยการประพฤติธรรม ไม่ข้องแวะกับอธรรมทั้งปวง “ห้าม อะธรรมสมาน” ทั้งยังทรงยับยั้งชั่งใจในเรื่องที่ไม่ควรกระทำ “ยั้งราค” และไม่เสด็จไปในสถานที่ที่โคจร “ในอัครมะนิยะสถาน ถ้อยด้อย” เพื่อยับยั้งพระองค์ไม่ให้พลั้งพลาดไปในสถานที่ที่ไม่เหมาะสมไม่ควรทรงห้ามจิตมิให้ไปในที่ที่ไม่ควรเสด็จเช่นนี้ องค์พระมหากษัตริย์จะต้องทรงประพฤติธรรมขั้นสูง ทรงมีพระสติแน่วแน่ ทรงศีล ทรงอดทน และทรงมีความเพียรพยายามในการยับยั้งชั่งใจเป็นเลิศ การแสดงเหตุการณ์เช่นนี้จึงเป็นการแฝงนัยในการสรรเสริญพระเกียรติพระบาทสมเด็จพระปกเกล้าเจ้าอยู่หัวว่าทรงประพฤติธรรมขั้นสูงสมเป็นพระเจ้าจักรพรรดิ

จักรวรรดิวัตร ประการที่ 12 คือ โลกสุส ปหานัน ในโคลงลิลิตสุภาพ ตำรับ พระบรมราชาภิเษก สัปตมะราชมหากักริวังศ์ กล่าวถึง การระงับความโลภมิให้ปรารถนาในลาภที่พระมหากษัตริย์ไม่ควรจะได้ ดังนี้

○ ประหานวิสะมะโลกไไร้	เจตะนา นิตยเทิญ
ห้ามขาดอย่าปรารถนา	ลาภร้าย
ห่อนสมจะนิยมหา	เหตุวิบัติ องค์เลย
เสมือนพิษอะสะระพิษบาย	บ่อนผล้าแผลเอง ฯ

(หน้า 289)

จากตัวบทข้างต้น แสดงให้เห็นว่า พระบาทสมเด็จพระปกเกล้าเจ้าอยู่หัวทรงระงับความโลภมิให้ปรารถนาในลาภที่มีควรจะได้ ด้วยการยับยั้งความต้องการ “ประหานวิสะมะโลก” และ “ห้ามขาดอย่าปรารถนา ลาภร้าย” โดยทรงครองพระองค์อย่างแนบแน่นไม่ข้องเกี่ยวกับสิ่งที่ไม่เหมาะสมไม่ควร การทรงระงับความโลภมิให้ปรารถนาในลาภที่พระมหากษัตริย์มิควรจะได้เช่นนี้ องค์พระมหากษัตริย์จะต้องทรงประพฤติธรรมขั้นสูง ทรงมีความอดทนอดกลั้น และทรงยับยั้งชั่งพระราชหฤทัยได้เป็นอย่างดี การที่พระบาทสมเด็จพระปกเกล้าเจ้าอยู่หัวทรงประพฤติวัตรปฏิบัติข้อนี้ได้ แสดงให้เห็นว่าพระองค์ทรงประพฤติธรรมขั้นสูงได้ดียิ่ง ซึ่งเป็นการแผ่ข่ายในการสรรเสริญความเป็นราชาผู้ทรงธรรมได้อย่างแนบเนียน

การกล่าวถึงราชธรรม 12 ประการ หรือ จักรวรรดิวัตร ที่พระบาทสมเด็จพระปกเกล้าเจ้าอยู่หัวทรงประพฤติปฏิบัติ แสดงให้เห็นว่าพระองค์ทรงเป็นจักรพรรดิราชา หรือ จักรพรรดิราชา ที่ทรงใช้วัตรปฏิบัติในการอนุเคราะห์เกื้อกูลประชาชนในแผ่นดิน ทั้งการอนุเคราะห์ “ข้าราชการ” “พระบรมวงศานุวงศ์” “พราหมณ์” “ประชาชนในชนบท” “สมณพราหมณ์ผู้มีศีล” และ “คนจน” เพื่อให้องค์พระมหากษัตริย์ทรงใช้พระราชอำนาจในทางที่ถูกที่ควรในการเอื้อประโยชน์แก่บุคคลในสังคมอย่างทั่วถึง นอกจากนี้วัตรปฏิบัติยังส่งเสริมให้พระบาทสมเด็จพระปกเกล้าเจ้าอยู่หัว ทรงประพฤติพระองค์อยู่ในธรรมอย่างแนบเนียน ทั้งการทรงเข้าใกล้สมณพราหมณ์เพื่อศึกษาธรรม การทรงห้ามจิตมิให้ไปในที่ที่ไม่ควรเสด็จ และการทรงระงับความโลภมิให้ปรารถนาในลาภที่มีควรจะได้ การประพฤติวัตรปฏิบัติเช่นนี้ นอกจากจะแสดงให้เห็นพระราชกรณียกิจที่อนุเคราะห์เกื้อกูลกลุ่มคนในสังคมแล้ว ยังส่งเสริมความเป็นธรรมราชาแก่องค์พระบาทสมเด็จพระปกเกล้าเจ้าอยู่หัวได้อย่างลงตัวอีกด้วย การประพฤติวัตรปฏิบัติทั้ง 12 ประการ จึงเป็นเครื่องยืนยันความเป็นจักรพรรดิราชาที่ทรงประพฤติธรรมอย่างยิ่งยวด ซึ่งเป็นการยกย่องพระบาทสมเด็จพระปกเกล้าเจ้าอยู่หัวในฐานะจักรพรรดิราชาผู้ทรงธรรมอย่างแนบเนียน

สรุปได้ว่า ส่วนดำเนินเรื่อง ในโคลงกลิตสุภาพ คำรับ พระบรมราชาภิเษก สัปดมะราชมหาจักรีวงศ์ ประกอบไปด้วยส่วนสำคัญ 3 ส่วน ได้แก่ เนื้อหาก่อนพระราชพิธีบรมราชาภิเษก เนื้อหาเกี่ยวกับพระราชพิธีบรมราชาภิเษก และเนื้อหาดังพระราชพิธีบรมราชาภิเษก โดยพบว่า เนื้อหา

ทั้ง 3 ส่วนนี้ มีความสัมพันธ์กับลักษณะงานเขียน ทั้ง 3 ประเภท กล่าวคือ เนื้อหาที่สัมพันธ์กับลักษณะของตำรา เนื้อหาที่สัมพันธ์กับการบันทึกพระราชพิธี และเนื้อหาที่สัมพันธ์กับการยกย่องพระมหากษัตริย์

เนื้อหาที่สัมพันธ์กับลักษณะของตำรา คือ เนื้อหาที่มุ่งให้ความรู้เกี่ยวกับพระราชพิธีบรมราชาภิเษก แบ่งออกเป็น 2 ส่วน คือ การให้ความรู้เกี่ยวกับพระราชพิธีบรมราชาภิเษกโดยตรง และการให้ความรู้เพิ่มเติมเพื่ออธิบายตัวบทวรรณกรรม การให้ความรู้เกี่ยวกับพระราชพิธีบรมราชาภิเษกโดยตรง แบ่งออกเป็น 2 ลักษณะ คือ การให้ความรู้เกี่ยวกับการจัดเตรียมสถานที่ และการให้ความรู้เกี่ยวกับการจัดวางสิ่งของต่าง ๆ เพื่อใช้ในการประกอบพระราชพิธี ส่วนการให้ความรู้เพิ่มเติมเพื่ออธิบายตัวบทวรรณกรรม แบ่งออกเป็น 2 ลักษณะเช่นกัน คือ การให้ความรู้เพิ่มเติมในรูปแบบเชิงอรรถ และการให้ความรู้เพิ่มเติมในรูปแบบภาคผนวก การให้ความรู้เพิ่มเติมในรูปแบบภาคผนวกมี 3 ประเภท คือ การอธิบายเนื้อหาแบบขยายความในเนื้อหา การอธิบายเนื้อหาแบบเพิ่มเติมความในเนื้อหา และการอธิบายเนื้อหาแบบเสริมความเนื้อหาในรูปแบบโคลง

เนื้อหาที่สัมพันธ์กับการบันทึกพระราชพิธี คือ เนื้อหาที่ไม่มุ่งบันทึกแบบแผนขั้นตอนการประกอบพระราชพิธี แต่มุ่งบันทึกอารมณ์ความรู้สึก บันทึกเหตุการณ์ผสมจินตนาการ และบันทึกประสบการณ์ตรงของผู้นิพนธ์ เพื่อเก็บรายละเอียดเกี่ยวกับเกร็ดพระราชพิธี เนื้อหาที่สัมพันธ์กับการบันทึกพระราชพิธี แบ่งออกเป็น 3 ลักษณะ คือ การบันทึกอารมณ์ความรู้สึก การบันทึกเหตุการณ์ผสมจินตนาการ และการบันทึกประสบการณ์ตรงของผู้นิพนธ์ การบันทึกเหตุการณ์ผสมจินตนาการ แบ่งออกเป็น 2 ส่วน คือ การบันทึกเหตุการณ์สมจริง และการบันทึกเหตุการณ์เหนือจริง ส่วนการบันทึกประสบการณ์ตรงของผู้นิพนธ์ แบ่งออกเป็น 4 ส่วน คือ การบรรยายสิ่งของ การบรรยายสถานที่ การบรรยายการแต่งกาย และการบรรยายเหตุการณ์

เนื้อหาที่สัมพันธ์กับการยกย่องพระมหากษัตริย์ คือ เนื้อหาที่มุ่งยกย่องและสรรเสริญพระเกียรติพระมหากษัตริย์ แบ่งออกเป็น 3 ลักษณะ คือ การยกย่องพระมหากษัตริย์ในฐานะสมมติเทพ การยกย่องพระมหากษัตริย์ในฐานะธรรมราชา และการยกย่องพระมหากษัตริย์ในฐานะจักรพรรดิราช การยกย่องพระมหากษัตริย์ในฐานะสมมติเทพเป็นการยกย่องพระมหากษัตริย์

ผ่านเนื้อหาเกี่ยวกับเครื่องประกอบพระราชพิธี และสิ่งของที่ใช้ในการประกอบพระราชพิธี ส่วนการยกย่องพระมหากษัตริย์ในฐานะธรรมราชา และการยกย่องพระมหากษัตริย์ในฐานะจักรพรรดิราช เป็นการยกย่องพระมหากษัตริย์ผ่านเนื้อหาเกี่ยวกับราชธรรมที่พระมหากษัตริย์พึงปฏิบัติ อันได้แก่ ทศพิธราชธรรม 10 ประการ และจักรวรรดิวัตร 12 ประการ

3. ส่วนปิดเรื่อง

ส่วนปิดเรื่อง คือ ส่วนท้ายเรื่องของเนื้อหาในหนังสือโคลงลิลิตสุภาพ ตำรับพระบรมราชาภิเษก สัปตมะราชมหাজักรังศ์ ประกอบไปด้วย 2 ส่วน ได้แก่ ส่วนลงท้าย และส่วนท้ายหนังสือ

3.1 ส่วนลงท้าย

ส่วนลงท้าย เป็นส่วนท้ายเรื่องหรือลงจบเรื่องของวรรณกรรมประเภทร้อยกรอง วรรณกรรมส่วนใหญ่จะปรากฏส่วนลงท้ายตามจารีตนิยมทางวรรณกรรม โดยมักให้รายละเอียดเกี่ยวกับผู้แต่ง เวลาที่แต่ง ผู้จาร การให้พร การขอพรหรือความประสงค์ (เอมอร ชิตตะโสภณ , 2539 : 32)วรรณกรรมเรื่องนี้ปรากฏส่วนลงท้ายไว้อย่างครบถ้วน โดยสามารถแบ่งเนื้อหาที่ปรากฏในส่วนลงท้าย ได้ 5 ส่วน คือ การถวายพระพรพระบาทสมเด็จพระปกเกล้าเจ้าอยู่หัว การให้รายละเอียดเกี่ยวกับระยะเวลาในการนิพนธ์ การบอกจุดประสงค์ในการนิพนธ์ การขอพรให้พระมหากษัตริย์และบ้านเมือง และบทอติวิพากษ์ของผู้นิพนธ์

ส่วนที่ 1 การถวายพระพรพระบาทสมเด็จพระปกเกล้าเจ้าอยู่หัว เป็นส่วนการถวายพระพรแด่พระมหากษัตริย์ผู้ผ่านพระราชพิธีบรมราชาภิเษก เพื่อส่งเสริมพระบารมีในการปกครองแผ่นดิน แก่องค์พระมหากษัตริย์ อีกนัยหนึ่งเป็นการลงจบเรื่องตามจารีตนิยมทางวรรณกรรมที่มุ่งสรรเสริญพระเกียรติคุณพระมหากษัตริย์ในส่วนลงท้าย ปรากฏรายละเอียดดังนี้

ปรมาเศียรบาท

- ๐ รตนตุดยานุภาโว ประมินุทมหาปชาธิปกั มหาราชั อภิกฤษตุ ฯ

◦ สรวมพระไตรรัตน์ะนะเรื่อง	วระคุณา นุภาพเอย
เชษฐภิกษุบรณะกษัตร์มะหา	ราชเจ้า
ปรมินทรมหาประชา	ธิปกคัก ดิเดชน์พ่าน
สมเด็จพะปกเกล้า	ปกเกล้าเราเกษม ๕

◦ รตนตุดยานุภาวํ นิสุสาย ปรมินทรมหาปชาธิปกโก มหาราชา พุทฐสาสนนุจ สยามมรฎฐนุจ
ปชนุจ อภิปาเลนุโต สุขํ ชีวตุ จิรั รชเช ปัตติฐฐาตุ นิจจํ ชยตุ ๕

◦ เปรมใจใคร่เสียงอ้าง	อาศรัย
คุณานุภาพรัตนะนัตร์ย	เกริ่นเกล้า
ขอพระปรมินทรมะหัย	มะหาราช เราเอย
สมเด็จประชาธิปกเจ้า	เจ็ดเกล้าเฉลิมกรุง ๕
◦ บำรุงพุทธะศาสน์ขึ้น	ชนมะสุข
สยามะชาติราฐะทำนุก	เนืองเลี้ยง
ดำรงสิริรัชย์ปลูก	เกษมยี่ด ยงเทัญ
ผะดุงประชาชัยเพียง	พิภพตันนินรันดร ๕

◦ รตนตุดยานุภาเวณ ปรมินทรมหาปชาธิปกสุส มหาราชสุส โสตุถิ อิทฺธิ วุฑฺฒิ ภวตุ ๕

◦ สัณหรณโอรานุภาพแก้ว	สามประการ
สรวมพระสวัสตีดาล	ดั่งพื้น
สรวมพระอิทธิโอฟาร	ดิลกะเดช อตุลเทัญ
สรวมพระพุฒิภาพพื้น	เพิ่มเพียงพรประสงค์ บาระณี ๕
◦ จงมีแต่พระเจ้า	แผ่นดิน เอกเอย
สมเด็จพะปรมินทร์	ปกเกล้า
มหาประชาธิปกภิญ	ญะวาระภาพ ผยองเทัญ
สมราชาปะณิธานเฝ้า	ไฝ่เกื้อเกษมประชา สิทธมัสตุ ๕

จากตัวบทข้างต้น เป็นการกล่าวถึงอำนาจของคุณพระศรีรัตนตรัย เพื่ออัญเชิญมาถวาย พระพรและปกป้องคุ้มครองพระบาทสมเด็จพระปกเกล้าเจ้าอยู่หัว ทั้งการอำนวยพรให้ ครอบแผ่นดินอย่างยืนยาว และอำนวยพรให้พระมหากษัตริย์ทรงมีอิทธิฤทธิ์ มีอำนาจศักดิ์สิทธิ์ และเป็นพระมหากษัตริย์ผู้ยิ่งใหญ่

ส่วนที่ 2 การให้รายละเอียดเกี่ยวกับระยะเวลาในการนิพนธ์ เป็นส่วนลงท้ายตามจารีต นิยมทางวรรณกรรมเพื่อชี้แจงให้ผู้อ่านได้ทราบว่า วรรณกรรมเรื่องนี้ใช้ระยะเวลาในการนิพนธ์ มากน้อยเพียงใด ปรากฏรายละเอียดดังนี้

อวสานพจนาน	
◦ เริ่มสารโคลงกลิตนี้	ชีวิน ทระवारเอย
พุทธะศกสองพันกะษิน	สี่ร้อย
เศษหกสิบแปดสุทิน	สิบแปด กุมภภา
ฉลุสี่ปะศกชะม้อย	มุงแล้วทันถวาย ฯ
.....
◦ วารสุรียที่สิบเบื่อง	พุทธะศก
เยี่ยมเศษพฤษภก	สิบเก้า
จวนเที่ยงเยี่ยงทิพทุก	เทพยะโปรด โปรยฤ
ขึ้นชีวิตเพราะลิลิตเร้า	อุระแล้วเลอดวิล ฯ
◦ สิ้นแปดสิบสี่ถ้วน	ทิวสะกาล ประมวลเพื่อน
หากงดรจะนาวาร	ออกเว้น
สี่สิบแปดทินะประมาณ	วันแต่ง เต็มเอย
ไม่น่าแล้วแล้วสิ้น	ชีพเพียงพราหมณ์ขลัง ฯ
.....

(หน้า 295-299)

จากตัวบทข้างต้น เป็นการกล่าวถึงรายละเอียดเกี่ยวกับระยะเวลาในการนิพนธ์ ซึ่งผู้นิพนธ์
ทรงให้รายละเอียดชัดเจนว่าเริ่มนิพนธ์โคลงกลิตเรื่องนี้ในวันที่ 18 กุมภาพันธ์ พ.ศ. 2468 และ
นิพนธ์แล้วเสร็จในวันที่ 10 พฤษภาคม พ.ศ. 2469 รวมระยะเวลาทั้งสิ้น 84 วัน การให้รายละเอียด
เกี่ยวกับระยะเวลาในการนิพนธ์โคลงกลิตเช่นนี้ นอกจากจะเป็นการรักษาจารีตนิยมในการแต่ง
วรรณกรรมแล้ว ยังทำให้ทราบถึงช่วงเวลาในการสร้างสรรค์วรรณกรรมได้อย่างชัดเจนอีกด้วย

ส่วนที่ 3 การบอกจุดประสงค์ในการแต่ง เป็นส่วนลงท้ายตามจารีตนิยมทางวรรณกรรม
เพื่อชี้แจงให้ผู้อ่านทราบว่า วรรณกรรมเรื่องนี้มีความสำคัญอย่างไร หรือ มีจุดประสงค์ในการแต่ง
เพื่ออะไร ปรากฏรายละเอียดดังนี้

◦ ขวนขวายสืบเรื่องร้อย	เรียงคำ
ทูกะหัดมุงมะนั้สะทำ	ถ่องถ้วน
อ่านเล่นหรือเป็นตำ	รับสืบ ส่นองรา
สมัยเปลี่ยนเพี้ยนยุคล่วง	เปลี่ยนเพี้ยนเจียนนิคม ฯ
.....
ใคร่สนของพระกะรุณา	สมพะลัฑณ์ พะลีท่าน
จึงประดิษฐ์โคลงกลิตแม่น	มาชะแก้วกุสมุถวาย ฯ
◦ ไซ้ตะกายหมายเกยงเอ้อม	อันใด อันเลย
นอกจากภักดีใน	บาทเจ้า
หวังเฉลิมพระเกียรติไพ	โรจพิภพ ผยองแฮ
ทั้งฝากผีปากถ้ำ	อุทิศถ้อยถวายลา ฯ
.....
มะนะสามันสวามิภักดี	ภูระนาถ เนืองเอย
ถือกะตัญญูพะเน้า	มะโนชน้อมคุณางค์สนอง ฯ
◦ เพื่อฉลองบงกชเจ้า	ชีวิต สยามพี
จึงอุบัติโคลงกลิตประดิษฐ์	ดวนแล้ว
ราชาภิเศกสถิต	ถวัลยะราชย์ เฉลิมเอย

สมจิตพิพิธธำมภ์	พิพิธธำมภ์เพียงพระสงฆ์ ๙
◦ จงใจไว้ประดับเบ็อง	บาระมินทร์
เฉลิมร้ตนะโกสินทร์	สืบช้ำ
กะวีสะดับดะช้บพิณ	พะเดียงโสตร์ เสนาะเพื่อน
ไหนดโปรดดะธำมภ์ช้ำ	เดชด้อยเฉลิมยวเดียง ๙

(หน้า 296-305)

จากตัวบทข้างต้น เห็นได้อย่างชัดเจนว่า ผู้นิพนธ์ทรงกล่าวไว้อย่างชัดเจนว่า วรรณกรรมเรื่องนี้แต่งขึ้นโดยมีจุดมุ่งหมายเพื่อเฉลิมพระเกียรติพระบาทสมเด็จพระปกเกล้าเจ้าอยู่หัว ในวาระที่พระองค์เสด็จเถลิงถวัลยราชสมบัติ และประกอบกรพระราชาพิธีบรมราชาภิเษก ซึ่งวรรณกรรมเรื่องนี้มีความสมบูรณ์พร้อมที่จะเป็นตำรับให้ความรู้ และมีความบันเทิงเริงรมย์ที่เหมาะสมแก่การอ่านเล่นด้วย การบอกจุดประสงค์ในการแต่งเช่นนี้ นอกจากจะปฏิบัติตามจารีตนิยมในการแต่งวรรณกรรมร้อยกรองแล้ว ยังทำให้ผู้อ่านทราบถึงจุดมุ่งหมายที่แท้จริงในการสร้างสรรค์วรรณกรรมเรื่องนี้อีกด้วย

ส่วนที่ 4 การขอพรให้พระมหากษัตริย์และบ้านเมือง เป็นส่วนลงท้ายตามจารีตนิยมทางวรรณกรรม เพื่ออำนวยพรให้แก่พระมหากษัตริย์ ปราบกฏารายละเอียดดังนี้

.....
◦ ขอมะไหศวะริเยศยั้ง	ยีนยง
ขอกษัตริย์จักรีคอง	ปกหล้ำ
ขอช้ตติยะวงศ์ทรง	สมรรถะกิจ นุกูลเท็ญ
ขอผูกใจไพร่ฟ้า	พุกเกล้าเทาถวาย ๙
◦ ขอนิกายสยามะชาติรู้	เรียนเร็ง วิชาการ
ขอพะณชยกิจเกษตร์ทะเก็ง	เก็ยรดีด้ำว
ขอศันดีสืบบรรเท็ง	ไทวิราศ อรีแล
ขอสะมาคมน้ำ	ท้วหน้าสามะคี ๙
◦ ขอพะจ้นี้ประสิทธิ์เพียง	พระสงฆ์ สรรพเท็ญ

ขอลิลิตยีนสฤษฏิกง	คู่แค้น
ขอกะวิชะวิทยาจ	เจรีญยัด สยายแฮ
ขอระหส์จับหัตถ์แม่น	หัตถ์ข้าลาละหนอ เพื่อนเออย ๗

(หน้า 306)

จากตัวบทข้างต้น เป็นบทขอพรของผู้นิพนธ์ ซึ่งผู้นิพนธ์ทรงขอพรให้พระมหากษัตริย์ขอพรให้บ้านเมือง และขอพรให้ลิลิตที่พระองค์ทรงนิพนธ์อยู่คู่แผ่นดิน รวมถึงขอพรให้ความรู้ต่างๆ อยู่อย่างยั่งยืน การขอพรของผู้นิพนธ์เช่นนี้ นอกจากจะขอพรให้พระมหากษัตริย์และบ้านเมืองตามจารีตนิยมทางวรรณกรรมแล้ว ยังมีการขอพรตามความประสงค์ของผู้นิพนธ์เพิ่มเติมด้วย

ส่วนที่ 5 บทอติวิพากษ์ของผู้นิพนธ์ เป็นส่วนลงท้ายตามจารีตนิยมทางวรรณกรรม เพื่อให้ผู้นิพนธ์ทวิพากษ์ผลงานตนเอง ปรากฏรายละเอียดดังนี้

ศรีอยุธยาถ้าไร	กะวิชะนี้ดีหรือ ๗
◦ พรื่อไผทใช้ผูกถ้อย	แกลงโคลง คร้านฤา
สพโคลกตื่นโศคชะโอง	เพราพร้อง
ไปเสาะพจนันเสนาะสะโอง	อติชะอวด รู้รา
ฝึกจจริตติดตัวต้อง	เต็งฉะนี้มีถม ๗
◦ แม้อบรมรักเพ็น	เป็นกะวี แท้แล
แต่มีเด่นเห็นดี	ฉีกทั้ง
อุสหา์ตรองสอดส่องวิถี	เถียระณบบ เฉลยวา
ประพันธ์เหมาะคำเพราะพริ้ง	เล็สะไร้ใครฉิน ๗
◦ ปรงประทินพจะนาทกล้า	คำกะหวัด
เอ็บอักษรระสัมพันธ์	พากย์แพรว
ไปเล็สเท่าเท็ดอรรด	อ่านจับ ใจเลย
เพลาสเณะเหมาะความแล้ว	กลับกะกำข้าชะบวน ๗

◦ กำศวล, ยวนสวาท, พ้อ	พิโรธระหัส สยองธา
แต่งง่ายสร่ายสั้มผัส	เพราะได้
เดชความบ่งงามฉวัด	เฉวียนส่อ เสนอเพื่อน
เล่าเรื่องเปลื้องสมองให้	เสนาะเนื้อเหลือระอา ฯ
◦ คณะอักษรผ่อนสั้น	ยาวไฉน เจ้าเอย
สุดแต่อ่านสมานไพ	เราะหลิ้น
วางเหมาะก็เสนาะนัย	ะพจะนาท สนองเพื่อน
ไร้หลักยกคำคืน	เด่นเลี้ยงเสียงสะอาง ฯ

(หน้า 297-298)

จากตัวบทข้างต้น แสดงให้เห็นว่า ผู้นิพนธ์ทรงวิพากษ์งานของพระองค์เอง โดยนำไปเปรียบเทียบกับวรรณกรรมที่บันทึกอารมณ์ความรู้สึกอย่างกำสรวลโคลงฉันท์ เพื่อชี้ให้เห็นว่า วรรณกรรมของพระองค์ทรงนิพนธ์ยากกว่ากำสรวลโคลงฉันท์ เพราะต้องเล่าเรื่องที่เป็นความรู้ผ่านวรรณกรรมประเภทร้อยกรอง ซึ่งมีข้อกำหนดทางชั้นหลักเกณฑ์ที่เคร่งครัด จึงทำให้ทรงเล็งลึกสรรถ้อยคำมานิพนธ์วรรณกรรมได้ยาก ไม่เหมือนกำสรวลโคลงฉันท์ที่มุ่งบันทึกอารมณ์ความรู้สึกแต่เพียงอย่างเดียว ไม่เน้นการให้ความรู้ จึงแต่งง่ายกว่าพระนิพนธ์ของพระองค์ การแสดงบทอัตวิพากษ์เปรียบเปรยงานของพระองค์กับวรรณกรรมเรื่องอื่น ถือเป็นลีลาเฉพาะตัวของ ผู้นิพนธ์ ซึ่งเป็นการสืบทอดจารีตนิยมในส่วนลงท้ายวรรณกรรมอย่างชัดเจน

จะเห็นได้ว่า ส่วนลงท้ายคือส่วนที่ผู้นิพนธ์ทรงคงแบบแผนการแต่งวรรณกรรมร้อยกรองให้เป็นไปตามจารีตนิยมทางวรรณกรรม โดยคงรายละเอียดเนื้อหาเกี่ยวกับการถวายพระพรพระมหากษัตริย์ การให้รายละเอียดเกี่ยวกับระยะเวลาในการนิพนธ์ การบอกจุดประสงค์ในการนิพนธ์ การขอพรให้พระมหากษัตริย์และบ้านเมือง และการแสดงบทอัตวิพากษ์ ให้คงอยู่ตามจารีตนิยมทางวรรณกรรม เพื่อแสดงให้เห็นถึงการสืบทอดลักษณะเฉพาะของส่วนลงท้ายในวรรณกรรมร้อยกรองอย่างชัดเจน

3.2 ส่วนท้ายหนังสือ

ส่วนท้ายหนังสือ เป็นส่วนท้ายสุดของหนังสือที่ผู้นิพนธ์ทรงสร้างสรรค์ขึ้นเพื่อแสดงให้เห็นถึงลักษณะของการเป็นตำราให้ความรู้ เป็นส่วนเสริมพิเศษที่ปรากฏในวรรณกรรมเรื่องนี้ โดยเฉพาะ เนื้อหาที่ปรากฏในส่วนท้ายหนังสือ แบ่งออกเป็น 3 ส่วน คือ

ส่วนที่ 1 การอธิบายความรู้เพิ่มเติมในรูปแบบโคลง

ส่วนที่ 2 ภาคผนวกคำศัพท์

ส่วนที่ 3 ภาคผนวกเนื้อหา

ส่วนที่ 1 การอธิบายความรู้เพิ่มเติมในรูปแบบโคลง

ถ้อยแถมพระบรมราชาภิเษก

โคลงสี่

- | | |
|--------------------------|---------------------|
| ◦ ภายหลังเขียนลิลิตแล้ว | ปรากฏ |
| ข้อที่, ควรมีบท | บอกไว้ |
| เพื่อถะเก็งเกียรติยศชด | เฉลิมศักดิ์ สูงแฮ |
| แต่ท่านผู้ที่ได้ | รับน้ำกระรุธนา ฯ |
| ◦ เสมอผ่านฟ้าโปรด | เลียนขนาด ขนานฤ |
| สมเด็จพระมะหาราช | เริ่มสร้าง |
| มีบรมรูปพระบาท | สัปดาห์มัธยัช ผนวแฮ |
| อักษรพระนามข้าง | หนึ่งมั่นแผนเดิม ฯ |
| ◦ เพิ่มอักษรอีกข้าง | หนึ่งแถลง |
| บรมราชาภิเษกสะแดง | เด่นรู้ |
| ระลึกลักษณเจ็้ประจำช้แวง | ความชอบ ฅลวยแฮ |
| เพื่อพระราชาทานผู้ | ภักดีเกื้อสนองการ ฯ |
| ◦ ท่านชมบรมรูปแล้ว | ลิมระลึก ไฉนเลย |

ถึงบาทปิยะราชาพระธิด	ท้าวหน้า
อุประวิมเฉกพิมพ์ผนี้ก	สองกษัตร์ เสมือนเอย
หากปิดเบื่องหะนุทำ	สุดเอื้อนองค้เเหน ๗
◦ พระโคมชะไมราชแม่น	กันไฉน
ขอพระราชชะหฤทัยชะไม	ยั้งแม่น
ปรีชาพิทยาไหว	ทันเล่ห์ เฉลียวฤา
ชูชิวาตม์สยามะชาติแป้น	เปี่ยมน้ำใจหา ๗
◦ พระชันมะชาข้าขึ้น	เฉลิมสกนธ์ เกษมเอย
เสมือนพระมูชะมงคล	ที่เพี้ยน
ผะดุงรัฐชาติติยะถะกล	ะเกียรติสืบ สยายแฮ
ที่พึงไพรฟ้าเทียร	อุเทศอันพรถวาย นี้เทียร ๗

(หน้า 310-311)

ส่วนที่ 2 ภาคผนวกคำศัพท์

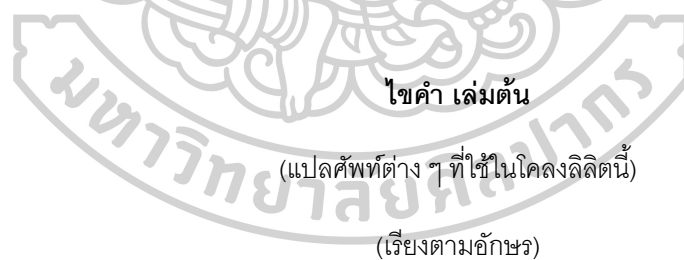

(เรียงตามอักษร)

	ก	
กุมภุทก	หม้อน้ำ	14
กระยาสนาน	เครื่องอาบน้ำ	49
กตัญชลี	กระทำการกราบไหว้	62
	จ	
จตุรีศวรร	เจ้าทั้ง 4 พระองค์	54

เจ้าไทย	พระสงฆ์เจ้า ผู้ฟังให้ทักษิณา	64
จตุทศ	สี่ทิศ	129
	อ	
อาสัน	จวน ใกล้ถึง	8
เอกะพิสดิม	วันที่ 21	59
โชนาเศียร หรือ โสราเศียร	คำอวยพรรุ่งเรือง	101

(ไขคำ เล่มต้น หน้า 1-17)

ส่วนที่ 3 ภาคผนวกเนื้อหา

พระบรมพจนาท ทรงประกาศพระองค์ เป็นเอกอักระ

ประมุขพุทธศาสนูปถัมภก พระบวรพุทธศาสนา

ในท่ามกลางพระอสีติมหาเถรสันนิบาต

ณมณฑลหัตถะสมาคม

เล่มปลาย หน้า ๑๒๕

๐ ยคุเช ภนฺเต สโฆ ชานาตุฯ ยโตหฺ ภนฺเต สทุโร ปสนฺโน เตน เตน วิธินา ติสรณคโต
อิทานิ รชฺเช อภิสิตฺโตฯ เตนานํ พุทฺธสฺส ธมฺมสฺส สํมสฺส อุตฺตานิ นิยุยาเทมิ นิยุยาเทมิฯ พุทฺธสา
สนสฺส ธมฺมิกํ รุกฺขาวรณคฺคฺตํ สวิทหามิฯ สวิทหามิฯ สาธุ ภนฺเต สโฆ พุทฺธสาสนุปฺตฺถมฺภโกติ
มํ ธาเรตุฯ

สมเด็จพระราชาคณะ และพระราชาคณะ ซึ่งชุมนุมเฝ้าอยู่ทั้ง ๘๐ รูปนั้น
เปล่งเสียงสาธุการขึ้นพร้อมๆ กัน ๓ ครั้ง

(ภาคผนวก เล่มปลาย หน้า 23)

จากตัวอย่างส่วนท้ายหนังสือประกอบไปด้วยส่วนสำคัญทั้ง 3 ส่วน ได้แก่ ส่วนที่ 1
การอธิบายความรู้เพิ่มเติมในรูปแบบโคลง เป็นส่วนของการอธิบายความรู้พิเศษที่ผู้นิพนธ์ทรง

เสริมความรู้ให้แก่ผู้อ่าน ซึ่งการเสริมความรู้ที่ปรากฏในรูปแบบโคลงทำนองหนังสือที่มีชื่อเรียกว่า “ถ้อยแถมพระบรมราชาภิเษก” “แถมท้ายพระบรมราชาภิเษก” และ “ถ้อยท้าย”

ส่วนที่ 2 ภาคผนวกคำศัพท์ คือ ส่วนที่ทำหน้าที่อธิบายความหมายของคำศัพท์ที่ปรากฏในเนื้อหา มักเป็นคำศัพท์สำคัญ หรือ คำศัพท์เฉพาะของวรรณกรรมเรื่องนี้ ซึ่งผู้พิมพ์ทรงรวบรวมไว้ท้ายเล่มของหนังสือโคลงลิลิตสุภาพ ตำรับ พระบรมราชาภิเษก สัปตมหาราชมหাজักรวงศ์ โดยเรียกส่วนอธิบายคำศัพท์นี้ว่า “ไขคำ”

ส่วนที่ 3 ภาคผนวกเนื้อหา เป็นส่วนที่ให้ความรู้เพิ่มเติมเกี่ยวกับเนื้อหา โดยความรู้ที่ให้เพิ่มเติมเป็นความรู้ที่ขยายจากสิ่งที่ปรากฏในตัวบท การให้ความรู้เพิ่มเติมในภาคผนวกเนื้อหา ปรากฏอยู่ท้ายหนังสือโคลงลิลิตสุภาพ ตำรับ พระบรมราชาภิเษก สัปตมหาราชมหাজักรวงศ์

จะเห็นได้ว่า ส่วนท้ายหนังสือเปรียบเสมือนการแสดงส่วนประกอบสำคัญของการเป็นตำราให้ความรู้ที่ทำให้ผู้อ่านได้รับความรู้เพิ่มเติมจากการอธิบายความรู้เสริมต่าง ๆ ในส่วนภาคผนวกท้ายเล่ม การให้ความรู้เสริมเช่นนี้ ทำให้ผู้อ่านสามารถเข้าใจตัวบทวรรณกรรมโคลงลิลิตสุภาพ ตำรับ พระบรมราชาภิเษก สัปตมหาราชมหাজักรวงศ์ ได้กระจ่างชัดมากยิ่งขึ้น และเห็นส่วนประกอบสำคัญของการเป็นตำราพระราชพิธีที่สมบูรณ์

สรุปได้ว่า ส่วนปิดเรื่องในโคลงลิลิตสุภาพ ตำรับ พระบรมราชาภิเษก สัปตมหาราชมหাজักรวงศ์ ประกอบไปด้วยส่วนสำคัญ 2 ส่วน ได้แก่ ส่วนลงท้ายและส่วนท้ายหนังสือ ส่วนลงท้าย คือ การลงจบเรื่องตามจารีตนิยมของวรรณกรรมร้อยกรอง ประกอบไปด้วยส่วนสำคัญ 5 ส่วน คือ การถวายพระพรพระมหากษัตริย์ การให้รายละเอียดเกี่ยวกับระยะเวลาในการนิพนธ์ การบอกจุดประสงค์ในการนิพนธ์ การขอพรให้พระมหากษัตริย์และบ้านเมือง และบทอัฐวิพากษ์ และส่วนท้ายหนังสือ คือ ส่วนที่อยู่ท้ายสุดของหนังสือ เป็นส่วนที่แสดงลักษณะของการเป็นตำราให้ความรู้ ประกอบไปด้วยส่วนสำคัญ 3 ส่วน คือ การอธิบายความรู้เพิ่มเติมในรูปแบบโคลงภาคผนวกคำศัพท์ และภาคผนวกเนื้อหา

โคลงกลิตสุภาพ ตำรับ พระบรมราชาภิเษก สัปตมะราชมหจักรีวงศ์ เป็นวรรณกรรม พระราชพิธีที่มีโครงสร้างเนื้อหา 3 ส่วน คือ ส่วนนำเรื่อง ส่วนดำเนินเรื่อง และส่วนสรุป

ส่วนนำเรื่อง คือ ส่วนแรกเริ่มของหนังสือก่อนที่จะเข้าสู่การบรรยายเนื้อหาเกี่ยวกับ พระราชพิธีบรมราชาภิเษก ประกอบไปด้วย 2 ส่วน ได้แก่ 1) ส่วนนำหนังสือ คือ ส่วนที่อยู่ตอนต้น เรื่องที่แสดงลักษณะของการเป็นตำราให้ความรู้ แบ่งเป็น 3 ส่วน คือ คำอธิบายเรื่องโคลงกลิตสุภาพ ตำรับ พระบรมราชาภิเษก สัปตมะราชมหจักรีวงศ์ คำอธิบายเกี่ยวกับข้อผิดพลาดในการเขียน และการบอกรายการสาระสำคัญของหนังสือ 2) ส่วนประณามพจน์ เป็นส่วนสรรเสริญ พระเกียรติคุณของพระมหากษัตริย์ และบทพรรณนาความเจริญรุ่งเรืองของบ้านเมือง

ส่วนดำเนินเรื่อง คือ ส่วนที่อธิบายแบบแผนขั้นตอนการประกอบพระราชพิธีบรมราชาภิเษก ประกอบไปด้วย 3 ส่วน ได้แก่ เนื้อหาก่อนพระราชพิธีบรมราชาภิเษก เนื้อหาเกี่ยวกับพระราชพิธีบรมราชาภิเษก และเนื้อหาหลังพระราชพิธีบรมราชาภิเษก จากการศึกษา เนื้อหาทั้ง 3 ส่วน พบว่า เนื้อหาเหล่านี้มีความสัมพันธ์กับลักษณะงานเขียน ทั้ง 3 ประเภท กล่าวคือ เนื้อหาที่สัมพันธ์กับลักษณะของตำรา เนื้อหาที่สัมพันธ์กับการบันทึกพระราชพิธี และ เนื้อหาที่สัมพันธ์กับการยกย่องพระมหากษัตริย์

เนื้อหาที่สัมพันธ์กับลักษณะของตำรา คือ เนื้อหาที่มุ่งให้ความรู้เกี่ยวกับพระราชพิธีบรมราชาภิเษก แบ่งออกเป็น 2 ส่วน คือ 1) การให้ความรู้เกี่ยวกับพระราชพิธีบรมราชาภิเษก โดยตรง แบ่งออกเป็น 2 ลักษณะ คือ การให้ความรู้เกี่ยวกับการจัดเตรียมสถานที่ และการให้ความรู้เกี่ยวกับการจัดวางสิ่งของต่าง ๆ เพื่อใช้ในการประกอบพระราชพิธี 2) การให้ความรู้เพิ่มเติมเพื่ออธิบายตัวบทวรรณกรรม แบ่งออกเป็น 2 ลักษณะ คือ การให้ความรู้เพิ่มเติมในรูปแบบเชิงอรรถ และการให้ความรู้เพิ่มเติมในรูปแบบภาคผนวก

เนื้อหาที่สัมพันธ์กับการบันทึกพระราชพิธี คือ เนื้อหาที่มุ่งบันทึกอารมณ์ความรู้สึก บันทึกเหตุการณ์ผสมจินตนาการ และบันทึกประสบการณ์ตรงของผู้นิพนธ์ เพื่อเก็บรายละเอียดเกี่ยวกับเกร็ดพระราชพิธี เนื้อหาที่สัมพันธ์กับการบันทึกพระราชพิธี แบ่งออกเป็น 3 ลักษณะ คือ 1) การบันทึกอารมณ์ความรู้สึก 2) การบันทึกเหตุการณ์ผสมจินตนาการ แบ่งออกเป็น 2 ส่วน คือ

การบันทึกเหตุการณ์สมจริง และการบันทึกเหตุการณ์เหนือจริง และ 3) การบันทึกประสบการณ์ตรงของผู้นิพนธ์ แบ่งออกเป็น 4 ส่วน คือ การบรรยายสิ่งของ การบรรยายสถานที่ การบรรยายการแต่งกาย และการบรรยายเหตุการณ์

เนื้อหาที่สัมพันธ์กับการยกย่องพระมหากษัตริย์ คือ เนื้อหาที่มุ่งยกย่องและสรรเสริญพระเกียรติพระบาทสมเด็จพระปกเกล้าเจ้าอยู่หัว แบ่งออกเป็น 3 ลักษณะ คือ การยกย่องพระมหากษัตริย์ในฐานะสมมติเทพ การยกย่องพระมหากษัตริย์ในฐานะธรรมราชา และการยกย่องพระมหากษัตริย์ในฐานะจักรพรรดิราช การยกย่องพระมหากษัตริย์ในฐานะสมมติเทพเป็นการยกย่องพระมหากษัตริย์ผ่านเนื้อหาเกี่ยวกับเครื่องประกอบพระราชพิธีและสิ่งของที่ใช้ในการประกอบพระราชพิธี การยกย่องพระมหากษัตริย์ในฐานะธรรมราชาเป็นการยกย่องพระมหากษัตริย์ผ่านเนื้อหาเกี่ยวกับทศพิธราชธรรม 10 ประการ และการยกย่องพระมหากษัตริย์ในฐานะจักรพรรดิราชเป็นการยกย่องพระมหากษัตริย์ผ่านเนื้อหาเกี่ยวกับจักรวรรดิวัตรทั้ง 12 ประการ

ส่วนปิดเรื่อง คือ ส่วนท้ายเรื่องของเนื้อหาในหนังสือโคลงลิลิตสุภาพ ตำรับ พระบรมราชาภิเษก สัปตมะราชมหাজักริวศ์ ประกอบไปด้วย 2 ส่วน ได้แก่ 1) ส่วนลงท้าย คือ การลงจบเรื่องตามจารีตนิยมของวรรณกรรมร้อยกรอง แบ่งเป็น 5 ส่วน คือ การถวายพระพรพระมหากษัตริย์ การให้รายละเอียดเกี่ยวกับระยะเวลาในการนิพนธ์ การบอกจุดประสงค์ในการนิพนธ์ การขอพรให้พระมหากษัตริย์และบ้านเมือง และบทอติวิพากษ์ 2) ส่วนท้ายหนังสือ คือ ส่วนที่อยู่ท้ายสุดของหนังสือ เป็นส่วนที่แสดงลักษณะการเป็นตำราให้ความรู้ ประกอบไปด้วย 3 ส่วน คือ การอธิบายความรู้เพิ่มเติมในรูปแบบโคลง ภาคผนวกคำศัพท์ และภาคผนวกเนื้อหา

จึงเห็นได้อย่างชัดเจนว่า เนื้อหาที่ปรากฏในโคลงลิลิตสุภาพ ตำรับ พระบรมราชาภิเษก สัปตมะราชมหাজักริวศ์ ล้วนเป็นเนื้อหาที่มีความสัมพันธ์กับลักษณะงานเขียนทั้ง 3 ประเภท กล่าวคือ เป็นเนื้อหาที่มุ่งให้ความรู้เกี่ยวกับพระราชพิธีบรมราชาภิเษก เป็นเนื้อหาที่มุ่งบันทึกพระราชพิธี และเป็นเนื้อหาที่ยกย่องพระมหากษัตริย์ เนื้อหาที่ทำให้พระนิพนธ์เรื่องนี้มีลักษณะโดดเด่น คือ เนื้อหาที่มุ่งยกย่องสรรเสริญพระเกียรติพระมหากษัตริย์ที่ปรากฏในรูปแบบของตำราซึ่งพบว่า ผู้นิพนธ์ทรงใช้เนื้อหาเกี่ยวกับเครื่องประกอบพระราชพิธี และสิ่งของที่ใช้ในการประกอบ

พระราชพิธี ในการยกย่องพระราชสถานะที่สูงส่งของพระบาทสมเด็จพระปกเกล้าเจ้าอยู่หัว เพื่อแสดงให้เห็นถึงความเป็นสมมติเทพอย่างสมบูรณ์ ทั้งยังใช้เนื้อหาที่กล่าวถึงราชธรรมสำหรับ พระมหากษัตริย์ ในการสรรเสริญพระคุณสมบัติในการเป็นพระราชผู้ทรงธรรม หรือ ธรรมราชา และสรรเสริญพระคุณสมบัติในการเป็นพระเจ้าจักรพรรดิผู้ยิ่งใหญ่ การสรรเสริญพระราชสถานะ และพระคุณสมบัติของพระบาทสมเด็จพระปกเกล้าเจ้าอยู่หัวที่สูงส่งเช่นนี้ เป็นการสรรเสริญ อำนาจบุญบารมีของพระมหากษัตริย์ผู้ผ่านการประกอบพระราชพิธีบรมราชาภิเษก เพื่อส่งเสริม ความชอบธรรมและสิทธิธรรมในการครองสิริราชสมบัติ และส่งเสริมภาพลักษณ์ของ พระบาทสมเด็จพระปกเกล้าเจ้าอยู่หัวให้เป็นพระมหากษัตริย์ที่สมบูรณ์แบบและยิ่งใหญ่



บทที่ 5

กลวิธีทางวรรณศิลป์

ใน โคลงลิลิตสุภาพ ตำรับ พระบรมราชาภิเษก สัปตมหาราชมหากัจจิววงศ์

โคลงลิลิตสุภาพ ตำรับ พระบรมราชาภิเษก สัปตมหาราชมหากัจจิววงศ์ เป็นวรรณกรรมพระราชพิธีบรมราชาภิเษก ของ พระบาทสมเด็จพระปกเกล้าเจ้าอยู่หัว ที่ผู้นิพนธ์ทรงกำหนดประเภทเนื้อหาว่าเป็นตำรับให้ความรู้ ที่สร้างสรรค์ออกมาในรูปแบบโคลงลิลิตสุภาพตามชื่อเรื่อง โดยวรรณกรรมเรื่องนี้ได้รับการยกย่องจากพระบาทสมเด็จพระปกเกล้าเจ้าอยู่หัว (2472 : คำนำ ข) ว่า “เป็นหนังสือที่ดีมาก ดีทั้งทางวรรณคดี ทั้งทางตำรา และทางตำนาน”

การที่ผู้นิพนธ์ทรงตั้งชื่อเรื่องวรรณกรรมว่า “โคลงลิลิตสุภาพ” และ การได้รับการยกย่องจากพระบาทสมเด็จพระปกเกล้าเจ้าอยู่หัวว่า วรรณกรรมเรื่องนี้มีลักษณะดีเด่น “...ทางวรรณคดี...” จึงทำให้ผู้วิจัยใคร่รู้ว่าวรรณกรรมเรื่องนี้จะแสดงลักษณะของโคลงลิลิตสุภาพเหมือนหรือต่างจากกับลิลิตทั่วไปหรือไม่อย่างไร และแสดงความงามเชิงวรรณศิลป์เช่นไร

ในบทนี้จะกล่าวถึงลักษณะของโคลงลิลิตสุภาพ และศิลปะการใช้ภาษา ที่ปรากฏในโคลงลิลิตสุภาพ ตำรับ พระบรมราชาภิเษก สัปตมหาราชมหากัจจิววงศ์ เพื่อแสดงให้เห็นว่าวรรณกรรมเรื่องนี้มีการใช้ชั้นทลักษณ์ในการสร้างสรรค์โคลงลิลิตสุภาพอย่างไร และแสดงกลวิธีทางวรรณศิลป์ที่ก่อให้เกิดความงามในด้านเสียง คำ และความหมายอย่างไร

1. ลักษณะของโคลงลิลิตสุภาพ

โคลงลิลิตสุภาพ เป็นคำเรียกประเภทวรรณกรรมร้อยกรองเรื่องนี้ ที่พระเจ้าบรมวงศ์เธอ กรมพระนราธิปประพันธ์พงศ์ทรงคิดค้นขึ้น และทรงเรียกวรรณกรรมที่พระองค์ทรงสร้างสรรค์ขึ้นว่ามีลักษณะการแต่งเป็น “โคลง” และ “ลิลิตสุภาพ” ตามชื่อเรื่อง หากพิจารณาวรรณกรรมร้อยกรองที่มีมาแต่สมัยอยุธยา พบว่าวรรณกรรมร้อยกรองส่วนใหญ่สร้างสรรค์ออกมาในรูปแบบ กาพย์

กลอน โคลง ฉันท์ ร่าย และลิลิต (กุลทรัพย์ เกษแม่นกิจ , 2558 : 11-12) โดยวรรณกรรมประเภท ลิลิต มีการผสมผสานรูปแบบคำประพันธ์ 2 ชนิด ร่วมกัน คือ โคลงและร่าย และวรรณกรรม ประเภทคำฉันท์มีการผสมผสานฉันท์และกาพย์ร่วมกัน (วราภรณ์ บำรุงกุล , 2529 : 17) ตั้งแต่อดีตจนถึงปัจจุบันไม่มีการเรียกชื่อวรรณกรรมว่าโคลงลิลิตสุภาพ มีเพียง “โคลง” หรือ “ลิลิต” เพียงเท่านั้น จึงเป็นสิ่งที่น่าสนใจศึกษาว่า “โคลงลิลิตสุภาพ” มีรูปแบบชั้นทลักษณ์อย่างไร และมีการใช้ ชั้นทลักษณ์ของคำประพันธ์แต่ละชนิดที่ปรากฏในโคลงลิลิตสุภาพลักษณะใด

จากการศึกษาโคลงลิลิตสุภาพ ตำรับ พระบรมราชาภิเษก สัปตมหาราชมหัจจกรวิวงศ์ พบการใช้ชั้นทลักษณ์ 2 ประเภท ได้แก่ ร่าย และ โคลง ดังนี้

1.1 ร่าย

ร่าย คือ คำประพันธ์ร้อยกรองประเภทหนึ่ง ที่ไม่กำหนดจำนวนวรรค แต่มีสัมผัสระหว่าง วรรคต่อเนื่องกันไปจนจบบท ร่ายแบ่งออกเป็น 5 ชนิด คือ ร่ายโบราณ ร่ายสุภาพ ร่ายตื่น ร่าย กาศย์ และร่ายยาว ความนิยมในการแต่งร่าย อาจแต่งเป็นคำประพันธ์ประเภทร่ายอย่างเดียว หรือ อาจแต่งผสมกับโคลงสอง โคลงสาม โคลงสี่ รวมเป็นคำประพันธ์อีกประเภทหนึ่งที่เรียกว่า ลิลิต ก็ได้ (ราชบัณฑิตยสถาน , 2550 : 390) ใน โคลงลิลิตสุภาพ ตำรับ พระบรมราชาภิเษก สัปตมหาราชมหัจจกรวิวงศ์ มีการใช้ร่าย 2 ประเภท คือ ร่ายสุภาพ และ ร่ายโบราณ

1.1.1 ร่ายสุภาพ

ร่ายสุภาพ เป็นคำประพันธ์ชนิดย่อยของร้อยกรองประเภทร่าย โดยร่ายสุภาพ หนึ่งบท ประกอบไปด้วย 5 วรรคขึ้นไปไม่จำกัดจำนวน ในหนึ่งวรรคจะมี 5 คำ คำสุดท้ายของวรรค หน้าจะส่งสัมผัสไปที่ คำที่ 1 คำที่ 2 คำที่ 3 ของวรรคต่อไปจนจบร่าย แล้วจึงลงจบด้วยโคลงสอง สุภาพ (ราชบัณฑิตยสถาน, 2550 : 395-396) ดังแผนภาพ

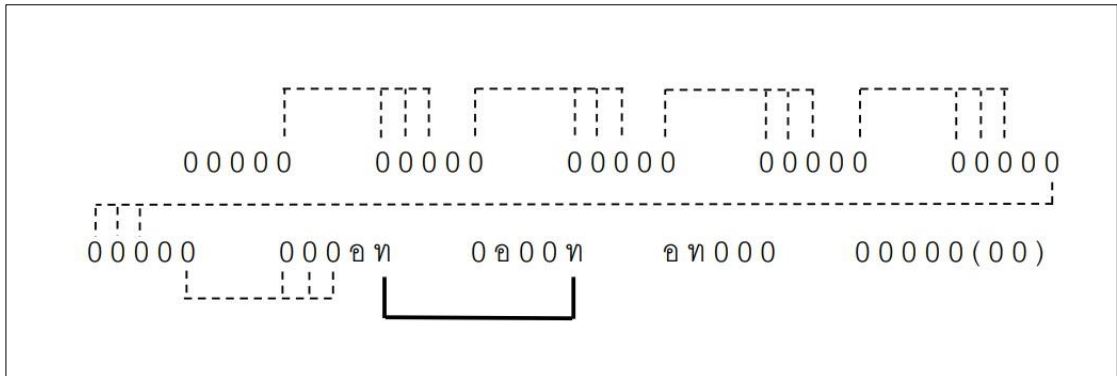

แผนผังร่ายสุภาพ

ลักษณะของร่ายสุภาพ ใน โคลงลิลิตสุภาพ ตำรับ พระบรมราชาภิเษก สัปตมะ
ราชมหাজักรี้วงศ์ ปราภฏดังนี้

1. ร่ายสุภาพในโคลงลิลิตสุภาพ ตำรับ พระบรมราชาภิเษก สัปตมะราชมหাজักรี้วงศ์
มีจำนวนคำในแต่ละวรรคไม่สม่ำเสมอ บางวรรคมีจำนวนคำเกิน 5 คำ (ข้อความ
ตัวหนา) ดังนี้

◦ ศรีศรีจักรีราชตรี	รังสรรค์รัตนโกสินทร์
อะมระนัคะรินทร์เทวะถวัลย์	ขวัญมิ่งขวัญเมืองไท
เถิงรัชชะสมัยสัปดาห์	ฟ้าปกเกล้าปกภพ
สพคันต์สพสวัสดิ์	สพสินทวิวุฒิชชาติ
เดชนะวะราชปะกาสิต	สรรพะราชะกิจจะเกาศล
ยวนมะหาชนเชื้อถือ	บวงบรรลือประคังสะคุณ
เพรงบุญบรรดาลประดิษฐ์	ให้ถูกจิตถูกเกล้า
เป็นเสน่หีในพระองค์	พระชัตติยะวงศ์พิศวาส
เสนามาตย์สวามิภักดี	ไพร่ฟ้าสมัคร์มอบชีวิต

(หน้า 1)

2. ร่ายสุภาพในโคลงกลิตสุภาพ ตำรับ พระบรมราชาภิเษก สัปตมะราชมหากัจจิงศ์ มีสัมผัสสาม่าเสมอ แต่สัมผัสมีความยืดหยุ่นอย่างชัดเจน กล่าวคือ คำสุดท้ายของร่ายวรรคหน้าจะส่งสัมผัสกับคำที่ 1 คำที่ 2 คำที่ 3 คำที่ 4 หรืออาจส่งสัมผัสไปถึงคำที่ 6 คำที่ 7 ของร่ายวรรคถัดไป ดังนี้

.....
จวนนาฬิกาทจาดูรัส	ลมบนพัดเมฆแรง
บังสุริยะแสงพะยับแดด	คะระหิมแผดเสียงฟ้า
ฝนตกสรั้าคักคัก	ห้กร้อนหายกลายเย็น
นำเห็นมะห้ศจรรยพิลึก	เสมือนเทพยะอะธึกบรรดาล
จอมภูดาธารเถลิงบุญ	ไปรยประขุนแจกบุมผา
ชร้องเสกศิวิาเคียรวาท	อันตราชะนิเวศน์
นารีเพสอุบาลีกา	สุดมูสาเสกเสริม
เฉลิมเกียรติเกินเย็นยอ	เชิงส่อพลอเอาหน้า
.....

(หน้า 137)

3. ร่ายสุภาพในโคลงกลิตสุภาพ ตำรับ พระบรมราชาภิเษก สัปตมะราชมหากัจจิงศ์ มีการลงจบด้วยโคลงสองสุภาพ (ข้อความตัวเอง) โดยมีคำรับสัมผัสท้ายวรรคอย่างครบถ้วน (ข้อความตัวหนา) และมีคำสร้อยต่อท้ายทุกวรรค (ข้อความขีดเส้นใต้) ดังนี้

.....
อะดิเรกมะหุรติสมัย	ทั้งคนไทคนวิเทศ
แม่สยองเดชสยองศักดิ์	พวนสวามิภักดีพึงบุญ
บารมีคุณแม่ผะดุง	ทั้งในกรุงหัวเมือง
เนื่องทั่วสะกละทิตา	ราชาอาณาจักรสยาม
เห็นประจักษ์ความน้อมนิยม	ชื่นชมบรมะกษัตร์เจ้า
พึงทะนุกุสุขเกษมเกล้า	ตราบสิ้นชีวินคั่นดี สมแล ฯ

(หน้า 182)

1.1.2 ร่ายยาว

ร่ายยาว เป็นคำประพันธ์ชนิดย่อยอีกประเภทหนึ่งของร้อยกรองประเภทร่าย โดยร่ายยาวไม่มีข้อกำหนดเรื่องจำนวนคำที่แน่นอน ในหนึ่งบทไม่กำหนดจำนวนวรรค และ ไม่กำหนดจำนวนคำในแต่ละวรรค บางวรรคอาจมีคำมากคำน้อยแตกต่างกันไป แต่ต้องมีการส่งสัมผัสกันทุกวรรค โดยมีตำแหน่งสัมผัสไม่คงที่ กล่าวคือ คำสุดท้ายของวรรคหน้าส่งสัมผัสไปยังคำใดคำหนึ่งยกเว้นคำสุดท้ายในวรรคถัดไป โดยจะส่งสัมผัสไปจนกระทั่งจบบท (ราชบัณฑิตยสถาน, 2550 : 394 -395) ดังแผนภาพ

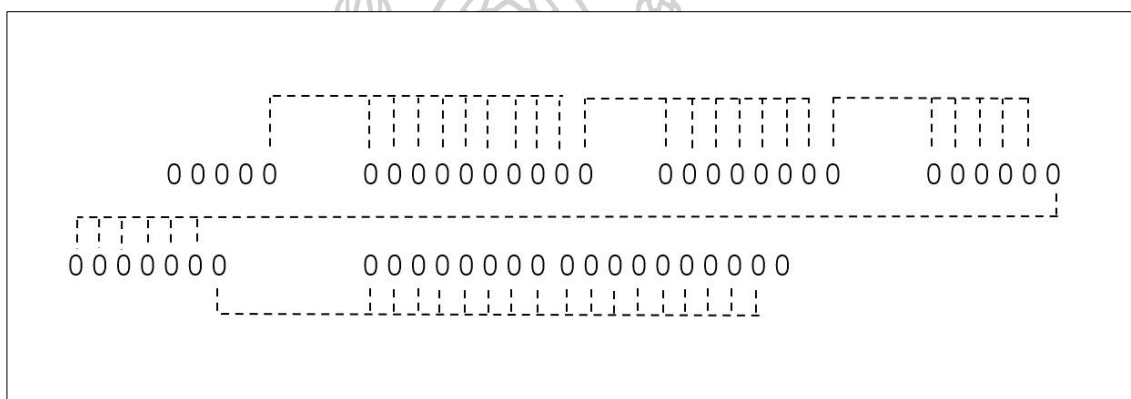

แผนผังร่ายยาว

ลักษณะของร่ายยาว ใน โคลงลิลิตสุภาพ ตำรับ พระบรมราชาภิเษก สัปตมหาราช มหาจักรีวงศ์ ปราภฏดังนี้

1. ร่ายยาวในโคลงลิลิตสุภาพ ตำรับ พระบรมราชาภิเษก สัปตมหาราชมหาจักรีวงศ์ มีจำนวนคำในแต่ละวรรคไม่ตายตัว บางวรรคมีจำนวนคำเพียง 5 คำ (ข้อความตัวเอียง) ส่วนบางวรรคมีจำนวนคำมากถึง 15 คำ หรือเกิน 15 คำ (ข้อความที่ขีดเส้นใต้) ดังนี้

◦ พระบาทสมเด็จพระ

มหันตเดชวันดิโลกรามาชิตี

อสัมภินพงศพิภกษัตริ

ปรมินทร์มหาประชาธิปก

เทพยปริยมหาราชรวังศ

บุษรัตน์ราชนิกรโธม

<u>จาตุรนต์บรมมหาจักรพรรดิราชสังกาศ</u>	อุมาโตสุชาติสำคัญครหาหนี
จักรีบรมนาถ	จุฬาลงกรณราชวงกูร
.....
นพปฎลเศวตฉัตรชาติฉัตร	<u>ศรีรัตโนปลักษณ์มหาบรมราชาภิเษกาภิษิกต์</u>
สรรพทศทิววิชาติเดโชไชย	สกลมไหศวрымมหาสวามินทร์
<u>มเหศวรมหินทรมหารามาทิราชวโรดม</u>	บรมนาถชาติอาชัญยาศรัย
.....

(หน้า 123)

2. ร่ายยาวในโคลงลิลิตสุภาพ ตำรับ พระบรมราชาภิเษก สัปตมะราชมหจักรีวงศ์ มีสัมผัสสม่ำเสมอ โดยคำสุดท้ายของร่ายวรรคหน้าจะส่งสัมผัสกับคำที่ 1 คำที่ 2 คำที่ 3 หรืออาจส่งสัมผัสไปถึง คำที่ 11 ของร่ายวรรคถัดไป ซึ่งพบว่ามีกรส่งสัมผัสอย่างสม่ำเสมอทุกวรรคอย่างต่อเนื่อง ดังนี้

.....
สุโขทัยธรรมราชา	อภิเนาวศิลป์ศึกษาเดชนาวุธ
วิชัยยุทธศาสตร์โกศล	วิมลนรยพินิต
สุจริตสมาจาร	ภัทรภิธานประติมานสุนทร
ประวรศาสนปสทมภัก	มุลมุขมาตยวรนายกมหาเสนานี
สราชนาวีพยุหโยธไพยมจร	บรมเชษฐุโสทรสมมต
เอกราชยยศสถิคม	บรมราชสมบัติ
.....

(หน้า 123)

3. ร่ายยาวในโคลงลิลิตสุภาพ ตำรับ พระบรมราชาภิเษก สัปตมะราชมหจักรีวงศ์ ไม่แสดงลักษณะการลงจบด้วยการส่งสัมผัสไปถึงวรรคสุดท้าย ตามลักษณะของรูปแบบการแต่งร่ายยาว โดยมีการส่งสัมผัสระหว่างวรรคถึงวรรคองสุดท้ายเพียงเท่านั้น ดังนี้

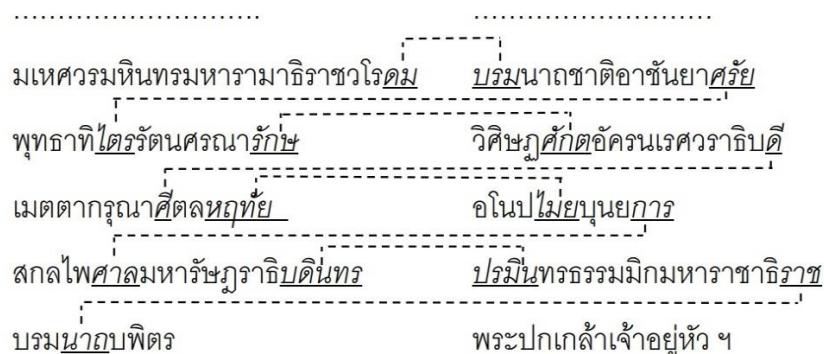

(หน้า 123 - 124)

จากการแสดงลักษณะของร่าย ทั้งร่ายสุภาพ และร่ายยาว ที่ปรากฏในโคลงลิลิตสุภาพ คำรับ พระบรมราชาภิเศก สัปตมะราชมหাজักรังศรี แสดงให้เห็นว่า ร่ายทั้ง 2 ประเภท ที่ปรากฏในวรรณกรรมเรื่องนี้เป็นร่ายที่มีลักษณะยึดหยุ่นจากแบบแผนฉันทลักษณ์อย่างชัดเจน กล่าวคือ ร่ายสุภาพมีลักษณะที่ยึดหยุ่นทั้งจำนวนคำและการส่งสัมผัส เนื่องจากจำนวนคำบางวรรคในร่ายสุภาพมีจำนวนคำเกิน 5 คำ และมีการส่งสัมผัสระหว่างวรรคที่ยึดหยุ่นไปจนถึงคำที่ 7 แต่มีการส่งสัมผัสอย่างต่อเนื่องทุกวรรคจนจบร่าย ส่วนการลงจบของร่ายสุภาพมีการลงท้ายร่ายสุภาพด้วยการใช้ฉันทลักษณ์ประเภทโคลงสองสุภาพปิดเรื่อง ตามลักษณะของการแต่งร่ายสุภาพ และมีการส่งสัมผัสอย่างครบถ้วน ในส่วนร่ายยาว มีรูปแบบคำประพันธ์ที่มีลักษณะยึดหยุ่นอย่างชัดเจน เนื่องจากจำนวนคำและตำแหน่งคำรับสัมผัสในร่ายยาวไม่ได้มีกฎเกณฑ์ที่ตายตัว แต่ร่ายยาวทุกวรรคจะต้องส่งสัมผัสกันอย่างสม่ำเสมอ ซึ่งพบว่า ร่ายยาวในวรรณกรรมเรื่องนี้ส่งสัมผัสถึงวรรครองสุดท้ายเพียงเท่านั้น การแสดงความยึดหยุ่นในการใช้ฉันทลักษณ์ประเภทร่ายสุภาพ ทั้งเรื่อง จำนวนคำและการส่งสัมผัสอาจเป็นการปรับประยุกต์ลักษณะการแต่งคำประพันธ์ของผู้นิพนธ์ เพื่อให้ได้ทรงเลือกสรรถ้อยคำที่สามารถสื่อความหมายได้อย่างสมบูรณ์ และทำให้ผู้อ่านเข้าใจสิ่งที่ผู้นิพนธ์ต้องการสื่อได้อย่างชัดเจน

1.2 โคลง

โคลง⁷⁵ เป็นรูปแบบคำประพันธ์ร้อยกรองชนิดหนึ่ง ที่มีการบังคับพยางค์สัมผัสและมีการบังคับรูปวรรณยุกต์โทเอก โคลงนิยมแต่งแยกเป็นชั้นทลักษณ์ประเภทโคลงโดยเฉพาะ และนำมาแต่งรวมกับร่ายที่เรียกว่า ลิลิต ด้วย ในโคลงลิลิตสุภาพ ตำรับ พระบรมราชาภิเษก สัปตมะราชมหาจักรีวงศ์ มีการนำโคลงมาแต่ง 3 ประเภท คือ โคลงสองสุภาพ โคลงสามสุภาพ และโคลงสี่สุภาพ ซึ่งจะกล่าวถึงโคลงแต่ละประเภทดังนี้

1.2.1 โคลงสองสุภาพ

โคลงสองสุภาพ เป็นคำประพันธ์ชนิดย่อยของร้อยกรองประเภทโคลงสอง⁷⁶ โดยโคลงสองสุภาพหนึ่งบทมี 3 วรรค วรรคที่ 1 มี 5 คำ วรรคที่ 2 มี 5 คำ และวรรคที่ 3 มี 4 คำ อาจมีคำสร้อยท้ายบทอีก 2 คำ การสัมผัสในโคลงสองสุภาพกำหนดไว้เพียงแห่งเดียว คือ คำที่ 5 ของวรรคที่ 1 ส่องสัมผัสไปยังคำที่ 5 ของวรรคที่ 2 ส่วนคำบังคับเอกโท กำหนดอย่างละ 3 แห่ง คือ คำที่ 4 ของวรรคที่ 1 คำที่ 2 ของวรรคที่ 2 และคำที่ 1 ของวรรคที่ 3 เป็นคำเอก ส่วนคำที่ 5 ของวรรคที่ 1 คำที่ 5 ของวรรคที่ 2 และคำที่ 2 ของวรรคที่ 3 เป็นคำโท ในส่วนการร้อยโคลง ให้นำคำที่ 4 ของวรรคที่ 3 ไปร้อยกับ คำที่ 1 คำที่ 2 หรือ คำที่ 3 ของวรรคถัดไปในบทต่อไป (ราชบัณฑิตยสถาน, 2550 : 248) ดังแผนภาพ

⁷⁵ โคลงที่มีมาแต่อดีต แบ่งออกเป็น 2 ประเภทใหญ่ คือ 1) การจำแนกตามลักษณะทางรูป แบ่งออกเป็น 2 ประเภท คือ โคลงสั้น และโคลงสุภาพ 2) การจำแนกตามลักษณะพิเศษในการแต่ง แบ่งออกเป็น 2 ประเภท คือ โคลงกระหู่ และโคลงกลบท (ราชบัณฑิตยสถาน , 2550 : 210)

⁷⁶ โคลงสอง แบ่งออกเป็น 2 ประเภท คือ โคลงสองสั้น และโคลงสองสุภาพ

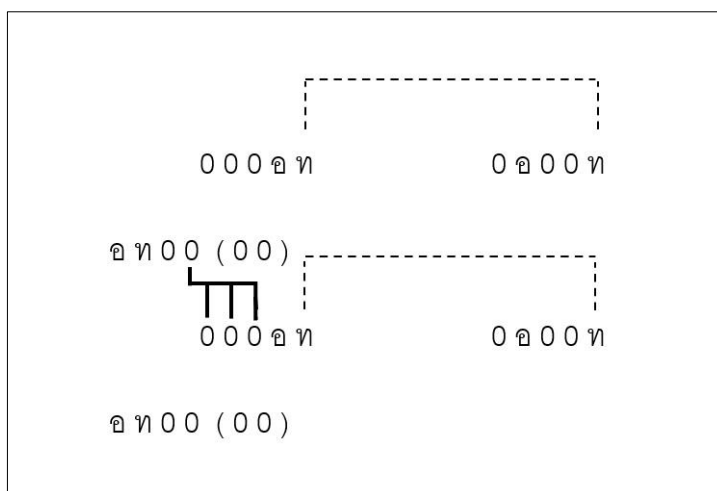

แผนผังโคลงสองสุภาพ

ลักษณะของโคลงสองสุภาพ ใน โคลงลิลิตสุภาพ ตำรับ พระบรมราชาภิเชก สัปตมะราชมหাজักริววงศ์ ปราภฏดังนี้

1. โคลงสองสุภาพในโคลงลิลิตสุภาพ ตำรับ พระบรมราชาภิเชก สัปตมะราชมหাজักริววงศ์ มีจำนวนคำในแต่ละวรรคที่ไม่แน่นอน และมีการใช้คำเกินในแต่ละวรรคอยู่หลายแห่ง ดังตัวอย่างที่ยกมานี้มีจำนวนคำในวรรค 6 คำ (ข้อความที่ขีดเส้นใต้) ดังนี้

◦ พุ่มมือประณมมากร้อย รับพจนรับแจกชะม้อย

ทะมื่นน้ำใจเกษม แสนแล ฯ

◦ เปรมกะมลพันโทษพร้อม พ่อแม่แก่ล่เกลื่อนล่อม

กริมหน้าลาคระไล แลนา ฯ

◦ สาธุการมือท่อมเกล้า ขอบพระคุณพระเจ้า

ชีวิตเปลื้องพันธะนา พันแน ฯ

2. โคลงสองสุภาพในโคลงลิลิตสุภาพ ตำรับ พระบรมราชาภิเษก สัปตมะราชมหาจักรีวงศ์ ไม่เคร่งครัดเรื่องการใช้คำเอก มีการใช้คำตายแทนคำเอกหลายแห่ง ดังบทที่ยกมา (คำที่ขีดเส้นใต้) ดังนี้

.....
◦ พานนะมัสการเครื่องห้า	ทองใหญ่ไฟโจงม้า
กนกตั้งปลั่งกุสุม	สวยอื้อ ๆ
◦ พุ่มเข้าตอกดอกไม้	บุชิตพุทธะรัตนไฉ
สพลันสามวาร	แลนา ๆ
◦ อุโบสถสถานพระแก้ว	มระกตปรากฏแพรว
พร่างฟ้าสง่าสยาม	ยิ่งแล ๆ
◦ สมนามกรุงเทพใต้	น้คะเรศอะมระรัตนไฉ
พระแก้วโกสินทร์	ไสถ์ตีเทีญ ๆ
.....

(หน้า 53)

3. โคลงสองสุภาพในโคลงลิลิตสุภาพ ตำรับ พระบรมราชาภิเษก สัปตมะราชมหาจักรีวงศ์ มีการใช้สัมผัสอย่างสม่ำเสมอ ทั้งสัมผัสระหว่างวรรค (ตัวหนา) และสัมผัสระหว่างบท (ตัวเอียง) ดังนี้

◦ สาธุการมือท่อมเกล้า	ขอบพระคุณพระเจ้า
ชีวิตเปลื้องพันธะนา พันแน ๆ	
◦ ขอขานมะช้ายืดเยื้อ	เสวยสุขนฤทุกข์เกื้อ
เกศขำสิมาเกษม บาระนี ๆ	
◦ เอิบเอมอิมจิตเต้า	ปราโมทย์เดชโปรดเกล้า
กราบร้อยพันสยม สรวงแล ๆ	

(หน้า 210)

1.2.2 โคลงสามสุภาพ

โคลงสามสุภาพ เป็นคำประพันธ์ชนิดย่อยของร้อยกรองประเภทโคลงสาม⁷⁷ โดย โคลงสามสุภาพหนึ่งบทมี 4 วรรค วรรคที่ 1 มี 5 คำ วรรคที่ 2 มี 5 คำ วรรคที่ 3 มี 5 คำ และวรรคที่ 4 มี 4 คำ อาจมีคำสร้อยท้ายบทอีก 2 คำ การสัมผัสในโคลงสามสุภาพมี 2 จุด คือ 1) คำที่ 5 ของ วรรคที่ 1 สัมผัสไปยังคำที่ 1 คำที่ 2 หรือ คำที่ 3 ของวรรคที่ 2 และ 2) คำที่ 5 ของวรรคที่ 2 สัมผัสไปยังคำที่ 5 ของวรรคที่ 3 ในส่วนการร้อยโคลง ให้นำคำที่ 4 ของวรรคที่ 4 ไปร้อยกับ คำที่ 1 คำที่ 2 หรือ คำที่ 3 ของวรรคที่หนึ่งในบทต่อไป (ราชบัณฑิตยสถาน, 2550 : 249 - 250) ดังแผนภาพ

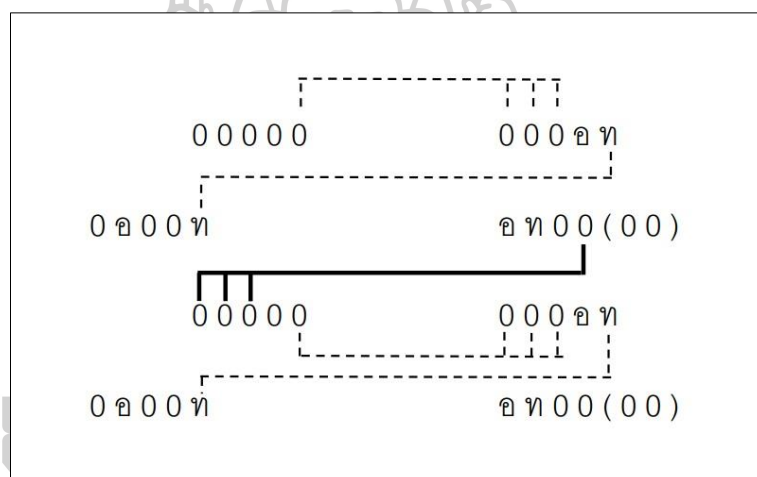

แผนผังโคลงสามสุภาพ

ลักษณะของโคลงสามสุภาพ ใน โคลงลิลิตสุภาพ ตำรับ พระบรมราชาภิเษก สัปตมหาราชมหাজักริววงศ์ ปราบกฏดังนี้

1. โคลงสามสุภาพในโคลงลิลิตสุภาพ ตำรับ พระบรมราชาภิเษก สัปตมหาราชมหাজักริววงศ์ มีจำนวนคำในแต่ละวรรคที่ไม่ตายตัว และมีการใช้คำเกินในแต่ละวรรค อยู่หลายแห่ง (ข้อความที่ขีดเส้นใต้) ดังนี้

⁷⁷ โคลงสาม แบ่งออกเป็น 2 ประเภท คือ โคลงสามต้น และโคลงสามสุภาพ

.....
◦ <u>โดยพระชินบัญชร</u>	<u>เจ้าพนักงานแต่งตั้ง</u>
<u>เครื่องราชูปถัมภ์</u>	<u>เล่ห์เบี่ยงบุรพไฟน ครบนา ฯ</u>
◦ <u>ในอุโบสถศรีรัตน</u>	<u>จัดโต๊ะทองสถิตเบื้อง</u>
<u>เสลาสน์พานมาษาตั้ง</u>	<u>ต่อชั้นเฉลิมรอง แลนา ฯ</u>
◦ <u>แผ่นทองราชสมญา</u>	<u>พระชะตาจริกนั้น</u>
<u>คลุมพระคลุมสุวรรณะกัน</u>	<u>กองห้องไพหาร บาระนี้ ฯ</u>
◦ <u>เครื่องนมัสการทองใหญ่</u>	<u>ที่วันทะไนย์พระแก้ว</u>
<u>สังฆะอาสน์ลาดพัสดุแผ้ว</u>	<u>ภาคด้านอุดรผนัง ชิดรา ฯ</u>
.....
	(หน้า 36)

2. โคลงสามสุภาพในโคลงลิลิตสุภาพ ตำรับ พระบรมราชาภิเษก สัปตมะราชมหาจักรีวงศ์ ไม่เคร่งครัดเรื่องการใช้คำเอก มีการใช้คำตายแทนคำเอกหลายแห่ง (ข้อความที่ขีดเส้นใต้) ดังนี้

◦ <u>แลเศียรไสวเต็มลาน</u>	<u>วระดิถสถานถืออกแคว้น</u>
<u>ทั้งรัตนตรัยคนแมน</u>	<u>มดแสร์สวนกัน กลาดนา ฯ</u>
◦ <u>เป็นนานครันกงตระเวน</u>	<u>แม้จัดเจนนะเบียบป้อง</u>
<u>คนมารรถมากต้อง</u>	<u>เต็งม้านานหนอ พี่อา ฯ</u>
.....
◦ <u>เห็นใจคะณางคินคะเวศ</u>	<u>ทั้งไทเทศที่พึ่ง</u>
<u>ชมพระบาระเมศป้อง</u>	<u>ปกเกล้าเนาเกษม บาระนี้ ฯ</u>
◦ <u>เปรมมะนะสาสวามิภักดิ์</u>	<u>พึ่งพำนักผ่านฟ้า</u>
<u>เชื้อพระปรีชาข้า</u>	<u>บาทพร้อมประนอมสนอง แนวนา ฯ</u>
.....

(หน้า 276)

3. โคลงสามสุภาพในโคลงลิลิตสุภาพ คำรับ พระบรมราชาภิเษก สัปตมะราชามหาจักรีวงศ์ มีการใช้สัมผัสอย่างสม่ำเสมอ ทั้งสัมผัสระหว่างวรรค (ตัวหนา) และสัมผัสระหว่างบท (ตัวเอียง) เช่นเดียวกับโคลงสองสุภาพ ดังนี้

◦ ทวยขุนขัตติยะราชะ พงศ	ทุกองค์ทุกท่าน ถ้วน
ทะหารและพ่อเรือน ล้วน	แต่งต้องตามนัย หมายแน ๙
◦ เต็มยศใหญ่สะพาย ตรา	มงกุฎสยามะเมื่อ เฝ้า
สร้อยพระจระจอม เกล้า	เกล้าเบี่ยงอัสสา สรวมเอย ๙
◦ เครื่องอิสริยาภรณ์ ประดับ	เต็มตำรับระเบียบ ใช้
เฉลิมพระเกียรติยศ ไท่	เทิดหน้าเถลิงนาม ทั่ว แล ๙

(หน้า 65)

1.2.3 โคลงสี่สุภาพ

โคลงสี่สุภาพ เป็นคำประพันธ์ชนิดย่อยของร้อยกรองประเภทโคลงสี่⁷⁸ โดยโคลงสี่สุภาพหนึ่งบทมี 4 บาท บาทละ 2 วรรค บาทที่ 1 วรรคหน้า มี 5 คำ วรรคหลังมี 2 คำ บาทที่ 2 วรรคหน้า มี 5 คำ วรรคหลังมี 2 คำ บาทที่ 3 วรรคหน้ามี 5 คำ วรรคหลังมี 2 คำ และบาทที่ 4 วรรคหน้ามี 4 คำ วรรคหลังมี 4 คำ วรรคหลังบาทที่ 1 บาทที่ 3 อาจมีคำสร้อยท้ายบทอีก 2 คำ หรือไม่มีก็ได้ ส่วนสัมผัสของโคลงสี่สุภาพมี 2 จุด คือ 1) คำที่ 2 วรรคหลังบาทที่ 1 สัมผัสกับคำที่ 5 วรรคหน้าบาทที่ 2 และคำที่ 5 วรรคหน้าบาทที่ 3 2) คำที่ 2 วรรคหลังบาทที่ 2 สัมผัสกับคำที่ 5 วรรคหน้าบาทที่ 4 ในส่วนการร้อยโคลง ให้นำคำที่ 4 ของวรรคหลังบาทที่ 4 ไปร้อยกับ คำที่ 1 คำที่ 2 หรือ คำที่ 3 ของวรรคหน้าในบาทต่อไป (ราชบัณฑิตยสถาน, 2550 : 249 - 250) ดังแผนภาพ

⁷⁸ โคลงสี่ แบ่งออกเป็น 2 ประเภท คือ โคลงสี่ดั้น และโคลงสี่สุภาพ

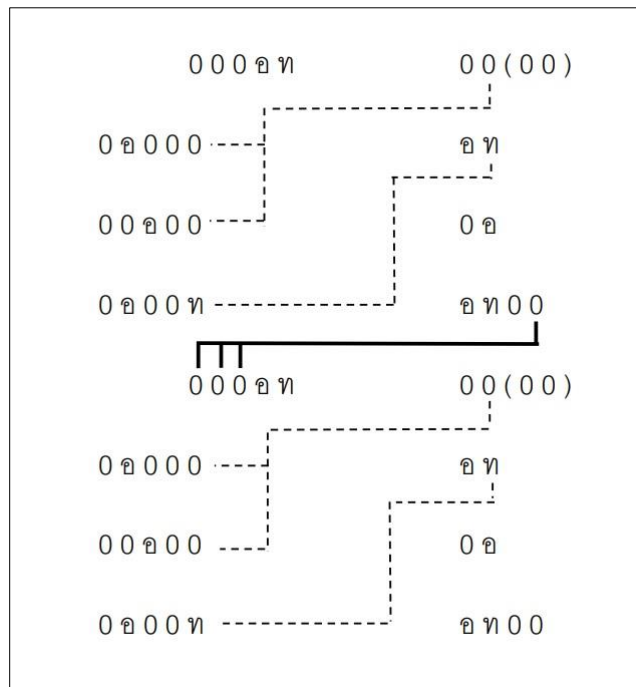

แผนผังโคลงสี่สุภาพ

ลักษณะของโคลงสี่สุภาพ ใน โคลงลิลิตสุภาพ ตำรับ พระบรมราชาภิเษก สัปตมะ
ราชมหาจักรีวงศ์ ปรากฏดังนี้

1. โคลงสี่สุภาพในโคลงลิลิตสุภาพ ตำรับ พระบรมราชาภิเษก สัปตมะราชมหาจักรีวงศ์
มีจำนวนคำในแต่ละวรรคที่ไม่ตายตัว และมีการใช้คำเกินในแต่ละวรรคอยู่หลายแห่ง
(ข้อความที่ขีดเส้นใต้) ดังนี้

.....
◦ ขนบบรมะกษัตริย์เจ้า

.....
จักรีข

อะปริหานิยะธรรมสถิต

เทิดไว้

องค์ไหนเมื่อได้อิศ

-วริยะยศ ผยองถา

เคารพเชษฐบุรุษให้

โปรดเอ็นอวยพร ฯ

◦ นะพิสสรเฉลิมศักดิ์ฟ้า

กรมะหลวง

ยังมีทันบวงสรวง

พฤทธิเจ้า

พะเอิญบาทเชษฐราชละลวง

มะราพาธ ผสมเอย

<u>สวรรคตกำสรดเศร้าว</u>	<u>สร้างแล้วล้มไฉน ฯ</u>
◦ <u>รำไพพงพะพิสดิมเื้อง</u>	<u>สุริยะสา ยัถห์เออย</u>
<u>สมเด็จจรรมะราชา</u>	<u>ขึ้นเฝ้า</u>
<u>รัถยาตร์จากราชะมะหา</u>	<u>นิเวศน์เพื่อ พะลีแฮ</u>
<u>เซษฐะบพิตรจักกริชเจ้า</u>	<u>เจ็ดเชื้อเฉลิมพร ฯ</u>

(หน้า 23)

2. โคลงสี่สุภาพในโคลงลิลิตสุภาพ ตำรับ พระบรมราชาภิเษก สัปตมะราชมหากัจจิวังศ์ ไม่เคร่งครัดเรื่องการบังคับวรรณยุกต์ คำเอก คำโท มากนัก ในตำแหน่งคำเอกนิยมใช้ คำตายเป็นส่วนใหญ่ ทั้งยังมีการใช้คำโทคู่แบบโคลงตันอีกด้วย ปรากฎดังนี้

2.1 การใช้คำตายในตำแหน่งคำเอก (คำที่ขีดเส้นใต้) ดังนี้

◦ <u>สรงพระบรมะศพะสะเทอม</u>	<u>เทวะนา ลัยท่าน</u>
<u>กลองชนะปืนใหญ่ประดา</u>	<u>ศัพท์คัลุ่ม</u>
<u>ทรงเครื่องขัตติยะมะระวา</u>	<u>ภรณ์ห่อ ขนนแฮ</u>
<u>ลงพระฉลองเงินหุ้ม</u>	<u>คาดแล้วเชิญคลา ฯ</u>
◦ <u>สถิตพระยานะมาษคั้ง</u>	<u>องคโ</u>
<u>ประกอบพระโกศทองโค</u>	<u>ภิตพรัม</u>
<u>นพปะฎลเศวตระฉัตรโอ</u>	<u>พารบั๊ก ปกท่าน</u>
<u>เดิรพยุหะยาตราครัม</u>	<u>ครั้นเศร้าวเสียงประโคม ฯ</u>
◦ <u>กะลาโหมทะหารจัดให้</u>	<u>ยีนแถว</u>
<u>สองฟากนิเวศะมาร์คแนว</u>	<u>แน่นน้อม</u>
<u>เสนามาตยาแนว</u>	<u>วิโยคเยียด ยีนแฮ</u>
<u>ราชาหุตร์ฐะหุตพรัม</u>	<u>พรั้งกัมเสียรสะการ ฯ</u>

(หน้า 11)

2.2 การใช้คำโทคู่ (คำที่ขีดเส้นใต้) ดังนี้

.....
◦ ถัดทางพระเสด็จห้อง	ตรงชล
ฉวยแบบโบราณทะกอล	เกียรติเจ้า
ถวิลรัชชัญฉัตรเฉลิมมน	เทียรสถิต
เดชดิลกปกเกล้าเจ้า	ไพร่ฟ้าประดาหวัง ฯ
.....

(หน้า 48)

3. โคลงสี่สุภาพในโคลงลิลิตสุภาพ ตำรับ พระบรมราชาภิเษก สัปตมะราชมหากัจจิวังศ์ มีการใช้สัมผัสอย่างสม่ำเสมอ ทั้งสัมผัสระหว่างวรรค (ตัวหนา) และสัมผัสระหว่างบท (ตัวเอียง) เช่นเดียวกับโคลงสองสุภาพ และโคลงสามสุภาพ ดังนี้

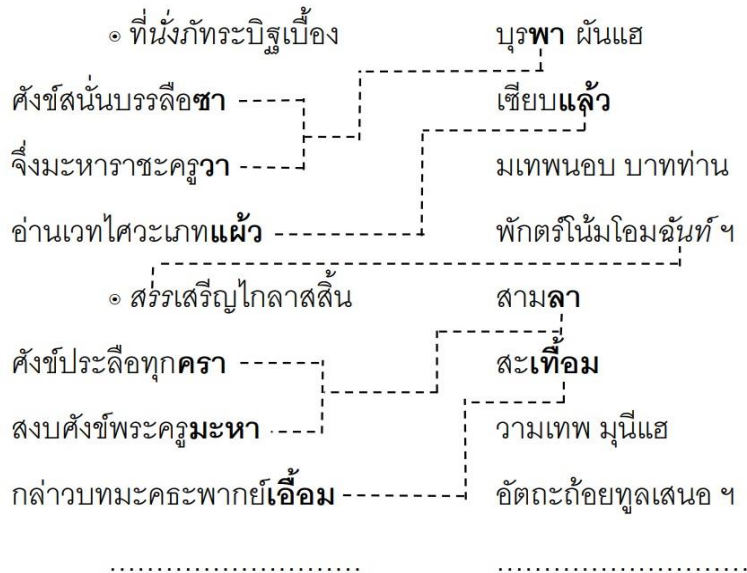

(หน้า 111)

นอกจากนี้พบว่าผู้นิพนธ์ทรงประยุกต์ใช้ฉันทลักษณ์ประเภทโคลงลิลิตสุภาพกับ โคลงกระทู้ และคาถาบาลีนาคโคลง โดยคงลักษณะการแต่งโคลงสี่สุภาพให้เป็นไปตามลักษณะของ โคลงสี่สุภาพที่กล่าวไปข้างต้นทั้ง 3 ประการ ทั้งการยืดหยุ่นในเรื่องจำนวนคำในแต่ละวรรค การไม่เคร่งครัดในเรื่องการบังคับวรรคยুক্তเอก และการใช้สัมผัสระหว่างวรรคและสัมผัสระหว่างบท อย่างสม่ำเสมอ เพื่อแสดงให้เห็นถึงลักษณะเฉพาะในการแต่งคำประพันธ์ของผู้นิพนธ์

จากการแสดงลักษณะของโคลงสุภาพ ทั้งโคลงสองสุภาพ โคลงสามสุภาพ และ โคลงสี่สุภาพ ใน โคลงลิลิตสุภาพ ตำรับ พระบรมราชาภิเษก สัปตมะราชมหากวีวงศ์ แสดงให้เห็นว่า โคลงสุภาพทั้งสามประเภทที่ปรากฏในวรรณกรรมเรื่องนี้ มีลักษณะที่ไม่เคร่งครัดตามแบบแผน ฉันทลักษณ์ ไม่เคร่งครัดเรื่องจำนวนคำ และไม่เคร่งครัดเรื่องตำแหน่งคำเอกในโคลงแต่ละชนิด แต่ยังคงให้ความสำคัญกับการส่งสัมผัสระหว่างวรรคและการส่งสัมผัสระหว่างบทอย่างครบถ้วน การแสดงความยืดหยุ่นของจำนวนคำและตำแหน่งคำเอกคำโท อาจเป็นลักษณะเฉพาะของผู้นิพนธ์ที่ทำให้ทรงเลือกสรรถ้อยคำในวรรณกรรมได้คล่องตัวมากขึ้น โดยให้ความสำคัญกับการสื่อความหมายเป็นประการสำคัญ

จากการแสดงลักษณะของโคลงลิลิตสุภาพข้างต้น แสดงให้เห็นว่า วรรณกรรมที่กำหนดชื่อว่า “โคลงลิลิตสุภาพ” ใช้ฉันทลักษณ์ที่ผสมผสานกัน 2 ประเภท คือ ร่ายและโคลง อันประกอบไปด้วย ร่ายสุภาพ โคลงสองสุภาพ โคลงสามสุภาพ โคลงสี่สุภาพ และร่ายยาว การผสมผสานคำประพันธ์ทั้ง 2 ประเภท ทำให้วรรณกรรมเรื่องนี้มีรูปแบบคำประพันธ์ที่คล้ายคลึงกับลิลิตสุภาพ⁷⁹ ที่ใช้ร่ายสุภาพ โคลงสองสุภาพ โคลงสามสุภาพ และโคลงสี่สุภาพ แต่งร่วมกัน (วศวรรษ สบายวัน , 2551 : 35) โดยสามารถจำแนกการใช้ฉันทลักษณ์แต่ละประเภทที่ปรากฏใน โคลงลิลิตสุภาพ ตำรับ พระบรมราชาภิเษก สัปตมะราชมหากวีวงศ์ ได้ดังนี้

⁷⁹ “...โคลงแลร่ายที่ใช้แต่งเข้าลิลิตกันนั้น คือ ร่ายสุภาพ ร่ายโบราณ โคลงสุภาพต่าง ๆ แต่งเข้าสัมผัสกันเป็นลิลิตได้ แต่ล้วนสุภาพด้วยกันทั้งนั้น ฝ่ายโคลงตันแลร่ายตันถ้าจะแต่งเข้าลิลิตเป็นลิลิตตันอีกพวกหนึ่งก็ยอมเป็นได้...” (กรมศึกษาธิการ , 2444 : 33)

ตารางที่ 3 ตารางแสดงการใช้ฉันทลักษณ์ในโคลงกลิตติสุภาพ คำรับ พระบรมราชาภิเษก สัมประพราหมหากวีวงศ์

ตอนเนื้อหา	ลักษณะคำประพันธ์									
	ร่าย		โคลงสี่		โคลงสาม		โคลงสอง		การประยุกต์ใช้โคลงสี่สุภาพ	
	ยาว	สุภาพ	สุภาพ	สุภาพ	สุภาพ	สุภาพ	สุภาพ	โคลงกระทู้	คาถาบานานาโคลง	
มงคลสดุดี		✓ 1	✓ 2							
สรวรดต		✓ 2		✓ 1						
สรองพระบรมศพ			✓							
ถือน้ำพระพิพัฒน์สัตยา			✓							
ตั้งองค์มนตรี และ อภิรัฐมนตรี			✓							
ทรงรับพระพร พระเจ้าบรมวงศ์เธอ			✓							
หาพระฤกษ์		✓								
พิธีเสกอุทกมนตราภิเษก			✓							
สถานที่ตั้งพิธีเสกน้ำ			✓							
แหล่งเชิญน้ำอภิเษก			✓							
พิธีจารึกพระสุพรรณบัฏ			✓ 2	✓ 1	✓ 1					
เตรียมการพระราชพิธี		✓ 2	✓ 1							
พระที่นั่งอมรินทรวินิจฉัย			✓							
พระที่นั่งไพศาลทักษิณ			✓							

ตารางที่ 3 ตารางแสดงการใช้ฉันทลักษณ์ในโคลงกลิตสุภาพ คำรับ พระบรมราชาภิเษก สัปตมหาราชากวีวงศ์ (ต่อ)

ตอนเนื้อหา	ลักษณะคำประพันธ์							
	ร่าย		โคลงสี่	โคลงสาม		โคลงสอง	การประยุกต์โคลงสี่สุภาพ	
	ยาว	สุภาพ		สุภาพ	สุภาพ		โคลงกระงู	คาถาบาลีนาโคลง
พระที่จักรพรรดิพิมาน			✓					
มณฑปพระกระยาสนาน			✓					
โรงพระราชพิธีพราหมณ์	✓							
อุโบสถวัดพระศรีรัตนศาสดาราม					✓			
เสด็จถวายบังคม			✓					
พระบรมมหารัชมังคลาภิเษก และ พระบรมศพ								
เหรียญบรมราชาภิเษก	✓							
แห่พระสุพรรณบัฏ			✓					
ตั้งนางด้วย	✓ 1		✓ 2					
จุดเทียนชัย	✓							
เจริญพระพุทธมนต์ครั้งแรก				✓				
พระสงฆ์ราชาคณะสวดไพศาลทักษิณ	✓							
พระบรมวงศ์ฝ่ายหน้า	✓							
ข้าราชการฝ่ายหน้า มหาอำมาตย์	✓							
นายพล	✓							

ตารางที่ 3 ตารางแสดงการใช้ฉันทลักษณ์ในโคลงกลิตสุภาพ คำรับ พระบรมราชาภิเษก สัปตมะราชาภิเษก สักขณะคำประพันธ์ (ต่อ)

ตอนเนื้อหา	สักขณะคำประพันธ์							
	ร่าย		โคลงสี่	โคลงสาม	โคลงสอง	การประยุกต์ใช้โคลงสี่สุภาพ		คาถาบาลีนำโคลง
	ยาว	สุภาพ				โคลงกะพู่	สุภาพ	
มหาเสวก		✓						
ประกาศเทวดา			✓					
โหรบูชาเทวดานพเคราะห์	✓							
ราชบัณฑิตบูชาพระพุทธเจ้า และพระอรหันต์	✓	1	✓	2				
เสียดพระ วันต้น			✓					
สวตมนตรี คีนกลาง	✓	2	✓	1				
เสียดพระ วันกลาง			✓					
สวตมนตรี คีนท้าย	✓	2	✓	1,3				
เสียดทรงสักการพระบรมรูปทรงม้า			✓					
วันพระบรมราชาภิเษก	✓	1,3	✓	2				
ตรงพระมูรธาภิเษกกระยาसन	✓	2	✓	1				
ประทับพระที่นั่งอัฐทิศ			✓					
ประทับพระที่นั่งภัทรบิฐ			✓					
สมเด็จพระสังฆราชเจ้าถวายอติเรก	✓							

ตารางที่ 3 ตารางแสดงการใช้ฉันทลักษณ์ในโคลงลิลิตสุภาพ คำรับ พระบรมราชาภิเษก สัปตมะราชาภิเษก จักกริ่งศ์ (ต่อ)

ตอนเนื้อหา	ลักษณะคำประพันธ์									
	ร่าย		โคลงสี่		โคลงสาม		โคลงสอง		การประยุกต์ใช้โคลงสี่สุภาพ	
	ยาว	สุภาพ	สุภาพ	สุภาพ	สุภาพ	สุภาพ	สุภาพ	โคลงกระทู้	คาถาบลิณโศลก	
ดับเทียนชัย			✓							
เตรียมการเสด็จออกท้องพระโรง		✓								
พระปรมาภิไธย	✓ 2		✓ 1							
เสด็จออกรับอาเศียรวาทฝ่ายหน้า			✓							
ทรงรับอาเศียรวาทฝ่ายใน และสถาปนาพระราชินี			✓							
ฝนตกหาใหญ่		✓								
เตรียมการประกาศศานุภัณฑ์มาก		✓ 2		✓ 1						
เตรียมชบวนพยุหยาตรา			✓							
ขบวนพระราชอิสริยยศ			✓							
เสด็จเข้าไปพระคูโบสถพระแก้วมรกต		✓								
ประกาศศานุภัณฑ์มาก			✓							
ถวายบังคมพระบรมบรรพราช		✓ 1,3	✓ 2							
เวียนเทียนสมโภชพระราชมณเฑียร				✓						
เฉลิมพระราชมณเฑียร			✓							

ตารางที่ 3 ตารางแสดงการใช้ฉันทลักษณ์ในโคลงลิลิตสุภาพ คำรับ พระบรมราชาภิเษก สัปตมะราหมหากวีรังศ์ (ต่อ)

ตอนเนื้อหา	ลักษณะคำประพันธ์									
	ร่าย		โคลงสี่		โคลงสาม		โคลงสอง		การประยุกต์ใช้โคลงสี่สุภาพ	
	ยาว	สุภาพ	สุภาพ	สุภาพ	สุภาพ	สุภาพ	สุภาพ	โคลงกระชู้	คาถาบาลีนำโคลง	
โทรเลขถวายพระพร		✓								
เสด็จออกรับอาเศียรวาทราชทูต และกงสุลต่างประเทศ			✓							
คำฉันท์ของชาววิเทศถวายราชสดุดี			✓							
ทรงรับถวายดอกไม้รูปเทียน ทรงตั้งพระราชศรัทธา และทรงธรรม		✓								
หัวหน้าสมาคม พ่อค้า ประชาชน เฝ้าถวายชัยมงคล			✓							
ทรงรับถวายดอกไม้รูปเทียน และทรงธรรมเฉลิมพระสิริ			✓							
พระราชอภัยทานปล่อนนักโทษ เลียบพระนครสถลมารีศ		✓2	✓1				✓2			
ขบวนทหารบก			✓							
ขบวนพระราชอิสริยยศ		✓								
กรมทหารบกรักษาพระองค์			✓							

ตารางที่ 3 ตารางแสดงการใช้เงินลักษณะเงินโคกลงลิตตสุภาพ ต่ำรับ พระบรมราชาภิเษก สืบตระกูลเจ้ากรุงศรี (ต่อ)

ตอนเนื้อหา	ลักษณะค่าประพันธ์						
	ราย		โคกลงดี	โคกลงสาม	โคกลงสอง	การประยุกต์ใช้โคกลงดีสุภาพ	
	ยาว	สุภาพ	สุภาพ	สุภาพ	สุภาพ	โคกลงกะพู่	คาถาบาลีนำโคกลง
อวสานพจนานาถ			✓				
อภัยมาท			✓				
ถ้อยแถมพระบรมราชาภิเษก			✓				
แถมถ้อยพระบรมราชาภิเษก			✓				
ถ้อยท่าย			✓				
จำนวนที่ใช้ (ตอน)	1	33	57	6	2	1	1
จำนวนที่ใช้ (บท)	1	86	1,081	44	12	3	3
รวม (เงินทูลลักษณะแต่ละประเภท)	ราย 87 บท				โคกลง 1,143 บท		
รวม (ค่าประพันธ์ทุกชนิด)					ราย + โคกลง 1,230 บท		

จากตารางแสดงชั้นทลักษณ์ประเภทต่าง ๆ โดยพิจารณาจากความถี่ของชนิดร้อยกรองในโคลงลิลิตสุภาพ ตำรับ พระบรมราชาภิเษก สัปตมหาราชมหากัจจิงศ์ พบว่า ผู้นิพนธ์ทรงใช้โคลงทุกชนิดรวม 1,143 บท แบ่งเป็นโคลงสี่สุภาพจำนวน 1,081 บท โคลงสามสุภาพ จำนวน 44 บท และโคลงสองสุภาพ จำนวน 12 บท และทรงใช้ร่ายรวม 87 บท แบ่งเป็นร่ายยาว จำนวน 1 บท และร่ายสุภาพ จำนวน 86 บท โดยผู้นิพนธ์ทรงใช้ชั้นทลักษณ์ประเภทโคลงสุภาพดำเนินเรื่องเป็นหลัก และทรงใช้ร่ายสุภาพเสริมเฉพาะเหตุการณ์ โดยมีการเพิ่มเติมการใช้ร่ายยาว โคลงกระทู้ และคาถาบาลีนำโคลงร่วมด้วย โดยพบว่า การใช้ชั้นทลักษณ์ประเภท “โคลง” และ “ร่าย” มีความสัมพันธ์ กับเนื้อหา ดังนี้

โคลง เป็นชั้นทลักษณ์ที่ผู้นิพนธ์ทรงนำมาใช้ในวรรณกรรมเรื่องนี้เป็นจำนวนมาก โดยเฉพาะโคลงสี่สุภาพที่มีการใช้จำนวนมากที่สุด พบว่า ผู้นิพนธ์ทรงใช้โคลง 2 ลักษณะ คือ 1) การใช้โคลงอธิบายขั้นตอนและความรู้เกี่ยวกับพระราชพิธี กล่าวคือ ผู้นิพนธ์ทรงใช้โคลงอธิบายขั้นตอนการประกอบพระราชพิธี และอธิบายความรู้เกี่ยวกับการจัดเตรียมสถานที่ในการประกอบพระราชพิธี 2) การใช้โคลงบันทึกเหตุการณ์ บันทึกอารมณ์ความรู้สึก และบันทึกเหตุการณ์ผสมจินตนาการ เนื่องด้วยผู้นิพนธ์ทรงมีส่วนร่วมในพระราชพิธี จึงนำประสบการณ์ตรงส่วนพระองค์มาถ่ายทอดประกอบการอธิบายขั้นตอนการประกอบพระราชพิธี และทรงให้ความรู้เกี่ยวกับพระราชพิธีที่เป็นจุดประสงค์หลักของการนิพนธ์ แต่เพื่อให้พระนิพนธ์เรื่องนี้มีความแตกต่างกับจดหมายเหตุพระราชพิธี จึงใช้โคลงเล่าเรื่องตามประสบการณ์ตรงที่เป็นมุมมองเพิ่มเติมจากความรู้ที่ปรากฏในลักษณะของตำรา เพื่อให้พระนิพนธ์เรื่องนี้มีลักษณะของนาฏการเพิ่มเติม และทำให้ผู้อ่านได้รับอรรถรสมากกว่าตำราที่เน้นการให้ความรู้ตามลำดับขั้นตอนการประกอบพระราชพิธีแต่เพียงอย่างเดียว

การใช้โคลงบรรยายเนื้อหาทั้งการอธิบายเพื่อให้ความรู้ การบันทึกเหตุการณ์ การบันทึกอารมณ์ความรู้สึก และการบันทึกเหตุการณ์ผสมจินตนาการ น่าจะเป็นเพราะ โคลงเป็นรูปแบบคำประพันธ์ที่เหมาะสมกับภาษาไทย สามารถแต่งให้ไพเราะได้ง่าย (พระบาทสมเด็จพระมงกุฎเกล้าเจ้าอยู่หัว 2559 : 86) และใช้เล่าเรื่องได้อย่างหลากหลายตามจินตนาการที่ถ่ายทอดผ่านถ้อยคำภาษาไทย ทั้งโคลงยังมีการใช้คำเอกคำโท ที่เหมาะแก่การเล่นเสียง เล่นคำ และสื่ออารมณ์

ความรู้สึกอีกด้วย ดังนั้น ผู้นิพนธ์จึงใช้ฉันทลักษณ์ประเภทโคลงในการดำเนินเนื้อหาในเรื่องเป็นจำนวนมากที่สุด โดยใช้ทั้งเนื้อหาสำคัญที่เป็นจุดประสงค์หลักของการนิพนธ์ และส่วนเสริมที่ทำให้เนื้อหาหลักชัดเจนมีสีสันน่าอ่านเพิ่มเติมมากขึ้น

ร่าย เป็นฉันทลักษณ์ที่ผู้นิพนธ์ทรงนำมาใช้ในวรรณกรรมเรื่องนี้ โดยพบว่าผู้นิพนธ์ทรงใช้ร่ายสุภาพในการบรรยายเนื้อหาที่สัมพันธ์กับเรื่องราวเกี่ยวกับพิธีกรรมหรือเรื่องราวทางศาสนา โดยใช้ร่ายบรรยายชุดเหตุการณ์ที่สัมพันธ์กับเรื่องราวทางศาสนา จำนวน 4 ชุด ดังนี้ ชุดที่ 1 การใช้ร่ายบรรยายเหตุการณ์การตั้งน้ำวงด้าย การจุดเทียนชัย ชุดที่ 2 การใช้ร่ายบรรยายเหตุการณ์การเจริญพระพุทธมนต์ การให้รายนามบุคคลที่เข้าร่วมเจริญพระพุทธมนต์ การให้รายละเอียดการเจริญพระพุทธมนต์ตามการประกอบพระราชพิธีพุทธ และพระราชพิธีพราหมณ์ ชุดที่ 3 การใช้ร่ายบรรยายการประกอบพิธีพุทธพิธีพราหมณ์ก่อนการประกอบพระราชพิธีบรมราชาภิเษก และชุดที่ 4 การใช้ร่ายบรรยายการเตรียมการประกาศศานุปถัมภ์ และการเสด็จถวายบังคมพระบรมบรรพราช ซึ่งให้รายละเอียดเกี่ยวกับการประกอบพระราชพิธีทางศาสนาทั้งสิ้น การใช้ร่ายบรรยายเรื่องราวเกี่ยวกับพิธีกรรมหรือเรื่องราวทางศาสนาทั้ง 4 ชุด เช่นนี้ แสดงให้เห็นว่า ผู้นิพนธ์ทรงใช้ร่ายในการบรรยายเรื่องราวที่มีความศักดิ์สิทธิ์และมีความสูงส่ง โดยทรงประยุกต์ใช้ฉันทลักษณ์ประเภทร่ายในเนื้อหาที่สัมพันธ์กับพิธีกรรมทางศาสนาเป็นหลัก เนื่องด้วยเป็นคำประพันธ์ที่นิยมใช้ประพันธ์วรรณคดีทางศาสนา เช่น ร่ายยาวมหาเวสสันดรชาดก และนิยมใช้แต่งคำประพันธ์ในส่วนที่เป็นเนื้อหาศักดิ์สิทธิ์ อาทิ บทพระณามพจน์ เป็นต้น (เอมอร ชิตตะโสภณ , 2539 : 32)

จากการศึกษาลักษณะของโคลงลิลิตสุภาพ แสดงให้เห็นว่า วรรณกรรมที่นิยามตนเองด้วยชื่อเรื่องว่า “โคลงลิลิตสุภาพ” คือ วรรณกรรมที่มีลักษณะของ “โคลงสุภาพ” และ “ร่ายสุภาพ” ผสมผสานกัน ในลักษณะของ “ลิลิตสุภาพ” รวมถึงมีการใช้ร่ายยาว โคลงกระทู้ และคาถาบาลีนำโคลงร่วมด้วย โดยพบว่า ผู้นิพนธ์ทรงใช้ฉันทลักษณ์ประเภท “โคลงสุภาพ” ดำเนินเรื่องเป็นหลักเพื่อบันทึกเนื้อหาที่ให้ความรู้ บันทึกเหตุการณ์ บันทึกอารมณ์ความรู้สึก และบันทึกเหตุการณ์ผสมจินตนาการของผู้นิพนธ์ และ ทรงใช้ “ร่ายสุภาพ” เฉพาะเหตุการณ์เพื่อบันทึกเนื้อหาที่สัมพันธ์กับพิธีกรรมทางศาสนา จึงกล่าวได้ว่า ผู้นิพนธ์ทรงใช้ “โคลง” บันทึกเนื้อหาที่เป็นจุดประสงค์หลักและ

จุดประสงค์เสริมของเรื่องเป็นจำนวนมาก และใช้รายละเอียดสลับบางเหตุการณ์ เพื่อแสดงให้เห็นถึงการใช้รายละเอียดโคลง ดังนั้น การตั้งชื่อเรื่องว่า “โคลงลิลิตสุภาพ” จึงเป็นการเน้นย้ำให้เห็นว่า ผู้นิพนธ์ทรงให้ความสำคัญในการใช้ฉันทลักษณ์ประเภท “โคลง” ในการนำเสนอเนื้อหาในเรื่องเป็นหลัก และทรงใช้รายละเอียดน้อยในการแต่งสลับโคลงเพื่อสื่อถึงความเป็นลิลิตเพียงเท่านั้น

2. ศิลปะการใช้ภาษา

ภาษาเป็นองค์ประกอบหนึ่งที่สำคัญในการสร้างสรรค์วรรณศิลป์ วรรณคดีที่ได้รับการยกย่องว่าแต่งดีและมีคุณค่านั้น ผู้นิพนธ์จะต้องมีความสามารถในการใช้ภาษาได้เป็นอย่างดี มีการเลือกสรรถ้อยคำที่เหมาะสมมาสร้างสรรคงานอย่างมีศิลปะ เพื่อสร้างอารมณ์สะท้อนใจแก่ผู้อ่าน และส่งสารผ่านงานเขียนอย่างมีประสิทธิภาพ ดังที่ สุจิตรา จงสถิตวัฒนา (2548 : 1-2) กล่าวว่

“วรรณคดีจะต้องมีความงามทางภาษาเป็นข้อสำคัญยิ่ง นั่นคือ ภาษาที่ใช้ในวรรณคดีนั้นจะต้องเป็นภาษาที่สละสลวยงดงาม สามารถสร้างภาพ สร้างอารมณ์สะท้อนใจ ก่อให้เกิดความรู้สึกร่วมของผู้อ่านงานนั้น ๆ ซึ่งหมายความว่าผู้เขียนจะต้องมีศิลปะในการใช้ภาษา สามารถใช้ภาษาสร้างให้เกิดวรรณศิลป์ หรือความงามของภาษาได้อย่างมีประสิทธิภาพ เพื่อให้วรรณศิลป์เป็นเครื่องมือสื่อ “สาร” อันเป็นหัวใจสำคัญของงานได้อย่างครบถ้วนสมบูรณ์”

เมื่อพิจารณาโคลงลิลิตสุภาพ ตำรับ พระบรมราชาภิเษก สัปตมหาราชมหากวีวงศ์ ตามคำกล่าวของพระบาทสมเด็จพระปกเกล้าเจ้าอยู่หัว พบว่า วรรณกรรมเรื่องนี้นอกจากจะให้ความรู้เกี่ยวกับพระราชพิธีบรมราชาภิเษกตามลักษณะของตำราพระราชพิธีที่สมบูรณ์แล้ว ผู้นิพนธ์ยังทรงให้ความสำคัญในการสร้างสรรค์วรรณกรรมด้วยการใช้ภาษาอย่างมีศิลปะ ทั้งการใช้เสียงเพื่อก่อให้เกิดความไพเราะเสนาะหู การใช้คำเรียกพระมหากษัตริย์ที่หลากหลาย เพื่อแสดงพระปรีชาสามารถในการประพันธ์ การใช้ความเปรียบเพื่อก่อให้เกิดจินตภาพของภาพที่จะสื่ออย่างสมบูรณ์ และการเล่าเรื่องที่ผิดแปลกไปจากความเป็นจริง เพื่อสร้างเรื่องสมจริง เรื่องเหนือจริง และสร้างอารมณ์สะท้อนใจแก่ผู้อ่าน ในที่นี้จะกล่าวถึงศิลปะการใช้ภาษา ที่ปรากฏ

ในโคลงลิลิตสุภาพ ตำรับ พระบรมราชาภิเษก สัปตมะราชมหจักรีวงศ์ จำนวน 4 ลักษณะ คือ การเล่นเสียง การใช้คำเรียกพระมหากษัตริย์ การใช้ความเปรียบ และการเล่าเรื่องตามเอกสิทธิ์กวี ปรากฏดังนี้

2.1 การเล่นเสียง

ในการสร้างสรรค์วรรณคดี เสียงถือเป็นพื้นฐานสำคัญในการสร้างความงามทางภาษา เพราะ วรรณคดีเป็นวลีหรือมาลาของเสียง ที่ผู้นิพนธ์เรียงร้อยเข้าด้วยกันเพื่อก่อให้เกิดความหมาย ในอดีตกวีไทยถือว่าเสียงมีความสำคัญมาก เพราะ วรรณคดีในสมัยก่อนใช้เพื่ออ่านฟังเสียง ทั้งการใช้สัมผัสสระ สัมผัสพยัญชนะ คำเอก คำโท จึงเป็นการเพิ่มความไพเราะทางด้านเสียง (กุสุมา รัชมนิ , 2534 : 30) ดังนั้น เสียงจึงมีความสำคัญในการสร้างสรรค์วรรณคดี ในโคลง ลิลิตสุภาพ ตำรับ พระบรมราชาภิเษก สัปตมะราชมหจักรีวงศ์ ผู้นิพนธ์ทรงใช้ศิลปะการประพันธ์ ในด้านการเล่นเสียงจำนวน 3 ลักษณะ คือ การเล่นเสียงวรรณยุกต์ การเล่นเสียงสัมผัส และการ เล่นเสียงพยางค์หนักเบา ดังนี้

2.1.1 การเล่นเสียงวรรณยุกต์

เสียงวรรณยุกต์เป็นหน่วยเสียงที่สำคัญเสียงหนึ่งในภาษา เนื่องจากเสียง วรรณยุกต์ก่อให้เกิดเสียงที่สูงต่ำคล้ายเสียงดนตรี การนำเสียงวรรณยุกต์มาสร้างสรรค์วรรณกรรม จึงก่อให้เกิดความไพเราะด้วยเสียงเสนาะสูงต่ำอย่างเสียงดนตรี ในการสร้างสรรค์วรรณกรรม โคลงถือเป็นฉันทลักษณ์ที่มีข้อบังคับเกี่ยวกับวรรณยุกต์มากที่สุด ซึ่งเอื้อให้ผู้นิพนธ์สามารถสร้าง ความไพเราะจากเสียงวรรณยุกต์มากที่สุดเช่นกัน ใน โคลงลิลิตสุภาพ ตำรับ พระบรมราชาภิเษก สัปตมะราชมหจักรีวงศ์ มีการใช้ฉันทลักษณ์ประเภทโคลงมากถึง 1,143 บท ทั้งโคลงสี่สุภาพ โคลงสามสุภาพ และโคลงสองสุภาพ วรรณกรรมเรื่องนี้จึงมีการเล่นเสียงวรรณยุกต์ที่หลากหลาย โดยสามารถแบ่งได้ 2 ลักษณะ คือ การเล่นเสียงวรรณยุกต์ทำยวรรคหรือทำยบาท และการเล่น เสียงวรรณยุกต์ต่างระดับ ปรากฏดังนี้

2.1.1.1 การเล่นเสียงวรรณยุกต์ท้ายวรรคหรือท้ายบาท

ถึงแม้ฉันทลักษณ์ประเภทโคลงสุภาพทุกประเภทจะกำหนดข้อบังคับในเรื่องคำบังคับเอกโทที่ชัดเจน แต่ในแง่ของเสียงวรรณยุกต์ เสียงวรรณยุกต์ท้ายบทหรือท้ายบาทของโคลงสุภาพ ถือเป็นข้อบังคับว่าจะไม่ใช้เสียงวรรณยุกต์เสียงอื่นนอกจากเสียงสามัญและเสียงจัตวา (วีรวุฒิ อินทรพร , 2549 : 97) เพราะจะทำให้เสียงโคลงห้วนเหมือนไม่จบความ และทำให้โคลงเสียงไม่ไพเราะ ใน โคลงลิลิตสุภาพ ตำรับ พระบรมราชาภิเษก สัปตมหาราชมหากวีวงศ์ แสดงให้เห็นว่า ผู้นิพนธ์ทรงนิยมใช้เสียงจัตวาลงท้ายบทด้วยความถี่ที่สูงมาก ซึ่งทรงใช้ติดต่อกันหลายบท ดังตัวอย่าง

.....
น้ำมูล , น้ำสิริ , น้ำ	สำราญ ชูขันแฮ
ล้วนศักดิ์สิทธิ์สามสถาน	ถิ่นหอม
มณฑลอุบลสนาน	นะวิกะราช ฉลองแฮ
แถลงเหล่ามวลมะลาวพร้อม	จิตรกัมสการ <u>ถวาย</u> ๑
ฝ่ายแคว้นร้อยเอ็จใช้	ชะลาภิเษก
จากแปดศรีชะเอก	เฉาะฟ้า
อัมพิศศักดิ์สิทธิ์เอก	อุเทศเทิด มนตร์เอย
เป็นนิมิตชีวิตข้า	บาทพร้อมประนอม <u>สนอง</u> ๑
สระทอง , สระแก้ว , บ่อ	วิมานไกร เกริกเอย
บึงพระลือ , พะลานชัย	เช็ดเกล้า
บ่อฤทธิ์ศักดิ์สิทธิ์ใน	สาละ คามแล
บึง , บ่อพระอินทร์แผ้ว	พิบัติสิ้นสม <u>ขลัง</u> ๑
กระพังทอง , ทิ้งบ่อ	ธาดูพะนม
บ่อพระธาดูสามผสม	เสกข้า
เสมือนนิกรอุดรอุดม	ะภักดีราช ฉลองแฮ
เดชะฤทธิ์ศักดิ์สิทธิ์น้ำ	นอบให้ถวาย <u>สรอง</u> ๑

(หน้า 31-32)

จากตัวบทข้างต้น แสดงให้เห็นถึงการใช้คำลงท้ายในโคลงสี่สุภาพด้วยการใช้เสียงจัตวาในบาทที่ 4 เป็นส่วนใหญ่ ซึ่งมีการใช้ติดต่อกันจำนวนหลายบท ปรากฏการใช้เสียงจัตวาด้วยคำว่า “ถวายเป็น” “สนอง” “ขลัง” “สรอง” ลักษณะดังกล่าวแสดงให้เห็นว่า ผู้นิพนธ์ทรงเล่นเสียงจัตวาในตำแหน่งท้ายบท ในทางสัทศาสตร์ เสียงจัตวาเป็นเสียงวรรณยุกต์ตก กล่าวคือ มีจุดเริ่มกลางก่อนข้างต่ำแล้วเปลี่ยนระดับเสียงไปสู่ระดับกลางก่อนข้างสูงหรือระดับสูง (พจน์ ไซติกเสถียร , 2544 : 264) และหากจัดลำดับเสียงเรียงกันอย่างเสียงเครื่องดนตรีแล้ว เสียงจัตวาก็เป็นเสียงวรรณยุกต์ที่มีระดับสูงที่สุด (พระยาอุปกิตศิลปสาร , 2535 : 13) การใช้เสียงวรรณยุกต์จัตวาในตำแหน่งนี้นอกจากจะเป็นไปตามฉันทลักษณ์ประเภทโคลงสี่สุภาพแล้ว ยังทำให้เสียงของโคลงแต่ละบททอดยาว และเหมาะแก่การใช้ปิดท้ายบทโคลงได้อย่างเหมาะสม (วีรวัดน์ อินทรพร , 2548 : 99) การใช้เสียงจัตวาลงท้ายโคลงสี่สุภาพเป็นลักษณะหนึ่งที่ผู้นิพนธ์ทรงใช้อย่างต่อเนื่องและสม่ำเสมอ เพื่อสร้างความไพเราะแก่โคลง

2.1.1.2 การเล่นเสียงวรรณยุกต์ต่างระดับ

การเล่นเสียงวรรณยุกต์ต่างระดับ คือ การนำคำที่ประกอบไปด้วยพยัญชนะ สระ และตัวสะกดเดียวกัน ต่างกันแค่การใช้รูปวรรณยุกต์ที่แตกต่างกันมาวางต่อกัน เพื่อให้คำทั้งสองมีเสียงสูงต่ำเหมือนเสียงดนตรีที่ต่อเนื่องกัน ใน โคลงลิลิตสุภาพ ตำรับพระบรมราชาภิเษก สัปตมะราชมหากวีวงศ์ แสดงให้เห็นว่า ผู้นิพนธ์ทรงเล่นเสียงวรรณยุกต์ต่างระดับตามข้อบังคับทางฉันทลักษณ์ในคำเอกและคำโท โดยปรากฏในตำแหน่งท้ายบาทที่ 2 ดังนี้

๑ ม่อสิลาจาร์กัถว้ย

คังข์กลศคฺลุมตาดดา

ถว้ยเชิงพุ่มเชิงผะกา

เทียนฐูปเงินทองทั้ง

สิลาจา รึกเอย

ตั้งตั้ง

สีเทพ ปิลันธน์แฮ

อัฐะถ้วนทิวาวาง ฯ

(หน้า 44)

จากตัวบทข้างต้น แสดงให้เห็นว่า ผู้นิพนธ์ทรงให้ความสำคัญในการเล่นเสียงวรรณยุกต์ต่างระดับในวรรคหลังของบาทที่ 2 ซึ่งเป็นการเล่นเสียงภายใต้ข้อบังคับทางฉันทลักษณ์ในบทนี้เป็นการเล่นเสียง คำว่า “ตั้งตั้ง” โดยคำว่า “ตั้ง” หมายถึง ที่นั่ง หรือ ที่วางของที่เป็นรูปทรงสี่เหลี่ยม และ คำว่า “ตั้ง” หมายถึง การวาง หรือ การตั้งสิ่งของต่าง ๆ เมื่อนำคำทั้งสองมารวมกันจึงหมายถึง ที่วางของ หรือ ที่ตั้งสิ่งของต่าง ๆ ที่ใช้ในการประกอบพระราชพิธีการที่ผู้นิพนธ์ทรงใช้คำว่า “ตั้ง” และ “ตั้ง” ในตำแหน่งคำเอกคำโทเพื่อเล่นเสียงวรรณยุกต์เช่นนี้ ไม่เพียงแสดงให้เห็นถึงความไพเราะในการแต่งโคลงเพียงเท่านั้น แต่การเลือกสรรคำทั้งสองมาวางคู่กันยังสอดคล้องกับการสื่อความหมายในโคลงอีกด้วย ดังนั้น การเล่นเสียงวรรณยุกต์ต่างระดับเช่นนี้ จึงเป็นการสร้างความไพเราะในด้านเสียงควบคู่ไปกับการสื่อความหมายที่สมบูรณ์

2.1.2 การเล่นเสียงสัมผัส

การเล่นเสียงสัมผัส เป็นการแสดงความไพเราะของเสียงด้วยการใช้คำคล้องจอง ซึ่งมีทั้งคำคล้องจองที่เกิดจากการบังคับเสียงด้วยรูปแบบคำประพันธ์ที่เรียกว่า สัมผัสนอก เพื่อเน้นเสียงสัมผัสระหว่างวรรคและเสียงสัมผัสระหว่างบท หรือ อาจเป็นการเพิ่มคำคล้องจองภายในวรรคเดียวกันที่เรียกว่า สัมผัสใน ซึ่งเป็นการเพิ่มเสียงสัมผัสสระหรือเสียงสัมผัสพยัญชนะภายในวรรค เพื่อให้คำประพันธ์เกิดความไพเราะในด้านเสียงเพิ่มขึ้น ใน โคลงลิลิตสุภาพ ตำรับ พระบรมราชาภิเษก สัปตมหาราชมหัจฉริวงศ์ แบ่งการเล่นเสียงสัมผัสออกเป็น 2 ลักษณะ คือ การเล่นเสียงสัมผัสสระ และการเล่นเสียงสัมผัสพยัญชนะ ปรากฏดังนี้

2.1.2.1 การเล่นเสียงสัมผัสสระ

การเล่นเสียงสัมผัสสระ คือ การนำเสียงสระที่มีเสียงเดียวกันและมีมาตราตัวสะกดเดียวกัน มาวางในตำแหน่งรับส่งสัมผัส ทั้งสัมผัสนอกที่เป็นสัมผัสระหว่างวรรค และสัมผัสในที่เป็นสัมผัสสระในวรรคเดียวกัน ใน โคลงลิลิตสุภาพ ตำรับ พระบรมราชาภิเษก สัปตมหาราชมหัจฉริวงศ์ แสดงให้เห็นว่า ผู้นิพนธ์ทรงให้ความสำคัญในการเล่นเสียงสัมผัสสระภายในวรรคเดียวกัน เพื่อเสริมความไพเราะของเสียงให้เด่นชัดขึ้น ดังนี้

◦ เจียร้ายหมายเขม่นจ้อง	จากใคร ก็ดี
ผู้สกดปลดร้ายไกล	หว่านล้อม
มือเดียวเฉียวตบใน	อากาศ ะดั่งฤา
สมเฒ่าเฒ่าพงศน์อม	นอบฉะนี้ศรีชะรา ๕
◦ คราเยาว์เอาพจนผู้	คุณูปะถัมภ์ แถลงเจ้า
ครารุ่นมุ่นเรียนสำ	เหนียกคล้อย
คราหนุ่มกลุ่มเสน่ห์กำ	ดัดพล่าน เพลินเทีญ
คราใหญ่ไฝ่กิจชะม้อย	มุงเกื้อสะกุกเกษม ๕

(หน้า 302)

จากตัวบทข้างต้น แสดงให้เห็นว่า ผู้นิพนธ์ทรงตั้งใจเล่นเสียงสัมผัสสระในโคลงวรรคหน้าของทุกบาท โดยเล่นเป็นชุดสัมผัสสระที่สัมผัสตำแหน่งเดียวกันทั้งสิ้น ซึ่งมีการเล่นเสียงสัมผัสคู่ คล้ายคู่เสียงสัมผัสของกลบทมธุรสวาที กล่าวคือ ผู้นิพนธ์ทรงเล่นสัมผัสสระในตำแหน่งของคำที่สองและคำที่สามในวรรคหน้าอย่างต่อเนื่อง ซึ่งแสดงคำรับส่งสัมผัสสระดังนี้

1) ร้าย – หมาย 2) สกต – ปลด 3) เดียว - เฉียว 4) เฒ่า – เฒ่า 5) เยาว์ – เอา 6) รุ่น – มุ่น 7) หนุ่ม – กลุ่ม และ 8) ใหญ่ – ไฝ่ การเล่นเสียงสัมผัสสระภายในวรรคเช่นนี้ แสดงให้เห็นว่า ผู้นิพนธ์ทรงจงใจทำให้เสียงสระมีความคล้องจองอย่างต่อเนื่อง เพื่อทำให้เสียงของโคลงมีความไพเราะรื่นหู และมีความอ่อนหวานพิริ้วไหว โดยใช้ลีลาการประพันธ์ในการสร้างสรรค์ความงามในด้านเสียงอย่างน่าสนใจ

2.1.2.2 การเล่นเสียงสัมผัสพยัญชนะ

การเล่นเสียงสัมผัสพยัญชนะ เป็นการใช้เสียงพยัญชนะต้นที่มีเสียงเดียวกันมาวางไว้ใกล้ ๆ กัน เพื่อเพิ่มเสียงสัมผัสพยัญชนะภายในวรรคและเพิ่มเสียงสัมผัสพยัญชนะระหว่างวรรคให้เกิดความไพเราะ ใน โคลงลิลิตสุภาพ ตำรับ พระบรมราชาภิเษก สัปตมะราชมหัจจกริวศ์ ผู้นิพนธ์ทรงให้ความสำคัญในการเล่นเสียงพยัญชนะ ที่เรียกว่า สัมผัสคู่ โดยทรงใช้คำที่มีเสียงพยัญชนะต้นตัวเดียวกันหรือเสียงคู่กันมาเรียงต่อกัน 2 คำ การใช้สัมผัสคู่

ในวรรณกรรมเรื่องนี้ปรากฏเป็นจำนวนมาก ซึ่งแสดงลักษณะที่น่าสนใจ 2 ประการ คือ การสัมผัสคู่ในวรรคเดียวกัน และการสัมผัสคู่ข้ามวรรค ปรากฏรายละเอียดดังนี้

1) การสัมผัสคู่ในวรรคเดียวกัน

การสัมผัสคู่ในวรรคเดียวกัน เป็นการเล่นเสียงสัมผัสพยัญชนะโดยนำคำสัมผัสคู่มาวางตำแหน่งใดตำแหน่งหนึ่งในวรรค อาจเล่นสัมผัสคู่ในวรรคหน้าหรือวรรคหลังก็ได้ ใน โคลงลิลิตสุภาพ ตำรับ พระบรมราชาภิเษก สัปตมหาราชมหากัจจิวังศ์ ผู้นิพนธ์ทรงนิยมเล่นสัมผัสคู่ในตำแหน่งท้ายบาทที่ 2 ซึ่งเป็นตำแหน่งบังคับคำเอกคำโท ปรากฏการเล่นสัมผัสคู่ในตำแหน่งนี้อย่างหลากหลาย ดังนี้

- เฉพาะดวงไตรรัตน์เจ้า เป็นพะยาน
ห่อนสลัดสัตย์สังหาร **ศักดิ์เศร่า** (1)
ทุกใจร่วมใจภิบาล บรมะนาถ นีนอ
ผะดุงชาติศาสนาพะเนา มະนุษยะเทียรโถงผงม ๗
- บรมะกษัตริ์เสด็จนิวัตขึ้น ปราสาท ดุสิตทาน
ถวายเป็นวันเทพบรรพราช **พรั่งพร้อม** (2)
ราชะสะกุลลูกขุนกลาด เตียรประณต อะนันต์นา
เสด็จกลับบัลวีสุตร้ออม ออกด้านวิมานใน ๗

(หน้า 16)

จากตัวบทข้างต้น ผู้นิพนธ์ทรงให้ความสำคัญในการเล่นเสียงสัมผัสอักษร ซึ่งเป็นการสัมผัสคู่เพื่อเสริมความไพเราะให้แก่โคลง ในที่นี้เป็นการเล่นสัมผัสในคำบังคับเอกโทในบาทที่ 2 บทแรก เป็นการซ้ำเสียง /ศ/ ในคำว่า ศักดิ์ – เศร่า ส่วนบทที่ 2 เป็นการซ้ำเสียง /พ/ ในคำว่า พรั่ง – พร้อม การเล่นสัมผัสเสียงพยัญชนะคู่เช่นนี้ช่วยเสริมให้เสียงของโคลงมีความไพเราะมากขึ้น

2) การสัมผัสคู่ข้ามวรรค

การสัมผัสคู่ข้ามวรรค เป็นการเล่นเสียงสัมผัสพยัญชนะในคำสุดท้ายของวรรคแรก ส่องสัมผัสไปยังคำแรกของวรรคสุดท้ายในบาทเดียวกัน การเล่นเสียงสัมผัสคู่ข้ามวรรคเช่นนี้เป็นสิ่งที่ผู้นิพนธ์ทรงนิยมมาก ปรากฏทั้งในโคลงสี่สุภาพและโคลงสามสุภาพ ซึ่งปรากฏต่อเนื่องกันอย่างสม่ำเสมอ ดังนี้

การสัมผัสคู่ข้ามวรรคในโคลงสี่สุภาพ

◦ นาฬิกาชีพสะเจ้า	จอมปราณ ออกเอย
ทรงเครื่องครึ่งยศทหาร	มะหาดห้าว (1)
ประดับดาวและเหรียญฉาน	วิเชียรระโรจ เรืองแล
ประทับระถึกมะหระถึกกร้าว	เกริกทั้งคังค์แตร ฯ
◦ แลกลาดขัตติยะชาติทั้ง	เสนี้
เสวะกามาตยคี	โรตมน้อม (2)
ประโคมหยุดชูดมนตรี	เกริกอ่าน
ถวายสัตย์ศำบานพร้อม	เพรียกห้องโรงคัล ฯ
◦ ครั้นจบจอมภพะเอือน	โอรุตรัส
แถลงพระราชาไสมนัส	ยิ่งแล้ว (3)
เห็นสวามิภักดิ์กษัตริ์	สมเกียรติ์ สะกุลเอย
ของเหล่าเจ้าขุนแก้ว	เกลื่อนหน้ามาณะดุง ฯ
◦ ทรงมุ่งปรุงกตยให้	วิณะนา ยิ่งแล
สมราชาจะรียามะหา	ราชเจ้า (4)
โดยพะเนิงพึงปรีชา	ทวยท่าน ถนองเอย
ทำนุกสุขเกษมเฝ้า	พระสกพันผองภะยางค์ ฯ
◦ ปางอุบัตริ์ฐะกิจข้อ	สำคัญ
องคะมนตรีผัน	พัคตรีเกื้อ (5)
โปรดเชิญประชุมฉันท	ช่วยปรีก ษานา

สมสนธิชนิดเชื้อเอื้อ	เอ่ยข้อควรไฉน ๕
◦ เต็มใจเต็มสมารถให้	ความเห็น
เอาแต่ตามประเด็น	ที่อ้าง (6)
เพื่อติดตามหิตเป็น	ปะโยชน์ชาติ เฉลิมเออย
สมราชะมนตรีสร้าง	ศักดิ์ข้ำสยามินทร์ ๕

(หน้า 18-19)

จากตัวบทข้างต้น ผู้นิพนธ์ทรงเล่นเสียงสัมผัสคู่ข้ามวรรคในโคลงสี่สุภาพ โดยไม่กำหนดบาทในการเล่นสัมผัสอย่างชัดเจน ในที่นี้พบมีการเล่นเสียงสัมผัสในบาทต่าง ๆ ตามความพึงพอใจของผู้นิพนธ์ เช่น ในบทที่ 1 เล่นเสียงสัมผัสในบาทที่ 1 และบาทที่ 4 ในบทที่ 2 เล่นเสียงสัมผัสในบาทที่ 4 ในบทที่ 3 เล่นเสียงสัมผัสในบาทที่ 1 และบาทที่ 4 ในบทที่ 4 เล่นเสียงสัมผัสในบาทที่ 4 ในบทที่ 5 เล่นเสียงสัมผัสในบาทที่ 2 และบาทที่ 4 และ ในบทที่ 6 เล่นเสียงสัมผัสในบาทที่ 3 และบาทที่ 4 การเล่นเสียงสัมผัสในแต่ละบาทเช่นนี้ นอกจากจะเพิ่มความไพเราะให้แก่โคลงด้วยการส่งสัมผัสเชื่อมเสียงพยัญชนะอย่างต่อเนื่องแล้ว ยังแสดงให้เห็นถึงพระปรีชาสามารถในการประพันธ์ของผู้นิพนธ์ที่ทรงสร้างสรรค์เสียงของคำได้อย่างไพเราะ และสามารถสื่อความได้อย่างสมบูรณ์อีกด้วย

การสัมผัสคู่ข้ามวรรคในโคลงสามสุภาพ

◦ อาสันสุทินพฤษ์สบดี	ศรีศุภะฤกษ์เกริกเกล้า
กุมภะมาสอากาศแผ้ว	ผ่องพินโพยมहन แลนา ๕
◦ มงคลสุระทินจุสะดัย	เหม็นตะสมัยเมื่อเช้า
จารึกสุพรรณนะบัฏเจ้า	จักร์หล้าสยามินทร์ เลิศะแล ๕
◦ โดยระบินบัฏบงการ	เจ้าพะนักงานแต่งตั้ง
เครื่องราชะพิทธิ์สลั่ง	เล่ห์เบื่องบูรพ์ไฉน ครบนา ๕
◦ ในอุโบสถศรีรัตน	จัดโต๊ะทองสถิตเบื่อง
เสลาสน์พานมาษเตื่อง	ต่อชั้นเฉลิมรอง แลนา ๕
◦ แผ่นทองราชะสมญา	พระชะตาจารึกนั้น

คุณพระคุณสุวรรณะกัน

กองห้องไพหาร บาระนี ๕

.....

.....

(หน้า 36)

จากตัวบทข้างต้น เป็นการเล่นสัมผัสคู่ข้ามวรรคในโคลงสามสุภาพ เพื่อเล่นเสียงสัมผัสพยัญชนะ ซึ่งพบว่าผู้นิพนธ์ทรงนิยมเล่นสัมผัสคู่ข้ามวรรคในวรรคที่ 3 และวรรคที่ 4 อย่างต่อเนื่อง เช่น การเล่นเสียง /ผ/ ในคำว่า ผ่อง – แผ้ว การเล่นเสียง /จ/ ในคำว่า เจ้า – จักร์ การเล่นเสียง /ล/ ในคำว่า สลัด – เลห์ การเล่นเสียง /ต/ ในคำว่า เตื่อง – ต่อ และ การเล่นเสียง /ก/ ในคำว่า กัน – ก่อง การเล่นเสียงสัมผัสคู่ข้ามวรรคเช่นนี้ แสดงให้เห็นถึงความแพรวพราวในการเล่นเสียงสัมผัสพยัญชนะ ด้วยการเชื่อมเสียงสัมผัสระหว่างวรรคให้มีความไพเราะเสนาะหู ซึ่งเป็นการเพิ่มความไพเราะให้โคลงมากยิ่งขึ้น

การใช้สัมผัสคู่ เป็นลักษณะเด่นประการหนึ่งที่ผู้นิพนธ์ทรงนิยมใช้ในพระนิพนธ์เรื่องนี้เป็นอย่างมาก ทั้งการเล่นสัมผัสคู่ในวรรคเดียวกัน และการเล่นสัมผัสคู่ข้ามวรรค ล้วนเป็นการเล่นเสียงสัมผัสที่ทำให้โคลงเกิดความไพเราะจากเสียงสัมผัสพยัญชนะที่ซ้ำกันอย่างต่อเนื่อง ลักษณะดังกล่าวแสดงให้เห็นถึงสุนทรียภาพในด้านเสียงอย่างชัดเจน

2.1.3 การเล่นเสียงพยางค์หนักเบา

การเล่นเสียงพยางค์หนักเบา เป็นวิธีการหนึ่งในการเล่นเสียงในโคลง โดยนำคำที่มี 2 พยางค์มาวางในตำแหน่งคำ 1 คำ โดยพยางค์แรกวางคำที่เป็นอักษรนำหรือมีเสียงเบา และพยางค์ที่สองวางคำที่มีเสียงหนัก เพื่อทำให้เกิดเสียงกระทบกระทั่งหนักเบาในคำ 1 คำ การเล่นเสียงพยางค์หนักเบาในลักษณะนี้ อาจมีการใช้คำเกินในแต่บาท เพราะมีการใส่ประวิสรรชนีย์กำกับเพื่อบังคับคำอ่านไว้อย่างชัดเจน ใน โคลงลิลิตสุภาพ ตำรับ พระบรมราชาภิเษก สัปตมะราชมหาจักรีวงศ์ ผู้นิพนธ์ทรงนิยมเล่นเสียงหนักเบา โดยใส่ประวิสรรชนีย์เพื่อบังคับเสียงอย่างชัดเจนในโคลงสี่สุภาพทุกบท ดังนี้

◦ รัชเชนิกรก่องฟ้ากริม

กะมลเสวย

เครื่องใหญ่เยี่ยงยามเคย

ค่านัน

มะหิษีร่วมฤๅคิเปรอย	เปรมเสนหิ สนองนา
พร้อมประยูระสนิธชั้น	ช่วงใช้ในพิมาน ๕
◦ มะหิบาลปู้ลัับ	ลิมคะนึ่ง น้อยเลย
คุณบาทบิตุราชตริง	แน่นแพ้น
ถวิลพระฤๅษเือกอิ่ง	อะภิเชก เสวเคย
ยั้งระลึทรวงระริกแมน	ชนะกะเจ้า เนาปะถัมภ ๕
◦ จิงดำรัสให้จัด	สักการ
เทียนฐปเสาวะคนธะมาลย์	เมื่อนั้น
ชวณะนงค์ยอดสงสาร	คู่พิศ วาสท่าน
เถลิงรถจักระบทัน	จากเวียงวังหลวง ๕

(หน้า 91)

จากตัวบทข้างต้น ผู้นิพนธ์ทรงเล่นเสียงพยางค์หนักเบาในโคลงสี่สุภาพ โดยทรงใช้คำสองพยางค์ในตำแหน่งหนึ่งคำของโคลงทุกบาท หากนับตามข้อบังคับทางฉันทลักษณ์ จะพบว่ามีการใช้คำเกินจำนวน จึงต้องอ่านแบบรวบคำเพื่อให้จำนวนคำเป็นไปตามข้อบังคับทางฉันทลักษณ์ ลักษณะเช่นนี้แสดงให้เห็นถึงการเล่นเสียงจังหวะหนักเบาอย่างชัดเจน ซึ่งผู้นิพนธ์ทรงใช้วิธีสรณีย์เชื่อมคำอ่านทุกคำ เช่น “รัชชะนิกร” “กะมล” “มะหิษี” “ประยูระ” “มะหิ” “อะภิ” “ชนะกะ” “เนาปะถัมภ” “เสาวะคนธะมาลย์” “อะนงค์” และ “จักระ” เป็นต้น การใช้วิธีสรณีย์บังคับการอ่านเสียงพยางค์หนักเบาเช่นนี้ นอกจากจะแสดงให้เห็นถึงการเล่นเสียงจังหวะหนักเบา เพื่อแสดงความไพเราะของโคลงแล้ว ยังทำให้โคลงมีจำนวนคำที่เพิ่มขึ้นและอ่านยากขึ้นอีกด้วย ลักษณะดังกล่าวเป็นความนิยมส่วนพระองค์ของผู้นิพนธ์ ซึ่งพบว่ามีการเล่นเสียงพยางค์หนักเบาในโคลงสี่สุภาพทุกบทตลอดทั้งเล่ม โดยไม่กำหนดตำแหน่งในการเล่นเสียงพยางค์หนักเบาที่ตายตัว

จากการกล่าวถึงการเล่นเสียงทั้ง 3 ลักษณะข้างต้น แสดงให้เห็นว่า ผู้นิพนธ์ทรงให้ความสำคัญในการเล่นเสียงวรรณยุกต์ เล่นเสียงสระ เล่นเสียงพยัญชนะ และเล่นเสียงพยางค์หนักเบา เพื่อสร้างความไพเราะและสร้างเสียงเสนาะให้แก่วรรณกรรมเรื่องนี้ โดยพบว่า การเล่น

เสียงวรรณยุกต์ จะมุ่งเน้นไปที่การเล่นเสียงวรรณยุกต์จั่วตัวทำยบาท และการเล่นเสียงวรรณยุกต์ต่างระดับเอกโท การเล่นเสียงสระ เป็นการเล่นเสียงสัมผัสสระภายในวรรค การเล่นเสียงพยัญชนะ เป็นการเล่นเสียงพยัญชนะแบบสัมผัสคู่ ทั้งสัมผัสคู่ในวรรคเดียวกัน และสัมผัสคู่ต่างวรรค ส่วนการเล่นเสียงพยางค์หนักเบา เป็นการเพิ่มประวิสรรชนีย์ เพื่อทำให้เกิดเสียงหนักเบาที่กระทบกระทั่งกันในโคลง ซึ่งก่อให้เกิดความไพเราะ

2.2 การใช้คำเรียกพระมหากษัตริย์

การใช้คำเรียกพระมหากษัตริย์ เป็นหนึ่งในวิธีการเลือกสรรถ้อยคำอย่างหลากหลายเพื่อใช้ในการเรียกพระนามพระมหากษัตริย์ในวรรณคดี โดยผู้นิพนธ์อาจทรงเลือกใช้คำไวพจน์ในการสื่อความหมายถึงความเป็นพระมหากษัตริย์หรือพระเจ้าแผ่นดิน หรืออาจทรงเลือกสรรถ้อยคำในการเรียกพระมหากษัตริย์ที่แสดงให้เห็นถึงพระคุณ สมบัติและพระบารมีที่มากล้นขององค์พระมหากษัตริย์เพื่อสรรเสริญพระเกียรติพระมหากษัตริย์ผ่านคำเรียกอย่างแนบเนียนใน โคลงลิลิตสุภาพ ตำรับ พระบรมราชาภิเษก สัปตมหาราชมหากัจจิวังศ์ ปราภฏลักษณะการใช้คำเรียกพระมหากษัตริย์ที่มีนัยยะอย่างน่าสนใจ โดยผู้นิพนธ์ทรงเลือกสรรถ้อยคำในการกล่าวเรียกพระมหากษัตริย์ทั้ง 2 พระองค์ คือ คำเรียกพระบาทสมเด็จพระมงกุฎเกล้าเจ้าอยู่หัว และคำเรียกพระบาทสมเด็จพระปกเกล้าเจ้าอยู่หัว ซึ่งปรากฏแตกต่างกันดังนี้

2.2.1 คำเรียกพระบาทสมเด็จพระมงกุฎเกล้าเจ้าอยู่หัว

โคลงลิลิตสุภาพ ตำรับ พระบรมราชาภิเษก สัปตมหาราชมหากัจจิวังศ์ เป็นวรรณกรรมที่บันทึกพระราชพิธีบรมราชาภิเษก ของ พระบาทสมเด็จพระปกเกล้าเจ้าอยู่หัว การกล่าวถึงพระมหากษัตริย์ในรัชสมัยก่อนหน้า คือ การกล่าวถึงพระบาทสมเด็จพระมงกุฎเกล้าเจ้าอยู่หัว จึงปรากฏเพียงเล็กน้อยก่อนการผลัดเปลี่ยนแผ่นดินเพียงเท่านั้น ด้วยเหตุนี้จึงปรากฏคำเรียกพระบาทสมเด็จพระมงกุฎเกล้าเจ้าอยู่หัว เพียง 3 กลุ่มความหมาย ได้แก่ คำเรียกพระนามของพระมหากษัตริย์ คำเรียกที่แสดงให้เห็นถึงความสัมพันธ์ทางสายพระโลหิต และ คำเรียกที่แสดงให้เห็นถึงการเป็นผู้ประพุดติปฏิบัติธรรม ปรากฏดังนี้

2.2.1.1 คำเรียกพระนามของพระมหากษัตริย์

ใน โคลงลิลิตสุภาพ ตำรับ พระบรมราชาภิเษก สัปตมะราชมหากัจจิวังศ์ มีการออกพระนามพระมหากษัตริย์ตามพระนามที่ปรากฏจริง ซึ่งปรากฏการกล่าวเรียกพระนามพระบาทสมเด็จพระมงกุฎเกล้าเจ้าอยู่หัว ที่ปรากฏเฉพาะพระนามอย่างเดียว ดังนี้

๑ โดยจอมธรรมมิกะนาถ	การุญญะราช มะกุฎเกล้า	(หน้า 8)
ข่าวจอมชายเชษฐะบุรุษ	มงกุฎเกล้า เจ้าถวัลย์	(หน้า 9)
พระมะกุฎเกล้า สวรรคต	เฉลิมยศรัชชะทายาท	(หน้า 10)

การใช้คำเรียก “มะกุฎเกล้า หรือ มงกุฎเกล้า” เป็นการออกพระนามอย่างตรงไปตรงมา เพื่อสื่อถึงพระนามของพระบาทสมเด็จพระมงกุฎเกล้าเจ้าอยู่หัว พระมหากษัตริย์ผู้ครองราชสมบัติก่อนมีการผลัดเปลี่ยนแผ่นดิน

2.2.1.2 คำเรียกที่แสดงให้เห็นถึงความสัมพันธ์ทางสายพระโลหิต

การใช้คำเรียกที่แสดงให้เห็นถึงความสัมพันธ์ทางสายพระโลหิต เป็นการใช้นามที่สื่อให้เห็นถึงความเป็นพี่น้องร่วมสายพระโลหิตเดียวกันของพระบาทสมเด็จพระมงกุฎเกล้าเจ้าอยู่หัวและพระบาทสมเด็จพระปกเกล้าเจ้าอยู่หัว โดยผู้นิพนธ์ทรงใช้คำว่า “เชษฐะ หรือ เชษฐา” ที่หมายความว่า พี่ชาย เพื่อสื่อความหมายถึงการเป็นพี่ชายของพระมหากษัตริย์พระองค์ต่อไป คำเรียกในกลุ่มนี้ปรากฏทั้งการใช้คำเรียกอย่างตรงไปตรงมา และมีการนำคำว่า “เชษฐะ หรือ เชษฐา” ไปประกอบพร้อมกับคำขยายอื่นเพื่อเสริมความหมายอีกด้วย ปรากฏดังนี้

ข่าวจอมชาย เชษฐะ บุรุษ	มงกุฎเกล้า เจ้าถวัลย์	(หน้า 9)
เสวกเวียน เชษฐ บุชิต	อุทิศแทน เชษฐา ธิราช	(หน้า 9)
อาลัย เชษฐ ราชรัฐ	คุณูปะถัมภ์ ท่านรา	(หน้า 13)
เชษฐ ระบพิตรจักริขเจ้า	เจ็ดเชื้อเฉลิมพร ฯ	(หน้า 23)

การใช้คำเรียกที่แสดงให้เห็นถึงความสัมพันธ์ทางสายพระโลหิตของ พระมหากษัตริย์ทั้ง 2 พระองค์ ปรากฏผ่านคำว่า “จอมชายเชษฐะบุรุษ มงกุฎเกล้าเจ้าถวัลย์” “เชษฐาธิราช” “เชษฐะราช” และ “เชษฐะบพิตรจักรีเจ้า” โดยพบว่า คำว่า “เชษฐาธิราช” และ “เชษฐะราช” เป็นคำที่มีความหมายโดยตรงที่สื่อถึง การเป็นพี่ชายของพระเจ้าแผ่นดิน ในที่นี้หมายถึง การเป็นพี่ชายของพระบาทสมเด็จพระปกเกล้าเจ้าอยู่หัว พระมหากษัตริย์พระองค์ใหม่ที่จะเสด็จขึ้นครองราชสมบัติ ส่วนคำว่า “จอมชายเชษฐะบุรุษ มงกุฎเกล้าเจ้าถวัลย์” หมายถึง พี่ชายผู้เป็นใหญ่ในแผ่นดิน พระบาทสมเด็จพระมงกุฎเกล้าเจ้าอยู่หัว และ คำว่า “เชษฐะบพิตรจักรีเจ้า” หมายถึง พี่ชายผู้เป็นใหญ่ ผู้เป็นพระนารายณ์อวตาร การใช้คำเรียกพระบาทสมเด็จพระมงกุฎเกล้าเจ้าอยู่หัว ที่แสดงให้เห็นถึงความสัมพันธ์ทางสายพระโลหิตของพระมหากษัตริย์ทั้งสองพระองค์เช่นนี้ ไม่เพียงแสดงให้เห็นถึงการสืบราชสันตติวงศ์ด้วยความชอบธรรมต่อจากพระเชษฐา แต่เพียงเท่านั้น แต่การนำคำว่า “เชษฐา” ไปประกอบร่วมกับคำอื่น ยังมีหมุดหมายที่แสดงให้เห็นถึงการเป็นพระอนุชาของพระนารายณ์อวตารผู้เป็นใหญ่ ซึ่งเป็นนัยยะแฝงที่สื่อให้เห็นถึงความยิ่งใหญ่ของการเป็นพระมหากษัตริย์ในราชวงศ์จักรี เพื่อเป็นการแสดงความชอบธรรมในการเสด็จขึ้นครองราชสมบัติของพระบาทสมเด็จพระปกเกล้าเจ้าอยู่หัว ในฐานะสมมติเทพอย่างแนบเนียน

2.2.1.3 คำเรียกที่แสดงให้เห็นถึงการเป็นผู้ประพฤติปฏิบัติธรรม

การใช้คำเรียกที่สื่อให้เห็นถึงการเป็นผู้ประพฤติปฏิบัติธรรม เป็นการเลือกใช้ถ้อยคำที่สื่อให้เห็นถึงการเป็นพระราชผู้ทรงธรรม โดยผู้นิพนธ์ทรงนำคำว่า “จอมธรรม” ไปประกอบร่วมกับคำขยายคำอื่น ๆ ปรากฏดังนี้

◦ โดย**จอมธรรมมีกะนาถ** การุญญะราชมะกุฎเกล้า (หน้า 8)

การใช้คำเรียกที่แสดงให้เห็นถึงการเป็นผู้ประพฤติปฏิบัติธรรม ปรากฏผ่านคำว่า “จอมธรรมมีกะนาถ” หมายถึง ผู้เป็นใหญ่ในธรรมผู้เป็นที่พึ่ง การแสดงคำเรียกในลักษณะนี้เป็นนัยยะหนึ่งที่แสดงให้เห็นถึงการเป็นธรรมราชาของพระบาทสมเด็จพระมงกุฎเกล้าเจ้าอยู่หัวอย่างชัดเจน

การใช้คำเรียกพระบาทสมเด็จพระมงกุฎเกล้าเจ้าอยู่หัว ทั้ง 3 ลักษณะ ทั้งคำเรียกพระนามของพระมหากษัตริย์ คำเรียกที่แสดงให้เห็นถึงความสัมพันธ์ทางสายพระโลหิต และคำเรียกที่แสดงให้เห็นถึงการเป็นผู้ประพฤติปฏิบัติธรรม ล้วนแสดงให้เห็นอย่างชัดเจนว่า ผู้นิพนธ์ทรงใช้คำเรียกพระบาทสมเด็จพระมงกุฎเกล้าเจ้าอยู่หัวอย่างหลากหลาย เพื่อสื่อความหมาย 2 ประการ ประการที่ 1 เป็นการแสดงพระนามขององค์พระมหากษัตริย์ ประการที่ 2 เป็นการแสดงให้เห็นถึงความผูกพันทางสายพระโลหิตของพระมหากษัตริย์ทั้ง 2 พระองค์ รวมถึงแสดงให้เห็นถึงพระคุณสมบัติในการเป็นพระราชผู้ทรงธรรม และการเป็นสมมติราชาผู้ยิ่งใหญ่ เพื่อแสดงความสูงส่งในการเป็นพระมหากษัตริย์ของพระบาทสมเด็จพระมงกุฎเกล้าเจ้าอยู่หัว ซึ่งเป็นการแฝงนัยในการแสดงสิทธิธรรม ในการครองราชสมบัติของพระบาทสมเด็จพระปกเกล้าเจ้าอยู่หัว ต่อจากพระเชษฐา

2.2.2 คำเรียกพระบาทสมเด็จพระปกเกล้าเจ้าอยู่หัว

โคลงกลิตสุภาพ ตำรับ พระบรมราชาภิเษก สัปตมะราชมหากัจจิวังศ์ เป็นวรรณกรรมที่มุ่งบันทึกรายละเอียดเกี่ยวกับพระราชพิธีบรมราชาภิเษก ของ พระบาทสมเด็จพระปกเกล้าเจ้าอยู่หัวอย่างครบถ้วนสมบูรณ์ ดังนั้น วรรณกรรมเรื่องนี้จึงปรากฏคำกล่าวเรียกพระบาทสมเด็จพระปกเกล้าเจ้าอยู่หัวอย่างหลากหลาย ซึ่งสามารถจัดกลุ่มคำเรียกได้ 11 กลุ่มความหมาย ได้แก่ คำเรียกพระนามพระมหากษัตริย์ คำเรียกที่หมายถึงพระมหากษัตริย์รัชกาลที่ 7 คำเรียกที่หมายถึงพระเจ้าแผ่นดิน คำเรียกที่หมายถึงผู้เป็นใหญ่ คำเรียกที่หมายถึงผู้เป็นที่พึ่ง คำเรียกที่หมายถึงเจ้าชีวิต คำเรียกที่หมายถึงผู้เป็นที่รัก คำเรียกที่หมายถึงผู้ประพฤติปฏิบัติธรรม คำเรียกที่สื่อถึงความเป็นสมมติเทพ คำเรียกที่หมายถึงพระเจ้าจักรพรรดิ และคำเรียกที่สื่อถึงสิ่งของคู่พระบารมี ปรากฏดังนี้

2.2.2.1 คำเรียกพระนามพระมหากษัตริย์

คำเรียกในกลุ่มนี้เป็นคำเรียกที่แสดงพระนามของพระบาทสมเด็จพระปกเกล้าเจ้าอยู่หัว โดยผู้นิพนธ์ทรงใช้คำเรียกพระนามพระมหากษัตริย์ทั้งพระนามก่อน

การสถาปนาเป็นพระมหากษัตริย์ และพระนามหลังการสถาปนาเป็นพระมหากษัตริย์ ปรากฏพระนามอย่างหลากหลายดังนี้

จิงทายาทน้องยา	เจ้าฟ้าประชาธิปไตย	(หน้า 9)
ห้ามพลุกพ่วนละลาบละล้ง	ฟ้ากรรมะหลวงสุโขทัย	(หน้า 9)
พระบาทสุโขทัย ฯ	เถลิงมะไหศวรรยาธิปัตตี	(หน้า 10)
ปรมินทรมหาประชา	ธิปกคัก ดิเดชนันทาน	(หน้า 292)
สมเด็จพระปกเกล้า	กระนีตีหนอ เพื่อนเอย ฯ	(หน้า 139)
สมเด็จพระปรมินทรมหา	ปกเกล้า	(หน้า 164)
◦ ต่างปองพระปกเกล้า	เนานาน	(หน้า 184)

จากตัวอย่างข้างต้น ผู้นิพนธ์ทรงใช้คำเรียกพระนามพระมหากษัตริย์ทั้งคำเรียกพระนามก่อนการสถาปนาเป็นพระมหากษัตริย์ และคำเรียกพระนามหลังการสถาปนาเป็นพระมหากษัตริย์ คำเรียกพระนามก่อนการสถาปนาเป็นพระมหากษัตริย์ ปรากฏผ่านคำว่า “เจ้าฟ้าประชาธิปไตย” “ฟ้ากรรมะหลวงสุโขทัย” “พระบาทสุโขทัย ฯ” และ “ปรมินทรมหาประชาธิปกคัก ดิเดชนัน” ส่วนคำเรียกพระนามหลังการสถาปนาเป็นพระมหากษัตริย์ ปรากฏผ่านคำว่า “สมเด็จพระปกเกล้า” “สมเด็จพระปรมินทรมหาปกเกล้า” หรือ “พระปกเกล้า” เป็นต้น การแสดงคำกล่าวเรียกพระนามพระมหากษัตริย์โดยตรงไปตรงมาด้วยพระนามของพระมหากษัตริย์เช่นนี้เป็นการเน้นย้ำให้ผู้อ่านคุ้นชินกับพระนามของพระมหากษัตริย์พระองค์ใหม่ ทั้งยังทำให้ทราบถึงพระนามก่อนหน้าการสถาปนาเป็นพระมหากษัตริย์อีกด้วย

2.2.2.2 คำเรียกที่หมายถึงพระมหากษัตริย์รัชกาลที่ 7

คำเรียกที่หมายถึงพระมหากษัตริย์รัชกาลที่ 7 เป็นคำเรียกที่ผู้นิพนธ์ทรงเลือกใช้คำที่มีความหมายเกี่ยวข้องกับลำดับที่ 7 ได้แก่ สัปดาห์ หรือ สัปดาห์ ซึ่งหมายถึง 7 (ราชบัณฑิตยสถาน , 2556 : 1208) มาประกอบร่วมกับคำอื่นเพื่อสื่อความหมาย ปรากฏดังนี้

จอมจักรินทร์ <u>สัปดาห์</u> มหาราชย์	หวังศรีสวัสดิ์ปกเกล้า	(หน้า 91)
ขอกษัตริย์ <u>สัปดาห์</u> ชะเง้อม	เดชเลี้ยงเวียงสยาม โสคติเทัญ ฯ	(หน้า 259)
จงบรรดาสิริสวัสดิ์	แต่สยามะกษัตริย์ <u>สัปดาห์</u> มหาราช	(หน้า 294)

จากตัวอย่างข้างต้น ผู้นิพนธ์ทรงนำคำว่า “สัปดาห์ หรือ สัปดาห์” มาประกอบร่วมกับคำอื่นเพื่อสร้างคำเรียกที่หมายถึงพระมหากษัตริย์รัชกาลที่ 7 ปรากฏผ่านคำว่า “จอมจักรินทร์สัปดาห์มหาราชย์” หมายถึง พระนารายณ์ผู้เป็นใหญ่พระมหากษัตริย์รัชกาลที่ 7 “กษัตริย์สัปดาห์” หมายถึง พระเจ้าแผ่นดินรัชกาลที่ 7 และ “สยามะกษัตริย์สัปดาห์มหาราช” หมายถึง พระเจ้าแผ่นดินแห่งประเทศไทย รัชกาลที่ 7 การใช้คำเรียกพระมหากษัตริย์ที่บ่งบอกถึงรัชกาลในการครองราชย์เช่นนี้ เป็นการเน้นย้ำเพื่อบ่งบอกถึงรัชสมัยในการครองแผ่นดินของพระบาทสมเด็จพระปกเกล้าเจ้าอยู่หัว

2.2.2.3 คำเรียกที่หมายถึงเจ้าแผ่นดิน

คำเรียกในกลุ่มนี้เป็นคำเรียกที่ผู้นิพนธ์ทรงเลือกสรรคำที่มีความหมายเกี่ยวข้องกับพระเจ้าแผ่นดินและแผ่นดินมาประกอบพร้อม ปรากฏคำที่มีความหมายเกี่ยวกับพระเจ้าแผ่นดินและแผ่นดินอย่างหลากหลาย ไม่ว่าจะเป็น “ราชา” หมายถึง พระเจ้าแผ่นดิน (ราชบัณฑิตยสถาน , 2554 : 997) “ราช” หมายถึง พระเจ้าแผ่นดิน (ราชบัณฑิตยสถาน , 2556 : 994) “กษัตริย์” หมายถึง พระเจ้าแผ่นดิน (ราชบัณฑิตยสถาน , 2556 : 86) “ภพ” หมายถึง แผ่นดิน (ราชบัณฑิตยสถาน , 2556 : 864) “พสุธา” หมายถึง แผ่นดิน (ราชบัณฑิตยสถาน , 2556 : 822) “ภู” หมายถึง แผ่นดิน (ราชบัณฑิตยสถาน , 2556 : 871) “ไพท” หมายถึง แผ่นดิน (ราชบัณฑิตยสถาน , 2556 : 792) “ธรณี” หมายถึง แผ่นดิน (ราชบัณฑิตยสถาน , 2556 : 596) “ปฐพี” หมายถึง แผ่นดิน (ราชบัณฑิตยสถาน , 2556 : 695) และ “หล้า” หมายถึง แผ่นดิน (ราชบัณฑิตยสถาน , 2556 : 1315) ผู้นิพนธ์ทรงนำคำที่มีความหมายเกี่ยวกับพระเจ้าแผ่นดินและแผ่นดินไปประกอบร่วมกับคำอื่น ดังตัวอย่าง

นวะกะ <u>ราชา</u> เสด็จยั้ง	พระที่นั่งบรมะพิมาน	(หน้า 10)
ตื่นตาตื่นใจนิยม	บรมะอะภินิหาร <u>จอมราช</u>	(หน้า 264)

◦ จอมกษัตริย์ ตรีศรับด้วย	ภาษา มะคธเอย	(หน้า 112)
ได้โทษเลขเร็วจร	ทูล“ถวายพระพร จอมภพ	(หน้า 181)
สมเด็จพระจอมพะสุธา	ตอบถ้อย	(หน้า 188)
◦ จอมภู คืบสู่อ่อง	พลับพลา	(หน้า 254)
◦ จอมไผท ไปรยสุหร่ายน้อม	สุทกประทิน ถลองเอย	(หน้า 61)
◦ คนนิยมจอมธระณี	หวังบาระมีปกเกล้า	(หน้า 277)
◦ จอมปัฐะพี พิศิษฏ์ถ้วน	ทศะธรรม ฉนน้า	(หน้า 284)
สนองพระคุณ เจ้าหล้า	หละล้าวนเฉลิมบุญ บาระณี	(หน้า 169)

จากตัวอย่างข้างต้น ผู้นิพนธ์ทรงนำคำที่มีความหมายเกี่ยวข้องกับ พระเจ้าแผ่นดินและแผ่นดินมาประกอบร่วมกับคำอื่นเพื่อสร้างคำเรียกที่หมายถึงเจ้าแผ่นดิน ปรากฏผ่านคำว่า “นะวกระราชา” หมายถึง พระเจ้าแผ่นดินพระองค์ใหม่ “จอมราชา” “จอมกษัตริย์” หมายถึง พระเจ้าแผ่นดินผู้เป็นใหญ่ “จอมภพ” “สมเด็จพระจอมพะสุธา” “จอมภู” “จอมไผท” “จอมธระณี” “จอมปัฐะพี” หมายถึง ผู้เป็นใหญ่ในแผ่นดิน และ “เจ้าหล้า” หมายถึง เจ้าแผ่นดิน

2.2.2.4 คำเรียกที่หมายถึงผู้เป็นใหญ่

คำเรียกที่หมายถึงผู้เป็นใหญ่ แบ่งออกเป็น 4 กลุ่ม คือ คำเรียกผู้เป็นใหญ่ แบบไม่เฉพาะเจาะจง คำเรียกผู้เป็นใหญ่ในประเทศ คำเรียกผู้เป็นใหญ่ในกองทัพ และคำเรียกผู้เป็นใหญ่เหนือชนทั้งปวง ดังนี้

1. คำเรียกผู้เป็นใหญ่แบบไม่เฉพาะเจาะจง

คำเรียกผู้เป็นใหญ่แบบไม่เฉพาะเจาะจง เป็นกลุ่มคำที่เรียกที่ผู้นิพนธ์ทรงเลือกสรรคำที่มีความหมายเกี่ยวกับความเป็นใหญ่มาประกอบรวม ปรากฏคำหลักคำว่า “อิศวร” หรือ “อิศร” หมายถึง ความเป็นเจ้าเป็นใหญ่ (2556 : 1416) โดยผู้นิพนธ์ทรงนำคำหลักดังกล่าวไปประกอบร่วมกับคำอื่น ๆ เพื่อสื่อถึงความเป็นใหญ่ ดังนี้

สมเด็จพระประเมศวร	เซ็ดเฝ้า	(หน้า 135)
โอกาสราชะอภิเษก	ของค์เอกอิศวระวงค์	(หน้า 180)
ถวายชัยะพรประสิทธิ์	แต่สยามิศวะรานชาติ	(หน้า 182)
จงรัก บดิศวร สงวน	ยุคละบาท สนองท่าน	(หน้า 217)

จากตัวอย่างข้างต้น ผู้นิพนธ์ทรงนำคำว่า “อิศวร หรือ เอศวร หรือ อิศวร” มาประกอบร่วมกับคำอื่นเพื่อสร้างคำเรียกที่หมายถึงผู้เป็นใหญ่ ปรากฏผ่านคำว่า “สมเด็จพระประเมศวร” หมายถึง ผู้เป็นใหญ่ “ของค์เอกอิศวระวงค์” หมายถึง ผู้เป็นใหญ่ผู้เป็นหนึ่ง ในราชวงศ์ “สยามิศวะรานชาติ” ผู้เป็นใหญ่ในสยาม และ “บดิศวร” หมายถึง ผู้เป็นใหญ่

2. คำเรียกผู้เป็นใหญ่ในประเทศ

คำเรียกผู้เป็นใหญ่ในประเทศ เป็นกลุ่มคำเรียกที่ผู้นิพนธ์ทรงเลือกสรรคำที่มีความหมายเกี่ยวข้องกับประเทศมาประกอบรวม ซึ่งปรากฏจำนวน 3 คำ ได้แก่ สยาม ชาติ และ กรุง คำทั้ง 3 คำ ล้วนสื่อถึงความเป็นประเทศ อาทิ “สยาม” หมายถึง ประเทศไทย (ราชบัณฑิตยสถาน , 2556 : 1174) “ชาติ” หมายถึง ประเทศ (ราชบัณฑิตยสถาน , 2556 : 375) และ “กรุง” หมายถึง เมืองหลวง (ราชบัณฑิตยสถาน , 2556 : 70) โดยผู้นิพนธ์ทรงนำคำเหล่านี้ไปประกอบร่วมกับคำอื่นเพื่อเสริมความหมาย ดังตัวอย่าง

ชมจอมสยาม เลียบเวียง	ยังประจำเรียงกันห้า	(หน้า 214)
เห็นมะโหฬารยศะราช	เจ้าสยามะชาติ เฉลิมพล	(หน้า 91)
เพื่อทศนี้ จอมชาติ	ถวายอภิวัตชมนบุญ	(หน้า 141)
◦ จอมกรุง เสด็จออกหน้า	จักรี मुखเอย	(หน้า 203)
“ ทูลบรมกษัตริย์สยามินทร์	ได้รับระบิบบอกประกาศ	(หน้า 179)
ต่างโทะระเลขถวายพระพร	พระปิ่นนิกรสยามะชาติ	(หน้า 178)
พระองค์เอกสยามะขันท์	หม่อมฉันของทูลแถลง	(หน้า 179)

จากตัวอย่างข้างต้น ผู้นิพนธ์ทรงนำคำที่มีความหมายเกี่ยวข้องกับประเทศ มาประกอบร่วมกับคำอื่นเพื่อสร้างคำเรียกที่หมายถึงผู้เป็นใหญ่ในประเทศ ปรากฏผ่านคำว่า “จอมสยาม” หมายถึง ผู้เป็นใหญ่ในสยาม “เจ้าสยามะชาติ” หมายถึง เจ้าแห่งชาติสยาม “จอมชาติ” หมายถึง ผู้เป็นใหญ่ในประเทศ “จอมกรุง” หมายถึง ผู้เป็นใหญ่ในเมือง “บรมกะษัตริย์ สยามินทร์” หมายถึง พระเจ้าแผ่นดินผู้เป็นใหญ่ในสยาม “พระปิ่นนิกรสยามะชาติ” หมายถึง ผู้อยู่เหนือหมู่คนในสยาม และ “พระองค์เอกสยามะขันฑ์” หมายถึง ผู้เป็นหนึ่งในเขตสยาม

3. คำเรียกผู้เป็นใหญ่ในกองทัพ

คำเรียกผู้เป็นใหญ่ในกองทัพ เป็นกลุ่มคำเรียกที่ผู้นิพนธ์ทรงเลือกสรรคำที่มีความหมายเกี่ยวข้องกับกองทัพมาประกอบร่วม ซึ่งปรากฏจำนวน 2 คำ คือ ทัพ และ ทหาร โดยคำว่า “ทัพ” หมายถึง กองทหาร (ราชบัณฑิตยสถาน , 2556 : 562) และ คำว่า “ทหาร” หมายถึง นักรบ (ราชบัณฑิตยสถาน , 2556 : 548) ผู้นิพนธ์ทรงนำคำเหล่านี้ไปประกอบร่วมกับคำอื่นเพื่อเสริมความหมาย ดังตัวอย่าง

- **จอมทัพ**ทรงรับด้วย **ดุษฎี** (หน้า 68)
- สมเด็จพระจอมทหาร** **มะหิทธิศักดิ์ สยามเอย** (หน้า 121)
- นำกองแห่งสนองคุณ **จอมทัพ ไทยเฮย** (หน้า 226)

จากตัวอย่างข้างต้น ผู้นิพนธ์ทรงนำคำที่มีความหมายเกี่ยวข้องกับกองทัพมา ประกอบร่วมกับคำอื่นเพื่อสร้างคำเรียกที่หมายถึงผู้เป็นใหญ่ในกองทัพ ปรากฏผ่านคำว่า “จอมทัพ” หมายถึง ผู้เป็นใหญ่ในกองทหาร “สมเด็จพระจอมทหาร” หมายถึง ผู้เป็นใหญ่แห่ง นักรบ และ “จอมทัพไท” หมายถึง ผู้เป็นใหญ่แห่งกองทหารไทย

4. คำเรียกผู้เป็นใหญ่เหนือชนทั้งปวง

คำเรียกผู้เป็นใหญ่เหนือชนทั้งปวง เป็นกลุ่มคำเรียกที่ผู้นิพนธ์ทรงเลือกสรรคำที่มีความหมายเกี่ยวข้องกับคนประกอบร่วม ซึ่งปรากฏจำนวน 4 คำ คือ มนุษย์ ชาย คน และ นิกร โดยคำว่า “มนุษย์” หมายถึง คน (ราชบัณฑิตยสถาน , 2556 : 879) คำว่า “ชาย” หมายถึง ผู้ชาย

(ราชบัณฑิตยสถาน , 2556 : 376) คำว่า “คน” หมายถึง มนุษย์ (ราชบัณฑิตยสถาน , 2556 : 226) และ คำว่า “นิกร” หมายถึง หมู่ พวก (ราชบัณฑิตยสถาน , 2556 : 632) ผู้นิพนธ์ทรงนำคำเหล่านี้ไปประกอบร่วมกับคำอื่นเพื่อเสริมความหมาย ดังตัวอย่าง

จอมมนุษย์ จุดที่ไปได้	คำขนาน	(หน้า 75)
◦ พระยอดชาย ขึ้นเกล้า	กรุงศรี สยามเอ๋ย	(หน้า 170)
องค์สมเด็จพระจอมคน	ทรงเครื่องต้นมะหะกะฐิน	(หน้า 236)
พระจอมนิกรสยามะชาติ	ซึ่งเสวยราชย์สืบตะมะรัชย์	(หน้า 215)

จากตัวอย่างข้างต้น ผู้นิพนธ์ทรงนำคำที่มีความหมายเกี่ยวข้องกับคนมาประกอบร่วมกับคำอื่นเพื่อสร้างคำเรียกที่หมายถึงผู้เป็นใหญ่เหนือชนทั้งปวง ปรากฏผ่านคำว่า “จอมมนุษย์” หมายถึง ผู้เป็นใหญ่ในคน “พระยอดชาย” หมายถึง ผู้เป็นชายเหนือชายทั้งปวง “องค์สมเด็จพระจอมคน” หมายถึง ผู้เป็นใหญ่เหนือมนุษย์ และ “พระจอมนิกรสยามะชาติ” หมายถึง ผู้เป็นใหญ่เหนือหมู่คนในชาติสยาม

2.2.2.5 คำเรียกที่หมายถึงผู้เป็นที่พึ่ง

คำเรียกในกลุ่มนี้ผู้นิพนธ์ทรงเลือกสรรคำที่มีความหมายเกี่ยวข้องกับการเป็นที่พึ่ง หรือ ผู้เป็นที่พึ่งมาประกอบร่วม ซึ่งปรากฏการใช้คำหลักจำนวน 1 คำ คือ คำว่า “นาถ” หมายถึง ที่พึ่ง , ผู้เป็นที่พึ่ง (ราชบัณฑิตยสถาน , 2556 : 621) โดยผู้นิพนธ์ทรงนำคำหลักดังกล่าวไปประกอบร่วมกับคำอื่นเพื่อเสริมความหมายของคำ ดังตัวอย่าง

ทุกใจร่วมในอภิบาล	บรมนาถ นีนอ	(หน้า 16)
เนาวะนาถ ราชะดำเนียร	จากเพ็ยม	(หน้า 99)
ถวายภิวาทภูวะ นาถ ครั้น	นุญาตเยื้ององค์แปร	(หน้า 131)
พิทักษ์บาท บรมนาถ เจ้า	ประเจ็ดเคื้อมอาสา	(หน้า 155)
สิงภูเบศร์ สยามะนาถ	ราชะองคะรักษ์เชิญรุช	(หน้า 235)

จากตัวอย่างข้างต้น ผู้นิพนธ์ทรงนำคำที่มีความหมายเกี่ยวข้องกับ การเป็นที่พึ่ง หรือ ผู้เป็นที่พึ่งมาประกอบร่วมกับคำอื่นเพื่อสร้างคำเรียกที่หมายถึงผู้เป็นที่พึ่ง ปรากฏผ่านคำว่า “บรมะนาถ” หมายถึง ผู้เป็นที่พึ่งที่ยิ่งใหญ่ที่สุด “เนาวะนาถ” หมายถึง ผู้เป็นที่พึ่งพระองค์ใหม่ “ภูวะนาถ” หมายถึง ผู้เป็นที่พึ่งแห่งแผ่นดิน “บาทบรมะนาถเจ้า” หมายถึง ผู้เป็นใหญ่ผู้เป็นที่พึ่ง การกล่าวถึง “บาท” หรือ “เท้า” เป็นการยกย่องผู้ที่กล่าวถึงอย่างสูง โดยผู้พูดอยู่ในฐานะต่ำกว่าคือผู้อยู่ใต้บาท และ “ภูเบศร์สยามะนาถ” หมายถึง พระเจ้าแผ่นดินแห่งประเทศไทย ผู้เป็นที่พึ่ง

2.2.2.6 คำเรียกที่หมายถึงเจ้าชีวิต

คำเรียกที่หมายถึงเจ้าชีวิต เป็นกลุ่มคำเรียกที่ผู้นิพนธ์ทรงเลือกสรรคำที่มีความหมายเกี่ยวข้องกับลมหายใจ หรือ ความเป็นความตาย มาประกอบร่วม ปรากฏการใช้ คำหลักจำนวน 2 คำ คือ คำว่า “ปราณ” หมายถึง ลมหายใจ (ราชบัณฑิตยสถาน , 2556 : 716) และ คำว่า “ชีวิต” หมายถึง ความเป็น ตรงข้ามกับความตาย (ราชบัณฑิตยสถาน , 2556 : 383) โดยผู้นิพนธ์ทรงนำคำหลักทั้ง 2 คำไปประกอบร่วมกับคำอื่นเพื่อเสริมความหมาย ดังตัวอย่าง

- | | | |
|------------------|----------------|------------|
| ◦ นาฬิกาชีพะเจ้า | จอมปราณ ออกเอย | (หน้า 18) |
| สมเด็จพระจอมชี | วิชาตี สยามเอย | (หน้า 127) |

จากตัวอย่างข้างต้น ผู้นิพนธ์ทรงนำคำที่มีความหมายเกี่ยวข้องกับ ลมหายใจ และ ความเป็นความตายมาประกอบร่วมกับคำอื่นเพื่อสร้างคำเรียกที่หมายถึงเจ้าชีวิต ปรากฏผ่านคำว่า “เจ้าจอมปราณ” หมายถึง เจ้าผู้เป็นใหญ่(เหนือผู้มี)ลมหายใจ และ คำว่า “สมเด็จพระจอมชีวิต” หมายถึง พระเจ้าผู้เป็นใหญ่เหนือ(ผู้มี)ชีวิต

2.2.2.7 คำเรียกที่หมายถึงผู้เป็นที่รัก

คำเรียกในกลุ่มนี้ผู้นิพนธ์ทรงเลือกสรรคำที่มีความหมายเกี่ยวข้องกับ การเป็นที่รัก หรือ การเป็นที่ชื่นชมชื่นชอบ ซึ่งปรากฏจำนวน 1 คำ คือ คำว่า “ขวัญ” หมายถึง คนที่รักมากที่สุด หรือ ผู้ที่เป็นมิ่งขวัญ (ราชบัณฑิตยสถาน , 2556 : 175) โดยผู้นิพนธ์ทรงนำคำว่า “ขวัญ” ไปประกอบร่วมกับคำอื่นเพื่อเสริมความหมายของคำ ดังตัวอย่าง

สมเด็จพระจอมขวัญ	สยามะยอด ฤวาเอย	(หน้า 53)
◦ ชมบาระมีมิ่งแคว้น	ขวัญเวียง	(หน้า 259)

จากตัวอย่างข้างต้น ผู้นิพนธ์ทรงนำคำว่า “ขวัญ” มาประกอบร่วมกับคำอื่นเพื่อสร้างคำเรียกที่หมายถึงผู้เป็นที่รัก ปรากฏผ่านคำว่า “สมเด็จพระจอมขวัญสยามะ” หมายถึง ผู้เป็นที่รักยิ่งในประเทศไทย และ คำว่า “มิ่งแคว้นขวัญเวียง” หมายถึง ผู้เป็นที่รักของประเทศผู้เป็นมิ่งขวัญของเมือง

2.2.2.8 คำเรียกที่หมายถึงผู้ประพฤติปฏิบัติธรรม

คำเรียกที่หมายถึงผู้ประพฤติปฏิบัติธรรม เป็นคำเรียกที่ผู้นิพนธ์ทรงเลือกสรรคำว่า “ธรรม” ที่หมายถึง คุณความดี หรือ หลักประพฤติปฏิบัติในทางศาสนา (ราชบัณฑิตยสถาน , 2556 : 597) มาประกอบร่วมกับคำอื่นเพื่อเสริมความหมายของคำ หรือนำมาเรียกพระมหากษัตริย์อย่างตรงไปตรงมาว่า “ทรงธรรม” ดังตัวอย่าง

สมเด็จพระธรรมราชา	ขึ้นเฝ้า	(หน้า 23)
◦ ทรงธรรม์ตรัสตอบด้วย	ดุขฎี แคว	(หน้า 184)
ธรรมราชา คืบผงาดแคว้น	อีกครั้งสมหวัง	(หน้า 192)
◦ คะนึ่งสมารถธรรมราชาเจ้า	สุโขทัย น้อยพ่อ	(หน้า 193)

จากตัวอย่างข้างต้น ผู้นิพนธ์ทรงนำคำว่า “ธรรม” มาประกอบร่วมกับคำอื่นเพื่อสร้างคำเรียกที่หมายถึงผู้ประพฤติปฏิบัติธรรม ปรากฏผ่านคำว่า “สมเด็จพระธรรมราชา” หมายถึง พระเจ้าแผ่นดินผู้ทรงประพฤติปฏิบัติคุณความดี “ทรงธรรม” หมายถึง ผู้ประพฤติปฏิบัติธรรม หรือ ผู้ประพฤติปฏิบัติคุณความดี “ธรรมราชา” หมายถึง พระเจ้าแผ่นดินผู้ทรงธรรม ผู้ทรงประพฤติปฏิบัติคุณความดี และ “ธรรมราชาเจ้าสุโขทัย” หมายถึง สมเด็จพระเจ้าลูกยาเธอ เจ้าฟ้าประชาธิปกศักดิเดชน์ กรมขุนสุโขทัยธรรมราชา พระเจ้าแผ่นดินผู้ทรงประพฤติปฏิบัติคุณความดี

2.2.2.9 คำเรียกที่สื่อถึงความเป็นสมมติเทพ

คำเรียกที่สื่อถึงความเป็นสมมติเทพ แบ่งออกเป็น 2 กลุ่ม คือ คำเรียกที่หมายถึงพระนารายณ์ และคำเรียกที่หมายถึงพระอินทร์ ดังนี้

1. คำเรียกที่หมายถึงพระนารายณ์

คำเรียกที่หมายถึงพระนารายณ์ เป็นคำเรียกที่ผู้นิพนธ์ทรงเลือกสรรคำว่า “จักร” ที่หมายถึง อาวุธในเทพนิยาย (ราชบัณฑิตยสถาน, 2556 : 308) ซึ่งเป็นอาวุธประจำองค์ของพระนารายณ์ (เกื้อพันธุ์ นาคบุปผา , 2540 : 34 - 35) มาอ้างถึงสิ่งที่เป็นตัวแทนพระนารายณ์ เพื่อสื่อถึงความเป็นพระนารายณ์ โดยผู้นิพนธ์ทรงนำคำว่า “จักร” มาประกอบร่วมกับคำอื่น ๆ เพื่อสื่อความหมาย ดังตัวอย่าง

◦ ชมมหาบาระเมศเจ้า	จักริศ	(หน้า 136)
จอมจักร จักริศรี	สยามะราช เราเอย	(หน้า 182)
◦ จักรินทร์จากห้องจักร	ะพรรดิพิมาน	(หน้า 204)
สมเด็จจอมจักรี	เกริกแกลัว	(หน้า 260)

จากตัวอย่างข้างต้น ผู้นิพนธ์ทรงนำคำว่า “จักร” มาประกอบร่วมกับคำอื่นเพื่อสร้างคำเรียกที่หมายถึงพระนารายณ์ ปรากฏผ่านคำว่า “เจ้าจักริศ” หมายถึง เจ้าแห่งจักร คือพระนารายณ์ “จอมจักร” หมายถึง พระนารายณ์ผู้เป็นใหญ่ “จักริศรีสยามะราช” หมายถึงพระนารายณ์พระมหากษัตริย์ผู้เป็นความเจริญรุ่งเรืองของสยามประเทศ “จักรินทร์” หมายถึงผู้มีจักร คือ พระนารายณ์ และ “สมเด็จจอมจักรี” หมายถึง พระนารายณ์ผู้ยิ่งใหญ่ ในขณะที่เดียวกันก็มีความหมายเชื่อมโยงถึงผู้เป็นเจ้าของราชวงศ์จักรีด้วย

2. คำเรียกที่หมายถึงพระอินทร์

คำเรียกที่หมายถึงพระอินทร์ เป็นคำเรียกที่ผู้นิพนธ์ทรงเลือกสรรคำไวพจน์ที่มีความหมายว่าพระอินทร์ เช่น คำว่า “มเหนทร์” หมายความว่า พระอินทร์ (ราชบัณฑิตยสถาน , 2556 : 887) และ คำว่า “โกสินทร์” หมายความว่า พระอินทร์ (ราชบัณฑิตยสถาน , 2556 : 160)

โดยผู้นิพนธ์ทรงนำคำทั้งสองไปกล่าวเรียกพระมหากษัตริย์โดยตรงไปตรงมา ทั้งยังนำไปประกอบร่วมกับคำอื่นเพื่อสื่อความหมายเพิ่มเติมอีกด้วย ดังตัวอย่าง

เรียงสะลั่งสรรพสะพรั้งแพ้ว	สะพริบห้อมมะเหนท	(หน้า 144)
เคียงคู่เซ็ดชุมมะหา	บาระเมศ มะเหนทเอย	(หน้า 172)
จอมโกสินทร์นัคะเรศ	จักเสด็จประเวศเจวียนเวียง	(หน้า 213)

จากตัวอย่างข้างต้น ผู้นิพนธ์ทรงกล่าวเรียกพระมหากษัตริย์โดยตรงไปตรงมา ด้วยคำว่า “มะเหนท” หรือ “มะเหนท” ซึ่งหมายถึงพระอินทร์ และทรงนำคำว่า “โกสินทร์” มาประกอบร่วมกับคำอื่นเพื่อสร้างคำเรียกที่หมายถึงพระอินทร์ด้วย ปรากฏผ่านคำว่า “จอมโกสินทร์นัคะเรศ” หมายถึง พระอินทร์ผู้เป็นใหญ่ในเมือง

2.2.2.10 คำเรียกที่หมายถึงพระเจ้าจักรพรรดิ

คำเรียกที่หมายถึงพระเจ้าจักรพรรดิ เป็นคำเรียกที่เกิดจากการนำคำว่า “จักรพรรดิ” ที่หมายถึง พระราชาธิราช (ราชบัณฑิตยสถาน , 2556 : 308 - 309) ไปประกอบร่วมกับคำอื่น ๆ เพื่อกล่าวเรียกพระมหากษัตริย์ ปรากฏดังตัวอย่าง

ฟางอะมัจจักระพรดิเฝ้า	แผ่แกลัวเกรียงสมร บาระนี	(หน้า 217)
๐ เพรงบุญบรมะนาถเจ้า	จักระพรดิ -ราชเอย	(หน้า 290)

จากตัวอย่างข้างต้น ผู้นิพนธ์ทรงกล่าวเรียกพระมหากษัตริย์โดยตรงไปตรงมาด้วยคำว่า “จักรพรรดิ” ซึ่งหมายถึง ราชาธิราช แปลว่า พระราชาผู้เป็นใหญ่กว่าพระราชาอื่น ๆ (ราชบัณฑิตยสถาน , 2556 : 997) และทรงนำคำว่า “จักรพรรดิ” มาประกอบร่วมกับคำอื่นเพื่อสร้างคำเรียกพระบาทสมเด็จพระปกเกล้าเจ้าอยู่หัว ปรากฏผ่านคำว่า “บรมะนาถเจ้าจักระพรดิราช” หมายถึง พระราชาผู้เป็นที่พึ่งผู้เป็นใหญ่กว่าพระราชาทั้งปวง

2.2.2.11 คำเรียกที่สื่อถึงสิ่งของคู่พระบารมี

คำเรียกในกลุ่มนี้เป็นคำเรียกที่ผู้นิพนธ์ทรงแสดงให้เห็นถึงสิ่งของคู่พระบารมีของพระมหากษัตริย์ จึงนำมาใช้เป็นคำเรียกพระมหากษัตริย์ ดังนี้

ยลพระโสมเจ้าช้าง

ขึ้นห้องมะโหฬาร

(หน้า 125)

จากตัวบทข้างต้น ผู้นิพนธ์ทรงใช้คำเรียกพระบาทสมเด็จพระปกเกล้าเจ้าอยู่หัวว่า “เจ้าช้าง” หมายถึง ผู้เป็นเจ้าของช้าง หรือ ผู้ครอบครองช้าง ซึ่งตรงกับคติในไตรภูมิ พระร่วงที่กล่าวถึงสิ่งของคู่พระบารมีของพระมหากษัตริย์ทั้ง 7 ประการ หนึ่งในเจ็ดประการนั้นคือ ช้างแก้ว ซึ่งเป็นสิ่งของคู่พระบารมีของพระเจ้าจักรพรรดิ การทรงเรียกพระบาทสมเด็จพระปกเกล้าเจ้าอยู่หัวว่าเจ้าช้างเช่นนี้ จึงมีนัยยะแฝงในการแสดงให้เห็นถึงการเป็นพระเจ้าจักรพรรดิร่วมด้วย

จากการกล่าวถึงคำเรียกพระบาทสมเด็จพระปกเกล้าเจ้าอยู่หัวทั้ง 11 กลุ่ม ความหมาย แสดงให้เห็นว่า ผู้นิพนธ์ทรงให้ความสำคัญในการสร้างสรรค์คำกล่าวเรียกพระบาทสมเด็จพระปกเกล้าเจ้าอยู่หัวที่มีนัยยะแฝงในการสรรเสริญพระเกียรติพระองค์ท่านอย่างชัดเจน เพื่อสื่อความหมายสำคัญ 3 ประการ ประการที่ 1 ผู้นิพนธ์ทรงใช้คำเรียกเพื่อแสดงถึงพระนามและรัชกาลในการครองราชสมบัติของพระบาทสมเด็จพระปกเกล้าเจ้าอยู่หัว เพื่อเน้นย้ำให้เห็นถึงความเปลี่ยนแปลงในการผลัดเปลี่ยนแผ่นดิน และทำให้ผู้อ่านคุ้นชินกับพระนามของพระมหากษัตริย์พระองค์ใหม่ ประการที่ 2 ผู้นิพนธ์ทรงใช้คำเรียกที่แสดงให้เห็นถึงความยิ่งใหญ่ของพระบาทสมเด็จพระปกเกล้าเจ้าอยู่หัว ทั้งความยิ่งใหญ่ในการเป็นเจ้าแห่งแผ่นดิน ที่เป็นผู้ยิ่งใหญ่ในประเทศ เป็นผู้ยิ่งใหญ่ในกองทัพ และเป็นผู้ยิ่งใหญ่เหนือชนทั้งปวง ความยิ่งใหญ่อังกล่าวส่งผลให้พระองค์เป็นพระมหากษัตริย์ผู้เป็นที่พึ่ง เป็นเจ้าชีวิต และเป็นที่รักยิ่งของปวงชนชาวไทยอย่างมิเสื่อมคลาย ประการที่ 3 ผู้นิพนธ์ทรงใช้คำเรียกเพื่อยกย่องพระราชสถานะที่สูงส่งของพระบาทสมเด็จพระปกเกล้าเจ้าอยู่หัว โดยสื่อให้เห็นถึงความเป็นสมมติเทพ ความเป็นธรรมราชา และความเป็นจักรพรรดิราชาผู้ยิ่งใหญ่ การสร้างสรรค์คำเรียกพระมหากษัตริย์ในลักษณะเช่นนี้ จึงมีจุดมุ่งหมายสำคัญในการส่งเสริมความยิ่งใหญ่ของพระมหากษัตริย์ผ่านการสรรเสริญพระคุณสมบัติและพระราชสถานะที่สูงส่ง เพื่อสร้างภาพลักษณ์พระมหากษัตริย์พระองค์ใหม่ให้ยิ่งใหญ่ สมบูรณ์แบบ และสมพระเกียรติอย่างลงตัว นอกจากนี้ยังพบว่า ผู้นิพนธ์ทรงใช้คำไวพจน์ที่มีความหมายว่า พระเจ้าแผ่นดินหรือพระราชา เพื่อใช้กล่าวเรียกพระบาทสมเด็จพระปกเกล้าเจ้าอยู่หัวอย่างหลากหลายอีกด้วย เช่น ภูมิ ภูบดี ภูธร ภูวไนย ภูบดีนทร์ ภูมินทร์ ภูเบศวรร จุฑาธิป บดินสูร และ ภูบาล เป็นต้น

2.3 การใช้ความเปรียบ

ความเปรียบเป็นกลวิธีทางภาษาที่สำคัญในการสร้างสรรค์วรรณคดี เพราะเป็นวิธีการที่สามารถถ่ายทอดอารมณ์ความรู้สึกผ่านภาษาได้อย่างชัดเจน โดยกวีจะนำเรื่องใดเรื่องหนึ่ง หรือ สิ่งใดสิ่งหนึ่งมาเปรียบเทียบกับสิ่งอื่น สิ่งที่น่ามาเปรียบเทียบกับจะต้องมีลักษณะบางประการที่คล้ายคลึงกัน เพื่ออธิบายให้ผู้อ่านเข้าใจเรื่องราว เกิดอารมณ์ความรู้สึก และเกิดจินตภาพในเรื่อง ที่กวีต้องการจะสื่อ (ญาดา อารุณเวช , 2526 : 5) เช่น ผิวขาวเหมือนสำลี ลักษณะความขาวของ ผิวมนุษย์และลักษณะความขาวของสำลีย่อมมีความแตกต่างกัน แต่ในที่นี้กวีต้องการสื่อให้เห็นว่า ลักษณะความขาวของผิวกับลักษณะความขาวของสำลีสมีลักษณะที่เหมือนกัน คือ ขาวนุ่มนวลเป็น ยอใย เป็นต้น

ลักษณะของความเปรียบช่วยให้ผู้รับสารเกิดภาพในใจหรือภาพพจน์ ดังนั้น ความเปรียบจึงเกี่ยวข้องกับภาษาภาพพจน์⁸⁰ แต่การศึกษาในที่นี้ไม่ได้ศึกษาภาษาภาพพจน์ที่มีการใช้ภาพพจน์ต่าง ๆ เช่น อุปมา อุปลักษณ์ อธิพจน์ บุคคลวัตติ และอื่นๆ แต่มุ่งที่จะศึกษาวิธีการใช้ความเปรียบ โดยนำสิ่งของสองสิ่งมาเปรียบเทียบกับกัน และสิ่งที่น่ามาเปรียบเทียบกับกันนั้น จะมีลักษณะบางอย่างร่วมกัน

จากการศึกษาความเปรียบในโคลงกลิตสุภาพ ตำรับ พระบรมราชาภิเษก สัปดมะราชมहाจักรีวงศ์ พบว่า มีการใช้การเปรียบโดยตรง เพื่อเปรียบเทียบของสองสิ่งที่มีลักษณะคล้ายคลึงกัน อาจแสดงด้วยคำที่สื่อถึงการเปรียบเทียบ เช่น เหมือน เฉก ราว ประหนึ่ง เป็นต้น หรือบางครั้งอาจไม่แสดงการใช้คำเปรียบ เพราะผู้นิพนธ์ทรงนำสิ่งที่ต้องการเปรียบและสิ่งที่น่ามาเปรียบมาวางไว้ด้วยกัน ปรากฏชุดการเปรียบโดยตรง ดังนี้

⁸⁰ ภาษาภาพพจน์ (Figurative language) คือ ภาษาที่มีความหมายไม่ตรงตามตัวอักษร ทั้งนี้เพื่อให้เป็นสำนวนที่แปลกใหม่ และมีพลังหรือมองเห็นภาพ หรือพรรณนาโดยการเปรียบเทียบ เพื่อให้เห็นความคล้ายคลึงในสิ่งที่ไม่คล้ายคลึงกัน ภาษาภาพพจน์คือข้อเขียนที่นำเอาภาพพจน์อย่างเดียวหรือหลายอย่างมาใช้ ภาพพจน์ที่รู้จักมากที่สุด ได้แก่ ภาพเปรียบเทียบ อุปมา อุปลักษณ์ บุคคลวิธาน และการกล่าวซ้ำ (ราชบัณฑิตยสถาน , 2561 : 204)

2.3.1 การเปรียบเทียบโดยตรง

การเปรียบเทียบโดยตรง หมายถึง การเปรียบเทียบสิ่งหนึ่งกับอีกสิ่งหนึ่งในลักษณะที่คล้ายคลึงกัน โดยอาศัยคำเปรียบ เช่น เหมือน อย่าง ดัง ดุจ และ ประดุจ เป็นต้น เพื่อสื่อว่าสิ่งหนึ่งเหมือนกับอีกสิ่งหนึ่งอย่างชัดเจน ซึ่งปรากฏผ่านชุดการเปรียบเทียบจำนวน 13 ชุด แบ่งได้ 5 กลุ่ม ได้แก่ การเปรียบกับความเป็นเทพเจ้าหรือเทวดา การเปรียบกับของมีค่าหรือบุคคลทรงคุณค่า การเปรียบกับความงามของสถานที่ การเปรียบกับสัตว์ และการเปรียบกับเหตุการณ์พิเศษ ปรากฏดังนี้

2.3.1.1 การเปรียบกับความเป็นเทพเจ้าหรือเทวดา

การเปรียบกับความเป็นเทพเจ้าหรือเทวดา คือ การเปรียบเทียบบุคคลในเรื่องกับเทพเจ้าองค์ใดองค์หนึ่งหรือเทวดา เพื่อสื่อให้เห็นถึงความสูงส่งหรือความพิเศษของบุคคลนั้น ๆ พบจำนวน 7 ชุด ซึ่งเป็นการเปรียบเหมือนตรีเทพทั้ง 3 พระองค์ คือ พระอิศวร พระนารายณ์ พระพรหม และเปรียบเหมือนเทวดา ดังนี้

◦ มิ่งมนุษย์มังกุฟ้า	จุฬาไท	
ทรงศักดิ์ปางศักดิ์ไศ	วะพร้อม	(1)
ทรงฤทธิ์ไฉ่ฤทธิ์ไฉ	กฤษณ์ พินาศ อธรรมฤา	(2)
ทรงสัจย์ที่ศะธรรมย์อม	เยี่ยงไต้คระไลหงส์ ๗	(3)

(น.50)

ชุดที่ 1 การเปรียบพระมหากษัตริย์กับพระศิวะ

สิ่งที่ต้องการเปรียบ	พระบาทสมเด็จพระปกเกล้าเจ้าอยู่หัว (มิ่งมนุษย์)
สิ่งที่นำมาเปรียบ	พระศิวะ (ไศวะ)
คำเปรียบ	ปาง
ลักษณะร่วม	การมีฐานะสูงส่ง (ทรงศักดิ์)

ชุดที่ 2 การเปรียบเทียบพระมหากษัตริย์กับพระนารายณ์

สิ่งที่ต้องการเปรียบเทียบ	พระบาทสมเด็จพระปกเกล้าเจ้าอยู่หัว (มิ่งมุนษย์)
สิ่งที่นำมาเปรียบเทียบ	พระนารายณ์ (ไวภูณัฐ)
คำเปรียบเทียบ	เล่ห์
ลักษณะร่วม	การมีอำนาจศักดิ์สิทธิ์ (ทรงฤทธิ์)

ชุดที่ 3 การเปรียบเทียบพระมหากษัตริย์กับพระพรหม

สิ่งที่ต้องการเปรียบเทียบ	พระบาทสมเด็จพระปกเกล้าเจ้าอยู่หัว (มิ่งมุนษย์)
สิ่งที่นำมาเปรียบเทียบ	พระพรหม (คระไลหงส์)
คำเปรียบเทียบ	เยี่ยง
ลักษณะร่วม	การมีคุณธรรม มีความซื่อสัตย์ (ทรงสัตย์)

จากชุดการเปรียบเทียบกับความเป็นเทพเจ้าทั้ง 3 ชุดข้างต้น แสดงให้เห็นว่า ผู้นิพนธ์ทรงเปรียบเทียบพระมหากษัตริย์กับสมมติเทพทั้ง 3 พระองค์ กล่าวคือ ทรงเปรียบเทียบพระบาทสมเด็จพระปกเกล้าเจ้าอยู่หัวกับพระศิวะ เพื่อเชื่อมโยงให้เห็นถึงการเป็นพระมหากษัตริย์ผู้ทรงมีพระราชสถานะที่สูงส่งประหนึ่งพระศิวะ ทรงเปรียบเทียบพระบาทสมเด็จพระปกเกล้าเจ้าอยู่หัวกับพระนารายณ์ เพื่อเชื่อมโยงให้เห็นถึงการเป็นพระมหากษัตริย์ผู้ทรงมีพระราชอำนาจอันศักดิ์สิทธิ์ประหนึ่งพระนารายณ์ และทรงเปรียบเทียบพระบาทสมเด็จพระปกเกล้าเจ้าอยู่หัวกับพระพรหม เพื่อเชื่อมโยงให้เห็นถึงการเป็นพระมหากษัตริย์ผู้ทรงมีคุณธรรม มีความซื่อสัตย์ ประหนึ่งพระพรหม การเปรียบเทียบพระมหากษัตริย์กับเทพเจ้าเช่นนี้ เป็นการสื่อให้เห็นถึงการเป็นพระมหากษัตริย์ผู้ยิ่งใหญ่ที่มีพระราชอำนาจและพระคุณสมบัติที่สมบูรณ์เพียบพร้อมประหนึ่งเทพเจ้า เพื่อสื่อให้เห็นถึงพระบารมีที่มากล้นของพระมหากษัตริย์พระองค์ใหม่

ชุด 4 การเปรียบเทียบพระมหากษัตริย์กับพระนารายณ์อวตาร ความว่า

.....

◦ โลกกลัววีระเดชทั้ง	นับถือ คุณท่าน
เถียงพระเกียรติศักดิ์ระบือ	เบิกเกล้า
อาจไต่พระองค์คือ	องค์พระอะ วรรตารเอย
มาปกผองพะสกแผ้ว	พิบัติเกื้อเกษมกรุง ฯ

(หน้า 125)

สิ่งที่ต้องการเปรียบ	พระบาทสมเด็จพระปกเกล้าเจ้าอยู่หัว (พระองค์)
สิ่งที่นำมาเปรียบ	พระนารายณ์ (พระอวตาร)
คำเปรียบ	คือ
ลักษณะร่วม	ผู้ยิ่งใหญ่ ผู้มีความสามารถในการปกป้องบ้านเมือง

จากตัวอย่างข้างต้น เป็นการเปรียบเทียบพระบาทสมเด็จพระปกเกล้าเจ้าอยู่หัวกับพระนารายณ์ เพื่อเชื่อมโยงให้เห็นถึงการเป็นสมมติเทพหรือเทพอวตารผู้ยิ่งใหญ่ที่ลงมาปกป้องปัดเป่าภัยต่าง ๆ ของบ้านเมืองให้เกิดความสงบสุข การเปรียบเทียบในลักษณะนี้เป็นเครื่องยืนยันให้เห็นถึงพระราชนิพนธ์ที่ทรงสูงส่งของพระมหากษัตริย์พระองค์ใหม่ ในการสืบเชื้อสายเทพเจ้าหรือเป็นเทพอวตารอย่างชัดเจน เพื่อส่งเสริมสิทธิธรรมในการปกครองบ้านเมืองอย่างแยบคาย

ชุดที่ 5 การเปรียบพระมหากษัตริย์กับพระอิศวร ความว่า

◦ จอมสยามยุพระราชเจ้า	เนาวะเสวย ถวัลย์รา
ยิวีสึงคอิงเขนย	ตาดหุ้ม
ทรงพิชัยมะกฎเผย	พิเชียระปรา แสงพ้อ
สุวรรณะส่งลงยาซุ่ม	ศุเลศกั้งปลั่งสกล ฯ

◦ โศภนอาภรณ์ะพริ้ง	พราวทอง
ฉลองพระองค์ครุยกรอง	ตรีจฟ้า
สอดสีร์ศมีมอง	มะเลื่องรัต ะนานา
เอกอิศวรสู่หล้า	โลกขร็องเสนอชัย ๕

(หน้า 154)

สิ่งที่ต้องการเปรียบ พระบาทสมเด็จพระปกเกล้าเจ้าอยู่หัว
(จอมสยามยุพระราชเจ้า)

สิ่งที่นำมาเปรียบ พระอิศวร

คำเปรียบ เอก

ลักษณะร่วม ความงาม

จากตัวอย่างข้างต้น เป็นการเปรียบเทียบพระบาทสมเด็จพระปกเกล้าเจ้าอยู่หัวกับพระอิศวร เพื่อเชื่อมโยงให้เห็นว่าพระมหากษัตริย์พระองค์ใหม่ ทรงมีความงามประหนึ่งพระอิศวร การเปรียบเทียบในลักษณะนี้เป็นการอ้างถึงความงามของบุคคลพิเศษ เพื่อสื่อถึงพระคุณสมบัติที่พิเศษของพระบาทสมเด็จพระปกเกล้าเจ้าอยู่หัวในฐานะสมมติเทพ

ชุดที่ 6 การเปรียบพระมหากษัตริย์กับพระอิศวร ความว่า

◦ เฉลิมบรรพ, พระจารีตเจ้า	จักรี กษัตริ์เอย
นะพาภิเชก, เอกศุลีลี	ลาสหล้า
พยุหะเหยียบ, เลียบกรุงศรี	เสนีมพะสก สะการท่าน
ประเจ็ดเจตน์, สาทะเรศข้า	นัคระปล้มประเท็งขวัญ บาระนี ๕

(หน้า 147)

สิ่งที่ต้องการเปรียบ พระบาทสมเด็จพระปกเกล้าเจ้าอยู่หัว
(เจ้าจักรีกษัตริ์)

สิ่งที่นำมาเปรียบ ศุลี (พระอิศวร)

คำเปรียบ

ฉาก

ลักษณะร่วม

การเสด็จพระราชดำเนินเลียบพระนคร

จากตัวอย่างข้างต้น เป็นการเปรียบเทียบพระบาทสมเด็จพระปกเกล้าเจ้าอยู่หัวกับพระอิสวร เพื่อเชื่อมโยงให้เห็นว่าพระมหากษัตริย์ทรงมีลักษณะเหมือนพระอิสวรที่เสด็จพระราชดำเนินลงมาเลียบพระนคร ในพระราชพิธีบรมราชาภิเษก การเปรียบเทียบในลักษณะนี้เป็นการสื่อถึงความสูงส่งของพระมหากษัตริย์พระองค์ใหม่ในการเป็นสมมติเทพ

ชุดที่ 7 การเปรียบเจ้าพนักงานถวายน้ำกับเทวดา ความว่า

◦ เหลียวสลอนล้วนเหล่าเจ้า **พระพนักงาน สนมรา**

ถวายพระเต้าสีลาขนาน

เนื่องน้ำอม

หลายองค์พระสงกราน

ชะยมพุด ภิเชกทาน

ฟางพิศษฎ์อะมฤตล้อม

ดิเรกด้วยเทวดา ฯ

(หน้า 102)

สิ่งที่ต้องการเปรียบ

เจ้าพนักงาน

สิ่งที่นำมาเปรียบ

เทวดา

คำเปรียบ

ฟาง

ลักษณะร่วม

ผู้ถวายน้ำ

จากตัวอย่างข้างต้น เป็นการเปรียบเทียบเจ้าพนักงานถวายน้ำกับเทวดา เพื่อเชื่อมโยงให้เห็นว่าพระบาทสมเด็จพระปกเกล้าเจ้าอยู่หัวทรงเป็นใหญ่เหนือเทวดา จึงมีเทวดาถวายน้ำอมฤตในพระราชพิธีบรมราชาภิเษก การเปรียบเทียบในลักษณะนี้เป็นการส่งเสริมความยิ่งใหญ่ของพระมหากษัตริย์ผู้ผ่านพระราชพิธี โดยใช้บุคคลผู้เป็นส่วนหนึ่งในการประกอบพระราชพิธีสรรเสริญพระเกียรติพระมหากษัตริย์ เพื่อส่งเสริมพระราชสถานะที่สูงส่งของพระมหากษัตริย์พระองค์ใหม่ในฐานะสมมติเทพ

2.3.1.2 การเปรียบกับของมีค่าหรือบุคคลทรงคุณค่า

การเปรียบบุคคลกับของมีค่าหรือบุคคลทรงคุณค่า คือ การเปรียบเทียบบุคคลกับของมีค่าหรือบุคคลที่สูงส่งเลอค่า เพื่อให้ผู้อ่านเข้าใจถึงคุณสมบัติพิเศษของบุคคลนั้น พบจำนวน 2 ชุด คือ การเปรียบเหมือนเพชร และการเปรียบเหมือนนางแก้ว ดังนี้

ชุดที่ 1 การเปรียบพระบาทสมเด็จพระปกเกล้าเจ้าอยู่หัวกับเพชร ความว่า

◦ ลิลิต ข้านราธิปเอื้อม	อวยระบิณ
รา มีมีทวิถวิล	ว่างน้อย
ชา ครียกัณณะวีจิน	ตะนาเสนาะ สมองเอย
ภิเชก พระปกเกล้าชะม้อย	มุงแล้วเร็วถวาย ๗
◦ จบ ภิปรายพละนาทไว้	เฉลิมเวียง
บ รমনาถชูชาติเพียง	เพชรพร้อย
วิ ระจิตเพื่อพิศิษฎ์เสียง	เสนอต่าง องค์อา
บุรณ์ บทบบุรณ์ถ้อย	โทษข้าขออะภัย ๗

(หน้า 293)

สิ่งที่ต้องการเปรียบ	พระบาทสมเด็จพระปกเกล้าเจ้าอยู่หัว (บรมนาถ)
สิ่งที่นำมาเปรียบ	เพชร
คำเปรียบ	เพียง
ลักษณะร่วม	สิ่งของที่มีค่า

จากตัวอย่างข้างต้น เป็นการเปรียบเทียบพระบาทสมเด็จพระปกเกล้าเจ้าอยู่หัวกับเพชร เพื่อเชื่อมโยงให้เห็นว่าพระบาทสมเด็จพระปกเกล้าเจ้าอยู่หัว ทรงเป็นพระมหากษัตริย์ที่มีความงามและมีความสูงค่ายิ่งประหนึ่งเพชรที่มีประกายแวววาว เพื่อแสดงให้เห็นถึงพระคุณสมบัติที่งามพร้อมของการเป็นพระมหากษัตริย์พระองค์ใหม่

ชุดที่ 2 การเปรียบเทียบสมเด็จพระราชินีกับนางแก้ว ความว่า

◦ เยาวะมาลย์มิ่งด้าวมิ่ง	มะเหสี เจ้าเอย
ทรงเครื่องสยามกษัตริ์	ขึ้นเกล้า
รำไพพรรณีฉวี	วิภาสแข่ง แชภา
สถิตอาสน์อะนุราชเฝ้า	ขีดข้างฉวางอุดร ฯ
◦ อัปสะวราภรณ์เพ่งเพียง	พิศวง วิลาสแม่
เยียรบับสีฟ้าผะจง	จับช้อย
อุไรรัตน์รัตองค์ทรง	ตระแบงสะพัก สุพรรณเอย
โอบอุภะยังสาห้อย	ระยาบเพ็ยเปลือยชาย ฯ
◦ เพร็ดพรายสายสะอิ่งพัช	ชिरาเฉลิม คอแม่
วะลัยเพชรเกยรูเสริม	พำหู่แพรว
พระประวิชวิเชียรเสริม	สร้างคุลิศ วิไลเอย
ละม้ายสุรางค์นางแก้ว	กษัตริ์เจ้าจักรพรรดิ ฯ
	(หน้า 130)
สิ่งที่ต้องการเปรียบเทียบ	สมเด็จพระนางเจ้ารำไพพรรณี
	(เยาวะมาลย์มิ่งด้าวมิ่ง มะเหสี)
สิ่งที่นำมาเปรียบเทียบ	นางแก้ว
คำเปรียบเทียบ	ละม้าย
ลักษณะร่วม	ความงาม

จากตัวอย่างข้างต้น เป็นการเปรียบเทียบสมเด็จพระนางเจ้ารำไพพรรณีกับนางแก้ว เพื่อเชื่อมโยงให้เห็นว่าพระราชินีทรงมีความงามประหนึ่งนางแก้ว การเปรียบเทียบพระราชินีกับบุคคลพิเศษเช่นนี้ เป็นหนึ่งในการส่งเสริมความเป็นจักรพรรดิราชาของพระบาทสมเด็จพระปกเกล้าเจ้าอยู่หัว ที่ได้ครอบครองหนึ่งในรัตนะ 7 ประการของพระเจ้าจักรพรรดิ

2.3.1.3 การเปรียบเทียบกับความงามของสถานที่

การเปรียบเทียบกับความงามของสถานที่ คือ การเปรียบเทียบความงามของสถานที่ต่าง ๆ กับเทพวิมาน หรือ สวรรค์ชั้นฟ้า ที่เป็นที่ยอาศัยอยู่ของเทพเทวดา ซึ่งผู้คนทั่วไปรับรู้ว่าเป็นสถานที่ที่งดงาม เพื่อให้ผู้อ่านทราบถึงความงามของสถานที่นั้น ๆ พบจำนวน 1 ชุด ดังนี้

◦ มงคละนิเวศน์ให้	ทิพย์เสถียร
ปราสาทราชะมนเทียร	เทิงฟ้า
วังสวนดุสิตระเมียร	เสมีอนดุสิต สวรรค์ฤา
วังพระวงศ์จวนช้า	บาทบ้านตระหง่านหน ฯ
	(หน้า 6)
สิ่งที่ต้องการเปรียบ	วังสวนดุสิต
สิ่งที่นำมาเปรียบ	ดุสิตสวรรค์ (สวรรค์ชั้นดุสิต)
คำเปรียบ	เสมีอน
ลักษณะร่วม	ความงดงามของสถานที่

จากตัวอย่างข้างต้น เป็นการเปรียบเทียบวังสวนดุสิตกับสวรรค์ชั้นดุสิต เพื่อเชื่อมโยงให้เห็นว่าที่ประทับของพระมหากษัตริย์มีความงดงามราวที่ประทับของพระโพธิสัตว์บนสรวงสวรรค์

2.3.1.4 การเปรียบกับสัตว์

การเปรียบกับสัตว์ คือ การเปรียบเทียบบุคคลหรือสิ่งของที่ปรากฏในเรื่องกับสัตว์ เพื่อให้ผู้อ่านเข้าใจว่าสิ่งสิ่งนั้นหรือบุคคลคนนั้นมีลักษณะเหมือนสัตว์ชนิดใด พบจำนวน 1 ชุด ดังนี้

◦ แลเศียรไสวเต็มลาน	วระดิติ์สถานเถือกแคว้น
ทั้งรยนตร์คนแมน	มดแสร้งส่วนกัน กลาดนา ฯ

(หน้า 276)

สิ่งที่ต้องการเปรียบเทียบ	คน
สิ่งที่นำมาเปรียบเทียบ	มด
ค่าเปรียบเทียบ	แม่นยำ
ลักษณะร่วม	จำนวนมาก

จากตัวอย่างข้างต้น เป็นการเปรียบเทียบคนกับมด เพื่อเชื่อมโยงให้เห็นว่าคนที่มารอขึ้นชมพระบารมีของพระบาทสมเด็จพระปกเกล้าเจ้าอยู่หัวมีจำนวนมากมายประหนึ่งมดตัวเล็ก ๆ ที่อยู่รวมกันเป็นจำนวนมาก เพื่อแสดงให้เห็นถึงจำนวนคนที่มหาศาลในการเฝ้ารอรับเสด็จ การเปรียบเทียบในลักษณะนี้แสดงให้เห็นถึงพระบารมีที่มากล้นของพระมหากษัตริย์พระองค์ใหม่

2.3.1.5 การเปรียบกับเหตุการณ์พิเศษ

การเปรียบกับเหตุการณ์พิเศษ คือ การเปรียบเทียบเหตุการณ์พิเศษกับเหตุการณ์ธรรมดาหรือเหตุการณ์เหนือธรรมชาติที่ผู้นิพนธ์ทรงสร้างสรรค์ขึ้นในเรื่อง เพื่อให้ผู้อ่านเข้าใจถึงเหตุการณ์พิเศษนั้น ๆ ว่ามีลักษณะเช่นใด พบจำนวน 2 ชุด คือ การเปรียบเทียบสิ่งที่ตกลงมาจากฟ้า และการเปรียบเทียบการเคลื่อนที่ของเรือพระที่นั่ง ดังนี้

ชุดที่ 1 การเปรียบเทียบการตกของฝนกับดอกไม้

.....
จวบนาฬิกาขจรตุรัส	ลมบนพัดเมฆแรง
บังสุริยะแสงพะยับแดด	คะระหิมแผดเสียงฟ้า
ฝนตกสรั้าคักคัก	หกร้อนหายกลายเป็น
นำเห็นมะหัดจรรยพิลิก	เสมือนเทพยะอะธิกบวรดาล
จอมภูดาวารเถลิงบุญ	โปรยประชุนเฉกบุบผา
ซ้องเสกศิวาเศียรวาท	อันตราชะนิเวศน์
นารีเพสอุบาสิกา	สุดมูสาเสกเสริม
เฉลิมเกียรติ์เกินเย็นยอ	เชิงสอพลอเอาหน้า

(หน้า 137)

สิ่งที่ต้องการเปรียบเทียบ	ประชุน (ฝน)
สิ่งที่นำมาเปรียบเทียบ	บุปผา (ดอกไม้)
คำเปรียบเทียบ	เฉก
ลักษณะร่วม	สิ่งที่ตกลงมาจากท้องฟ้า

จากตัวอย่างข้างต้น เป็นการเปรียบเทียบฝนกับดอกไม้ เพื่อเชื่อมโยงให้เห็นว่าเกิดเหตุการณ์พิเศษประหนึ่งว่าฝนที่ตกลงมานั้นเป็นการบันดาลของเทพ ฝนนั้นจึงราวกับดอกไม้ที่โปรยปรายลงมาจากสวรรค์ ซึ่งเป็นความพิเศษที่เกิดจากการใช้อิทธิพลเพื่อสรรเสริญพระเกียรติพระมหากษัตริย์ และส่งเสริมพระบารมีของพระบาทสมเด็จพระปกเกล้าเจ้าอยู่หัว

ชุดที่ 2 การเปรียบเทียบการเคลื่อนที่ของเรือกับการพอรำ

◦ นาวาพระที่นั่งเจ้า	จอมสยาม
เคลื่อนท่าแสนสง่างาม	เงื่อนพอรำ
พายทองพ่องหาวยาม	แผยบัวรวง ลอของเอย
เสียงเกริ่นฟังเพลินฉ้ออน	ไครตรเพียงผลอสุบิน ๑

(หน้า 271)

สิ่งที่ต้องการเปรียบเทียบ	เคลื่อนท่าแสนสง่างาม (การเคลื่อนที่ของเรือที่งดงาม)
สิ่งที่นำมาเปรียบเทียบ	พอรำ (การพอรำ)
คำเปรียบเทียบ	เงื่อน
ลักษณะร่วม	ความอ่อนช้อย ความงดงาม

จากตัวอย่างข้างต้น เป็นการเปรียบเทียบการเคลื่อนที่ของเรือพระที่นั่ง ที่งดามประหนึ่งการร่ายรำ เพื่อแสดงให้เห็นถึงการเคลื่อนที่ของเรือพระที่นั่งในกระบวน พยุหยาตราที่อ่อนช้อยงดงาม การใช้ความเปรียบอุปมาเปรียบเทียบการเคลื่อนที่ของเรือพระที่นั่ง เช่นนี้ นอกจากจะแสดงให้เห็นถึงความงดงามของเรือพระที่นั่งแล้ว ยังแฝงนัยว่าเป็นเรือพระที่นั่ง ของพระมหากษัตริย์ที่ทรงเปี่ยมพระบารมี เรือพระที่นั่งจึงเคลื่อนไปอย่างสวยงาม

จากการกล่าวถึงการเปรียบทั้ง 5 กลุ่ม แสดงให้เห็นว่า ผู้นิพนธ์ทรงให้ความสำคัญ ในการใช้การเปรียบที่สื่อ นัยยะแฝงถึงการสรรเสริญพระเกียรติพระบาทสมเด็จพระปกเกล้า เจ้าอยู่หัวอย่างหลากหลาย กล่าวคือ ผู้นิพนธ์ทรงใช้การเปรียบความเป็นเทพเจ้าหรือเทวดาเพื่อ ยกย่องสรรเสริญพระเกียรติพระบาทสมเด็จพระปกเกล้าเจ้าอยู่หัวในฐานะสมมติเทพ โดยเปรียบ เปรยพระราชสถานะ พระราชอำนาจ พระคุณสมบัติ และความงามขององค์พระมหากษัตริย์กับ ตรีเทพทั้ง 3 พระองค์ ทั้งการเปรียบกับของมีค่าหรือบุคคลทรงคุณค่า ก็มุ่งสรรเสริญพระเกียรติ พระมหากษัตริย์ เพื่อส่งเสริมความสูงค่า ส่งเสริมความงาม และส่งเสริมความเป็นจักรพรรดิราชา ผู้ยิ่งใหญ่แก่องค์พระมหากษัตริย์ด้วย ส่วนการเปรียบเทียบเหตุการณ์พิเศษก็เป็นส่วนหนึ่ง ใน การสื่อ นัยยะให้เห็นถึงบุญบารมีของพระมหากษัตริย์ ซึ่งเป็นการสรรเสริญพระเกียรติ พระบาทสมเด็จพระปกเกล้าเจ้าอยู่หัวอีกรูปแบบหนึ่ง ดังนั้น การใช้การเปรียบในวรรณกรรมเรื่องนี้ จึงมีวัตถุประสงค์ในการสรรเสริญพระเกียรติพระมหากษัตริย์ ผ่านการกล่าวถึงพระคุณสมบัติ พระราชสถานะ พระราชอำนาจ และแสดงเหตุการณ์พิเศษที่สื่อให้เห็นถึงความยิ่งใหญ่ ของพระมหากษัตริย์พระองค์ใหม่ เพื่อสร้างภาพลักษณ์พระบาทสมเด็จพระปกเกล้าเจ้าอยู่หัว ให้ยิ่งใหญ่สมบุญ และสมพระเกียรติ

2.4 การเล่าเรื่องตามเอกสิทธิ์กวี

เอกสิทธิ์กวี (Poetic license) ตามพจนานุกรมศัพท์วรรณกรรม (2561 : 398) ให้ความหมายว่า

“สิทธิพิเศษที่ยอมให้กวีไม่ต้องปฏิบัติตามระเบียบข้อบังคับอย่างเคร่งครัดในด้าน การใช้ภาษา การใช้สัมผัส หรือการออกเสียง เพื่อว่าบทหรือกรอนของเขาจะสอดคล้องกับ

ข้อกำหนดของฉันทลักษณ์ ข้อคิดในเรื่องการยอมให้มีเอกสิทธิ์กวีบ้างนี้มีมาตั้งแต่สมัยของควินทิลิเียน ในคริสต์ศตวรรษที่ 1 และจอร์จ แกสคอยน์ นักวิจารณ์สมัยเอลิซาเบท ก็เห็นว่าน่าจะยอมให้มีการบิดเบือนและการเบี่ยงเบนได้บ้าง ในคริสต์ศตวรรษที่ 17 จอห์น ไตรเดน ได้กล่าวถึงเอกสิทธิ์กวีว่าเป็นเสรีภาพที่กวีในทุกสมัยควรมีควรมิควรได้เพื่อให้งานของตนเป็นอิสระจากกฎเกณฑ์ทางภาษาของร้อยแก้ว ในบางกรณีเอกสิทธิ์กวีรวมไปถึงการให้ข้อมูลผิดจากความ เป็นจริงของกวีด้วย”

...

จากความหมายข้างต้นทำให้พิจารณาได้ว่า ในวรรณกรรมผู้ทรงนิพนธ์สามารถแต่งเรื่อง ที่อาจไม่เกิดขึ้นจริงลงในเรื่องได้ เพื่อวัตถุประสงค์ที่ต้องการสื่อสารเรื่องราวบางประการ พบการใช้ เอกสิทธิ์กวี ใน โคลงลิลิตสุภาพ ตำรับ พระบรมราชาภิเษก สัปตมหาราชมหากัจจิวังศ์ 2 ตอน คือ เรื่องเล่าการเสด็จพระราชดำเนินไปถวายบังคมพระบรมรูปทรงม้า และเรื่องเล่าฝนสีทอง ดังนี้

2.4.1 เรื่องเล่าการเสด็จพระราชดำเนินไปถวายบังคมพระบรมรูปทรงม้า

เรื่องเล่าการเสด็จพระราชดำเนินไปถวายบังคมพระบรมรูปทรงม้า คือ เรื่องเล่าที่ ไม่ได้เกิดขึ้นจริงและไม่ได้เป็นส่วนหนึ่งในการประกอบพระราชพิธี ผู้นิพนธ์ทรงใช้จินตนาการสร้าง เรื่องเล่าดังกล่าวและสอดแทรกเข้าไปเป็นส่วนหนึ่งในการประกอบพระราชพิธีอย่างกลมกลืน เพื่อแสดงให้เห็นถึงอารมณ์ความรู้สึกที่พระบาทเด็จพระปกเกล้าเจ้าอยู่หัว ทรงมีต่อพระราชบิดา ปราบกฏดังนี้

.....
○ รัชนีกรก่องฟ้ากริม	กะมลเสวย
เครื่องใหญ่เยี่ยงยามเคย	ค่านั้น
มะหิษร่วมฤดีภิเษย	เปรมเสน่ห์ สอนองนา
พร้อมประยูระสนิถัน	ช่วงใช้ในพิมาน ฯ
○ มะหิบาลปู้ลับ	ลืมหะเน็ง น้อยเลย
คุณบาทพิตุราชตรึง	แน่นแพ้น

ถวิลพระฤกษ์เอื้อง	อะภิเชก เสวเอย
ยิ่งระลึกทรวงระอีกแม่น	ชนะกะเจ้าเนาปะถัมภ์ ฯ
◦ จึ่งดำรัสให้จัด	สักการ
เทียนรูปเสวอะคนธะมาลย์	เมื่อนั้น
ชวนอะนงศ์ยอดสงสาร	คู่พิศ วาสท่าน
เถลิงรถจักระบทัน	จากเวียงวังหลวง ฯ
◦ เดือนช่วงดวงประทีปฟ้า	พุทิต ณะเก็งเอย
สู่พระลานสวนดุสิต	ซึ่งตั้ง
บรมะรูปปิยะราชสถิต	หลังมะหัด วาแฮ
เสด็จจากรถยนต์รัยั้ง	ระยอบหน้าสาวะริย์ ฯ
◦ วางมาลีแล้วจุด	เทียนอุไร รูปแล
ชบภิวาทชนะกะนาถชะไม	หัตถ์น้อม
“ลูกรักจักผ่านมะไห	ศวรรษภิเชก เสวเอย
สรวมเดชปกเกศย์อม	ไซค์ให้ชัยเฉลิม บาระณี ฯ
◦ เสริมสวัสดิ์พูนพิพัฒน์พื้น	ผองภะยางค์ สยองถา
ไต่เพ่งเร่งสมทาง	ที่เอื้อม
ผะดุงชาติศาสนาคะณางค์	จักริข เกษมเทัญ
เกษตรกิจพาณิขัยชะเง้อม	งอกสร้างสินทวิ ว่องวา ฯ
◦ ไพรี่ปะลาดแผ้ว	พิษามัย หมองถา
ฝนฉ่านาผืนไพ	ศรพณ์สร้าน
ศึกษาพิทยาไท	เถลิงราก ฉลวยเทัญ
สมอุสสาห์อัยม้าน	มะโนชเกื้อนิกรสยาม ขอเดชะ” ฯ
◦ อร่ามแสงโสมส่องเวียง	วิหะภา ผ่องเอย
ฉายพระพักตร์ปิยะมะหา	ราชย์ม
พ่างเผยพะจะนาปรา	ศรัยเสนาะ สนองถา
“พ่อรักจักทะนุกปั้ม	อยู่บ้องผองพงค์ พ่ออา” ฯ

๐ เสรีจทรงบุชิตค้อม	บังคม ขอร่า
ลาสญูปพระรูปบรม	ะนาถเจ้า
เถลิงรัถเสด็จนิวัตอุดม	มะหานิเวศน์ ถวิลเอย
สมพระทัยไฝเฝ้า	ชะนกะเทียรคะนึ่งถึง ๑
.....

(หน้า 92-93)

จากตัวบทข้างต้น เป็นการกล่าวถึงเรื่องเล่าการเสด็จพระราชดำเนินไปถวายบังคมพระบรมรูปทรงม้า ซึ่งผู้นิพนธ์ทรงใช้จินตนาการในการสร้างเรื่องเล่าเพื่อสอดแทรกเข้าไปเป็นส่วนหนึ่งในการประกอบพระราชพิธี โดยเริ่มพรรณนาถึงอารมณ์ความรู้สึกของพระบาทสมเด็จพระปกเกล้าเจ้าอยู่หัว ที่ทรงระลึกถึงพระราชบิดา “ถวิลพระฤกษ์เอือกอิง อะภิเชก เสวยเอย ยิงระลึก ทรวงระริกแมน ชะนกะเจ้าเนาปะถัมภ” จึงเสด็จพระราชดำเนินไปสักการะพระบรมรูปทรงม้า จากนั้น ผู้นิพนธ์ทรงเริ่มพรรณนาความงามของลานพระบรมรูปทรงม้า ด้วยการกล่าวถึงแสงจันทร์ และเล่นคำว่า ดวงจันทร์ ผ่านคำว่า “เดือน” และ “ประทีปฟ้า” เพื่อกล่าวถึงความสว่างไสวของดวงจันทร์ ที่มีความสว่างไสวโชติช่วงชัชวาล ทั้งยังใช้แสงจันทร์พรรณนาความมีชีวิตชีวาของพระบาทสมเด็จพระจุลจอมเกล้าเจ้าอยู่หัว ด้วยการเล่นเสียงสัมผัส /ส/ ในคำว่า “แสง” “โสม” “ส่อง” เพื่อแสดงให้เห็นภาพแสงพระจันทร์ส่องกระทบใบหน้าของพระบาทสมเด็จพระจุลจอมเกล้าเจ้าอยู่หัว “อร่ามแสงโสมส่องแว้ง วิหะภา ผ่องเอย ฉายพระพักตร์ปิยะมะหา ราชย์ม” เพื่อให้พระองค์ทรงมีชีวิตชีวา การใช้ภาษาเล่นเสียงสัมผัสที่ไพเราะและก่อให้เกิดจินตภาพเช่นนี้ ทำให้ผู้อ่านเห็นภาพพระบาทสมเด็จพระจุลจอมเกล้าเจ้าอยู่หัวประหนึ่งบุคคลที่มีชีวิต ทรงสามารถแสดงกริยาอาการ “ยิ้ม” และ ทรงโต้ตอบพระบาทสมเด็จพระปกเกล้าเจ้าอยู่หัว ได้เสมือนจริง ทั้งการบรรยายบทโต้ตอบระหว่างพระบาทสมเด็จพระปกเกล้าเจ้าอยู่หัว ยังเป็นการสร้างสรรค์จินตนาการที่สื่อให้เห็นถึงความรักที่ลูกทรงมีต่อพ่อ และแสดงความจงรักภักดีที่ผู้นิพนธ์ทรงมีต่อพระมหากษัตริย์ผู้เป็นที่รักยิ่งอย่างชัดเจน

การเล่าเรื่องเหตุการณ์การเสด็จพระราชดำเนินไปถวายบังคมพระบรมรูปทรงม้าที่แทรกเข้าไปเป็นส่วนหนึ่งในการประกอบพระราชพิธีเช่นนี้ มิได้เป็นการสร้างสรรค์เรื่องราวที่เกิด

จากจินตนาการของผู้นิพนธ์เพื่อทำให้เหตุการณ์ในการประกอบพระราชพิธีผิดแปลกไปจากความเป็นจริงแต่เพียงเท่านั้น แต่การเล่าเรื่องด้วยเหตุการณ์นี้ยังแสดงอารมณ์ความรู้สึกที่แท้จริงของผู้นิพนธ์ ที่ทรงมีความจงรักภักดีต่อพระบาทสมเด็จพระจุลจอมเกล้าเจ้าอยู่หัว และแสดงให้เห็นถึงความสัมพันธ์ของพระบาทสมเด็จพระปกเกล้าเจ้าอยู่หัวกับพระบาทสมเด็จพระจุลจอมเกล้าเจ้าอยู่หัว ในฐานะของพระราชโอรสที่ทรงมีกตัญญูทูลเวทิตาต่อพระบรมราชชนก และในฐานะของผู้จงรักภักดีต่อพระมหากษัตริย์ผู้เปี่ยมด้วยบุญบารมีและเป็นที่ยกย่องของปวงชน การแสดงให้เห็นถึงความสัมพันธ์เช่นนี้ เป็นการโน้มน้าวให้เห็นถึงความชอบธรรมและส่งเสริมสิทธิธรรมในการขึ้นครองราชสมบัติของพระบาทสมเด็จพระปกเกล้าเจ้าอยู่หัว ในช่วงเวลาที่มีความสั่นคลอนทางการปกครองในระบบสมบูรณาญาสิทธิราชย์ ดังนั้น การสอดแทรกเรื่องเล่าเช่นนี้ จึงไม่ได้สร้างอารมณ์สะเทือนใจแก่ผู้อ่านแต่เพียงอย่างเดียว แต่มีนัยยะแฝงเพื่อส่งเสริมความชอบธรรมแก่พระมหากษัตริย์พระองค์ใหม่ร่วมด้วย

2.4.2 เรื่องเล่าฝนสีทอง

เรื่องเล่าฝนสีทอง คือ เรื่องเล่าที่ทำให้เป็นเหตุการณ์หนึ่งที่เกิดขึ้นในพระราชพิธี โดยผู้นิพนธ์ทรงนำเหตุการณ์ที่ปรากฏในเรื่องเล่าทางพระพุทธศาสนามาสอดแทรกผสมผสานกับเหตุการณ์จริง ซึ่งทำให้ผู้ที่ได้พบเห็นตื่นเต็นและฉงนสนเท่ห์ เพราะไม่เคยพบเห็นเหตุการณ์เช่นนี้มาก่อน ทั้งนี้เพื่อใช้เหตุการณ์ดังกล่าวสรรเสริญพระเกียรติพระบาทสมเด็จพระปกเกล้าเจ้าอยู่หัว ปรากฏดังนี้

.....
.....
จวบนาฬิกาทจตุรัส	ลมบนพัดเมฆแรง
บังสุริยะแสงพะยับแดด	คะระหิมแผดเสียงฟ้า
ฝนตกสรั้าคักคัก	หกร้อนหายกลายเป็น
น่าเห็นมะห้ศจรรยพิลึก	เสมือนเทพยะอะธิกบรรดาล
จอมภูตธารเถลิงบุญ	โปรยประชุนแจกบุผา
ซรั้องเสกศิวาเศียรวาท	อันตราชะนิเวศน์

นารีเพศอุบาทิกา	สุตมฺสาเสกเสรีม
เฉลิมเกียรติ์เกินเย็นยอ	เชิงสอพลอเอาหน้า
ปางฝนสรั้าชกเลื้อ	ลีเหลืองเพือแพรเปื้อน
เหมือนสีทองสยองเกล้า	จึ่งลองเอาผ้าขาว
ซึ่งกลางหาวเห็นถนัด	เมล็ดฝนหยัดเยียงขมื่น
ดวงดวงสิ้นทั้งฝัน	ต่างแตกตื่นบุญญา
ว่าฝนตกเป็นทอง	เล่าลือก้องธานี
นิยมนบารมีทรงธรรม	บุญญะวันต์ถวัลยาภิเชก
บ้างว่าเมษมารษา	สอพลอหาความชอบ (1)
บ้างเชื้อระบอบบาลี	ตำนานภูมิมาก่อน (2)
ในพระนะครกะปิละพัสด์	โบกชะระวัสสะวะลาหก
ตกเป็นทองรองเรื่อง	เป็องพุททะเจ้าประเวศวก
โปรดพุททะชนกมะหัทศจรรย	คนเห็นขันเหลือเชื้อ
.....
นักปราชญ์วิจารณ์แจ้เซบัจ	ว่าพรรณเห็ดโลกอื่น (3)
ร่วงลงพื้นนระภากรม	เดชมระสมพัดแรง
แต่ยามแล้งร้อนฟ้า	ครันโลกราหูผ่าน
แรงดูดดาลดูดฝน	ร่วงลงบนโลกเรา
ไซ้เทพยะเจ้าเฉลิมโลก	โปรยโบกชะระพัสผะเดิม
ไซ้แกล้งเสริมมุสวาท	แท้ธรรมะชาตบรรดาล
.....
ฝนตกใหญ่ตกลง	สอพพิศวงลือเลื่อง
เป็นสีเหลืองเล่ห์สุวรรณ	จึ่งโจษกันต่างต่าง
แต่ถึงอย่างไร	น่าชื่นใจชื่นสุรีร์
ซึ่งนบารมีจอมถวัลย์	เห็นมะหัทศจรรยเจรีญไซค
ยามระอุโลกร้อนอ้าว	ไซ้ถึงคราวถึงฤดู

ฝนสุรุ้สุรี่สลายเว้า	เย็นเกล้าทั่วมะหานคร
ยวนราษฎรบังคม	ถวายนพบรมะนาถเจ้า
สมเด็จพะปกเกล้า	กระนี้ดีหนอ เพื่อนเอ๋ย ๗
.....
.....

(หน้า 136-139)

จากตัวบทข้างต้น เป็นการกล่าวถึงเหตุการณ์ฝนสีทอง ซึ่งเป็นเหตุการณ์ที่ผู้นิพนธ์ทรงสร้างสรรคขึ้นโดยทำให้เหมือนเกิดขึ้นจริง ผู้นิพนธ์ทรงเริ่มบรรยายการตกของฝนสีทอง ผ่านบทพรรณนาธรรมชาติ ด้วยการใช้นิทพจน์เลียนเสียงฟ้า เสียงฝน โดยใช้คำว่า “คะระหีม” เลียนเสียงท้องฟ้าที่ดังสนั่นหวั่นไหว และใช้คำว่า “สร้าคักคัก” และ “สุรุ้สุรี่” เลียนเสียงฝนตกอย่างต่อเนื่อง เพื่อให้ผู้อ่านได้รับอรรถรสผ่านการเลียนเสียงและจินตนาการภาพฝนตกฟ้าร้องได้อย่างชัดเจน นอกจากนี้ผู้นิพนธ์ทรงใช้เรื่อง “ฝนสีทอง” เพื่อให้สมจริง ด้วยการให้ประชาชน 3 กลุ่มแสดงความคิดเห็นเกี่ยวกับฝนสีทอง กลุ่มแรก แสดงทัศนคติว่า ฝนสีทองเหมือนเมฆร่วมแสดงความยินดีในโอกาสพิเศษนี้ “บ้างว่าเมฆมารซา สอพลอหาความชอบ” กลุ่มที่สอง แสดงทัศนคติว่า เหตุการณ์คล้ายกับเหตุการณ์เมื่อครั้งพระพุทธเจ้าเสด็จไปโปรดพระบิดาที่เมืองกบิลพัสดุ์ และเกิดฝนโบกขรพรรษ⁸¹ ตกลงมา กลุ่มที่ 3 แสดงทัศนคติว่า “พรรณเห็ดโลกอื่น ร่วงลงพื้นนระภาภูมิ เดชมระสุ่มพัดแรง” ซึ่งเป็นทัศนคติที่ค่อนข้างไปทางวิทยาศาสตร์ ต่างกับ 2 ทัศนคติแรก การนำเสนอทัศนคติดังกล่าวนี้เป็นการวิวาทะทางความคิดที่สะท้อนให้เห็นลักษณะของผู้คนในยุคสมัยที่มีความผสมผสานของกลุ่มคนที่มีชุดความเชื่อเรื่องเหนือธรรมชาติ กลุ่มคนที่มีความคิดอิงกับการศึกษาแบบดั้งเดิมที่ได้รับอิทธิพลจากพุทธศาสนา และกลุ่มคนที่มีชุดความคิดแบบสมัยใหม่ตามแบบตะวันตก ซึ่งมีชุดความคิดที่แตกต่างกันอย่างชัดเจน

⁸¹ ฝนโบกขรพรรษ เป็นฝนที่ตกในคราวที่มีเหตุการณ์พิเศษเท่านั้น ไม่ตกพร่ำเพรื่อ ความพิเศษของฝนโบกขรพรรษ คือสามารถทำให้ผู้ใดเปียก และสามารถทำให้ผู้ใดไม่เปียกได้ ในสมัยพุทธกาล ฝนโบกขรพรรษเคยตกเมื่อครั้งพระพุทธเจ้าเสด็จไปโปรดพระบิดา และพระประยูรญาติหลังตรัสรู้ที่กรุงกบิลพัสดุ์ จึงมีการแสดงปาฏิหาริย์ฝนโบกขรพรรษตกลงมา เพื่อปราบทิวี่มานะของพระประยูรญาติที่ไม่ยอมเคารพกราบไหว้พระองค์ (มหามงกุฎราชวิทยาลัย , 2530 : 599 - 601)

การเล่าเรื่องฝนสีทอง เป็นการสร้างสรรค์เรื่องเล่าที่มีการเลียนเหตุการณ์ที่เกิดขึ้นในสมัยพุทธกาลแต่ทำให้สมจริง ด้วยทรงเลียงว่าเป็น “ฝนทอง” แต่ทรงใช้ว่า “เหมือนสีทอง” “เยี่ยงขมิ้น” “เล่าห์สุวรรณ” ทั้งยังมีการกล่าวถึง การใช้ผ้าขาวรองเม็ดฝนที่เห็นเป็นสีเหลืองอย่างชัดเจน “จึงลองเอาผ้าขาว ซึ่งกลางหาเห็นถนัด เมล็ดฝนหยดเยี่ยงขมิ้น” การเล่าเรื่องประหนึ่งเหตุการณ์ที่เกิดขึ้นจริงเช่นนี้ ทำให้เรื่องเล่าฝนสีทองสอดคล้องไปกับเหตุการณ์พิเศษที่ไม่ใช่เหตุการณ์ประจำวัน ซึ่งมีนัยยะแฝงนัยในการสรรเสริญพระบารมีพระมหากษัตริย์พระองค์ใหม่อย่างชัดเจน

จากการกล่าวถึงเรื่องเล่าที่เกิดจากเอกสิทธิ์กวีทั้ง 2 เรื่อง แสดงให้เห็นว่า ผู้นิพนธ์ทรงสร้างสรรค์เรื่องเล่าที่ผิดแปลกไปจากความเป็นจริง ทั้งสร้างสรรค์เรื่องเล่าที่แสดงอารมณ์ความรู้สึกที่มีต่อพระบาทสมเด็จพระจุลจอมเกล้าเจ้าอยู่หัว และสร้างสรรค์เรื่องเล่าที่รับรู้จากเรื่องราวในพระพุทธานุภาพเสริมแต่งกับเหตุการณ์จริง เพื่อให้วรรณกรรมเรื่องนี้มีการสอดแทรกการพรรณนาอารมณ์ความรู้สึกที่ก่อให้เกิดอารมณ์สะท้อนใจแก่ผู้อ่าน และมีการสรรเสริญพระเกียรติพระมหากษัตริย์ร่วมด้วยอย่างกลมกลืนเหมาะสม

จากการศึกษาศิลปะการใช้ภาษา ทั้ง 4 ลักษณะ ใน โคลงลิลิตสุภาพ ตำรับ พระบรมราชาภิเษก สัปตมะราชมหากัจจิวังศ์ จึงเห็นได้อย่างชัดเจนว่า ผู้นิพนธ์ทรงสร้างสรรค์วรรณกรรมเรื่องนี้ออกมาในลักษณะที่คล้ายคลึงกับสารคดีที่เรียบเรียงด้วยร้อยกรอง ที่มุ่งให้ความรู้เกี่ยวกับพระราชพิธีบรมราชาภิเษกของพระบาทสมเด็จพระปกเกล้าเจ้าอยู่หัว โดยมีการใช้ศิลปะการประพันธ์อย่างหลากหลาย เพื่อแสดงให้เห็นพระปรีชาสามารถในด้านการประพันธ์ ทั้งการเล่นเสียง การใช้คำเรียกพระมหากษัตริย์ การใช้ความเปรียบ และการเล่าเรื่องตามเอกสิทธิ์กวี โดยพบว่า ผู้นิพนธ์ทรงนิยมเล่นเสียงวรรณยุกต์ เล่นเสียงสระ เล่นเสียงพยัญชนะ และเล่นเสียงพยางค์หนักเบา เพื่อสร้างความไพเราะและสร้างเสียงเสนาะให้แก่วรรณกรรม ทั้งยังทรงสร้างสรรค์คำเรียกพระมหากษัตริย์ สร้างสรรค์ความเปรียบ และทรงสอดแทรกเรื่องเล่าตามเอกสิทธิ์กวี เพื่อแทรกการสรรเสริญพระเกียรติพระบาทสมเด็จพระปกเกล้าเจ้าอยู่หัว ผ่านกลวิธีทางวรรณศิลป์อย่างแนบเนียนและลงตัว

จากการศึกษาทวิวิธีทางวรรณศิลป์ในวรรณกรรมเรื่องนี้ แสดงให้เห็นว่า โคลงลิลิตสุภาพ
 ตำรับ พระบรมราชาภิเษก สัปตมะราชมหাজักริววงศ์ มีการใช้ฉันทลักษณ์ประเภท “โคลงสุภาพ”
 และ “ร่ายสุภาพ” ผสมผสานกัน ในลักษณะของ “ลิลิตสุภาพ” รวมถึงมีการใช้ร่ายยาว โคลงกระทู้
 และคาถาบาลีนำโคลงร่วมด้วย โดยพบว่า ผู้นิพนธ์ทรงใช้ฉันทลักษณ์ประเภท “โคลงสุภาพ”
 ดำเนินเรื่องเป็นหลัก เพื่อบันทึกเนื้อหาที่เป็นจุดประสงค์หลักและจุดประสงค์เสริมของเรื่องเป็น
 จำนวนมาก และใช้ร่ายสอดสลับในการบันทึกเนื้อหาที่สัมพันธ์กับพิธีกรรมทางศาสนา เพื่อชี้ชัดให้
 เห็นว่า ผู้นิพนธ์ทรงให้ความสำคัญในการใช้ฉันทลักษณ์ประเภทโคลงอย่างชัดเจน ทั้งยังพบว่า
 วรรณกรรมเรื่องนี้มีการใช้ศิลปะการใช้ภาษาอย่างน่าสนใจ ทั้งการเล่นเสียง การใช้คำเรียก
 พระมหากษัตริย์ การใช้ความเปรียบ และการเล่าเรื่องตามเอกสิทธิ์กวี เพื่อสร้างสรรค์ความงาม
 ทางวรรณศิลป์ควบคู่ไปกับการให้ความรู้เกี่ยวกับพระราชพิธีบรมราชาภิเษกอย่างสมบูรณ์



บทที่ 6

บทสรุป อภิปรายผลการศึกษา และข้อเสนอแนะ

1. สรุปผลการศึกษา

โคลงลิลิตสุภาพ ตำรับ พระบรมราชาภิเษก สัปตมหาราชมหাজักริววงศ์ ประกอบไปด้วย เนื้อหาจำนวน 2 เล่ม คือ เล่มต้น และเล่มปลาย ผู้วิจัยได้ศึกษาลักษณะงานเขียน การนำเสนอ เนื้อหา และกลวิธีทางวรรณศิลป์ ที่ปรากฏในโคลงลิลิตสุภาพ ตำรับ พระบรมราชาภิเษก สัปตมหาราชมหাজักริววงศ์ ผลการศึกษาพบว่า

การศึกษาลักษณะงานเขียน ใน โคลงลิลิตสุภาพ ตำรับ พระบรมราชาภิเษก สัปตมหาราชมหাজักริววงศ์ แสดงให้เห็นว่า วรรณกรรมเรื่องนี้มีลักษณะของการเป็นตำรับอย่างชัดเจน เพราะ ผู้นิพนธ์มุ่งให้ความรู้เฉพาะเรื่องและความรู้เฉพาะรายอย่างครบถ้วนสมบูรณ์ โดยปรากฏลักษณะของการเป็นตำราพระราชพิธี ลักษณะของวรรณกรรมบันทึกพระราชพิธี และปรากฏลักษณะของ วรรณกรรมยอพระเกียรติร่วมด้วย ดังนั้น วรรณกรรมเรื่องนี้จึงเป็นตำรับที่มีลักษณะเฉพาะ ด้วยมีการผสมผสานลักษณะงานเขียนทั้ง 3 ประเภทอย่างน่าสนใจ

การนำเสนอเนื้อหา ใน โคลงลิลิตสุภาพ ตำรับ พระบรมราชาภิเษก สัปตมหาราชมหাজักริววงศ์ พบว่า ผู้นิพนธ์ทรงนำเสนอเนื้อหาอย่างเป็นระบบ ตามโครงสร้างของวรรณกรรมที่ประกอบไปด้วยโครงสร้างเนื้อหาทั้ง 3 ส่วน คือ ส่วนนำเรื่อง ส่วนดำเนินเรื่อง และส่วนปิดเรื่อง

ส่วนนำเรื่อง คือ ส่วนแรกเริ่มของหนังสือก่อนที่จะเข้าสู่การบรรยายเนื้อหาเกี่ยวกับ พระราชพิธีบรมราชาภิเษก ประกอบไปด้วย 2 ส่วน คือ ส่วนนำหนังสือ ที่แสดงลักษณะของการเป็นตำราให้ความรู้ และ ส่วนประณามพจน์ ที่ว่าด้วยบทสรรเสริญพระเกียรติพระมหากษัตริย์ และบทพรรณนاب้านเมือง

ส่วนดำเนินเรื่อง คือ ส่วนที่อธิบายแบบแผนขั้นตอนการประกอบพระราชพิธีบรมราชาภิเษก ประกอบไปด้วย 3 ส่วน ได้แก่ เนื้อหาก่อนพระราชพิธีบรมราชาภิเษก เนื้อหาเกี่ยวกับพระราชพิธีบรมราชาภิเษก และเนื้อหาหลังการประกอบพระราชพิธีบรมราชาภิเษก

ซึ่งพบว่าเนื้อหาทั้ง 3 ส่วน มีความสัมพันธ์กับลักษณะงานเขียน ทั้ง 3 ประเภท คือ เนื้อหาที่สัมพันธ์กับลักษณะของตำรา เนื้อหาที่สัมพันธ์กับการบันทึกพระราชพิธี และเนื้อหาที่สัมพันธ์กับการยกย่องพระมหากษัตริย์ ดังนี้

1. เนื้อหาที่สัมพันธ์กับลักษณะของตำรา แบ่งออกเป็น 2 ส่วน คือ 1) การให้ความรู้เกี่ยวกับพระราชพิธีบรมราชาภิเษกโดยตรง และ 2) การให้ความรู้เพิ่มเติมเพื่ออธิบายตัวบทวรรณกรรม การให้ความรู้เกี่ยวกับพระราชพิธีบรมราชาภิเษกโดยตรง แบ่งออกเป็น 2 ลักษณะ คือ การให้ความรู้เกี่ยวกับการจัดเตรียมสถานที่ และการให้ความรู้เกี่ยวกับการจัดวางสิ่งของต่าง ๆ เพื่อใช้ในการประกอบพระราชพิธี ส่วนการให้ความรู้เพิ่มเติมเพื่ออธิบายตัวบทวรรณกรรม แบ่งเป็น 2 ลักษณะเช่นกัน คือ การให้ความรู้เพิ่มเติมในรูปแบบเชิงอรรถ และการให้ความรู้เพิ่มเติมในรูปแบบภาคผนวก

2. เนื้อหาที่สัมพันธ์กับการบันทึกพระราชพิธี แบ่งออกเป็น 3 ลักษณะ คือ 1) การบันทึกอารมณ์ความรู้สึก 2) การบันทึกเหตุการณ์ผสมจินตนาการ และ 3) การบันทึกประสบการณ์ตรงของผู้นิพนธ์ การบันทึกเหตุการณ์ผสมจินตนาการ แบ่งเป็น 2 ลักษณะ คือ การบันทึกเหตุการณ์สมจริง และการบันทึกเหตุการณ์เหนือจริง ส่วนการบันทึกประสบการณ์ตรงของผู้นิพนธ์ แบ่งออกเป็น 4 ลักษณะ คือ การบรรยายสิ่งของ การบรรยายสถานที่ การบรรยายการแต่งกาย และการบรรยายเหตุการณ์

3. เนื้อหาที่สัมพันธ์กับการยกย่องพระมหากษัตริย์ แบ่งออกเป็น 3 ลักษณะ คือ การยกย่องพระมหากษัตริย์ในฐานะสมมติเทพ การยกย่องพระมหากษัตริย์ในฐานะธรรมราชา และการยกย่องพระมหากษัตริย์ในฐานะจักรพรรดิราช

ส่วนปิดเรื่อง คือ ส่วนท้ายเรื่องของเนื้อหาในหนังสือโคลงกลิตสุภาพ ตำรับพระบรมราชาภิเษก สัปตมะราชมหากวีวงศ์ ประกอบไปด้วย 2 ส่วน คือ ส่วนลงท้าย ที่ว่าด้วยจารีตนิยมทางวรรณกรรมร้อยกรอง และส่วนท้ายหนังสือ ที่ว่าด้วยการแสดงลักษณะของการเป็นตำราให้ความรู้

ส่วนกลวิธีทางวรรณศิลป์ ที่ปรากฏในโคลงลิลิตสุภาพ ตำรับ พระบรมราชาภิเษก สัปตมะราชมหাজักริววงศ์ พบว่า วรรณกรรมเรื่องนี้มีการใช้ฉันทลักษณ์ประเภท “ลิลิตสุภาพ” โดยผู้นิพนธ์ทรงใช้ “โคลงสุภาพ” และ “ร่ายสุภาพ” ผสมผสานกัน กล่าวคือ ผู้นิพนธ์ทรงใช้ “โคลงสุภาพ” ดำเนินเนื้อหาในเรื่องเป็นหลัก และใช้ร่ายสุภาพบันทึกเนื้อหาที่สัมพันธ์กับพิธีกรรมทางศาสนาเพียงเท่านั้น เพื่อแสดงให้เห็นถึงความสำคัญของการใช้โคลงในวรรณกรรมเรื่องนี้ ทั้งยังพบว่าผู้นิพนธ์ทรงใช้ศิลปะการใช้ภาษาในการสร้างความงามทางวรรณศิลป์ในวรรณกรรมเรื่องนี้ 4 ลักษณะ คือ การเล่นเสียง การใช้คำเรียกพระมหากษัตริย์ การใช้ความเปรียบ และการเล่าเรื่องตามเอกสิทธิ์กวี ดังนี้

การเล่นเสียง มีการเล่นเสียงวรรณยุกต์ เล่นเสียงสระ เล่นเสียงพยัญชนะ และเล่นเสียงพยางค์หนักเบา เพื่อสร้างความไพเราะและสร้างเสียงเสนาะให้แก่วรรณกรรม ซึ่งพบว่า ผู้นิพนธ์ทรงนิยมเล่นเสียงสัมผัสคู่เพื่อสร้างความไพเราะ และนิยมใส่ปะวิสรรชนีย์เพื่อเล่นเสียงหนักเบา

การใช้คำเรียกพระมหากษัตริย์ ปรากฏจำนวน 2 กลุ่ม คือ คำเรียกพระบาทสมเด็จพระมงกุฎเกล้าเจ้าอยู่หัว และคำเรียกพระบาทสมเด็จพระปกเกล้าเจ้าอยู่หัว ซึ่งพบว่า คำเรียกทั้ง 2 กลุ่ม มีวัตถุประสงค์เพื่อสรรเสริญพระเกียรติพระมหากษัตริย์

การใช้ความเปรียบ มีการใช้การเปรียบโดยตรง พบจำนวน 5 กลุ่ม คือ การเปรียบกับความเป็นเทพเจ้าหรือเทวดา การเปรียบกับขงมีค่าหรือบุคคลทรงคุณค่า การเปรียบกับความงามของสถานที่ การเปรียบกับสัตว์ และการเปรียบกับเหตุการณ์พิเศษ การเปรียบส่วนใหญ่มีจุดมุ่งหมายที่ชัดเจนในการสรรเสริญพระเกียรติพระบาทสมเด็จพระปกเกล้าเจ้าอยู่หัว เพื่อส่งเสริมพระราชสถานะที่สูงส่งในการเป็นพระเจ้าแผ่นดินพระองค์ใหม่

การเล่าเรื่องตามเอกสิทธิ์กวี เป็นการเล่าเรื่องที่ผิดแปลกไปจากความเป็นจริง ปรากฏจำนวน 2 ตอน คือ การเล่าเรื่องการเสด็จพระราชดำเนินไปถวายบังคมพระบรมรูปทรงม้า เพื่อแสดงอารมณ์ความรู้สึก และการเล่าเรื่องฝันสืบทอง เพื่อสรรเสริญพระเกียรติพระบาทสมเด็จพระปกเกล้าเจ้าอยู่หัว

โคลงลิลิตสุภาพ ตำรับ พระบรมราชาภิเษก สัปตมหาราชมหากัจจิวังศ์ เป็นวรรณกรรม บันทึกพระราชพิธีบรมราชาภิเษก ที่มีการตั้งชื่อเรื่องว่าเป็นตำรับอย่างชัดเจน แต่เมื่อศึกษาอย่าง ละเอียดแล้วพบว่า วรรณกรรมเรื่องนี้มิได้เป็นตำรับตามชื่อเรื่องแต่เพียงอย่างเดียว แต่มี การผสมผสานลักษณะของตำราพระราชพิธี ลักษณะของวรรณกรรมบันทึกพระราชพิธี และปรากฏลักษณะของวรรณกรรมยอพระเกียรติร่วมกัน โดยพบว่าลักษณะของวรรณกรรม ยอพระเกียรติที่ปรากฏในตำรับทำให้วรรณกรรมเรื่องนี้มีลักษณะที่โดดเด่นเฉพาะตัว มีนัยยะ ที่สัมพันธ์กับบริบททางสังคมที่เกี่ยวข้องกับสถาบันพระมหากษัตริย์ ทั้งการสร้างสรรคตำรับยังมี การเรียงร้อยในรูปแบบของวรรณกรรมร้อยกรอง ที่มีการใช้ศิลปะการประพันธ์ในการสร้างสรรค์ ความงามทางวรรณศิลป์ โดยใช้กลวิธีทางภาษาในการสรรเสริญพระเกียรติพระมหากษัตริย์อย่าง กลมกลืน การสร้างสรรคตำรับในลักษณะที่แปลกและแตกต่างเช่นนี้ ทำให้ตำรับเรื่องนี้ มีลักษณะเฉพาะ ทั้งเป็นตำรับที่ให้ความรู้ควบคู่ไปกับความบันเทิง และเป็นตำรับที่มีความ มุ่งหมายสำคัญเพื่อสรรเสริญพระเกียรติพระบาทสมเด็จพระปกเกล้าเจ้าอยู่หัวอย่างชัดเจน

2. อภิปรายผลการศึกษา

จากการศึกษาโคลงลิลิตสุภาพ ตำรับ พระบรมราชาภิเษก สัปตมหาราชมหากัจจิวังศ์ ในส่วนของลักษณะงานเขียน การนำเสนอเนื้อหา และกลวิธีทางวรรณศิลป์ เห็นได้อย่างชัดเจนว่า วรรณกรรมตำรับเรื่องนี้มีลักษณะโดดเด่นเฉพาะตัว ซึ่งแสดงให้เห็นถึงลักษณะของการสร้างสรรค ตำรับชิ้นใหม่ 2 ประการ คือ การสร้างสรรคตำรับด้วยฉันทลักษณ์ประเภทร้อยกรอง และ การยอพระเกียรติพระมหากษัตริย์ผ่านงานเขียนประเภทตำรับ

การสร้างสรรคตำรับด้วยฉันทลักษณ์ประเภทร้อยกรอง เมื่อพิจารณางานเขียนที่ นิยามตนเองว่าเป็นตำรับ ไม่ว่าจะ เป็นตำรับทำวศิรัฐพาลักษณ์ที่เกิดขึ้นก่อนพระนิพนธ์ หรือตำรับ วรรณคดี ตำรับร้อยแก้ว ตำรับร้อยกรอง ตำรับแต่งกลอน และตำรับเรียงความ ที่เกิดขึ้นหลัง พระนิพนธ์ ล้วนสร้างสรรคขึ้นในลักษณะของตำรับร้อยแก้วทั้งสิ้น การที่ผู้นิพนธ์ทรงสร้างสรรค โคลงลิลิตสุภาพ ตำรับ พระบรมราชาภิเษก สัปตมหาราชมหากัจจิวังศ์ ออกมาในลักษณะของตำรับ ร้อยกรอง ไม่เพียงทำให้พระนิพนธ์ตำรับของพระองค์เกิดความแปลกและแตกต่างกับตำรับเรื่อง

อื่น ๆ เท่านั้น แต่การสร้างสรรคค์ำรับในรูปแบบวรรณกรรมร้อยกรองเช่นนี้ ทำให้พระองค์ได้ทรงแสดงพระปรีชาสามารถในด้านการประพันธ์ผ่านกลวิธีทางภาษา ทั้งทรงแสดงความรอบรู้ในการเลือกสรรคำประพันธ์ที่เหมาะสมแก่ความ และทรงใช้ศิลปะการใช้ภาษาในการสร้างสรรคค์ำความงามทางวรรณศิลป์อย่างหลากหลาย ไม่ว่าจะเป็นการเล่นเสียง การใช้คำเรียกพระมหากษัตริย์ การใช้ความเปรียบ และการเล่าเรื่องตามเอกสิทธิ์กวี ล้วนแสดงให้เห็นถึงความงามพร้อมในด้านเสียง คำ และความหมายอย่างครบถ้วน การที่ผู้นิพนธ์ทรงสร้างสรรคค์ำรับในรูปแบบของวรรณกรรมร้อยกรองจึงเป็นเครื่องยืนยันในความเป็น “มหากวีนิพนธ์วิจิตร” ตามพระนามที่จารึกในพระสุพรรณบัฏด้วย เพราะพระองค์ทรงสร้างสรรคค์ำพระนิพนธ์ให้มีความงดงามประณีต และสร้างสรรคค์ำพระนิพนธ์ให้ต่างกับคำรับเรื่องอื่น ๆ ดังนั้น การเรียบเรียงคำรับในรูปแบบร้อยกรองจึงสะท้อนให้เห็นถึงความสร้างสรรคค์ำที่แตกต่างกับกรอบความคิดหรือสัจนิยมของวรรณกรรมที่สืบทอดกันมา

การขอพระเกียรติพระมหากษัตริย์ผ่านงานเขียนประเภทคำรับ วรรณกรรมที่เรียกชื่อว่าคำรับปรากฏจำนวนไม่มากนัก โดยพบว่าไม่มีคำรับเรื่องใดปรากฏลักษณะการขอพระเกียรติในรูปแบบของคำรับ มีเพียงโคลงกลิตสุภาพ คำรับ พระบรมราชาภิเษก สัปตมหาราชมหากัจจิวศ์ ที่ผสมผสานลักษณะของวรรณกรรมขอพระเกียรติร่วมลงในคำรับ การขอพระเกียรติพระมหากษัตริย์ผ่านงานเขียนประเภทคำรับ ปรากฏทั้งในส่วนของเนื้อหาและวรรณศิลป์ ในส่วนของเนื้อหา ผู้นิพนธ์ทรงใช้เนื้อหาเกี่ยวกับพระราชพิธีบรมราชาภิเษก เพื่อส่งเสริมพระราชสถานะ ส่งเสริมพระราชอำนาจ และส่งเสริมสิทธิธรรมสำหรับพระมหากษัตริย์พระองค์ใหม่ ส่วนวรรณศิลป์ ผู้นิพนธ์ทรงใช้ศิลปะการใช้ภาษาทั้งการใช้คำเรียกพระมหากษัตริย์ การใช้ความเปรียบ และการเล่าเรื่องตามเอกสิทธิ์กวี สอดแทรกการสรรเสริญพระเกียรติพระมหากษัตริย์ลงในคำรับ ทั้งยังพบว่าผู้นิพนธ์ทรงสร้างสรรคค์ำวรรณกรรมคำรับให้เป็นไปตามโครงสร้างของวรรณกรรมขอพระเกียรติ โดยมีการขึ้นต้นด้วยบทประณามพจน์ที่มีการสรรเสริญพระเกียรติพระมหากษัตริย์และแสดงบทพรรณนาความงามของบ้านเมืองท่ามกลางพระบารมีของพระมหากษัตริย์อย่างชัดเจน และลงท้ายวรรณกรรมด้วยการสรรเสริญพระเกียรติพระมหากษัตริย์ผู้ผ่านพระราชพิธีบรมราชาภิเษกตามลักษณะของวรรณกรรมขอพระเกียรติ การสร้างสรรคค์ำ

โคลงลิลิตสุภาพ ตำรับ พระบรมราชาภิเษก สัปตมะราชมหাজักริวศ์ ที่มีการผสมผสานลักษณะของวรรณกรรมขอพระเกียรติผ่านงานเขียนประเภทตำรับเช่นนี้ ทำให้ตำรับเรื่องนี้เป็นตำรับที่มีลักษณะเฉพาะและมีจุดหมายในการสรรเสริญพระเกียรติพระมหากษัตริย์อย่างชัดเจน

ในขณะที่เดียวกันการสร้างสรรคตำรับเกิดขึ้นหลังการประกอบพระราชพิธีบรมราชาภิเษกของ พระบาทสมเด็จพระปกเกล้าเจ้าอยู่หัวไม่นานนัก ซึ่งเป็นช่วงเวลาที่มีความผันผวนทางการเมืองในช่วงก่อนการเปลี่ยนแปลงการปกครองจากระบอบสมบูรณาญาสิทธิราชย์เป็นการปกครองแบบประชาธิปไตย ความเปลี่ยนแปลงทางการเมืองทำให้พระมหากษัตริย์ถูกลดทอนบทบาทและพระราชอำนาจลงอย่างชัดเจน การขอพระเกียรติพระมหากษัตริย์ผ่านตำรับพระราชพิธีบรมราชาภิเษกในช่วงเวลาเช่นนี้ จึงมีจุดมุ่งหมายที่ชัดเจนในการบรรยายความยิ่งใหญ่ของพระราชพิธีผ่านแบบแผนขั้นตอนการประกอบพระราชพิธี เพื่อใช้พระราชพิธีในการส่งเสริมพระราชอำนาจ ส่งเสริมพระคุณสมบัติ และส่งเสริมสิทธิธรรมความสูงส่งให้แก่พระมหากษัตริย์พระองค์ใหม่ ด้วยการสอดแทรกการขอพระเกียรติพระมหากษัตริย์ผ่านงานประเภทตำรับอย่างกลมกลืน เพื่อให้ผู้อ่านรับรู้ได้ถึงความยิ่งใหญ่ของพระราชพิธี และรับรู้ถึงบุญบารมีของพระมหากษัตริย์ผู้ผ่านพระราชพิธี ที่มีการขอพระเกียรติผ่านเนื้อหาและวรรณศิลป์ไว้อย่างหลากหลาย ทั้งนี้เพื่อผดุงรักษาสถาบันพระมหากษัตริย์ และส่งเสริมราชบัลลังก์ที่มั่นคงให้แก่พระบาทสมเด็จพระปกเกล้าเจ้าอยู่หัว

จึงเห็นได้อย่างชัดเจนว่า การสร้างสรรคโคลงลิลิตสุภาพ ตำรับ พระบรมราชาภิเษก สัปตมะราชมหাজักริวศ์ พระนิพนธ์พระเจ้าบรมวงศ์เธอ กรมพระนราธิปประพันธ์พงศ์ เป็นพระนิพนธ์ที่มีความโดดเด่นเฉพาะตัว เพราะผู้นิพนธ์ทรงสร้างสรรคตำรับด้วยฉันทลักษณ์ประเภทร้อยกรอง รวมถึงมีการผสมผสานการขอพระเกียรติพระมหากษัตริย์ผ่านตำรับร่วมด้วยความโดดเด่นเฉพาะตัวของตำรับเรื่องนี้ทำให้พระนิพนธ์มีความแปลกและต่างไปจากตำรับทั่วไป ทั้งยังสะท้อนความเป็น “มหากวี” ของผู้นิพนธ์ ที่สร้างสรรคตำรับร้อยกรองได้อย่างประณีตงดงาม รวมถึงผสมผสานการขอพระเกียรติ เพื่อทำให้ตำรับเรื่องนี้มีลักษณะของตำรับลักษณะใหม่ที่ไม่เพียงให้ความรู้เฉพาะเรื่องเกี่ยวกับพระราชพิธีบรมราชาภิเษกเท่านั้น แต่ยังทำหน้าที่ของวรรณกรรมขอพระเกียรติที่มีแนวคิดและเนื้อหาสำคัญเพื่อมุ่งสรรเสริญพระเกียรติคุณด้านต่าง ๆ

ของพระมหากษัตริย์ วรรณกรรมเรื่องนี้จึงเป็นวรรณกรรมแห่งยุคสมัย เพราะมีความสอดคล้องกับบริบทของเหตุการณ์สำคัญของประเทศ คือการเสด็จขึ้นครองราชย์ของพระมหากษัตริย์รัชกาลที่ 7 แห่งราชวงศ์จักรี และการเชิดชูสถาบันพระมหากษัตริย์ที่สืบทอดในราชวงศ์จักรีต่อเนื่องกันมาเป็นเวลากว่า 100 ปี อย่างสง่างาม ถึงแม้จะอยู่ในบริบทของความเปลี่ยนแปลงทางด้านสังคมและการเมืองก็ตาม

3. ข้อเสนอแนะ

ผู้ศึกษามีข้อเสนอแนะในการศึกษาโคลงลิลิตสุภาพ ตำรับ พระบรมราชาภิเษก สัปตมหาราชมहाจักรีวงศ์ ดังนี้

1. การศึกษาลักษณะงานเขียนช่วยให้เห็นว่าวรรณกรรมที่ตั้งชื่อเรื่องว่าเป็นตำรับ ไม่ได้ปรากฏลักษณะของการเป็นตำรับแต่เพียงอย่างเดียว แต่อาจมีลักษณะงานเขียนประเภทอื่น ๆ ผสมผสานด้วย อาจนำข้อสังเกตดังกล่าวไปประยุกต์ใช้กับการศึกษาดำรับเรื่องอื่น ๆ เพื่อศึกษาลักษณะเฉพาะของตำรับเล่มนั้น ๆ
2. โคลงลิลิตสุภาพ ตำรับ พระบรมราชาภิเษก สัปตมหาราชมहाจักรีวงศ์ เป็นวรรณกรรมที่มีลักษณะของวรรณกรรมขอพระเกียรติร่วมด้วย อาจศึกษาเพิ่มเติมในเรื่องของภาพลักษณ์พระมหากษัตริย์ร่วมกับวรรณกรรมขอพระเกียรติเรื่องอื่น ๆ

รายการอ้างอิง

กระทรวงวัฒนธรรม. (2562). **ประมวลความรู้พระราชพิธีบรมราชาภิเษก**. กรุงเทพฯ : รุ่งศิลป์การพิมพ์.

กรมพระยาดำรงราชานุภาพ. (2549). **ตำนานพระพุทธรูปสำคัญ**. กรุงเทพฯ : มติชน.

กรมพระสมมตอมรพันธุ์, พระเจ้าบรมวงศ์เธอ. (2468). **จดหมายเหตุเรื่องตั้งทรงตั้งพระบรมวงศานุวงศ์ กรุงรัตนโกสินทร์**. พระนคร : โรงพิมพ์โสภณพิพรรฒธนากร.

กรมศิลปากร. (2509). **เรื่องราวราชาภิเษกและจดหมายเหตุราชาภิเษก รัชกาลที่ 5**. พิมพ์ครั้งที่ 3. พระนคร : กรมศิลปากร.

กรมศิลปากร. (2525). **ขนบธรรมเนียมประเพณีและวัฒนธรรมกรุงรัตนโกสินทร์**. กรุงเทพฯ : คณะกรรมการจัดงานสมโภชกรุงรัตนโกสินทร์ 200 ปี.

กรมศิลปากร กองวรรณคดีและประวัติศาสตร์. (2532). **วรรณกรรมสมัยธนบุรี เล่ม 1**. กรุงเทพฯ : กรมศิลปากร.

กรมศิลปากร คณะกรรมการวรรณคดีแห่งชาติ. (2556). **วรรณคดีแห่งชาติ เล่ม 1**. กรุงเทพฯ : กรมศิลปากร.

กรมศึกษาธิการ. (2544). **สยามไวยากรณ์ฉันทลักษณ์ สำหรับประโยค ๓ ชั้น ๓**. กรุงเทพฯ : กรมศึกษาธิการ.

กองวรรณกรรมและประวัติศาสตร์ กรมศิลปากร. (2539). **ตำราแบบธรรมเนียมในราชสำนักครั้งกรุงศรีอยุธยากับพระวิจารณ์ของสมเด็จพระเจ้าบรมวงศ์เธอ กรมดำรงราชานุภาพ**. กรุงเทพฯ : จงเจริญการพิมพ์.

เกื้อพันธุ์ นาคบุปผา. (2540). **พื้นฐานการอ่านวรรณคดีไทย**. กรุงเทพฯ : เลิฟ แอนด์ ลิฟ เพรส.

กุสุมา รัชชมนั. (2534). **สี่สัณวรรณคดี**. กรุงเทพฯ : ศยาม.

กุสุมา รัชชมนั. (2534). **การวิเคราะห์วรรณคดีไทยตามทฤษฎีวรรณคดีสันสกฤต**. กรุงเทพฯ :
มูลนิธิโครงการตำราสังคมศาสตร์และมนุษยศาสตร์.

คณะกรรมการวรรณคดีแห่งชาติ กรมศิลปากร กระทรวงวัฒนธรรม. (2558). **๑๐๐ ปี วรรณคดี
สโมสร**. กรุงเทพฯ : สำนักวรรณกรรมและประวัติศาสตร์ กรมศิลปากร.

โครงการเผยแพร่ผลงานวิชาการ ฝ่ายวิจัย คณะอักษรศาสตร์ จุฬาลงกรณ์มหาวิทยาลัย. (2562).
พจนานุกรมไทย ฉบับเฉลิมพระเกียรติสมเด็จพระเทพรัตนราชสุดาฯ สยามบรมราช
กุมารี. กรุงเทพฯ : จุฬาลงกรณ์มหาวิทยาลัย.

จตุพร มีสกุล. (2556). “การศึกษา “วรรณคดีไศกาลัย” ในสมัยรัตนโกสินทร์ในฐานะวรรณคดีเฉพาะ
ประเภท” วิทยานิพนธ์อักษรศาสตร์ดุสิตบัณฑิต สาขาวิชาภาษาไทย ภาควิชาภาษาไทย
คณะอักษรศาสตร์ จุฬาลงกรณ์มหาวิทยาลัย.

จิรภา อ่อนเรือง. (2514). **ลิลิตราชาภิเษกสมรส บรมราชาภิเษก และเฉลิมพระราชมณเฑียร
พระบาทสมเด็จพระปรมินทรมหาภูมิพลอดุลยเดช**. พระนคร : โรงพิมพ์คุรุสภา.

เจือ สตะเวทิน. (2522). **ตำรับวรรณคดี**. กรุงเทพฯ : บรรณกิจ.

เจ้าพระยาทิพากรวงศ์ (ขำ บุนนาค). (2555). **พระราชพงศาวดารกรุงรัตนโกสินทร์ รัชกาลที่ 1
- 4 ฉบับ เจ้าพระยาทิพากรวงศ์ (ขำ บุนนาค) เล่ม 1**. นนทบุรี : ศรีปัญญา.

เจ้าพระยาทิพากรวงศ์ (ขำ บุนนาค). (2555). **พระราชพงศาวดารกรุงรัตนโกสินทร์ รัชกาลที่ 1
- 4 ฉบับ เจ้าพระยาทิพากรวงศ์ (ขำ บุนนาค) เล่ม 2**. นนทบุรี : ศรีปัญญา.

ฉวีงาม มาเจริญ. (2538). **ไม่มั่งคด**. กรุงเทพฯ : กองวรรณคดีและประวัติศาสตร์ กรมศิลปากร.

ชลดา ศิริวิทย์เจริญ. (2519). “การศึกษาลิลิตตะเลงพ่ายในแนวสุนทรียศาสตร์” วิทยานิพนธ์
อักษรศาสตร์มหาบัณฑิต สาขาวิชาภาษาไทย ภาควิชาภาษาไทย คณะอักษรศาสตร์

จุฬาลงกรณ์มหาวิทยาลัย.

โชษิตา มณีไธ. (2557). **วรรณกรรมร้อยกรองของไทย**. กรุงเทพฯ : มหาวิทยาลัยธรรมศาสตร์.

ชัยรัตน์ พลมุข. (2552). “วรรณคดีประกอบพระราชพิธีสมัยรัตนโกสินทร์ : แนวคิดธรรมราชากับกลวิธีทางวรรณศิลป์” วิทยานิพนธ์อักษรศาสตรมหาบัณฑิต สาขาวิชาภาษาไทย ภาควิชาภาษาไทย คณะอักษรศาสตร์ จุฬาลงกรณ์มหาวิทยาลัย.

ญาดา อารุณเวช. (2526). “ความเปรียบในบทละครในพระราชนิพนธ์ในรัชกาลที่สอง.” วิทยานิพนธ์อักษรศาสตรมหาบัณฑิต สาขาวิชาภาษาไทย ภาควิชาภาษาไทย คณะอักษรศาสตร์ จุฬาลงกรณ์มหาวิทยาลัย.

ณัฐสุภัทร จันทวิช. (2530). **พระราชพิธีบรมราชาภิเษก**. กรุงเทพฯ : กรมศิลปากร.

แดนปีช แบรดเลย์. (2514). **อักษรภิธานศัพท์**. กรุงเทพฯ : โรงพิมพ์คุรุสภา.

ดวงมน ปริบูรณ์. (2516). “ความงามในทวาทศมาส.” วิทยานิพนธ์อักษรศาสตรมหาบัณฑิต สาขาวิชาภาษาไทย ภาควิชาภาษาไทย คณะอักษรศาสตร์ จุฬาลงกรณ์มหาวิทยาลัย.

ดำรงราชานุภาพ , สมเด็จพระเจ้าบรมวงศ์เธอกรมพระยา. (2556). **พระราชพงศาวดารกรุงรัตนโกสินทร์ รัชกาลที่ 5**. พระนคร : คุรุสภา.

ดำรงราชานุภาพ , สมเด็จพระเจ้าบรมวงศ์เธอกรมพระยา. (2559). **พระราชพงศาวดารกรุงรัตนโกสินทร์ รัชกาลที่ 2 เล่ม 1**. พระนคร : คุรุสภา.

เต็มศรี ลดาวัลย์. “พิธีราชาภิเษกในประเทศไทย.” (2517). วิทยานิพนธ์ปริญญาศิลปศาสตรมหาบัณฑิต (โบราณคดี) คณะโบราณคดี มหาวิทยาลัยศิลปากร.

ธเนศ เวศร์ภาดา. (2549). **หอมโลกวรรณศิลป์ การสร้างรสสุนทรีย์แห่งวรรณคดีไทย**. กรุงเทพฯ : ปาเจรา.

นาฏวิภา ชลิตานนท์. (2524). **ประวัติศาสตร์นิพนธ์ไทย**. กรุงเทพฯ : มูลนิธิโครงการตำราสังคมศาสตร์และมนุษยศาสตร์ และมหาวิทยาลัยธรรมศาสตร์.

นภาพร เล้าสินวัฒนา. (2549). **การเสด็จขึ้นครองราชย์ พระราชพิธี คติ ความหมาย และสัญลักษณ์แห่ง "สมมติเทวราชา"**. กรุงเทพฯ : มิวเซียมเพลส.

นราธิปประพันธ์พงศ์ , พระเจ้าบรมวงศ์เธอ กรมพระ. (2472). **โคลงลิลิตสุภาพ ตำรับพระบรมราชาภิเษก สัปตมะราชมหাজักริววงศ์ เมื่อพุทธศก 2468**. กรุงเทพฯ : อักษรนิติ.

นริศรานุกวัดติวงศ์, สมเด็จพระเจ้าฟ้ากรมพระยา. (2406 – 2490). **สาส์นสมเด็จพระ เล่มที่ 11**. กรุงเทพฯ : แพร่พิทยา.

นเรศวรฤทธิ, พระเจ้าบรมวงศ์เธอ กรมพระยา. (2553). **จดหมายเหตุพระราชพิธีบรมราชาภิเษก สมเด็จพระรามาธิบดีศรีสินทรมหาวชิราวุธ พระมงกุฎเกล้าเจ้าอยู่หัว ทรงพระกรุณาโปรดเกล้าฯ ให้ขอพระสมุทวชิรญาณ สำหรับพระนคร พิมพ์พระราชทานในงานเฉลิมพระชนมพรรษา พ.ศ. 2466 มหาวิทยาลัยศิลปากรจัดพิมพ์เพื่อเฉลิมพระเกียรติวาระ 100 ปี บรมราชาภิเษก พระบาทสมเด็จพระมงกุฎเกล้าเจ้าอยู่หัว 11 พฤศจิกายน พุทธศักราช 2553.นครปฐม : มหาวิทยาลัยศิลปากร.**

นิตยา ตันทโสภาส. (2520). "ลักษณะเด่นของกาพย์ห่อโคลงและกาพย์เห่เรือ พระนิพนธ์ของเจ้าฟ้าธรรมธิเบศร." **วิทยานิพนธ์อักษรศาสตร์มหาบัณฑิต สาขาวิชาภาษาไทย ภาควิชาภาษาไทย คณะอักษรศาสตร์ จุฬาลงกรณ์มหาวิทยาลัย.**

นั่งเกล้าเจ้าอยู่หัว, พระบาทสมเด็จพระ. (2546). **พระราชพิธีบรมราชาภิเษก : ประวัติศาสตร์จารีตประเพณีจากพระราชนิพนธ์ "ขอพระเกียรติพระบาทสมเด็จพระพุทธเลิศหล้านภาลัย รัชกาลที่ 2" พระราชนิพนธ์ในพระบาทสมเด็จพระนั่งเกล้าเจ้าอยู่หัว รัชกาลที่ 3**. กรุงเทพฯ : สำนักวรรณกรรมและประวัติศาสตร์ กรมศิลปากร.

นนทพร อยู่มั่งมี และพัศวีสิริ เปรมกุลนันท์. (2562). **เสวยราชสมบัติกษัตรา**. กรุงเทพฯ : มติชน.

บาหยัน อิมส์สำราญ. (2559). **วรรณคดีพระราชพิธี**. กรุงเทพฯ : พี.เพรส จำกัด.

บุรยา ศรารักษ์วานิช. (2546). “เครื่องประกอบพระราชอิสริยยศสำหรับพระมหากษัตริย์ที่ปรากฏในพระราชพิธีบรมราชาภิเษกสมัยรัตนโกสินทร์.” การค้นคว้าอิสระ ปริญญาศิลปศาสตรมหาบัณฑิต สาขาโบราณคดีสมัยประวัติศาสตร์ ภาควิชาโบราณคดี บัณฑิตวิทยาลัยมหาวิทยาลัยศิลปากร.

ปรีชา ช่างขวัญเย็น. (2550). **เทคนิคการเขียนและผลิตตำรา**. กรุงเทพฯ : สำนักพิมพ์แห่งจุฬาลงกรณ์มหาวิทยาลัย.

ปรัชญา ปานเกตุ. (2558). **ศัพทานุกรมวัฒนธรรมไทย**. กรุงเทพฯ : สถาพรบุ๊คส์.

พระมงกุฎเกล้าเจ้าอยู่หัว, พระบาทสมเด็จพระปกเกล้าเจ้าอยู่หัว. (2559). **พระนลคำหลวง**. กรุงเทพฯ : มูลนิธิพระบรมราชานุสรณ์

พระยาประกาศอักษรกิจ (เสงี่ยม รามนันท์). (2528). **จดหมายเหตุบรมราชาภิเษกพระบาทสมเด็จพระปกเกล้าเจ้าอยู่หัว พุทธศักราช 2468**. กรุงเทพฯ : โรงพิมพ์มหามงกุฎราชวิทยาลัย.

พิทยลาภพฤฒิยากร, กรมหมื่น. (2514). **พระราชพิธีราชาภิเษกสมรส พระราชพิธีบรมราชาภิเษกและพระราชพิธีเฉลิมพระราชมณเฑียร พระบาทสมเด็จพระปรเมนทรมหาภูมิพลอดุลยเดชสยามินทราธิราช พ.ศ. 2493 และเรื่องบรมราชาภิเษก**. พระนคร : โรงพิมพ์กรมสรรพสามิต.

พัตน์ ไชติกเสถียร. (2544). **เสียงในภาษาไทย ใน เอกสารการสอนชุดวิชาภาษาไทย 3**. นนทบุรี : สาขาวิชาศึกษาศาสตร์ มหาวิทยาลัยสุโขทัยธรรมาธิราช.

พันจันทนุมาศ (เจิม). (2553). **พระราชพงศาวดารกรุงศรีอยุธยา ฉบับพันจันทนุมาศ (เจิม) และพระราชพงศาวดารกรุงศรีอยุธยาฉบับหลวงประเสริฐรื้อ คำให้การชาวกรุงเก่า คำให้การขุนหลวงหาวัด**. นนทบุรี : ศรีปัญญา.

เพลินพิศ กำราญ และเนียนศิริ ตาละลักษณ์. (2522). **พระประวัติและผลงาน ของ พระเจ้าบรมวงศ์เธอ กรมพระนราธิปประพันธ์พงศ์**. กรุงเทพฯ : หนส. สหประชาพานิชย์.

มรดกไทย. (2542). **พระราชพิธีบรมราชาภิเษก**. กรุงเทพฯ : คุรุสภา.

มรดกไทย. (2542). **เรือพระราชพิธี**. กรุงเทพฯ : คอมแพคท์พริ้นท์.

มหามกุฏราชวิทยาลัย. (2530). **พระสูตรและอรรถกถา แปล ขุททกนิกาย ชาดก เล่มที่ 4 ภาคที่ 3**. กรุงเทพฯ : เฉลิมชาญการพิมพ์.

ยุพร แสงทักษิณ. (2537). **วรรณคดีขอพระเกียรติ**. กรุงเทพฯ : คุรุสภาลาดพร้าว.

ยุพร แสงทักษิณ. (2539). **เครื่องเบญจราชกกุธภัณฑ์และเครื่องสูง**. กรุงเทพฯ : คุรุสภา.

รักษพงษ์ ธรรมผุสณา. (2544). "การศึกษาบทละครรำพระนิพนธ์ในพระเจ้าบรมวงศ์เธอ กรมพระนราธิปประพันธ์พงศ์ ในฐานะวรรณคดีการแสดง". วิทยานิพนธ์อักษรศาสตรมหาบัณฑิต สาขาวิชาภาษาไทย ภาควิชาภาษาไทย คณะอักษรศาสตร์ จุฬาลงกรณ์มหาวิทยาลัย.

ราชบัณฑิตยสถาน. (2546). **พจนานุกรมราชบัณฑิตยสถาน 2542**. กรุงเทพฯ : นานมีบุ๊คส์พับลิเคชั่นส์.

ราชบัณฑิตยสถาน. (2556). **พจนานุกรมราชบัณฑิตยสถาน 2554**. กรุงเทพฯ : ราชบัณฑิตยสถาน.

ราชบัณฑิตยสถาน. (2549). **พจนานุกรมศัพท์สังคมวิทยา อังกฤษ-ไทย ฉบับ**

ราชบัณฑิตยสถาน. กรุงเทพฯ : ราชบัณฑิตยสถาน.

ราชบัณฑิตยสถาน. (2550). **พจนานุกรมศัพท์วรรณกรรมไทย ภาคฉันท์ลักษณะ**. กรุงเทพฯ : สำนักงานราชบัณฑิตยสถาน.

ราชบัณฑิตยสถาน. (2552). **พจนานุกรมศัพท์วรรณกรรมไทย ฉบับราชบัณฑิตยสถาน**. กรุงเทพฯ : สำนักงานราชบัณฑิตยสถาน.

ราชบัณฑิตยสถาน. (2561). **พจนานุกรมศัพท์วรรณกรรม ฉบับราชบัณฑิตยสถาน**. กรุงเทพฯ : สำนักงานราชบัณฑิตยสถาน.

ราตรี โพธิ์เต็ง. (2533). “วิวัฒนาการทางฉันท์ลักษณะของร้อยและโคลงตั้งแต่สมัยสุโขทัยถึงสมัยรัตนโกสินทร์” วิทยานิพนธ์อักษรศาสตรมหาบัณฑิต สาขาวิชาภาษาไทย ภาควิชาภาษาไทยคณะอักษรศาสตร์ มหาวิทยาลัยศิลปากร.

โรม บุญนาค. (2561). **ถลิ่งกษัตราธิราช บรมราชาภิเษก พระราชพิธีศักดิ์สิทธิ์ของแผ่นดิน**. กรุงเทพฯ : ตะวันออก.

โรม บุญนาค. (2562). **ถลิ่งราชกษัตราธิราช 2 เครื่องประกอบพระราชอิสริยยศ มรดกบุรพกษัตริย์จักรีวงศ์**. กรุงเทพฯ : ตะวันออก.

วราภรณ์ บำรุงกุล. (2529). **ร้อยกรอง**. พิษณุโลก : ภาควิชาภาษาไทยและภาษาตะวันออก คณะมนุษยศาสตร์ มหาวิทยาลัยศรีนครินทรวิโรฒ พิษณุโลก.

วราภรณ์ บำรุงกุล. (2552). **ร้อยกรอง**. กรุงเทพฯ : ต้นอ่อน.

วราเมษ วัฒนไชย. (2548). “ศิลปะการประพันธ์ในวรรณคดีร้อยกรองของเจ้าพระยาพระคลัง(หน).” วิทยานิพนธ์อักษรศาสตรมหาบัณฑิต สาขาวิชาภาษาไทย ภาควิชาภาษาไทย คณะอักษร ศาสตร์ จุฬาลงกรณ์มหาวิทยาลัย.

วรวรรษ สบายวัน. (2551). “ลิลิต : ความเป็นมาและความเปลี่ยนแปลงในฐานะประเภทวรรณคดี.”

วิทยานิพนธ์อักษรศาสตรมหาบัณฑิต สาขาวิชาภาษาไทย ภาควิชาภาษาไทย คณะอักษรศาสตร์ จุฬาลงกรณ์มหาวิทยาลัย.

วีรวัดณ์ อินทรพร. (2548). “สุนทรียภาพของโคลงในวรรณคดีไทย.” วิทยานิพนธ์อักษรศาสตรดุษฎีบัณฑิต สาขาวิชาภาษาไทย ภาควิชาภาษาไทย คณะอักษรศาสตร์ จุฬาลงกรณ์มหาวิทยาลัย.

วุฒิรณพัสดุ์, หลวง. (2559). **ฤกษ์งามยามดี**. นนทบุรี : ศรีปัญญา.

วัลยา วิวัฒน์ศร. (2541). **การอ่านนวนิยาย**. กรุงเทพฯ : สำนักพิมพ์จุฬาลงกรณ์มหาวิทยาลัย.

ศราวุฒิ วัชรະบัณฑิต. (2549). “พระราชพิธีบรมราชาภิเษกสมัยรัตนโกสินทร์.” วิทยานิพนธ์ปริญญา มหาบัณฑิต สาขาไทยศึกษา บัณฑิตวิทยาลัย มหาวิทยาลัยรามคำแหง.

ศรีนวล ภิญโญสุนันท์. (2508). “พิธีราชาภิเษกในคติอินเดียและไทย : การศึกษาเปรียบเทียบ.” วิทยานิพนธ์ปริญญา มหาบัณฑิต สาขาภาษาบาลีและสันสกฤต บัณฑิตวิทยาลัย จุฬาลงกรณ์มหาวิทยาลัย.

ส. พลายน้อย. (2528). **ตำนานพระชัยวัฒน์และพระแก้วประจำรัชกาล**. กรุงเทพฯ : ชมรมบำรุงบัณฑิต.

สายทิพย์ นุกูลกิจ. (2533). **วรรณคดีเกี่ยวกับชนบประเพณี**. กรุงเทพฯ : มหาวิทยาลัยศรีนครินทรวิโรฒ บางเขน.

สุจรรยา เหลืองธาดา. (2513). “พระราชพิธีบรมราชาภิเษกสมัยรัตนโกสินทร์.” สารนิพนธ์ ศิลปศาสตรบัณฑิต สาขาโบราณคดี มหาวิทยาลัยศิลปากร.

สุจิตต์ วงษ์เทศ. (2539). **ไม่มีนางนพมาศ ไม่มีลอยกระทง สมัยสุโขทัย**. กรุงเทพฯ : มติชน.

สุจิตรา จงสถิตวัฒนา. (2548). **เจิมจันทน์กัสดาล ภาษาวรรณศิลป์ในวรรณคดีไทย**. กรุงเทพฯ : โครงการเผยแพร่ผลงานวิชาการ คณะอักษรศาสตร์ จุฬาลงกรณ์

มหาวิทยาลัย.

สุภาพวรรณ จารุเทวินทร์. (2520). “การศึกษาเชิงวิเคราะห์ลีลิตพระลอทางภาษา.” วิทยานิพนธ์
อักษรศาสตรมหาบัณฑิต สาขาวิชาภาษาไทย ภาควิชาภาษาไทย คณะอักษรศาสตร์
จุฬาลงกรณ์มหาวิทยาลัย.

สุมาลี วีระวงศ์. (2547). **ร้อยแก้วแนวใหม่ของไทย พ.ศ. 2417 – 2453**. กรุงเทพฯ : ศยาม.

แสงสุรีย์ อดาวัลย์ , ม.ร.ว. (2526). **พระราชพิธีบรมราชาภิเษกสมัยกรุงรัตนโกสินทร์**.
กรุงเทพฯ : สำนักเลขาธิการนายกรัฐมนตรี.

สำนักวรรณกรรมและประวัติศาสตร์ กรมศิลปากร. (2562). **ประมวลเอกสารพระราชพิธีบรม
ราชาภิเษก**. กรุงเทพฯ : อมรินทร์พริ้นติ้งแอนด์พับลิชชิ่ง.

สำนักวรรณกรรมและประวัติศาสตร์ กรมศิลปากร. (2562). **พระราชพิธีบรมราชาภิเษกใน
เอกสารต่างประเทศ**. กรุงเทพฯ : อรุณการพิมพ์.

สำนักงานเสริมสร้างเอกลักษณ์ของชาติ สำนักงานปลัดสำนักนายกรัฐมนตรี ร่วมกับสถาบัน
พระปกเกล้า. (2558). **รายการละเอียดพระราชพิธีบรมราชาภิเษก เฉลิมพระราช
มณเฑียร (พระบาทสมเด็จพระปรมินทรมหาประชาธิปก พระปกเกล้าเจ้าอยู่หัว
แล เสด็จเลียบพระนคร**. กรุงเทพฯ : อมรินทร์พริ้นติ้ง.

เสาวณิต วิงวอน. (2530). “การศึกษาวิเคราะห์วรรณกรรมของพระเกียรติ.” วิทยานิพนธ์
อักษรศาสตรดุษฎีบัณฑิต ภาควิชาภาษาไทย บัณฑิตวิทยาลัย จุฬาลงกรณ์มหาวิทยาลัย.

อุปกิตศิลปสาร , พระยา. (2535). **หลักภาษาไทย**. กรุงเทพฯ : ไทยวัฒนาพานิช.

เอมอร ไตตะโสภณ. (2539). **จารีตนิยมทางวรรณกรรมไทย : การศึกษาวิเคราะห์**. กรุงเทพฯ :
ต้นอ้อ.

สืบค้นอิเล็กทรอนิกส์

กรมการทหารช่าง ค่ายภาณุรังษี. (ม.ป.ป.) **ประวัติและความเป็นมาของธงชัยเฉลิมพล.**

เข้าถึงเมื่อ 9 พฤศจิกายน 2563. เข้าถึงได้จาก http://www.engrdept.com/tahanchangling/Kitkam_pravattongchai1.htm

กรมการทหารช่าง ค่ายภาณุรังษี. (ม.ป.ป.) **ประวัติและความเป็นมาของธงชัยเฉลิมพล.**

เข้าถึงเมื่อ 9 พฤศจิกายน 2563. เข้าถึงได้จาก http://www.engrdept.com/tahanchangling/Kitkam_pravattongchai.htm

สำนักบรรณสารสนเทศ มหาวิทยาลัยสุโขทัยธรรมาธิราช. (ม.ป.ป.) **พระชัยวัฒน์ประจำรัชกาล.**

เข้าถึงเมื่อ 10 มกราคม 2565. เข้าถึงได้จาก <https://library.stou.ac.th/wp-content/odi/online/exhibition-chaiwat/index.html>



ประวัติผู้เขียน

ชื่อ-สกุล	นางสาวสิริมาส บำรุงสิน
สถานที่เกิด	จ. ฉะเชิงเทรา
วุฒิการศึกษา	พ.ศ. 2559 สำเร็จการศึกษาปริญญาศิลปศาสตรบัณฑิต วรรณคดีไทย มหาวิทยาลัยเกษตรศาสตร์ วิทยาเขตบางเขน (เกียรตินิยมอันดับ 2) พ.ศ. 2560 ศึกษาต่อระดับปริญญาอักษรศาสตรมหาบัณฑิต สาขาวิชาภาษาไทย มหาวิทยาลัยศิลปากร อำเภอเมือง จังหวัดนครปฐม
ที่อยู่ปัจจุบัน	58/9 ม. 7 ต. แปลงยาว อ. แปลงยาว จ. ฉะเชิงเทรา 24190

