



การบริหารโรงเรียนคุณธรรมสังกัดกรุงเทพมหานคร



วิทยานิพนธ์นี้เป็นส่วนหนึ่งของการศึกษาตามหลักสูตรปรัชญาดุษฎีบัณฑิต

สาขาวิชาการบริหารการศึกษา แบบ 2.1 ปรัชญาดุษฎีบัณฑิต

ภาควิชาการบริหารการศึกษา

บัณฑิตวิทยาลัย มหาวิทยาลัยศิลปากร

ปีการศึกษา 2564

ลิขสิทธิ์ของมหาวิทยาลัยศิลปากร

การบริหารโรงเรียนคุณธรรมสังกัดกรุงเทพมหานคร



โดย  
นางสาวกนต์ลักษณ์ อธิรปัญญาพันธ์

วิทยานิพนธ์นี้เป็นส่วนหนึ่งของการศึกษาตามหลักสูตรปรัชญาดุษฎีบัณฑิต

สาขาวิชาการบริหารการศึกษา แบบ 2.1 ปรัชญาดุษฎีบัณฑิต

ภาควิชาการบริหารการศึกษา

บัณฑิตวิทยาลัย มหาวิทยาลัยศิลปากร

ปีการศึกษา 2564

ลิขสิทธิ์ของมหาวิทยาลัยศิลปากร

THE MORAL SCHOOL MANAGEMENT  
UNDER BANGKOK METROPOLITAN ADMINISTRATION



A Thesis Submitted in Partial Fulfillment of the Requirements  
for Doctor of Philosophy EDUCATIONAL ADMINISTRATION  
Department of Educational Administration  
Graduate School, Silpakorn University  
Academic Year 2021  
Copyright of Silpakorn University

หัวข้อ	การบริหารโรงเรียนคุณธรรมสังกัดกรุงเทพมหานคร
โดย	นางสาวกัณฑ์ลภัส อชิรปัญญานันท์
สาขาวิชา	การบริหารการศึกษา แบบ 2.1 ปรัชญาคุชฎีบัณฑิต
อาจารย์ที่ปรึกษาหลัก	ผู้ช่วยศาสตราจารย์ ดร. สายสุตา เตียเจริญ
อาจารย์ที่ปรึกษาร่วม	ผู้ช่วยศาสตราจารย์ ว่าที่พันตรี ดร. นพดล เจนอักษร รองศาสตราจารย์ ดร. วรกาญจน์ สุขสดเขียว

บัณฑิตวิทยาลัย มหาวิทยาลัยศิลปากร ได้รับพิจารณาอนุมัติให้เป็นส่วนหนึ่งของการศึกษาตามหลักสูตรปรัชญาคุชฎีบัณฑิต

..... คณบดีบัณฑิตวิทยาลัย  
(รองศาสตราจารย์ ดร.จุไรรัตน์ นันทานิช)

พิจารณาเห็นชอบโดย

..... ประธานกรรมการ  
(ผู้ช่วยศาสตราจารย์ ดร. นุชนรา รัตนศิริระประภา)

..... อาจารย์ที่ปรึกษาหลัก  
(ผู้ช่วยศาสตราจารย์ ดร. สายสุตา เตียเจริญ)

..... อาจารย์ที่ปรึกษาร่วม  
(ผู้ช่วยศาสตราจารย์ ว่าที่พันตรี ดร. นพดล เจนอักษร)

..... อาจารย์ที่ปรึกษาร่วม  
(รองศาสตราจารย์ ดร. วรกาญจน์ สุขสดเขียว)

..... ผู้ทรงคุณวุฒิภายนอก  
(อาจารย์ ดร. สมใจ เดชบำรุง)

60252933 : การบริหารการศึกษา แบบ 2.1 ปรัชญาคุณฐิบัณฑิต

คำสำคัญ : การบริหารโรงเรียนคุณธรรม

นางสาว กันต์ลภัส อชิรปัญญาพันธ์: การบริหารโรงเรียนคุณธรรมสังกัดกรุงเทพมหานคร อาจารย์  
ที่ปรึกษาวิทยานิพนธ์หลัก : ผู้ช่วยศาสตราจารย์ ดร. สายสุตา เตียเจริญ

การวิจัยครั้งนี้มีวัตถุประสงค์ 1) เพื่อทราบองค์ประกอบเชิงยืนยันของการบริหารโรงเรียนคุณธรรมสังกัดกรุงเทพมหานคร 2) เพื่อทราบผลการเปรียบเทียบการประเมินโครงการโรงเรียนคุณธรรมสังกัดกรุงเทพมหานคร ด้วยการใช้ CIPP Model กับการประเมินโดยผู้เชี่ยวชาญ กลุ่มตัวอย่างที่ใช้ในการวิเคราะห์องค์ประกอบเชิงยืนยันได้แก่ โรงเรียนสังกัดกรุงเทพมหานคร จำนวน 205 โรงเรียน และกลุ่มตัวอย่างที่ใช้ในการวิเคราะห์การประเมินโครงการ ได้แก่ โรงเรียนสังกัดกรุงเทพมหานครจำนวน 50 โรงเรียน รวมทั้งผู้เชี่ยวชาญจำนวน 5 คน เครื่องมือที่ใช้ในการวิจัย ได้แก่ แบบสอบถามความคิดเห็น แบบประเมินผลโครงการโรงเรียนคุณธรรมสังกัดกรุงเทพมหานคร การวิเคราะห์ข้อมูล ได้แก่ ความถี่ ร้อยละ ค่ามัชฌิมเลขคณิต ส่วนเบี่ยงเบนมาตรฐาน การวิเคราะห์องค์ประกอบเชิงยืนยัน และการวิเคราะห์เนื้อหา

ผลการวิจัยพบว่า

1. องค์ประกอบเชิงยืนยันการบริหารโรงเรียนคุณธรรมสังกัดกรุงเทพมหานคร ประกอบด้วย 4 องค์ประกอบ คือ 1) การวางแผนและการมีส่วนร่วม 2) การจัดการเรียนการสอน 3) การส่งเสริมสนับสนุน 4) การวัดและประเมินผลการเรียนรู้ โดยมีความสอดคล้องกับข้อมูลเชิงประจักษ์

2. ผลการประเมินโครงการโรงเรียนคุณธรรมสังกัดกรุงเทพมหานคร ด้วยการใช้ CIPP Model พบว่า ภาพรวมอยู่ในระดับมากที่สุด เมื่อพิจารณารายด้านพบว่า อยู่ในระดับมากที่สุด จำนวน 1 ด้าน ได้แก่ ด้านสภาวะแวดล้อม และอยู่ในระดับมาก จำนวน 3 ด้าน โดยเรียงค่ามัชฌิมเลขคณิตจากมากไปหาน้อยได้แก่ ด้านปัจจัยพื้นฐาน ด้านผลผลิต และด้านกระบวนการ ส่วนการประเมินผลโครงการโรงเรียนคุณธรรมสังกัดกรุงเทพมหานคร โดยผู้เชี่ยวชาญ พบว่าทุกด้านมีความเหมาะสม

60252933 : Major EDUCATIONAL ADMINISTRATION

Keyword : MORAL SCHOOL ADMINISTRATION

MISS KANLAPAT ACHIRAPANYANAN : THE MORAL SCHOOL MANAGEMENT UNDER BANGKOK METROPOLITAN ADMINISTRATION THESIS ADVISOR : ASSISTANT PROFESSOR SAISUDA TIACHAROEN, Ph.D.

The purposes of this research were 1) to know the confirmatory factor analysis of moral school administration under Bangkok Metropolitan Administration , 2) to know the comparison of evaluation between moral schools administration project by using the CIPP Model and evaluation by experts. The research samples were 1) 205 schools under Bangkok Metropolitan Administration for confirmatory factor Analysis 2) 50 schools under Bangkok Metropolitan Administration and 5 experts for comparison the evaluation moral schools administration project. The research instruments were opinionnaire and evaluation form. The data were analyzed by frequency, percentage, arithmetic mean, standard deviation, confirmatory factor analysis and content analysis

The results of this research revealed ;

1. The confirmatory factor analysis of moral schools administration comprised 4 components; there are 1) planning and participation 2) teaching and learning management 3) promotion and support 4) learning measurement and evaluation.

2. The comparison between the evaluation of moral schools administration project by using CIPP Model found that overall aspect was at high level. When consider each aspects indicated that 1 aspect aspect was at the highest level, and 3 aspects were at high level, ranking by arithmetic mean from the highest to the lowest; there were input evaluation aspect, product and process evaluation aspect, respectively. On the other hand, the evaluation of moral schools administration by 5 experts showed that the overall and each aspects were appropriate.

## กิตติกรรมประกาศ

วิทยานิพนธ์ฉบับนี้สำเร็จลุล่วงด้วยดี เพราะได้รับการอนุเคราะห์เป็นอย่างดีจากผู้ช่วยศาสตราจารย์ ดร.สายสุดา เตียเจริญ ประธานที่ปรึกษาวิทยานิพนธ์ ผู้ช่วยศาสตราจารย์ ว่าที่พันตรี ดร.นพดล เจนอักษร อาจารย์ที่ปรึกษาร่วม รองศาสตราจารย์ ดร.วรกาญจน์ สุขสดเขียว ผู้ช่วยศาสตราจารย์ ดร.นุชนรา รัตนศิระประภา ประธานสอบวิทยานิพนธ์ และ ดร.สมใจ เดชบำรุง ผู้ทรงคุณวุฒิภายนอก ที่ให้คำปรึกษา แนวคิด และคำแนะนำ พร้อมทั้งให้ความกรุณาแก้ไขข้อบกพร่องต่าง ๆ อันเป็นประโยชน์ตลอดระยะเวลาของการศึกษาวิจัย ผู้วิจัยขอกราบขอบพระคุณเป็นอย่างสูงมา ณ โอกาสนี้

ขอขอบพระคุณผู้ทรงคุณวุฒิและผู้เชี่ยวชาญ ที่ให้ความกรุณาให้ข้อมูล ให้สัมภาษณ์ตรวจสอบ และแก้ไขเครื่องมือ รวมทั้งยืนยันผลการวิจัย และขอบคุณผู้อำนวยการสถานศึกษา ครูทุกท่าน ที่ให้ความร่วมมือในการตอบแบบสอบถาม และให้ความช่วยเหลือในการเก็บรวบรวมข้อมูล

ขอขอบคุณเพื่อน พี่ น้อง ปริญญาเอก รุ่นที่ 15 เพื่อน ๆ ที่คอยให้กำลังใจ และความช่วยเหลือ ทำให้การทำวิทยานิพนธ์สำเร็จลุล่วงไปด้วยดี

ประโยชน์และคุณค่าที่เกิดจากวิทยานิพนธ์ฉบับนี้ ขอมอบเป็นเครื่องบูชาแด่คุณพ่อ คุณแม่ ผู้ที่ให้โอกาสและสิ่งที่ดีๆ ในชีวิตแก่ผู้วิจัย ขอขอบคุณญาติพี่น้องและสมาชิกในครอบครัวทุกคน ที่เป็นกำลังใจ ให้การสนับสนุนและอยู่เคียงข้างผู้วิจัยมาโดยตลอด

นางสาว กันต์ลภัส อชิรปัญญานันท์

## สารบัญ

	หน้า
บทคัดย่อภาษาไทย.....	ง
บทคัดย่อภาษาอังกฤษ.....	จ
กิตติกรรมประกาศ.....	ฉ
สารบัญ.....	ช
สารบัญตาราง.....	ฉ
สารบัญภาพ.....	ฅ
บทที่ 1 บทนำ.....	1
ความเป็นมาและความสำคัญของปัญหา.....	2
ปัญหาของการวิจัย.....	4
วัตถุประสงค์ของการวิจัย.....	6
ข้อคำถามของการวิจัย.....	7
สมมติฐานการวิจัย.....	7
กรอบแนวคิดในการวิจัย.....	7
นิยามศัพท์เฉพาะ.....	14
บทที่ 2 วรรณกรรมที่เกี่ยวข้อง.....	16
แนวคิดทฤษฎีที่เกี่ยวข้องกับการบริหารโรงเรียนคุณธรรม.....	16
ความหมายการบริหารโรงเรียนคุณธรรม.....	16
ภาวะผู้นำเชิงคุณธรรม.....	17
คุณธรรมในการจัดเรียนการสอน.....	22
คุณธรรมของผู้เรียน.....	25
การจัดการศึกษาด้านคุณธรรมในต่างประเทศ.....	31



แนวทางการบริหารโรงเรียนคุณธรรม .....	32
ศูนย์โรงเรียนคุณธรรมมูลนิธิยุวสถิรคุณ .....	33
ความสำคัญของการพัฒนาโรงเรียนคุณธรรม .....	34
เป้าหมายการนิเทศ.....	49
ตัวชี้วัดโรงเรียนคุณธรรม .....	54
โรงเรียนคุณธรรมต้นแบบเขตพระนคร สังกัดกรุงเทพมหานคร.....	58
แนวคิดการประเมินโครงการแบบ CIPP Model .....	69
ข้อมูลพื้นฐานของโรงเรียนสังกัดกรุงเทพมหานคร .....	75
งานวิจัยที่เกี่ยวข้อง .....	82
งานวิจัยในประเทศ.....	82
งานวิจัยต่างประเทศ.....	91
บทที่ 3 วิธีการดำเนินการวิจัย.....	97
ขั้นตอนการดำเนินการวิจัย.....	97
ระเบียบวิธีวิจัย .....	104
แผนแบบการวิจัย.....	104
ประชากรและกลุ่มตัวอย่าง.....	105
ตัวแปรที่ศึกษา.....	107
เครื่องมือที่ใช้ในการวิจัย .....	107
การสร้างและพัฒนาเครื่องมือ.....	110
การเก็บรวบรวมข้อมูล.....	112
การวิเคราะห์ข้อมูลและสถิติที่ใช้ในการวิจัย.....	112
สรุป.....	119
บทที่ 4 การวิเคราะห์ข้อมูล.....	121

ตอนที่ 1 การวิเคราะห์ห้องค์ประกอบเชิงยืนยันการบริหารโรงเรียนคุณธรรมสังกัดกรุงเทพมหานคร ..... 122

ตอนที่ 2 ผลการเปรียบเทียบการประเมินโครงการโรงเรียนคุณธรรมสังกัดกรุงเทพมหานคร ด้วยวิธี CIPP Model กับผลการประเมินโดยผู้เชี่ยวชาญ..... 180

บทที่ 5 สรุปผลการวิจัย อภิปรายผล และข้อเสนอแนะ.....217

    สรุปผลการวิจัย..... 217

    การอภิปรายผล ..... 223

    ข้อเสนอแนะของการวิจัย..... 236

        ข้อเสนอแนะ..... 236

        ข้อเสนอแนะสำหรับการวิจัยครั้งต่อไป..... 237

    รายการอ้างอิง ..... 238

    ภาคผนวก..... 244

        ภาคผนวก ก หนังสือขอความอนุเคราะห์ผู้เชี่ยวชาญ รายชื่อผู้เชี่ยวชาญ แบบยืนยันรายงานการสังเคราะห์การบริหารโรงเรียนคุณธรรมสังกัดกรุงเทพมหานคร ..... 245

        ภาคผนวก ข หนังสือขอความอนุเคราะห์ตรวจเครื่องมือ รายชื่อผู้เชี่ยวชาญตรวจเครื่องมือวิจัย ผลการวิเคราะห์ค่าดัชนีความสอดคล้องระหว่างวัตถุประสงค์กับข้อกระทงคำถาม ..... 253

        ภาคผนวก ค หนังสือขอความอนุเคราะห์ทดลองเครื่องมือ รายชื่อโรงเรียนที่ขอทดลองเครื่องมือวิจัย ผลการวิเคราะห์ค่าความเชื่อมั่นของเครื่องมือวิจัย ..... 261

        ภาคผนวก ง หนังสือขอความอนุเคราะห์เก็บรวบรวมข้อมูลการบริหารโรงเรียนคุณธรรมสังกัดกรุงเทพมหานคร รายชื่อโรงเรียนที่เป็นกลุ่มตัวอย่างของการวิจัย ..... 267

        ภาคผนวก จ หนังสือขอความอนุเคราะห์ตรวจเครื่องมือ รายชื่อผู้เชี่ยวชาญตรวจเครื่องมือวิจัย ผลการวิเคราะห์ค่าดัชนีความสอดคล้องระหว่างวัตถุประสงค์กับข้อกระทงคำถาม ..... 285

        ภาคผนวก ฉ หนังสือขอความอนุเคราะห์ทดลองเครื่องมือ รายชื่อโรงเรียนที่ขอทดลองเครื่องมือวิจัย ผลการวิเคราะห์ค่าความเชื่อมั่นของเครื่องมือวิจัย ..... 301

ภาคผนวก ข หนังสือขอความอนุเคราะห์เก็บรวบรวมข้อมูลแบบสอบถาม CIPP Model รายชื่อ โรงเรียนที่เป็นกลุ่มตัวอย่างของการวิจัย แบบสอบถามการประเมินโครงการโรงเรียนคุณธรรม สังกัดกรุงเทพมหานคร.....	310
ภาคผนวก ช หนังสือขอความอนุเคราะห์ความคิดเห็นผู้เชี่ยวชาญ รายชื่อผู้เชี่ยวชาญ แบบสอบถามการประเมินโครงการโรงเรียนคุณธรรมสังกัดกรุงเทพมหานคร โดยผู้เชี่ยวชาญ .....	328
ประวัติผู้เขียน.....	344



## สารบัญตาราง

	หน้า
ตารางที่ 1 กรอบแนวคิดโครงการโรงเรียนคุณธรรม สพฐ.....	53
ตารางที่ 2 แสดงจำนวนผู้ให้ข้อมูลที่ใช้ในการวิจัย การวิเคราะห์องค์ประกอบเชิงยืนยัน (Confirmatory Factor Analysis) .....	106
ตารางที่ 3 สรุปการประเมินโครงการโรงเรียนคุณธรรมสังกัดกรุงเทพมหานคร .....	116
ตารางที่ 4 การสังเคราะห์การบริหารโรงเรียนคุณธรรมจากแนวคิด/ทฤษฎี .....	123
ตารางที่ 5 การสังเคราะห์การบริหารโรงเรียนคุณธรรมจากงานวิจัยที่เกี่ยวข้อง .....	129
ตารางที่ 6 การสังเคราะห์การบริหารโรงเรียนคุณธรรมจากแนวปฏิบัติที่ดี (Best practice).....	132
ตารางที่ 7 การยืนยันรายงานผลการสังเคราะห์การบริหารโรงเรียนคุณธรรมสังกัดกรุงเทพมหานคร โดยผู้เชี่ยวชาญ .....	137
ตารางที่ 8 สถานะภาพผู้ตอบแบบสอบถาม .....	143
ตารางที่ 9 แสดงค่ามัชฌิมเลขคณิต ( $\bar{X}$ ) ส่วนเบี่ยงเบนมาตรฐาน (S.D.) และระดับความสำคัญของตัว แปรแต่ละตัวแปรที่เป็นองค์ประกอบของการบริหารโรงเรียนคุณธรรมสังกัดกรุงเทพมหานคร .....	145
ตารางที่ 10 แสดงค่ามัชฌิมเลขคณิต ( $\bar{X}$ ) ส่วนเบี่ยงเบนมาตรฐาน (S.D.) และระดับขององค์ประกอบ การบริหารโรงเรียนคุณธรรมสังกัดกรุงเทพมหานคร ด้านการวางแผนและการมีส่วนร่วม .....	146
ตารางที่ 11 แสดงค่ามัชฌิมเลขคณิต ( $\bar{X}$ ) ส่วนเบี่ยงเบนมาตรฐาน (S.D.) และระดับของ องค์ประกอบการบริหารโรงเรียนคุณธรรมสังกัดกรุงเทพมหานคร ด้านการจัดการเรียนการสอน... ..	148
ตารางที่ 12 แสดงค่ามัชฌิมเลขคณิต ( $\bar{X}$ ) ส่วนเบี่ยงเบนมาตรฐาน (S.D.) และระดับ องค์ประกอบการบริหารโรงเรียนคุณธรรมสังกัดกรุงเทพมหานคร ด้านการส่งเสริมสนับสนุน .....	150
ตารางที่ 13 แสดงค่ามัชฌิมเลขคณิต ( $\bar{X}$ ) ส่วนเบี่ยงเบนมาตรฐาน (S.D.) และระดับ องค์ประกอบการบริหารโรงเรียนคุณธรรมสังกัดกรุงเทพมหานคร ด้านการวัดและประเมินผลการ เรียนรู้.....	152

ตารางที่ 14 แสดงผลการตรวจสอบค่าสัมประสิทธิ์สหสัมพันธ์ ค่า Kaiser-Meyer-Olkin measure of sampling adequacy: KMO และ Bartlett's Test of Sphericity ของตัวแปรที่สังเกตได้ องค์ประกอบการบริหารโรงเรียนคุณธรรมสังกัดกรุงเทพมหานคร.....	158
ตารางที่ 15 ค่าดัชนีความสอดคล้องของโมเดลองค์ประกอบเชิงยืนยันขององค์ประกอบการบริหาร โรงเรียนคุณธรรมสังกัดกรุงเทพมหานคร (MSA).....	159
ตารางที่ 16 ผลการวิเคราะห์องค์ประกอบเชิงยืนยันองค์ประกอบการบริหารโรงเรียนคุณธรรมสังกัด กรุงเทพมหานคร.....	160
ตารางที่ 17 แสดงผลการตรวจสอบค่าสัมประสิทธิ์สหสัมพันธ์ ค่า Kaiser-Meyer-Olkin measure of sampling adequacy: KMO และ Bartlett's Test of Sphericity ของตัวแปรที่สังเกตได้ องค์ประกอบด้านการวางแผนและการมีส่วนร่วม (Plan).....	162
ตารางที่ 18 ค่าดัชนีความสอดคล้องของโมเดลองค์ประกอบเชิงยืนยันขององค์ประกอบด้านการ วางแผนและการมีส่วนร่วม (Plan).....	163
ตารางที่ 19 ผลการวิเคราะห์องค์ประกอบเชิงยืนยันองค์ประกอบ ด้านการวางแผนและการมีส่วนร่วม (Plan).....	165
ตารางที่ 20 แสดงผลการตรวจสอบค่าสัมประสิทธิ์สหสัมพันธ์ ค่า Kaiser-Meyer-Olkin measure of sampling adequacy: KMO และ Bartlett's Test of Sphericity ของตัวแปรที่สังเกตได้ องค์ประกอบด้านการจัดการเรียนการสอน (Education).....	167
ตารางที่ 21 ค่าดัชนีความสอดคล้องของโมเดลองค์ประกอบเชิงยืนยันขององค์ประกอบด้านการ จัดการเรียนการสอน (Education).....	169
ตารางที่ 22 ผลการวิเคราะห์องค์ประกอบเชิงยืนยันองค์ประกอบด้านการจัดการเรียนการสอน (Education).....	171
ตารางที่ 23 แสดงผลการตรวจสอบค่าสัมประสิทธิ์สหสัมพันธ์ ค่า Kaiser-Meyer-Olkin measure of sampling adequacy: KMO และ Bartlett's Test of Sphericity ของตัวแปรที่สังเกตได้ องค์ประกอบด้านการส่งเสริมสนับสนุน (Support).....	172
ตารางที่ 24 ค่าดัชนีความสอดคล้องของโมเดลองค์ประกอบเชิงยืนยันขององค์ประกอบด้านการ ส่งเสริมสนับสนุน (Support).....	173
ตารางที่ 25 การวิเคราะห์องค์ประกอบเชิงยืนยันด้านการส่งเสริมสนับสนุน (Support).....	175

ตารางที่ 26 แสดงผลการตรวจสอบค่าสัมประสิทธิ์สหสัมพันธ์ ค่า Kaiser-Meyer-Olkin measure of sampling adequacy: KMO และ Bartlett's Test of Sphericity ของตัวแปรที่สังเกตได้ องค์ประกอบด้านการวัดและประเมินผลการเรียนรู้ (Evaluation).....	176
ตารางที่ 27 ค่าดัชนีความสอดคล้องของโมเดลองค์ประกอบเชิงยืนยันขององค์ประกอบด้านการวัด และประเมินผลการเรียนรู้ (Evaluation).....	177
ตารางที่ 28 ผลการวิเคราะห์องค์ประกอบเชิงยืนยันขององค์ประกอบด้านการวัดและประเมินผลการ เรียนรู้ (Evaluation).....	179
ตารางที่ 29 ข้อมูลทั่วไปของผู้ตอบแบบสอบถาม.....	180
ตารางที่ 30 แสดงค่ามัชฌิมเลขคณิต ( $\bar{X}$ ) ส่วนเบี่ยงเบนมาตรฐาน (S.D.) และระดับการบริหาร โรงเรียนคุณธรรมสังกัดกรุงเทพมหานคร.....	182
ตารางที่ 31 แสดงค่ามัชฌิมเลขคณิต ( $\bar{X}$ ) ส่วนเบี่ยงเบนมาตรฐาน (S.D.) และระดับการประเมินผล โครงการโรงเรียนคุณธรรมสังกัดกรุงเทพมหานคร ด้านสภาวะแวดล้อม (Context evaluation)..	183
ตารางที่ 32 แสดงค่ามัชฌิมเลขคณิต ( $\bar{X}$ ) ส่วนเบี่ยงเบนมาตรฐาน (S.D.) และระดับการประเมินผล โครงการโรงเรียนคุณธรรมสังกัดกรุงเทพมหานคร ด้านปัจจัยพื้นฐาน (Input evaluation).....	185
ตารางที่ 33 แสดงค่ามัชฌิมเลขคณิต ( $\bar{X}$ ) ส่วนเบี่ยงเบนมาตรฐาน (S.D.) และระดับการประเมินผล โครงการโรงเรียนคุณธรรมสังกัดกรุงเทพมหานคร ด้านกระบวนการ (Process evaluation).....	186
ตารางที่ 34 แสดงค่ามัชฌิมเลขคณิต ( $\bar{X}$ ) ส่วนเบี่ยงเบนมาตรฐาน (S.D.) และระดับการประเมินผล โครงการโรงเรียนคุณธรรมสังกัดกรุงเทพมหานคร ด้านผลผลิต (Product evaluation) .....	192
ตารางที่ 35 แสดงค่าความถี่และร้อยละของข้อมูลความคิดเห็นจากผู้เชี่ยวชาญที่มีต่อการบริหาร โครงการโรงเรียนคุณธรรมสังกัดกรุงเทพมหานคร .....	197
ตารางที่ 36 แสดงค่าความถี่ ( $f$ ) ร้อยละ(%) และความสอดคล้องการประเมินผลโครงการโรงเรียน คุณธรรมสังกัดกรุงเทพมหานคร ด้านสภาวะแวดล้อม (Context evaluation).....	198
ตารางที่ 37 แสดงค่าความถี่ ( $f$ ) ร้อยละ(%) และความสอดคล้องการประเมินผลโครงการโรงเรียน คุณธรรมสังกัดกรุงเทพมหานคร ด้านปัจจัยพื้นฐาน (Input evaluation).....	199
ตารางที่ 38 แสดงค่าความถี่ ( $f$ ) ร้อยละ(%) และความสอดคล้องการประเมินผลโครงการโรงเรียน คุณธรรมสังกัดกรุงเทพมหานคร ด้านกระบวนการ (Process evaluation).....	201

ตารางที่ 39 แสดงค่าความถี่ ( $f$ ) ร้อยละ(%) และความสอดคล้องการประเมินผลโครงการโรงเรียน คุณธรรมสังกัดกรุงเทพมหานคร ด้านผลผลิต (Product evaluation).....	206
ตารางที่ 40 แสดงการวิเคราะห์และสรุปผล โดยการเปรียบเทียบผลการประเมิน (Conclusion by Comparative) การบริหารโครงการโรงเรียนคุณธรรมสังกัดกรุงเทพมหานคร ระหว่างผลการประเมิน CIPP Model และผลการประเมินโดยผู้เชี่ยวชาญ .....	214





## สารบัญภาพ

	หน้า
ภาพที่ 1 กรอบแนวคิดในการวิจัย .....	13
ภาพที่ 2 กระบวนการพัฒนาโรงเรียนคุณธรรมมูลนิธิยุวสถิรคุณ .....	47
ภาพที่ 3 กรอบแนวคิดการดำเนินงานโครงการโรงเรียนคุณธรรมต้นแบบเขตพระนคร .....	67
ภาพที่ 4 ความสัมพันธ์ของประเภทการประเมินและประเภทของการตัดสินใจ ของสตีฟเฟิลบีม .....	75
ภาพที่ 5 ขั้นตอนการดำเนินการวิจัย .....	103
ภาพที่ 6 แผนผังของแผนแบบการวิจัย .....	104
ภาพที่ 7 โมเดลองค์ประกอบการบริหารโรงเรียนคุณธรรมสังกัดกรุงเทพมหานคร .....	160
ภาพที่ 8 โมเดลองค์ประกอบด้านการวางแผนและการมีส่วนร่วม (Plan) .....	164
ภาพที่ 9 โมเดลองค์ประกอบด้านการจัดการเรียนการสอน (Education) .....	170
ภาพที่ 10 โมเดลองค์ประกอบด้านการส่งเสริมสนับสนุน (Support) .....	174
ภาพที่ 11 โมเดลองค์ประกอบด้านการวัดและประเมินผลการเรียนรู้ (Evaluation) .....	178





## บทที่ 1

### บทนำ

ประเทศไทยได้เดินหน้าปฏิรูปประเทศอย่างเต็มรูปแบบในทุกด้าน ตั้งแต่ปี 2560 ทั้งด้าน เศรษฐกิจ สังคม การเมือง และการศึกษา เพื่อเตรียมการเข้าสู่ประเทศที่พัฒนาแล้วภายในปี 2579 และเป็นปีแรกที่ประเทศไทยได้เริ่มดำเนินการตามแผนยุทธศาสตร์การพัฒนาประเทศทั้งระยะสั้น ระยะกลาง และระยะยาวอย่างบูรณาการภายใต้กรอบยุทธศาสตร์ชาติระยะ 20 ปี (พ.ศ. 2560 – 2579) ยุทธศาสตร์การวิจัยแห่งชาติ 20 ปี และแผนการปฏิรูประบบวิจัยแบบบูรณาการของประเทศ ยุทธศาสตร์การวิจัยและนวัตกรรมแห่งชาติ 20 ปี (พ.ศ.2560–2579) แผนพัฒนาเศรษฐกิจและสังคม แห่งชาติฉบับที่ 12 (พ.ศ. 2560-2564) และนโยบาย Thailand 4.0 โดยมีเป้าหมายให้ “ประเทศไทย มีความมั่นคง มั่งคั่ง ยั่งยืน”<sup>1</sup>

ปัจจุบันคนในสังคมส่วนใหญ่มีความต้องการทางด้านวัตถุเพิ่มมากขึ้นเรื่อย ๆ โดยใช้ความ พยายามทุกวิถีทางที่จะให้ได้วัตถุนสนองความต้องการของตนเอง ก่อให้เกิดความเห็นแก่ตัว คุณธรรม จริยธรรมของคนในสังคมเสื่อมลงทำให้ปัญหาในสังคมเกิดขึ้นมากมาย โดยเฉพาะในเยาวชน ซึ่งเป็น อนาคตของชาติ โครงการโรงเรียนคุณธรรมเป็นการดำเนินงานเพื่อสืบสานพระราชปณิธาน เดินตามรอยเบื้องพระยุคลบาทของพระบาทสมเด็จพระปรมินทรมหาภูมิพลอดุลยเดช บรมนาถบพิตร ตามพระราชประสงค์ของพระบาทสมเด็จพระเจ้าอยู่หัว รัชกาลที่ 10 ซึ่งรัฐมนตรีว่าการ กระทรวงศึกษาธิการ ได้มอบหมายให้รัฐมนตรีช่วยว่าการกระทรวงศึกษาธิการดำเนินงานตามนโยบาย ภายใต้กรอบยุทธศาสตร์ชาติ เกี่ยวกับเรื่องคุณธรรม โดยร่วมกับสำนักงานคณะกรรมการการศึกษาขั้น พื้นฐานในฐานะผู้รับผิดชอบ การจัดการศึกษาสำหรับเยาวชนส่วนใหญ่ของประเทศให้เป็นพลเมืองที่มี คุณภาพ อีกทั้งรับผิดชอบในการจัดการศึกษาเพื่อให้เยาวชนทุกคนมีความรู้ความสามารถ เป็นคนดี คนเก่ง และมีความสุข ตามนโยบายของกระทรวงศึกษาธิการ โดยผลการหารือสรุปได้ว่าการพัฒนา คุณธรรมให้กับเยาวชน ของชาติจำเป็นต้องดำเนินการจัดทำ “โครงการโรงเรียนคุณธรรม ” เพื่อ พัฒนาโรงเรียนในระดับ การศึกษาขั้นพื้นฐานให้นักเรียน ครู ผู้บริหารและบุคลากรทางการศึกษา

<sup>1</sup> สำนักงานคณะกรรมการพัฒนาการเศรษฐกิจและสังคมแห่งชาติ สำนักงานนายกรัฐมนตรี. แผนพัฒนาเศรษฐกิจและสังคมแห่งชาติ ฉบับที่สิบสอง พ.ศ. 2560 – 2564. เข้าถึงเมื่อ 15 ธันวาคม 2562 เข้าถึงได้จาก <http://plan.bru.ac.th/wp-content/uploads/2018/แผนพัฒนา-12-pdf>

ตระหนักรู้ เข้าใจและมีกระบวนการคิดอย่างมีเหตุผล ชี้นำคุณค่าแห่งคุณธรรมความดีอย่างเป็น  
 ธรรมชาติ และสร้างความรู้สึกรักผดชอบชั่วดี รวมทั้งสร้างเครือข่ายชุมชนองค์กรแห่งคุณธรรม โดย  
 ประสานความร่วมมือ จากหน่วยงานและองค์กรที่ทำงานด้านคุณธรรมอย่างเป็นรูปธรรม<sup>2</sup>

### ความเป็นมาและความสำคัญของปัญหา

แผนพัฒนาเศรษฐกิจและสังคมแห่งชาติฉบับที่ 12 (พ.ศ. 2560-2564) เป็นแผนที่ยึดกรอบ  
 วิสัยทัศน์ และเป้าหมายอนาคตประเทศไทยในปี 2579 ซึ่งกำหนดไว้ในยุทธศาสตร์ชาติระยะ 20 ปี จึง  
 มุ่งเตรียมความพร้อมและวางรากฐานในการยกระดับประเทศไทยให้เป็นประเทศที่พัฒนาแล้ว มีความ  
 มั่นคง มั่งคั่ง ยั่งยืน ด้วยการพัฒนาตามปรัชญาของเศรษฐกิจพอเพียง โดยมีวัตถุประสงค์ ดังนี้  
 1) เพื่อวางรากฐานให้คนไทยเป็นคนที่สมบูรณ์ มีคุณธรรมจริยธรรม มีระเบียบวินัย มีค่านิยมที่ดี มีจิต  
 สาธารณะ และมีความสุข โดยมีสุขภาวะและสุขภาพที่ดี ครอบครัวยั่งยืน ตลอดจนเป็นคนเก่งที่มี  
 ทักษะ ความรู้ความสามารถและพัฒนาตนเองได้ต่อเนื่องตลอดชีวิต 2) เพื่อให้คนไทยมีความมั่นคง  
 ทางเศรษฐกิจและสังคม ได้รับความเป็นธรรมในการเข้าถึงทรัพยากร และบริการทางสังคมที่มี  
 คุณภาพ ผู้ด้อยโอกาสได้รับการพัฒนาศักยภาพ รวมทั้งชุมชนมีความเข้มแข็งพึ่งพาตนเองได้ 3)  
 เพื่อให้เศรษฐกิจเข้มแข็ง แข่งขันได้ มีเสถียรภาพและความยั่งยืน สร้างความเข้มแข็งของฐานการ  
 ผลิตและบริการเดิมและขยายฐานใหม่โดยการใช้นวัตกรรมที่เข้มข้นมากขึ้น สร้างความเข้มแข็งของ  
 เศรษฐกิจฐานรากสร้างความมั่นคงทางพลังงานอาหารและน้ำ 4) เพื่อรักษาและฟื้นฟู  
 ทรัพยากรธรรมชาติและคุณภาพสิ่งแวดล้อมให้สามารถสนับสนุนการเติบโตที่เป็นมิตรกับสิ่งแวดล้อม  
 และการมีคุณภาพชีวิตที่ดีของประชาชน 5) เพื่อให้การบริหารราชการแผ่นดินมีประสิทธิภาพ โปร่งใส  
 ทันสมัย และมีการทำงาน นอกจากนี้ ในแผนพัฒนาฯ ฉบับที่ 12 ยังกำหนดตัวชี้วัดของเป้าหมายเรื่อง  
 คนไทยส่วนใหญ่มีทัศนคติและพฤติกรรมตามบรรทัดฐานที่ดีของสังคม เช่น ประชากรอายุ 13 ปีขึ้นไป  
 มีกิจกรรมการปฏิบัติตนที่สะท้อนการมีคุณธรรมจริยธรรมเพิ่มขึ้น เป็นต้น โดยกำหนดแนวทางการ  
 พัฒนาในการปรับเปลี่ยนค่านิยมคนไทยให้มีคุณธรรมจริยธรรม มีวินัย มีจิตสาธารณะ และพฤติกรรม  
 ที่พึงประสงค์ เพื่อให้ไทยส่วนใหญ่มีทัศนคติและพฤติกรรมตามบรรทัดฐานที่ดีของสังคมเพิ่มขึ้น

<sup>2</sup> ศูนย์โรงเรียนคุณธรรม มูลนิธิยุวสถิรคุณ. กระบวนการพัฒนาโรงเรียนคุณธรรมทำอย่างไร  
 ให้ประสบความสำเร็จ. กรุงเทพฯ : สหมิตรพรีนติ้งแอนด์พับลิชชิ่ง จำกัด, 2560. 9.

จำเป็นต้องมีกลยุทธ์ระดับปฏิบัติการที่สอดคล้องและเหมาะสมกับบริบทในการดำเนินงานให้บรรลุเป้าหมาย<sup>3</sup>

ด้านการศึกษาในแผนการศึกษาแห่งชาติ พ.ศ.2560–2579 ได้กำหนดวัตถุประสงค์ไว้ 4 ประการ ได้แก่ 1) เพื่อพัฒนาคนไทยให้เป็นพลเมืองดี 2) เพื่อพัฒนาสังคมไทยให้เป็นสังคมแห่งการเรียนรู้ และคุณธรรมจริยธรรม รู้รักสามัคคีและร่วมผนึกกำลังมุ่งสู่การพัฒนาประเทศอย่างยั่งยืน 3) เพื่อพัฒนาระบบและกระบวนการจัดการศึกษาที่มีคุณภาพและประสิทธิภาพ และ 4) เพื่อนำประเทศไทยก้าวข้ามกับดักประเทศที่มีรายได้ปานกลางและความเหลื่อมล้ำภายในประเทศลดลง นอกจากนี้ ในหลักสูตรแกนกลางการศึกษาขั้นพื้นฐาน พ.ศ.2551 ได้กำหนดคุณลักษณะ อันพึงประสงค์ของนักเรียนไว้ 8 ประการ ได้แก่ 1) รักชาติ ศาสน์ กษัตริย์ 2) ซื่อสัตย์สุจริต 3) มีวินัย 4) ใฝ่เรียนรู้ 5) อยู่อย่างพอเพียง 6) มุ่งมั่นในการทำงาน 7) รักความเป็นไทย และ 8) มีจิตสาธารณะ ซึ่งโรงเรียนทุกแห่งต้องจัดการเรียนรู้ ให้ครอบคลุมคุณลักษณะทั้ง 8 ประการ จึงถือว่าผ่านเกณฑ์ การประเมิน<sup>4</sup> จากการวิเคราะห์สถานการณ์และแนวโน้มของสังคมไทย พบว่าคนไทยส่วนใหญ่ ยังมีปัญหา ด้านคุณธรรมจริยธรรม เช่น ความมีวินัย ความซื่อสัตย์สุจริต และจิตสาธารณะ ซึ่งปัญหาการขาดคุณธรรมดังกล่าวมีความรุนแรงและขยายตัวเพิ่มขึ้นอย่างน่าวิตก เมื่อพิจารณาถึงรากเหง้าของปัญหา ทำให้ทราบว่าเกิดจากการขาดการบูรณาการทางความคิดและการดำเนินงานร่วมกันของสถาบันครอบครัว สถาบันทางการศึกษาและองค์กรที่เกี่ยวข้อง นำมาสู่กระบวนการหล่อหลอมทางสังคมที่ไร้ประสิทธิภาพไม่ครอบคลุมทุกมิติของปัญหาและมิติของการพัฒนาประกอบกับสภาพการณ์ของสังคมไทยในปัจจุบันตกอยู่ในขั้นวิกฤต เกิดวิกฤตศีลธรรมและจรรยาบรรณในตัวบุคคล อันนำไปสู่ปัญหาความไม่สอดคล้องกันของคนในชาติ ขาดซึ่งความมีอุดมการณ์ความรักชาติและการมีจิตสำนึก ร่วมกันของคนในชาติ ที่สำคัญการพัฒนาคุณภาพการศึกษาในยุคปัจจุบันมุ่งยกระดับผลสัมฤทธิ์ทางการเรียนเพียงอย่างเดียว ทำให้นักเรียนมีความเก่งแต่มีพฤติกรรมไม่ดี กล่าวคือนักเรียนขาดคุณธรรมจริยธรรม ซึ่งทำให้เกิดปัญหาในการพัฒนาคุณภาพของนักเรียน จะเห็นจากข่าวสารมวลชนและผู้ปกครองมีความกังวลใจกับสิ่งที่เกิดขึ้นในสังคมไทย โดยเฉพาะปัญหาที่เกิดขึ้นกับเด็กและ

<sup>3</sup> สำนักงานคณะกรรมการพัฒนาการเศรษฐกิจและสังคมแห่งชาติ สำนักนายกรัฐมนตรี้. *แผนพัฒนาเศรษฐกิจและสังคมแห่งชาติ ฉบับที่สิบสอง พ.ศ. 2560 – 2564*. เข้าถึงเมื่อ 15 ธันวาคม 2662 เข้าถึงได้จาก <http://plan.bru.ac.th/wp-content/uploads/2018/แผนพัฒนา-12-pdf>

<sup>4</sup> ศูนย์โรงเรียนคุณธรรม มูลนิธิยุวสถิรคุณ. *กระบวนการพัฒนาโรงเรียนคุณธรรมทำอย่างไรให้ประสบความสำเร็จ*. กรุงเทพฯ : สหมิตรพริ้นติ้งแอนด์พับลิชชิ่ง จำกัด, 2560. 9 – 10.

เยาวชนที่มีพฤติกรรมที่เบี่ยงเบน ไม่ว่าจะเป็นคุณธรรมจริยธรรม พฤติกรรมก้าวร้าวในเด็ก การเลียนแบบพฤติกรรมชาวต่างชาติ ภาษา การแต่งกาย และพฤติกรรมทางเพศ จนทำให้ภาพลักษณ์ของเยาวชนไทยในสายตาผู้ใหญ่ติดลบ ซึ่งการใช้คุณธรรม จริยธรรมในสถานศึกษา มีความสำคัญควบคู่ไปกับการพัฒนาในด้านความรู้ ทักษะและเจตคติ เพื่อที่จะช่วยให้นักเรียนได้พัฒนาความรู้ความสามารถอย่างเต็มศักยภาพและเป็นไปในทางสร้างสรรค์ เป็นคนดีของสังคมอย่างสมบูรณ์การพัฒนาคุณธรรมจริยธรรมจึงเป็นปัญหาที่ท้าทายสังคม โดยเฉพาะอย่างยิ่งบทบาทครูผู้ทำหน้าที่โดยตรงในการพัฒนานักเรียนนั้นจะดำเนินการเป็นส่วนๆ หรือเพียงส่วนย่อยเพียงลำพังไม่ได้ ต้องพัฒนาเป็นส่วนรวม ดังนั้นกระบวนการพัฒนานักเรียนจึงจำเป็นต้องสร้างโอกาสให้นักเรียนในการฝึกพัฒนาตนเอง เพื่อให้เกิดความหล่อหลอมคุณธรรม จริยธรรม ให้กับนักเรียนอย่างยั่งยืน รวมถึงการได้รับความร่วมมือจากทุกภาคส่วนในการส่งเสริมและสนับสนุนเพื่อให้เกิดความยั่งยืนอย่างแท้จริง<sup>5</sup>

จากนโยบายการปฏิรูปการศึกษาให้มีความสำคัญกับการปฏิรูปการเรียนรู้โดยยึดนักเรียนเป็นศูนย์กลางมีกระบวนการจัดการเรียนรู้ที่สอดคล้องกับความสนใจและความถนัดของนักเรียน เน้นการปลูกฝังคุณธรรมจริยธรรมเพื่อให้คนสามารถพัฒนาสู่ความเป็นคนที่สมบูรณ์ คือเป็นคนดี เก่งและมีความสุขอย่างแท้จริง กระบวนการพัฒนาโรงเรียนคุณธรรมของศูนย์โรงเรียนคุณธรรมมูลนิธิยุวสถิรคุณ ซึ่งเป็นเครื่องมือที่สามารถนำไปใช้ประโยชน์ได้ในขณะที่สังคมต้องการเห็นภาพการพัฒนาเยาวชนไทยไปสู่การเป็นบัณฑิตที่มีคุณภาพ มีความสมบูรณ์ทั้งร่างกายและจิตใจ มีสติปัญญา ความรู้ มีคุณธรรมจริยธรรมและวัฒนธรรมในการดำรงชีวิต สามารถอยู่ร่วมกันกับผู้อื่นได้อย่างมีความสุข<sup>6</sup>

### ปัญหาของการวิจัย

โรงเรียนคุณธรรมสังกัดกรุงเทพมหานคร ได้ดำเนินการจัดกิจกรรมพัฒนาผู้สอน ผู้เรียนตลอดจนกิจกรรมเสริมหลักสูตรต่าง ๆ ร่วมกับชุมชน เพื่อบ่มเพาะพฤติกรรมที่ดีงามและพัฒนาผู้เรียนให้มีคุณลักษณะอันพึงประสงค์ตามที่หลักสูตรสถานศึกษา และหลักสูตรแกนกลางการศึกษาขั้นพื้นฐานกำหนด โดยใช้คุณธรรมพื้นฐาน โดไปไม่โกงของกรุงเทพมหานครเป็นคุณธรรมหลักในการปลูกฝังด้านคุณธรรมจริยธรรม ศิลธรรม และความดี ความงามให้กับผู้เรียน ผ่านกระบวนการมีส่วนร่วมของทุกภาคส่วนที่เกี่ยวข้องและอาศัย กิจกรรมการมีส่วนร่วมตามกระบวนการโรงเรียนคุณธรรม

<sup>5</sup> สุวัฒน์ กอไพศาล. "ปัญหาคุณธรรมจริยธรรมในสถานศึกษา." เข้าถึงเมื่อ 4 ตุลาคม 2562. เข้าถึงได้จาก [www.gotoknow.org/posts/](http://www.gotoknow.org/posts/).

<sup>6</sup> กระทรวงศึกษาธิการ. *หลักสูตรแกนกลางการศึกษาขั้นพื้นฐานพุทธศักราช 2551*. กรุงเทพฯ: กระทรวงศึกษาธิการ, 2558. 6.

เป็นตัวกระตุ้นการเรียนรู้ เพื่อปลดปล่อยพลัง ทางสติปัญญาให้กับผู้เรียน ซึ่งจะช่วยส่งเสริมให้ผู้เรียนมีความเจริญงอกงามทั้งทางจิตใจ ร่างกาย อารมณ์ สังคมและสติปัญญา<sup>7</sup> ระบบประกันคุณภาพการศึกษาภายในจึงเน้นความรับผิดชอบต่อสถานศึกษา ซึ่งเป็นหน่วยงานรับผิดชอบการจัดการศึกษาให้ผู้เรียนโดยตรง โดยสถานศึกษาร่วมมือกับชุมชนและหน่วยงานที่เกี่ยวข้องภายใต้การกำกับดูแลและสนับสนุน ส่งเสริมของหน่วยงานต้นสังกัด เพื่อสร้างความมั่นใจที่ตั้งอยู่บนพื้นฐานของหลักวิชา ข้อมูลหลักฐานที่ตรวจสอบได้และการมีส่วนร่วมของทุกฝ่ายว่าผู้เรียนทุกคนจะได้รับการบริการด้านการศึกษาที่มีคุณภาพจากสถานศึกษาเพื่อพัฒนาความรู้ความสามารถและคุณลักษณะที่พึงประสงค์ตามที่กำหนดไว้<sup>8</sup>

จากการดำเนินงานที่ผ่านมา ตั้งแต่ปี 2557 จนถึงปี 2564 กรุงเทพมหานครได้ดำเนินโครงการโรงเรียนคุณธรรมตามนโยบาย “องค์กรคุณธรรม” กรุงเทพมหานคร โดยจัดสัมมนา คณะทำงานโรงเรียนคุณธรรม พัฒนาวิทยากรแกนนำ พัฒนาคณะทำงาน นิเทศติดตามผล ฝึกปฏิบัติการดำเนินงานโครงการโรงเรียนคุณธรรม และจัดประชุมเชิงปฏิบัติการ การจัดทำแผนขยายผลโรงเรียนคุณธรรม เพื่อพัฒนาสถานศึกษาในสังกัดกรุงเทพมหานครให้เป็นโรงเรียนคุณธรรม พัฒนาศักยภาพผู้บริหารสถานศึกษา ครูและบุคลากรทางการศึกษาให้เป็นบุคคลต้นแบบ มีคุณธรรม และพัฒนาคุณธรรม จริยธรรมนักเรียน สร้างคนดีสู่สังคม สำหรับปัญหาในการดำเนินการขับเคลื่อนโรงเรียนคุณธรรมและกระบวนการพัฒนาคุณธรรมอัตลักษณ์ของผู้เรียน ซึ่งเป็นจุดอ่อนของโครงการคือต้องใช้ความเข้าใจถึงตัวโครงการในการดำเนินตามกระบวนการโรงเรียนคุณธรรม และภาระงานของครู ในด้านอุปสรรคและข้อจำกัดของสภาพแวดล้อมโรงเรียนที่มีความแตกต่างกัน ไปตามสภาพทางสังคมและส่งผลกระทบต่อพัฒนาคุณธรรมของโรงเรียน และการกำกับติดตามตัวชี้วัดต่าง ๆ ของหน่วยงานต้นสังกัดที่ส่งผลให้มองว่าโครงการโรงเรียนคุณธรรมเป็นภาระงานเพิ่มของครูและผู้บริหาร<sup>9</sup> การสร้างนวัตกรรมการขับเคลื่อนโรงเรียนคุณธรรมสู่ความสมดุลและยั่งยืน การหาแนวทางในการปรับใช้หรือขยายผล รวมทั้งการเรียนรู้ผ่านกระบวนการวิเคราะห์ปัญหา ซึ่งนักเรียนมีการเรียนรู้คุณธรรมจากโรงเรียนเป็นหลัก โดยการเรียนรู้จากครอบครัว ชุมชน และจากประสบการณ์ตรง

<sup>7</sup> สำนักงานเขตพระนคร. รายงานกิจกรรมของสำนักงานเขตพระนคร. กรุงเทพฯ : ฝ่ายการศึกษา สำนักงานเขตพระนคร กรุงเทพฯ, 2559. 3.

<sup>8</sup> กลุ่มงานพัฒนามาตรฐานและการประกันคุณภาพ สำนักงานยุทธศาสตร์การศึกษา สำนักงานการศึกษา. รายงานการประเมินตนเองของสถานศึกษาสังกัดกรุงเทพมหานคร ปีการศึกษา 2559. กรุงเทพฯ :โรงพิมพ์มหาจุฬาลงกรณราชวิทยาลัย, 2561. 1.

<sup>9</sup> ปัญญาเดช พันธุ์วัฒน์. การติดตามประเมินผลและสังเคราะห์องค์ความรู้โครงการโรงเรียนคุณธรรมในสังกัดกรุงเทพมหานคร. กรุงเทพฯ, 2559. ฎ.



ของตนเองเป็นรองลงมา เนื่องจากสภาพเศรษฐกิจและสังคมในปัจจุบันทำให้ผู้ปกครองใช้เวลาทำงานนอกบ้านและไม่มีเวลาอบรมเลี้ยงดูบุตร ดังนั้น โรงเรียนจึงเป็นแหล่งความรู้สำคัญในการถ่ายทอดคุณธรรมจริยธรรมของนักเรียน เพื่อให้ส่งผลกระทบต่อไปยังพฤติกรรมที่บ้านด้วย<sup>10</sup> การกำหนดคุณธรรมเป้าหมายของแต่ละโรงเรียน รูปแบบในการปรับพฤติกรรมของแต่ละโรงเรียนมีความแตกต่างกันไม่มีความตายตัว ทั้งนี้คุณธรรมในตัวเด็กจะยั่งยืนได้ต้องปลูกฝังเรื่องความดีให้เป็นนิสัยและทำไปตลอดชีวิต เพื่อเป็นนิสัยได้ตลอดไปและเกิดความยั่งยืน<sup>11</sup>

จากปัญหาดังกล่าวข้างต้น ทำให้ผู้วิจัยสนใจศึกษาการบริหารโรงเรียนคุณธรรมสังกัดกรุงเทพมหานคร เพื่อทราบผลการดำเนินการได้บรรลุวัตถุประสงค์อย่างน้อยเพียงใดและพัฒนาการดำเนินโครงการต่อไปให้เกิดผลคุ้มค่าที่สุด เพื่อประโยชน์ในการนำข้อมูลที่ได้จากการวิจัยมาใช่วางแผนพัฒนาปรับปรุงกระบวนการขับเคลื่อนการบริหารงานโรงเรียนคุณธรรมสังกัดกรุงเทพมหานคร อันจะส่งผลดีต่อคุณลักษณะและคุณภาพของนักเรียนในด้านคุณธรรม จริยธรรม และคุณลักษณะอันพึงประสงค์ในอนาคตได้อีกทางหนึ่งเพื่อประโยชน์ในการบริหารโรงเรียนคุณธรรมสังกัดกรุงเทพมหานครต่อไป

### วัตถุประสงค์ของการวิจัย

จากสภาพความเป็นมาและปัญหาของการวิจัยดังที่ได้กล่าวมาข้างต้น เพื่อให้มีความชัดเจนในการตอบคำถาม ผู้วิจัยจึงได้กำหนดวัตถุประสงค์ของการวิจัยไว้ ดังนี้

1. เพื่อทราบองค์ประกอบเชิงยืนยันของการบริหารโรงเรียนคุณธรรมสังกัดกรุงเทพมหานคร
2. เพื่อทราบผลการเปรียบเทียบการประเมินโครงการโรงเรียนคุณธรรมสังกัดกรุงเทพมหานครด้วยการใช้ CIPP Model กับการประเมินโดยผู้เชี่ยวชาญ

<sup>10</sup> จิตรารภรณ์ วณิชพงศ์ และชญชิตา ทูมมานนท์. รายงานวิจัย “การขับเคลื่อนโครงการโรงเรียนคุณธรรมในสังกัดกรุงเทพมหานครสู่ความยั่งยืน. กรุงเทพฯ : บริษัทเทเวศประกันภัย (มหาชน) จำกัด, 2561. 4.

<sup>11</sup> สรรเสริญ วงศ์ช่อม. *น้อมนำหลักการทรงงาน สร้างโรงเรียนคุณธรรมต้นแบบ* (27 เมษายน 2561) เข้าถึงเมื่อ 2 ธันวาคม 2562. เข้าถึงได้จาก [https://www.moe.go.th/moe/th/news/detail.php?NewsID=51151&Key=news\\_research](https://www.moe.go.th/moe/th/news/detail.php?NewsID=51151&Key=news_research).

### ข้อคำถามของการวิจัย

เพื่อให้สอดคล้องกับวัตถุประสงค์ของการวิจัยและเป็นแนวทางในการหาคำตอบผู้วิจัยจึงกำหนดข้อคำถามการวิจัยดังนี้

1. องค์ประกอบเชิงยืนยันของการบริหารโรงเรียนคุณธรรมสังกัดกรุงเทพมหานคร สอดคล้องกับข้อมูลเชิงประจักษ์หรือไม่
2. ผลการเปรียบเทียบการประเมินโครงการโรงเรียนคุณธรรมสังกัดกรุงเทพมหานคร ด้วยการใช้ CIPP Model กับการประเมินโดยผู้เชี่ยวชาญสอดคล้องกันหรือไม่

### สมมติฐานการวิจัย

1. องค์ประกอบเชิงยืนยันของการบริหารโรงเรียนคุณธรรมสังกัดกรุงเทพมหานคร สอดคล้องกับข้อมูลเชิงประจักษ์
2. ผลการเปรียบเทียบการประเมินโครงการโรงเรียนคุณธรรมสังกัดกรุงเทพมหานคร ด้วยการใช้ CIPP Model กับการประเมินโดยผู้เชี่ยวชาญสอดคล้องกัน

### กรอบแนวคิดในการวิจัย

การวิจัยเรื่อง “การบริหารโรงเรียนคุณธรรมสังกัดกรุงเทพมหานคร” ผู้วิจัยดำเนินการศึกษากรอบแนวคิดที่เกี่ยวข้องจากองค์ความรู้และแนวคิดทฤษฎีในเรื่องโรงเรียนคุณธรรม ดังนี้ ความหมายการบริหารโรงเรียนคุณธรรม ปภัสวดี วีรภิตติ และคณะ ได้ให้ความหมายว่า สถานศึกษาที่ผู้บริหารครู นักเรียน ผู้ปกครอง ชุมชนและผู้มีส่วนเกี่ยวข้อง มีส่วนร่วมในกระบวนการขับเคลื่อนกิจกรรมส่งเสริมความดีในรูปแบบต่าง ๆ ทั้งภายในและภายนอกสถานศึกษา ซึ่งนำไปสู่การพัฒนาและปรับเปลี่ยนเป็นพฤติกรรมที่พึงประสงค์ได้อย่างยั่งยืนและนำไปขยายเครือข่ายได้<sup>12</sup> ซึ่งศูนย์โรงเรียนคุณธรรม มูลนิธิยุวสถิรคุณ ได้ให้หลักการคือเมื่อผู้บริหารสถานศึกษาและคณะครูสนใจ และตัดสินใจจะพัฒนาโรงเรียนให้เป็นโรงเรียนคุณธรรม จะต้องคำนึงถึงหลักการ ดังต่อไปนี้ 1) ความสมัครใจและเต็มใจ 2) ใช้กระบวนการมีส่วนร่วม 3) มีการติดตามและประเมินผลอย่างสม่ำเสมอ และนำผลการประเมินมาปรับปรุงแผนการปฏิบัติงานคุณธรรมอย่างต่อเนื่อง<sup>13</sup> ส่วนด้าน ดร.วรวิทย์ แสงเฟื่อง ได้กล่าวถึงโรงเรียนคุณธรรมคือ การพัฒนาคุณธรรมอัตลักษณ์ผู้เรียน คือการพัฒนาพฤติกรรมบ่งชี้เชิงบวกจะตรงกับการพัฒนาคุณลักษณะอันพึงประสงค์ของผู้เรียน การพัฒนาคุณธรรมอัตลักษณ์ผู้เรียน เป็น

<sup>12</sup> ปภัสวดี วีรภิตติ และคณะ. *คู่มือปฏิบัติโรงเรียนคุณธรรม*. กรุงเทพฯ: บริษัทสมิตรพรินต์ติ้ง แอนด์พับลิชชิ่ง จำกัด, 2560. 24.

<sup>13</sup> ศูนย์โรงเรียนคุณธรรม มูลนิธิยุวสถิรคุณ. *คู่มือปฏิบัติโรงเรียนคุณธรรม “ช่วยกันสร้างคนดีให้บ้านเมือง”*. กรุงเทพฯ: สมมิตรพรินต์ติ้งแอนด์พับลิชชิ่ง จำกัด, 2558. 23.

รูปแบบหนึ่งในกระบวนการขับเคลื่อนโรงเรียนคุณธรรม และเป็นกระบวนการสำคัญ ที่จะนำโรงเรียนคุณธรรมสู่ความสมดุลและยั่งยืน<sup>14</sup> ซึ่งฟูลเลน (Fullen) ได้กล่าวถึงประเด็นนี้ในหนังสือ *The moral imperative of school leadership* ว่าการจะปฏิรูปการศึกษาได้นั้น กระบวนการต้องเริ่มจากการเสริมสร้างคุณธรรมจริยธรรมของผู้บริหารโรงเรียน ผู้บริหารโรงเรียนต้องเป็นผู้นำที่มีค่านิยมที่ดีงาม และสามารถประสานความร่วมมือร่วมใจของครูและบุคลากร<sup>15</sup> ด้านสุรัตน์ ไชยชมภู ได้กล่าวถึงภาวะผู้นำทางจริยธรรมของผู้บริหารสถานศึกษา ว่าการพัฒนาคุณธรรมและจริยธรรมในการบริหารงานของผู้บริหารเป็นสิ่งที่ควบคู่ไปกับความรู้ ความสามารถ และความฉลาดทางสติปัญญา (Intelligence Quotient: IQ) ความฉลาดทางศีลธรรมหรือจริยธรรม (Moral Quotient: MQ) และความฉลาดทางอารมณ์ (Emotional Quotient: EQ)<sup>16</sup> ทางด้านบราวน์และคณะ (Brown, Treviño, & Harrison) นิยาม “ภาวะผู้นำเชิงจริยธรรม” ว่าหมายถึง การแสดงออกแห่งความประพฤติปฏิบัติอย่างเหมาะสม ถูกต้องตามธรรมเนียมขององค์กรหรือทางการปฏิบัติต่อกันระหว่างบุคคล รวมถึงการส่งเสริมความประพฤติปฏิบัติดังกล่าวไปสู่ผู้ตามผ่านการสื่อสารสอง<sup>17</sup> ส่วนด้านเบอร์นส์ (Burns) ได้กล่าวถึงแนวคิดภาวะคุณธรรมผู้นำว่าเป็นการยกระดับความประพฤติและแรงดลใจของทั้งผู้นำและผู้ตามที่ต้องการยอมรับกัน<sup>18</sup> การที่ผู้นำสร้างแรงดลใจให้ผู้ตามประพฤติปฏิบัติให้เกิดขึ้นกับตัวเอง คือ ให้ตระหนักคุณค่า เห็นประโยชน์จนยึดหลักศีลธรรมเป็นสำคัญ ซึ่งเซอร์จิโอวานนิ (Sergiovanni) ได้กล่าวว่า ภาวะผู้นำในบริบทของการจัดการศึกษาเป็นสิ่งที่ผู้นำทางการศึกษาต้องถือเป็นภาระรับผิดชอบ โดยผู้นำควรเอาใจใส่อย่างลึกซึ้งต่อความผาสุกของสถานศึกษาและชุมชน และเบิร์นส์ (Burns) โดยที่กรีนฟิลด์ (Greenfield) กล่าวว่า ผู้บริหารไม่อาจปฏิเสธความรับผิดชอบต่อปัญหาด้านคุณธรรมของสังคมของ

<sup>14</sup> วรวิทย์ แสงเฟื่อง. *โรงเรียนคุณธรรม: ตอนสังเคราะห์องค์ความรู้การขับเคลื่อนโรงเรียนคุณธรรมในสังกัดกรุงเทพมหานคร*. กรุงเทพฯ: เทเวศร์ ประกันภัย จำกัด (มหาชน), 2561. 122.

<sup>15</sup> M. Fullen, *The moral imperative of school leadership*. Thousand Oaks, CA: Corwin press, 2003. 61-71.

<sup>16</sup> สุรัตน์ ไชยชมภู. *ภาวะผู้นำเชิงจริยธรรมในการบริหารสถานศึกษา*. วารสารการบริหารการศึกษา มหาวิทยาลัยบูรพา ปีที่ 8 ฉบับที่ 2 เดือนเมษายน 2557 - กันยายน 2557. 1-8.

<sup>17</sup> M. E. Brown, Treviño, L. K., & Harrison, D. A. *Ethical leadership: A social learning perspective for construct development and testing*. *Organizational Behavior and Human Decision Processes*, 2005. 117-134.

<sup>18</sup> J. M. Burns, *Leadership*. New York: Harper Row, 1978. 5,20.



นักเรียนและต่อวิชาชีพรู<sup>19</sup> ซึ่งเคนเนท (Kenneth) ได้กล่าวถึงจริยธรรมเกี่ยวกับครูและการสอนเกิดขึ้นในหลากหลายบริบทและสามารถคิดได้หลายวิธี<sup>20</sup> สำหรับวีรวิท คงศักดิ์ ได้ทำการศึกษาโรงเรียนคุณธรรม “บางมูลนากโมเดล” การสร้างคุณธรรมความดีในองค์กรเกิดผลสัมฤทธิ์<sup>21</sup> ซึ่งแดเนียล โกล์แมน (Daniel Goleman) ได้ศึกษาวิจัยเกี่ยวกับสติปัญญาทางคุณธรรม (Moral Intelligence) ในการบริหารองค์กรสู่ความสำเร็จ องค์ประกอบของการพัฒนาทักษะทางคุณธรรม (Development Moral Skills) เป็นหัวใจสำคัญสำหรับการเป็นบุคคลที่มีประสิทธิภาพ<sup>22</sup> ส่วนด้านเควิน ไรอัน (Kevin Ryan) ได้กล่าวถึงการส่งเสริมด้านคุณธรรมในการจัดการศึกษา<sup>23</sup> และอาจอง ชุมสาย ณ อยุธยา สรุปผลจากการดำเนินการวิจัยและพัฒนานวัตกรรมการเรียนรู้ทั้งโรงเรียน เรื่องการพัฒนาคุณธรรมและจริยธรรม<sup>24</sup> สำหรับแคโรลีน โคช (Caroline Koh) กล่าวถึงแรงจูงใจทางศีลธรรมและการศึกษาศีลธรรมของนักเรียน มหาวิทยาลัยเทคโนโลยีขั้นสูงและการก่อการร้ายของสิงคโปร์และเหตุการณ์ทั่วโลก เฝียกับการเปลี่ยนแปลงทางสังคมและเศรษฐกิจทางสังคม ซึ่งตอนนี้

<sup>19</sup> T.b. Greenfield , 1991. อ้างถึงใน สำนักงานคณะกรรมการการศึกษาขั้นพื้นฐาน. *การพัฒนายุทธศาสตร์การเสริมสร้างจรรยาบรรณของวิชาชีพผู้บริหารสถานศึกษา*: 6 สิงหาคม 2553. เข้าถึงเมื่อ 14 กุมภาพันธ์ 2563 เข้าถึงได้จาก [https://www.moe.go.th/moe/th/news/detail.php?NewsID=19739&Key=news\\_research](https://www.moe.go.th/moe/th/news/detail.php?NewsID=19739&Key=news_research).

<sup>20</sup> Kenneth A. Strike, "Ethics School Teaching." เข้าถึงเมื่อ 5 มกราคม 2563. เข้าถึงได้จาก <https://education.stateuniversity.com/pages/1962/Ethics.html>.

<sup>21</sup> วีรวิท คงศักดิ์. *โรงเรียนคุณธรรม “บางมูลนากโมเดล”*. เข้าถึงเมื่อ 18 มกราคม 2559 เข้าถึงได้จาก <http://moralcenter.or.th/2014/?article>

<sup>22</sup> Daniel. Goleman, *Moral intelligence*. Pennsylvania: Wharton School Publishing, 2007. 79-135.

<sup>23</sup> Kevin. Ryan, "Moral Education "a Brief History of Moral Education, the Return of Character Education, Current Approaches to Moral Education". เข้าถึงเมื่อ 5 มกราคม 2563. เข้าถึงได้จาก <https://education.stateuniversity.com/pages/2246/Moral-Education.html>

<sup>24</sup> อาจอง ชุมสาย ณ อยุธยา. *การพัฒนาวัตกรรมการเรียนรู้ทั้งโรงเรียนเรื่องการพัฒนาคุณธรรมและจริยธรรม โดยใช้สมาธิ*. [ออนไลน์] เข้าถึงเมื่อ 13 มกราคม 2559. เข้าถึงได้จาก <http://www.chula.ac.t/rdl/DATACDh/RDL05C.pdf>

มุ่งเน้นไปที่การพัฒนาด้านจริยธรรม<sup>25</sup> ด้านของทาคุ อิโคมโตะ (Taku Ikomoto) ได้กล่าวถึง การศึกษาของญี่ปุ่นมุ่งรักษาและถ่ายทอดค่านิยมของสังคมมาสู่ลูกหลาน ตั้งแต่สมัยโบราณจนถึงสมัย กลางของญี่ปุ่น ศาสนาชินโต พุทธ และขงจื้อ มีอิทธิพลต่อการศึกษาและวิถีชีวิตของ ชาวญี่ปุ่น<sup>26</sup> สำหรับรัตนะ บัวสนธ์ ได้กล่าวถึงแนวคิดและโมเดลชิปในการประเมินของสตัฟเฟิลบีม (Stufflebeam's CIPP Model) ซึ่งเป็นแนวคิดของแดเนียล แอล สตัฟเฟิลบีม และคณะ (Daneil L. Stufflebeam ) ไว้ว่ามีการเสนอแบบจำลองชิปที่จะประเมินในด้านต่าง ๆ<sup>27</sup> โดยที่ศูนย์โรงเรียน คุณธรรม มูลนิธิยุวสถิรคุณได้กล่าวถึงการบริหารโรงเรียนคุณธรรม ศูนย์โรงเรียนคุณธรรมมูลนิธิยุวสถิ รคุณ นโยบายและแนวทางการดำเนินงานของประธานกรรมการมูลนิธิยุวสถิรคุณ ความสำคัญของ การพัฒนา หลักการสำคัญ กระบวนการพัฒนาและการนิเทศติดตามโรงเรียนคุณธรรม<sup>28</sup> ส่วนด้าน สำนักพัฒนานวัตกรรมการจัดการศึกษา สำนักงานคณะกรรมการการศึกษาขั้นพื้นฐาน ได้กล่าวถึง ความเป็นมา กรอบแนวคิดและการดำเนินงานของโครงการ โรงเรียนคุณธรรมสำนักงาน คณะกรรมการการศึกษาขั้นพื้นฐาน<sup>29</sup> ซึ่งปัญญาเดช พันธุ์วัฒน์ ได้ให้ข้อมูลโครงการโรงเรียนคุณธรรมใน สังกัดกรุงเทพมหานคร<sup>30</sup> สอดคล้องกับจิตราภรณ์ วันัสพงษ์ และชญชิตา ทูมมานนท์ กล่าวถึง

<sup>25</sup> Caroline. Koh, *Moral development and student motivation in moral education: A Singapore study*. Australian Journal of Education, Vol. 56, No. 1, Nanyang Technological University, Singapore, 2012. 83.

<sup>26</sup> Taku. Ikomoto, *Moral education in Japan: Implication for American schools*. Thesis research. Availablw form : <http://www.hi-ho.ne.jp/taku77>. 2014, January 10.

<sup>27</sup> รัตนะ บัวสนธ์. *ทิศทางและอาณาบริเวณการประเมิน*. พิมพ์ครั้งที่ 2. กรุงเทพฯ: โรงพิมพ์ แห่งจุฬาลงกรณ์มหาวิทยาลัย, 2550. 43-48.

<sup>28</sup> ศูนย์โรงเรียนคุณธรรม มูลนิธิยุวสถิรคุณ. *กระบวนการพัฒนา โรงเรียนคุณธรรมทำอย่างไร ให้ประสบความสำเร็จ*. กรุงเทพฯ: สหมิตรพรินต์ติ้งแอนด์พับลิชชิ่ง จำกัด, 2560. 7-9.

<sup>29</sup> สำนักพัฒนานวัตกรรมการจัดการศึกษา สำนักงานคณะกรรมการการศึกษาขั้นพื้นฐาน. *แนวทางการขับเคลื่อนการดำเนินงานโรงเรียนคุณธรรม สพฐ*. เข้าถึงเมื่อ 2 ธันวาคม 2562 เข้าถึงได้ จาก <http://www.secondary5.go.th/main/html/moralschools/14.pdf>.

<sup>30</sup> ปัญญาเดช พันธุ์วัฒน์. “การติดตามประเมินผล และสังเคราะห์องค์ความรู้โครงการ โรงเรียนคุณธรรมในสังกัดกรุงเทพมหานคร.” รายงานการวิจัยมหาวิทยาลัยสวนดุสิต, 2559. 7-8.

กระบวนการขับเคลื่อนโรงเรียนคุณธรรมในสังกัดกรุงเทพมหานคร ในเขตพระนคร<sup>31</sup> โดยที่เทเวศ ประกันภัย (มหาชน) จำกัด และสถานศึกษาในเขตพระนคร ได้กล่าวถึง การขับเคลื่อนโรงเรียนคุณธรรม และกระบวนการสร้างโรงเรียนคุณธรรมในเขตพระนคร<sup>32</sup> สอดคล้องกับ ปัญญาเดช พันธุ์วัฒน์ กล่าวถึงกระบวนการสร้างโรงเรียนคุณธรรมในเขตพระนคร กิจกรรมที่ใช้ในการขับเคลื่อนโครงการโรงเรียนคุณธรรม<sup>33</sup> โดยที่วิลาวัดณ์ พิเชียรเสถียร ได้ให้ความหมายของการวิเคราะห์ สังเคราะห์ และการจัดการองค์ความรู้<sup>34</sup> ส่วนด้านอัมพร ไทลประเสริฐ ได้กล่าวถึง การวิเคราะห์ SWOT (SWOT Analysis)<sup>35</sup> โดยที่ ปัญญาเดช พันธุ์วัฒน์ ได้กล่าวถึง การวิเคราะห์ สังเคราะห์ และการถอดบทเรียน<sup>36</sup> สำนักยุทธศาสตร์การศึกษา สำนักงานการศึกษา กรุงเทพมหานคร กล่าวถึง ข้อมูลพื้นฐานของโรงเรียนสังกัดกรุงเทพมหานคร<sup>37</sup> สำนักยุทธศาสตร์และประเมินผล กล่าวถึง แผนพัฒนากรุงเทพมหานคร ระยะ 20 ปี ระยะที่ 1 (พ.ศ. 2556-2560) เป็นแผนพัฒนาซึ่งบูรณาการแผนยุทธศาสตร์และแผนปฏิบัติการภายใต้แผนพัฒนากรุงเทพมหานคร ระยะ ๒๐ ปี<sup>38</sup> และสำนักงานยุทธศาสตร์การศึกษา

<sup>31</sup> จิตรภรณ์ วณิชพงศ์ และชนัญชิตา ทูมมานนท์. งานวิจัยเชิงการประเมินผลและสังเคราะห์องค์ความรู้ การขับเคลื่อนโครงการโรงเรียนคุณธรรมในสังกัดกรุงเทพมหานคร สู่ความยั่งยืน. เทเวศ ประกันภัย (มหาชน) จำกัด, 2560. 2-3.

<sup>32</sup> เทเวศ ประกันภัย (มหาชน) จำกัด และสถานศึกษาในเขตพระนคร. *โครงการโรงเรียนคุณธรรม*. กรุงเทพฯ, 2559. 5-12.

<sup>33</sup> ปัญญาเดช พันธุ์วัฒน์. “การติดตามประเมินผล และสังเคราะห์องค์ความรู้โครงการโรงเรียนคุณธรรมในสังกัดกรุงเทพมหานคร.” รายงานการวิจัยมหาวิทยาลัยสวนดุสิต, 2559. 67-130.

<sup>34</sup> วิลาวัดณ์ พิเชียรเสถียร. *Systematic Review Protocol*. สำนักเอกสารประกอบการบรรยาย, 2555.

<sup>35</sup> อัมพร ไทลประเสริฐ. *การวิเคราะห์ SWOT (SWOT Analysis)*. เข้าถึงเมื่อ 18 มกราคม 2559. เข้าถึงได้จาก <https://www.google.co.th/webhp?sourceid=chrome-instant&ion>

<sup>36</sup> ปัญญาเดช พันธุ์วัฒน์. “การติดตามประเมินผล และสังเคราะห์องค์ความรู้โครงการโรงเรียนคุณธรรมในสังกัดกรุงเทพมหานคร.” รายงานการวิจัยมหาวิทยาลัยสวนดุสิต, 2559. 22-25.

<sup>37</sup> สำนักยุทธศาสตร์การศึกษา สำนักงานการศึกษา กรุงเทพมหานคร. *แผนพัฒนาการศึกษาขั้นพื้นฐานกรุงเทพมหานคร ฉบับที่ 2 (พ.ศ. 2560-2563)*. กรุงเทพฯ: โรงพิมพ์ชุมนุมสหกรณ์การเกษตรแห่งประเทศไทย จำกัด, 2559. 11.

<sup>38</sup> สำนักยุทธศาสตร์และประเมินผล. *แผนพัฒนากรุงเทพมหานคร ระยะ 20 ปี พ.ศ. 2556-2575*. กรุงเทพฯ: สำนักงานการศึกษา, 2556. 6.

สำนักการศึกษา กรุงเทพมหานคร กล่าวถึง แผนพัฒนากรุงเทพมหานคร ระยะ 20 ปี ระยะที่ 2 (พศ. 2561 - 2575) เป็นแผนที่ขับเคลื่อนขับเคลื่อนการพัฒนาเมืองกรุงเทพฯ<sup>39</sup> สำนักการศึกษา กรุงเทพมหานคร กล่าวถึงการจัดการศึกษาของกรุงเทพมหานคร<sup>40</sup> และกระทรวงศึกษาธิการ กล่าวถึง หลักสูตรสถานศึกษาและหลักสูตรแกนกลางการศึกษาขั้นพื้นฐานกำหนดโดยใช้คุณธรรมพื้นฐานโตไปไม่โกง ของกรุงเทพมหานคร<sup>41</sup> และปัญญาเดช พันธุ์วัฒน์ ได้กล่าวถึงการถอดองค์ความรู้ที่เรียน และสร้างแบบจำลอง (Model) ในการ ขับเคลื่อนโรงเรียนคุณธรรมที่ประสบผลสำเร็จ จากองค์ความรู้ที่ได้จากการติดตามประเมินผล<sup>42</sup>



<sup>40</sup> สำนักการศึกษากรุงเทพมหานคร, *แผนปฏิบัติการประจำปี พ.ศ. 2562* (กรุงเทพฯ : หน่วยศึกษานิเทศก์, 2562), 13.

<sup>41</sup> กระทรวงศึกษาธิการ, *ร.ม.ว.ศ. ให้นโยบายผู้บริหาร*. (2558) ค้นเมื่อ 25 สิงหาคม 2559 จาก [http://moe.go.th/moe/th/news/detail.php?NewID=43199&Key=news\\_act](http://moe.go.th/moe/th/news/detail.php?NewID=43199&Key=news_act)

<sup>42</sup> ปัญญาเดช พันธุ์วัฒน์, *การติดตามประเมินผล และสังเคราะห์องค์ความรู้ โครงการโรงเรียนคุณธรรมในสังกัดกรุงเทพมหานคร, บทความวิจัยและวิชาการ ปีที่ 10 ฉบับที่ 1 มกราคม - มิถุนายน 2560*.

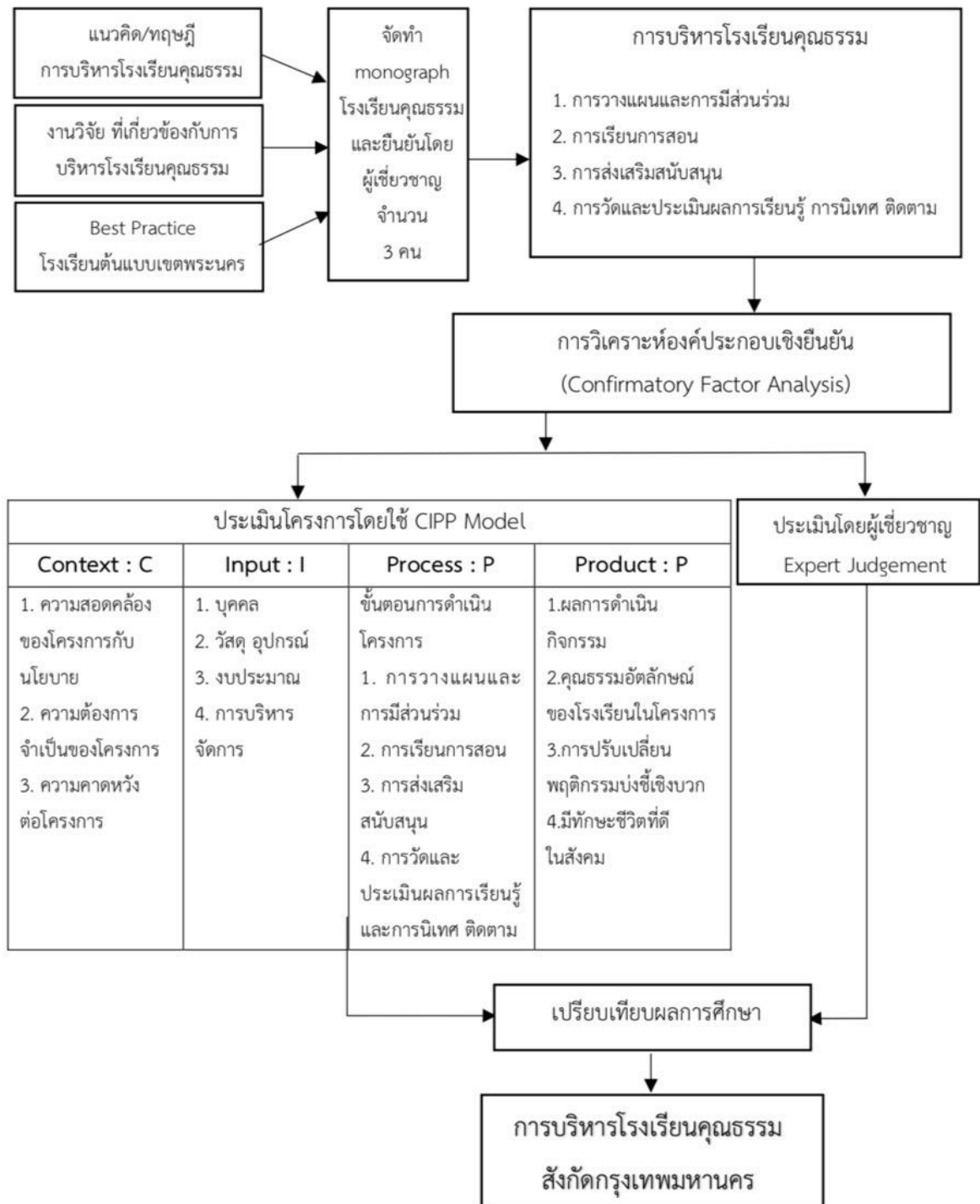

ภาพที่ 1 กรอบแนวคิดในการวิจัย

## นิยามศัพท์เฉพาะ

ผู้วิจัยได้กำหนดนิยามศัพท์เฉพาะต่าง ๆ ในการวิจัยครั้งนี้เพื่อให้เกิดความเข้าใจความหมายตรงกันได้ดังต่อไปนี้

**การบริหารโรงเรียนคุณธรรม** หมายถึง กระบวนการดำเนินงานคุณธรรมในสถานศึกษาที่ผู้บริหาร ครู นักเรียน และผู้ปกครอง ชุมชนและผู้มีส่วนเกี่ยวข้อง มีส่วนร่วมในกระบวนการขับเคลื่อนกิจกรรมส่งเสริมความดี ในรูปแบบต่าง ๆ ทั้งภายในและภายนอกสถานศึกษา ซึ่งนำไปสู่การพัฒนาและปรับเปลี่ยนเป็นพฤติกรรมที่พึงประสงค์ได้อย่างยั่งยืนและนำไปขยายเครือข่ายได้

**โรงเรียนสังกัดกรุงเทพมหานคร** หมายถึง สถานศึกษาที่จัดการศึกษาระดับชั้นพื้นฐานตั้งอยู่ในเขตกรุงเทพมหานครและอยู่ภายใต้การกำกับดูแลและบริหารจัดการของสำนักงานการศึกษา กรุงเทพมหานคร จำนวน 437 โรงเรียน

**การประเมินโครงการโรงเรียนคุณธรรมสังกัดกรุงเทพมหานคร** หมายถึง กระบวนการเก็บรวบรวมข้อมูลที่เกี่ยวข้องกับพัฒนาคุณธรรม จริยธรรมของนักเรียน โรงเรียนสังกัดกรุงเทพมหานคร ซึ่งวัดได้จากการตอบแบบสอบถามของ ผู้อำนวยการสถานศึกษาและครูผู้รับผิดชอบโครงการ ตามรูปแบบการประเมิน CIPP Model ของสตีฟเฟิลปิม โดยประเมินในด้านต่อไปนี้

1) การประเมินด้านสภาวะแวดล้อม (Context evaluation) หมายถึง การประเมินความสอดคล้องของโครงการกับนโยบายต่าง ๆ ความต้องการจำเป็นของโครงการและความคาดหวังต่อโครงการโรงเรียนคุณธรรมสังกัดกรุงเทพมหานคร

2) การประเมินด้านปัจจัยพื้นฐาน (Input evaluation) หมายถึง การประเมินความพร้อมของทรัพยากรในการดำเนินงาน ทั้งด้านบุคคล วัสดุ อุปกรณ์ งบประมาณ และการบริหารจัดการ โครงการโรงเรียนคุณธรรมสังกัดกรุงเทพมหานคร

3) การประเมินด้านกระบวนการ (Process evaluation) หมายถึง การประเมินความเหมาะสมของขั้นตอนการดำเนินโครงการโรงเรียนคุณธรรม ได้แก่ ด้านการวางแผนและการมีส่วนร่วม ด้านการเรียนการสอน ด้านการส่งเสริมสนับสนุน ด้านการวัดและประเมินผลการเรียนรู้ ด้านการนิเทศ ติดตาม กระบวนการในการขับเคลื่อนของโครงการโรงเรียนคุณธรรมสังกัดกรุงเทพมหานคร



4) การประเมินด้านผลผลิต (Product evaluation) ประกอบด้วย การประเมินผลการดำเนินงานกิจกรรมตามโครงการ (outputs evaluation) คุณธรรมอัตลักษณ์ของโรงเรียนในโครงการ การปรับประยุกต์ใช้คุณธรรมอัตลักษณ์ของโรงเรียน การปรับเปลี่ยนพฤติกรรมบ่งชี้เชิงบวกในชีวิตประจำวัน มีทักษะชีวิตที่ดีในสังคม ผลการตัดสินใจตามตัวชี้วัด ผู้บริหาร ครูผู้รับผิดชอบ นักเรียน ผู้ปกครอง ผู้เข้าร่วมกิจกรรม



## บทที่ 2

### วรรณกรรมที่เกี่ยวข้อง

การศึกษาวิจัยเรื่อง “การบริหารโรงเรียนคุณธรรมสังกัดกรุงเทพมหานคร” นี้ ผู้วิจัยได้ศึกษาค้นคว้าเอกสารและงานวิจัยที่เกี่ยวข้อง โดยขอเสนอสาระแบ่งออกเป็น 3 ส่วน ส่วนแรกเป็นแนวคิดทฤษฎีการบริหารโรงเรียนคุณธรรม ส่วนที่สองเป็นข้อมูลพื้นฐานการบริหารงานโรงเรียนคุณธรรมสังกัดกรุงเทพมหานคร ส่วนที่สามเป็นงานวิจัยที่เกี่ยวข้อง ซึ่งแต่ละส่วนมีรายละเอียดดังนี้

#### แนวคิดทฤษฎีที่เกี่ยวข้องกับการบริหารโรงเรียนคุณธรรม

ปัจจุบันความเจริญทางวัตถุเทคโนโลยีทำให้ความเจริญด้านคุณธรรมจริยธรรมลดน้อยลง สังคม อยู่อย่างไม่ปลอดภัย จึงจำเป็นต้องให้ผู้เรียนมีพื้นฐานที่แข็งแกร่งมั่นคงเพียงพอต่อการดำรงชีวิต โดยการสร้างจิตสำนึกและปลูกฝังเรื่องคุณธรรมจริยธรรมศีลธรรม ความดี ความงาม ให้กับผู้เรียน ซึ่งมีแนวคิดทฤษฎีที่เกี่ยวข้องกับการบริหารโรงเรียนคุณธรรม ดังนี้

#### ความหมายการบริหารโรงเรียนคุณธรรม

การบริหารโรงเรียนคุณธรรม หมายถึง สถานศึกษาที่ผู้บริหารครู นักเรียน ผู้ปกครอง ชุมชน และผู้มีส่วนเกี่ยวข้อง มีส่วนร่วมในกระบวนการขับเคลื่อนกิจกรรมส่งเสริมความดีในรูปแบบต่าง ๆ ทั้งภายในและภายนอกสถานศึกษา ซึ่งนำไปสู่การพัฒนาและปรับเปลี่ยนเป็นพฤติกรรมที่พึงประสงค์ได้อย่างยั่งยืนและนำไปขยายเครือข่ายได้<sup>43</sup> หลักการคือเมื่อผู้บริหารสถานศึกษาและคณะครูสนใจ และตัดสินใจจะพัฒนาโรงเรียนให้เป็นโรงเรียนคุณธรรม จะต้องคำนึงถึงหลักการ ดังต่อไปนี้ 1) ความสมัครใจและเต็มใจ จะพัฒนาเป็นโรงเรียนคุณธรรม ทุกคนควรตระหนักและ มั่นใจในคุณค่าและความสำคัญของการมีคุณธรรม ซึ่งจะช่วยให้ทุกคนในโรงเรียนอยู่ร่วมกันได้อย่างมีความสุข โดยอาศัยความคิดริเริ่มของคณะครูและการมีภาวะผู้นำของผู้บริหารเป็นหลักสำคัญ 2) ใช้กระบวนการมีส่วนร่วม ทุกคนในโรงเรียนร่วมกันทำ เป็นการปฏิบัติด้วยตนเอง โดยร่วมกันคิด (วางแผน) ร่วมกันทำและร่วมกันประเมินผล เพื่อปรับปรุงตนเองและโรงเรียนของเราเอง ให้มีพฤติกรรมที่พึงประสงค์เพิ่มขึ้น

---

<sup>43</sup> ปภัสรา วิวิธิตติ และคณะ. *คู่มือปฏิบัติโรงเรียนคุณธรรม*. กรุงเทพฯ: บริษัทสหมิตรพรินติ้ง แอนด์พับลิชชิ่ง จำกัด, 2560. 24.



และร่วมกันลดพฤติกรรมที่ไม่พึงประสงค์ให้น้อยลงหรือหมดไป 3) มีการติดตามและประเมินผลอย่างสม่ำเสมอ และนำผลการประเมินมาปรับปรุงแผนการปฏิบัติงานคุณธรรมอย่างต่อเนื่อง<sup>44</sup>

ดร.วรวิทย์ แสงเฟื่อง ได้กล่าวถึงโรงเรียนคุณธรรมคือ การพัฒนาคุณธรรมอัตลักษณ์ผู้เรียน คือ การพัฒนาพฤติกรรมบ่งชี้เชิงบวกจะตรงกับการพัฒนาคุณลักษณะอันพึงประสงค์ของผู้เรียน การพัฒนาคุณธรรมอัตลักษณ์ผู้เรียน เป็นรูปแบบหนึ่งในกระบวนการขับเคลื่อนโรงเรียนคุณธรรม และเป็นกระบวนการสำคัญ ที่จะนำโรงเรียนคุณธรรมสู่ความสมดุลและยั่งยืน<sup>45</sup>

สรุปได้ว่า การบริหารโรงเรียนคุณธรรมจริยธรรม เป็นกระบวนการพัฒนาการจัดการศึกษาในสถานศึกษา ซึ่งเป็นหน่วยงานรับผิดชอบการจัดการศึกษาให้ผู้เรียนโดยตรง โดยร่วมมือกับชุมชน และหน่วยงานที่เกี่ยวข้องภายใต้การกำกับดูแล และสนับสนุนส่งเสริมของหน่วยงานต้นสังกัด เพื่อพัฒนาผู้เรียนที่มีคุณภาพ มีความรู้ความสามารถและคุณลักษณะที่พึงประสงค์ตามที่กำหนดไว้ และพัฒนาเยาวชนไทยไปสู่การเป็นบัณฑิตที่มีคุณภาพ มีความสมบูรณ์ทั้งร่างกายและจิตใจ มีสติปัญญา ความรู้ มีคุณธรรมจริยธรรมและวัฒนธรรมในการดำรงชีวิต มีพฤติกรรมที่พึงประสงค์และสามารถอยู่ร่วมกับผู้อื่นได้อย่างมีความสุข

#### ภาวะผู้นำเชิงคุณธรรม

ฟูลเลน (Fullen) ได้กล่าวถึงประเด็นนี้ในหนังสือ *The moral imperative of school leadership* ว่าการจะปฏิรูปการศึกษาได้นั้น กระบวนการต้องเริ่มจากการเสริมสร้างคุณธรรมจริยธรรมของผู้บริหารโรงเรียน ผู้บริหารโรงเรียนต้องเป็นผู้นำที่มีค่านิยมที่ดีงามและสามารถประสานความร่วมมือร่วมใจของครูและบุคลากร รวมทั้งชุมชน ให้ร่วมพัฒนาโรงเรียนไปสู่เป้าประสงค์ที่ดีงามร่วมกันเมื่อผู้บริหารโรงเรียนมีเจตนารมณ์ที่ดีเป็นหลักยึดแล้วจะก่อให้เกิดความเชื่อมั่นต่อความพยายามในการเปลี่ยนแปลงต่าง ๆ จากโรงเรียนสู่เขตพื้นที่และไปสู่ระบบการศึกษาที่กว้างขึ้นต่อไป<sup>46</sup>

การพัฒนาคุณธรรมและจริยธรรมในการบริหารงานของผู้บริหารเป็นสิ่งที่ควบคู่ไปกับความรู้ความสามารถ และความฉลาดทางสติปัญญา (Intelligence Quotient: IQ) ผู้บริหารมืออาชีพต้องมีความฉลาดทางศีลธรรมหรือจริยธรรม (Moral Quotient: MQ) และความฉลาดทางอารมณ์

<sup>44</sup> ศูนย์โรงเรียนคุณธรรม มูลนิธิยุวสถิรคุณ. *คู่มือปฏิบัติโรงเรียนคุณธรรม “ช่วยกันสร้างคนดีให้บ้านเมือง”*. กรุงเทพฯ: สหมิตรพรินติ้งแอนด์พับลิชชิ่ง จำกัด, 2558. 23.

<sup>45</sup> วรวิทย์ แสงเฟื่อง. *โรงเรียนคุณธรรม: ตอนสังเคราะห์องค์ความรู้การขับเคลื่อนโรงเรียนคุณธรรมในสังกัดกรุงเทพมหานคร*. กรุงเทพฯ: เทเวศร ประกันภัย จำกัด (มหาชน), 2561. 122.

<sup>46</sup> M. Fullen, *The moral imperative of school leadership*. Thousand Oaks, CA: Corwin press, 2003. 61-71.

(Emotional Quotient: EQ) จึงจะสามารถยืนหยัดในโลกของการเปลี่ยนแปลงอย่างรวดเร็วในปัจจุบัน ดังนั้น ผู้บริหารสถานศึกษาจึงเป็นความหวังของการเป็นแบบอย่างที่ดี เพราะผู้บริหารเป็นทั้งหัวและหน้าตาของโรงเรียนที่ต้องเป็นแบบอย่างที่ดีทั้งในและนอกสถานศึกษา พฤติกรรมผู้นำเชิงจริยธรรมในการบริหารสถานศึกษาของผู้บริหารย่อมส่งผลกระทบต่อคุณภาพของครูและคุณภาพผู้เรียนอย่างหลีกเลี่ยงไม่ได้ กระบวนการของการบริหารที่ผู้บริหารแสดงคุณลักษณะของภาวะผู้นำทั้งทางด้านเชิงเทคนิคและเชิงความรู้ ความคิด เช่น 1) มีความรู้ในวิชาชีพ 2) มีความสามารถในการบริหารและการจัดการองค์การ 3) มีความสามารถในการกำหนดนโยบายที่ดีและนำไปสู่ผลสำเร็จ 4) มีทักษะในการมอบหมายงานและแต่งตั้งผู้ปฏิบัติงาน 5) มีความสามารถในการสร้างความสัมพันธ์ที่ดีกับทีมงาน อย่างไรก็ตามแม้ประเด็นข้างต้นจะเป็นสิ่งนำไปสู่การสร้าง ภาวะผู้นำที่เข้มแข็งในองค์การสมัยใหม่ แต่ก็มีการโต้แย้งถึงความเชื่อมั่นในโครงสร้างและการบริหารองค์การ ว่าควรใช้ภาวะผู้นำแบบใด โดยเฉพาะอย่างยิ่งในสถานศึกษา ซึ่งควรคำนึงถึงมิโนทัศน์ของค่านิยมและความสัมพันธ์ระหว่างสังคมและจริยธรรมระหว่างบุคคลในรูปแบบของภาวะผู้นำตามประเพณีนิยมด้วย<sup>47</sup>

บราวน์และคณะ (Brown, Treviño, & Harrison) นิยาม “ภาวะผู้นำเชิงจริยธรรม” ว่าหมายถึง การแสดงออกแห่งความประพฤติปฏิบัติอย่างเหมาะสมถูกต้องตามธรรมเนียมองค์กรธรรมทางการปฏิบัติต่อกันระหว่างบุคคล รวมถึงการส่งเสริมความประพฤติปฏิบัติดังกล่าวไปสู่ผู้ตามผ่านการสื่อสารสองทาง การเสริมสร้างอุปนิสัยจริยธรรมให้แข็งแกร่ง การตัดสินใจ การแสดงออกอย่างถูกต้องเหมาะสมตามธรรมเนียมองค์กรธรรม ประเพณี หรือมาตรฐานของสังคม ผู้นำที่ได้รับการรับรู้ว่าเป็นตัวแบบความประพฤติปฏิบัติที่ดีทางจริยธรรม ต้องเป็นที่ยอมรับแก่ผู้ตามหรือลูกน้องไม่ว่าจะเป็นความซื่อสัตย์สุจริต ความน่าไว้วางใจ ความยุติธรรม และการเอาใจใส่ดูแลผู้ตามอย่างทั่วถึง สิ่งทั้งหมดดังที่กล่าวมานี้ทำให้ผู้นำได้รับการยอมรับและเชื่อถือได้ ตามตำแหน่ง หรืออำนาจหน้าที่จากผู้ตามอย่างเต็มภาคภูมิ จึงได้ชื่อว่าเป็น “ตัวแบบ” (Role Model) หรือแบบอย่างที่ดีที่ควรเอาเยี่ยงอย่าง<sup>48</sup>

เบอร์นส์ (Burns) ได้กล่าวถึงแนวคิดภาวะคุณธรรมผู้นำว่าเป็นการยกระดับความประพฤติและแรงดลใจของทั้งผู้นำและผู้ตามที่ต้องการยอมรับกัน เปรียบเสมือนการเปลี่ยนสภาพ

<sup>47</sup> สุรัตน์ ไชยชมภู. ภาวะผู้นำเชิงจริยธรรมในการบริหารสถานศึกษา. วารสารการบริหารการศึกษา มหาวิทยาลัยบูรพา ปีที่ 8 ฉบับที่ 2 เดือนเมษายน 2557 - กันยายน 2557. 1-8.

<sup>48</sup> M. E. Brown, Treviño, L. K., & Harrison, D. A. *Ethical leadership: A social learning perspective for construct development and testing*. *Organizational Behavior and Human Decision Processes*, 2005. 117–134.

(Transformation) ทั้งผู้นำและผู้ตาม ตามกระบวนการของภาวะผู้นำเชิงการเปลี่ยนแปลง (Transformational Leadership) ในท้ายที่สุดจะนำมาซึ่งจริยธรรมในการยกระดับความประพฤติ (Conduct) และการคล้อยตามทางจริยธรรม (Ethical Aspiration) ของผู้นำ นอกจากนี้พลวัตของภาวะคุณธรรมของผู้นำจะทำให้ทั้งผู้นำและผู้ตามบรรลุถึงผลสำเร็จสูงสุด และเกิดการยอมรับ ชื่นชมและพึ่งพาอาศัยซึ่งกันและกันอีกด้วย<sup>49</sup>

เซอร์จิโอวานนิ (Sergiovanni) ได้กล่าวว่า ภาวะผู้นำในบริบทของการจัดการศึกษาเป็นสิ่งที่ผู้นำทางการศึกษาต้องถือเป็นภาระรับผิดชอบ โดยผู้นำควรเอาใจใส่อย่างลึกซึ้งต่อความผาสุกของสถานศึกษาและชุมชน โดยมีใช้เฉพาะแต่ครู นักเรียนเท่านั้น แต่ต้องเอาใจใส่ต่อโรงเรียนและชุมชนในฐานะที่เป็นครอบครัวอีกด้วย จำแนกแหล่งที่มาของภาวะผู้นำ ได้ดังนี้

1. ภาวะผู้นำในระบบราชการ (Bureaucratic Leadership) เป็นภาวะผู้นำที่ต้องอ้างอิงกับคำสั่ง กฎ ระเบียบ ข้อกำหนด ภาระงาน ความคาดหวัง และผลลัพธ์จากกระบวนการกำกับ ติดตาม และควบคุม ดังนั้น ภาวะผู้นำในระบบราชการ จึงครอบคลุมเพียงพัฒนาการขั้นต่ำสุดของการพัฒนาจริยธรรม

2. ภาวะผู้นำเชิงจิตวิทยา (Psychological Leadership) เป็นภาวะผู้นำที่มีรากฐานอำนาจจากแรงจูงใจ และทักษะเชิงมนุษยสัมพันธ์ คล้ายคลึงกับภาวะผู้นำแบบแลกเปลี่ยน (Transactional Leadership) มุ่งเน้นการควบคุมและสนับสนุนแนวคิดที่ว่า การให้รางวัลย่อมได้รับผลตอบแทน

3. ภาวะผู้นำเชิงเหตุผล-เทคนิค (Rational-technical Leadership) อำนาจของผู้นำตั้งอยู่บนพื้นฐานทางสังคมวิทยา การจัดการเรียนการสอนและการเรียนรู้ในสถานศึกษาส่วนใหญ่เป็นกิจกรรมที่มีความซับซ้อนของกระบวนการมากเกินไป ควรอ้างอิงกระบวนการทางวิทยาศาสตร์ให้มากขึ้น นอกจากนี้เขายังเชื่อว่าการจัดการเรียนการสอนที่มุ่งเน้นลักษณะเฉพาะเกินไปจะไม่สามารถเชื่อมต่อไปยังผลลัพธ์ที่มีมาตรฐานของนักเรียนและไม่นำไปสู่การสร้างภาวะผู้นำเชิงเหตุผล-เทคนิค

4. ภาวะผู้นำเชิงวิชาชีพ (Professional Leadership) ภาวะผู้นำดังกล่าวเกิดจากแรงขับที่มีอิทธิพลต่อการปฏิบัติงาน โดยผู้นำที่มีความเชื่อมั่นในมาตรฐานการปฏิบัติงานและจรรยาบรรณวิชาชีพจะมีอิทธิพลต่อการปฏิบัติงานและการเปลี่ยนแปลงพฤติกรรมของผู้ตาม

5. ภาวะผู้นำเชิงจริยธรรม (Ethical Leadership) เป็นภาวะผู้นำที่สามารถตอบสนองต่อพฤติกรรมเชิงจริยธรรมตามธรรมชาติของมนุษย์ ตลอดจนสนองต่อหน้าที่และภาระงานซึ่งอยู่เหนือผลประโยชน์เฉพาะบุคคล

<sup>49</sup> J. M. Burns, *Leadership*. New York: Harper Row, 1978. 5.

นอกจากแนวคิดภาวะผู้นำทั้ง 5 รูปแบบ สามารถนำมาเปรียบเทียบกับภาวะผู้นำแบบ แลกเปลี่ยน (Transactional Leadership) ซึ่งตั้งอยู่บนพื้นฐานของแรงจูงใจที่เป็นความต้องการ ภายนอก ส่วนภาวะผู้นำการเปลี่ยนแปลง (Transformational Leadership) ซึ่งตั้งอยู่บนพื้นฐานของ พัฒนาการทางจริยธรรม แรงจูงใจที่เป็นความต้องการภายใน

ซึ่งเซอร์จิอิวานนิ (Sergiovanni) ได้โต้แย้งเกี่ยวกับทฤษฎีภาวะผู้นำที่เน้นความมีเหตุผล (Rationality) ตรรกะ (Logic) ความปราศจากอคติ (Objectivity) ความชัดเจน (Explicitness) ลักษณะ เฉพาะตัว (Individuality) และความเป็นอิสระ (Detachment) แต่การสนับสนุนทฤษฎี ภาวะผู้นำที่เน้นคุณลักษณะทางอารมณ์ (Sense Making) จริยธรรม (Morality) ภาระหน้าที่ (Duty) และพันธะสัญญา (Obligation) อาจกล่าวได้ว่า ความเชื่อมั่นในโครงสร้างและองค์ประกอบในทฤษฎี ภาวะผู้นำตามแบบประเพณีนิยมยังคงอยู่ในระดับปานกลางเท่านั้น ดังนั้นคำถามที่สำคัญประการหนึ่ง คือ คุณลักษณะภาวะผู้นำดังกล่าวข้างต้นเพียงพอหรือไม่ในการนำสถานศึกษาบรรลุประสิทธิผลที่ แท้จริง เนื่องจากอิทธิพลของแนวคิดทางตะวันตกซึ่งยึดถือว่าพื้นฐานของการบริหารจัดการคือ

ประสิทธิภาพ (Efficiency)

มีรูปแบบเฉพาะ (Specificity)

มีเหตุผล (Rationality)

สามารถวัดได้ (Measurability)

ปราศจากอคติ (Objectivity) ผู้นำที่ดีคือผู้ที่มีเหตุผล

มีความสามารถชี้แจงในการนำ (Plans ahead)

มีการกำกับติดตาม (Monitor)

บริหารจัดการด้วยความแน่นอน (Manage with certainty)<sup>50</sup>

และเบิร์นส์ (Burns) กล่าวถึงการที่ผู้นำสร้างแรงดลใจให้ผู้ตามประพฤติปฏิบัติให้เกิดขึ้นกับ ตัวเขาเอง คือ ให้ตระหนักคุณค่าเห็นประโยชน์จนยึดหลักศีลธรรมเป็นสำคัญ เป็นกระบวนการสร้างความสัมพันธ์ระหว่างกันของผู้นำและผู้ตามที่กระตุ้นให้อีกฝ่ายหนึ่งมีกระบวนการสร้างความสัมพันธ์ ระหว่างกัน โดยการกระตุ้นให้อีกฝ่ายหนึ่งมีกระบวนการสร้างคุณธรรมจริยธรรมและเสริมสร้าง แรงจูงใจ ปลุกจิตสำนึกให้มีอุดมการณ์ ค่านิยมให้มีคุณธรรมที่สามารถมองเห็นได้ทั้งระบบระหว่าง

<sup>50</sup> T. Sergiovanni, *Moral leadership*. อ้างถึงใน สุรัตน์ ไชยชมภู. ภาวะผู้นำเชิงจริยธรรม ในการบริหารสถานศึกษา. วารสารการบริหารการศึกษา มหาวิทยาลัยบูรพา ปีที่ 8 ฉบับที่ 2 เดือน เมษายน 2557 - กันยายน 2557. 7-8.

บุคคลและตัวบุคคล เพื่อสร้างแบบอย่างขึ้นมาในสังคมให้เกิดสถาบันใหม่โดยมีผู้นำเป็นผู้กำหนดกรอบสร้างแรงจูงใจหรือแรงกดดัน เพื่อให้แต่ละกลุ่มเกิดการแข่งขันในการทำงาน ในแง่ของผู้นำย่อมมีผลต่อผู้ตามให้เขาเกิดความไว้วางใจ เลื่อมใส เชื่อใจ จงรักภักดีและเคารพนับถือในตัวผู้นำ ผู้ตามจึงเกิดแรงจูงใจและตั้งใจทำงานมากกว่าปกติตามที่ผู้นำคาดหวังไว้<sup>51</sup>

กรีนฟิลด์ (Greenfield) กล่าวว่า ผู้บริหารไม่อาจปฏิเสธความรับผิดชอบต่อปัญหาด้านคุณธรรมของสังคมของนักเรียน และต่อวิชาชีพครู โดยปัญหาที่เกิดขึ้นบางครั้งแม้ยากที่จะชี้ชัดได้ว่าอะไรถูกอะไรผิด อะไรควรและอะไรที่ไม่ควรประพฤติปฏิบัติในแง่ของศีลธรรมก็ตาม สังคมมีความคาดหวังด้านจริยธรรมจากผู้บริหาร เช่น

1. โรงเรียนต้องเป็นสถาบันแห่งศีลธรรม (moral institute) ที่ช่วยกำหนดปทัสถานของสังคม (social norm)
2. อาจารย์ใหญ่ต้องเป็นต้นแบบ ด้านศีลธรรม (moral agent) การตัดสินใจเรื่องใด ๆ ของอาจารย์ใหญ่ต้องอยู่บนเหตุผลค่านิยมทางศีลธรรม (moral value) เป็นหลักมากกว่าหลักการอื่นใด
3. การบริหารโรงเรียนจะต้องยึดหลักการทุ่มเทเพื่อให้เกิดบรรยากาศให้นักเรียนได้เจริญงอกงาม ได้เรียนรู้อย่างมีคุณภาพและมีความสุข<sup>52</sup>

สรุป ภาวะผู้นำเชิงคุณธรรมเป็นสิ่งที่ผู้นำทางการศึกษาต้องถือเป็นความตระหนักในภารกิจ ความรับผิดชอบ ความเอาใจใส่อย่างยิ่งต่อสถานศึกษาและชุมชน ผู้บริหารสถานศึกษาจึงต้องมีความรู้ ความสามารถ ทักษะ และศักยภาพ รวมถึงความมีคุณธรรมที่สูง เมื่อผู้บริหารสถานศึกษา เป็นผู้นำที่มีคุณธรรมแล้วย่อมได้รับความไว้วางใจ เชื่อมั่น ศรัทธา จนผู้ตามทำงานเต็มความสามารถ ให้บรรลุวัตถุประสงค์ แต่ในทางตรงกันข้ามหากผู้บริหารไม่มีภาวะผู้นำเชิงคุณธรรมแล้ว ความเชื่อถือ ความศรัทธาก็จะเสื่อมลง เมื่อหมดศรัทธาในตัวผู้บริหารสถานศึกษาก็คือบุคลากรในสถานศึกษาจะไม่ให้ความร่วมมือในการปฏิบัติงาน ขาดการทำงานเป็นทีม วัตถุประสงค์ที่วางไว้ก็ไม่บรรลุผล จึงอาจสรุปได้ว่า ภาวะผู้นำเชิงคุณธรรมของผู้บริหารสถานศึกษาย่อมส่งผลต่อคุณภาพของครู และนักเรียนอย่างหลีกเลี่ยงไม่ได้

<sup>51</sup> J. M. Burns, *Leadership*. New York: Harper Row, 1978. 20.

<sup>52</sup> T.b. Greenfield , 1991. อ้างถึงใน สำนักงานคณะกรรมการการศึกษาขั้นพื้นฐาน. *การพัฒนายุทธศาสตร์การเสริมสร้างจรรยาบรรณของวิชาชีพผู้บริหารสถานศึกษา*: 6 สิงหาคม 2553. เข้าถึงเมื่อ 14 กุมภาพันธ์ 2563 เข้าถึงได้จาก [https://www.moe.go.th/moe/th/news/detail.php?NewsID=19739&Key=news\\_research\\_](https://www.moe.go.th/moe/th/news/detail.php?NewsID=19739&Key=news_research_)



## คุณธรรมในการจัดเรียนการสอน

เคนเนท (Kenneth) ได้กล่าวถึงจริยธรรมเกี่ยวกับครูและการสอนเกิดขึ้นในหลากหลายบริบทและสามารถคิดได้หลายวิธี ดังนี้ 1) วิธีการแสดงประเด็นทางจริยธรรมในกฎหมาย 2) การแสดงประเด็นทางจริยธรรมในประมวลจริยธรรมของสมาคมการศึกษาแห่งชาติ 3) มุมมองที่ครอบคลุมด้านจริยธรรมของการศึกษา 4) บทบาทของจริยธรรมในนโยบายการศึกษา และ 5) ข้อพิพาททางจริยธรรมที่เกี่ยวข้องกับการศึกษาจริยธรรมและกฎหมายรหัสการศึกษาของหลาย ๆ รัฐกำหนดให้ครูเป็นบุคคลที่มีบุคลิกลักษณะที่ดี รัฐส่วนใหญ่ยังอนุญาตให้ครูถูกไล่ออกเพราะความประพฤติผิดจรรยาบรรณ รัฐยังห้ามมิให้มีการประพฤติมิชอบโดยเฉพาะเช่นการทารุณกรรมเด็กการล่วงละเมิดทางเพศและการใช้ยาในทางที่ผิดและการละเมิดอาจถูกไล่ออก สิ่งที่น่าจะเป็นนิสัยหรือความประพฤติที่ดีอาจเป็นเรื่องที่ถกเถียงกัน ในทศวรรษที่ผ่านมาครูอาจถูกไล่ออกไม่เพียงเพราะเมาเหล้ารกร่วมเพศ การตั้งครรรค์ที่ไม่ได้แต่งงานหรือการอยู่ร่วมกันเท่านั้น แต่ยังรวมถึงความผิดอื่น ๆ สิ่งเหล่านี้บางส่วนอาจยังคงเป็นสีเทา อย่างไรก็ตามในช่วงไม่กี่ปีที่ผ่านมาศาลมีแนวโน้มที่จะยืนยันว่าการประพฤติผิดศีลธรรมที่สามารถนำมาปฏิบัติได้นั้นเกี่ยวข้องกับงานโดยให้ความคุ้มครองชีวิตส่วนตัวของครู นี่เป็นเรื่องที่ถกเถียงกันเป็นพิเศษว่าการเป็นแบบอย่างเป็นส่วนหนึ่งของงานของครูหรือไม่เพราะความคาดหวังนี้สามารถขยายอำนาจสาธารณะให้ครอบคลุมชีวิตของครูได้ ในบางกรณีเช่นเมื่อครูอภิปรายเรื่องที่โต้เถียงในชั้นเรียนหรือใช้วิธีการสอนที่ขัดแย้งพวกเขาอาจได้รับการคุ้มครองโดยการแก้ไขครั้งแรก ครูโดยเฉพาะผู้ที่อายุยังมีแนวโน้มที่จะมีสิทธิ์เนื่องจากกระบวนการที่สำคัญ การไล่ออกจากการประพฤติผิดศีลธรรมมีแนวโน้มมากที่สุดเมื่อครูกระทำความผิดในกรณีที่มีการล่วงละเมิดทางเพศที่ไม่เหมาะสมต่อนักเรียนหรือในกรณีของการล่วงละเมิดเด็ก ในกรณีสุดท้ายนี้ครูอาจมีหน้าที่รายงานการประพฤติมิชอบของผู้อื่น ประเภทของการประพฤติมิชอบที่กระทำโดยกฎหมายนั้นมักจะเป็นการกระทำที่ถือว่าผิดจรรยาบรรณในบริบทใด ๆ ครูเช่นเดียวกับคนอื่น ๆ คาดว่าจะไม่ขโมย ฆ่าทำร้ายเด็กล่วงละเมิดหรือมีส่วนร่วมในการล่วงละเมิดทางเพศ แม้ว่าคำจำกัดความของการประพฤติผิดศีลธรรมในกฎหมายจะไม่ได้เกิดขึ้นพร้อมกับการละเมิดกฎหมายอาญา แต่ก็มี ความหมายเพียงเล็กน้อยใน ความหมายของการประพฤติผิดศีลธรรมที่มีลักษณะเฉพาะกับครูหรือการสอน แหล่งที่มาของอุดมคติ อุดมคติและหลักจริยธรรมเกี่ยวข้องกับมุมมองที่ได้รับการบอกเล่าเกี่ยวกับจริยธรรมของการสอน ดังนี้

1. กฎหมายที่เกี่ยวข้องกับการรับรองครูและการไล่ออกซึ่งน่าจะเป็นพฤติกรรมที่ร้ายแรงที่สุดเท่านั้น
2. จรรยาบรรณของวิชาชีพครู (National Education Association :NEA) จรรยาบรรณของวิชาชีพครู ประกอบด้วย

- 1) จริยธรรมของการสอบสวน
- 2) จริยธรรมของพลเมือง
- 3) จรรยาบรรณของความเป็นมืออาชีพ

จากแหล่งข้อมูลเหล่านี้แนวความคิดทางจริยธรรมที่หยั่งรากในจริยธรรมของการไต่สวนและในจรรยาบรรณของพลเมืองอาจมีความสำคัญต่อครูมากที่สุดเพราะพวกเขาเกี่ยวข้องกับเป้าหมายการศึกษาที่สำคัญยิ่งของการพัฒนาความรู้ พวกเขาคือ "ผู้เกี่ยวข้องโดยตรง" ต่อกิจกรรมการสอน แหล่งข้อมูลอื่นนำไปใช้กับโรงเรียนเพราะพวกเขานำไปใช้อย่างกว้างขวางกับสถาบันการศึกษาหน่วยงานที่เกี่ยวข้องกับทางสังคม<sup>53</sup>

วีรวีท คงศักดิ์ ได้ทำการศึกษาโรงเรียนคุณธรรม “บางมูลนากโมเดล” สภาพแวดล้อมของโรงเรียนบางมูลนากฯ เมื่อเริ่มโครงการในปี 2553 มีสภาพเช่นเดียวกับโรงเรียนขนาดใหญ่ทั่วไป กล่าวคือ มีพฤติกรรมทางด้านคุณธรรมและจริยธรรมของนักเรียนไม่เหมาะสม เช่น การพูดจาไม่สุภาพ สูบบุหรี่ มีเพศสัมพันธ์ก่อนวัยอันควร ทะเลาะวิวาท ลอกการบ้าน ทุจริตในการสอบ ไม่ทิ้งขยะลงในถังขยะ ไม่เข้าแถวซื้ออาหาร มาโรงเรียนสาย แต่งกายไม่เรียบร้อย ไม่มีสัมมาคารวะ ไม่มีจิตอาสา ไม่ดูแลรักษาทรัพยากรส่วนรวม ใช้จ่ายฟุ่มเฟือย เป็นต้น จากการรายงานการสังเคราะห์องค์ความรู้ กระบวนการสร้างโรงเรียนต้นแบบด้านคุณธรรม จริยธรรม บางมูลนากโมเดล กล่าวว่าก้าวแรกของการขับเคลื่อนภารกิจดังกล่าว คือการกระตุ้นต่อมคิด และกระตุ้นจิตวิญญาณของความเป็นครู “พัฒนาครู ครูร่วมคิดร่วมทำ น้อมนำความสำเร็จ นิเทศติดตามผล” เพื่อให้เกิดครูต้นแบบ โดยการสื่อสารกับครูและผู้ที่เกี่ยวข้อง เพื่อให้เกิดความเข้าใจที่ชัดเจนร่วมกันของทุกฝ่ายที่เกี่ยวข้องและพัฒนาทักษะการคิดเชิงระบบ คิดเพื่อแก้ไขปัญหา คิดสร้างสรรค์ การสื่อสารเชิงลึกในองค์กร และเปิดโลกทัศน์ เติมเต็มความรู้ ประสบการณ์ใหม่ๆ ด้วยการศึกษาดูงานตัวอย่างที่ดี เพื่อให้ครูเป็นกลไกสำคัญทำหน้าที่เพาะบ่มต้นกล้าเยาวชนคนคุณธรรม จริยธรรม ให้เติบโตองอาจ แข็งแรงพร้อมกับภูมิคุ้มกันสำหรับกระบวนการในการดำเนินโครงการสร้างโรงเรียนต้นแบบด้านคุณธรรม จริยธรรมในการสังเคราะห์ครั้งนี้ได้แบ่งออกเป็น 3 ระยะได้แก่ 1) การเตรียมความพร้อม 2) การลงมือปฏิบัติการเสริมสร้างคุณธรรม จริยธรรม และ 3) การติดตามประเมินผลและการสังเคราะห์องค์ความรู้ในขั้นเตรียมความพร้อมได้ร่วมกันกำหนด “ยุทธศาสตร์ 3 - 6 - 3” ประกอบด้วย 3 อັตลักษณ์ “ตัวบ่งชี้ความสำเร็จ” ได้แก่ “ความซื่อสัตย์ ความรับผิดชอบ ความ

<sup>53</sup> Kenneth A. Strike, "Ethics School Teaching." เข้าถึงเมื่อ 5 มกราคม 2563. เข้าถึงได้จาก <https://education.stateuniversity.com/pages/1962/Ethics.html>.

พอเพียง” 6 กิจกรรมหลัก ที่ประกอบด้วย 1) เสริมสร้างระเบียบวินัย 2) เสริมสร้างความคิด 3) เสริมสร้างความกตัญญูกตเวที 4) การพัฒนาจริยธรรม 5) ส่งเสริมจิตอาสา 6) พัฒนาโรงเรียนสีขาว 3 ยุทธศาสตร์ 1) การพัฒนาครู 2) การพัฒนานักเรียน 3) การพัฒนาสภาพแวดล้อมจากกระบวนการมีส่วนร่วมของผู้เกี่ยวข้องทำให้เกิดความเห็นพ้องต้องกันว่า ตัวบ่งชี้ของครูและผู้บริหาร ได้แก่ ไม่เบียดเบียนเวลาราชการ ไม่แสวงหาผลประโยชน์จากนักเรียนและโรงเรียน ตรงต่อเวลา รับผิดชอบในหน้าที่ จิตอาสา และประหยัดทรัพยากรของโรงเรียน ตัวบ่งชี้ของนักเรียน ได้แก่ ปฏิบัติตามกฎระเบียบของโรงเรียน ไม่เกี่ยวข้องกับอบายมุข ดำรงชีวิตอย่างพอเพียง มีจิตอาสา และจิตสำนึกสาธารณะ



ส่วนสภาพแวดล้อม ได้แก่ โรงเรียน สะอาด ร่มรื่น สวยงาม และชุมชนเข้ามามีส่วนร่วมในการพัฒนาคุณธรรม จริยธรรมของนักเรียนจากอัตลักษณ์และตัวบ่งชี้ดังกล่าว ได้ถูกนำไปสู่การปฏิบัติ 6 ขั้นตอน ประกอบด้วย 1) จัดโครงสร้างการทำงานทุกระดับ 2) สร้างเครือข่ายผู้ปกครอง/ชุมชน 3) การบูรณาการทำงานโครงการกับภารกิจหลัก งานประจำ กิจกรรมพิเศษ 4) การพัฒนาสภาพแวดล้อมโรงเรียนสีขาว 5) การนิเทศ ติดตาม สรุบทบทเรียน สร้างขวัญและกำลังใจ 6) ประชาสัมพันธ์เผยแพร่ โดยผู้รับผิดชอบโครงการได้เล่าให้ฟังว่าโครงการที่นักเรียนคิดริเริ่มทำขึ้นมีมากถึง 108 โครงการ เฉลี่ย 2 โครงการต่อห้องเรียนโครงการที่น่าสนใจ เช่น การลดละเลิกการลอกการบ้าน การเดินแถวเมื่อเปลี่ยนคาบเรียน ซึ่งเริ่มจากนักเรียนห้องเดียว เมื่อห้องอื่นๆ เห็นว่าเป็นความดีที่ควรปฏิบัติ ก็ได้นำไปทำจนเกิดสิ่งดีงามขึ้นทั้งโรงเรียนผู้อำนวยการโรงเรียนฯ ที่ย้ายมารับตำแหน่ง 1 ปีหลังจากเริ่มโครงการแล้ว และสานต่อโครงการจนสำเร็จใน 3 ปีต่อมา ได้ให้ความเห็นว่า “กระบวนการสร้างโรงเรียนคุณธรรมเป็นสิ่งที่ไม่ง่าย จึงเป็นความท้าทายในฐานะที่เคยเป็นศิษย์เก่าและครูน้อยในโรงเรียนนี้มาก่อน อีกทั้ง การที่ได้มีโอกาสไปเป็นผู้อำนวยการโรงเรียนอื่น ทำให้มีประสบการณ์กว้างขวางขึ้น เมื่อกลับมารับผิดชอบโรงเรียนนี้ จึงสานต่อจนเกิดความสำเร็จด้วยความมั่นใจและเต็มใจ” ต่อมาความเรื่องโรงเรียนคุณธรรม “บางมูลนากโมเดล” ทราบถึงพระกรรมของพระบาทสมเด็จพระเจ้าอยู่หัวฯ จึงได้ทรงมีพระเมตตาพระราชทานทุนทรัพย์ให้คณะองคมนตรี นำไปจัดทำโครงการพัฒนาคุณธรรมความดี ในโรงเรียนชายขอบอยู่ในขณะนี้

อย่างไรก็ดี ความสำเร็จของ “บางมูลนากโมเดล” เกิดจาก “แบบอย่าง” ของศิษย์เก่า คือ ท่านองคมนตรีเกษม วัฒนชัย และท่านปราโมทย์ โชติมงคล ที่ประสบความสำเร็จในชีวิตจากคุณธรรมความดี และมีความมุ่งมั่น เอาใจใส่ ทุ่มเทให้การสนับสนุน ทั้งพลังกาย พลังใจ และพลังความคิดจนเกิดผลสัมฤทธิ์ประจักษ์กับผู้รับผิดชอบโครงการตั้งแต่ผู้อำนวยการโรงเรียนไปจนถึงครูที่รับผิดชอบโครงการ เป็นคนท้องถิ่นและศิษย์เก่าที่ปรารถนาจะเห็นโรงเรียนของตน มีชื่อเสียงในด้านคุณธรรมความดี จึงเป็นพลังสำคัญในการผลักดันให้สิ่งที่ตั้งมานี้เกิดขึ้น นอกจากนั้นความเชื่อที่ว่า “สร้างคนดี



แล้ว คนเก่งจะตามมา” ได้เกิดผลเชิงประจักษ์จากสถิติการศึกษาต่อของนักเรียนที่สำเร็จการศึกษาดี ขึ้นมาก จึงทำให้ทุกคนมีกำลังใจในการดำเนินโครงการต่อไปอย่างต่อเนื่องเป็นเวลาถึง 4 ปี และจะ ดำเนินการต่อไปอย่างไม่หยุดยั้ง จากที่กล่าวมาจะเห็นว่า ความสำเร็จของการสร้างโรงเรียนคุณธรรมครั้งนี้ มิได้เกิดขึ้นจากกระบวนการเพียงอย่างเดียวแต่เกิดจากพลังของคน “รักบ้านเกิด” และ “แบบอย่าง” คุณงามความดี ตลอดจนความมุ่งมั่นของบุคคลที่เกี่ยวข้องกับโครงการ เป็นปัจจัยผลักดันให้การสร้าง คุณธรรมความดีในองค์กรเกิดผลสัมฤทธิ์<sup>54</sup>

### คุณธรรมของผู้เรียน

แดเนียล โกล์แมน (Daniel Goleman) ได้ศึกษาวิจัยเกี่ยวกับสติปัญญาทางคุณธรรม (Moral Intelligence) ในการบริหารองค์กรสู่ความสำเร็จ Goleman ได้นำเสนอหลักการต่าง ๆ ที่เกี่ยวข้อง ดังต่อไปนี้

1) เข็มทิศแห่งคุณธรรม (Moral Compass) หมายถึง แนวทางที่บุคคลจะกำหนดไว้เพื่อ เป็นหลักในการตัดสินใจประกอบด้วยหลักการทางคุณธรรมพื้นฐานของชีวิตในระดับสากล (Principles) เช่น ความซื่อสัตย์สุจริต ความเกรงใจ ความรับผิดชอบ ค่านิยมส่วนบุคคลที่ยึดถือ (Values) และความเชื่อส่วนบุคคล (Beliefs) ซึ่งจะทำให้บุคคลสามารถนำมาใช้ได้เมื่อเกิดความ ลำบากใจในการตัดสินใจทางคุณธรรม

2) เป้าหมายชีวิต (Goals) หมายถึง สิ่งที่บุคคลต้องการจะไปให้ถึงประกอบด้วย การ กำหนดจุดมุ่งหมาย (Purpose) เป้าหมายที่ต้องการ (Goals) และความต้องการ (Wants) ที่คาดหวัง ของตนเอง ซึ่งในเรื่องเป้าหมายนี้เป็นเรื่องของการเป็นมนุษย์ หากสามารถรักษาความสอดคล้องทาง คุณธรรมให้เป็นไปตามจุดมุ่งหมายได้ จะทำให้บุคคลนั้นประสบความสำเร็จสูงสุดในทุก ๆ บทบาท ของชีวิต

3) พฤติกรรม (Behaviors) หมายถึง สิ่งที่บุคคลจะกระทำรวมถึงความคิด (Thoughts) อารมณ์ (Emotions) และการกระทำที่แสดงออกมา (Actions) กรอบแนวคิดทางคุณธรรม ในเรื่อง พฤติกรรมนี้จะ เป็นสิ่งที่ เป็นแรงบันดาลใจให้บุคคลอื่นกระทำตามในฐานะที่คุณเป็นผู้นำบุคคลอื่นจะไม่ รู้จักคุณเลย ถ้าคุณไม่บอกให้ทราบถึงสิ่งที่คุณยึดมั่นและทำตามสิ่งที่คุณบอกนั้นอย่างสอดคล้องกับ คุณธรรมของแต่ละบุคคล

<sup>54</sup> วีรวิท คงศักดิ์. *โรงเรียนคุณธรรม “บางมูลนากโมเดล”*. เข้าถึงเมื่อ 18 มกราคม 2559  
เข้าถึงได้จาก <http://moralcenter.or.th/2014/?article>

องค์ประกอบของการพัฒนาทักษะทางคุณธรรม (Development Moral Skills) เป็นหัวใจสำคัญสำหรับการเป็นบุคคลที่มีประสิทธิภาพ<sup>55</sup> แบ่งออกเป็น 4 ด้าน

1) ด้านความเข้มแข็งทางคุณธรรมจริยธรรม (integrity) หมายถึง การปฏิบัติตนให้สอดคล้องกับหลักการ ค่านิยม และความเชื่อ ซึ่งเป็นความสามารถทางด้านคุณธรรมที่สำคัญที่จะทำให้ครอบครัวถึงความสามารถอื่น ๆ เป็นความมุ่งมั่นในทุกสิ่งที่บุคคลจะพึงกระทำหรือพูด ความเข้มแข็งทางคุณธรรมจริยธรรมทำให้เกิดความน่าเชื่อถือ นั่นคือ การพูดที่บุคคลยืนหยัดหรือการยืนหยัดในสิ่งที่พูด การตระหนักรู้จะเป็นสิ่งแรกที่บุคคลจะสามารถประพฤติปฏิบัติออกมาได้ตามความเข้มแข็งทางคุณธรรมจริยธรรมที่สอดคล้องตรงกัน ดังนั้น จึงเป็นสิ่งสำคัญที่บุคคลต้องมีความชัดเจนในกรอบแห่งคุณธรรมของตนเอง นอกจากนั้น การปฏิบัติตนให้สอดคล้องกับกรอบแห่งคุณธรรมยังหมายถึง การทำให้ผู้อื่นได้รับรู้หลักการที่สำคัญที่สุดของบุคคลผู้นั้นและยึดมั่นในความรับผิดชอบต่อการตัดสินใจและพฤติกรรมต่าง ๆ ที่สอดคล้องตรงกันกับหลักการนั้น อีกทั้งยังหมายถึง การพูดความจริงและยืนยันในสิ่งที่ถูกต้องรวมทั้งการรักษาสัญญาซึ่งเป็นเครื่องหมายหรือคุณสมบัติของบุคคลที่จะเป็นแบบอย่างในเรื่องของความเข้มแข็งทางคุณธรรมจริยธรรม เพราะจะเห็นได้จากการที่บุคคลผู้นั้นจะได้รับความความเชื่อถือว่าไว้วางใจในสิ่งที่พูดและสิ่งที่ทำการที่บุคคลจะมีความเข้มแข็งทางคุณธรรมจริยธรรม จะต้องปฏิบัติตามหลัก 4 ประการ ดังต่อไปนี้

1.1 การสร้างค่านิยมอย่างต่อเนื่อง (Acting consistently with principles, values, and beliefs)

1.2 การพูดความจริง (Telling the truth)

1.3 การยืนยันในสิ่งที่ถูกต้อง (Standing up for what is right)

1.4 การรักษาสัญญา (Keeping promises)

2) ด้านความรับผิดชอบ (Responsibility) หมายถึง ความเต็มใจยอมรับของบุคคลว่ามีหน้าที่รับผิดชอบต่อผลที่เกิดขึ้นจากการกระทำของตนเอง ทุกสิ่งที่ได้กระทำลงไปนั้นจะเป็นไปตามกฎของเหตุและผล (The law of cause and effect) เมื่อบุคคลเป็นเหตุทำให้เกิด ย่อมจะมีผลกระทบตามมาซึ่งโดยปกติจะมีผลกระทบมากกว่าหนึ่ง ผลที่เกิดขึ้นบางอย่างอาจจะมีการวางแผนมาแล้วว่าจะให้เกิดแต่บางอย่างเมื่อเกิดขึ้นแล้วก็ทำให้ตกใจ นอกจากนั้นการยอมรับต่อสิ่งที่ตนเองเลือกนั้น ยังทำให้ต้องรับผิดชอบต่อผลที่เกิดขึ้นทุกอย่างจากพฤติกรรมของตนเอง ทั้งผลที่คาดว่าจะให้เกิดและผลที่

<sup>55</sup> Daniel. Goleman, *Moral intelligence*. Pennsylvania: Wharton School Publishing, 2007. 79-135.

เกิดขึ้นโดยไม่ได้ตั้งใจ ด้านความรับผิดชอบนี้เป็นความสามารถที่สำคัญอย่างหนึ่ง เนื่องจากบุคคลต้องรับผิดชอบต่อสิ่งที่ตนเองได้กระทำ แม้ว่าจะต้องอาศัยอยู่บนโลกอันซับซ้อน ที่มีเจ้านาย สมาชิกในครอบครัว และเพื่อน ๆ ที่พยายามกดดันให้บุคคลประพฤติปฏิบัติในแนวทางที่กำหนดไว้ ความรับผิดชอบยังหมายถึงการที่ไม่มีข้อแก้ตัวใดใด แม้ว่าจะไม่มีใครที่สมบูรณ์แบบและทุกคนต่างก็มีคำอธิบายที่ดีที่ทำให้ประสบความสำเร็จในการปฏิบัติในสิ่งที่รู้ว่าถูกต้องแล้วก็ตาม นอกจากนี้แง่มุมที่สำคัญอีกประการหนึ่งของด้านความรับผิดชอบ คือ การยอมรับความผิดพลาดและความล้มเหลวที่เกิดขึ้น เต็มใจที่จะรับผิดชอบเมื่อเกิดการผิดพลาด อีกทั้งยังรวมเอาความช่วยเหลือผู้อื่นเข้ามาเป็นความรับผิดชอบของตนเองด้วย ทุกคนต้องรวมรับผิดชอบสนับสนุนให้ผู้อื่นได้มีค่านิยมที่ดีขึ้น เนื่องจากทุกคนอยู่บนโลกใบเดียวกัน มีความเป็นสากลมากขึ้น ทุกคนไม่สามารถอยู่ได้โดยไม่พึ่งพากัน

3) ด้านความเมตตากรุณา (Compassion) หมายถึง การดูแลผู้อื่นอย่างกระตือรือร้น คือ การที่บุคคลทำในสิ่งที่จะเป็นการช่วยเหลือสนับสนุนการตัดสินใจของผู้อื่น บางครั้งอาจหมายถึงการเอาใจใส่ดูแลเป้าหมายของผู้อื่นเท่าที่พวกเขาจะทำได้หลายครั้งอาจพบว่าตนเองเขาไปดูแลเอาใจใส่ต่อเป้าหมายของผู้อื่นอย่างจริงจังมากกว่าที่ผู้อื่นจะสามารถรู้สึกจริงจังแบบนั้นได้

4) ด้านการให้อภัย (Forgiveness) หมายถึง การปล่อยวางไม่ถือสาในความผิดพลาดที่เกิดขึ้นทั้งของตนเองและของผู้อื่น ซึ่งเป็นความสามารถที่เป็นกระจกสะท้อนและมีความสัมพันธ์กันอย่างใกล้ชิดและชัดเจนมาก เป็นการยากที่จะพูดถึงการปล่อยวางและไม่ถือสากับความผิดพลาดของตนเองโดยไม่พูดถึงการปล่อยวางและไม่ถือสากับความผิดพลาดของผู้อื่น แต่ทั้งสองสิ่งนี้ไม่ได้ใช้ทักษะเดียวกัน บางคนสามารถให้อภัยตนเองได้ดีกว่าการให้อภัยผู้อื่น หลายคนให้อภัยตนเองได้ยากเพราะจัดอยู่ในประเภทพวก "สมบูรณ์แบบ" (Perfectionism) บางคนสามารถปล่อยวางและไม่ถือสากับความผิดพลาดของผู้อื่นได้แต่ยังยึดติดกับความผิดพลาดของตนเองบางครั้ง เราก็วิจารณ์ตัวเราในทางที่ไม่ดีที่สุดในขณะที่บางคนสามารถให้อภัยตนเองได้ง่ายกว่าเพราะรู้ว่าทำไปด้วยความตั้งใจดีในขณะที่บางคนอาจไม่ยอมให้อภัยผู้อื่น เพราะว่ายังคลั่งแคลงใจกับเจตนาของพวกเขาอยู่ ผู้นำที่มีประสิทธิภาพจะรู้จักการปล่อยวางและไม่ถือสากับความผิดพลาดที่เกิดขึ้นทั้งของตนเองและของผู้อื่นนั้น จะทำให้เห็นแนวทางในการปฏิบัติงานให้ดีขึ้นในอนาคตได้

เควิน ไรอัน (Kevin Ryan) ได้กล่าวถึงการส่งเสริมด้านคุณธรรมในการจัดการศึกษา<sup>56</sup> ว่ามี ทฤษฎีการศึกษาบางส่วนเท่านั้น ที่ออกยอมรับและเปิดโอกาสให้เด็ก ๆ ได้มีความเห็นเกี่ยวกับการที่ เป็นผู้ใหญ่ นักคิดส่วนใหญ่ คุณครูและผู้ปกครองเห็นว่าเด็ก ๆ เกิดมายังไม่มีความหมายและจำเป็นต้อง ดูแลและแนะนำการปฏิบัติตนในการดำเนินชีวิต ซึ่งกล่าวคือ เด็ก ๆ จำเป็นต้องเรียนรู้วิธีอยู่ร่วมกันใน สังคม ที่ผ่านมามีภารกิจของโรงเรียนคือการพัฒนาคุณธรรมและจริยธรรมของผู้เรียน เป็นพื้นที่ของการ ฝึกอบรมคุณธรรมที่ที่ติงามและมีความจำเป็น เช่น ความซื่อสัตย์ ความมีความรับผิดชอบ และความ เคารพผู้อื่น ดังนั้น การศึกษาส่งเสริมคุณธรรม ช่วยให้เด็ก ๆ มีความเจริญและประสบความสำเร็จใน ชีวิต การสร้างคุณธรรมและจริยธรรมส่งเสริมให้ทุกคนในชุมชนเข้ามามีส่วนร่วมในการดำเนินงานด้วย คำว่าคุณธรรมมาจากรากศัพท์ภาษาละติน หมายถึงขนบธรรมเนียม ประเพณี ในการอยู่ร่วมกันใน สังคม ความกังวลเกี่ยวกับความสำเร็จและพฤติกรรมที่ไม่เหมาะสมของนักเรียน นักศึกษาได้ค้นพบว่า "พฤติกรรม" การศึกษาศีลธรรมเป็นเรื่องของศาสนา ทำให้หลาย ๆ คนรู้สึกไม่สบายใจ และพยายามที่ จะมุ่งเน้นในการสร้างนิสัยที่ดีและปรับพฤติกรรมที่ไม่เหมาะสม ได้นำไปสู่พฤติกรรมที่เป็นลักษณะอัน พึงประสงค์ ดังนั้นพฤติกรรมจึงเป็นเรื่องของกระบวนการที่ต้องมีการฝึกฝนให้เกิดเป็นคุณธรรม ต้นแบบ เป็นตัวอย่างให้กับผู้อื่น และเกิดเป็นวัฒนธรรมที่ได้รับการยอมรับของทุกคนในสังคม นอกจากนี้ความประพฤติด่าง ๆ เชื่อว่าเริ่มต้นจากพ่อแม่ ในการเลี้ยงดูตั้งแต่วัยเด็ก เป็นผู้ชี้แนะในเรื่อง ความคิด พฤติกรรม จนทำให้เกิดเป็นวินัยในตนเองและความรับผิดชอบต่อผู้อื่น แต่ท้ายที่สุดแล้ว เมื่อ โตขึ้นก็จะเกิดเป็นนิสัย และพฤติกรรมของตนเอง แต่สิ่งที่แน่นอนที่สุดคือการเรียนรู้และจัด ประสบการณ์ที่ดีที่สุดสำหรับเยาวชนถือเป็นโอกาสที่ดีที่สุดในการพัฒนาพฤติกรรมเชิงบวกและเชิงลบ

การศึกษาศีลธรรมของเด็กทำให้การศึกษาด้านศีลธรรมแก่เด็กเป็นเรื่องสำคัญสำหรับทุกคน ตั้งแต่ผู้ปกครองไปจนถึงผู้นำทางการเมืองและศาสนา มันไม่ใช่เรื่องบังเอิญดังนั้นเรื่องนี้เป็นเรื่องของ ความเข้าใจและความขัดแย้งตลอดประวัติศาสตร์ของโรงเรียนอเมริกัน ประเด็นด้านศีลธรรมสัมผัส ความเชื่อพื้นฐานที่สุดของแต่ละบุคคล เนื่องจากคนอเมริกันเป็นไปตามมาตรฐานสากลทั้งผู้สังเกต อย่างเคร่งศาสนาและมีความหลากหลายทางศาสนาค่อนข้างไม่น่าแปลกใจที่การโต้เถียงด้านศีลธรรม

---

<sup>56</sup> Kevin. Ryan, "Moral Education "a Brief History of Moral Education, the Return of Character Education, Current Approaches to Moral Education". เข้าถึงเมื่อ 5 มกราคม 2563. เข้าถึงได้จาก<https://education.stateuniversity.com/pages/2246/Moral-Education.html>

และการศึกษาตัวละครมักจะมีแหล่งที่มาทางศาสนา โดยเฉพาะอย่างยิ่งหลังจากช่วงเวลาที่การศึกษาทางศีลธรรมไม่ได้อยู่ในวาระการประชุมของโรงเรียนของรัฐส่วนใหญ่ผลตอบแทนที่ได้กลับไม่มั่นคงต่อประชาชนบางคน หลายคนที่ไม่ได้นับถือศาสนา ให้ความสนใจในเรื่องการศึกษาเรื่องศีลธรรมนี้ เมื่อนำมุมมองทางศาสนากลับเข้าไปในโรงเรียน "ผ่านประตูหลัง" ในทางกลับกันคนที่นับถือศาสนาหลายคนสงสัยว่าจะกลับมาเพราะพวกเขาเข้าใจว่ามันเป็นความพยายามที่จะบ่อนทำลายการฝึกอบรมทางศาสนาของครอบครัวของพวกเขาด้วยลัทธิมนุษยนิยมทางโลกที่รัฐสนับสนุน เมื่อถึงต้นศตวรรษที่ยี่สิบเอ็ดอย่างไรก็ตามความสนใจที่ได้รับการปรับปรุงในด้านนี้ค่อนข้างปราศจากความขัดแย้ง การมีส่วนร่วมในการส่งเสริมเชิงบวกคือการสร้างสังคมที่มีคุณธรรม ในขณะที่ศีลธรรมดำเนินการแตกต่างกันทางศาสนาสำหรับหลาย ๆ คน สิ่งที่แสดงออกถึงพฤติกรรมที่ดีและมีคุณธรรมของพลเมืองซึ่งอยู่ในชุมชนเดียวกันและช่วยให้เราสามารถอยู่ร่วมกันอย่างสามัคคี มาตรฐานของโรงเรียน และอายุของนักเรียน การปรับปรุงพฤติกรรมของนักเรียนในโรงเรียน มีความชัดเจนมากขึ้นในโรงเรียนประถมศึกษา โรงเรียนที่นี้สามารถมุ่งเน้นไปที่พื้นฐานทางศีลธรรมที่กว้างขวางในการตกลงกันของประชาชน โรงเรียนมัธยมต้นก็เหมือนกัน แต่ค่อนข้างน้อยกว่า และมีหลายกรณีในแง่บวกในโรงเรียนมัธยมต้นที่ดำเนินโครงการศึกษาบุคลิกภาพที่กว้างและมีประสิทธิภาพ แต่โรงเรียนมัธยมต้นและมัธยมปลายก็ยินดีที่จะยอมรับการศึกษาบุคลิกภาพ บางคนต้องการเวลาเรียน โครงสร้างหลักสูตรและหลักสูตร ซึ่งบางส่วนจะเหมาะสมกับอายุของนักเรียน และครูโรงเรียนมัธยมต้นที่เชื่อว่าพวกเขามีอำนาจในการจัดการกับคุณธรรมและพฤติกรรมอย่างชัดเจนนั้นมีน้อยมาก

อย่างไรก็ตามการตรวจสอบและประเมินผลการศึกษาด้านคุณธรรมและจริยธรรมเป็นผลงานที่ประสบความสำเร็จ การขาดแรงผลักดันและเครื่องมือที่น่าเชื่อถือ การขาดความเข้าใจอย่างกว้างขวางเกี่ยวกับผลโดยรวมของปัจเจกบุคคลหรือโรงเรียน และด้วยลักษณะพิเศษระยะสั้นของการศึกษาในทางปฏิบัติส่วนใหญ่จะมีการระงับ มันเป็นเรื่องใหญ่ที่ทำให้ข้อจำกัดเหล่านี้มากขึ้น กล่าวอีกนัยหนึ่งคือการขาดการเห็นพ้องทางทฤษฎี บุคลิกภาพของมนุษย์เป็นหนึ่งในสิ่งที่สำคัญที่สุดในฐานะหัวข้อของสาวจากปรัชญา เทววิทยาจนถึงสังคมวิทยา และแม้แต่ในตัวการศึกษาเหล่านี้ยังมีทฤษฎีการแข่งขันและความเข้าใจที่ขัดแย้งกันเกี่ยวกับธรรมชาติของมนุษย์ แต่ไม่สามารถคาดเดาและควบคุมได้ แต่อย่างไรก็ตามก็ยังคงมีความปรารถนาที่จะให้เกิดเป็นพื้นฐานความต้องการของสังคมที่จะเห็นว่าลูกหลานของเรามีเข็มทิศทางศีลธรรมและพฤติกรรมที่ดีซึ่งเป็นพื้นฐานของพลเมืองที่ดีต่อไป

อาจอง ชุมสาย ณ อยุธยา สรุปลงจากการดำเนินการวิจัยและพัฒนานวัตกรรมการปฏิรูปการเรียนรู้ทั้งโรงเรียน เรื่องการพัฒนาคุณธรรมและจริยธรรม โดยใช้สมมติในระยะเวลา 2 ปีเกิดผล ดังนี้



1. ผลการเรียนรู้ด้านผู้เรียนนักเรียนมีผลสัมฤทธิ์ทางการเรียนระดับผลการเรียน 1 - 4 เพิ่มขึ้น และระดับผลการเรียน 0 ลดลง ผลการพัฒนาด้านคุณภาพพบว่า นักเรียนมีความซื่อสัตย์ รับผิดชอบ และมีวินัย หลังดำเนินโครงการสูงกว่าครั้งก่อนดำเนินโครงการอย่างมีนัยสำคัญทางสถิติที่ระดับ .05

2. ด้านครู ครูมีความรู้ความสามารถในการจัดทำแผนการเรียนรู้แบบบูรณาการและทำวิจัยในชั้นเรียนเพื่อพัฒนาจุดเน้นเพิ่มขึ้น

3. ด้านผู้บริหาร ผู้บริหารมีความรู้ความสามารถในการจัดปัจจัยเกื้อหนุนให้ครูได้มีการพัฒนาการทำงานและแสดงผลเป็นความพึงพอใจในการจัดปัจจัยเกื้อหนุนของผู้บริหารอยู่ในระดับพอใช้ และมีความพึงพอใจต่อการนิเทศภายในของผู้บริหารในระดับมาก มีความสามารถในการสร้างความสัมพันธ์กับชุมชน และการบริหารโดยใช้โรงเรียนเป็นฐาน พบว่าผู้ปกครองมีความพึงพอใจต่อโครงการในระดับมากซึ่งผู้บริหารโรงเรียนใช้กระบวนการ บริหารแบบใช้โรงเรียนเป็นฐานหลังดำเนินโครงการสูงกว่าก่อนดำเนินโครงการอย่างมีนัยสำคัญทางสถิติที่ระดับ 0.05 และมีความสามารถในการแสวงหาโรงเรียนเครือข่ายจนทำให้มีโรงเรียนแจ้งความประสงค์เป็นโรงเรียนเครือข่ายจำนวน 4 โรงเรียน และได้เรียนรู้ว่าวิธีที่เหมาะสมมากที่สุดในการขยายผลโครงการคือการประชุมสัมมนาผู้บริหารโรงเรียน และวิธีที่ได้ผลน้อยที่สุดคือการประชาสัมพันธ์ลงเว็บไซต์

4. ด้านนักวิจัยภายนอก นักวิจัยภายนอกมีความสามารถในการใช้แนวทางกระบวนการวิธีการและเทคนิคในการพัฒนาสมรรถภาพของครู และผู้บริหารเพิ่มขึ้น เป็นผลให้การประเมินความต้องการในการพัฒนาสมรรถภาพตนเอง ของครูอาจารย์อยู่ในระดับมากทุกรายการ และสูงกว่าก่อนดำเนินโครงการอย่างมีนัยสำคัญทางสถิติทุกรายการที่ระดับ 0.05 และผู้บริหารมีความสามารถในการบริหารสูงกว่าก่อนดำเนินโครงการอย่างมีนัยสำคัญที่ ระดับ 0.05 ทุกรายการ 9.3 ผลกระทบการดำเนินการในโครงการวิจัยทำให้ค้นพบข้อมูลอันเป็นจุด แข็งและจุดอ่อนที่ต้องแก้ไขของโรงเรียน

จุดแข็ง 1) เป็นการพัฒนาคุณภาพการศึกษาทั้งโรงเรียน ผู้มีส่วนร่วมให้ความร่วมมือเป็นอย่างดี 2) ผู้บริหารมีภาวะผู้นำสูง มีความรับผิดชอบ มีการบริหารจัดการที่ดี 3) ครูอาจารย์อายุเฉลี่ยไม่เกิน 40 ปี เป็นคนรุ่นใหม่รับรู้ได้เร็ว พร้อมทั้งจะเปลี่ยนแปลง 4) โรงเรียนเป็นโรงเรียนประเภทอยู่ประจำการพัฒนาผู้เรียนทำได้อย่างต่อเนื่อง 5) สภาพแวดล้อมของโรงเรียนทางด้านกายภาพเอื้ออำนวยต่อการพัฒนา

จุดอ่อนและการแก้ไข 1) การประชาสัมพันธ์ทำความเข้าใจกับผู้มีส่วนร่วมในระยะเริ่มต้น ดำเนินการช้าและไม่ทั่วถึง ทำให้การดำเนินงานในระยะแรกไม่ค่อยได้ผลชัดเจน การแก้ไขดำเนินการโดยผู้บริหารทำการ ร่วมกับผู้วิจัยภายนอกชี้แจงและประสานการดำเนินงานให้ผู้เกี่ยวข้องทุกฝ่าย รับทราบทั้งการจัดประชุมชี้แจงและทำวารสารประชาสัมพันธ์ 2) ครูขาดทักษะและประสบการณ์ในการวิจัย และการปฏิบัติการเรียนรู้ทั้งโรงเรียนยังเป็นเรื่องใหม่สำหรับครูอาจารย์การแก้ไขดำเนินการโดยนักวิจัยภายนอกเข้าไปร่วมรับทราบปัญหาและร่วมปฏิบัติงานในทุกขั้นตอนของการวิจัย มีการ



แลกเปลี่ยนประสบการณ์ซึ่งกันและกัน ให้กำลังใจกัน มีครูอาจารย์มากกว่าร้อยละ 80 พูดว่า กว่าเราจะเข้าใจว่าเรากำลังทำอะไรก็เข้ามาปีที่ 2 แล้ว ที่จริงไม่ใช่เรื่องยากอย่างที่คิด แต่เราต้องลงมือทำก่อน เรียนรู้ก่อน เราควรจะวิจัยต่อไป 3) นักเรียนส่วนใหญ่มาจากครอบครัวที่แตกแยก แต่ฐานะค่อนข้างดี เราควรจะวิจัยต่อไป หากดำเนินการเฉพาะต่อการบูรณาการในแผนการเรียนรู้อย่างเดียวอาจไม่ได้ผลเต็มที่นัก การแก้ไขทางคณะผู้บริหารโครงการร่วมกันคิดและสรุปว่า งานทุกอย่างในโรงเรียนเราจะทำ เพื่อการพัฒนาคุณธรรมจริยธรรมของผู้เรียนทั้งสิ้น ดังนั้น ไม่ว่าจะการจัดระเบียบหอพักการจัดระเบียบ การรับประทานอาหารการดำรงชีวิตในโรงเรียนทุกกิจกรรมถูกกำหนดให้นักเรียนมีวินัย มีความรับผิดชอบและมีความซื่อสัตย์<sup>57</sup>

### การจัดการศึกษาด้านคุณธรรมในต่างประเทศ

แคโรลีน โคช (Caroline Koh) กล่าวถึงแรงจูงใจทางศีลธรรมและการศึกษาศีลธรรมของนักเรียน มหาวิทยาลัยเทคโนโลยีขั้นสูงและการก่อการร้ายของสิงคโปร์และเหตุการณ์ทั่วโลก เช่น วิกฤตเศรษฐกิจทั่วโลก กระตุ้นความสนใจในจริยธรรมและสถาบันการวิจัยที่สิงคโปร์ การศึกษาที่สิงคโปร์จะรวมแนวทางการโคลัมเบียตามทฤษฎีการตัดสินใจของตนเองและประเมินข้อบังคับเกี่ยวกับพลเมืองและการศึกษาศีลธรรมตาม การศึกษาแสดงให้เห็นว่าความก้าวหน้าทางคุณธรรมของนักเรียนสิงคโปร์ขึ้นอยู่กับแนวโน้มตามอายุในทฤษฎีคอลเบอร์กในการเชื่อมต่อกับแรงจูงใจCMEนักเรียนมีการร่วมงานระหว่างขั้นตอนการพัฒนาทางจริยธรรมและแรงจูงใจในCMEต่ำกว่า แต่ดูเหมือนระดับการกระตุ้นอิสระ การอัดฉีดคุณค่าทางจริยธรรมด้วยการศึกษาเป็นวิชาที่ถกเถียงกันเอง วิธีการสอนทางศีลธรรมแตกต่างกันไปในแต่ละประเทศ ในสังคมประชาธิปไตยที่พิจารณาการบังคับให้ผู้อื่นเชื่อ นักเศรษฐศาสตร์ต้องฉีดคูลาริสเข้าไปไว้ในหลักสูตรการศึกษาศีลธรรมถ้าไม่อย่างนั้นพวกเขาก็จะต้องเผชิญกับภาวะวิกฤตที่ควรจะเป็นอะไรที่เจาะจงและแน่นอนที่สุด ในหลักสูตรทางการศึกษา NEWN (LANK) ในขณะที่ห้องเรียนเริ่มที่จะสะท้อนถึงสังคมหลายระดับที่สนับสนุนพวกเขานั้นก็ถูกแบ่งออกและไม่มีการถกเถียงกันว่ามีวิธีสอนอย่างไรเมื่อแนวทางที่ครอบคลุมของหลักสูตรการศึกษาศีลธรรมได้รับการรับเอา อย่างไรก็ตาม ครึ่งสังคมโดยรวมแล้ว โรงเรียนมากขึ้นในสหรัฐอเมริกาได้แนะนำ การศึกษานุคลิกภาพของพวกเขา แม้ว่าพลเมืองจะกระทำด้านจริยธรรมก็ตาม ไม่ว่าจะถามถึง

<sup>57</sup> อัจจง ชุมสาย ณ อยุธยา. การพัฒนานวัตกรรมการเรียนรู้ทั้งโรงเรียนเรื่องการพัฒนาคุณธรรมและจริยธรรม โดยใช้สมาธิ. [ออนไลน์] เข้าถึงเมื่อ 13 มกราคม 2559.เข้าถึงได้จาก <http://www.chula.ac.t/rdl/DATACDh/RDL05C.pdf>

วัฒนธรรมและประเพณีและวัฒนธรรม ปัญหานี้ดูเหมือนว่าจะถูกหลีกเลี่ยงโดยการนำวิธีการอย่างไม่เป็นทางการมาใช้ในค่านิยมในเด็ก บทบาทที่ครอบครัวยุคใหม่และสังคมมีบทบาทในการเพิ่มคุณค่าได้มากกว่าโรงเรียน แม้แต่ในภาคการศึกษาก็ยังได้รับการยอมรับ ดังนั้น ครูของที่นี่มีแนวโน้มที่จะให้ความสำคัญกับการศึกษา เช่น แบบจำลองการทำงาน แสดงตัวอย่างที่ดีและการสร้างสภาพแวดล้อมที่กลมกลืนกัน การศึกษาศีลธรรมในประเทศจีนมีขอบเขตการศึกษาของประชาชนในประเทศจีน ซึ่งถึงการศึกษาด้านจริยธรรม การเมืองและอุดมการณ์ หลังจากศตวรรษใหม่ ๆ หลักสูตรเดยูริโกคุรัมได้เปลี่ยนไปปฏิรูปเพื่อให้รับมือกับความท้าทายล่าสุดที่ต้องเผชิญกับการเปลี่ยนแปลงทางสังคมและเศรษฐกิจทางสังคม ซึ่งตอนนี้มุ่งเน้นไปที่การพัฒนาด้านจริยธรรม<sup>58</sup>

ทาคุ อิโคโมโต (Taku Ikamoto) ได้กล่าวถึงการศึกษาของญี่ปุ่นมุ่งรักษาและถ่ายทอดค่านิยมของสังคมมาสู่ลูกหลาน ตั้งแต่สมัยโบราณจนถึงสมัยกลางของญี่ปุ่น ศาสนาชินโต พุทธ และขงจื้อ มีอิทธิพลต่อการศึกษาและวิถีชีวิตของ ชาวญี่ปุ่น ศาสนาชินโตนั้นการเคารพนับถือบรรพบุรุษและธรรมชาติ พุทธศาสนาเข้ามาสู่ญี่ปุ่นในสมัยศตวรรษที่ 6 โดยผ่านมาทางเกาหลี ได้รับการนับถือโดยชนชั้นสูง รัฐธรรมนูญฉบับแรกของญี่ปุ่นตามหลักพุทธศาสนาประกาศใช้เมื่อ 604 ปีก่อนคริสตกาล ต่อมาจึงเกิดลัทธิเซ็น (Zen) ซึ่งเป็นสาขาของพุทธศาสนาขึ้นในญี่ปุ่น โดยมีจุดมุ่งหมายอยู่ที่ความสงบนิ่งของจิต (Serenity of Mind) ลัทธิขงจื้อจากจีนเข้ามาสู่ญี่ปุ่น ต้นศตวรรษที่ 6 หลัก 4 ประการ คือ 1) นับถือผู้อาวุโส 2) ความผูกพันของบุคคลในครอบครัว 3) ความมีจิตเมตตากรุณา และ 4) การใฝ่รู้ ศาสนาทั้ง 3 เป็นฐานค่านิยมของสังคมญี่ปุ่นจากอดีตถึงปัจจุบัน <sup>59</sup>

### แนวทางการบริหารโรงเรียนคุณธรรม

การบริหารงานโรงเรียนคุณธรรมของผู้บริหารสถานศึกษา ในปัจจุบันมีหลากหลายรูปแบบ ขึ้นอยู่กับแนวทางและนโยบายของต้นสังกัด นโยบายการศึกษา รวมถึงบริบทขององค์กร ท้องถิ่น ซึ่งมีรายละเอียดและแนวทาง ทั้งด้านรูปแบบ โครงสร้างและวิธีการบริหารงานตามขอบข่ายและภารกิจ

<sup>58</sup> Caroline. Koh, *Moral development and student motivation in moral education: A Singapore study*. Australian Journal of Education, Vol. 56, No. 1, Nanyang Technological University, Singapore, 2012. 83.

<sup>59</sup> Taku. Ikamoto, *Moral education in Japan: Implication for American schools*. Thesis research. Availablw form : <http://www.hi-ho.ne.jp/taku77>. 2014, January 10.

ซึ่งมีจุดมุ่งหมายในการสร้างเสริมคุณลักษณะอันพึงประสงค์ของผู้เรียน ลดพฤติกรรมไม่พึงประสงค์ เพื่อพัฒนาผู้เรียนให้เติบโตไปในทางที่ดีงาม โดยมีแนวทางการพัฒนาโรงเรียนคุณธรรมที่มีทั้งความใกล้เคียงและแตกต่างกันออกไป

### ศูนย์โรงเรียนคุณธรรมมูลนิธิยุวสถิรคุณ

ศูนย์โรงเรียนคุณธรรมมูลนิธิยุวสถิรคุณ<sup>60</sup> เกิดขึ้นนับตั้งแต่ กลางปี พ.ศ.2557 ภายใต้ นโยบายและแนวทางการดำเนินงานของประธานกรรมการมูลนิธิยุวสถิรคุณ ศาสตราจารย์เกียรติคุณ นพ.เกษม วัฒนชัย ศูนย์โรงเรียนคุณธรรม มูลนิธิยุวสถิรคุณ ได้เริ่มจัดฝึกอบรมกระบวนการพัฒนา โรงเรียนคุณธรรมตามแนวทางของมูลนิธิยุวสถิรคุณ โดยผลิตหนังสือชี้แจงกระบวนการพัฒนาโรงเรียน คุณธรรม คู่มือวิทยากร พร้อมสื่อการเรียนรู้สำหรับวิทยากรออกเผยแพร่จัดฝึกอบรมวิทยากร ฝึกอบรมครูแกนนำ นักเรียนแกนนำจัดประชุมชี้แจงสร้างความรู้ความเข้าใจให้แก่ผู้บริหารโรงเรียน พร้อมทั้งได้เริ่มงานนิเทศติดตามโรงเรียนคุณธรรมอย่างเป็นระบบ ในรุ่นแรก มีโรงเรียนอยู่ในความ ดูแลของศูนย์โรงเรียนคุณธรรม มูลนิธิยุวสถิรคุณ จำนวน 131 แห่ง เป็นโรงเรียนในโครงการกองทุน การศึกษา จำนวน 98 แห่ง และโรงเรียนร่วมกับศูนย์โรงเรียนคุณธรรม มูลนิธิยุวสถิรคุณ จำนวน 33 แห่ง ปัจจุบัน มีโรงเรียนในความดูแล จำนวน 611 แห่ง เป็นโรงเรียนในโครงการกองทุนการศึกษา จำนวน 144 แห่ง โรงเรียนในโครงการพระราชดำริของกระทรวงศึกษาธิการจำนวน 100 แห่ง วิทยาลัย ในสังกัดสำนักงานคณะกรรมการการอาชีวศึกษา จำนวน 60 แห่ง โรงเรียนในสังกัดกรุงเทพมหานคร จำนวน 10 แห่งและโรงเรียนร่วมกับศูนย์โรงเรียนคุณธรรมมูลนิธิยุวสถิรคุณ จำนวน 297 แห่ง โรงเรียนเหล่านี้ถือว่าเป็นตัวแทนของโรงเรียนในโครงการต่างๆ ที่มีส่วนร่วมในการปรับปรุงพัฒนา กระบวนการพัฒนาโรงเรียนคุณธรรมให้เหมาะสม สะดวกในการนำไปปฏิบัติจริง

จากปี พ.ศ.2555 ที่พระบาทสมเด็จพระปรมินทรมหาภูมิพลอดุลยเดช บรมนาถบพิตร ทรงมี พระราชกระแสรับสั่งพระราชทานให้แก่คณะองคมนตรี ในการจัดตั้ง “กองทุนการศึกษา” โดยได้ พระราชทานพระราชทรัพย์ส่วนพระองค์ เพื่อดำเนินงานในกองทุน และ ทรงมีพระราชประสงค์ว่า “ให้โรงเรียนสร้างคนดีให้บ้านเมือง” โดยได้พระราชทานหลัก 3 ประการในเรื่องครูและนักเรียน ดังนี้

“ให้ครูรักเด็ก และเด็กรักครู    ให้ครูสอนให้เด็กมีน้ำใจต่อเพื่อน

<sup>60</sup> ศูนย์โรงเรียนคุณธรรม มูลนิธิยุวสถิรคุณ. *กระบวนการพัฒนา โรงเรียนคุณธรรมทำอย่างไร ให้ประสบความสำเร็จ*. กรุงเทพฯ: สหมิตรพรินติ้งแอนด์พับลิซซิ่ง จำกัด, 2560. 7-9.

ไม่ให้แข่งขันกัน แต่ให้แข่งกับตัวเอง และให้เด็กที่เรียนเก่งช่วยสอนเพื่อนที่เรียนช้ากว่า  
ให้ครูจัดกิจกรรมให้นักเรียนทำร่วมกัน เพื่อให้เห็นคุณค่าของความสามัคคี”

จนกระทั่งปี พ.ศ.2557 สำนักงานทรัพย์สินส่วนพระมหากษัตริย์ จึงจัดตั้ง “มูลนิธิยุวสถิรคุณ”  
ขึ้น ประกอบด้วย ศูนย์สถานศึกษาพอเพียง ศูนย์จิตวิทยาการศึกษา และ ศูนย์โรงเรียนคุณธรรม เพื่อ  
สนองพระราชประสงค์ในการขยายผลโรงเรียนคุณธรรม และ การสร้างคนดีให้บ้านเมือง

การดำเนินงานที่ผ่านมา ศูนย์โรงเรียนคุณธรรม มูลนิธิยุวสถิรคุณพบว่า ระบบนิเทศติดตาม  
โรงเรียนคุณธรรมเป็นปัจจัยความสำเร็จของการพัฒนาโรงเรียนคุณธรรมตามแนวทางมูลนิธิยุวสถิรคุณ  
หลักการสำคัญในการนิเทศติดตามโรงเรียนคุณธรรม คือ มุ่งให้โรงเรียนสามารถปฏิบัติตาม  
กระบวนการพัฒนาโรงเรียนคุณธรรมจนประสบความสำเร็จ สามารถเปลี่ยนแปลงพฤติกรรมของ  
นักเรียนไปในทิศทางที่ดีขึ้นได้ โดยมีเทคนิควิธีการที่ทุกคนเป็นผู้เชี่ยวชาญที่เกษียณอายุราชการ และมี  
จิตอาสาเข้ามาช่วยมูลนิธิยุวสถิรคุณ ในการนิเทศติดตามโรงเรียน จำนวน 611 แห่งทั่วประเทศ ทำ  
หน้าที่ให้คำปรึกษา คำแนะนำ ช่วยแก้ไขปัญหา และ แนะนำแนวปฏิบัติให้บรรลุผลสำเร็จตามที่  
โรงเรียนตั้งเป้าหมายไว้ รวมทั้ง ได้รวบรวมข้อมูลของโรงเรียนคุณธรรม กระบวนการพัฒนาโรงเรียน  
คุณธรรม และโครงการคุณธรรมที่ดีเด่น กิจกรรมที่มีปัญหา กิจกรรมที่ควรปรับปรุง ซึ่งศูนย์โรงเรียน  
คุณธรรมมูลนิธิยุวสถิรคุณได้นำข้อมูลที่มีคุณค่าเหล่านี้มาวิเคราะห์สังเคราะห์และนำไปปรับปรุง  
กระบวนการพัฒนาโรงเรียนคุณธรรมให้เหมาะสมยิ่งขึ้น นอกจากนี้ ศูนย์โรงเรียนคุณธรรม ยังได้จัดให้  
มีการประเมินกระบวนการพัฒนาโรงเรียนคุณธรรม ประเมินโครงการติดตาม การนิเทศของนิเทศ  
อาสาโรงเรียนคุณธรรมและการประเมินความพึงพอใจของโรงเรียน โดยผู้เชี่ยวชาญภายนอกซึ่งไม่มี  
ส่วนได้เสียกับมูลนิธิยุวสถิรคุณ

### ความสำคัญของการพัฒนาโรงเรียนคุณธรรม

การจัดการศึกษาให้แก่เยาวชนในปัจจุบัน เป็นไปตามนโยบายและแผนของประเทศ ได้แก่

1. หลักสูตรแกนกลางการศึกษาขั้นพื้นฐาน พ.ศ.2551 ได้กำหนดคุณลักษณะอันพึงประสงค์  
ของนักเรียนไว้ 8 ประการ ได้แก่ 1.รักชาติ ศาสน์ กษัตริย์ 2.ซื่อสัตย์สุจริต 3.มีวินัย 4.ใฝ่เรียนรู้ 5.อยู่  
อย่างพอเพียง 6.มุ่งมั่นในการทำงาน 7.รักความเป็นไทย และ 8.มีจิตสาธารณะ ซึ่งโรงเรียนทุกแห่ง  
ต้องจัดการเรียนรู้ให้ครอบคลุมคุณลักษณะทั้ง 8 ประการข้างต้น

2. การพัฒนาประเทศแนวใหม่ได้ให้ความสำคัญกับการศึกษาและการพัฒนาคนพร้อม ไปกับ  
การพัฒนาเศรษฐกิจโดยเน้นให้คนเป็นแกนกลางของการพัฒนาในแผนพัฒนาการศึกษาแห่งชาติ ฉบับ  
ที่ 11 พ.ศ. 2555-2559 การศึกษาของประเทศการบรรลุผลตามเป้าหมายที่กำหนดไว้ดังนี้ 1) คนไทย  
เป็นคนดี เก่ง มีความสุข มีความรู้เชิงวิชาการและสมรรถนะทางวิชาชีพ มีคุณธรรมจริยธรรม ใฝ่เรียนรู้

และแสวงหา ความรู้อย่างต่อเนื่องตลอดชีวิต ดำรงชีวิตตามหลักปรัชญาเศรษฐกิจ พอเพียง มีความสุข มีสุขภาพ ทั้งกายและ ใจที่สมบูรณ์สามารถประกอบอาชีพและอยู่ร่วมกับ ผู้อื่น ได้อย่างมีความสุข เพื่อเป็น เป้าหมายและฐานหลักของการพัฒนาประเทศ 2) สังคมไทยเป็นสังคมแห่งคุณธรรม ภูมิ ปัญญา และการเรียนรู้มีการสร้างองค์ความรู้ นวัตกรรมและเทคโนโลยีทรัพย์สินทางปัญญาเพื่อการ เรียนรู้ นำ ไปสู่สังคมแห่งการเรียนรู้ อย่างยั่งยืน มีสุขภาวะ ประชาชนอยู่ร่วมกันอย่างสันติสุขและเอื้อ ออาทร ประชาชนทุกคนมีโอกาสได้รับการศึกษาตลอดชีวิตอย่างมีคุณภาพ 3) สังคมไทยมี สภาพแวดล้อม ที่เอื้ออำนวยต่อการพัฒนาคนอย่างมีคุณภาพและยั่งยืน นำเทคโนโลยีสารสนเทศมาใช้ เพื่อการศึกษา มีการบริหารจัดการศึกษาอย่างมีประสิทธิภาพ มีการกระจายอำนาจสู่สถานศึกษา เขต พื้นที่และองค์กรปกครองส่วนท้องถิ่น มีการระดมทรัพยากรและความร่วมมือจากทุกภาคส่วน รวมทั้ง ความร่วมมือในภูมิภาคและกับนานาชาติมากขึ้น อันจะนำไปสู่ความสามารถในการร่วมมือและแข่งขัน ของประเทศ และการอยู่ร่วมกันกับพลโลกอย่างสันติสุข มีการพึ่งพาอาศัยและเกื้อกูลกัน<sup>61</sup>

3. แผนพัฒนาเศรษฐกิจและสังคมแห่งชาติ ฉบับที่ 12 (พ.ศ.2560-2564) ในแผนพัฒนา เศรษฐกิจและสังคมแห่งชาติ ฉบับที่ 12 กำหนดวัตถุประสงค์ มุ่งให้มีการวางรากฐานให้คนไทยเป็นคน ที่สมบูรณ์ มีคุณธรรม จริยธรรม และจากการวิเคราะห์สถานการณ์และแนวโน้มของสังคมไทย พบว่า คนไทยส่วนใหญ่ยังมีปัญหาด้านคุณธรรมจริยธรรม เช่น ความมีวินัย ความซื่อสัตย์สุจริต และจิต สาธารณะ จากการสะท้อนปัญหาของนักเรียนและครู พบว่า ในปัจจุบันนักเรียนยังมีพฤติกรรมที่ไม่พึง ประสงค์อยู่บางประการ เช่น

3.1 พฤติกรรมขาดวินัย เช่น มาสาย หนีเรียน แต่งกายไม่ถูกระเบียบ ใช้โทรศัพท์มือถือ ผิดกาลเทศะ ไม่ใส่หมวกกันน็อค

3.2 พฤติกรรมขาดความเป็นระเบียบเรียบร้อย เช่น เข้าแถว-เดินแถวไม่เป็นระเบียบ ไม่มี สัมมาคารวะ พูดคำหยาบ

3.3 พฤติกรรมขาดความรับผิดชอบ เช่น ไม่ตั้งใจเรียน ลอกการบ้าน ไม่ส่งการบ้าน ติด 0 ร. มส. ไม่ปิดน้ำ-ไฟหลังใช้ ไม่รักษาความสะอาดในโรงเรียน ขาดจิตสำนึกสาธารณะ

3.4 พฤติกรรมขาดความซื่อสัตย์สุจริต เช่น ลักขโมย พุดโกหก ททุจริตการสอบ เก็บของได้ ไม่ส่งคืน

<sup>61</sup> สำนักงานคณะกรรมการการศึกษาแห่งชาติ. *แผนการศึกษาแห่งชาติ (พ.ศ. 2550-2554)*.



3.5 พุทธิกรรมเสียง/ก้าวร้าว เช่น สู้บุญหรือ ดื่มเหล้า เล่นการพนัน ทะเลาะวิวาท ติดเกม ฟุ่มเฟือย ทำลายทรัพย์สินของส่วนรวม ชมชู้รังแกเพื่อน-รุ่นน้อง ตั้งครรภ์ระหว่างเรียน

4. แผนการศึกษาแห่งชาติ พ.ศ.2560–2579 ได้กำหนดวัตถุประสงค์ไว้ 4 ประการ ได้แก่

4.1 เพื่อพัฒนาคนไทยให้เป็นพลเมืองดี

4.2 เพื่อพัฒนาสังคมไทยให้เป็นสังคมแห่งการเรียนรู้ และคุณธรรมจริยธรรม รู้รักสามัคคี และร่วมผนึกกำลังมุ่งสู่การพัฒนาประเทศอย่างยั่งยืน

4.3 เพื่อพัฒนาระบบและกระบวนการจัดการศึกษาที่มีคุณภาพและประสิทธิภาพ

4.4 เพื่อนำประเทศไทยก้าวข้ามกับดักประเทศที่มีรายได้ปานกลางและความเหลื่อมล้ำภายในประเทศลดลง

5. รัฐธรรมนูญแห่งราชอาณาจักรไทย ฉบับปัจจุบัน ได้ระบุไว้ในมาตรา 54 ว่า การศึกษาทั้งปวงต้องมุ่งพัฒนาผู้เรียนให้เป็นคนดี หรือแม้แต่รัฐบาลปัจจุบันก็ยังมียุทธศาสตร์ที่จะจัดให้มีการปฏิรูปการศึกษาและการเรียนรู้ เพื่อสร้างคุณภาพของคนไทยให้เป็นคนดี มีคุณธรรม เป็นต้น

จากข้อมูลเหล่านี้ จึงเป็นเหตุผลเบื้องต้นที่โรงเรียนจำเป็นต้องพัฒนาเป็นโรงเรียนคุณธรรมตามวิธีการที่โรงเรียนสนใจและเลือกใช้และที่สำคัญ พระบรมราชโองบายด้านการศึกษาของสมเด็จพระเจ้าอยู่หัวมหาวชิราลงกรณบดินทรเทพยวรางกูร ที่ว่า การศึกษาต้องมุ่งสร้างพื้นฐานให้แก่ผู้เรียน 4 ด้าน ได้แก่

1. มีทัศนคติที่ถูกต้องต่อบ้านเมือง
2. มีพื้นฐานชีวิตที่มั่นคง – มีคุณธรรม
3. มีงานทำ – มีอาชีพ
4. เป็นพลเมืองดี

แนวปฏิบัติในเรื่อง “การมีพื้นฐานชีวิตที่มั่นคง – มีคุณธรรม” ได้แก่

1. รู้จักแยกแยะ ผิด-ชอบ ชั่ว-ดี
2. ปฏิบัติแต่สิ่งที่ดีงาม
3. ปฏิเสธสิ่งที่ผิด สิ่งชั่ว
4. ช่วยกันสร้างคนดีให้บ้านเมือง



กระบวนการพัฒนาโรงเรียนคุณธรรมตามแนวทางของ มูลนิธิยุวสถิรคุณ<sup>62</sup> ได้กำหนดหลักการสำคัญไว้ 4 ประการ เพื่อมุ่งให้โรงเรียนประสบผลสำเร็จและเกิดความยั่งยืนในการพัฒนาคุณธรรมในโรงเรียน นักเรียนจะเติบโตไปพร้อมกับมือปณิสัยที่ติงามติดตัวไปตลอด ดังพระราชประสงค์ของพระบาทสมเด็จพระปรมินทรมหาภูมิพล อดุลยเดช บรมนาถบพิตร ที่ว่า “ช่วยกันสร้างคนดีให้บ้านเมือง” โดยมีหลักการดังนี้

1. เป็นกระบวนการที่ต้องทำทั้งโรงเรียน (ผู้บริหาร ครู นักเรียน) และผู้มีส่วนได้เสีย
2. ให้ความสำคัญกับการเปลี่ยนแปลงพฤติกรรมของนักเรียนเป็นหลักการดำเนินงานตามกระบวนการนี้จึงทำจากล่างขึ้นบน (Bottom Up) เป็นการพิจารณานำความสนใจความต้องการจากระดับล่างขึ้นมาเป็นระดับนโยบายของโรงเรียน
3. โรงเรียนต้องทำอย่างมีส่วนร่วม ให้โอกาสทุกคนมีส่วนร่วมในการปฏิบัติงานพัฒนาโรงเรียนคุณธรรม
4. โรงเรียนต้องทำกิจกรรมพัฒนาคุณธรรมอย่างต่อเนื่อง สม่ำเสมอ พยายามผนวกไว้ในการเรียนรู้ทุกประเภทของโรงเรียน

#### กระบวนการพัฒนาโรงเรียนคุณธรรม

ขั้นตอนที่ 1 การสร้างการรับรู้ และ การยอมรับ

ขั้นตอนที่ 2 การสร้างครูแกนนำและนักเรียนแกนนำ

ขั้นตอนที่ 3 การกำหนดคุณธรรมอัตลักษณ์ของโรงเรียน

ขั้นตอนที่ 4 การกำหนดวิธีบรรลुकุณธรรมอัตลักษณ์ของโรงเรียน

ขั้นตอนที่ 5 ลงมือปฏิบัติเพื่อบรรลุเป้าหมายการเปลี่ยนแปลง (คุณธรรมอัตลักษณ์)

ขั้นตอนที่ 6 สร้างกลไกการขับเคลื่อนโรงเรียนคุณธรรม

**ขั้นตอนที่ 1 การสร้างการรับรู้ และ การยอมรับ**

การสร้างการรับรู้เป็นขั้นตอนแรกของกระบวนการพัฒนาโรงเรียนคุณธรรม จัดว่าเป็นขั้นตอนที่สำคัญมาก เพราะการพัฒนาโรงเรียนคุณธรรมตามแนวทางของมูลนิธิยุวสถิรคุณ ต้องทำทั้งโรงเรียน ดังนั้น จำเป็นต้องให้ทุกคนเข้าใจกระบวนการพัฒนาโรงเรียนคุณธรรม เข้าใจให้กระจ่าง

<sup>62</sup> ศูนย์โรงเรียนคุณธรรม มูลนิธิยุวสถิรคุณ. *กระบวนการพัฒนา โรงเรียนคุณธรรมทำอย่างไร ให้ประสบความสำเร็จ*. กรุงเทพฯ: สหมิตรพรินติ้งแอนด์พับลิชชิ่ง จำกัด, 2560. 20-25.

ในวิธีการทำ ส่วนเนื้อหาสาระในการปรับปรุงหรือสร้างเสริมพฤติกรรมนักเรียนและผู้เกี่ยวข้องในโรงเรียนเป็นไปตามความต้องการของแต่ละโรงเรียนซึ่งจะแตกต่างกันตามบริบท สภาพแวดล้อม นโยบาย วิสัยทัศน์ การบริหารจัดการโรงเรียน และ ความตั้งใจจริงและการมีส่วนร่วมของทุกคนในโรงเรียน ประการสำคัญในการสื่อสารเพื่อสร้างการรับรู้และการยอมรับนั้นควรชี้ให้เห็นถึงความจำเป็นในการพัฒนาคุณธรรม และผลดีที่จะเกิดจากการพัฒนาโรงเรียนคุณธรรมทั้งผลดีที่จะเกิดกับนักเรียน ครู ผู้บริหารโรงเรียน และ ชุมชน

#### วิธีการ

1. โรงเรียนควรจัดให้มีการประชุมร่วมกันระหว่างผู้บริหาร ครู-อาจารย์ นักเรียน ผู้มีส่วนได้เสียและผู้เกี่ยวข้องอื่น ๆ เพื่อสร้างความตระหนัก และ ความเข้าใจเรื่องโรงเรียนคุณธรรม และ สมัคใจร่วมกัน ดำเนินงานพัฒนาโรงเรียนคุณธรรมให้ประสบความสำเร็จ โดยน้อมนำศาสตร์พระราชา “เข้าใจ เข้าถึง และพัฒนา” ของพระบาทสมเด็จพระปรมินทรมหาภูมิพลอดุลยเดช บรมนาถบพิตร มาใช้ซึ่งหลัก “เข้าใจ เข้าถึง และพัฒนา” นี้ พระองค์ใช้เป็นหลักการทรงงานของพระองค์ ในการช่วยเหลือประชาชนในเรื่องต่าง ๆ ทรงศึกษาให้เข้าใจความเดือดร้อนของประชาชนอย่างแท้จริง เสด็จพระราชดำเนินไปถึงพื้นที่จริงเพื่อทรงฟังจากปากของประชาชน และทรงให้ความสำคัญกับการสร้างการรับรู้ และยอมรับของประชาชนเป็นอย่างมากทรงอธิบายให้ประชาชนเข้าใจผลที่คาดว่าจะเกิดขึ้นอีกด้วย ดังนั้น ในการพัฒนาโรงเรียนคุณธรรม ศาสตร์เรื่อง “เข้าใจ” จึงต้องเข้าใจจุดมุ่งหมายของโรงเรียน ต้องเข้าใจกระบวนการพัฒนาโรงเรียนคุณธรรมตามแนวทางมูลนิธิยุวสถิรคุณอย่างชัดเจน ศาสตร์เรื่อง “เข้าถึง” คือ การเข้าถึงข้อมูลสำคัญของโรงเรียน สภาพที่เป็นความจริงของโรงเรียน ครู นักเรียน และ ผู้ปกครอง ฯลฯ ศาสตร์เรื่อง “พัฒนา” คือ การลงมือปฏิบัติตามแนวทางที่ได้ศึกษามาและอาจดำเนินการต่อยอดเป็นนวัตกรรมขึ้น โดยต้องชี้แจงอธิบายให้ครู นักเรียน และผู้มีส่วนได้เสียกับโรงเรียนได้รู้แนวทางดำเนินงาน แผนปฏิบัติของโรงเรียน และผลที่คาดว่าจะเกิดขึ้น เพื่อให้ทุกคนเกิดความตระหนัก และยอมรับในการร่วมมือกันพัฒนาโรงเรียนคุณธรรม เพื่อความสุขของทุกคนในโรงเรียน

2. โรงเรียนควรกระตุ้นการสร้างการรับรู้ตลอดเวลา ตั้งแต่เริ่มต้นชี้แจงกระบวนการดำเนินการพัฒนาโรงเรียนคุณธรรมให้ทุกคนรับรู้ และให้ดำเนินการอย่างต่อเนื่องให้ทุกคนรับทราบนโยบายเป้าหมายที่โรงเรียนจะร่วมกันดำเนินการพัฒนาโรงเรียนคุณธรรมอย่างต่อเนื่อง และผลที่คาดว่าจะเกิดขึ้น โดยใช้การสื่อสารด้วยวิธีการและช่องทางที่หลากหลาย ทั้งในแนวตั้ง แนวนอนและแนวไขว้ (ความสัมพันธ์ต่างกลุ่มกัน) การสื่อสารทั้งแบบเป็นทางการและไม่เป็นทางการ ให้ทำอย่าง

ต่อเนื่องเป็นระยะ ๆ อย่างสม่ำเสมอ โดยเน้นให้ข้อมูลที่แสดงให้เห็นถึงคุณค่า ความสำคัญและประโยชน์ที่เกิดกับนักเรียน ครู ผู้บริหาร และชุมชน เช่น

3. ปลุกฝังจิตสำนึก โดยการน้อมนำพระราชดำรัส ภาพ เรื่องราว พระราชกรณียกิจ ศาสตร์พระราชหัตถ์การทรงงานของพระบาทสมเด็จพระปรมินทรมหาภูมิพลอดุลยเดช บรมนาถบพิตร มาถ่ายทอดให้บุคลากรทุกภาคส่วน รวมทั้งนักเรียน นักศึกษา เพื่อให้ตระหนักถึงพระราชประสงค์ในการ “ช่วยกันสร้างคนดีให้บ้านเมือง” และ นำมาใช้เป็นแบบอย่างในการดำเนินชีวิตประจำวัน

4. สร้างความตระหนัก โดยชี้แจงหน้าที่ความรับผิดชอบที่โรงเรียนต้องดำเนินงานพัฒนาคุณธรรมให้เยาวชนไทยตามรัฐธรรมนูญ นโยบายรัฐบาล นโยบายกระทรวงศึกษาธิการ การประกันคุณภาพการศึกษา และสร้างภาพลักษณ์ที่ดีขององค์กร

5. ใช้การสื่อสารแบบไม่เป็นทางการ (ทางอ้อม) เช่น สื่อสารผ่านครูแกนนำ นักเรียนแกนนำ ยกเหตุการณ์ตัวอย่าง เช่น เล่าเรื่องเกณฑ์การรับคนเข้าทำงานและการให้คนออกจากงานขององค์กรต่าง ๆ ว่าต่อให้เก่งแค่ไหน แต่ถ้านิสัยไม่ดี ก็ไม่มีใครต้องการให้ทำงานด้วย เป็นต้น

6. ควรแทรกการสร้างการรับรู้และตระหนักในการดำเนินงานอย่างมีคุณภาพไว้ในทุกขั้นตอนของงานโดยคำนึงถึงระยะเวลาที่เหมาะสม ภาระงานของผู้รับผิดชอบ และจัดประเมินความก้าวหน้าของงานเป็นระยะ ๆ เพื่อนำข้อมูลมาเป็นตัวอย่างเหตุผลของการสร้างความตระหนักในการปฏิบัติงานให้บรรลุเป้าหมายซึ่งจะเป็นการกระตุ้นให้ผู้ที่ทำงานต้นตัว เข้าใจกระบวนการทำงานชัดเจนและให้ความร่วมมือมากยิ่งขึ้น

7. ศึกษาดูงานแหล่งเรียนรู้โรงเรียนคุณธรรม เพื่อให้มีประสบการณ์ในพื้นที่จริง จะช่วยสร้างความเข้าใจความตระหนักและแรงบันดาลใจเพิ่มขึ้นได้

8. สร้างการรับรู้ให้แก่บุคคลภายนอก (ผู้ปกครอง ชุมชน เขตพื้นที่) โดยเชิญผู้ปกครองเข้ามามีส่วนร่วมโครงการโรงเรียนคุณธรรม ประชาสัมพันธ์โครงการโรงเรียนคุณธรรมทุกครั้งที่การประชุมระดับจังหวัด เป็นต้น

## ขั้นตอนที่ 2 การสร้างครูแกนนำและนักเรียนแกนนำ

ผู้บริหารโรงเรียนต้องให้ความสำคัญกับการคัดเลือกแกนนำ ให้มั่นใจว่าเมื่อแกนนำได้รับการอบรมกระบวนการพัฒนาโรงเรียนคุณธรรมตามแนวทางของ มูลนิธิยุวสถิรคุณ แล้ว จะสามารถทำหน้าที่แกนนำได้อย่างดีแกนนำจะเป็นทั้งครูวิทยากรของโรงเรียน เพื่อจัดอบรมเพื่อนครู

และนักเรียนแกนนำ และเป็นทีมงานของโรงเรียน ที่ช่วยให้การดำเนินงานตามกระบวนการพัฒนาโรงเรียนคุณธรรมสำเร็จตามเป้าประสงค์ของโรงเรียนได้

#### วิธีการ

1. ผู้บริหารโรงเรียนควรพิจารณาความเหมาะสมของผู้ที่จะรับคัดเลือกเป็นแกนนำ และเมื่อแกนนำได้รับการอบรมตามหลักสูตรของมูลนิธิคุณแล้ว ต้องมอบหมายงาน ให้ออกสาในการปฏิบัติงานตามที่ได้รับมอบหมายมา มีการพัฒนาความรู้ ความสามารถและทักษะในการปฏิบัติงานตามความจำเป็นเพิ่มเติม ได้รับการเสริมแรงเชิงบวก และกำลังใจในการทำงานจากผู้บริหาร ร่วมวางแผนปฏิบัติงาน ประเมินความก้าวหน้าของงานในแต่ละช่วง และประเมินผลงานร่วมกัน การได้รับมอบหมายงานซึ่งเป็นนโยบายสำคัญของโรงเรียนที่ต้องการดำเนินงานให้บรรลุวัตถุประสงค์ ถือว่าเป็นการได้รับเกียรติ ได้รับการยอมรับจากผู้บริหาร และ เพื่อนร่วมงาน จึงเป็นกลไกในการพัฒนาแกนนำอย่างต่อเนื่อง ช่วยให้งานพัฒนาโรงเรียนคุณธรรมประสบผลสำเร็จ
2. การคัดเลือกแกนนำควรพิจารณาจากผู้ที่มีภาวะผู้นำ มีทัศนคติที่ดีต่อการพัฒนาคุณธรรม มีมนุษยสัมพันธ์ เป็นแบบอย่างที่ดี และสมาชิกในโรงเรียนให้การยอมรับ
3. พยายามสร้างทีมงานพัฒนาคุณธรรมของโรงเรียนให้กว้างขวาง แบ่งภาระรับผิดชอบงานให้ทั่วถึงสร้างการมีส่วนร่วม และผู้บริหารต้องติดตามให้คำปรึกษาแนะนำ และเสริมแรงอย่างสม่ำเสมอ
4. เตรียมสร้างแกนนำรุ่นต่อไป เพื่อส่งต่อภารกิจการพัฒนาโรงเรียนคุณธรรมไปยังรุ่นต่อรุ่นอย่างต่อเนื่อง
5. นักเรียนแกนนำควรแสวงหาโอกาสในการปฏิบัติงาน เพื่อพัฒนาตนเองด้านคุณธรรมอยู่เสมอควรพัฒนาความรู้ความสามารถ และสร้างแรงจูงใจให้ตนเองในการเข้าร่วมงาน ประเมินความก้าวหน้าของงานที่ได้ปฏิบัติ สร้างทีมงานให้เข้มแข็ง แบ่งภาระรับผิดชอบงานให้ทั่วถึง ส่งต่อภารกิจให้แกนนำรุ่นต่อไปและร่วมแสดงผลงานความสำเร็จ เพื่อสร้างความภาคภูมิใจให้โรงเรียน

### ขั้นตอนที่ 3 การกำหนดคุณธรรมอัตลักษณ์ของโรงเรียน

คุณธรรมอัตลักษณ์ที่สามารถนำไปแก้ปัญหาในโรงเรียนได้จริง จะต้องได้มาจากการประชุมระดมความคิดของแต่ละกลุ่มบุคคล ได้แก่ กลุ่มนักเรียน กลุ่มครู และกลุ่มผู้บริหาร ทุกกลุ่มมุ่งแก้ไขประเด็นปัญหาที่กลุ่มได้ค้นพบจากการระดมความคิด คุณธรรมอัตลักษณ์จึงประกอบด้วยคุณธรรมเป้าหมายของโรงเรียนและพฤติกรรมบ่งชี้เชิงบวกของทั้ง 3 ฝ่าย (นักเรียน ครู ผู้บริหาร)

หลักสำคัญของการกำหนดคุณธรรมอัตลักษณ์ของโรงเรียนคุณธรรม คือ การแปลงคุณธรรมเป้าหมายให้เป็นจริยธรรมหรือพฤติกรรมบ่งชี้เชิงบวกกระบวนการพัฒนาโรงเรียนคุณธรรมตามแนวทาง มูลนิธิยุวสถิรคุณ จึงใช้ตารางคุณธรรมอัตลักษณ์เป็นเครื่องมือแสดงเป้าหมายในการปฏิบัติงานเพื่อพัฒนาโรงเรียนคุณธรรม

การกำหนดพฤติกรรมบ่งชี้เชิงบวกต้องมีความชัดเจนสอดคล้องกับปัญหา สามารถนำไปปฏิบัติได้จริงและ ประเมินผลการเปลี่ยนแปลงได้ ประการสำคัญ ต้องมุ่งแก้ไขปัญหานักเรียนเพื่อช่วยเปลี่ยนแปลงพฤติกรรมของนักเรียนเป็นหลัก โดยมีคุณธรรมเป้าหมายเป็นตัวกำกับทิศทางการปฏิบัติพฤติกรรมบ่งชี้เชิงบวก

กรณีโรงเรียนมีความร่วมมือกับชุมชน หน่วยงานภาครัฐ ภาคเอกชน โรงเรียนสามารถเชิญมาร่วมการระดมความคิดได้ เพื่อให้งานพัฒนาคุณธรรมขยายความมีส่วนร่วมมากยิ่งขึ้น

#### วิธีการ

1. จัดประชุมระดมความคิดเฉพาะกลุ่ม กลุ่มครู กลุ่มนักเรียน และ กลุ่มผู้บริหาร เพื่อค้นหาคุณธรรมเป้าหมายและพฤติกรรมบ่งชี้เชิงบวกของแต่ละกลุ่ม

2. ในการระดมสมองเพื่อค้นหา “พฤติกรรมบ่งชี้เชิงบวก” จะพิจารณาจากปัญหาสำคัญของโรงเรียนที่ต้องการแก้ไข หรือ พิจารณาจากพฤติกรรมบ่งชี้เชิงบวกที่ต้องการส่งเสริมให้เกิดขึ้นในโรงเรียน และกำหนด

“คุณธรรมเป้าหมาย” เช่น ความซื่อสัตย์ ความมีวินัย ความรับผิดชอบ เป็นต้น คุณธรรมเป้าหมายที่มีการระบุพฤติกรรมบ่งชี้เชิงบวกไว้ด้วย จะเรียกรวมว่า “คุณธรรมอัตลักษณ์” โรงเรียนอาจกำหนดคุณธรรมเป้าหมายไว้ 3 ประการ/รอบปี เพื่อความกระชับในการปฏิบัติโครงการคุณธรรมให้บรรลุเป้าหมาย และประเมินผลสำเร็จได้สะดวก ช่วยให้เห็นภาพการเปลี่ยนแปลงพฤติกรรมของนักเรียนชัดเจนง่ายมากขึ้น

โดยสรุป การทำครบทุกขั้นตอนองค์ประกอบของทั้ง 3 คุณธรรมที่ได้กำหนดเป็นเป้าหมาย จะส่งผลให้เกิดการเปลี่ยนแปลงพฤติกรรมของนักเรียน อันจะนำไปสู่คุณธรรมข้ออื่น ๆ ที่โรงเรียนต้องการได้

#### ขั้นตอนที่ 4 การกำหนดวิธีการบรรลุคุณธรรมอัตลักษณ์ของโรงเรียน

คุณธรรมอัตลักษณ์เป็นเป้าหมายของการปฏิบัติงาน ส่วนวิธีการเครื่องมือช่วยให้บรรลุเป้าหมายตามแนวทางของ มูลนิธิยุวสถิรคุณ ได้แนะนำไว้ 4 วิธีการ ได้แก่

##### ขั้นตอนที่ 4.1 การจัดทำโครงการคุณธรรม



โรงเรียนจะร่วมกันกำหนดวิธีการปฏิบัติงานให้บรรลุคุณธรรมเป้าหมายและพฤติกรรมบ่งชี้เชิงบวกโดยใช้ “โครงการคุณธรรม” เป็นเครื่องมือในการปฏิบัติงานเรียนรู้การสร้างคุณธรรมความดี ประการสำคัญคือ ต้องเป็นโครงการที่เด็กคิด เด็กเลือก เด็กทำให้ทุกคนมีส่วนร่วมลงมือปฏิบัติจริงอย่างเต็มที่ โดยอาจดำเนินการเป็นแผนงาน/โครงการ/กิจกรรม ภายใต้แผนงานหลักของโรงเรียน ตามความต้องการและบริบทของโรงเรียน

#### ขั้นตอนที่ 4.2 การเป็นแบบอย่างที่ดีซึ่งกันและกัน

การพัฒนาคุณธรรมของนักเรียน ครู และผู้บริหารจำเป็นต้องกระทำตลอดเวลา ต่อเนื่องเป็นประจำสม่ำเสมอ การเป็นแบบอย่างที่ดีซึ่งกันและกันจึงเป็นอีกวิธีการที่ช่วยให้บรรลุคุณธรรมอัตลักษณ์ของโรงเรียน

#### ขั้นตอนที่ 4.3 การจัดสภาพแวดล้อมที่เอื้อต่อการพัฒนาคุณธรรม

สภาพแวดล้อมที่เอื้อต่อการพัฒนาโรงเรียนคุณธรรมมีความสำคัญต่อจิตใจของนักเรียน ครูผู้สอนและผู้เข้ามาในโรงเรียน สภาพแวดล้อมที่สะอาด ร่มรื่น ช่วยทำให้จิตใจแจ่มใส มีทัศนคติเชิงบวกเกิดสัมพันธ์ภาพที่ดีระหว่างครูกับนักเรียน และผู้เกี่ยวข้องที่เข้ามาในโรงเรียนจะรับรู้บรรยากาศของโรงเรียนคุณธรรมที่ส่งผลให้เกิดความชื่นชมและยอมรับโรงเรียน

#### ขั้นตอนที่ 4.4 การบูรณาการคุณธรรมในการจัดการเรียนรู้

ตามที่ได้กล่าวไว้แล้วว่า โครงการของโรงเรียนทุกโครงการสามารถใช้เป็นเครื่องมือในการพัฒนาคุณธรรมได้ทั้งสิ้น โดยเฉพาะอย่างยิ่ง โครงการ/กิจกรรมในชั้นเรียนมีความสำคัญที่สุด การบูรณาการคุณธรรมในการเรียนการสอนจะช่วยให้กิจกรรมในการพัฒนาโรงเรียนคุณธรรมมีความต่อเนื่อง เป็นการฝึกอุปนิสัยที่ดีให้กับนักเรียนได้ตลอดเวลา ได้ฝึกจนติดเป็นนิสัย เมื่อจบการศึกษาแล้วยังมีอุปนิสัยที่ดีติดตัวไปตลอด และทำให้การพัฒนาโรงเรียนคุณธรรมเกิดความยั่งยืน มีโอกาสฝึกนักเรียนรุ่นต่อรุ่น อย่างไม่ขาดตอน ถือเป็นความสำเร็จของโรงเรียนอย่างยิ่ง

### ขั้นตอนที่ 5 ลงมือปฏิบัติเพื่อบรรลุเป้าหมายการเปลี่ยนแปลง (ตามคุณธรรมอัตลักษณ์ของโรงเรียน)

การลงมือปฏิบัติเป็นขั้นตอนที่สำคัญที่สุด หลังจากที่ได้คุณธรรมอัตลักษณ์ของโรงเรียนแล้ว โรงเรียนต้องเร่งลงมือปฏิบัติทันที และ ต้องกระตุ้นสร้างการมีส่วนร่วมจากทุกฝ่าย เพื่อให้เกิดการปฏิบัติทั้งโรงเรียน

#### ขั้นตอนที่ 6 สร้างกลไกการขับเคลื่อนโรงเรียนคุณธรรม



กระบวนการพัฒนาโรงเรียนคุณธรรมตามแนวทาง มูลนิธิยุวสถิรคุณมีเครื่องมือสำคัญที่เป็นกลไกในการขับเคลื่อนโรงเรียนคุณธรรม ที่ช่วยให้โรงเรียนประสบความสำเร็จ ดังต่อไปนี้

#### ขั้นตอนที่ 6.1 การวางแผนของโรงเรียนคุณธรรม

กลไกสำคัญในการขับเคลื่อนโรงเรียนคุณธรรม ได้แก่ การกำหนดนโยบาย และประกาศให้ทุกคนทราบและให้ความร่วมมือในการปฏิบัติงานเพื่อพัฒนาโรงเรียนให้เป็นโรงเรียนคุณธรรม โดยจัดทำแผน (แผนพัฒนาโรงเรียน และแผนปฏิบัติการ) ให้รองรับการดำเนินงานตามนโยบายให้เป็นรูปธรรม

#### ขั้นตอนที่ 6.2 การสร้างการมีส่วนร่วม

ผู้บริหารต้องคำนึงถึงผู้มีส่วนได้เสียทุกกลุ่ม ควรให้ออกาสทุกกลุ่มในการให้ข้อมูล ให้คำแนะนำ ให้ออกาสร่วมทำ ร่วมแก้ไข้ปัญหา และร่วมชื่นชมความสำเร็จในการพัฒนาโรงเรียนคุณธรรม

#### ขั้นตอนที่ 6.3 การส่งเสริมสนับสนุนและเสริมแรง

การเสริมแรงเชิงบวกที่ผู้บริหารเลือกใช้ ทั้งการชมเชย ยกย่อง ให้เกียรติ ให้ออกาสร่วมงาน จะเป็นเครื่องมือสำคัญที่ส่งเสริมให้การขับเคลื่อนโรงเรียนคุณธรรมเป็นไปอย่างอบอุ่น เป็นกันเอง และเพิ่มแรงบันดาลใจในการปฏิบัติงานได้

#### ขั้นตอนที่ 6.4 การนิเทศติดตามโรงเรียนคุณธรรม

ระบบการนิเทศติดตามโรงเรียนคุณธรรมของ มูลนิธิยุวสถิรคุณ มีจุดประสงค์เพื่อเยี่ยมชมการดำเนินงานของกระบวนการพัฒนาโรงเรียนคุณธรรม และการปฏิบัติงานเกี่ยวกับโครงการคุณธรรม มุ่งให้คำปรึกษาแนะนำและกระตุ้นให้เกิดการมีส่วนร่วมทั้งโรงเรียน โดยนิเทศอาสาจะรับฟังความก้าวหน้า ปัญหาอุปสรรคของการดำเนินงาน โดยให้ความสำคัญกับการมีส่วนร่วมของทุกกลุ่ม นักเรียน ครู ผู้ปกครอง ชุมชน เยี่ยมชมการปฏิบัติงานจริงในโรงเรียน ให้คำปรึกษา แนะนำตามความจำเป็นเมื่อโรงเรียนต้องการ ให้ความช่วยเหลืออย่างกัลยาณมิตร เป็นกำลังใจให้โรงเรียน สนับสนุนการสร้างทีมงานนิเทศภายในของโรงเรียน และจัดการนิเทศติดตามโรงเรียนอย่างสม่ำเสมอ ร่วมถอดบทเรียนความสำเร็จในการพัฒนาโรงเรียนคุณธรรมเพื่อนำไปขยายผลการพัฒนาโรงเรียนคุณธรรมให้ทั่วถึง ศูนย์โรงเรียนคุณธรรม มูลนิธิยุวสถิรคุณ พบว่า ระบบการนิเทศติดตามโรงเรียนคุณธรรม เป็นกลไกและเป็นปัจจัยสำคัญที่ส่งผลให้กระบวนการพัฒนาโรงเรียนคุณธรรมบรรลุผลสำเร็จ

#### ขั้นตอนที่ 6.5 การแลกเปลี่ยนเรียนรู้

การแลกเปลี่ยนเรียนรู้ เป็นเครื่องมือที่นิยมใช้ในโลกรับการทำงานสมัยใหม่ ซึ่งให้ความสำคัญกับการใช้ข้อมูลพัฒนาประสิทธิภาพของการปฏิบัติงาน การแลกเปลี่ยนเรียนรู้เป็นกิจกรรมหนึ่งในระบบการจัดการความรู้ ประกอบด้วย การค้นหา สร้าง รวบรวม กลั่นกรอง และ จัดเก็บความรู้อย่างเป็นระบบ เพื่อให้ผู้ที่ต้องการใช้ข้อมูลสามารถเข้าถึงข้อมูลนั้นได้ตลอดเวลา ผู้บริหาร ครู และผู้เกี่ยวข้องต้องเรียนรู้ สร้างระบบ และใช้ความรู้ในการปฏิบัติงานอย่างสม่ำเสมอ และต่อเนื่อง การแลกเปลี่ยนเรียนรู้ช่วยให้สามารถดึงความรู้ที่ได้จากการปฏิบัติงานมาแลกเปลี่ยนซึ่งกันและกัน ทั้งเคล็ดลับการปฏิบัติงาน เทคนิคการทำงาน เทคนิคการแก้ปัญหาและปัจจัยที่ส่งผลให้ประสบความสำเร็จ เป็นต้น ข้อมูลที่ได้จากเวทีการแลกเปลี่ยนเรียนรู้จะนำมาจัดให้เป็นระบบเพื่อช่วยให้เข้าถึงข้อมูลสะดวกและนำไปใช้ได้ง่าย

#### ขั้นตอนที่ 6.6 การประเมินผล

โรงเรียนมีคุณธรรมอัตลักษณ์ทำหน้าที่เป็นเป้าหมายของการปฏิบัติโรงเรียนคุณธรรม มีโครงการคุณธรรมเป็นเครื่องมือเพื่อบรรลุเป้าหมายของการปฏิบัติ รวมทั้งการสร้างแบบอย่างที่ดี การจัดสภาพแวดล้อมของโรงเรียนที่เอื้อต่อการพัฒนาคุณธรรม และการบูรณาการคุณธรรมในชั้นเรียนครบทุกประการแล้ว โรงเรียนต้องจัดทำผลการประเมินผล เพื่อให้ทราบผลการเปลี่ยนแปลงพฤติกรรมของนักเรียนไปในทิศทางที่ดีขึ้นหรือไม่

#### ขั้นตอนที่ 6.7 การถอดบทเรียน

การถอดบทเรียน หมายถึง การทบทวนประสบการณ์และการเรียนรู้เกี่ยวกับการปฏิบัติงานจริงในการพัฒนาโรงเรียนคุณธรรม โดยทบทวนสิ่งที่ปฏิบัติ ทำความเข้าใจ สรุปรูปร่าง วิเคราะห์เหตุและปัจจัยที่ทำให้การดำเนินงานประสบความสำเร็จหรือล้มเหลว การถอดบทเรียนเป็นวิธีการช่วยให้โรงเรียนเรียนรู้จากความสำเร็จหรือความผิดพลาดในการปฏิบัติงานที่ผ่านมา เพื่อประโยชน์ในการสรุปบทเรียนที่เป็นรูปธรรมที่ได้จากกระบวนการพัฒนาโรงเรียนคุณธรรม ทั้งผลการดำเนินงานตามคุณธรรมอัตลักษณ์ของโรงเรียนซึ่งเป็นเป้าหมาย และปัจจัยที่ส่งผลให้ประสบความสำเร็จ และกระบวนการทำงานแบบใหม่ๆ ซึ่งเกิดขึ้นจากการปฏิบัติงานจริง โดยไม่ได้คาดหวังล่วงหน้า ทั้งกระบวนการที่เป็นประโยชน์ต่อการทำงาน และกระบวนการที่พึงระมัดระวังในการปฏิบัติงานต่อไป

#### ขั้นตอนที่ 6.8 การประชาสัมพันธ์

การประชาสัมพันธ์จะช่วยขยายผลการพัฒนาโรงเรียนคุณธรรมให้กว้างขวางมากยิ่งขึ้น เป็นประโยชน์แก่โรงเรียนที่อยู่ใกล้เคียง ช่วยให้รู้วิธีการในการปฏิบัติงานพัฒนา

โรงเรียนคุณธรรมที่ถูกต้อง และเป็นประโยชน์ต่อภาคีเครือข่ายทั้งภาครัฐ ภาคเอกชน และชุมชน เพื่อให้ความร่วมมือในส่งเสริมสนับสนุนการพัฒนาคุณธรรมให้แก่เยาวชนของประเทศ

#### **บทบาทของผู้บริหารในการขับเคลื่อนโรงเรียนคุณธรรม**

บทบาทของผู้บริหารโรงเรียนเป็นปัจจัยความสำเร็จของการพัฒนาโรงเรียนคุณธรรม ผู้บริหารที่มีภาวะผู้นำ มีทักษะในการบริหารจัดการโรงเรียน กำกับติดตามการปฏิบัติงานอย่างสม่ำเสมอ และประเมินการปฏิบัติงานอย่างต่อเนื่อง เป็นหลักประกันให้การพัฒนาโรงเรียนคุณธรรม ประสบความสำเร็จ บทบาทของผู้บริหารโรงเรียน ตั้งแต่การกำหนดนโยบาย จัดทำแผนปฏิบัติ ส่งเสริมสนับสนุนเสริมแรงให้แก่ผู้ปฏิบัติ สร้างกลไกการมีส่วนร่วมทั้งโรงเรียน นิเทศติดตามการปฏิบัติงานอย่างสม่ำเสมอ จัดให้มีการประเมินผล และประชาสัมพันธ์ผลงานของโรงเรียนคุณธรรม บทบาทเหล่านี้ ส่งผลให้โรงเรียนบรรลุผลสำเร็จตามเป้าหมายที่วางไว้

#### **บทบาทของครอบครัวในการพัฒนาโรงเรียนคุณธรรม**

ครอบครัวคุณธรรม หมายถึง กลุ่มบุคคลที่มีความผูกพันและใช้ชีวิตร่วมกัน ให้การเลี้ยงดู ให้การศึกษา อบรม บ่มเพาะให้เยาวชนประพฤติปฏิบัติในสิ่งที่ดีงามจนเป็นนิสัย ช่วยเหลือเกื้อกูล เป็นแบบอย่างที่ดีต่อกัน ตลอดจนช่วยให้มีความรอบรู้ในการประกอบอาชีพที่ถูกต้อง เป็นประโยชน์ต่อตนเองและสังคม ครอบครัวจึงเป็นสถาบันหลักที่สำคัญยิ่งในการปลูกฝังคุณธรรมจริยธรรม ครอบครัวจะเป็นโรงเรียนแห่งแรกของลูก พ่อแม่และครอบครัวจึงเป็นสิ่งสำคัญที่สุดต่อชีวิตและจิตใจของลูก โดยทำหน้าที่เป็นทั้ง “ต้นแบบด้านคุณธรรม” และเป็น “ครูคนแรก” ของลูกในบ้าน โรงเรียนจึงต้องพยายามสร้างกลไกให้ครอบครัวมีโอกาส มีส่วนร่วมในการสนับสนุนการพัฒนาโรงเรียนคุณธรรม ให้โอกาสครอบครัวได้รับรู้ รับทราบนโยบายการพัฒนาเป็นโรงเรียนคุณธรรม มีส่วนร่วมในกิจกรรมพัฒนาคุณธรรมตามความสนใจ มีส่วนร่วมฝึกอุปนิสัยที่ดีให้นักเรียนเวลาอยู่ที่บ้าน เพื่อช่วยหล่อหลอมสร้างอุปนิสัยที่ดีงามจนเกิดเป็นวิถีชีวิตคุณธรรมในการดำรงชีวิตประจำวัน อันจะเป็นประโยชน์แก่ประเทศชาติสืบต่อไป<sup>63</sup>

#### **กระบวนการพัฒนาโรงเรียนคุณธรรมจริยธรรม มูลนิธิยุวสถิรคุณ**

กระบวนการพัฒนาโรงเรียนคุณธรรมจริยธรรม หรือเรียกโดยย่อว่า “โรงเรียนคุณธรรม” ประกอบด้วยงาน 4 ขั้นตอนหลัก และแบ่งเป็น 10 ขั้นตอนย่อย ได้แก่

<sup>63</sup> ศูนย์โรงเรียนคุณธรรม มูลนิธิยุวสถิรคุณ. *กระบวนการพัฒนา โรงเรียนคุณธรรมทำอย่างไร ให้ประสบความสำเร็จ*. กรุงเทพฯ: สหมิตรพรินต์ติ้งแอนด์พับลิชชิ่ง จำกัด, 2560. 26-27.

1. การสร้างความรู้ความเข้าใจ และการพัฒนาศักยภาพครูแกนนำและนักเรียนแกนนำเพื่อการพัฒนาโรงเรียนคุณธรรม มีขั้นตอน ดังนี้

1) การประชุมเพื่อสร้างความรู้ความเข้าใจเชิงลึกแก่ผู้บริหารเขตพื้นที่การศึกษา ผู้บริหารสถานศึกษา และคณะกรรมการสถานศึกษา เพื่อให้มีความเข้าใจ สมัคใจและพร้อมใจกัน ทั้งผู้บริหาร ครูอาจารย์ นักเรียน และผู้มีส่วนได้เสียอื่น ๆ ในการตัดสินใจเข้าร่วมการพัฒนาเป็นโรงเรียนคุณธรรม

2) การอบรมเชิงปฏิบัติการเพื่อพัฒนาศักยภาพครูแกนนำ เป็นการประชุมระดมสมองเพื่อค้นหา “คุณธรรมเป้าหมาย” และระบุพฤติกรรมบ่งชี้เชิงบวกของคุณธรรมเป้าหมายแต่ละด้านที่โรงเรียนได้คัดเลือกไว้ คุณธรรมเป้าหมายที่มีการระบุพฤติกรรมบ่งชี้เชิงบวกไว้ด้วย จะเรียกรวมว่า “คุณธรรมอัตลักษณ์” โดยจำแนกตามกลุ่มเป้าหมาย ผู้บริหาร ครู และนักเรียน เพื่อให้แต่ละกลุ่มทราบวิธีปฏิบัติตนในแต่ละด้าน เช่น ด้านความซื่อสัตย์ วิธีปฏิบัติของครู เช่น เข้าสอนตรงเวลา ส่วนวิธีปฏิบัติของนักเรียน เช่น ไม่ลอกการบ้าน เป็นต้น และให้ทราบแนวทางการพัฒนาโครงการคุณธรรม (Moral Project) เพื่อเป็นเครื่องมือในการปฏิบัติการเรียนรู้คุณธรรมและจริยธรรม

3) การพัฒนาศักยภาพนักเรียนแกนนำ และนักศึกษาแกนนำ เพื่อให้มีความรู้ ความเข้าใจและสามารถดำเนินงานเป็นหลักในการพัฒนาเข้าสู่โรงเรียนคุณธรรม โดยมีครูเป็นที่ปรึกษา

4) การออกแบบกิจกรรมการเรียนรู้เชิงบูรณาการความรู้คู่ความดี เป็นการพัฒนากิจกรรมการเรียนการสอนในชั้นเรียนที่บูรณาการสาระคุณธรรมเข้าไปในสาระวิชาต่างๆ โดยจะดำเนินงานตามความพร้อมของแต่ละโรงเรียน

5) การศึกษาดูงานโรงเรียนคุณธรรมต้นแบบในภูมิภาค เพื่อแลกเปลี่ยนเรียนรู้ และสร้างเครือข่ายความร่วมมือ ทั้งด้านวิชาการและกิจกรรมพัฒนานักเรียนร่วมกัน เพื่อความยั่งยืนของโรงเรียนคุณธรรมในชุมชนท้องถิ่นและภูมิภาค

2. การลงมือปฏิบัติของโรงเรียน

6) ทุกคนในโรงเรียนร่วมกันลงมือพัฒนา “โครงการคุณธรรม” (Moral Project) ซึ่งจะ เป็นแผนปฏิบัติงาน เป็นเครื่องมือในการปฏิบัติการเรียนรู้ การสร้างสรรคความดี เป็นการระดมสมองในการวางแผน แบ่งงานกันทำ ลงมือปฏิบัติ ปรึกษาหารือกันและประเมินผลสำเร็จร่วมกัน ประการสำคัญคือต้องเป็นโครงการคุณธรรมที่เด็กคิด เด็กเลือก เด็กทำและให้ทุกคนมีส่วนร่วมลงมือปฏิบัติจริงอย่างเต็มที่

3. การนิเทศติดตามโรงเรียน

7) การนิเทศติดตามเพื่อเสริมหนุน ให้กำลังใจโรงเรียนโดยนิเทศอาสาของมูลนิธิยุวสถิรคุณ จะมาเยี่ยมชม ให้คำแนะนำ เพื่อให้คำปรึกษาหารืออย่างเป็นกัลยาณมิตร แลกเปลี่ยนเรียนรู้และเป็นกำลังใจให้กันและกัน โดยจะประสานงานกับนิเทศภายในของโรงเรียน ซึ่งจะช่วยให้เกิดการพัฒนารโรงเรียนคุณธรรมอย่างต่อเนื่องและจะเกิดความยั่งยืนตลอดไป

#### 4. การรายงานความก้าวหน้าและการประเมินผล

8) การประชุมรายงานความก้าวหน้าของโครงการจะจัด 2 ครั้ง/ปี เมื่อครบ 6 เดือน และครบปีเพื่อแลกเปลี่ยนเรียนรู้และนำเสนอผลงานความสำเร็จ

9) การสังเคราะห์และถอดบทเรียน เพื่อให้โรงเรียนปรับปรุงกระบวนการพัฒนาโรงเรียนคุณธรรมของตนเองให้มีคุณภาพยิ่งขึ้น

10) การประเมินผลสำเร็จของการพัฒนาโรงเรียนคุณธรรม เป็นการประเมินผลพฤติกรรมที่มีการเปลี่ยนแปลงไป ตัวชี้วัดที่สำคัญ คือ พฤติกรรมที่ไม่พึงประสงค์ในโรงเรียนลดลง และพฤติกรรมที่พึงประสงค์ในโรงเรียนเพิ่มขึ้น



ภาพที่ 2 กระบวนการพัฒนาโรงเรียนคุณธรรมมูลนิธิยุวสถิรคุณ

#### การนิเทศติดตาม โรงเรียนคุณธรรม

ปัจจัยความสำเร็จที่สำคัญมากที่สุดในการพัฒนาโรงเรียนคุณธรรม<sup>64</sup> ได้แก่การนิเทศติดตามโรงเรียน ศูนย์โรงเรียนคุณธรรมมูลนิธิยุวสถิรคุณ ได้จัดให้มี “นิเทศอาสา” ทำหน้าที่เป็นอาสาสมัครในการนิเทศติดตามโรงเรียน คุณธรรม โดยพิจารณาใช้ประโยชน์ในฐานะผู้เชี่ยวชาญผู้มีความรอบรู้

<sup>64</sup> ศูนย์โรงเรียนคุณธรรม มูลนิธิยุวสถิรคุณ. การนิเทศอาสาติดตามโรงเรียนคุณธรรม.

พิมพ์ครั้งที่ 2. กรุงเทพฯ: สหมิตรพรินต์ติ้งพับลิชชิ่ง จำกัด, 2560. 15-21.



และประสบการณ์การทำงานตลอดช่วงชีวิตของการประกอบอาชีพ ทั้งความรอบรู้ทางวิชาการ และประสบการณ์ในการบริหารจัดการ เพื่อทำหน้าที่ช่วยเหลือให้คำปรึกษา คำแนะนำ ให้กำลังใจ เพื่อให้โรงเรียนประสบความสำเร็จในการพัฒนา เป็นโรงเรียนคุณธรรมและร่วมวิเคราะห์สังเคราะห์ข้อมูลจากการนิเทศโรงเรียนคุณธรรม เพื่อประโยชน์ในการปรับปรุงกระบวนการทำงาน เพื่อขยายผลการพัฒนาโรงเรียนคุณธรรมให้ทั่วถึงทุกภูมิภาค

### การนิเทศแบบกัลยาณมิตร

หลักการสำคัญของนิเทศอาสาของมูลนิธิฯ ต้องทำการนิเทศแบบกัลยาณมิตร ซึ่งจะช่วยให้กระบวนการนิเทศประสบผลสำเร็จได้จริง ผู้นิเทศที่มีลักษณะความเป็นกัลยาณมิตร คือ มีความเป็นมิตรชวนให้เข้าไปหาหรือไต่ถาม ขอคำปรึกษา นำเคาเรพ ทำให้ผู้รับการนิเทศคิดความรู้สึกรอบอุ้ม เป็นที่พึ่งได้นายกย่อง ในฐานะเป็นผู้เชี่ยวชาญที่มีความรู้และภูมิปัญญาแท้จริง รู้จักพูดให้ได้ผล รู้จำชี้แจงให้เขาใจง่าย อดทนต่อถ้อยคำ พร้อมทั้งจะรับฟังคำปรึกษา คำเสนอแนะและคำวิพากษ์วิจารณ์สามารถอธิบายเรื่องที่ยุ่งยากและซับซ้อนให้เข้าใจได้ และให้เรียนรู้เรื่องราวที่ลึกซึ้งยิ่งขึ้นไปได้ การนิเทศแบบกัลยาณมิตรจึงเป็นการชี้แนะและให้ความช่วยเหลือ

จุดประสงค์ของการนิเทศแบบกัลยาณมิตรนี้ ประกอบด้วย การเปิดใจ การให้ใจ การร่วมใจ ตั้งใจสร้างสรรค์คุณภาพ และเงื่อนใยที่ไม่เน้นปริมาณงาน แต่เน้นคุณภาพ รูปแบบการนิเทศจะมีลักษณะของความสัมพันธ์ทางใจเข้ามาเกี่ยวข้อง โดยจะเป็นการให้กำลังใจ ช่วยเหลือกันอย่างจริงจัง เพื่อให้งานดำเนินไปในทิศทางที่ถูกต้องตามความต้องการของผู้นิเทศและผู้ได้รับการนิเทศร่วมกัน

### หลักการนิเทศ

1. เยี่ยมชม กระตุ้นส่งเสริม เสริมแรงให้กำลังใจ ให้สามารถดำเนินการได้ตามเป้าหมาย
2. ติดตาม ให้คำแนะนำปรึกษาอย่างกัลยาณมิตร
3. ให้คำปรึกษาหารือด้านวิชาการตามที่โรงเรียนต้องการ
4. ไม่สร้างภาระงานเพิ่มเติมให้โรงเรียน เช่น การขอข้อมูลที่โรงเรียนจะต้องจัดเก็บใหม่

### บทบาทของนิเทศอาสา

1. สร้างความตระหนักและกระตุ้นให้เห็นความสำคัญของการพัฒนาคุณธรรม
2. กระตุ้นให้เกิดแรงบันดาลใจ และทัศนคติเชิงบวก (success attitude) ต่อการพัฒนาโรงเรียนคุณธรรม
3. สร้างความเข้าใจเกี่ยวกับกระบวนการพัฒนาโรงเรียนคุณธรรม และตัวชีวิตโรงเรียนคุณธรรม
4. สร้างขวัญกำลังใจในการพัฒนาไปสู่โรงเรียนคุณธรรม



5. สนับสนุนโรงเรียนให้สามารถเริ่มต้นกิจพัฒนาโรงเรียนคุณธรรมภายใต้บรรยากาศของความร่วมมือทั่วทั้งโรงเรียน โดยผู้บริหาร ครู และนักเรียนร่วมกันกำหนดเป้าหมายที่ต้องการไปให้ถึงซึ่งได้แก่ พฤติกรรมบ่งชี้เชิงบวก และคุณธรรมเป้าหมาย (คุณธรรมอัตลักษณ์)

6. ให้คำปรึกษาแนะนำในประเด็นต่าง ๆ อาทิ

6.1 แนวทางการขับเคลื่อนไปสู่โรงเรียนคุณธรรม

6.2 การกำหนดแผนงานคุณธรรมและแผนปฏิบัติการของโรงเรียนที่ส่งเสริมการพัฒนาคุณธรรมอย่างเหมาะสม

6.3 การสร้างเครื่องมือและกลไกในการพัฒนาโรงเรียนคุณธรรม

6.4 การสร้างบรรยากาศที่เอื้อต่อการพัฒนาโรงเรียนคุณธรรม

6.5 การสร้างการมีส่วนร่วม และการสร้างเครือข่ายความร่วมมือ

6.6 การนิเทศภายใน

6.7 การแก้ไขปัญหาที่เป็นอุปสรรคต่อการพัฒนาโรงเรียนคุณธรรม

6.8 การประเมินผลระหว่างดำเนินการ และประเมินผลเมื่อครบรอบปี รวมทั้งการนำผลการประเมินไปใช้ประโยชน์

6.9 การแลกเปลี่ยนเรียนรู้

6.10 การถอดบทเรียน

6.11 การรายงานผลการดำเนินงาน

6.12 การเผยแพร่ ประชาสัมพันธ์

6.13 การรายงานความก้าวหน้า ครั้งที่ 1 และครั้งที่ 2

6.14 การยกระดับความสำเร็จ และการขยายผลออกไปในวงกว้าง

6.15 การพัฒนาศักยภาพของโรงเรียนให้สามารถเป็นแหล่งเรียนรู้ด้านพัฒนาคุณธรรม

### เป้าหมายการนิเทศ

1. เพื่อขับเคลื่อนการพัฒนาโรงเรียนคุณธรรมทั้งโรงเรียนให้บรรลุผลสำเร็จตามที่มูลนิธิฯ กำหนด

2. ครูได้รับการพัฒนาศักยภาพในการออกแบบ จัดการเรียนรู้เชิงบูรณาการความรู้คู่ความดี และเป็นต้นแบบที่ดีงามของนักเรียน

3. นักเรียนแสดงออกถึงพฤติกรรมพึงประสงค์ที่ชัดเจนเป็นรูปธรรมสม่ำเสมอ

4. ผู้บริหารและครูเป็นผู้นำในการเปลี่ยนแปลงและเป็นแบบอย่างที่ดีด้านคุณธรรม

5. พฤติกรรมที่พึงประสงค์ตามคุณธรรมเป้าหมายของนักเรียนในภาพรวมเพิ่มขึ้น

6. เกิดกระบวนการมีส่วนร่วมในการพัฒนาคุณธรรมจริยธรรมจากทุกภาคส่วน
7. มีองค์ความรู้นวัตกรรมที่ใช้ในการพัฒนาศักยภาพของครูเกี่ยวกับการจัดการเรียนรู้ในการสร้างเสริมคุณธรรมจริยธรรม

#### วิธีดำเนินการนิเทศ

1. ศึกษาบริบทของโรงเรียนที่จะรับการนิเทศ วางแผนการนิเทศ และจัดทำปฏิทินการนิเทศ พร้อมทั้งส่งปฏิทินการนิเทศให้มูลนิธิฯ ก่อนลงพื้นที่
2. นิเทศอาสาต้องประสานกับโรงเรียน และหน่วยงานต้นสังกัดของโรงเรียนก่อนการลงพื้นที่เพื่อนิเทศ
3. ลงพื้นที่ติดตามโรงเรียนคุณธรรม ทีมละ 2 คน จำนวน 2 ครั้งต่อปีโรงเรียน ตามแผนการนิเทศที่ได้รับความเห็นชอบ
4. การลงพื้นที่เพื่อเก็บข้อมูล ควรมีการเก็บข้อมูลจากคนและหน่วยงานใกล้เคียงจากภายนอกโรงเรียนด้วย เพื่อให้ได้ข้อมูลที่หลากหลายรอบด้าน
5. บันทึกข้อมูลลงในแบบนิเทศติดตามฯ ทุกครั้ง พร้อมจัดส่งให้มูลนิธิฯ ตามเวลาที่กำหนด
6. ให้ข้อเสนอแนะ ตลอดจนให้คำปรึกษาต่าง ๆ เพื่อเป็นแนวทางการพัฒนาโรงเรียนคุณธรรม
7. นอกจากการลงพื้นที่เพื่อนิเทศแล้ว นิเทศอาสา สามารถนิเทศ ผ่านช่องทางอื่น ๆ ได้ด้วย เช่น Facebook E-mail Line และทางโทรศัพท์
8. จัดทำรายงานการนิเทศติดตามจำนวน 2 ครั้ง พร้อมสรุปและจัดส่งให้มูลนิธิฯ ตามเวลาที่กำหนดหลังจากเข้าประชุมสัมมนาผลการนิเทศติดตาม
9. ช่วยกระตุ้นสร้างความพร้อมให้แก่โรงเรียนในการร่วมกิจกรรมรายงานความก้าวหน้า และแลกเปลี่ยนเรียนรู้
10. เข้าร่วมประชุมการแลกเปลี่ยนเรียนรู้ จำนวน 2 ครั้งต่อปี
11. ดำเนินการอื่น ๆ ตามที่มูลนิธิฯ ขอความร่วมมือ

#### วิธีการ

1. โรงเรียนสามารถใช้แบบพิจารณาคุณภาพโรงเรียนคุณธรรมตามบริบทและความต้องการของโรงเรียน ในทุกช่วงเวลาและตามวิธีการที่กำหนดไว้ในแผนงานของโรงเรียน
2. นิเทศอาสาจะแจ้งให้โรงเรียนทราบก่อนการใช้แบบพิจารณาคุณภาพโรงเรียนคุณธรรม เพื่อพิจารณาสนับสนุนให้เกิดโรงเรียนคุณธรรมต้นแบบ โดยใช้เครื่องมือตามหลักวิชาการประกอบการพิจารณาตามบริบทจริงของโรงเรียน

เครื่องมือ ให้ใช้เครื่องมือโดยยึดวิธีการดังต่อไปนี้

1. การสังเกต

2. การสัมภาษณ์
3. การเยี่ยมชมเชิงประจักษ์
4. การศึกษาเอกสาร หลักฐานที่เกี่ยวข้อง

ผลการพิจารณาคุณภาพโรงเรียนคุณธรรม

1. โรงเรียนใช้ผลการพิจารณาคุณภาพตนเองในการปรับปรุงงานพัฒนาโรงเรียนคุณธรรมได้
2. ศูนย์โรงเรียนคุณธรรมมูลนิธิยุวสถิรคุณ จะเป็นหน่วยประกาศผลโรงเรียนคุณธรรมต้นแบบ เพื่อใช้เป็นแหล่งศึกษาดูงานการพัฒนาด้านคุณธรรมของมูลนิธิ<sup>65</sup>

### โรงเรียนคุณธรรมสำนักงานคณะกรรมการการศึกษาขั้นพื้นฐาน

ความเป็นมาของโครงการโรงเรียนคุณธรรม สพฐ. พระบาทสมเด็จพระปรมินทรมหาภูมิพลอดุลยเดช ทรงมีพระราชกระแสรับสั่ง “ช่วยสร้างคนดีให้ บ้านเมือง” และจากพระราชกระแสรับสั่งของสมเด็จพระเจ้าอยู่หัวมหาวชิราลงกรณบดินทรเทพยวรางกูร ทรงพระราชทาน พระบรมราโชบาย ด้านการศึกษาเพื่อสานต่อพระราชปณิธานของพระบาทสมเด็จพระเจ้าอยู่หัว รัชกาลที่ 9 ว่าการศึกษาต้องมุ่งสร้างพื้นฐานให้แก่ผู้เรียน 4 ด้าน ดังนี้ 1. มีทัศนคติที่ถูกต้องต่อบ้านเมือง 2. มีพื้นฐานชีวิตที่มั่นคง มีคุณธรรม 3. มีงานทำ มีอาชีพ 4. เป็นพลเมืองดี เพื่อเป็นการสืบสานศาสตร์พระราชา และสนองพระราชกระแสรับสั่ง สำนักงานคณะกรรมการการศึกษาขั้นพื้นฐาน จึงจัดทำโครงการโรงเรียนคุณธรรม สพฐ. ขึ้น เพื่อปลูกฝังให้ผู้บริหาร ครู นักเรียนและบุคลากรทางการ ศึกษาได้รับการปลูกฝังคุณธรรม 5 ประการ ได้แก่ 1. ความพอเพียง 2. ความกตัญญู 3. ความซื่อสัตย์สุจริต 4. ความรับผิดชอบ 5. อุทิศตนเพื่อคุณธรรม โดยปีงบประมาณ 2560 ให้แต่ละสำนักงานเขตพื้นที่การศึกษาคัดเลือกโรงเรียน เข้าร่วมโครงการ โรงเรียนคุณธรรม สพฐ. อย่างน้อยร้อยละ 35 และปีงบประมาณ 2561 โรงเรียนทุกแห่งเข้าร่วมโครงการโรงเรียน คุณธรรม สพฐ.<sup>66</sup>

<sup>65</sup> ศูนย์โรงเรียนคุณธรรม มูลนิธิยุวสถิรคุณ. *การนิเทศศาสตร์ติดตามโรงเรียนคุณธรรม*.

พิมพ์ครั้งที่ 2. กรุงเทพฯ : สหมิตรพรินต์ติ้งพับลิซซิง จำกัด, 2560. 31.

<sup>66</sup> สำนักพัฒนานวัตกรรมการจัดการศึกษา สำนักงานคณะกรรมการการศึกษาขั้นพื้นฐาน. *แนวทางการขับเคลื่อนการดำเนินงานโรงเรียนคุณธรรม สพฐ.* เข้าถึงเมื่อ 2 ธันวาคม 2562 เข้าถึงได้จาก <http://www.secondary5.go.th/main/html/moralschools/14.pdf>.

### วัตถุประสงค์

1) เพื่อให้ผู้บริหาร ครู และนักเรียน ตระหนักรู้ เข้าใจ และมีกระบวนการคิด อย่างมีเหตุผล ชี้นำคุณค่าแห่งคุณธรรมความดีอย่างเป็นธรรมชาติสร้างความรู้สึกผิดชอบชั่วดี และภูมิใจในการทำ ความดี

2) เพื่อให้ผู้บริหาร ครู และนักเรียนสร้างเครือข่ายชุมชนองค์กรแห่งคุณธรรม โดยขอความร่วมมือจากหน่วยงาน และองค์กรที่ทำงานด้านคุณธรรมอย่างเป็นรูปธรรมชัดเจน และมีความต่อเนื่อง

#### ตัวชี้วัดความสำเร็จของโครงการโรงเรียนคุณธรรม สพฐ.

1. จำนวนนักเรียนที่ได้รับการพัฒนาให้มีพฤติกรรมที่พึงประสงค์ในโรงเรียนเพิ่มขึ้น
2. จำนวนผู้บริหาร ครู และบุคลากรทางการศึกษาที่ได้รับการพัฒนาให้มีพฤติกรรมที่พึง ประสงค์ในโรงเรียนเพิ่มขึ้น
3. จำนวนผู้บริหาร ครู และนักเรียน ที่ได้รับการปลูกฝังคุณธรรม 5 ประการ คือ ความ พอเพียง ความกตัญญู ความซื่อสัตย์สุจริต ความรับผิดชอบ อุทิศตนคุณธรรม

#### เป้าหมายของโครงการโรงเรียนคุณธรรม สพฐ.

เป้าหมายเชิงปริมาณ โครงการโรงเรียนคุณธรรม สพฐ. ได้กำหนดเป้าหมายของการ ดำเนินงาน โดยมีตัวชี้วัดผลสัมฤทธิ์ในปีการศึกษา 2560 ที่กำหนดให้สำนักงานเขตพื้นที่การศึกษา จำนวน 225 เขต และโรงเรียนในสังกัด สพฐ. ร้อยละ 35 เข้าร่วมโครงการและขยายผลการ ดำเนินงานให้มีความครอบคลุมโรงเรียนทุกแห่ง ในปีการศึกษา 2561

เป้าหมายเชิงคุณภาพ ผู้บริหาร ครู บุคลากรทางการศึกษาและนักเรียนทุกคนมีความ ตระหนักรู้เข้าใจ และคิดอย่างมีเหตุผล ชี้นำคุณค่าแห่งคุณธรรมความดีอย่างเป็นธรรมชาติ สร้าง ความรู้สึกผิดชอบชั่วดี ภูมิใจในการทำความดีและร่วมกันสร้างเครือข่ายชุมชนองค์กรแห่งคุณธรรม ด้วยการขอความร่วมมือจากหน่วยงาน และองค์กรที่ทำงานด้านคุณธรรมอย่างเป็นรูปธรรมชัดเจน ต่อเนื่องและยั่งยืน

#### กรอบแนวคิดโครงการโรงเรียนคุณธรรม สพฐ.

โครงการโรงเรียนคุณธรรม สพฐ. เป็นการดำเนินงานเพื่อสืบสานพระราชปณิธาน เดินตาม รอยเบื้องพระยุคลบาทของพระบาทสมเด็จพระปรมินทรมหาภูมิพลอดุลยเดช บรมนาถบพิตร ตาม พระราชประสงค์ของพระบาทสมเด็จพระเจ้าอยู่หัว รัชกาลที่ 10 โดยโรงเรียนแต่ละแห่งต้องวิเคราะห์ คุณธรรมอัตลักษณ์ของตนเอง เพื่อใช้เป็นแนวทางในการพัฒนาคุณธรรม จริยธรรมในโรงเรียน รวมไปถึง ถึงการพัฒนาผู้บริหาร ครู และนักเรียนตามกรอบแนวคิดโครงการโรงเรียนคุณธรรม สพฐ. ดังนี้

ตารางที่ 1 กรอบแนวคิดโครงการโรงเรียนคุณธรรม สพฐ.

คุณธรรม	นิยาม
พอเพียง	การดำรงชีวิตพอเพียงตามพระราชดำรัสของ พระบาทสมเด็จพระปรมินทรมหาภูมิพลอดุลยเดช บรมนาถบพิตร โดยทำพอประมาณให้เหมาะสมกับตนเอง ไม่ฟุ้งเฟ้อและฝึกตนเองให้รู้จักความพอดี พอเหมาะ ถ้าไม่พอดี ไม่พอเหมาะก็จะเกิดความทุกข์ใจได้
รับผิดชอบ	ผู้บริหาร ครู อาจารย์ ต้องมีจิตสำนึกในบทบาทและหน้าที่ของตัวเองและปฏิบัติหน้าที่ให้ดีที่สุด เคารพ กฎเกณฑ์กติกากฎ พร้อมให้ตรวจสอบการกระทำให้เสมอ โดยปราศสอนเพื่อให้ลูกหลานเยาวชนก้าวทันต่อยุค โลกาภิวัตน์ ยึดมั่นความซื่อสัตย์สุจริต เพื่อสร้างคนดีให้ บ้านเมือง
กตัญญู	เป็นคุณธรรมพื้นฐานของมนุษย์ ซึ่งในสังคมมนุษย์ต้อง เกี่ยวข้องสัมพันธ์กับบุคคลต่าง ๆ ได้แก่ พ่อ แม่ ครู อาจารย์ ญาติพี่น้อง เป็นต้น ความกตัญญูเป็นคุณธรรม ที่มนุษย์ควรปฏิบัติและไม่หลงลืมตัวเมื่อเกิดความสำเร็จ ต้องยกย่องเชิดชูบุพการี ครู อาจารย์ และทุกคนที่มี ส่วนร่วม
ซื่อสัตย์สุจริต	ยึดพระบรมราโชวาทของพระบาทสมเด็จพระปรมินทรมหาภูมิพลอดุลยเดช บรมนาถบพิตร ที่ว่าความซื่อสัตย์ สุจริตเป็นพื้นฐานของความดีทุกอย่าง เด็ก ๆ จึงต้อง ฝึกอบรมให้เกิดมีขึ้นในตนเอง เพื่อจักได้เติบโตขึ้นเป็น คนดีมีประโยชน์และมีชีวิตที่สะอาด ที่เจริญมั่นคง (พระราชทานเพื่ออัญเชิญลงพิมพ์ในหนังสือวันเด็ก ปี พุทธศักราช 2531)
อุดมการณ์คุณธรรม	การเสริมสร้างหลักธรรมาภิบาลของการบริหารกิจการ บ้านเมือง โดยการบริหารหรือปกครองที่มีความถูกต้อง มีความยุติธรรม ร่วมมือร่วมใจกันมุ่งมั่นให้ระบบ การศึกษาของชาติดำเนินไปด้วยความมั่นคง ยั่งยืน ด้วย จิตสำนึก ทศนคติ พฤติกรรมที่เต็มเปี่ยมไปด้วย คุณธรรมและจริยธรรม พร้อมทั้งใช้หลักการให้โอกาส ประชาชนมีส่วนร่วมรับรู้

### ตัวชี้วัดโรงเรียนคุณธรรม

1. มีอุดมการณ์คุณธรรมในการพัฒนาในโรงเรียนคุณธรรม
2. มีกลไกและเครื่องมือในการปฏิบัติคุณธรรมจริยธรรม ร่วมกันทั้งโรงเรียน
3. มีพฤติกรรมที่พึงประสงค์ มีคุณธรรม จริยธรรม ความพอเพียง ความกตัญญู ความซื่อสัตย์ สุจริต อดทน และเสียสละ ในโรงเรียนเพิ่มขึ้น
4. พฤติกรรมที่ไม่พึงประสงค์ลดน้อยลง
5. มีกระบวนการมีส่วนร่วม และสร้างความรับผิดชอบจากผู้เกี่ยวข้องในโรงเรียน
6. มีองค์ความรู้ นวัตกรรมด้านคุณธรรมฯ และบูรณาการไว้ในชั้นเรียน
7. เป็นแหล่งเรียนรู้ด้านคุณธรรม

โครงการโรงเรียนคุณธรรม สพฐ. ได้กำหนดมาตรฐานโรงเรียนคุณธรรม สพฐ. 4 ด้าน<sup>67</sup> ได้แก่

#### ด้านที่ 1 โรงเรียน

1. การจัดบรรยากาศ สภาพแวดล้อมแหล่งเรียนรู้ที่เอื้อต่อการปลูกฝังคุณธรรมของโรงเรียน
2. มีแผนพัฒนาคุณธรรม
3. คุณธรรมอัตลักษณ์ของโรงเรียนหรือกรอบแนวคิดโรงเรียนคุณธรรม สพฐ.
4. มีการเผยแพร่ประชาสัมพันธ์ผ่านช่องทางต่างๆ อย่างต่อเนื่อง
5. สร้างเครือข่ายและการมีส่วนร่วม
6. การประเมินคุณธรรมและความโปร่งใสของโรงเรียน
7. ได้รับการยอมรับหรือยกย่องเชิดชูเกียรติจากหน่วยงานภายในหรือภายนอก

#### ด้านที่ 2 ผู้บริหาร

1. มีความรู้ ความเข้าใจด้านคุณธรรม
2. มีกระบวนการบริหารงานที่เป็นระบบ
3. บริหารสถานศึกษาด้วยความโปร่งใส เป็นธรรม ตรวจสอบได้
4. ประพฤติ ปฏิบัติตนเป็นแบบอย่างที่ดีและได้รับการยอมรับหรือยกย่องเชิดชูเกียรติ

#### ด้านที่ 3 ครู

1. ความรู้ความเข้าใจด้านคุณธรรม

<sup>67</sup> สำนักพัฒนานวัตกรรมการจัดการศึกษา สำนักงานคณะกรรมการการศึกษาขั้นพื้นฐาน. *โรงเรียนคุณธรรม สพฐ. มาตรฐานและตัวชี้วัด*. กรุงเทพมหานคร : มพท, มปป. 8-9.



2. การจัดการเรียนรู้ปลูกฝังและประเมินคุณธรรม จริยธรรมนักเรียน
3. ความสามารถในการเป็นวิทยากรคุณธรรม
4. การสร้างเครือข่ายการมีส่วนร่วม
5. การแลกเปลี่ยนเรียนรู้
6. ความประพฤติ ปฏิบัติตนเป็นแบบอย่างที่ดีด้านคุณธรรม
7. การยอมรับหรือยกย่องเชิดชูเกียรติจากบุคคล หน่วยงาน องค์กรภายในหรือภายนอก

#### ด้านที่ 4 นักเรียน

1. ความรู้ความเข้าใจเกี่ยวกับคุณธรรม
  2. โครงงานคุณธรรม
  3. ปฏิบัติตนเป็นแบบอย่างที่ดี
  4. เป็นผู้นำทางด้านคุณธรรม
  5. การสร้างเครือข่ายและการมีส่วนร่วม
  6. พฤติกรรมที่พึงประสงค์ในโรงเรียนเพิ่มขึ้น
- การขับเคลื่อนโครงการโรงเรียนคุณธรรม สพฐ. มีการขับเคลื่อนตามโครงการย่อย และ

กิจกรรมสำคัญของแต่ละโครงการ<sup>68</sup> ดังนี้

#### 1. โครงการสร้างคนดี ให้บ้านเมือง

1) วัตถุประสงค์ เพื่อพัฒนานักเรียนให้รู้และเข้าใจ ในการคิดค้น เลือกใช้ ผลิตนวัตกรรมคุณธรรม พร้อมทั้งสามารถนำไปแลกเปลี่ยนเรียนรู้กับนานาชาติได้

##### 2) เป้าหมาย

1. เชิงปริมาณ นักเรียนโรงเรียนคุณธรรมจำนวน 2,000,900 คน
2. เชิงคุณภาพ
  - 2.1 นักเรียนมีภาวะผู้นำด้านคุณธรรมสู่สังคม
  - 2.2 นักเรียนได้เรียนรู้โครงงานพัฒนาจริยธรรม
  - 2.3 นักเรียนรู้และเข้าใจ ผลิตนวัตกรรมสรรค์สร้างคนดี
  - 2.4 นักเรียนได้เรียนรู้การเข้าค่ายยุวชนคนคุณธรรม
  - 2.5 นักเรียนสร้างเครือข่ายผู้นำเยาวชน

##### 3) กิจกรรม

1. กิจกรรมพัฒนาผู้นำเยาวชนด้านคุณธรรมสู่สังคม

<sup>68</sup> สำนักพัฒนานวัตกรรมการจัดการศึกษา สำนักงานคณะกรรมการการศึกษาขั้นพื้นฐาน. *โรงเรียนคุณธรรม สพฐ. มาตรฐานและตัวชี้วัด*. กรุงเทพมหานคร : มพท, มปป. 60-64.

2. กิจกรรมโครงการพัฒนาจริยคุณ
3. กิจกรรม ผลิตนวัตกรรม สรรค์สร้างคนดี
4. กิจกรรมค่ายยุวชนคนคุณธรรม

4) ผลผลิต นักเรียนโรงเรียนคุณธรรม จำนวน 2,000,900 คน เป็นผู้นำเยาวชนคุณธรรม สร้างเครือข่ายผู้นำเยาวชนนานาชาติ

## 2. โครงการเสริมสร้างคุณธรรม ให้ผู้บริหาร ครู และบุคลากรทางการศึกษา “โรงเรียนคุณธรรม สพฐ.”

1) วัตถุประสงค์ เพื่อให้ผู้บริหาร ครู และบุคลากรทางการศึกษา จำนวน 100,000 คน จากสำนักงานเขตพื้นที่การศึกษาทุกเขตสร้างเครือข่ายและการมีส่วนร่วม

### 2) เป้าหมาย

1. เชิงปริมาณ ผู้บริหาร ครู และบุคลากรทางการศึกษา จำนวน 100,000 คน
2. เชิงคุณภาพ
  - 2.1 มีนวัตกรรมการสร้างเครือข่ายและการมีส่วนร่วมของครูผู้คุณธรรม
  - 2.2 มีการคืนคุณธรรมสู่ห้องเรียน
  - 2.3 มีครอบครัวที่สาม
  - 2.4 มี 10,000 ครูชน คนคุณธรรม

### 3) กิจกรรม

1. กิจกรรมพัฒนานวัตกรรมการสร้างเครือข่ายการมีส่วนร่วมของครูผู้คุณธรรม
2. กิจกรรม คืนคุณธรรมสู่ห้องเรียน
3. กิจกรรมครอบครัวที่สาม
4. คืน10,000 ครูชน คนคุณธรรม

4) ผลผลิต ผู้บริหาร ครูและบุคลากรทางการศึกษา จำนวน 100,000 คน จากสำนักงานเขตพื้นที่การศึกษาทุกเขตสร้างเครือข่ายและการมีส่วนร่วม

## 3. โครงการสร้างความเข้มแข็งให้โรงเรียนคุณธรรม สพฐ.

### 1) วัตถุประสงค์

สำนักงานเขตพื้นที่การศึกษา จำนวน 225 เขต และโรงเรียนคุณธรรมจำนวน 10,000 โรงเรียน ผ่านการประเมินคุณธรรม

### 2) เป้าหมาย

1. เชิงปริมาณ

- 1.1 สำนักงานเขตพื้นที่การศึกษา จำนวน 225 เขต
- 1.2 โรงเรียนคุณธรรม จำนวน 10,000 โรงเรียน
2. เชิงคุณภาพ
  - 2.1 มีนวัตกรรมการสร้างสื่อที่ทันสมัย
  - 2.2 สำนักงานเขตพื้นที่การศึกษาผ่านการประเมินโดยใช้แบบประเมินคุณธรรมออนไลน์
    - 2.3 โรงเรียนคุณธรรมผ่านการประเมินคุณธรรม
    - 2.4 มีนวัตกรรมระบบการประเมิน Online

### 3) กิจกรรม

1. กิจกรรมคิดค้นนวัตกรรมสื่อ นำสู่การเรียนการสอน
2. กิจกรรมโรงเรียนดีต้องมีที่ยืน
3. กิจกรรมนิเทศ กำกับ ติดตามโรงเรียนคุณธรรม
4. กิจกรรมพัฒนานวัตกรรมระบบการประเมิน Online
- 4) ผลผลิต สำนักงานเขตพื้นที่การศึกษา จำนวน 225 เขต และโรงเรียนคุณธรรม จำนวน 10,000 โรงเรียน ผ่านการประเมิน คุณธรรมอยู่ในระดับสูง

## 4. โครงการพัฒนาระบบฐานข้อมูลโครงการโรงเรียนคุณธรรม สพฐ.

- 1) วัตถุประสงค์ เพื่อให้มีข้อมูลที่เป็นปัจจุบัน และสะดวกต่อการพัฒนาสำนักงานเขตพื้นที่การศึกษา
- 2) เป้าหมาย
  1. เชิงปริมาณ
    - 1.1 โรงเรียนคุณธรรม จำนวน 10,000 โรงเรียน
    - 1.2 สำนักงานเขตพื้นที่การศึกษา 225 เขต
  2. เชิงคุณภาพ
    - 2.1 มีฐานข้อมูลที่ทันสมัย โปร่งใสตรวจสอบได้สะดวกใช้ วัตถุประสงค์
    - 2.2 มีโปรแกรมฐานข้อมูลในรูปแบบที่สามารถตรวจสอบได้ง่ายและเข้าถึงข้อมูลได้อย่างรวดเร็วและเป็นข้อมูลที่สามารถเปิดเผยได้
- 3) กิจกรรมพัฒนานวัตกรรมการสร้างระบบฐานข้อมูล
- 4) ผลผลิต มีฐานข้อมูลที่ทันสมัย โปร่งใสตรวจสอบได้ สะดวกใช้ วัตถุประสงค์

## 5. โครงการพัฒนานวัตกรรมสร้างเครือข่ายกับหน่วยงานภายนอก

1) วัตถุประสงค์ เพื่อพัฒนานวัตกรรมการสร้างเครือข่ายและการมีส่วนร่วมกับหน่วยงานภายนอก

2) เป้าหมาย

1. เชิงปริมาณ

1.1 ตัวแทนผู้บริหารจากโรงเรียนคุณธรรม จำนวน 10,000 โรงเรียน

1.2 ตัวแทนผู้บริหารจากสำนักงานเขตพื้นที่การศึกษา 225 เขต

2. เชิงคุณภาพ มีผู้บริหารที่มีนวัตกรรมสร้างเครือข่าย และการมีส่วนร่วม

3) กิจกรรม

1. กิจกรรมพัฒนานวัตกรรมสร้างเครือข่ายและการมีส่วนร่วมกับมูลนิธิยุวสถิรคุณ

2. กิจกรรมพัฒนานวัตกรรมสร้างเครือข่ายและการมีส่วนร่วมกับโรงเรียนบางมุล

นาควมิวิทยาคม

3. กิจกรรมพัฒนานวัตกรรมสร้างเครือข่ายและการมีส่วนร่วมกับศูนย์คุณธรรม/

มูลนิธิพุทธฉือจี้

4) ผลผลิต ผู้บริหารพัฒนาพฤติกรรมเชิงลึก ในการปรับเปลี่ยนพฤติกรรม เพื่อพัฒนา

### โรงเรียนคุณธรรมต้นแบบเขตพระนคร สังกัดกรุงเทพมหานคร

การดำเนินโครงการโรงเรียนคุณธรรมในบริบทของกรุงเทพมหานคร เป็นความร่วมมือระหว่างสำนักงานเขตพระนคร กรุงเทพมหานคร สถานศึกษาในเขตพระนคร จำนวน 11 แห่ง และบริษัทเทเวศประกันภัย (มหาชน) จำกัด ภายใต้การสนับสนุนงบประมาณจากสำนักงานทรัพย์สินส่วนพระมหากษัตริย์ โดยมีเป้าหมายร่วมกันในการพัฒนาโรงเรียนในเขตพระนครให้เป็น "โรงเรียนคุณธรรมในสังกัดกรุงเทพมหานคร" ด้วยการจัดกิจกรรมส่งเสริมความดีในการพัฒนาทักษะชีวิต การตั้งเป้าหมายชีวิต การกระตุ้นการเรียนรู้ผ่านการพัฒนาทักษะทางการคิดด้านคุณธรรมโดยปลูกฝังเรื่องคุณธรรม จริยธรรม ศีลธรรม และความดีงาม

การดำเนินงานโครงการโรงเรียนคุณธรรมในสังกัดกรุงเทพมหานคร เริ่มในปีการศึกษา 2557 มีโรงเรียนวัดตรีทศเทพเป็นโรงเรียนต้นแบบ ซึ่งในปีการศึกษา 2558 ขยายผลไปยังโรงเรียนในเขตพระนครอีก 10 แห่ง ได้แก่ โรงเรียนราชบพิธ โรงเรียนวัดมหรณพาราม ในพระราชูปถัมภ์ โรงเรียนวัดมหาธาตุ โรงเรียนวัดพระเชตุพน โรงเรียนวัดสุทัศน์ โรงเรียนวัดราชบูรณะ โรงเรียนวัดมกุฏกษัตริ

ยาราม โรงเรียนวัดใหม่อมตรส โรงเรียนวัดอินทรวีหาร โรงเรียนวัดราชันดตา รวมทั้งสิ้น 11 แห่ง และได้ดำเนินการต่อเนื่องมาจนถึงปัจจุบัน

โครงการโรงเรียนคุณธรรมในสังกัดกรุงเทพมหานคร มีวัตถุประสงค์หลัก 3 ประการ คือ 1) เพื่อพัฒนาโรงเรียนในเขตพระนครเป็นโรงเรียนคุณธรรมในสังกัดกรุงเทพมหานคร 2) เพื่อพัฒนาครูนักเรียน ภายใต้อัตลักษณ์คุณธรรมพื้นฐาน 5 ประการ ของกรุงเทพมหานครร่วมกับชุมชน เพื่อพัฒนาองค์ความรู้ในกระบวนการพัฒนาโรงเรียนคุณธรรมในสังกัดกรุงเทพมหานคร

ยุทธศาสตร์การพัฒนาโครงการประกอบด้วย 3 ยุทธศาสตร์ คือ 1) ยุทธศาสตร์การพัฒนาผู้บริหารและครู ประกอบด้วย แนวทางการพัฒนา 1.1) จัดอบรมเชิงปฏิบัติการสำหรับผู้บริหาร ครู แกนนำ 1.2) จัดศึกษาดูงานสำหรับผู้บริหาร ครู แกนนำ 1.3) จัดอบรมเชิงปฏิบัติการผู้บริหาร ครู บุคลากรทางการศึกษา 2) ยุทธศาสตร์การพัฒนานักเรียน ประกอบด้วย แนวทางการพัฒนา 2.1) จัดอบรมเชิงปฏิบัติการสำหรับนักเรียนระดับชั้นประถมปลาย 2.2) จัดซื้อสมุดบันทึกความดีสำหรับนักเรียน (เครื่องมือพัฒนาจริยธรรมขั้นพื้นฐาน) 3) ยุทธศาสตร์การพัฒนาโรงเรียน ประกอบด้วย แนวทางการพัฒนา 3.1) ประชุมหารือแผนงานการดำเนินโครงการและปฏิทินการดำเนินงานร่วมกันกับผู้บริหารเขตพระนครและผู้บริหารสถานศึกษาในเขตพระนคร 3.2) จัดประชุม จัดสัมมนาผู้ปกครอง และชุมชน 3.3) จัดทำมุมคุณธรรม (แหล่งเรียนรู้ด้านคุณธรรมในโรงเรียน) 3.4) จัดเวทีถอดองค์ความรู้กระบวนการขับเคลื่อนโรงเรียนคุณธรรม 3.5) จัดงานสัปดาห์คุณธรรม 3.6) ติดตามประเมินผล

กระบวนการขับเคลื่อนโรงเรียนคุณธรรมในเขตพระนคร ประกอบด้วย กิจกรรมจากการมีส่วนร่วมของทุกภาคส่วนที่เกี่ยวข้อง ทั้งผู้บริหารสถานศึกษา ผู้สอน ผู้เรียน คณะกรรมการสถานศึกษาฯ เครือข่ายผู้ปกครอง ผู้นำชุมชน เพื่อบ่มเพาะพฤติกรรมที่ดีงาม และพัฒนาผู้เรียนให้มีคุณลักษณะอันพึงประสงค์ตามที่หลักสูตรสถานศึกษาและหลักสูตรแกนกลางการศึกษาขั้นพื้นฐาน กำหนด โดยใช้คุณธรรมพื้นฐาน "โตไปไม่โกง" ของกรุงเทพมหานครเป็นคุณธรรมหลักเรียกว่า "คุณธรรมต้นทุน" เพื่อค้นหา "คุณธรรมเป้าหมาย" ที่นำไปสู่พฤติกรรมบ่งชี้เชิงบวก ที่เรียก "คุณธรรมอัตลักษณ์" ของโรงเรียน

สถานศึกษาทั้ง 11 แห่ง โดยมีกระบวนการขับเคลื่อน 5 ประการได้แก่ 1) สร้างคุณธรรมอัตลักษณ์ 2) สร้างแกนนำขยายผล 3) สร้างกิจกรรมส่งเสริมความดี 4) สร้างพื้นที่แลกเปลี่ยนเรียนรู้ สร้างเครือข่ายกัลยาณมิตร ซึ่งสอดคล้องกับองค์ประกอบโรงเรียนคุณธรรม ได้แก่ 1) คุณธรรมอัตลักษณ์ 2) กิจกรรมส่งเสริมความดี 3) ทุกภาคส่วนมีส่วนร่วม 4) ขับเคลื่อนทั้งระบบ 5) การปรับเปลี่ยนพฤติกรรม 6) เกิดองค์ความรู้ในกระบวนการพัฒนา

เป้าหมายของการพัฒนาโครงการโรงเรียนคุณธรรมที่กำหนดไว้ในปีที่ 1 คือ เป้าหมายในระดับบุคคล ผู้บริหารครู บุคลากรทางการศึกษา นักเรียน ผู้ปกครอง และชุมชน ทุกระดับ มีส่วนร่วมในการขับเคลื่อนทั้งระบบ ในการกำหนดคุณธรรมอัตลักษณ์ สร้างกิจกรรมส่งเสริมความดี และเกิดการปรับเปลี่ยนพฤติกรรม เป้าหมายในระดับองค์กร สถานศึกษาทั้ง 11 แห่ง สร้างองค์ความรู้ในกระบวนการพัฒนาเพื่อยกระดับการขับเคลื่อนจากโรงเรียนคุณภาพเป็นโรงเรียนคุณธรรมในเขตพระนครศรีอยุธยา และได้ดำเนินการต่อในปีต่อๆ มา

### กระบวนการที่นำไปสู่ปัจจัยแห่งความสำเร็จ

#### 1) จุดเริ่มต้นสู่ความสำเร็จ

กิจกรรมแรกที่ถูกกำหนดไว้ คือ การประชุมหารือแผนงานการดำเนินโครงการและปฏิทินการดำเนินงานร่วมกันกับผู้บริหารเขตพระนครศรีอยุธยาและผู้บริหารสถานศึกษาในเขตพระนครศรีอยุธยา ผลการดำเนินกิจกรรมผู้บริหารวางแผนการขับเคลื่อนเป็น 11 กิจกรรม ประกอบด้วย

1. กิจกรรมประชุมร่วมกับผู้บริหารเขตพระนครศรีอยุธยาและผู้บริหารสถานศึกษาในเขตพระนครศรีอยุธยา
2. กิจกรรมสมุดบันทึกความดี (เครื่องมือพัฒนาจริยธรรมขั้นพื้นฐาน)
3. กิจกรรมมุมคุณธรรม (แหล่งเรียนรู้ด้านคุณธรรมในโรงเรียน)
4. กิจกรรมอบรมเชิงปฏิบัติการสำหรับผู้บริหารและครูแกนนำ
5. กิจกรรมศึกษาดูงานภายในประเทศ (โรงเรียนฉือจี้เชียงใหม่ อ.ฝาง จ.เชียงใหม่)
6. กิจกรรมอบรมเชิงปฏิบัติการสำหรับผู้บริหารและครูในเขตพระนครศรีอยุธยา
7. กิจกรรมอบรมเชิงปฏิบัติการสำหรับนักเรียนระดับชั้นประถมศึกษา
8. กิจกรรมสัมมนาสำหรับคณะกรรมการสถานศึกษา ผู้ปกครอง ผู้นำชุมชน
9. กิจกรรมถอดองค์ความรู้
10. กิจกรรมติดตามประเมินผล

- อบรมนิเทศ
- ลงพื้นที่เยี่ยมชมกิจกรรมรายโรงเรียน
- แบ่งกลุ่มเครือข่ายกัลยาณมิตรลงนิเทศรายโรงเรียน
- สังเคราะห์องค์ความรู้

#### 11. กิจกรรมสัปดาห์วิชาการ

นอกจากนี้ ผู้บริหารเขตพระนครศรีอยุธยาและผู้บริหารสถานศึกษาได้มีการแลกเปลี่ยนความคิดเห็นระหว่างผู้เกี่ยวข้องทั้งหมด ในแผนงานการดำเนินโครงการโรงเรียนคุณธรรมในสังกัดกรุงเทพมหานคร สร้างความเข้าใจร่วมกันต่อกระบวนการพัฒนาโรงเรียนคุณธรรม และผู้บริหารสถานศึกษาสามารถ



บริหารจัดการโรงเรียนของตนเองได้อย่างเหมาะสม โดยพัฒนาโรงเรียนให้สอดคล้องกับนโยบายของ กรุงเทพมหานครที่มุ่งเน้นในเรื่องการพัฒนาทักษะชีวิตของผู้เรียนมากขึ้น

กิจกรรมอบรมเชิงปฏิบัติการสำหรับผู้บริหารสถานศึกษา คณะครู แกนนำ ผลการดำเนินกิจกรรมผู้บริหารสถานศึกษา ทั้ง 11 แห่ง ได้ข้อตกลงร่วมกันที่จะใช้คุณธรรมพื้นฐาน "โตไปไม่โกง" ของกรุงเทพมหานครเป็นคุณธรรมหลักเรียกว่า "คุณธรรมต้นทุน" เพื่อค้นหา "คุณธรรมเป้าหมาย" ที่นำไปสู่พฤติกรรมบ่งชี้เชิงบวก ที่เรียกว่า "คุณธรรมอัตลักษณ์" เพื่อสร้างกิจกรรมส่งเสริมความดีให้ทุกภาคส่วนมีส่วนร่วมในการขับเคลื่อนทั้งระบบ

กิจกรรมอบรมเชิงปฏิบัติการสำหรับผู้บริหารสถานศึกษา คณะครู และบุคลากรทางการศึกษาทุกคนผลการดำเนินกิจกรรมพบว่าผู้บริหารสถานศึกษาและครูแกนนำ มีความรู้ ความเข้าใจในกรอบการดำเนินงานและมีส่วนร่วม ตลอดจนเป็นแกนหลักในการพัฒนาโรงเรียนของตนเป็นโรงเรียนคุณธรรม สามารถนำความรู้และกระบวนการที่ได้จากการอบรมไปบูรณาการกับการสอนได้ คณะครู และบุคลากรทางการศึกษามีความรู้ความเข้าใจ มีส่วนร่วมในการพัฒนาโรงเรียน โดยปรับระบบการสอนและการเรียนให้สอดคล้องกับการพัฒนาโรงเรียนของตนให้เป็นโรงเรียนคุณธรรม

## 2) เรียนรู้จากผู้ปฏิบัติจริง

การเรียนรู้จากความสำเร็จของหน่วยงานอื่นๆ หรือจากต้นแบบมีความสำคัญยิ่ง ดังนั้น กิจกรรมศึกษาดูงานจึงเป็นกิจกรรมที่จัดขึ้นเพื่อให้ผู้บริหารสถานศึกษาและครูแกนนำเกิดความเข้าใจในกระบวนการพัฒนาโรงเรียนคุณธรรมมากยิ่งขึ้น โดยเชิญผู้บริหารเขตพระนคร ผู้บริหารสถานศึกษา และครูแกนนำจากโรงเรียน 11 แห่งในโครงการฯ เดินทางไปศึกษาดูงาน ณ โรงเรียนฉือจี้เชียงใหม่ อำเภอฝาง จังหวัดเชียงใหม่ เพื่อเรียนรู้กระบวนการพัฒนาโรงเรียนคุณธรรมที่เป็นรูปธรรม จากผลของกิจกรรม พบว่าผู้บริหารและครูแกนนำสามารถนำกระบวนการพัฒนาคุณธรรมในโรงเรียนที่ได้จากการศึกษาดูงาน ไปบูรณาการกับการสอนได้อย่างมีประสิทธิภาพ ดังนี้

### กระบวนการเรียนรู้

- ด้านการจัดการเรียนการสอน มีการส่งเสริมผู้เรียนในทุกด้าน
- ด้านบริหารจัดการ ใช้หลักพรหมวิหารผสมผสานวัฒนธรรมได้ทั่วและไทย
- ด้านอาคารสถานที่ มีภูมิทัศน์ที่สวยงาม เน้นการใช้ชีวิตร่วมกับธรรมชาติ และประหยัด

### พลังงาน

- ด้านวินัยและการปกครอง นักเรียนมีระเบียบวินัย
- ด้านคุณธรรมจริยธรรม สอดแทรกคุณธรรมจริยธรรมในทุกการเรียนการสอน

การนำไปใช้ในสถานศึกษา

- ปรับนโยบาย วางแผนการดำเนินโครงการกิจกรรมที่ส่งเสริมคุณธรรมจริยธรรม
- สร้างความตระหนักให้ครูและบุคลากรมีความเข้าใจตรงกัน
- ประชุมสร้างความเข้าใจในการพัฒนาผู้เรียนร่วมกัน
- การดำเนินกิจกรรมในโครงการฯ ให้สอดคล้องกับคุณธรรมอัตลักษณ์ของโรงเรียน

### 3) เป้าหมายและหัวใจของการพัฒนา

เป้าหมายหลักที่แท้จริงของกระบวนการพัฒนาโรงเรียนคุณธรรม คือ นักเรียน โดยเฉพาะระดับชั้นประถมปลายซึ่งนอกจากจะเป็นเยาวชนในช่วงวัยหัวเลี้ยวหัวต่อของชีวิตที่พร้อมจะเปิดรับสิ่งต่างๆ จากภายนอก เป็นกลุ่มที่จะเติบโตเป็นกำลังสำคัญของสังคมและอนาคตของประเทศ พวกเขายังมีบทบาทสำคัญต่อเป็นแบบอย่างให้แก่รุ่นน้อง โครงการฯ จึงกำหนดแผน "การอบรมเชิงปฏิบัติการนักเรียนระดับชั้นประถมปลาย" ให้แก่นักเรียนในระดับชั้นประถม 4-6 ทุกคน เพื่อให้เกิดความมั่นใจว่าเด็กๆ สามารถค้นหาต้นทุนความดีในตัวเองพบ และสามารถกำหนดพฤติกรรมบ่งชี้เชิงบวกได้ ผลการดำเนินงานเป็นไปตามเป้าหมาย โดยนักเรียนสามารถค้นหาต้นทุนความดีและกำหนดพฤติกรรมบ่งชี้เชิงบวกได้ชัดเจนทั้งในระดับครอบครัวและระดับโรงเรียน ตลอดจนสามารถกำหนดกิจกรรมส่งเสริมความดีได้อย่างมีประสิทธิภาพ พร้อมทั้งเป็นแกนนำในกิจกรรมส่งเสริมความดีขยายผลทั้งโรงเรียน สามารถตั้งเป้าหมายชีวิตของตนเองได้และสามารถพัฒนาทักษะชีวิตของตนเองได้อย่างสมบูรณ์แบบ

### 4) สภาพแวดล้อมที่เอื้อต่อการปลูกจิตสำนึกคือบริบทสำคัญที่มีผลต่อความสำเร็จ

นอกเหนือจากครูและเพื่อนร่วมชั้นเรียน พ่อแม่ ผู้ปกครองและชุมชนเป็นกลุ่มคนและสภาพแวดล้อมที่มีบทบาทสำคัญที่สุดต่อการเลี้ยงดู มีอิทธิพลต่อการปลูกฝังแนวความคิดและทัศนคติ ตลอดจนเป็นแบบอย่างที่สำคัญต่อพฤติกรรมของเด็ก ดังนั้น โครงการฯ จึงกำหนด "กิจกรรมสัมมนาคณะกรรมการสถานศึกษาเครือข่ายผู้ปกครอง ผู้นำชุมชน" ควบคู่ไปด้วยได้สร้างความเข้าใจให้ผู้ปกครองรับรู้ ว่า โรงเรียนกำลังทำอะไรแล้วผู้ปกครองจะมีส่วนช่วยโรงเรียน และเด็กอย่างไร ผลจากการประชุมหารือ ระดมความคิดเห็นและดำเนินกิจกรรมร่วมกัน พบว่าคณะกรรมการสถานศึกษา เครือข่ายผู้ปกครอง ผู้นำชุมชน มีความรู้ความเข้าใจและมีส่วนร่วมในการพัฒนาโรงเรียน ตลอดจนการปรับสภาพแวดล้อมให้เอื้อต่อการพัฒนาทักษะชีวิตของเด็กเพื่อยกระดับการเป็นโรงเรียนคุณธรรม

### 5) สมุดบันทึกความดีเครื่องมือในการพัฒนาจริยธรรมขั้นพื้นฐาน

กระบวนการพัฒนาถูกวางแผนให้ครอบคลุมการดำเนินงานระยะยาว มีความต่อเนื่อง และมุ่งหวังผลสำเร็จที่ยั่งยืน เครื่องมือที่นำมาใช้ในการพัฒนาจริยธรรมเป็นสิ่งที่มีความจำเป็นอย่างยิ่ง "สมุดบันทึกความดี" เป็นเครื่องมือให้นักเรียนได้ใช้ในการบันทึกกิจกรรมดีๆ ที่เด็กสนใจ และได้ลงมือ

ทำจริง โดยกำหนดให้การบันทึกเป็นช่วงสัปดาห์ เนื่องจากต้องการพัฒนาทักษะชีวิต และพัฒนาทักษะทางการคิดของนักเรียน ซึ่งเป็นหัวใจหลักของการพัฒนาสู่ความยั่งยืน ผลการดำเนินกิจกรรมพบว่า นักเรียนได้ฝึกความคิด ทบทวนการกระทำ และเขียนบันทึกความดีของตนเอง ทำให้เห็นกระบวนการเปลี่ยนแปลงพฤติกรรมของนักเรียนชัดเจนขึ้น ผู้ปกครองได้ใช้สมุดบันทึกความดีเป็นเครื่องมือในการสื่อสาร เรียนรู้ความสนใจและความรู้สึกของเด็กคุณครูได้ใช้สมุดบันทึกความดีเป็นเครื่องมือในการสื่อสาร เรียนรู้ความสนใจ ความรู้สึก การกระทำ และสภาพแวดล้อมรอบๆ ตัวนักเรียน และผู้บริหารได้ใช้สมุดบันทึกความดีเป็นเครื่องมือในการพัฒนาการบริหารจัดการภายในโรงเรียน

#### 6) มุมคุณธรรมแหล่งข้อมูลสำคัญในการค้นคว้าความรู้คู่ความดี

มุมคุณธรรม เป็นแหล่งเรียนรู้สำคัญที่ถูกนำมาใช้ในโครงการฯ โดยบริษัท เทเวศประกันภัย จำกัดได้หาหนังสือดีๆ จากเครือข่ายเช่นศูนย์คุณธรรม มูลนิธิยุวสถิรคุณ ที่มีเอกสาร ตำรา ที่นักเรียนสามารถนำมาใช้ในการพัฒนาคุณธรรมของนักเรียน และให้คุณครูสามารถค้นคว้าเทคนิควิธีการพัฒนานักเรียนได้ ผลการดำเนินกิจกรรมพบว่า คุณครูและนักเรียนได้ใช้องค์ความรู้ที่หลากหลายในมุมคุณธรรม เพื่อการค้นคว้าหากระบวนการพัฒนาด้านคุณธรรมที่สามารถอ้างอิงได้ในการเรียนการสอนที่มากขึ้น

#### 7) ระบบเยี่ยมเยียนแลกเปลี่ยนเรียนรู้เครือข่ายกัลยาณมิตร

ในกระบวนการพัฒนาโรงเรียนคุณธรรมทั้ง 11 แห่ง จำเป็นอย่างยิ่งที่จะต้องพัฒนาไปพร้อมๆ กันและการลงพื้นที่แลกเปลี่ยนเรียนรู้ระหว่างโรงเรียนจึงเป็นสิ่งสำคัญอย่างยิ่ง โครงการได้วางระบบการแลกเปลี่ยนเรียนรู้ไว้ 2 ทาง ช่องทางที่ 1 ให้แลกเปลี่ยนเรียนรู้ระหว่างโรงเรียนซึ่ง 11 แห่ง แบ่งเป็น 2 กลุ่ม กลุ่มที่ 1 มี 6 แห่งมีโรงเรียนราชพิพิธเป็นแกนนำ กลุ่มที่ 2 มี 5 แห่ง มีโรงเรียนวัดมกุฏกษัตริยารามเป็นแกนนำ โดยให้มีการเข้าเยี่ยมชมการนำเสนอองค์ความรู้ในกระบวนการพัฒนาโรงเรียนคุณธรรม และให้ข้อเสนอแนะที่เป็นประโยชน์ต่อการพัฒนารูปแบบการขับเคลื่อน ช่องทางที่ 2 ให้แลกเปลี่ยนเรียนรู้ภายในกลุ่มโรงเรียนผ่านกิจกรรมสัปดาห์วันวิชาการของโรงเรียนซึ่งมีการจัดแสดงองค์ความรู้ในกระบวนการพัฒนาโรงเรียนคุณธรรมอยู่ด้วย ผลการดำเนินงานทำให้เกิดองค์ความรู้ในการพัฒนาอย่างหลากหลาย เกิดรูปแบบการพัฒนาโรงเรียนคุณธรรมที่สอดคล้องกับบริบทของโรงเรียน 11 แห่ง

#### 8) การประเมินผลโครงการด้วยการสังเคราะห์องค์ความรู้แบบองค์รวม

การประเมินผลโครงการ ประกอบไปด้วย การให้ความรู้เรื่องกรณีศึกษาโรงเรียนคุณธรรม การลงพื้นที่ของกลุ่มโรงเรียน และการสังเคราะห์องค์ความรู้แบบองค์รวม ผลการดำเนินงาน ในส่วนของ

การจัดอบรมให้ความรู้เรื่องระบบนิเทศฯ และการลงพื้นที่ของกลุ่มโรงเรียนเป็นไปด้วยความเรียบร้อย ผู้บริหารและคณะครูได้นำความรู้ที่ได้มาช่วยเติมเต็มการพัฒนางานองค์ความรู้ของโรงเรียนแต่ละแห่ง ส่วนการสังเคราะห์องค์ความรู้แบบองค์รวมเป็นกระบวนการวิจัยเพื่อการพัฒนา ซึ่งตั้งเป้าหมายไว้ให้เกิดองค์ความรู้ใหม่และนำมาใช้ในการขับเคลื่อนในปีต่อไป การพัฒนาโรงเรียนคุณธรรมในเขตพระนครที่ผ่านมา นับเป็นก้าวแรกของการเริ่มต้นปมเพาะพฤติกรรมที่ดิงงามด้วยกระบวนการมีส่วนร่วมของทุกภาคส่วนที่เกี่ยวข้อง ซึ่งก่อให้เกิดองค์ความรู้ในกระบวนการขับเคลื่อนที่แตกต่างออกไปภายใต้บริบทขอโรงเรียนแต่ละแห่ง เรียกว่า "รูปแบบการขับเคลื่อนโรงเรียนคุณธรรมในสังกัดกรุงเทพมหานคร" ประกอบด้วย 1) คุณธรรมต้นทูน 2) คุณธรรมเป้าหมาย 3) พฤติกรรมบ่งชี้เชิงบวก 4) กิจกรรมส่งเสริมความดี 5) ทักษะชีวิต 6) เครื่องมือการติดตาม 7) การปรับเปลี่ยนพฤติกรรม 8) องค์ความรู้ 9) รูปแบบการขับเคลื่อน ผลการดำเนินงานแบ่งเป็นองค์ความรู้และรูปแบบการขับเคลื่อนที่เหมาะสมกับบริบทของสถานศึกษาแต่ละแห่ง

การพัฒนาโรงเรียนคุณธรรมในสังกัดกรุงเทพมหานคร ในเขตพระนครในปีที่ 1 นั้นได้รับความร่วมมืออย่างดีจากสถานศึกษาทั้ง 11 แห่ง ทั้งในส่วนของผู้บริหาร คณะครู นักเรียน ผู้ปกครอง และชุมชน และได้รับการสนับสนุน อำนวยความสะดวกจากสำนักงานเขตพระนคร และฝ่ายการศึกษา ทำให้การดำเนินงานเป็นไปด้วยความเรียบร้อย ตามเป้าหมายที่ตั้งไว้ทุกประการ ในการดำเนินงานตามกิจกรรมที่กำหนดไว้มีการปรับกิจกรรมบ้างเพื่อให้สอดคล้องกับปฏิทินกิจกรรมของสถานศึกษาโดยส่วนรวม แต่ไม่กระทบกระเทือนกับเป้าหมายตามที่วางไว้ ทั้งนี้ ปัจจัยความสำเร็จที่สำคัญที่ทำให้เกิดองค์ความรู้และรูปแบบการขับเคลื่อนของโรงเรียนแต่ละแห่งนั้น คือ ระบบนิเทศแบบกัลยาณมิตรที่เน้นการแลกเปลี่ยนเรียนรู้ที่สอดคล้องกับ 1) คุณธรรมต้นทูน 2) คุณธรรมเป้าหมาย 3) พฤติกรรมบ่งชี้เชิงบวก 4) กิจกรรมส่งเสริมความดี 5) ทักษะชีวิต 6) เครื่องมือการติดตาม 7) การปรับเปลี่ยนพฤติกรรม ที่เมื่อนั้นการตรวจเอกสารแต่ใช้เครื่องมือที่เรียกว่าสมุดบันทึกความดีเป็นตัวชี้วัดของการปรับเปลี่ยนพฤติกรรม

อย่างไรก็ดี การขับเคลื่อนโครงการโรงเรียนคุณธรรมในสังกัดกรุงเทพมหานครในปีที่ 2 จะมุ่งเน้นไปที่การนำรูปแบบการขับเคลื่อนโรงเรียนคุณธรรมแต่ละแห่งที่ค้นพบในปีที่ 1 มาใช้ในการปรับเปลี่ยนพฤติกรรมด้านคุณธรรมของนักเรียนอย่างยั่งยืน และเสริมในส่วนของการพัฒนาความรู้ที่ยกระดับผลการศึกษา โดยใช้การปฏิบัติตามกิจกรรมส่งเสริมความดี ที่นักเรียนคิด นักเรียนทำ นักเรียนนำเสนอ ภายใต้กระบวนการบริหารจัดการตามคุณธรรมเป้าหมายและรูปแบบการพัฒนาโรงเรียนคุณธรรมแต่ละแห่ง โดยมี สมุดบันทึกความดีเป็นเครื่องมือกำกับการทำกิจกรรมส่งเสริมความดีที่สอดคล้องกับการพัฒนาทักษะชีวิตของนักเรียน ซึ่งจะทำให้สามารถเห็นพฤติกรรมเชิงบวกที่

เปลี่ยนแปลงไปได้อย่างชัดเจนขึ้นในอนาคต เพราะเป้าหมายของการพัฒนาโรงเรียนคุณธรรมนั้น อยู่ที่การพัฒนา ความรู้ คุณธรรม ของนักเรียน พัฒนาจิตวิญญาณความเป็นครู และพัฒนากระบวนการมีส่วนร่วมของเครือข่ายผู้ปกครองซึ่งทั้ง 3 ส่วนคือศูนย์กลางการขับเคลื่อนโรงเรียนคุณธรรมอย่างแท้จริง<sup>69</sup>

การพัฒนาคุณธรรมและจริยธรรมใน สถานศึกษาควบคู่กับการพัฒนาด้านความรู้และทักษะ จะช่วยให้คนใช้ความสามารถอย่างเต็มศักยภาพ และเป็นไปในทางสร้างสรรค์ เป็นคนดีของสังคมอย่างสมบูรณ์ ตามพระราชบัญญัติการศึกษา แห่งชาติ พ.ศ. 2542<sup>70</sup> ที่ได้ให้ความสำคัญเกี่ยวกับการพัฒนาเยาวชนในแง่ของการพัฒนาเจตคติ การสร้างคุณธรรมจริยธรรม ในมาตรา 4 วรรคแรกว่า “การศึกษา หมายความว่า กระบวนการเรียนรู้ เพื่อความเจริญงอกงามของบุคลาการ และสังคม โดยการถ่ายทอดความรู้ การฝึก การอบรม การสืบสานทางวัฒนธรรม การสร้างสรรค์จรรโลงความก้าวหน้าทางด้านวิชาการ การสร้างองค์ความรู้อันเกิดจากการจัดสภาพแวดล้อม สังคม การเรียนรู้ และปัจจัยเกื้อหนุนให้บุคคลเรียนรู้ อย่างต่อเนื่องตลอดชีวิต” โดย ศ.นพ.เกษม วัฒนชัย องคมนตรี และคณะองคมนตรี รับสนองพระราชดำรัสของพระบาทสมเด็จพระเจ้าอยู่หัว รัชกาลที่ 9 ในการช่วยเหลือโรงเรียนให้สร้าง คนดีแก่บ้านเมือง<sup>71</sup> โดยพระราชทานพระราชทรัพย์ส่วนพระองค์ตั้งเป็นกองทุนใช้ชื่อว่ากองทุนการศึกษา โดยพระองค์มีพระราชประสงค์ที่จะทำงานแบบปิดทองหลังพระ ซึ่งคณะทำงานได้คัดเลือกโรงเรียน เข้าร่วมตั้งเป็นโครงการโรงเรียนคุณธรรมตั้งแต่ปี 2555 เป็นต้นมา โดยกำหนดหลักทำงานให้กับโรงเรียน 2 เรื่อง คือ สร้างความพร้อมและสร้างความคิด ซึ่งเป็นการเริ่มต้นดำเนินโครงการ โรงเรียนคุณธรรมในสังกัดกรุงเทพมหานครที่เป็น ความร่วมมือระหว่างสำนักงานเขตพระนคร, กรุงเทพมหานคร และสถานศึกษาในเขตพระนคร จำนวน 11 แห่ง<sup>72</sup> ประกอบด้วย โรงเรียนราชบพิธ โรงเรียนวัดมหารณพาราม ในพระราชูปถัมภ์ฯ โรงเรียน วัดมหาธาตุ

<sup>69</sup> เทเวศประกันภัย (มหาชน) จำกัด และสถานศึกษาในเขตพระนคร, *โครงการโรงเรียนคุณธรรม*, 23 พฤษภาคม 2559.

<sup>70</sup>ราชกิจจานุเบกษา, *พระราชบัญญัติการศึกษาแห่งชาติ พ.ศ. 2542*, ค้นเมื่อ 25 สิงหาคม 2559. 0kd [http:// www.moe.go.th/main2/plan/p-r-b42-01.thm](http://www.moe.go.th/main2/plan/p-r-b42-01.thm), 2.

<sup>71</sup> คม ชัด ลึก, องคมนตรี เผย “ในหลวง” ทรงรับสั่ง “สร้างคนดีให้บ้านเมือง” ค้นเมื่อ 25 ธันวาคม 2559 จาก <http://www.komchadlued.net/news/regional/244207>.

<sup>72</sup> สำนักงานเขตพระนคร, *ข้อมูลทั่วไปของเขต*, ค้นเมื่อ 25 สิงหาคม 2559, จาก <http://bangkok.go.th/pranakorn/page/sub/2827>.



โรงเรียนวัดพระเชตุพน โรงเรียน วัดสุทัศน์ โรงเรียนวัดราชบูรณะ โรงเรียนวัดตรีทศเทพ โรงเรียนวัดใหม่อมตรส โรงเรียนวัดอินทรวihar โรงเรียนวัดราชนัลดตา โรงเรียนวัดมกุฎกษัตริยาราม และบริษัท เทเวศรประกันภัย (มหาชน) จำกัด ที่เป็นหน่วยงานหลักใน การสนับสนุนการจัดทำโครงการ และ ดำเนินโครงการ ในการพัฒนาโรงเรียนคุณธรรม โดยมีเป้าหมาย เพื่อพัฒนาโรงเรียนในเขตพระนครให้ เป็นโรงเรียนคุณธรรมในสังกัดกรุงเทพมหานคร ด้วยการจัดกิจกรรมพัฒนาผู้สอน ผู้เรียน ตลอดจน กิจกรรม เสริมหลักสูตรต่าง ๆ ร่วมกับชุมชน เพื่อบ่มเพาะพฤติกรรมที่ดีงาม และพัฒนาผู้เรียนให้มี คุณลักษณะอันพึงประสงค์ตามที่หลักสูตรสถานศึกษาและหลักสูตรแกนกลางการศึกษาขั้นพื้นฐาน กำหนด โดยใช้คุณธรรมพื้นฐานโตไปไม่โกงของกรุงเทพมหานคร<sup>73</sup> เป็นคุณธรรมหลักในการปลูกฝัง ด้านคุณธรรม จริยธรรม ศีลธรรม และความคิดความงาม ให้กับผู้เรียน และอาศัยกิจกรรมการมีส่วนร่วมเป็นตัวกระตุ้นการเรียนรู้ เพื่อปลดปล่อยพลังทางสติปัญญาให้กับผู้เรียน ซึ่งจะช่วยส่งเสริมให้ ผู้เรียนมีความเจริญงอกงาม ทั้งทางจิตใจ ร่างกาย อารมณ์ สติปัญญา และ สังคม

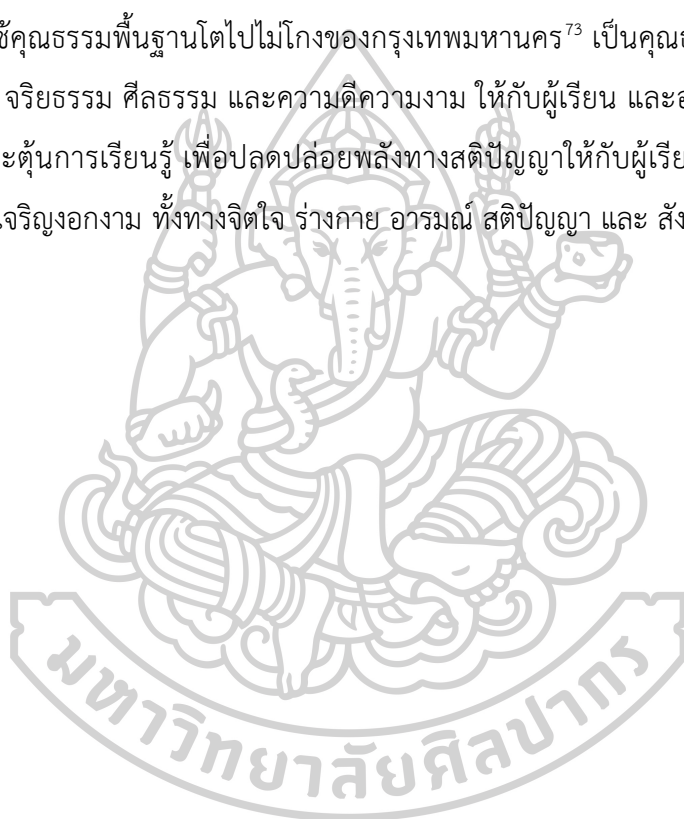

---

<sup>73</sup> กระทรวงศึกษาธิการ, *รพว.ศธ.ให้นโยบายผู้บริหาร*. เข้าถึงเมื่อ 25 สิงหาคม 2559 เข้าถึงได้จาก [http://moe.go.th/moe/th/news/detail.php?NewID=43199&Key=news\\_act](http://moe.go.th/moe/th/news/detail.php?NewID=43199&Key=news_act)



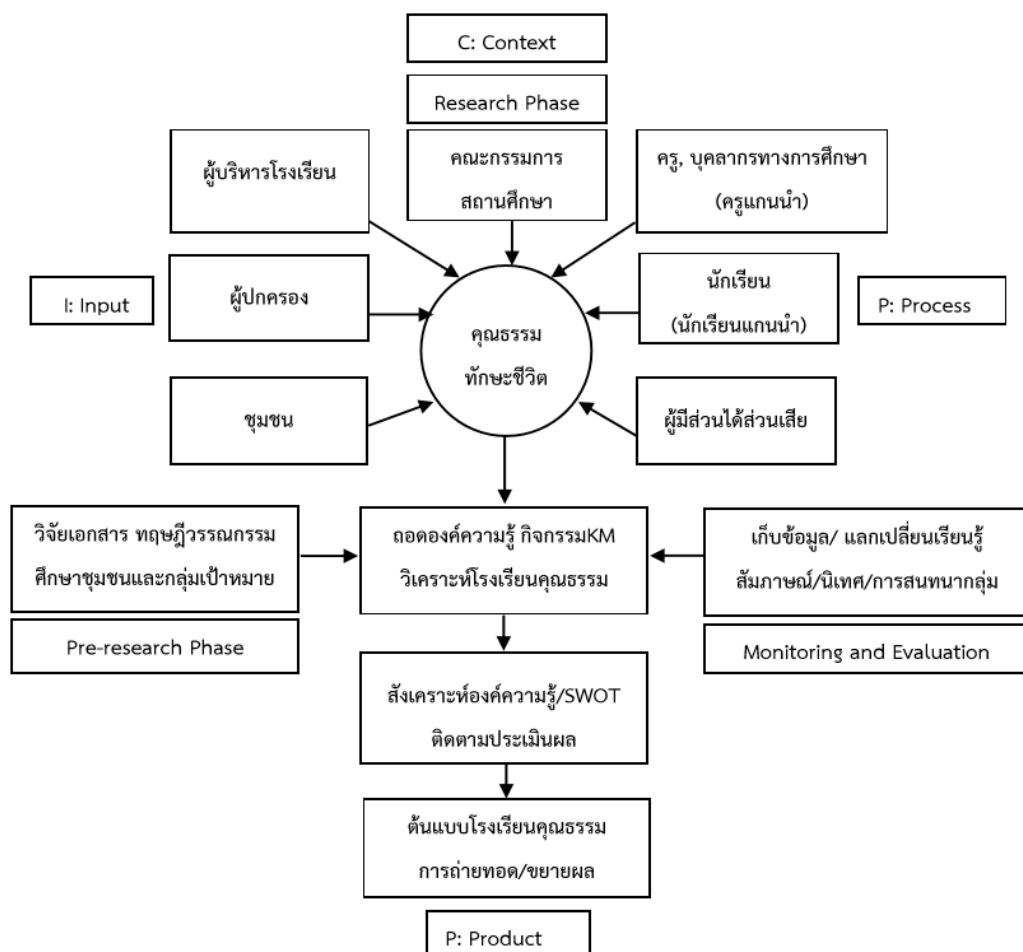

ภาพที่ 3 กรอบแนวคิดการดำเนินงานโครงการโรงเรียนคุณธรรมต้นแบบเขตพระนคร

ปัญญเดช พันธุ์วัฒน์ ได้สรุปการติดตามประเมินผล และสังเคราะห์องค์ความรู้โครงการโรงเรียนคุณธรรมในสังกัดกรุงเทพมหานคร กระบวนการในการดำเนินงานของโครงการ โรงเรียนคุณธรรมในสังกัดกรุงเทพมหานคร ใช้กิจกรรมหลักของโครงการ 11 กิจกรรมในการ ขับเคลื่อนผลผลิตที่ได้จากกิจกรรมพบว่า 1. กิจกรรมประชุมร่วมกับผู้บริหารเขต พระนคร และผู้บริหารสถานศึกษาในเขตพระนคร พบว่าผู้บริหารสถานศึกษาเข้าใจกระบวนการ พัฒนาสู่โรงเรียนคุณธรรม และมีแนวทางในการ วางแผนพัฒนาโรงเรียนคุณธรรมให้สอดคล้อง กับนโยบายของกรุงเทพมหานคร 2. กิจกรรมสมุดบันทึกความดี พบว่า นักเรียนได้ใช้สมุดบันทึกความดีฝึกความคิด ทบทวนการกระทำ และเขียนบันทึกความดี ของตนเอง จำนวน 44 สัปดาห์ สู่การปฏิบัติ, ผู้ปกครองได้ใช้สมุดบันทึกความดีเป็นเครื่องมือ ในการสื่อสาร/เรียนรู้ความสนใจและความรู้สึก ของบุตรหลาน, ครูใช้สมุดบันทึกความดีเป็น เครื่องมือในการสื่อสาร/เรียนรู้ใส่ใจความรู้สึก การกระทำและสภาพแวดล้อมรอบตัวนักเรียน ผู้บริหารได้ใช้สมุดบันทึกความดีเป็นเครื่องมือ ในการบริหารจัดการ/พัฒนาโรงเรียนคุณธรรม

ได้สอดคล้องกับนโยบายของกรุงเทพมหานคร ได้ภาพสะท้อนบริบทแวดล้อมตัวนักเรียนและ ใช้ในการติดตามพฤติกรรมนักเรียน 3. กิจกรรมมุมมองคุณธรรม พบว่านักเรียน ได้ความรู้และกระบวนการพัฒนาด้านคุณธรรม เพิ่มเติมมากขึ้นจากการสอน จากการได้อ่าน ได้ร่วมแสดงความคิดเห็นเกี่ยวกับคุณธรรม บนกระดานแสดงความคิดเห็น และสะท้อนความคิด จัดบอร์ดคุณธรรม, ครูได้ภาพสะท้อนความคิด/ ความรู้ของนักเรียน และสามารถพัฒนาคุณธรรม ของนักเรียนสู่การสอนได้เพิ่มขึ้น นักเรียนและครู มีส่วนร่วมมือในการพัฒนาความคิดเห็นด้านคุณธรรม ผ่านการร่วมกันทำกิจกรรมในมุมมองคุณธรรมที่จัดขึ้น 4. กิจกรรมอบรมเชิงปฏิบัติการผู้บริหาร และครูแกนนำ พบว่าผู้บริหารและครูแกนนำ สามารถนำความรู้ที่ได้ไปปรับใช้ในการบูรณาการ เรียนการสอนที่เกี่ยวข้องกับคุณธรรมได้ ได้กิจกรรมที่เป็นคุณธรรมอัตลักษณ์ของแต่ละ โรงเรียนสู่การนำไปปฏิบัติ 5. กิจกรรมศึกษาดูงาน ณ โรงเรียนฉือจี้ เชียงใหม่ อ.ฝาง จ.เชียงใหม่ พบว่าผู้บริหารและ ครูได้เรียนรู้กิจกรรมด้านคุณธรรมที่ประสบความสำเร็จ ได้แนวทางในการบริหารสถานศึกษาและ สามารถนำความรู้ที่ได้มาประยุกต์ใช้ในโรงเรียน/การจัดการเรียนการสอน และแนวทางในการพัฒนาสภาพแวดล้อมให้เอื้ออำนวยต่อการเรียนรู้คุณธรรมโดยปรับกิจกรรมของโรงเรียนให้สอดคล้องกับสภาพแวดล้อม/ชุมชน 6. กิจกรรมอบรมเชิงปฏิบัติการผู้บริหาร ครู และบุคลากรทางการศึกษา พบว่าผู้บริหาร ครูและบุคลากรทางการศึกษาสามารถนำความรู้ ที่ได้ไปปรับใช้ในการบูรณาการเรียนการสอน โดยนำคุณธรรมต้นทุน “โตไปไม่โกง” ไปประยุกต์ใช้เป็นคุณธรรมอัตลักษณ์ของแต่ละโรงเรียน 7. กิจกรรมอบรมเชิงปฏิบัติการนักเรียนระดับชั้นประถมปลาย พบว่านักเรียนค้นหาต้นทุนคุณธรรมในตนเองได้ และนำคุณธรรมที่มีในตนมาจัดกิจกรรมส่งเสริมความดีที่สามารถพัฒนาทักษะชีวิตของตนเองได้ผ่านกิจกรรมส่งเสริมความดีที่ร่วมกันคิดขึ้น 8. กิจกรรมสัมมนาคณะกรรมการสถานศึกษา ผู้ปกครอง ผู้นำชุมชน พบว่าผู้ปกครองสามารถใช้สมุดบันทึกความดีเป็นเครื่องมือในการสื่อสารและพัฒนาความเอาใจใส่ในนักเรียน และชุมชนเข้ามามีส่วนร่วมในการพัฒนาสภาพแวดล้อมที่ส่งเสริมคุณธรรมในชุมชน โดยผู้ปกครองเป็นแกนหลักในการขับเคลื่อน 9. กิจกรรมถอดองค์ความรู้พบว่าผู้บริหาร ครู และบุคลากรทางการศึกษา ได้แลกเปลี่ยน เรียนรู้ความเข้าใจในกระบวนการพัฒนาขับเคลื่อน โรงเรียนคุณธรรมร่วมกัน จนเกิดเป็นองค์ความรู้ “คุณธรรมอัตลักษณ์” ที่ใช้เป็นรูปแบบการ ขับเคลื่อนโรงเรียนคุณธรรมของแต่ละโรงเรียนทั้ง 11 โรงเรียน 10. กิจกรรมสัปดาห์วิชาการคุณธรรม พบว่าผู้บริหาร ครูบุคลากรทางการศึกษา นักเรียน ผู้ปกครอง และชุมชน มีการขับเคลื่อน โรงเรียนคุณธรรมผ่านกิจกรรมส่งเสริมความดี คุณธรรมอัตลักษณ์ ได้ทั้ง 11 โรงเรียน ในกรอบ ของคุณธรรมต้นทุน “โตไปไม่โกง” ร่วมกันและ นำเสนอผลด้วยการแลกเปลี่ยนเรียนรู้ร่วมกัน 11. กิจกรรมติดตามประเมินผลกิจกรรม จากการประเมินผลโครงการโดยใช้ CIPP Model และทำการประเมินใน 2 มิติ คือ มิติ

แนวตั้ง และมีติแนวนอน ได้แก่บริบทหรือสภาพแวดล้อม (Context) ปัจจัยเบื้องต้นหรือปัจจัยนำเข้า (Input) กระบวนการทำงาน (Process) และ ผลผลิต (Product) ร่วมกับการบรรยายที่ประเมินจากแบบบันทึกผลกิจกรรม โดยการตัดสินคุณค่า เปรียบเทียบกับตัวชี้วัดผลการตัดสินประเมิน โครงการ และสร้างแบบจำลอง (Model) ในการ ขับเคลื่อนโรงเรียนคุณธรรมที่ประสบผลสำเร็จ จากองค์ความรู้ที่ได้จากการติดตามประเมินผล<sup>74</sup>

### แนวคิดการประเมินโครงการแบบ CIPP Model

การที่จะทราบว่าโครงการที่ได้ดำเนินการไปแล้วบรรลุวัตถุประสงค์มากน้อยเพียงใดหรือการจะตัดสินใจดำเนินโครงการต่อไปในลักษณะใดจึงจะเกิดผลคุ้มค่าที่สุด สิ่งหนึ่งที่จะช่วยให้คำตอบได้คือการประเมินโครงการ เพราะการประเมินโครงการเป็นการตรวจสอบโครงการที่ดำเนินงานทั้งหมดในทุกขั้นตอนของการทำงาน โดยเฉพาะอย่างยิ่งด้านกระบวนการและผลผลิตที่เกิดขึ้น

รัตนะ บัวสนธ์ ได้กล่าวถึงแนวคิดและโมเดลซีปในการประเมินของสตัฟเฟิลบีม (Stufflebeam's CIPP Model) ซึ่งเป็นแนวคิดของแดเนียล แอล สตัฟเฟิลบีม และคณะ (Daneil L. Stufflebeam ) ไว้ว่ามีการเสนอแบบจำลองซีปที่จะประเมินในด้านต่าง ๆ<sup>75</sup> ดังนี้

1. การประเมินสภาวะแวดล้อม (Context Evaluation) ซึ่งจะช่วยให้การตัดสินใจเกี่ยวกับการวางแผนในการกำหนดวัตถุประสงค์
- 2.การประเมินปัจจัยพื้นฐาน (Input Evaluation)เป็นการตัดสินใจเกี่ยวกับโครงสร้างเพื่อกำหนดรูปแบบของโครงการ
- 3.การประเมินกระบวนการ (Process Evaluation)เป็นการตัดสินใจในด้านการประยุกต์ใช้ เพื่อควบคุมการดำเนินการของโครงการ
4. การประเมินผลผลิต (Product Evaluation) จะช่วยให้การตัดสินใจ เพื่อตัดสินและดูผลสำเร็จของโครงการ

<sup>74</sup> ปัญญาเดช พันธุ์วัฒน์, การติดตามประเมินผล และสังเคราะห์องค์ความรู้ โครงการโรงเรียนคุณธรรมในสังกัดกรุงเทพมหานคร, บทความวิจัยและวิชาการ ปีที่ 10 ฉบับที่ 1 มกราคม – มิถุนายน 2560.

<sup>75</sup> รัตนะ บัวสนธ์. *ทิศทางและอาณาบริเวณการประเมิน*. พิมพ์ครั้งที่ 2. กรุงเทพฯ:โรงพิมพ์แห่งจุฬาลงกรณ์มหาวิทยาลัย, 2550. 43-48.

การประเมินแบบซิป (CIPP) <sup>76</sup>มีรายละเอียดดังต่อไปนี้

1. ประเมินบริบทหรือสภาวะแวดล้อม (Context Evaluation) การประเมินสภาวะแวดล้อมเป็นรูปแบบพื้นฐานของการประเมินโดยทั่ว ๆ ไป เป็นการประเมินเพื่อให้ได้มาซึ่งเหตุผล เพื่อช่วยในการกำหนดวัตถุประสงค์ของโครงการ โดยจะเน้นในด้านความสัมพันธ์ที่เกี่ยวกับสภาพแวดล้อม ความต้องการ และเงื่อนไขที่เป็นจริงต่าง ๆ ที่เกี่ยวข้อง กับสภาพแวดล้อม นอกจากนี้ ยังช่วยในการวินิจฉัยปัญหาเพื่อให้ได้ข้อมูลพื้นฐานที่เป็นประโยชน์ต่อการตัดสินใจ การประเมินสภาพแวดล้อมนี้มีลักษณะเด่น ๆ ที่สำคัญมากมาย จัดเป็นการวิเคราะห์ขนาดใหญ่ (Macro Analytic) เป็นตัวกำหนดขอบเขตของการประเมิน การบรรยายและการวิเคราะห์สภาวะแวดล้อม นอกจากนี้ ยังช่วยให้ทราบถึงตัวแปรที่เกี่ยวข้องและมีความสำคัญสำหรับการบรรลุเป้าหมาย การประเมินสภาพแวดล้อมทำให้ได้มาซึ่งการเปลี่ยนแปลงวัตถุประสงค์โดยอาศัยการวินิจฉัย และการจัดเรียงลำดับปัญหาให้สอดคล้องกับความต้องการของที่ประชุม และสถานการณ์ วิธีการประเมินสภาพแวดล้อมมี 2 วิธี คือ

1.1 วิธีสภาวะที่ไม่แน่นอน (Contingency Mode)

1.2 วิธีสภาวะที่เหมาะสมหรือสอดคล้อง (Congruence Mode)

วิธีสภาวะที่ไม่แน่นอนเป็นการประเมินสภาวะแวดล้อม เพื่อหาโอกาสและแรงผลักดันจากภายนอก เพื่อให้ได้ข้อมูลมาใช้ในการพัฒนา ส่งเสริมโครงการให้ดีขึ้น โดยใช้การสำรวจปัญหาภายในขอบเขตที่กำหนดอย่างกว้างๆ เช่น การสำรวจงานวิจัยและวรรณคดีที่เกี่ยวข้อง การประเมินค่านิยมของชุมชน ข้อเสนอแนะต่าง ๆ แนวโน้มของการพัฒนาเศรษฐกิจสถิติประชากร ฯลฯ การสำรวจปัญหาเหล่านี้ ทำให้คาดการณ์เกี่ยวกับอนาคตซึ่งเป็นประโยชน์ในการวางแผนโครงการต่อไป คำถามที่ใช้ในการประเมินสภาพแวดล้อมแบบวิธีสภาวะที่ไม่แน่นอน คือ คำถามประเภท “ถ้า...แล้ว”

วิธีสภาวะที่เหมาะสมหรือสอดคล้องเป็นการประเมินโดยการเปรียบเทียบระหว่างการปฏิบัติ (Actual result) กับวัตถุประสงค์ที่วางไว้ การประเมินแบบนี้ทำให้เราทราบว่าวัตถุประสงค์ใดบ้างที่ไม่สามารถจะบรรลุเป้าหมายได้

ดังนั้นจะเห็นได้ว่า การประเมินสภาพแวดล้อม จะได้มาซึ่งข้อมูลพื้นฐานที่จำเป็นสำหรับระบบเพื่อประโยชน์สำหรับผู้บริหารในทางปฏิบัติสถาบันการศึกษาควรจะได้มีการประเมินสภาพแวดล้อม เพื่อที่จะให้ได้มาซึ่งข้อมูลที่เป็นวิธีสภาวะที่ไม่แน่นอนและวิธีสภาวะที่เหมาะสมหรือ

<sup>76</sup> Stufflebeam, D. L. and Shinkfield, A. J. *Evaluation theory, models, and Applications*. Jossey-Bass: San Francisco., 2007 : 334-336.

สอดคล้อง การกำหนดเป้าหมายและคุณค่าระบบ จำเป็นต้องมีการตรวจสอบเพื่อดูว่าบรรลุเป้าหมายหรือไม่ ต้องใช้วิธีแบบวิธีสภาวะที่เหมาะสมหรือสอดคล้อง แต่ในสภาพของสังคม ที่มีการเปลี่ยนแปลงอย่างรวดเร็ว ความต้องการของบุคคลและสถานที่จะเป็นตัวหลักของการเปลี่ยนแปลงดังนั้นจึงควรใช้วิธีประเมินแบบวิธีสภาวะที่ไม่แน่นอนโดยใช้คำถามแบบ “ถ้า...แล้ว” เพื่อตัดสินใจว่าเป้าหมายและนโยบายเดิมนั้นควรจะได้มีการเปลี่ยนแปลงหรือไม่ ดังนั้น ในการประเมินสภาวะแวดล้อมโดยทั่วไป ควรจะใช้การประเมินทั้ง 2 แบบ เพราะวิธีสภาวะที่เหมาะสมหรือสอดคล้องจะเป็นการตรวจสอบความถูกต้องของวัตถุประสงค์ ในขณะที่วิธีสภาวะที่ไม่แน่นอนเป็นไปเพื่อการปรับปรุง

ในการรายงานข้อมูลเกี่ยวกับสภาวะแวดล้อมนั้น มีความจำเป็นอย่างยิ่งที่จะต้องกำหนด ทิศทางของหน่วยที่ประเมิน เพื่อที่จะได้สอดคล้องกับนโยบายและการตัดสินใจในการบริหารของระบบ ดังนั้น จึงต้องอาศัยความร่วมมือระหว่างนักประเมินกับผู้บริหาร นักประเมินจะให้ข้อมูลเกี่ยวกับปัญหาการตัดสินใจในปัจจุบัน และข้อมูลเกี่ยวข้องกับโครงการให้บรรลุจุดหมายของโครงการที่ต้องการใช้เพื่อการตัดสินใจในอนาคตให้แก่ผู้บริหาร

2. การประเมินปัจจัยพื้นฐาน (Input Evaluation) เป็นการจัดหาข้อมูลเพื่อใช้ในการตัดสินใจความเหมาะสมของแผนงานต่าง ๆ ที่จัดขึ้น โดยดูว่าข้อมูลนั้นจะมีส่วนช่วยให้บรรลุจุดหมายของโครงการหรือไม่ซึ่งมักจะประเมินในด้านต่าง ๆ คือ

2.1 ความสามารถของหน่วยงานหรือตัวแทนในการจัดโครงการ

2.2 ยุทธวิธีที่ใช้ในการบรรลุวัตถุประสงค์ของโครงการ

2.3 การได้รับความช่วยเหลือในด้านต่าง ๆ ซึ่งจะช่วยให้โครงการดำเนินไปได้ เช่น หน่วยงานที่จะช่วยเหลือ เวลา เงินทุน อาคารสถานที่ อุปกรณ์เครื่องมือ

ผลที่ได้จากการประเมินปัจจัยพื้นฐาน คือ การวิเคราะห์รูปแบบของวิธีการที่ใช้ในรูปของราคาและกำไรที่จะได้รับ โดยการประเมินในด้านอัตรากำลัง เวลา งบประมาณ วิธีการที่มีศักยภาพแต่ถ้าเป็นการประเมินด้านการศึกษา ผลกำไรอาจจะอยู่ในรูปตัวเลขก็ได้ การประเมินปัจจัยพื้นฐานนี้จะช่วยให้ข้อมูลที่จะตัดสินใจได้ว่า ควรตั้งวัตถุประสงค์เชิงปฏิบัติอย่างไร ใช้อัตรากำลังเท่าใด วางแผนและดำเนินการอย่างไร ซึ่งจะแตกต่างจากการประเมินสภาวะแวดล้อมในแง่ที่ว่า การประเมินปัจจัยพื้นฐานเป็นการทำเฉพาะกรณีๆ และวิเคราะห์ภายในโครงการเท่านั้น

รูปแบบของคำถามที่ใช้ถามมีมากมาย เช่น วัตถุประสงค์จะกำหนดวิธีดำเนินการได้หรือไม่ และจะประสบผลสำเร็จหรือไม่ วิธีการที่กำหนดสอดคล้องกับวัตถุประสงค์ที่ตั้งไว้หรือไม่ จะดำเนินการกับยุทธวิธีที่เลือกมาอย่างไร ฯลฯ คำถามต่าง ๆ เหล่านี้แสดงถึงความสำคัญ ของการ



ประเมินข้อมูลเกี่ยวกับ ปัจจัยนำเข้า เพื่อที่จะได้เป็นตัวกำหนดยุทธวิธีเพื่อให้การดำเนินสอดคล้องกับ วัตถุประสงค์ที่ตั้งไว้โดยคำถามที่จะใช้มีตั้งแต่ระดับกว้างๆ และคำถามเฉพาะ

3. การประเมินกระบวนการ (Process Evaluation) การดำเนินงานของโครงการ เมื่อแผนดำเนินการได้รับการอนุมัติและลงมือทำการประเมินกระบวนการจำเป็นต้องได้รับการ เตรียมการเพื่อให้ข้อมูลย้อนกลับแก่ผู้รับผิดชอบและผู้ดำเนินการทุกลำดับชั้น การประเมิน กระบวนการมีวัตถุประสงค์ใหญ่อยู่ 3 ประการ คือ

3.1 เพื่อหาและทำนายข้อบกพร่องของกระบวนการ หรือการดำเนินการ ตามขั้นตอนที่วางไว้

3.2 เพื่อรวบรวมสารสนเทศสำหรับผู้ตัดสินใจวางแผนงาน

3.3 เพื่อเป็นรายงานสะสมถึงการปฏิบัติต่าง ๆ ที่เกิดขึ้น

ยุทธวิธีในการประเมินกระบวนการมี 3 วิธี คือ

3.3.1 แสดงให้เห็นหรือกระตุ้นเตือนถึงศักยภาพของทรัพยากรที่ทำให้ เกิดความล้มเหลวในโครงการ ซึ่งอาจจะเป็นสิ่งต่อไปนี้เช่น ความสัมพันธ์ระหว่างบุคคลในกลุ่ม บุคลากร และนักศึกษา วิธีการสื่อสาร การให้เหตุผล ความเข้าใจ และเห็นพ้องกันในวัตถุประสงค์ของ แผนการ โดยผู้ที่เกี่ยวข้องในแผนการนั้นและผู้ที่ได้รับผลกระทบจากแผนการ ความเพียงพอของแหล่ง ทรัพยากร อุปกรณ์อำนวยความสะดวก บุคลากร ปฏิทินการปฏิบัติงาน เป็นต้น

3.3.2 เกี่ยวกับการวางโครงการและการตัดสินใจก่อนวางแผน โดยผู้ อำนวยการโครงการระหว่างการดำเนินโครงการนั้น ตัวอย่างการตัดสินใจก่อนวางแผน เช่น ในโครงการ พัฒนาแบบสอบ ซึ่งมีความจำเป็นจะต้องเลือกโรงเรียนอย่างเจาะจง สำหรับเข้าร่วมในการทดลอง สร้าง ข้อกระทบใหม่ๆ ของแบบสอบ ผู้ตัดสินใจจะสามารถจัดเตรียมวางโครงการล่วงหน้าได้ดี เมื่อมี โรงเรียนมาให้เลือก แต่ตัวเลือกเหล่านี้จะยังไม่มีการมีรายชื่อของโรงเรียนที่จะสอบถามไป เมื่อ โรงเรียนได้รับการติดต่อแล้วจึงจะมีการตัดสินใจเกี่ยวกับโรงเรียนที่มีความเต็มใจเข้าร่วมในการทดลอง แบบสอบ ดังนั้นผู้พัฒนาแบบสอบจึงต้องเลือกโรงเรียนที่สอดคล้องกับความต้องการตามแบบการสุ่ม ตัวอย่างมากที่สุด(แบบการสุ่มจะได้รับการตัดสินใจเลือกวิธีการมาก่อน) และเขาต้องกำหนดตาราง เฉพาะในการบริหารแบบสอบในการทดลองตามรูปแบบของแบบสอบ ดังนั้น ในโครงการส่วนใหญ่ สถานการณ์จึงต้องตัดสินใจจึงมีจำนวนมาก และนี่เป็นเครื่องแสดงความที่ชัดเจนถึงความต้องการ ข้อมูลจากการประเมินกระบวนการ

3.3.3 ยุทธวิธีในการประเมินกระบวนการ จะบอกลักษณะสำคัญ ใหญ่ ๆ ของโครงร่าง โครงการ เป็นต้นว่ามโนทัศน์ที่ต้องการสอน และปริมาณของการอภิปรายที่จะมี



ในความหมายนี้เพื่อบรรยายว่าเกิดอะไรขึ้นจริง ๆ สารนิเทศนี้จะให้ประโยชน์ โดยเฉพาะอย่างยิ่งในการกำหนดว่า ทำไมวัตถุประสงค์จึงบรรลุ หรือไม่บรรลุผลส่วนประกอบที่เป็นหัวใจสำคัญของการประเมินกระบวนการมี 4 อย่าง คือ

3.3.3.1 การจัดหาทรัพยากรประเมินกระบวนการเต็มเวลา

3.3.3.2 เครื่องมือที่เป็นสื่อในการบรรยายกระบวนการ

3.3.3.3 การร่วมประชุมอย่างสม่ำเสมอระหว่างนักประเมินกระบวนการกับบุคลากรในโครงการ หรือในแผนงานเอง

3.3.3.4 การปรับปรุงโครงการร่างการประเมินอยู่เป็นนิจสิน

ในการรวบรวมสารนิเทศ นักประเมินกระบวนการต้องใช้วิธีการทั้ง ที่มีแบบแผนและไม่มีแบบแผน เช่น การวิเคราะห์ปฏิกิริยา การบันทึกอย่างอิสระภายหลังสิ้นสุดการดำเนินงานในแต่ละวัน การสัมภาษณ์ การจัดอันดับ บันทึกประจำวันของเจ้าของโครงการ วิธีการ Semantic Differential บันทึกการประชุมคณะกรรมการ การปรับปรุงช่วยงานของ PERT และ Suggestion Boxes นอกจากตัวแปรที่สำคัญตามทฤษฎีแล้ว ผู้วิจัยกระบวนการยังอาจจะค้นหาเหตุ หรือกรณีอื่นที่ไม่ได้เข้ามามีส่วนร่วม แต่เป็นเหตุการณ์ที่มีความสำคัญต่อกระบวนการ ดังนั้น ผู้วิจัยจึงต้องใช้เครื่องมือใด ๆ เท่าที่จะหาได้ เพื่อสืบสาวไปถึงสิ่งที่แสดงให้เห็นปัญหาอย่างแท้จริง

คุณค่าของการประเมินกระบวนการไม่ได้อยู่ที่ความสัมพันธ์กับการประเมินอื่น ๆ เท่านั้นแต่อยู่ที่

1) การประเมินกระบวนการขึ้นอยู่กับผลประเมินบริบท หรือสภาวะแวดล้อม และการประเมินปัจจัย คือ ถ้าสามารถประเมินสภาวะแวดล้อมและปัจจัยได้ดีมาก ผู้จัดการโครงการก็มีความมั่นใจมากขึ้น ในการเลือกการดำเนินการ และถ้าปรากฏความขัดแย้งน้อยก็ต้องมีการประเมินกระบวนการมากขึ้น นั่นคือ ถ้าการกำหนดวัตถุประสงค์และการวางโครงการคลุมเครือโครงการนั้นอาจจะเป็นหัวข้อของปัญหาและบางครั้งก็เป็นเหตุแห่งความล้มเหลว ซึ่งการประเมินสภาวะแวดล้อมและปัจจัยจะช่วยชี้ให้เห็นและแก้ปัญหาแล้วตั้งแต่ต้น พอถึงการทำตามกระบวนการจำเป็นที่จะต้องมีการย้อนกลับ โดยต่อเนื่องเกี่ยวกับว่า ทำอย่างไรโครงการนั้น จึงจะทำหน้าที่ได้สมบูรณ์ที่สุด ดังนั้นในกรณีเช่นนี้การประเมินกระบวนการจึงจำเป็นที่สุดที่สามารถกระทำหน้าที่นี้

2) การประเมินกระบวนการมีความสำคัญมากกว่าการประเมินผลผลิตในระยะแรกของการกำหนดแผนงาน แต่แนวโน้มนี้จะกลับกันถ้าโครงสร้างของการพัฒนาแผนงานอาศัยการสำรวจน้อยลง แต่มีโครงสร้างที่แน่นอนมากขึ้น การประเมินกระบวนการและการประเมินผล

ผลิตจะขึ้นต่อกันและกัน คือ การประเมินกระบวนการจะเข้าไปมีส่วนในการแปลความสิ่งที่เกิดขึ้นและถ้าต้องการเปลี่ยนแปลงกระบวนการจะไม่สามารถตกลงใจได้ โดยไม่ทราบว่า กระบวนการนั้นให้ผลอย่างไรบ้างการตัดสินใจแบบโครงสร้างใหม่ หรือระเบียบปฏิบัติในกระบวนการใหม่ จึงต้องอาศัยสารสนเทศจากการประเมินผลผลิตเข้ามาร่วมด้วย

โดยสรุป ภายใต้การประเมินกระบวนการสารสนเทศจะถูกระดมรวมนำเสนอเท่าที่ผู้ดำเนินโครงการต้องการสารสนเทศนั้น อาจจะไม่บ่อยทุกวันถ้าจำเป็น โดยเฉพาะอย่างยิ่งในช่วงระยะแรก ๆ ของโครงการ ทั้งนี้การประเมินนี้ไม่เพียงแต่ให้สารสนเทศที่ต้องการแก่ผู้ตัดสินใจในการคาดคะเนล่วงหน้า และการปฏิบัติเพื่อแก้ปัญหาเท่านั้น แต่ยังคงบันทึกสารสนเทศของกระบวนการสำหรับแปลความหมายของความสำเร็จของโครงการด้วย

4. การประเมินผลผลิต (Product Evaluation) มีจุดมุ่งหมายเพื่อวัดและแปลความหมายของความสำเร็จ ไม่เฉพาะเมื่อสิ้นสุดวัฏจักรของโครงการเท่านั้น แต่ยังมีผลจำเป็นยิ่งในระหว่างการปฏิบัติตามโครงการด้วย ระเบียบวิธีทั่ว ๆ ไปของการประเมินผลผลิต จะรวมสิ่งต่อไปนี้เข้าไว้ด้วยกัน คือ การดูว่า การกำหนดวัตถุประสงค์นั้น นำไปใช้ได้หรือไม่ เกณฑ์ในการวัดที่สัมพันธ์กับวัตถุประสงค์ของการทำกิจกรรมคืออะไร เปรียบเทียบผลที่วัดมาได้กับมาตรฐานสัมบูรณ์ (Absolute Criteria) หรือมาตรฐานสัมพันธ์ (Relative Criteria) ที่กำหนดไว้ก่อน และทำการแปลความหมายถึงเหตุของสิ่งที่เกิดขึ้น โดยอาศัยรายงานจากการประเมินสถานะแวดล้อม ปัจจัย และกระบวนการร่วมด้วย

การประเมินผลผลิต เพื่อทราบว่าได้บรรลุวัตถุประสงค์ไปแล้วหรือกำลังจะบรรลุ แต่การประเมินกระบวนการจะประเมินสิ่งที่มีอยู่ว่า ระเบียบการนั้นได้รับการกระทำไปตามที่ตั้งใจไว้หรือไม่ การประเมินทั้ง 2 ชนิด จะให้ข้อมูลย้อนกลับสำหรับการควบคุมและพัฒนาการเปลี่ยนแปลงระเบียบปฏิบัติในกระบวนการ การประเมินกระบวนการทำให้สามารถ ที่จะลงความเห็นได้ว่า การนำระเบียบปฏิบัติไปทำจริงนั้นตรงกับแบบที่วางไว้และการประเมินผลผลิต ช่วยให้ตกลงใจได้ว่า วัตถุประสงค์นั้นบรรลุหรือไม่ การที่การประเมินผลผลิตรายงานว่า วัตถุประสงค์นั้นมีผลสัมฤทธิ์หรือไม่การประเมินกระบวนการจะแสดงให้เห็นถึงรากฐานสำหรับการแปลความหมายเหตุผลสำหรับสิ่งที่ได้มานั้น คือถ้าไม่ปรากฏผลสัมฤทธิ์ตามวัตถุประสงค์ก็จำเป็นจะต้องรู้ว่า ระเบียบปฏิบัติที่ตั้งใจไว้นั้นได้ถูกนำไปปฏิบัติจริงหรือไม่ การประเมินกระบวนการจะให้สารสนเทศสำหรับทำความเข้าใจในข้อนี้และถ้าปรากฏผลสัมฤทธิ์ตามวัตถุประสงค์ก็มีความจำเป็นที่จะต้องมีการบรรยายถึงระเบียบปฏิบัติ

ที่ทำให้เกิดผลเช่นนั้นออกมา สตีฟเฟิลบีม ได้เสนอรูปแบบความสัมพันธ์ของประเภทการประเมินและประเภทของการตัดสินใจ ในรูปแบบโครงสร้าง ดังนี้

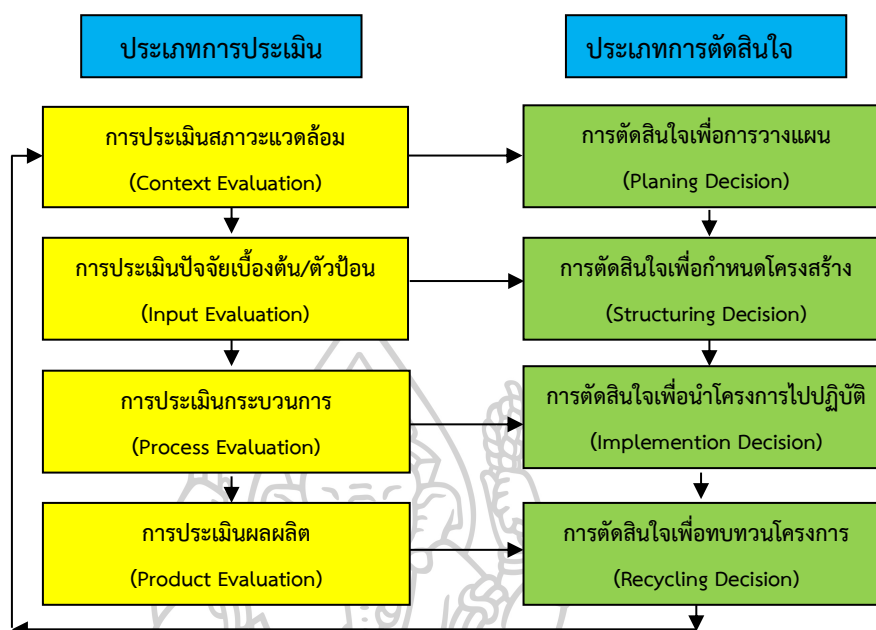

ภาพที่ 4 ความสัมพันธ์ของประเภทการประเมินและประเภทของการตัดสินใจ ของสตีฟเฟิลบีม

สรุปได้จากข้อมูลรูปแบบการประเมินโครงการในรูปแบบของชิป (CIPP Model) นั้นมีความเหมาะสม และเป็นรูปแบบที่ประเมินองค์ประกอบทุก ๆ ด้านทั้งระบบ หรือในลักษณะขององค์รวมตั้งแต่ ด้านสภาวะแวดล้อมด้านปัจจัยพื้นฐาน ด้านกระบวนการ ด้านผลผลิต และไม่เน้นการวิเคราะห์จุดใดจุดหนึ่ง แต่เป็นรูปแบบที่มีการประเมินอย่างต่อเนื่องทำให้ได้ข้อมูลครบถ้วน ทำให้เห็นผลการประเมินได้ทุกด้านสามารถนำไปสู่การตัดสินใจของผู้รับผิดชอบโครงการว่าจะยุติ ปรับปรุง หรือดำเนินการโครงการต่อไป

#### ข้อมูลพื้นฐานของโรงเรียนสังกัดกรุงเทพมหานคร

กรุงเทพมหานครเป็นองค์การปกครองส่วนท้องถิ่นรูปแบบพิเศษ มีระเบียบการปกครองตามบทบัญญัติแห่งพระราชบัญญัติการบริหารราชการกรุงเทพมหานคร โดยมีผู้ว่าราชการกรุงเทพมหานครมาจากการเลือกตั้ง และเป็นผู้กำหนดนโยบายในการจัดการศึกษาของกรุงเทพมหานครและตระหนักถึงความสำคัญในการจัดการศึกษา มีความมุ่งมั่นที่จะพัฒนาการศึกษา

ขั้นพื้นฐานพัฒนาให้เด็กในพื้นที่กรุงเทพมหานครเป็นพลเมืองที่มีคุณภาพทั้งองค์ความรู้มีคุณธรรมและมีทักษะในการดำรงชีวิต<sup>77</sup>

### การจัดการศึกษาของกรุงเทพมหานคร

แผนพัฒนากรุงเทพมหานคร ระยะ 20 ปี (พ.ศ. 2556-2559) กรุงเทพมหานครในฐานะที่เป็นองค์กรปกครองส่วนท้องถิ่นรูปแบบพิเศษ มีผู้ว่าราชการกรุงเทพมหานครมาจากการเลือกตั้งโดยตรงและเป็นผู้รับผิดชอบในการบริหารงาน อยู่ในตำแหน่งตามวาระคราวละ ๔ ปีนับแต่วันเลือกตั้ง มีอำนาจหน้าที่ในการจัดบริการสาธารณะ ตามพระราชบัญญัติระเบียบบริหารราชการกรุงเทพมหานคร พ.ศ. 2558 ตามพระราชบัญญัติกำหนดแผนและขั้นตอนกระจายอำนาจให้แก่องค์กรปกครองส่วนท้องถิ่น พ.ศ. 2542 และตามที่กฎหมายอื่น ๆ กำหนด โดยการจัดการศึกษาขั้นพื้นฐานเป็นบริการสาธารณะอย่างหนึ่งที่มีหน่วยงานภาครัฐร่วมกันบริการ มีการเปิดโอกาสให้ตัวแทนภาคประชาชนแสดงความคิดเห็น เพื่อกำหนดภาพอนาคตของกรุงเทพมหานคร และยกร่างแผนพัฒนากรุงเทพมหานคร ระยะ 20 ปี (พ.ศ. 2556-2565) สอดรับกับนโยบายผู้ว่าราชการกรุงเทพมหานครไปสู่การปฏิบัติอย่างเป็นรูปธรรม โดยกำหนดวิสัยทัศน์กรุงเทพฯ พ.ศ.2575 ที่เรียกว่า "มหานครแห่งเอเชีย" (Bangkok : Vibrant of Asia) ในอีก 20 ปีข้างหน้า เมืองกรุงเทพมหานครจะก้าวขึ้นเป็น "มหานครแห่งเอเชีย" เป็นพลังสำคัญในการขับเคลื่อนเศรษฐกิจในภูมิภาคอาเซียนในฐานะที่เป็นเมืองที่มีความปลอดภัย สวยงาม สะดวกสบายน่าอยู่ เป็นมิตรกับสิ่งแวดล้อม ในขณะเดียวกันเมืองกรุงเทพฯ มีเอกลักษณ์เฉพาะในด้านความเรียบง่าย มีเสน่ห์ มีชีวิตชีวา เป็นมหานครสำหรับทุกคนโดยไม่แบ่งแยกความแตกต่างทางสังคม การเมือง ศาสนา และวัฒนธรรมและจัดการศึกษาที่มีคุณภาพสามารถพัฒนาเยาวชนในพื้นที่กรุงเทพฯ มีความรู้มีจิตสำนึกรักเมืองกรุงเทพฯ มีทักษะในการดำรงชีวิตและประกอบอาชีพสุจริตในเมืองกรุงเทพฯ โดยกำหนดยุทธศาสตร์ ๖ ด้าน ดังนี้

ประเด็นยุทธศาสตร์ที่ 1 มหานครปลอดภัย

ประเด็นยุทธศาสตร์ที่ 2 มหานครสีเขียว สะดวกสบาย

ประเด็นยุทธศาสตร์ที่ 3 มหานครสำหรับทุกคน

ประเด็นยุทธศาสตร์ที่ 4 มหานครกะทัดรัด

ประเด็นยุทธศาสตร์ที่ 5 มหานครประชาธิปไตย

<sup>77</sup> สำนักยุทธศาสตร์การศึกษา สำนักการศึกษา กรุงเทพมหานคร. *แผนพัฒนาการศึกษาขั้นพื้นฐานกรุงเทพมหานคร ฉบับที่ 2 (พ.ศ. 2560-2563)*. กรุงเทพฯ: โรงพิมพ์ชุมนุมสหกรณ์การเกษตรแห่งประเทศไทย จำกัด, 2559. 11.

ประเด็นยุทธศาสตร์ที่ 6 มหานครแห่งเศรษฐกิจและการเรียนรู้

กรุงเทพมหานครตระหนักถึงความสำคัญในการจัดการศึกษา และพัฒนานักเรียนให้เป็นพลเมืองที่มีคุณภาพครบทุกด้าน ทั้งองค์ความรู้ คุณธรรม และทักษะในการดำรงชีวิต กำหนดประเด็นยุทธศาสตร์ที่ 3 มหานครสำหรับทุกคน ประเด็นยุทธศาสตร์ย่อย 3.3 การศึกษาสำหรับทุกคน (Education for All) ให้ความสำคัญในการพัฒนามนุษย์ในสองแนวทางใหญ่ คือ

1) กระจายโอกาสทางการศึกษาที่เท่าเทียมและเสมอภาค (Equal Educational Opportunity) หมายถึง การจัดการศึกษาให้กับเยาวชนอย่างทั่วถึง โดยไม่แบ่งแยกความแตกต่างทางสังคม การเมืองวัฒนธรรมและศาสนา

2) การจัดการศึกษาที่มีคุณภาพ (High - quality Education) หมายถึง การจัดการศึกษาที่สามารถพัฒนาให้ผู้เรียนเป็นคนที่มีความรู้ สามารถอ่านออกเขียนได้คิดเลขเป็น มีจิตสำนึก รักชุมชนและประเทศชาติบ้านเมือง หวังแทนและเห็นคุณค่าวัฒนธรรมของตนเอง มีคุณธรรม มีทักษะในการดำรงชีวิตและประกอบอาชีพสุจริตเลี้ยงตัวได้ เป้าหมายภายในปี พ.ศ. 2575 นอกจากนี้กรุงเทพมหานครได้จัดทำแผนระยะ ๕ ปี เป็นแผนพัฒนากรุงเทพมหานคร ระยะ 20 ปี ระยะที่ 1 (พ.ศ. 2556-2560) และแผนพัฒนากรุงเทพมหานคร ระยะ 20 ปี ระยะที่ 2 (พ.ศ. 2560 - 2565) ดังนี้

แผนพัฒนากรุงเทพมหานคร ระยะ 20 ปี ระยะที่ 1 (พ.ศ. 2556-2560) เป็นแผนพัฒนาซึ่งบูรณาการแผนยุทธศาสตร์และแผนปฏิบัติการภายใต้แผนพัฒนากรุงเทพมหานคร ระยะ ๒๐ ปี (พ.ศ. 2561-2575) มีประเด็นยุทธศาสตร์ที่ 3 มหานครสำหรับทุกคน วิสัยทัศน์ย่อยใน 6 มิติของวิสัยทัศน์กรุงเทพฯ พ.ศ. 2575 ประกอบด้วยมิติที่ 7 คือ การบริหารจัดการ ซึ่งได้กำหนดแนวทางการพัฒนา ด้านกฎหมาย การบริหารแผนและประเมินผล การบริหารทรัพยากร บุคคล การคลังและงบประมาณ และเทคโนโลยีสารสนเทศ เพื่อเป็นกลไกสนับสนุนการขับเคลื่อนทั้ง 6 มิติ สู่มหานครแห่งเอเชียอย่างมีประสิทธิภาพ <sup>78</sup>

แผนพัฒนากรุงเทพมหานคร ระยะ 20 ปี ระยะที่ 2 (พ.ศ. 2561 - 2575) เป็นแผนที่ดำเนินการตามกรอบวิสัยทัศน์กรุงเทพฯ พ.ศ. 2575 ที่มองกรุงเทพฯ ในฐานะเมืองมหานครการขับเคลื่อนเมืองกรุงเทพฯ ต้องอาศัยความร่วมมือร่วมใจจากทุกภาคส่วน กรุงเทพมหานครในฐานะเจ้าของเมืองจะต้องมองบทบาทไกลไปกว่าการดำเนินการ "ควบคุมกำกับดูแล" ตามภารกิจพื้นฐาน ใน

<sup>78</sup> สำนักยุทธศาสตร์และประเมินผล. *แผนพัฒนากรุงเทพมหานคร ระยะ 20 ปี พ.ศ. 2556-*



การจัดบริการสาธารณะ แก่ข้อบัญญัติ และบังคับใช้กฎหมาย โนม่น้าวางใจให้หน่วยงานอื่นในพื้นที่ ร่วมกันเป็นพลังขับเคลื่อนการพัฒนาเมืองกรุงเทพฯ ใน 6 ด้าน<sup>79</sup> ดังนี้

ด้านที่ 1 มหานครปลอดภัยจำแนกเป็นมิติที่เกี่ยวข้อง ดังนี้

- มิติที่ 1.1 ปลอดภัย
- มิติที่ 1.2 ปลอดภัยธรรมชาติและยาเสพติด
- มิติที่ 1.3 ปลอดภัยเหตุ
- มิติที่ 1.4 ปลอดภัยพิบัติ
- มิติที่ 1.5 ปลอดภัยเหตุจากสิ่งก่อสร้าง
- มิติที่ 1.6 ปลอดภัยคนเมือง

กรุงเทพมหานครมีลักษณะเป็นการปกครองส่วนท้องถิ่นรูปแบบพิเศษที่มีฐานะเป็นนิติบุคคล จัดระบบการบริหารการศึกษาในลักษณะสายการบังคับบัญชาคือ ผู้ว่าราชการกรุงเทพมหานคร ปลัด กรุงเทพมหานคร สำนักงานเขต และโรงเรียนตามลำดับ โดยมีสำนักงานการศึกษาเป็นฝ่ายอำนวยการ หรือหน่วยงานที่ปรึกษาส่งเสริมสนับสนุนกำกับดูแลในระดับกรุงเทพมหานคร และฝ่ายการศึกษาเป็นส่วนราชการที่ทำหน้าที่เช่นเดียวกันในระดับสำนักงานเขต ซึ่งอยู่ภายใต้การบริหารงานของผู้อำนวยการเขต โดยมีศูนย์วิชาการเขต กลุ่มโรงเรียนและคณะกรรมการสถานศึกษาขั้นพื้นฐานเป็นส่วนที่ช่วยส่งเสริมให้การบริหารงานของผู้บริหารโรงเรียน ให้เป็นไปตามนโยบายและบรรลุเป้าหมาย

บทบาทหน้าที่ของกรุงเทพมหานครในส่วนที่เกี่ยวข้องกับการจัดการศึกษา บทบาทหน้าที่ของ กรุงเทพมหานครที่เกี่ยวข้องกับการจัดการศึกษา คือ การจัดการศึกษาให้แก่ประชาชนใน กรุงเทพมหานคร โดยมีบทบาทสำคัญในการกำหนดนโยบาย ดูแลมาตรฐาน กำกับติดตามดูแล สนับสนุนทรัพยากร ซึ่งกรุงเทพมหานครได้ดำเนินการจัดการศึกษาหลายระดับและหลายรูปแบบ ดังนี้

1. การจัดในรูปแบบศูนย์เลี้ยงดูเด็ก หรือศูนย์พัฒนาเด็กเล็กอยู่ในความรับผิดชอบของสำนักพัฒนาชุมชน ซึ่งดำเนินงานในลักษณะของการให้ความสนับสนุนชุมชนที่เปิดดำเนินการและสำนักอนามัยซึ่งเปิดสถานเลี้ยงเด็กกลางวันและให้การสนับสนุนบ้านเลี้ยงเด็ก
2. การจัดการศึกษาในระดับปฐมวัยและก่อนการศึกษาขั้นพื้นฐาน ระดับประถมศึกษา ระดับมัธยมศึกษา อยู่ในความรับผิดชอบของสำนักงานการศึกษาและสำนักงานเขต
3. การจัดการศึกษาระดับอุดมศึกษา ได้แก่ วิทยาลัยแพทยศาสตร์และวิทยาลัยพยาบาลก่อการณย์ในความรับผิดชอบของมหาวิทยาลัยนวมินทราชิราช



4. การจัดการศึกษานอกโรงเรียน ได้แก่ การฝึกอบรมอาชีพระยะสั้น ในโรงเรียนฝึกอาชีพ กรุงเทพมหานคร และจัดให้แก่กลุ่มสนใจตามความเหมาะสม ซึ่งอยู่ในความรับผิดชอบของสำนักพัฒนาชุมชน

หน่วยงานที่รับผิดชอบด้านการศึกษาปฐมวัย และการศึกษาขั้นพื้นฐานของกรุงเทพมหานคร มีดังนี้

1. สำนักการศึกษา เป็นหน่วยงานที่มีฐานะเทียบเท่ากรม มีหน้าที่รับผิดชอบงานด้านการศึกษาโดยน่านโยบายด้านการศึกษาของกรุงเทพมหานครทั้ง 4 ด้าน ได้แก่ ด้านบริหารงานวิชาการ ด้านบริหารงานงบประมาณ ด้านบริหารงานบุคคล และด้านการบริหารทั่วไป ให้สำนักงานเขตและโรงเรียนดำเนินการ สำนักการศึกษาแบ่งส่วนราชการภายในออกเป็น 7 หน่วยงาน คือ

1.1 สำนักงานเลขานุการ มีหน้าที่รับผิดชอบเกี่ยวกับงานสารบรรณและธุรการทั่วไปของสำนักการศึกษา การบริหารสินทรัพย์ส่วนกลางของสำนักงานกิจกรรมพิเศษและงานที่มีได้ กำหนดให้เป็นหน้าที่ของส่วนราชการใดโดยเฉพาะและปฏิบัติหน้าที่อื่นที่เกี่ยวข้อง

1.2 กองการเจ้าหน้าที่ มีหน้าที่รับผิดชอบเกี่ยวกับการบริหารงานบุคคลของข้าราชการครูกรุงเทพมหานครและลูกจ้างในสถานศึกษา การประชุม อ.ก.ก. ข้าราชการครู การดำเนินการเกี่ยวกับการสอบแข่งขันข้าราชการครูและปฏิบัติหน้าที่อื่นที่เกี่ยวข้อง

1.3 กองคลัง มีหน้าที่รับผิดชอบเกี่ยวกับการดำเนินการด้านการเงิน

1.4 หน่วยศึกษานิเทศก์ มีหน้าที่รับผิดชอบเกี่ยวกับการดำเนินการพัฒนาการจัดระบบการนิเทศตรวจสอบ ตลอดจนปฏิบัติงานตามนโยบายด้านการศึกษาของกรุงเทพมหานคร และปฏิบัติหน้าที่อื่นที่เกี่ยวข้อง

1.5 สำนักงานยุทธศาสตร์การศึกษา มีหน้าที่รับผิดชอบเกี่ยวกับการจัดทำยุทธศาสตร์ด้านการศึกษากำหนดกรอบแนวทางหลักเกณฑ์ ส่งเสริมและสนับสนุนงานด้านนโยบายและแผนการศึกษา

1.6 กองเทคโนโลยีเพื่อการเรียนการสอน มีหน้าที่รับผิดชอบเกี่ยวกับการส่งเสริมสนับสนุนการใช้เทคโนโลยีสารสนเทศ

1.7 กองพัฒนาข้าราชการครูกรุงเทพมหานคร มีหน้าที่รับผิดชอบเกี่ยวกับการพัฒนาฝึกอบรมข้าราชการครูและบุคลากรทางการศึกษา

2. สำนักงานเขต มีผู้อำนวยการเขตเป็นผู้บังคับบัญชาเป็นหน่วยงานที่น่านโยบายกรุงเทพมหานครมาปฏิบัติให้เกิดผลโดยตรงต่อประชาชน และมีฝ่ายการศึกษาทำหน้าที่เกี่ยวกับการส่งเสริมสนับสนุนและประสานงานในด้านการศึกษา

3. โรงเรียนสังกัดกรุงเทพมหานคร เป็นหน่วยงานในสังกัดสำนักงานเขต และจะอยู่ภายใต้ นโยบายและการกำกับดูแลของสำนักงานการศึกษา ในการบริหารจัดการระดับโรงเรียนกรุงเทพมหานคร ได้ริเริ่มดำเนินการให้โรงเรียนมีความสามารถในการบริหารจัดการด้วยตนเองมีความคล่องตัวในการ บริหารและจัดการศึกษาได้สอดคล้องกับความต้องการของนักเรียนและชุมชนอย่างต่อเนื่อง ใน ปัจจุบันมีโรงเรียนในสังกัดกรุงเทพมหานคร จำนวน 437 โรงเรียน<sup>80</sup>

สรุปได้ว่ากรุงเทพมหานครเป็นการปกครองส่วนท้องถิ่นรูปแบบพิเศษที่มีฐานะเป็นนิติบุคคล จัดระบบการบริหารการศึกษาในลักษณะสายการบังคับบัญชาคือ ผู้ว่าราชการกรุงเทพมหานคร ปลัด กรุงเทพมหานคร สำนักงานเขต และโรงเรียนตามลำดับ โดยมีสำนักงานการศึกษาเป็นฝ่ายอำนวยการ หรือหน่วยงานที่ปรึกษาส่งเสริมสนับสนุนกำกับดูแลในระดับกรุงเทพมหานคร และฝ่ายการศึกษาเป็นส่วนราชการที่ทำหน้าที่เช่นเดียวกันในระดับสำนักงานเขต ซึ่งอยู่ภายใต้การบริหารงานของ ผู้อำนวยการเขต โดยมีศูนย์วิชาการเขต กลุ่มโรงเรียนและคณะกรรมการสถานศึกษาขั้นพื้นฐานเป็นส่วนที่ช่วยส่งเสริมให้การบริหารงานของผู้บริหารโรงเรียน ให้เป็นไปตามนโยบายและบรรลุเป้าหมาย โดยสำนักงานการศึกษาทำหน้าที่ในการกำหนดนโยบาย การจัดทำแผนพัฒนาการศึกษาขั้นพื้นฐาน กรุงเทพมหานคร จัดการศึกษาในระบบอย่างมีคุณภาพ ส่งเสริมวิชาชีพครูและบุคลากรทางการศึกษา ส่งเสริมการนำเทคโนโลยีสารสนเทศและการสื่อสารมาใช้ในการบริหารการจัดการเรียนรู้ เป็น ศูนย์กลางเครือข่ายสารสนเทศด้านการศึกษา ส่งเสริมให้โรงเรียนมีระบบการประกันคุณภาพภายใน เพื่อนำไปสู่การพัฒนาคุณภาพและมาตรฐานการศึกษาอย่างต่อเนื่อง

### โรงเรียนคุณธรรมสังกัดกรุงเทพมหานคร

โรงเรียนในสังกัดกรุงเทพมหานคร เป็นหน่วยงานในสังกัดสำนักงานเขต และจะอยู่ภายใต้ นโยบายและการกำกับดูแลของสำนักงานการศึกษา ในการบริหารจัดการระดับโรงเรียนกรุงเทพมหานคร ได้ริเริ่มดำเนินการให้โรงเรียนมีความสามารถในการบริหารจัดการด้วยตนเองมีความคล่องตัวในการ บริหารและจัดการศึกษาได้สอดคล้องกับความต้องการของนักเรียนและชุมชนอย่างต่อเนื่อง ในปัจจุบัน มีโรงเรียนในสังกัดกรุงเทพมหานคร จำนวน 437 โรงเรียน

เป็นการบริหารโดยใช้กลยุทธ์ใหม่ในการพัฒนาคุณภาพการศึกษาให้สามารถตอบสนองความ ต้องการของบุคคลสังคมไทย ผู้เรียนมีศักยภาพในการแข่งขันและร่วมมืออย่างสร้างสรรค์ในสังคมโลก

<sup>80</sup> สำนักงานศึกษากรุงเทพมหานคร. *แผนปฏิบัติการประจำปี พ.ศ. 2562*. กรุงเทพฯ: หน่วยศึกษานิเทศก์, 2562. 13.

ปลูกฝังให้ผู้เรียนมีจิตสำนึกในความเป็นไทย มีระเบียบวินัย คำนึงถึงประโยชน์ส่วนรวมและยึดมั่นในการปกครองระบอบประชาธิปไตยอันมีพระมหากษัตริย์ทรงเป็นประมุข เป็นไปตามเจตนารมณ์ในมาตรา 80 ของรัฐธรรมนูญแห่งราชอาณาจักรไทย พุทธศักราช 2550 และพระราชบัญญัติการศึกษาแห่งชาติ พ.ศ. 2542 และที่แก้ไขเพิ่มเติม (ฉบับที่ 2) พ.ศ. 2545 และมีคุณลักษณะอันพึงประสงค์ตามที่ระบุไว้ในหลักสูตรแกนกลางการศึกษาขั้นพื้นฐาน พุทธศักราช 2551 ที่มุ่งให้ผู้เรียนมีคุณลักษณะ 8 ประการได้แก่

1. รักชาติ ศาสน์ กษัตริย์
2. ซื่อสัตย์ สุจริต
3. มีวินัย
4. ใฝ่เรียนรู้
5. อยู่อย่างพอเพียง
6. มุ่งมั่นในการทำงาน
7. รักความเป็นไทย
8. มีจิตสาธารณะ<sup>81</sup>

โรงเรียนคุณธรรม เน้นการพัฒนาผู้เรียนให้มีคุณลักษณะอันพึงประสงค์ตามที่หลักสูตรสถานศึกษาและหลักสูตรแกนกลางการศึกษาขั้นพื้นฐานกำหนด โดยใช้คุณธรรมพื้นฐานโตไปไม่โกงของกรุงเทพมหานคร<sup>82</sup> เป็นคุณธรรมหลักในการปลูกฝังด้านคุณธรรม จริยธรรม ศิลธรรม และความดีความงาม ให้กับผู้เรียน ผ่านกระบวนการมีส่วนร่วม ของทุกภาคส่วนที่เกี่ยวข้อง และอาศัยกิจกรรมการมีส่วนร่วมเป็นตัวกระตุ้นการเรียนรู้ เพื่อปลดปล่อยพลังทางสติปัญญาให้กับผู้เรียน ซึ่งจะส่งเสริมให้ผู้เรียนมีความเจริญงอกงาม ทั้งทางจิตใจ ร่างกาย อารมณ์ สติปัญญา และ สังคม

#### เนื้อหาหลักสูตรครอบคลุมความดี 5 ประการโครงการโตไปไม่โกง

- 1) ความซื่อสัตย์สุจริต คือ การยึดมั่นในความสัตย์จริงและสิ่งที่ถูกต้องดีงาม รู้จักแยกแยะ ถูกผิด ปฏิบัติต่อตนเองและผู้อื่นโดยชอบ ไม่คดโกง

<sup>81</sup> สำนักการศึกษากรุงเทพมหานคร. *แนวทางการบริหารจัดการคุณภาพโรงเรียนสังกัดกรุงเทพมหานคร*. กรุงเทพฯ:หน่วยศึกษานิเทศก์, 2554. 9-11.

<sup>82</sup> กระทรวงศึกษาธิการ, *ร.ม.ว.ศ. ให้นโยบายผู้บริหาร*. (2558) ค้นเมื่อ 25 สิงหาคม 2559 จาก [http://moe.go.th/moe/th/news/detail.php?NewID=43199&Key=news\\_act](http://moe.go.th/moe/th/news/detail.php?NewID=43199&Key=news_act)

2) การมีจิตสาธารณะ คือ การมีจิตสำนึกเพื่อส่วนรวม ตระหนักรู้และคำนึงถึงสังคมส่วนรวม มีความรับผิดชอบต่อตัวเองในการกระทำใดๆ เพื่อไม่ให้เกิดผลเสียหายต่อส่วนรวม และพร้อมที่จะเสียสละประโยชน์ส่วนตนเพื่อรักษาผลประโยชน์ส่วนรวม

3) ความเป็นธรรมทางสังคม คือ การปฏิบัติต่อผู้อื่นอย่างเสมอภาคและเท่าเทียมกันอย่างมีเหตุผล โดยไม่เลือกปฏิบัติต่อเพศ เชื้อชาติ ชนชั้น สถานะทางเศรษฐกิจและสังคม

4) กระทำอย่างรับผิดชอบ คือ การมีจิตสำนึกในบทบาทและหน้าที่ของตัวเองและปฏิบัติหน้าที่ให้ดีที่สุด เคารพกฎเกณฑ์กติกา พร้อมให้ตรวจสอบการกระทำได้เสมอหากมีการกระทำผิดก็พร้อมที่จะยอมรับและแก้ไข

5) เป็นอยู่อย่างพอเพียง คือ การดำเนินชีวิตโดยยึดหลักความพอประมาณ ซื่อตรงไม่ละโม้บโลภมาก รู้จักยับยั้งชั่งใจ และไม่เอาเปรียบหรือเบียดเบียนตัวเองและผู้อื่น

การจัดการเรียนการสอนของหลักสูตร “โตไปไม่โกง” เน้นที่ตัวผู้เรียนเป็นสำคัญ เพราะการเรียนรู้ในหลักสูตรนี้ไม่ได้เน้นการท่องจำ แต่เน้นความสามารถในการคิดวิเคราะห์ของผู้เรียน จนกระทั่งเกิดความเข้าใจและความตระหนักรู้ของผู้เรียน ให้สามารถแยกแยะถูก-ผิด ดี-ชั่ว ดังนั้น ตัวผู้เรียนหรือนักเรียนจึงมีความสำคัญเป็นอย่างมาก กิจกรรมที่ใช้ในหลักสูตรเป็นกิจกรรมที่ให้ทั้งความสนุกสนานและสร้างสรรค์ ผ่านการเล่นิทาน เกมการละเล่นต่างๆ การร้องเพลง กิจกรรมศิลปะ บทกวีและคำคล้องจอง การใช้เรื่องสั้นและวรรณกรรมสำหรับเด็ก รวมทั้งกรณีศึกษาและกิจกรรมสร้างประสบการณ์อื่นๆ เพื่อกระตุ้นให้เด็กคิดอย่างมีเหตุผลและซึมซับคุณค่าแห่งความดีอย่างเป็นธรรมชาติ และสร้างความรู้สึกรับผิดชอบชั่วดี ภูมิใจในการทำความดี รังเกียจคนโกงและคนเก่งแต่โกง<sup>83</sup>

### งานวิจัยที่เกี่ยวข้อง

#### งานวิจัยในประเทศ

พระอำนาจ อรรถกามา (น้อยนิล) ได้ศึกษาวิจัยเรื่องการศึกษาคุณลักษณะอันพึงประสงค์ของนักเรียนโรงเรียนศึกษาสงเคราะห์บางกรวย ผลการวิจัยพบว่า ๑)นักเรียนโรงเรียนศึกษาสงเคราะห์บางกรวย อำเภอบางกรวย จังหวัดนนทบุรี มีระดับความคิดเห็นต่อคุณลักษณะอันพึง

<sup>83</sup> กรุงเทพมหานคร และศูนย์สาธารณประโยชน์และประชาสังคม (นิด้า) และองค์กรเพื่อความโปร่งใสในประเทศไทย. *โครงการโรงเรียนสีขาว หลักสูตร "โตไปไม่โกง"*. 2562. เข้าถึงเมื่อ 25 ธันวาคม 2562. เข้าถึงได้จาก <http://growinggood.org/project/>

ประสงค์ โดยภาพรวมอยู่ในระดับมาก ด้านที่มีค่าเฉลี่ยสูงสุด ได้แก่ ด้านรักความเป็นไทย รองลงมา ได้แก่ ด้านมีจิตสาธารณะ ด้านรักชาติ ศาสน์ กษัตริย์ ด้านซื่อสัตย์สุจริต ด้านอยู่อย่างพอเพียง ด้านมีวินัย และด้านมุ่งมั่นในการทำงาน ส่วนด้านที่มีค่าเฉลี่ยน้อยที่สุดคือด้านใฝ่เรียนรู้ ๒) คุณลักษณะอันพึงประสงค์ของนักเรียน โรงเรียนศึกษาสงเคราะห์บางกรวย อำเภอบางกรวย จังหวัดนนทบุรี ที่มีเพศและอายุต่างกัน โดยภาพรวมไม่แตกต่างกันอย่างมีนัยสำคัญทางสถิติที่ระดับ ๐.๐๕ ๓) คุณลักษณะอันพึงประสงค์ของนักเรียน โรงเรียนศึกษาสงเคราะห์บางกรวย อำเภอบางกรวย จังหวัดนนทบุรี ที่มีระดับชั้นเรียนต่างกัน โดยภาพรวมแตกต่างกันอย่างมีนัยสำคัญทางสถิติที่ระดับ ๐.๐๕ ๔) แนวทางการพัฒนาคุณลักษณะอันพึงประสงค์ของนักเรียน โรงเรียนศึกษาสงเคราะห์บางกรวย อำเภอบางกรวย จังหวัดนนทบุรี คือ ๑) ด้านรักชาติ ศาสน์ กษัตริย์ ได้แก่ จัดให้นักเรียนได้เข้าร่วมกิจกรรมเกี่ยวกับพระมหากษัตริย์ทุกครั้ง, ครูต้องพยายามให้นักเรียนได้เข้าร่วมร้องเพลงชาติก่อนเข้าเรียนทุกครั้ง ๒) ด้านซื่อสัตย์สุจริต ได้แก่ ครูจะต้องพยายามให้นักเรียนได้ทำการบ้าน หรืองานที่มอบหมายด้วยตนเองไม่ลอกของเพื่อนมาส่ง ๓) ด้านมีวินัย ได้แก่ ครูจะต้องจัดให้นักเรียนเข้าแถวก่อนเข้าห้องเรียน และให้เดินเป็นแถวไปเรียนตามห้องทุกครั้ง ๔) ด้านใฝ่เรียนรู้ ได้แก่ โรงเรียนควรมีการจัดนิทรรศการด้านวิชาการให้นักเรียนได้เข้าร่วม ๕) ด้านอยู่อย่างพอเพียง ได้แก่ โรงเรียนควรมีโครงการที่เกี่ยวกับการออมเงิน เพื่อฝึกการใช้จ่ายเงินของนักเรียน ๖) ด้านมุ่งมั่นในการทำงาน ได้แก่ ครูต้องมีกิจกรรมเสริมการสอนที่มอบหมายงานให้เด็กได้ทำงานส่ง ๗) ด้านรักความเป็นไทย ได้แก่ ครูจะต้องสอนให้เด็กรู้จักการไหว้ผู้ใหญ่ และไหว้กันและกัน ๘) ด้านมีจิตสาธารณะ ได้แก่ ครูต้องพานักเรียน เข้าร่วมช่วยทำงานให้กับสังคม<sup>84</sup>

พระครูสมุห์ศรัณย์ ปญฺญาวชิโร (ท่านุ) ได้ศึกษาวิจัยเรื่อง การส่งเสริมคุณธรรมนักเรียนระดับประถมศึกษา โรงเรียนวัดเปาโรหิตย์ เขตบางพลัด กรุงเทพมหานคร วัตถุประสงค์ของการ วิจัย คือ 1) เพื่อศึกษาการส่งเสริมคุณธรรมนักเรียนระดับประถมศึกษา โรงเรียนวัดเปาโรหิตย์ และ 2) เพื่อศึกษาข้อเสนอแนะแนวทางการส่งเสริมคุณธรรมนักเรียนระดับประถมศึกษา โรงเรียนวัดเปาโรหิตย์ เขตบางพลัด กรุงเทพมหานครกลุ่มตัวอย่างเป็นนักเรียนระดับประถมศึกษาชั้นปีที่ 4,5,6 จำนวน 278 คน ใช้แบบสอบถาม รวบรวมข้อมูล วิเคราะห์ข้อมูลโดยหาความถี่ ร้อยละ และส่วนเบี่ยงเบนมาตรฐาน ผลการวิจัยพบว่า นักเรียนมีความคิดเห็นต่อการจัดกิจกรรมส่งเสริมคุณธรรมระดับประถมศึกษา ภาพรวม 4 ด้าน อยู่ในระดับมาก เรียงลำดับจากมากไปหาน้อยและข้อที่มีลักษณะเด่นคือด้านการส่งเสริมด้านความ มีวินัย นักเรียนเข้าแถวตามระเบียบปฏิบัติตนตามข้อบังคับของโรงเรียน

<sup>84</sup> พระอำนาจ อรรถกานโม (น้อยนิล). “การศึกษาคุณลักษณะอันพึงประสงค์ของนักเรียนโรงเรียนศึกษาสงเคราะห์บางกรวยอำเภอบางกรวย จังหวัดนนทบุรี”. วิทยานิพนธ์ปริญญาพุทธศาสตรมหาบัณฑิต. กรุงเทพมหานคร: มหาวิทยาลัยมหาจุฬาลงกรณราชวิทยาลัย, 2555.



ทุกคนช่วยกันทำความสะอาด ห้องเรียนด้วยความเรียบร้อย และเข้าแถวซื้ออาหารกลางวันด้วยความ เป็นระเบียบ ด้านการส่งเสริมด้าน ความรับผิดชอบ โรงเรียนมีการส่งเสริมให้นักเรียนแสดงความ เคารพธงชาติก่อนเข้าเรียนทุกวัน กล้ารับผิดชอบ โรงเรียนมีการส่งเสริมให้นักเรียนแสดง ความ ถูกต้องตามวัฒนธรรมไทย รู้จักแก้ไขปรับปรุงตนเอง เมื่อปฏิบัติผิดระเบียบของโรงเรียน ด้านการ ส่งเสริมด้านความซื่อสัตย์สุจริต โรงเรียนมีการส่งเสริมให้ นักเรียนมีความซื่อสัตย์สุจริต ยอมรับผิดชอบ ใน สิ่งที่ตนเองกระทำลงไป มีความซื่อสัตย์ต่อพ่อแม่และครู อาจารย์ทั้งต่อหน้าและลับหลัง และเก็บ สิ่งของผู้อื่นได้แล้วนำไปมอบให้ครูส่งคืนเจ้าของ ด้านการส่งเสริม ด้านความกตัญญูกตเวทีโรงเรียนมี การส่งเสริมนักเรียนให้ความเคารพ พ่อแม่ ครูอาจารย์นำชื่อเสียงมาสู่ครอบครัวด้วยการทำความดี ตอบแทนผู้มีพระคุณด้วยการตั้งใจเรียนและทำหน้าที่ของตนให้ดี นำข้อคิด ของพ่อแม่ ครูอาจารย์ มา เตือนตนเองเสมอ และทำให้พ่อแม่ ครู อาจารย์ ได้ภาคภูมิใจ ตามลำดับ<sup>85</sup>

สุระ อ่อนแพง, ปัญญา สังขวดี, และคนอื่น ๆ ได้ศึกษาเรื่องรูปแบบการบริหารเพื่อพัฒนา คุณธรรมจริยธรรมนักเรียนระดับประถมศึกษา ในสถานศึกษาสังกัดสำนักงานเขตพื้นที่การศึกษา ประถมศึกษา โดยมีวัตถุประสงค์เพื่อพัฒนาคุณธรรมจริยธรรมนักเรียนระดับประถมศึกษาในสถาน ศึกษาสังกัดสำนักงานเขตพื้นที่การศึกษาประถมศึกษา การดำเนินการวิจัยแบ่งเป็น 3 ขั้นตอนคือ 1) การศึกษาคุณธรรม จริยธรรมและการบริหารเพื่อพัฒนาคุณธรรมจริยธรรมนักเรียนระดับ ประถมศึกษา โดยการวิเคราะห์และสังเคราะห์ เอกสาร ศึกษากระบวนการบริหารโรงเรียนที่มีวิธี ปฏิบัติที่ดี 6 แห่ง และการสัมภาษณ์ผู้เชี่ยวชาญ 5 คน 2) การสร้างรูปแบบการบริหารเพื่อพัฒนา คุณธรรมจริยธรรมนักเรียนระดับประถมศึกษาในสถานศึกษาสังกัดสำนักงานเขตพื้นที่การศึกษา ประถมศึกษา โดยอาศัยผลการศึกษาในขั้นตอนที่ 1 และตรวจสอบความเหมาะสมของรูปแบบฯ โดย วิธีสนทนากลุ่มผู้เชี่ยวชาญ 10 คน 3) การประเมินรูปแบบการบริหารเพื่อพัฒนาคุณธรรมจริยธรรม นักเรียนใน สถานศึกษาสังกัดสำนักงานเขตพื้นที่การศึกษาประถมศึกษา โดยการสัมมนารับฟังความ คิดเห็นจากผู้บริหารและครู ถึงความเป็นไปได้และความเป็นประโยชน์ในการนำรูปแบบไปใช้ จำนวน 60 คน สถิติที่ใช้วิเคราะห์ข้อมูลคือค่าเฉลี่ย และส่วนเบี่ยงเบนมาตรฐาน ผลการวิจัยพบว่า รูปแบบ การบริหารเพื่อพัฒนาคุณธรรมจริยธรรมนักเรียนระดับประถมศึกษาใน สถานศึกษาสังกัดสำนักงาน เขตพื้นที่การศึกษาประถมศึกษาที่สร้างขึ้น มี 3 องค์ประกอบ ดังนี้ องค์ประกอบที่ 1 คุณธรรม จริยธรรมนักเรียนระดับประถมศึกษา 14 ประการ 1) ความรักชาติ ศาสน์ กษัตริย์ 2) ความเมตตา กรุณา 3) ความซื่อสัตย์สุจริต 4) ความมีระเบียบวินัย 5) ความขยันหมั่นเพียรและมุ่งมั่นการทำงาน 6)

<sup>85</sup> พระครูสมุห์ศรัณย์ ปญญาชิโร (ท่านุ). "การส่งเสริมคุณธรรมนักเรียนระดับประถมศึกษา โรงเรียนวัดเปาโรหิตย์ เขตบางพลัด กรุงเทพมหานคร." วิทยานิพนธ์ปริญญาพุทธศาสตรมหาบัณฑิต สาขาวิชาการบริหารการศึกษา มหาวิทยาลัยมหาจุฬาลงกรณราชวิทยาลัย, 2556. 80.



ความกตัญญู กตเวทีและรักความเป็นไทย 7) ความรับผิดชอบ 8) ความอดทนอดกลั้น 9) ความเคารพและอ่อนน้อมถ่อมตน 10) ความพอเพียง 11) ความมีจิตสาธารณะ 12) ความยุติธรรม 13) ความสามัคคี 14) ความใฝ่เรียนรู้ องค์ประกอบที่ 2 วิธีการพัฒนาคุณธรรมจริยธรรมนักเรียน มี 4 วิธี ดังนี้ 1) การบูรณาการในการจัดการเรียนรู้ 2) การจัดกิจกรรม พัฒนาผู้เรียน 3) การจัดกิจกรรมโดยผู้ปกครองมีส่วนร่วม 4) การจัดกิจกรรมพัฒนาตามวิถีชีวิตในชุมชน องค์ประกอบที่ 3 กระบวนการบริหารเพื่อพัฒนาคุณธรรมจริยธรรม มี 5 ขั้นตอน ดังนี้ 1) การทบทวนพันธกิจ 2) การวางแผน 3) การดำเนินงาน 4) การติดตามประเมินผล 5) การรายงานผล การประเมินรูปแบบการบริหารเพื่อพัฒนาคุณธรรมจริยธรรมนักเรียนในสถานศึกษาสังกัดสำนักงานเขต พื้นที่การศึกษาประถมศึกษาที่สร้างขึ้น มีความเป็นไปได้ในระดับมาก และมีความมีประโยชน์อยู่ในระดับมากที่สุด<sup>86</sup>

ดวงตา อัมภรณ์ ได้ศึกษาการประเมินโครงการส่งเสริมพัฒนา คุณธรรม จริยธรรมและคุณลักษณะอันพึงประสงค์ของนักเรียน โรงเรียนกระแซงวิทยา ผลการประเมินสรุปได้ ดังนี้ 1) ผลการประเมิน ด้านสภาวะแวดล้อม ตามความคิดเห็นของ ครู นักเรียน คณะกรรมการสถานศึกษาขั้นพื้นฐาน และผู้ปกครองนักเรียน ผลการประเมิน พบว่า มีความคิดเห็นอยู่ในระดับมาก 2) ด้านปัจจัยนำเข้า ตามความคิดเห็นของ ครู นักเรียน คณะกรรมการสถานศึกษาขั้นพื้นฐาน และผู้ปกครองนักเรียน ผลการประเมิน พบว่า มีความคิดเห็น อยู่ในระดับมาก 3) ด้านกระบวนการ ตามความคิดเห็นของครู นักเรียน คณะกรรมการสถานศึกษาขั้นพื้นฐาน และผู้ปกครองนักเรียน ผลการประเมิน พบว่า มีความคิดเห็นอยู่ในระดับมาก 4) ด้านผลผลิต ตามความคิดเห็นของ ครู นักเรียน คณะกรรมการสถานศึกษาขั้นพื้นฐานและผู้ปกครองนักเรียน ผลการประเมิน พบว่า มีความคิดเห็นอยู่ในระดับมาก 5) ผลการประเมินความพึงพอใจต่อนักเรียนในการแสดงพฤติกรรมหลังการส่งเสริมพัฒนาคุณธรรม จริยธรรม และคุณลักษณะอันพึงประสงค์ ผลการประเมินนักเรียน โดยภาพรวม อยู่ในระดับมาก ผลการประเมินนักเรียน ด้านความมีวินัย อยู่ในระดับมาก ผลการประเมินนักเรียน ด้านความซื่อสัตย์ อยู่ในระดับมาก ผลการประเมินนักเรียนด้านความสามัคคี อยู่ในระดับมากที่สุด ผลการประเมินนักเรียน ด้านความเอื้อเฟื้อเผื่อแผ่ อยู่ในระดับมาก ผลการประเมินนักเรียน ด้านมุ่งมั่นในการทำงาน อยู่ในระดับมากที่สุด<sup>87</sup>

<sup>86</sup> สุระ อ่อนแพง, ปัญญา สังขวดี, และคนอื่น ๆ. "รูปแบบการบริหารเพื่อพัฒนาคุณธรรม จริยธรรมนักเรียนระดับประถมศึกษา ในสถานศึกษาสังกัดสำนักงานเขตพื้นที่การศึกษา ประถมศึกษา." วารสารศึกษาศาสตร์ มหาวิทยาลัยนเรศวร 15 ฉบับพิเศษ, 2556. 258.

<sup>87</sup> ดวงตา อัมภรณ์. การประเมินโครงการส่งเสริม พัฒนาคุณธรรม จริยธรรม และคุณลักษณะอันพึงประสงค์ของนักเรียนโรงเรียนกระแซง สำนักงานเขตพื้นที่การศึกษามัธยมศึกษา เขต 28 จังหวัดศรีสะเกษ, 2559. 124.

ปฏิกิริยาใจเมือง ได้ทำการศึกษาวิเคราะห์ข้อมูลที่ได้จากการศึกษาความคิดเห็นของบุคลากร นักเรียน และผู้ปกครอง นักเรียนที่มีต่อโครงการโครงการพัฒนาคุณธรรม จริยธรรม โรงเรียนซีเล็คพิทยาคม อำเภออาจสามารถ สังกัดองค์การบริหารส่วนจังหวัดร้อยเอ็ด สรุปผลการศึกษาได้ดังนี้ 1) บริบทของโครงการมีความเหมาะสม ในภาพรวม อยู่ในระดับมาก เมื่อพิจารณารายข้อ พบว่า เมื่อพิจารณารายข้อ พบว่า อยู่ในระดับมาก 8 ข้อ ข้อที่มีค่าเฉลี่ยมากที่สุด คือ กิจกรรมของโครงการสามารถนำไปปฏิบัติได้จริง ส่วนข้อที่มีค่าเฉลี่ยน้อยที่สุดคือ โครงการสามารถแก้ปัญหาคุณธรรม จริยธรรม นักเรียน 2) ปัจจัยเบื้องต้นของโครงการมีความเหมาะสม ในภาพรวม อยู่ในระดับมาก เมื่อพิจารณารายข้อ พบว่า อยู่ในระดับมาก 8 ข้อ ข้อที่มีค่าเฉลี่ยมากที่สุดคือ ผู้บริหารและครูผู้รับผิดชอบมีความรู้ความเข้าใจ และมีความสามารถในการดำเนินโครงการ ส่วนข้อที่มีค่าเฉลี่ยน้อยที่สุดคือ กิจกรรมในโครงการมีความเหมาะสมสอดคล้องกับวัตถุประสงค์ 3) กระบวนการดำเนินงานตามโครงการมีความเหมาะสม ในภาพรวม อยู่ในระดับมาก เมื่อพิจารณารายข้อ พบว่า อยู่ในระดับมาก 8 ข้อ ข้อที่มีค่าเฉลี่ยมากที่สุดคือ มีการประเมินผลการปฏิบัติงาน ตามโครงการอย่างเป็นระบบและต่อเนื่องด้วยวิธีการที่หลากหลายครบทุกกิจกรรม ส่วนข้อที่มีค่าเฉลี่ยน้อยที่สุดคือ มีการให้ความรู้ ประชุมชี้แจง สื่อสารประชาสัมพันธ์ ผู้รับผิดชอบและผู้เกี่ยวข้องเข้าใจขั้นตอนและ วิธีดำเนินการ 4) โครงการคุณธรรม จริยธรรม ในภาพรวม อยู่ในระดับมาก เมื่อพิจารณารายด้าน พบว่า อยู่ในระดับมากทุกด้าน และด้านที่มีค่าเฉลี่ยมากที่สุดคือ ความสุภาพ รองลงมาคือความมีวินัย ส่วนด้านที่มีค่าเฉลี่ยน้อยที่สุดคือ ความซื่อสัตย์ รองลงมาคือการประหยัด และเมื่อจำแนกเป็นรายกลุ่ม ผลการประเมินเป็น ดังนี้ บุคลากร มีความคิดเห็นว่า โครงการคุณธรรม จริยธรรม ในภาพรวม อยู่ในระดับมาก เมื่อพิจารณารายด้าน พบว่า อยู่ในระดับมากทุกด้าน และด้านที่มีค่าเฉลี่ยมากที่สุดคือ ความสุภาพ ส่วนด้าน ที่มีค่าเฉลี่ยน้อยที่สุดคือ ความซื่อสัตย์ นักเรียน มีความคิดเห็นว่า โครงการคุณธรรม จริยธรรม ในภาพรวมอยู่ในระดับมาก เมื่อพิจารณารายด้าน พบว่า อยู่ในระดับมากทุกด้าน และด้านที่มีค่าเฉลี่ยมากที่สุดคือความสุภาพ และ ด้านที่มีค่าเฉลี่ยน้อยที่สุดคือ ความมีน้ำใจ ผู้ปกครอง นักเรียนมีความคิดเห็นว่า นักเรียนมีคุณธรรม จริยธรรม ในภาพรวม อยู่ในระดับมาก เมื่อพิจารณา รายด้าน พบว่า อยู่ในระดับมากทุกด้าน และด้านที่มีค่าเฉลี่ยมากที่สุดคือ ความมีน้ำใจ และด้านที่มีค่าเฉลี่ยน้อยที่สุดคือ ความสามัคคี เมื่อเรียงลำดับคุณธรรม จริยธรรม ด้านที่มีค่าเฉลี่ยมากที่สุดไปหาค่าเฉลี่ยน้อย สามารถเรียงลำดับได้ดังนี้คือ ความสุภาพ ความมีวินัย ความสะอาด ความสามัคคี ความขยัน การประหยัด ความมีน้ำใจ และความซื่อสัตย์ ผลการวิเคราะห์ข้อมูลโดยเรียงลำดับจากมากไปหาน้อยตามรายด้านเป็นดังนี้ ด้านกระบวนการ ด้านปัจจัยนำเข้า ด้านบริบท และด้านผลผลิต 5) แนวทางตามข้อเสนอแนะการประเมินโครงการคุณธรรมจริยธรรมของโรงเรียนซีเล็คพิทยาคม พบว่า โรงเรียนควรกำหนดนโยบายเกี่ยวกับการพัฒนาคุณธรรมให้ชัดเจนและควรมีกิจกรรมที่อยู่ภายในโครงการให้สามารถนำไปปฏิบัติได้จริง ควรมีกิจกรรมที่มีความเหมาะสมกับความสามารถ สอดคล้อง

กับ บุคลากร มีอาคารสถานที่ในการปฏิบัติกิจกรรมของโครงการอย่างเหมาะสมและเพียงพอ ควรใช้รูปแบบการ จัดกิจกรรม การใช้สื่อเทคโนโลยีในโครงการเพื่อช่วยให้นักเรียนมีความกระตือรือร้นในการเข้าร่วมกิจกรรม และมีการวางแผนการดำเนินโครงการสู่การปฏิบัติได้จริง<sup>88</sup>

ประภาพร จันทรัมย์ ได้ศึกษาวิจัยเรื่อง กลยุทธ์การบริหารโรงเรียนเพื่อเสริมสร้างความเข้มแข็งทางคุณธรรมจริยธรรมของนักเรียน การวิจัยครั้งนี้มีวัตถุประสงค์เพื่อ 1) ศึกษากรอบแนวคิดเชิงทฤษฎีเกี่ยวกับการบริหารโรงเรียนเพื่อเสริมสร้างความเข้มแข็งทางคุณธรรมจริยธรรมของนักเรียน ประถมศึกษา 2) วิเคราะห์จุดแข็ง จุดอ่อน โอกาส และภาวะคุกคามของการบริหารโรงเรียนเพื่อเสริมสร้างความเข้มแข็งทางคุณธรรมจริยธรรมของนักเรียนประถมศึกษา 3) พัฒนากลยุทธ์การบริหารโรงเรียนเพื่อเสริมสร้างความเข้มแข็งทางคุณธรรมจริยธรรมของนักเรียนประถมศึกษา โดยใช้วิธีการวิจัยแบบผสมผสาน เก็บข้อมูลจากกลุ่มตัวอย่าง 332 โรงเรียน เครื่องมือที่ใช้ในการวิจัย คือ แบบสอบถาม แบบสัมภาษณ์ การสัมภาษณ์โรงเรียนที่ประสบความสำเร็จด้านคุณธรรมจริยธรรมดีเด่นในประเทศฟินแลนด์และประเทศไทย และการสนทนากลุ่มผู้เชี่ยวชาญผู้เชี่ยวชาญ และผู้ที่เกี่ยวข้องวิเคราะห์ข้อมูลโดยใช้สถิติเชิงบรรยาย ความถี่ ร้อยละ ค่าเฉลี่ย ส่วนเบี่ยงเบนมาตรฐาน และวิเคราะห์ลำดับความต้องการจำเป็นด้วยค่าดัชนี  $PNI_{modified}$  วิเคราะห์เนื้อหา และวิเคราะห์สถิติด้วยโปรแกรม Mplus ผลการวิจัยพบว่า 1) กรอบแนวคิดการบริหารโรงเรียนเพื่อเสริมสร้างความเข้มแข็งทางคุณธรรมจริยธรรมของนักเรียนประถมศึกษา ประกอบด้วย (1) การบริหารโรงเรียน 4 ด้าน (2) การเสริมสร้างความเข้มแข็งทางคุณธรรมจริยธรรม 3 ด้าน และ (3) ความเข้มแข็งทางคุณธรรมจริยธรรม 7 ด้าน 2) สภาพปัจจุบันของการบริหารโรงเรียนเพื่อเสริมสร้างความเข้มแข็งทางคุณธรรมจริยธรรมของนักเรียนประถมศึกษาารวมทุกด้านอยู่ในระดับปานกลาง เมื่อพิจารณาเป็นรายด้าน การบริหารงานทั่วไปมีค่าเฉลี่ยมากที่สุด (= 3214) ส่วนความเข้มแข็งทางคุณธรรมของนักเรียนรวมทุกด้านอยู่ในระดับปานกลาง ความเมตตามีค่าเฉลี่ยมากที่สุด (=3.833) สภาพที่พึงประสงค์รวมทุกด้านอยู่ในระดับมากที่สุด การบริหารงานบุคคลมีค่าเฉลี่ยมากที่สุด สำหรับความเข้มแข็งทางคุณธรรมของนักเรียนรวมทุกด้านอยู่ในระดับมากที่สุด ความพอเพียงมีค่าเฉลี่ยมากที่สุด ค่าดัชนี  $PN_{ede}$  ของความต้องการจำเป็นในการบริหารงานบุคคล โดยภาพรวมมีค่าเฉลี่ย ( $PNI_{modified} = 0.710$ ) ความเข้มแข็งทางคุณธรรมจริยธรรมของนักเรียน ความพอเพียงมีค่าเฉลี่ยความต้องการจำเป็นสูงที่สุด โดยภาพรวมมีค่าเฉลี่ย ( $PNI_{modified} = 0.498$ ) 3) กลยุทธ์การบริหารโรงเรียนเพื่อเสริมสร้างความเข้มแข็งทางคุณธรรมจริยธรรมของนักเรียนประถมศึกษา มี 4 กลยุทธ์หลัก คือ 1) เร่งสร้าง "ต้นแบบ"ความ

<sup>88</sup> ปฏิวัติ ใจเมือง. การประเมินโครงการคุณธรรมจริยธรรม ของโรงเรียนซีเหล็กพิทยาคม อำเภอบางบาล สังกัดองค์การบริหารส่วนจังหวัดร้อยเอ็ด. วารสารมหาวิทยาลัยมหามกุฏราชวิทยาลัย วิทยาเขตร้อยเอ็ด ปีที่ 5 ฉบับที่ 2 กรกฎาคม-ธันวาคม, 2559. 67-74.

เข้มแข็งทางคุณธรรมจริยธรรม 2) เชื่อมโยงภาคีเครือข่ายและสังคมมี "เอกภาพ" ในการขับเคลื่อนการเสริมสร้างความเข้มแข็งทางคุณธรรมจริยธรรม 3) พัฒนาหลักสูตรและการจัดการเรียนรู้มุ่งสร้างความ "เข้มแข็ง" ทางคุณธรรมจริยธรรมของนักเรียน 4) บูรณาการหลักปรัชญาของเศรษฐกิจ "พอเพียง" เข้ากับการบริหารงบประมาณให้โปร่งใสและตรวจสอบได้<sup>89</sup>

สุทธิพงษ์ ก้องเวหา ได้ศึกษาการประเมินโครงการพัฒนาคุณธรรม จริยธรรมนักเรียนโรงเรียนกระบวณวิทยาลัย กลุ่มตัวอย่างที่ใช้ในการศึกษาครั้งนี้เป็นครู คณะกรรมการสถานศึกษาขั้นพื้นฐาน นักเรียนและผู้ปกครองนักเรียน ระดับชั้นประถมศึกษาปีที่ 4 ถึง นักเรียนระดับชั้นมัธยมศึกษาปีที่ 3 ของโรงเรียนกระบวณวิทยาลัย ปีการศึกษา 2560 จำนวน 196 คน จำแนกเป็นครูจำนวน 15 คน คณะกรรมการสถานศึกษา จำนวน 9 คน นักเรียน จำนวน 86 คน และผู้ปกครองจำนวน 86 คน ผลการศึกษา พบว่า 1) ด้านสภาวะแวดล้อม พบว่าโดยรวมผลการประเมินอยู่ในระดับมาก เมื่อพิจารณาเป็นรายข้อ พบว่าข้อที่มีผลการประเมินสูงที่สุด คือ ข้อ 10 โครงการมีความสอดคล้องกับสภาพปัญหาของโรงเรียน อยู่ในระดับมากที่สุด รองลงมาคือ ข้อ 3 โรงเรียนมีการประชุมเพื่อวางแผนและเตรียมความพร้อมในการจัดทำโครงการ อยู่ในระดับมากที่สุด และข้อที่มีผลการประเมินต่ำสุด คือ ข้อ 1 โรงเรียนมีนโยบายในการพัฒนาและส่งเสริมให้นักเรียนมีคุณธรรมจริยธรรม และดำรงชีวิตอยู่ในสังคมได้อย่างมีความสุข อยู่ในระดับมาก และเมื่อพิจารณารายข้อ พบว่า 2) ด้านปัจจัยนำเข้า พบว่าโดยรวมผลการประเมินอยู่ในระดับมาก เมื่อพิจารณาเป็นรายข้อ พบว่าข้อที่มีผลการประเมินสูงที่สุด คือ ข้อ 8 ผู้บริหารให้การสนับสนุน อยู่ในระดับมากที่สุด รองลงมาคือ ข้อ 10 การสนับสนุนจากบุคลากร / หน่วยงานอื่น อยู่ในระดับมากที่สุด และข้อที่มีผลการประเมินต่ำสุด คือ ข้อ 1 และ ข้อ 4 โรงเรียนมีการจัดทำแผนและโครงการพัฒนาคุณธรรมจริยธรรมที่หลากหลายและมีงบประมาณ ในการดำเนินงานตามโครงการเพียงพอ อยู่ในระดับมาก 3) ด้านกระบวนการ พบว่าโดยรวมผลการประเมินอยู่ในระดับมากที่สุด เมื่อพิจารณาเป็นรายข้อ พบว่าข้อที่มีผลการประเมินสูงที่สุด คือ ข้อ 3, ข้อ 7 และข้อ 9 วิธีการดำเนินกิจกรรมและรูปแบบของกิจกรรมมีความเหมาะสมและการให้ความสนใจและตั้งใจร่วมกิจกรรมของครูและนักเรียนและการให้ความร่วมมือในการดำเนินงานโครงการของนักเรียนและครู อยู่ในระดับมากที่สุด และข้อที่มีผลการประเมินต่ำสุด คือ ข้อ 4, 6, 8 และ 10 โรงเรียนมีการเสริมแรงนักเรียนที่ประพฤติตนเป็นตัวอย่างที่ดี, การดำเนินกิจกรรมเป็นไปตามระยะเวลาที่กำหนดในปฏิทินปฏิบัติงาน, ผู้บริหารให้การสนับสนุน

<sup>89</sup> ประภาพร จันทร์ศรี. "กลยุทธ์การบริหารโรงเรียนเพื่อเสริมสร้างความเข้มแข็งทางคุณธรรมจริยธรรมของนักเรียนประถมศึกษา." วิทยานิพนธ์ครุศาสตร์ดุสิตบัณฑิต สาขาวิชาบริหารการศึกษา ภาควิชานโยบาย การจัดการและความเป็นผู้นำทางการศึกษา คณะครุศาสตร์จุฬาลงกรณ์มหาวิทยาลัย, 2559. 262.



โครงการและโรงเรียนมีการจัดกิจกรรมที่หลากหลายเพื่อพัฒนาคุณธรรม จริยธรรมของนักเรียน อยู่ในระดับมากที่สุด 4) ด้านผลผลิต เกี่ยวกับคุณธรรมพื้นฐาน 8 ประการ เมื่อพิจารณารายด้านพบว่าโดยภาพรวม อยู่ในระดับมาก และด้านที่มีผลการประเมินสูงที่สุด คือความซื่อสัตย์ อยู่ในระดับมากที่สุด รองลงมาคือ ความประหยัด อยู่ในระดับมาก และด้านที่มีผลการประเมินต่ำสุด คือ ความขยัน อยู่ในระดับมาก และเมื่อพิจารณารายข้อ พบว่าข้อที่มีผลการประเมินสูงที่สุด คือข้อ 7 นักเรียนเป็นผู้ที่ตรงต่อเวลา ต่อหน้าที่ รักษาคำพูด มีความซื่อสัตย์ต่อตนเอง ไม่พูดปด ไม่โลภ ไม่ลักขโมย อยู่ในระดับมากที่สุด รองลงมาคือข้อ 9 นักเรียนรักษาร่างกาย เสื้อผ้า สิ่งของเครื่องใช้ ที่อยู่อาศัย และข้อที่มีผลการประเมินต่ำสุด คือข้อ 10 นักเรียนดูแลสิ่งแวดล้อมให้สะอาดถูกต้องตามสุขลักษณะ อยู่ในระดับมาก<sup>90</sup>

โกสินทร์ ช้างบุญ ได้วิจัยเรื่องการติดตามผลการดำเนินงานโครงการส่งเสริมคุณธรรม จริยธรรมนักเรียนโรงเรียนขุนยวมวิทยา อำเภอขุนยวม จังหวัดแม่ฮ่องสอน ผลการวิจัยพบว่า การติดตามผลการดำเนินงานโครงการส่งเสริมคุณธรรม จริยธรรมนักเรียนโรงเรียนขุนยวมวิทยา อำเภอขุนยวม จังหวัดแม่ฮ่องสอน จำนวน 4 ด้าน ดังนี้ ด้านการวางแผน พบว่าทางโรงเรียน มีการวางแผนการดำเนินงานอย่างชัดเจน โดยมีการกำหนดวัตถุประสงค์และเป้าหมายของโครงการได้อย่างเหมาะสมกับสภาพความต้องการของสังคม ด้านการปฏิบัติตามแผน พบว่าทางโรงเรียนมีเป้าหมายเดียวกันในการกำหนดการดำเนินงานในโครงการ มีการจัดกิจกรรมตามแผนปฏิบัติการที่ได้วางแผนไว้ มีการประเมินผลการดำเนินงานทั้งก่อนทำกิจกรรม ระหว่างทำกิจกรรมและหลังทำกิจกรรมด้วยเครื่องมือที่หลากหลาย ด้านการทดสอบ พบว่า ทางโรงเรียนมีการกำกับ นิเทศ ติดตามโครงการโดยหัวหน้ากิจกรรมแต่ละกิจกรรมเพื่อรายงานต่อผู้บริหารโดยใช้แบบกำกับ นิเทศ ติดตามและมีการประชุมเพื่อสรุปผลการดำเนินงานกิจกรรมต่าง ๆ ของโครงการ และด้านการปรับปรุง พบว่า ทางโรงเรียนมีการนำผลการประเมินโครงการมาวิเคราะห์สิ่งที่ต้องพัฒนาและสิ่งที่ต้องปรับปรุงแก้ไขเพื่อเกิดประโยชน์สูงสุดแก่นักเรียน<sup>91</sup>

หทัยทิพย์ ฉางแก้ว ได้ศึกษาการประเมินโครงการพัฒนาคุณธรรมจริยธรรมเพื่อยกระดับคุณภาพการศึกษาสำนักงานเขตพื้นที่การศึกษาประถมศึกษาศรีสะเกษ เขต 3 ใช้รูปแบบการประเมินแบบซิปป์ โดยมีวัตถุประสงค์เพื่อ (1) ประเมินโครงการพัฒนาคุณธรรมจริยธรรมเพื่อยกระดับ

<sup>90</sup> สุทธิพงษ์ ก้องเวหา. การประเมินโครงการพัฒนาคุณธรรม จริยธรรมนักเรียน โรงเรียนกระบากวิทยาโรงเรียนกระบากวิทยา สำนักงานเขตพื้นที่การศึกษาประถมศึกษามหาสารคาม เขต 3, 2560. 176.

<sup>91</sup> โกสินทร์ ช้างบุญ. "การติดตามผลการดำเนินงานโครงการส่งเสริมคุณธรรม จริยธรรมนักเรียนโรงเรียนขุนยวมวิทยา อำเภอขุนยวมวิทยา จังหวัดแม่ฮ่องสอน." วิทยานิพนธ์ปริญญาโท สาขาวิชาการบริหารการศึกษา มหาวิทยาลัยพาร์อิสเทอร์น, 2560. 163.

คุณภาพการศึกษา สำนักงานเขตพื้นที่การศึกษาประถมศึกษาสุราษฎร์ธานี เขต 3 ด้านบริบท ด้านปัจจัยนำเข้า ด้านกระบวนการ และด้านผลผลิต (2) เพื่อประเมินความพึงพอใจต่อโครงการพัฒนาคุณธรรมจริยธรรมเพื่อยกระดับคุณภาพการศึกษา ผลการประเมินโครงการพัฒนาคุณธรรมจริยธรรมเพื่อยกระดับคุณภาพการศึกษา สำนักงานเขตพื้นที่การศึกษาประถมศึกษาสุราษฎร์ธานี เขต 3 พบว่าด้านบริบท มีความสอดคล้องและเหมาะสมในระดับมากที่สุด และผ่านเกณฑ์การประเมินตามที่กำหนด ด้านปัจจัยนำเข้า มีความเหมาะสมและเพียงพอในระดับมาก และผ่านเกณฑ์การประเมินตามที่กำหนด ด้านกระบวนการ มีความสอดคล้องและเหมาะสมในระดับมาก และผ่านเกณฑ์การประเมินตามที่กำหนด ด้านผลผลิต ได้แก่ ผลสำเร็จในการจัดกิจกรรมตามโครงการพัฒนาคุณธรรมจริยธรรมเพื่อยกระดับคุณภาพการศึกษา สำนักงานเขตพื้นที่การศึกษาประถมศึกษาสุราษฎร์ธานี เขต 3 อยู่ในระดับมาก และผ่านเกณฑ์การประเมินที่กำหนด ผลการประเมินความพึงพอใจต่อโครงการพัฒนาคุณธรรมจริยธรรมเพื่อยกระดับคุณภาพ การศึกษา สำนักงานเขตพื้นที่การศึกษาประถมศึกษาสุราษฎร์ธานี เขต 3 อยู่ในระดับมาก และผ่านเกณฑ์การประเมินตามที่กำหนด<sup>22</sup>

สำนักงานผู้ตรวจการแผ่นดิน ศูนย์ราชการเฉลิมพระเกียรติฯ ได้รายงานการวิจัยฉบับย่อเรื่อง “การสังเคราะห์องค์ความรู้กระบวนการขยายผลโรงเรียนคุณธรรม จริยธรรมในสวนภูมิภาค และการประเมินผลการพัฒนาโรงเรียนคุณธรรม จริยธรรม” ผลการพัฒนาโรงเรียนคุณธรรม จริยธรรมในครั้งนี้นำบรรลุตามคุณธรรมอัตลักษณ์ที่ตั้งไว้ หลักสูตรของศูนย์คุณธรรมเป็นหลักเพื่อตอบสนองยุทธศาสตร์ 3 ด้าน ได้แก่ ยุทธศาสตร์การพัฒนาครู ยุทธศาสตร์การพัฒนานักเรียน และยุทธศาสตร์การ พัฒนาสภาพแวดล้อม โดยใช้โครงการคุณธรรมเป็นเครื่องมือหลักในการขับเคลื่อนโครงการ ร่วมกับงานวินัยนักเรียน และกิจกรรม/โครงการด้านการพัฒนา จิตสำนึกสาธารณะของนักเรียน ซึ่งการใช้โครงการคุณธรรมเป็นเครื่องมือหลักนั้น มิได้เป็นตัวกลจักรที่ทำให้นักเรียนมีคุณธรรมโดยตรง แต่เป็นกลไกที่ ช่วยพัฒนาการคิดให้กับนักเรียน ซึ่งเมื่อนักเรียนคิดดี และคิดเป็น คติวิเคราะห์ เชิงระบบ จะก่อเกิดอาวุธทางปัญญาและเกิดคุณธรรมขึ้นภายในตัวเองตามมาในที่สุด ซึ่งโครงการคุณธรรมในแต่ละห้องเรียนนั้นล้วนมาจากการร่วมคิดร่วมทำของนักเรียนตามที่ตนเองถนัด มี

<sup>22</sup> หทัยทิพย์ ฉางแก้ว. การประเมินโครงการพัฒนาคุณธรรมจริยธรรมเพื่อยกระดับคุณภาพ การศึกษาสำนักงานเขตพื้นที่การศึกษาประถมศึกษาสุราษฎร์ธานี เขต 3. กรุงเทพฯ: สำนักงาน คณะกรรมการการศึกษาขั้นพื้นฐาน กระทรวงศึกษาธิการ, 2560. 185.



ความชอบ ทำแล้วเกิดความสุข และได้เรียนรู้คุณธรรมความดี ความงามที่หลากหลายในระหว่างที่ตนเองปฏิบัติกิจกรรมโดย มีครูเป็นที่ปรึกษาและเป็นผู้อำนวยความสะดวกในขณะปฏิบัติกิจกรรมอย่างใกล้ชิด<sup>93</sup>

### งานวิจัยต่างประเทศ

ลิม, ลินดอน และ แชปแมน, เอเลน (Lim, Lyndon; Chapman, Elaine) ได้ทำการศึกษาเรื่องการประเมินเหตุผลด้านศีลธรรมสำหรับโรงเรียนมัธยมศึกษาในสิงคโปร์: การทบทวน ความพยายามที่จะประเมินการให้เหตุผลทางศีลธรรมในการศึกษาส่วนใหญ่ผ่านมาตรการที่เป็นที่ยอมรับแต่ไม่ร่วมสมัย โดยมาตรการล่าสุดที่พัฒนาขึ้นเมื่อกว่าทศวรรษที่แล้ว ร่วมกับการเรียกร้องให้ไปไกลกว่าการประเมินโครงสร้างความรู้ความเข้าใจและผลการเรียนรู้ที่ตั้งใจไว้ของหลักสูตรการศึกษาลักษณะนิสัยและความเป็นพลเมืองของกระทรวงศึกษาธิการของสิงคโปร์ที่กำหนดให้ครูต้องช่วยให้นักเรียนก้าวหน้าในขั้นตอนการให้เหตุผลทางศีลธรรม จำเป็นต้องมีมาตรการที่ให้ความสม่ำเสมอ เมื่อประเมินผลสัมฤทธิ์ทางการเรียนของนักเรียนตามที่กำหนดไว้ในหลักสูตร โดยนำโดยแนวคิดที่เป็นหนึ่งเดียวของ Messick บทความนี้ได้ทบทวนมาตรการที่มีอยู่ของการใช้เหตุผลทางศีลธรรมเพื่อความเหมาะสมและพบว่ามาตรการที่กำหนดไว้น่าสนใจระดับความคงอยู่ที่แตกต่างกันในการประเมินการให้เหตุผลทางศีลธรรม ผลการวิจัยที่เกี่ยวข้องกับความเหมาะสมของเนื้อหาและการบริหารกลุ่มทำให้เกิดความขาดแคลนมาตรการที่ใช้สำหรับการประเมินการให้เหตุผลทางศีลธรรมในวงกว้างในโรงเรียนมัธยมศึกษาของสิงคโปร์ เพื่อแก้ไขปัญหาเหล่านี้ การทบทวนนี้แนะนำการพัฒนามาตรการที่เหมาะสมกับวัตถุประสงค์<sup>94</sup>

วอล์คเกอร์, เดวิด เอียน (Walker, David Ian) ได้ทำการศึกษาเรื่องการศึกษาการใช้เหตุผลทางศีลธรรมของนักเรียนระดับมัธยมศึกษาในโรงเรียนสหกิจศึกษาและโรงเรียนหญิงเอกชนในเม็กซิโก ผู้เสนอการศึกษาลักษณะนิสัยอ้างว่าการปลูกฝังคุณธรรมระหว่างการเรียนช่วยให้นักเรียน โรงเรียน และสังคมเจริญรุ่งเรือง แต่นักวิจารณ์โต้แย้งว่าโปรแกรมการศึกษาลักษณะนิสัยโดยปริยายจะปรับแก้

<sup>93</sup> สำนักงานผู้ตรวจการแผ่นดิน ศูนย์ราชการเฉลิมพระเกียรติฯ. รายงานการวิจัยฉบับย่อ เรื่อง “การสังเคราะห์องค์ความรู้ กระบวนการขยายผลโรงเรียนคุณธรรม จริยธรรมในส่วนภูมิภาค และการประเมินผลการพัฒนาโรงเรียนคุณธรรม จริยธรรม”. กรุงเทพฯ: โรงพิมพ์เดือนตุลา, 2560. 122.

<sup>94</sup> Lim, Lyndon; Chapman, Elaine. *Assessing Moral Reasoning for Secondary Schools in Singapore: A Review*. *Issues in Educational Research*, 2021. 1121-1137.

ความไม่เท่าเทียมกันทางสังคมโดยปริยายโดยถือว่าความสำเร็จหรือความล้มเหลวในชีวิตเกิดจากลักษณะนิสัยของปัจเจกบุคคล มีการวิจัยเชิงประจักษ์เพียงเล็กน้อยว่าปัจจัยส่วนบุคคล เช่น เพศ หรือ ปัจจัยบริบท เช่น ประเภทของโรงเรียน อาจส่งผลกระทบต่ออุปนิสัยของนักเรียนระดับมัธยมศึกษา บทความนี้เริ่มกล่าวถึงกรณีศึกษาเปรียบเทียบการใช้เหตุผลเชิงจริยธรรมภายในและระหว่างโรงเรียนมัธยมศึกษาสองแห่งในเม็กซิโก ได้แก่ โรงเรียนสหศึกษาของรัฐและโรงเรียนสตรีเอกชนแห่งหนึ่ง ผลการวิจัยชี้ให้เห็นถึงความแตกต่างของแต่ละบุคคล (เพศ ศาสนา สถานการณ์ในครอบครัว และ สถานะทางเศรษฐกิจและสังคม) และโรงเรียน (โปรแกรมการศึกษาด้านศีลธรรมและจริยธรรมของโรงเรียน) อาจเกี่ยวข้องกับความสามารถของนักเรียนในการตัดสินใจทางศีลธรรมเพื่อตอบสนองต่อประเด็นขัดแย้งทางศีลธรรมที่เป็นจริง เราพิจารณาข้อค้นพบเหล่านี้ โดยเน้นว่าเพศ ศาสนา และ ประเภทโรงเรียนอาจส่งผลกระทบต่อการใช้เหตุผลทางศีลธรรมของวัยรุ่น<sup>95</sup>

ติงก๊กเหลียน เหงียน (Tingok Lian, Nguyen, et al.) ได้ทำการศึกษาเรื่อง ความรู้สึกปลอดภัยของครูในความร่วมมือในโรงเรียน-ครอบครัว-ชุมชน: แรงจูงใจเพื่อการพัฒนาที่ยั่งยืนในการศึกษาคุณธรรม โดยการศึกษานี้มีจุดมุ่งหมายเพื่อให้ได้ข้อมูลเชิงลึกเกี่ยวกับความรู้สึกปลอดภัยของครูในครอบครัว โรงเรียน และความร่วมมือของชุมชน เพื่ออำนวยความสะดวกในกระบวนการศึกษาด้านศีลธรรมในบริบทของเวียดนาม เราใช้วิธีสำรวจด้วยเครื่องมือที่มีมาตราส่วน Likert 19 รายการ ได้แก่ ความรู้สึกปลอดภัยของครูในการเป็นหุ้นส่วนของ SFC (SSFC) ข้อมูลจากครูชาวเวียดนาม 371 คนใช้กลยุทธ์สุ่มตัวอย่างอย่างง่าย เราทำการวิเคราะห์การถดถอยหลายชุดเพื่อให้ได้ข้อมูลเชิงลึกเกี่ยวกับความสัมพันธ์ระหว่างตัวแปรสี่กลุ่มกับความรู้สึกปลอดภัยของครู ได้แก่ ภูมิหลังของครู การดำเนินการร่วมกันระหว่างครูและครอบครัว การให้กำลังใจทางจิตใจของครอบครัวสำหรับครู และการดำเนินการร่วมกันระหว่างครอบครัวและชุมชน ผลลัพธ์เหล่านี้พบว่าระดับโรงเรียน การทำงานร่วมกันระหว่างครูและครอบครัว และการให้กำลังใจทางจิตใจของครอบครัวสำหรับครูมีความสำคัญทางสถิติต่อความรู้สึกปลอดภัยของครู นอกจากนี้ กลุ่มตัวแปรของการดำเนินการร่วมกันระหว่างครูและครอบครัวจะบันทึกค่าเบต้าเชิงบวกสูงสุดในการวิเคราะห์การถดถอยพหุคูณ กล่าวอีกนัยหนึ่ง การปรับปรุงการดำเนินการร่วมกันระหว่างครูและครอบครัวเป็นแรงจูงใจที่สำคัญในการ

---

<sup>95</sup> Walker, David Ian. *A study of the moral reasoning of high school students in co-educational and private girls' schools in Mexico*. *A Journal of Comparative and International Education*, 2021. 984-1002.

ยกระดับความรู้สึกปลอดภัยของครูในการเป็นส่วนหนึ่งของ SFC ผลลัพธ์เหล่านี้ให้ข้อมูลอันทรงคุณค่า เพื่อการพัฒนาการศึกษาคุณธรรมอย่างยั่งยืน<sup>96</sup>

ผิง เจิ้งเหมย์ (Peng, Zhengmei) ได้ทำการศึกษาเรื่องความสามารถทางจริยธรรมและศีลธรรมของนักเรียนระดับมัธยมศึกษาตอนปลาย: การศึกษาเปรียบเทียบ โดยมีวัตถุประสงค์นำเสนอกรอบทฤษฎี การออกแบบการวิจัย วิธีการ และข้อค้นพบหลักของการวัดเปรียบเทียบความสามารถทางจริยธรรมและศีลธรรมของนักศึกษาระดับมัธยมศึกษาตอนปลายอายุ 15 ปีในเซี่ยงไฮ้ ภายใต้โครงการ ETIK-International-Shanghai การออกแบบ/แนวทาง/วิธีการ: โดยแบ่งความสามารถทางจริยธรรม-คุณธรรมออกเป็นหมวดหมู่ของความรู้พื้นฐานทางจริยธรรม-คุณธรรม ความสามารถในการตัดสินใจทางจริยธรรม-คุณธรรม และความสามารถในการพัฒนาแผนปฏิบัติการจริยธรรม-คุณธรรม ได้ทำการสำรวจความคิดเห็นของนักศึกษาจำนวน 2,036 คน โดยใช้ข้อมูลที่เชื่อถือได้ และเครื่องมือทดสอบที่ถูกต้อง ผลการวิจัยพบว่า เด็กวัย 15 ปีจากบ้านซึ่งมีทรัพยากรทางการศึกษามากกว่าจะมีประสิทธิภาพที่สูงขึ้นในทั้งสามระดับในทุกประเทศที่พิจารณาในการศึกษาของเรา นอกจากนี้ การปฏิบัติ การสอน ปริมาณและคุณภาพของการสอนในโรงเรียนยังมีบทบาทสำคัญในกระบวนการศึกษาคุณธรรม โดยเฉพาะอย่างยิ่งในการพัฒนาระดับความชำนาญของนักเรียนในด้านความรู้ด้านจริยธรรม-คุณธรรม ความสามารถในการให้เหตุผล ตลอดจนความสามารถระดับสูงของนักเรียนในด้าน การพัฒนาแผนปฏิบัติการทางศีลธรรม เมื่อปัจจัยภูมิหลังทางการศึกษาที่เกี่ยวข้องคงที่ นักเรียนชาวจีนจะแสดงคะแนนเฉลี่ยที่ต่ำกว่าในด้านความรู้ทางจริยธรรมและศีลธรรมขั้นพื้นฐานและความสามารถในการตัดสินใจทางศีลธรรม ยกเว้นนักเรียนเวียดนามที่ผ่านการทดสอบ กลุ่มตัวอย่างอื่นๆ ในยุโรปทั้งหมดทำคะแนนได้ดีกว่านักเรียนชาวจีน รวมถึงในการทดสอบเพื่อพัฒนาแผนปฏิบัติการด้านจริยธรรมและจริยธรรมด้วย อย่างไรก็ตาม นักศึกษาชาวจีนสามารถแสดงความเห็นอกเห็นใจที่โดดเด่นเป็นพิเศษเมื่อต้องรับมือกับความทุกข์ ความโชคร้าย และความเศร้าโศก รวมทั้งความเต็มใจที่จะช่วยเหลือผู้อื่น ความคิดริเริ่ม/คุณค่า: ข้อค้นพบของบทความนี้สามารถส่งเสริมการคิดเกี่ยวกับหัวข้อที่ควรอภิปรายเพิ่มเติม เพื่อปรับปรุงความรู้ด้านจริยธรรม-คุณธรรมและความสามารถของ

---

<sup>96</sup> Tingok Lian, Nguyen, et al. *Teachers' Feelings of Safeness in School-Family-Community Partnerships: Motivations for Sustainable Development in Moral Education*. International Journal of Evaluation and Research in Education, v10 n1 p97-107 Mar. 2021.

นักศึกษาชาวจีน และเน้นข้อกำหนดสำหรับการพัฒนาการศึกษาด้านศีลธรรมในประเทศจีนต่อไปในระดับการสอน หลักสูตร , การศึกษาครูและการวิจัย<sup>97</sup>

คลิน ซี, ฮัสเตอร์, เอ เซคเกอร์ บี, ฟรอลิค เอ, (Cline C, Heesters A, Secker B, Frolic A,) ได้ทำการวิจัย เรื่องการศึกษาและการปฏิบัติจริยธรรมการปรับปรุงหลักสูตร เพื่อจุดประสงค์และความต้องการของท้องถิ่น กระบวนการรับรองที่เชื่อถือได้สำหรับบุคคลที่มีส่วนร่วมในการปฏิบัติตามหลักจริยธรรม ไม่มีระบบการรับรองที่กำหนดมาตรฐานการศึกษาขั้นต่ำสำหรับโปรแกรมที่มีจุดมุ่งหมายเพื่อเตรียมบุคคลเหล่านี้ให้พร้อมสำหรับการทำงาน และมีหลักฐานเพียงเล็กน้อยที่แสดงว่ารูปแบบการฝึกอบรมเฉพาะใด ๆ บรรลุเป้าหมายการสอนได้จริง ในเวลาเดียวกัน องค์กรด้านการดูแลสุขภาพและมหาวิทยาลัยหลายแห่งในปัจจุบันเปิดสอนหลักสูตรระดับบัณฑิตศึกษา พุทธศาสตร์คลินิกและการฝึกอบรมภายในองค์กรโดยเฉพาะเพื่อเตรียมผู้สำเร็จการศึกษาให้พร้อมสำหรับการปฏิบัติด้านจริยธรรม กลยุทธ์ของโปรแกรมการศึกษาสามโปรแกรมที่เสนอในออนแทรีโอ แคนาดา กรณีศึกษาเหล่านี้เน้นย้ำถึงความหลากหลายของการศึกษาด้านจริยธรรมที่มีให้สำหรับผู้ที่มีส่วนร่วมในหลักจริยธรรม และเน้นย้ำถึงความจำเป็นในการนำความหลากหลายนี้มาพิจารณาในการพัฒนามาตรฐานการศึกษาในอนาคต ซึ่งจะระบุข้อกำหนดทางการศึกษาที่ยอมรับได้น้อยที่สุด ผลการวิจัยพบว่า เป็นรูปแบบการฝึกฝนโดยเฉพาะ เพื่อการบรรลุเป้าหมายการศึกษาอย่างแท้จริง ในขณะเดียวกัน จำนวนขององค์กรด้านการดูแลสุขภาพหลักสูตร ฟื้นฟูสุขภาพและการฝึกฝนอบรมในบ้าน โดยเฉพาะ เพื่อเตรียมผู้สำเร็จการศึกษาเพื่อการปฏิบัติงานในหน้าที่ ยึดหลักจริยธรรมในการปฏิบัติงาน และได้ให้ความสำคัญกับความหลากหลายด้านจริยธรรม การศึกษา เพื่อผู้มีส่วนร่วมในเรื่องการปฏิบัติจริยธรรมและเน้นความจำเป็นที่จะนำรายการนี้เพื่อเป็น รายงานเพื่อพัฒนา มาตรฐานการศึกษาในอนาคต เพื่อให้ได้มาตรฐานและได้รับการยอมรับ<sup>98</sup>

คาเกมา, ปีเตอร์สัน กิทินจิ. (Kagama, Peterson Githinji) ได้ทำการศึกษาเรื่อง การประเมินความท้าทายทางสังคม ศีลธรรม และจิตวิญญาณของนักเรียนในโรงเรียนมัธยมศึกษาในเขต Nyeri ประเทศเคนยา สถาบันการศึกษาร่วมสมัยต้องเผชิญกับปัญหาทางสังคม วัฒนธรรม จิตวิญญาณ และศีลธรรม ซึ่งได้นำทางเลือกใหม่ๆ ในมุมมอง ทิศทางวัฒนธรรม และปรัชญามาสู่พวกเขา ในที่สุดความผาสุกสุขภาพของพวกเขาจะได้รับผลกระทบ สิ่งนี้ทำให้เกิดวิกฤตทางสังคมตามบริบทซึ่ง

<sup>97</sup> Peng, Zhengmei, et al. *Ethical and Moral Competences of Upper Secondary Students: A Comparative Study*. ECNU Review of Education, 2021. 686-706.

<sup>98</sup> Cline C, and Heesters Barbara Secker. Andrea Frolic. *Education for Ethics Practice; Tailoring Curricula to Local Needs and Objectives*. HEC Forum. 2012. 2.

จำเป็นต่อการชี้แนะเยาวชนในรูปแบบต่างๆ ในการเข้าใกล้ชีวิตร่วมสมัย บทความนี้ประเมินความท้าทายหลักทางสังคม ศีลธรรม และจิตวิญญาณที่นักเรียนในโรงเรียนมัธยมศึกษาในเขต Nyeri ประเทศเคนยากำลังเผชิญ การศึกษาได้ดำเนินการกับนักเรียนระดับมัธยมศึกษาทั้งหมด 99 คน และผู้อุปถัมภ์ Christian Union(CU)/Catholic Action(CA) 68 คน จากผลการศึกษาพบว่า นักเรียนส่วนใหญ่ต้องเผชิญกับความท้าทายทางสังคม ศีลธรรม และจิตวิญญาณที่หลากหลาย ความสัมพันธ์ที่ไม่แข็งแรงซึ่งนำไปสู่การตั้งครมร์ก่อนวัยอันควรของเด็กผู้หญิง สัมผัสสภาพทางศาสนา อิทธิพลเชิงลบจากโซเชียลมีเดียสมัยใหม่ และการเป็นสมาชิกของกลุ่มศาสนาหลอก ดังนั้น การศึกษานี้จึงแนะนำให้มีส่วนร่วมได้ส่วนเสียทางการศึกษาต่างๆ ทราบถึงความจำเป็นในการเปลี่ยนแนวทางวิธีการแบบเดิมที่ใช้เพื่อจัดการกับความท้าทายที่กล่าวถึงข้างต้นที่คนรุ่นใหม่ในศตวรรษที่ 21 ต้องเผชิญ ดังนั้น ความจำเป็นในการพัฒนาวิธีการร่วมสมัยที่สามารถจัดการกับบริบททางสังคม วัฒนธรรม คุณธรรม และจิตวิญญาณที่ปฏิวัติได้ ในกรณีนี้ การแทรกแซงโปรแกรมการดูแลอภิบาลและการให้คำปรึกษาแบบคริสเตียนที่เสริมประสิทธิผลกลายเป็นสิ่งสำคัญในบริบทการศึกษาารวมสมัย<sup>99</sup>

### สรุป

จากที่กล่าวมาสรุปได้ว่าแนวคิดทฤษฎีที่เกี่ยวข้องกับการบริหารจัดการโรงเรียนคุณธรรมที่มีประสิทธิภาพนั้น กระบวนการบริหารที่มีประสิทธิภาพจะส่งผลถึงความสำเร็จของการบริหารงานของโรงเรียนคุณธรรมซึ่งมีองค์ประกอบต่าง ๆ ที่โรงเรียนสามารถพัฒนาตนเองให้เป็นโรงเรียนคุณธรรม ที่สามารถพัฒนาผู้เรียนได้อย่างมีคุณภาพ โดยความร่วมมือร่วมใจของทุกฝ่าย เพื่อพัฒนาชุมชน สังคม และประเทศชาติให้มีความเจริญก้าวหน้าอย่างยั่งยืนต่อไป ซึ่งการบริหารจัดการโรงเรียนคุณธรรมที่ประสบความสำเร็จได้ต้องอาศัยหลักการแนวคิดทฤษฎี เป็นกรอบสำหรับการดำเนินงาน และมีแนวทางในการวางแผนพัฒนาโรงเรียนคุณธรรมให้สอดคล้องกับนโยบายของกรุงเทพมหานคร โดยการจัดกิจกรรมต่าง ๆ โดยมีผู้ปกครองมีส่วนร่วมในการสื่อสาร/เรียนรู้ความสนใจและความรู้สึกของบุตรหลาน ครูเรียนรู้ใส่ใจความรู้สึกการกระทำและสภาพแวดล้อมรอบตัวนักเรียน ผู้บริหารบริหารจัดการ/พัฒนาโรงเรียนคุณธรรม ได้สอดคล้องกับนโยบายของกรุงเทพมหานคร นักเรียนได้ร่วมแสดงความคิดเห็น มีส่วนร่วมในการพัฒนาความคิดเห็นด้านคุณธรรมในการบูรณาการเรียนการสอนที่เกี่ยวข้องกับคุณธรรมได้ ได้กิจกรรมที่เป็นคุณธรรมอัตลักษณ์ของแต่ละโรงเรียนนำไปปฏิบัติ จนเกิดการเรียนรู้กิจกรรมด้านคุณธรรมที่ประสบความสำเร็จ และจัดกิจกรรมอบรมเชิงปฏิบัติการ

<sup>99</sup> Kagema, Peterson Githinji. *Assessment of Social, Moral and Spiritual Challenges Facing Students in Secondary Schools in Nyeri County, Kenya*. International Journal of Psychology and Educational Studies, 2022. 262-271.



นักเรียน เพื่อฝึกการค้นหา ต้นทุนคุณธรรมในตนเองได้ และนำคุณธรรมที่มีในตนมาจัดกิจกรรม ส่งเสริมความดีที่สามารถพัฒนาทักษะชีวิตของตนเองได้ผ่านกิจกรรมส่งเสริมความดีที่ร่วมกันคิดขึ้น และควรเปิดโอกาสให้ชุมชนเข้ามามีส่วนร่วมในการพัฒนาสภาพแวดล้อมที่ส่งเสริมคุณธรรมในชุมชน โดยผู้ปกครองเป็นแกนหลักในการขับเคลื่อน และได้แลกเปลี่ยนเรียนรู้ความเข้าใจใน กระบวนการพัฒนาขับเคลื่อนโรงเรียนคุณธรรมร่วมกันจนเกิดเป็นองค์ความรู้ “คุณธรรม อัตลักษณ์” ที่ใช้เป็นรูปแบบการขับเคลื่อนโรงเรียนคุณธรรมของแต่ละโรงเรียน ขับเคลื่อนโรงเรียนคุณธรรมที่ ประสบผลสำเร็จ



### บทที่ 3

#### วิธีการดำเนินการวิจัย

การวิจัยเรื่อง “การบริหารโรงเรียนคุณธรรมสังกัดกรุงเทพมหานคร” มีวัตถุประสงค์ในการวิจัยคือ 1) เพื่อทราบองค์ประกอบเชิงยืนยันของการบริหารโรงเรียนคุณธรรมสังกัดกรุงเทพมหานคร 2) เพื่อทราบผลการเปรียบเทียบการประเมินโครงการโรงเรียนคุณธรรมสังกัดกรุงเทพมหานคร ด้วยการใช้ CIPP Model กับการประเมินโดยผู้เชี่ยวชาญ โดยใช้ระเบียบวิธีวิจัยแบบการวิจัยเชิงพรรณนา (Descriptive Research) กลุ่มตัวอย่างที่ใช้ในการวิเคราะห์องค์ประกอบเชิงยืนยัน ได้แก่โรงเรียนในสังกัดกรุงเทพมหานคร จำนวน 205 โรงเรียน และกลุ่มตัวอย่างที่ใช้ในการประเมินโครงการโรงเรียนคุณธรรม ด้วยวิธี CIPP Model ได้แก่ โรงเรียนสังกัดกรุงเทพมหานคร จำนวน 50 โรงเรียน และผู้เชี่ยวชาญจำนวน 5 คน ในการดำเนินการวิจัยประกอบด้วยขั้นตอนการดำเนินการวิจัยและระเบียบวิธีวิจัย ซึ่งมีรายละเอียดดังนี้

#### ขั้นตอนการดำเนินการวิจัย

เพื่อให้การวิจัยดำเนินการเป็นไปตามระเบียบวิธีวิจัยและสอดคล้องกับวัตถุประสงค์ของการวิจัยที่กำหนดไว้ ผู้วิจัยได้กำหนดขั้นตอนการดำเนินการวิจัยออกเป็น 3 ขั้นตอน ดังต่อไปนี้

#### ขั้นตอนที่ 1 การเตรียมโครงการวิจัย

ผู้วิจัยเตรียมโครงการวิจัยอย่างเป็นระบบตามระเบียบวิธีการดำเนินการวิจัย โดยเริ่มต้นด้วยการศึกษารวบรวมข้อมูล วิเคราะห์แนวคิดทฤษฎี วรรณกรรมและงานวิจัยต่าง ๆ ที่เกี่ยวข้องทั้งในประเทศและต่างประเทศ จากบทความและเอกสารทางวิชาการ สื่ออิเล็กทรอนิกส์ อินเทอร์เน็ต และการศึกษาแนวปฏิบัติที่ดี (Best Practice) เพื่อนำมากำหนดเป็นกรอบแนวคิดการวิจัย (Framework) จัดทำโครงการวิจัย โดยขอคำแนะนำความเห็นในการจัดทำโครงร่างงานวิจัยจากอาจารย์ที่ปรึกษา และนำมาปรับแก้เพื่อเสนอขออนุมัติหัวข้อวิทยานิพนธ์บัณฑิตวิทยาลัย เพื่อดำเนินการทำวิจัยต่อไป

## ขั้นตอนที่ 2 การดำเนินการวิจัย

การดำเนินการวิจัย เพื่อตอบวัตถุประสงค์การวิจัยข้อ 1) เพื่อทราบองค์ประกอบเชิงยืนยันของการบริหารโรงเรียนคุณธรรมสังกัดกรุงเทพมหานคร 2) เพื่อทราบผลการเปรียบเทียบการประเมินโครงการโรงเรียนคุณธรรมสังกัดกรุงเทพมหานคร ด้วยการใช้ CIPP Model กับการประเมินโดยผู้เชี่ยวชาญ ผู้วิจัยกำหนดขั้นตอนและวิธีดำเนินการวิจัยเป็น 3 ขั้นตอน ดังนี้

ขั้นที่ 1 การวิเคราะห์ยืนยันองค์ประกอบการบริหารโรงเรียนคุณธรรมสังกัดกรุงเทพมหานคร โดยผู้วิจัยกำหนดการดำเนินการวิจัย ดังนี้

1.1 สืบเคราะห์แนวคิด/ทฤษฎี งานวิจัย แนวปฏิบัติที่ดี (Best practice) โรงเรียนต้นแบบเขตพระนคร เกี่ยวกับการบริหารโรงเรียนคุณธรรม

1.2 เขียนรายงานผลการสืบเคราะห์ เรื่องการบริหารโรงเรียนคุณธรรมสังกัดกรุงเทพมหานคร

1.3 ตรวจสอบยืนยันรายงานผลการสืบเคราะห์ โดยผู้เชี่ยวชาญ 3 ท่าน โดยเป็นผู้เกี่ยวข้องกับการดำเนินงานด้านการส่งเสริมคุณธรรม จำนวน 2 คน และเป็นผู้อำนวยการสถานศึกษา จำนวน 3 คน โดยกำหนดเกณฑ์การคัดเลือกผู้เชี่ยวชาญให้มีคุณสมบัติ ดังนี้

1.3.1 ผู้เกี่ยวข้องกับการดำเนินงานด้านการส่งเสริมคุณธรรม มีคุณสมบัติ ดังนี้

1) เป็นผู้บริหารระดับสูงในกรุงเทพมหานคร หรือมีส่วนเกี่ยวข้อง/ดูแลกำหนดแนวทางในการดำเนินงานด้านการส่งเสริมคุณธรรม มีผลงานเป็นที่ประจักษ์

2) สำเร็จการศึกษาระดับปริญญาโทขึ้นไป หรือวิทยฐานะชำนาญการพิเศษ

3) ประสบการณ์ในการทำงานอย่างน้อย 2 ปี

1.3.2 ผู้อำนวยการสถานศึกษา มีคุณสมบัติ ดังนี้

1) เป็นผู้อำนวยการโรงเรียนในสังกัดกรุงเทพมหานคร

2) สำเร็จการศึกษาระดับปริญญาโทขึ้นไป หรือวิทยฐานะชำนาญการพิเศษ

3) ประสบการณ์ในการทำงานอย่างน้อย 2 ปี

1.4 นำข้อมูลในขั้นตอนที่ 1.3 จากรายงานผลการสืบเคราะห์ที่ผ่านการตรวจสอบยืนยันจากผู้เชี่ยวชาญแล้วมาสร้างแบบสอบถามองค์ประกอบการบริหารโรงเรียนคุณธรรม

1.5 ตรวจสอบคุณภาพของเครื่องมือการวิจัย โดยตรวจสอบความเที่ยงตรงเชิงเนื้อหา (Content validity) จากผู้เชี่ยวชาญ จำนวน 5 คน ด้วยการวิเคราะห์ดัชนีความสอดคล้องโดยการใช้การวิเคราะห์ IOC (Index of Item Objective Congruence) ซึ่งพิจารณาค่า IOC ที่มีค่ามากกว่า 0.5 ขึ้นไป ได้ผลการวิเคราะห์ค่า IOC อยู่ระหว่าง 0.80-1.00

1.6 นำเครื่องมือการวิจัยไปทดลองใช้ (try out) กับประชากรที่ไม่ใช่กลุ่มตัวอย่าง จำนวน 15 โรงเรียน ผู้ให้ข้อมูลโรงเรียนละ 2 คน ได้แก่ ผู้อำนวยการสถานศึกษา จำนวน 1 คน ครู ผู้รับผิดชอบโครงการโรงเรียนคุณธรรม จำนวน 1 คน รวมผู้ให้ข้อมูลทั้งสิ้น 30 คน วิเคราะห์หาค่าความเชื่อมั่น (reliability) ของแบบสอบถามด้วยการคำนวณค่าสัมประสิทธิ์แอลฟา ( $\alpha$ -coefficient) ตามวิธีการของครอนบาค (Cronbach)<sup>100</sup> ได้ผลการวิเคราะห์ค่า  $\alpha$ -coefficient = 0.96

1.7 นำแบบสอบถามฉบับสมบูรณ์ไปเก็บข้อมูลกับกลุ่มตัวอย่าง

1.8 วิเคราะห์องค์ประกอบเชิงยืนยัน (Confirmatory Factor Analysis : CFA) เพื่อแสดงความตรงเชิงโครงสร้างขององค์ประกอบการบริหารโรงเรียนโรงเรียนคุณธรรมสังกัด กรุงเทพมหานคร ตรวจสอบความสอดคล้องกลมกลืนของโมเดล พิจารณาว่าโมเดลผ่านเกณฑ์หรือไม่ และเป็นการทดสอบความสอดคล้องกลมกลืนของโมเดลตามสมมติฐานกับข้อมูลเชิงประจักษ์ โดยพิจารณาจากค่าดัชนีทดสอบความเหมาะสมของโมเดล (Model Fit) และเพื่อชี้ว่าโมเดลนั้น ๆ มีความน่าเชื่อถือเพียงใด โดยใช้ค่าดัชนีทดสอบความเหมาะสมของโมเดล มีรายละเอียดดังนี้

1) ค่าสถิติไคสแควร์ (Chi-Square:  $\chi^2$ ) เป็นค่าสถิติที่ใช้ทดสอบความสอดคล้องกลมกลืนของโมเดลสมมติฐานกับข้อมูลเชิงประจักษ์ ถ้าค่าสถิติไคสแควร์มีค่าสูงมาก และมีนัยสำคัญทางสถิติ แสดงว่าฟังก์ชันความกลมกลืนมีค่าแตกต่างจากศูนย์อย่างมีนัยสำคัญทางสถิติหรืออีกนัยหนึ่งคือโมเดลตามสมมติฐานยังไม่กลมกลืนกับข้อมูลเชิงประจักษ์ ซึ่งผู้วิจัยต้องดำเนินการปรับโมเดลต่อไปจนค่าสถิติไคสแควร์ที่ทดสอบไม่มีนัยสำคัญทางสถิติ นั่นคือค่าระดับนัยสำคัญทางสถิติ (p) มากกว่า 0.05 จึงแสดงว่าโมเดลตามสมมติฐานมีความสอดคล้องกลมกลืนกับข้อมูลเชิงประจักษ์

2) ค่าไคสแควร์สัมพัทธ์ (Chi-Square Statistic Comparing The Tested Model and The Independent Model With The Saturated Model  $\chi^2/df$ ) ค่า  $\chi^2/df$  เป็นค่าไคสแควร์ (Chi-Square:  $\chi^2$ ) หารด้วยค่า degrees of freedom โดยทั่วไปแล้วค่าที่ได้ที่น้อยกว่า 3 จะเป็นค่าที่ดีและค่าที่เข้าใกล้หรือเท่ากับ 0 จะเป็นค่าที่ดีที่สุด

3) ดัชนีวัดระดับความสอดคล้องกลมกลืน (Goodness of Fit Index: GFI) ควรอยู่ระหว่าง 0-1 โดยค่า 1 หมายถึงค่าชี้วัดที่แสดงว่าโมเดลนั้น ๆ มีความสอดคล้องกลมกลืนที่สุด แต่หากค่า GFI มีค่าดัชนีมากกว่า 0.90 เป็นระดับที่โมเดลควรถูกยอมรับ

<sup>100</sup> Cronbach, Lee J. Essentials of Psychological Test, 4 th ed. (New York : Harper & Row Publishing,1984), 126.

4) ดัชนีวัดระดับความสอดคล้องกลมกลืนที่ปรับแก้แล้ว (Adjusted Goodness Fit Index: AGFI) ควรมีค่าอยู่ระหว่าง 0-1 โดยค่า 1 หมายถึงค่าชี้วัดที่แสดงว่าโมเดล นั้น ๆ มีความสอดคล้องกลมกลืนที่สุด แต่หากค่า AGFI มีค่าดัชนีมากกว่า 0.90 เป็นระดับที่ โมเดลควรถูกยอมรับ

5) ค่าดัชนีวัดความสอดคล้องกลมกลืนเชิงสัมพัทธ์ (Comparative Fit Index: CFI) จะพิจารณาความสอดคล้องกลมกลืนเชิงสัมพัทธ์ โดยค่า CFI อยู่ระหว่าง 0 และ 1 และหากค่า CFI มีค่าดัชนีมากกว่า 0.90 เป็นระดับที่โมเดลควรถูกยอมรับ

6) ค่าดัชนีรากของค่าเฉลี่ยกำลังสองของส่วนที่เหลือ (Root Mean Squared Residual: RMR) เป็นดัชนีที่ใช้เปรียบเทียบระดับความกลมกลืนของโมเดลสองโมเดล เฉพาะกรณีที่เป็นการเปรียบเทียบโดยใช้ข้อมูลชุดเดียวกัน ถ้าค่าดัชนี RMR มีค่าอยู่ระหว่าง 0 และ 1 ถ้ามีค่ายิ่งเข้าใกล้ 0 และต่ำกว่า 0.05 แสดงว่ารูปแบบมีความสอดคล้องกับข้อมูลเชิงประจักษ์

7) ค่าดัชนีรากที่สองของค่าเฉลี่ยความคลาดเคลื่อนโดยประมาณ (Root Mean Squared Error of Approximation: RMSEA) เป็นค่าสถิติจากข้อตกลงเบื้องต้นเกี่ยวกับค่า ไคสแควร์ ว่าโมเดลตามสมมติฐานมีความเที่ยงตรงนั้นไม่สอดคล้องกับความจริง RMSEA ควรมี ค่าอยู่ระหว่าง 0.05-0.08 หรือน้อยกว่า 0.08 ซึ่งแสดงว่าโมเดลตามสมมติฐานมีความสอดคล้อง กลมกลืนกับข้อมูลเชิงประจักษ์ และค่าที่เข้าใกล้ 0 ถือว่าเป็นค่าที่ดีที่สุด สถิติที่ใช้ตรวจสอบความสอดคล้องกลมกลืนของโมเดลตามสมมติฐานกับ ข้อมูลเชิงประจักษ์นั้น ใช้พิจารณาโมเดลตามสมมติฐานที่ตั้งไว้ หากค่าสถิติที่คำนวณได้ไม่เป็นไปตามเกณฑ์ที่กำหนดต้องปรับโมเดลใหม่ โดยอาศัยเหตุผลเชิงทฤษฎี และค่าดัชนีปรับแต่งโมเดล (Model Modification Indices) ซึ่งเป็นค่าสถิติเฉพาะของพารามิเตอร์ แต่ละตัวทำการปรับโมเดล จนได้โมเดลมีความสอดคล้องกลมกลืนกับข้อมูลเชิงประจักษ์และมีค่าสถิติตามเกณฑ์ที่กำหนด

ขั้นที่ 2 การประเมินโครงการโรงเรียนคุณธรรมสังกัดกรุงเทพมหานคร ด้วยวิธี CIPP Model เปรียบเทียบกับการประเมินโครงการโรงเรียนคุณธรรมสังกัดกรุงเทพมหานคร โดยผู้เชี่ยวชาญ โดยกำหนดการวิจัยออกเป็น 2 ส่วน ดังนี้

**ส่วนที่ 1.** การประเมินโครงการโรงเรียนคุณธรรมสังกัดกรุงเทพมหานคร ด้วยวิธี CIPP Model ดังนี้

1.1 นำองค์ประกอบการบริหารโรงเรียนสังกัดคุณธรรมมากำหนดประเด็นการประเมินด้าน Process

1.2 กำหนดประเด็นประเมินโครงการโรงเรียนคุณธรรม ด้านสภาวะแวดล้อม (Context) ด้านปัจจัยนำเข้า (Input) และด้านผลผลิต (Product)



1.3 สร้างแบบประเมินโครงการโรงเรียนคุณธรรมตามแนวคิดของ CIPP Model

1.4 ตรวจสอบคุณภาพของเครื่องมือการวิจัย โดยตรวจสอบความเที่ยงตรงเชิงเนื้อหา (Content validity) โดยผู้เชี่ยวชาญจำนวน 5 คน ด้วยการวิเคราะห์ดัชนีความสอดคล้องโดยใช้การวิเคราะห์ IOC (Index of Item Objective Congruence) ซึ่ง พิจารณาค่า IOC ที่มีค่ามากกว่า 0.5 ขึ้นไป ได้ผลการวิเคราะห์ค่า IOC อยู่ระหว่าง 0.80-1.00

1.5 นำเครื่องมือการวิจัยไปทดลองใช้ (try out) กับกลุ่มตัวอย่างที่ไม่ใช่กลุ่มตัวอย่างเดียวกับการวิจัยครั้งนี้ จำนวน 15 โรงเรียน ผู้ให้ข้อมูล ได้แก่ ผู้อำนวยการสถานศึกษา จำนวน 1 คน ครูหัวหน้าโครงการโรงเรียนคุณธรรม จำนวน 1 คน รวมผู้ให้ข้อมูลทั้งสิ้น 30 คน รวบรวมข้อมูลทั้งหมดมาวิเคราะห์หาค่าความเชื่อมั่น (reliability) ของแบบสอบถาม ด้วยการคำนวณค่าสัมประสิทธิ์แอลฟา ( $\alpha$ -coefficient) ตามวิธีการของครอนบาค (Cronbach)<sup>101</sup> ได้ผลการวิเคราะห์ค่า  $\alpha$ -coefficient = 0.98

1.6 นำแบบสอบถามฉบับสมบูรณ์ไปเก็บข้อมูลกับหน่วยวิเคราะห์ (unit of analysis) รวบรวมข้อมูลจากแบบสอบถามตรวจสอบความสมบูรณ์ของแบบสอบถามและทำการวิเคราะห์ข้อมูล

1.7 นำแบบประเมินฉบับสมบูรณ์ ไปใช้กับโรงเรียนสังกัดกรุงเทพมหานคร จำนวน 50 โรงเรียน โดยการเลือกแบบเจาะจง (Purposive sampling) เขตละ 1 โรงเรียน

**ส่วนที่ 2.** การประเมินโครงการโรงเรียนคุณธรรมสังกัดกรุงเทพมหานคร โดยผู้เชี่ยวชาญ ดังนี้

2.1 สร้างแบบสอบถามเพื่อให้ผู้เชี่ยวชาญประเมินผลโครงการ

2.2 นำแบบสอบถามเกี่ยวกับการประเมินโครงการโรงเรียนคุณธรรมสังกัดกรุงเทพมหานคร เสนออาจารย์ที่ปรึกษา ตรวจสอบ และแก้ไขตามคำแนะนำ นำแบบสอบถามไปสอบถามผู้เชี่ยวชาญ โดยผู้วิจัยใช้วิธีเลือกแบบเจาะจง (purposive sampling) จำนวน 5 คน ได้แก่ ผู้เกี่ยวข้องกับการดำเนินงานด้านการส่งเสริมคุณธรรม จำนวน 2 คน และผู้อำนวยการสถานศึกษา จำนวน 3 คน โดยกำหนดเกณฑ์การคัดเลือกผู้เชี่ยวชาญให้มีคุณสมบัติ ดังนี้

<sup>101</sup> Lee J. Cronbach, *Essentials of Psychological Test*, 4 th ed. New York :

2.2.1 ผู้เกี่ยวข้องกับการดำเนินงานด้านการส่งเสริมคุณธรรม มีคุณสมบัติ ดังนี้

1) เป็นผู้บริหารระดับสูงในกรุงเทพมหานคร หรือมีส่วนเกี่ยวข้อง/ดูแลกำหนดแนวทางในการดำเนินงานด้านการส่งเสริมคุณธรรม มีผลงานเป็นที่ประจักษ์

2) สำเร็จการศึกษาระดับปริญญาโทขึ้นไป หรือวิทยฐานะชำนาญการพิเศษ

3) ประสบการณ์ในการทำงานอย่างน้อย 2 ปี

2.3.2 ผู้อำนวยการสถานศึกษา มีคุณสมบัติ ดังนี้

1) เป็นผู้อำนวยการโรงเรียนในสังกัดกรุงเทพมหานคร

2) สำเร็จการศึกษาระดับปริญญาโทขึ้นไป หรือวิทยฐานะชำนาญการพิเศษ

3) ประสบการณ์ในการทำงานอย่างน้อย 2 ปี

ขั้นที่ 3 วิเคราะห์เปรียบเทียบข้อมูลและสรุปผลการประเมินโครงการโรงเรียนคุณธรรมสังกัดกรุงเทพมหานคร ด้วยวิธี CIPP Model และการประเมินโครงการโรงเรียนคุณธรรมสังกัดกรุงเทพมหานคร โดยผู้เชี่ยวชาญ เปรียบเทียบผลการประเมิน (Conclusion by Comparative) นำเสนอในรูปของการวิจัยเชิงพรรณนา (Descriptive Research)



### ขั้นตอนที่ 3 การรายงานผลการวิจัย

ผู้วิจัยรวบรวมผลจากการวิเคราะห์ข้อมูล สรุปข้อค้นพบที่ได้จากการวิจัย อภิปรายผลและข้อเสนอแนะ จากนั้นจัดทำรายงานผลการวิจัยเพื่อนำเสนอต่อคณะกรรมการควบคุมวิทยานิพนธ์ ตรวจสอบความถูกต้อง ปรับปรุงแก้ไขข้อบกพร่องตามที่คณะกรรมการผู้ควบคุมวิทยานิพนธ์เสนอแนะ พิมพ์ และส่งรายงานผลการวิจัยฉบับสมบูรณ์ต่อบัณฑิตวิทยาลัย มหาวิทยาลัยศิลปากร เพื่อขออนุมัติจบการศึกษา

#### ระเบียบวิธีวิจัย

เพื่อให้การวิจัย ครั้งนี้เนเน้นการเป็นไปตามวัตถุประสงค์ของการวิจัย ผู้วิจัยจึงกำหนดรายละเอียดต่าง ๆ เกี่ยวกับระเบียบวิธีวิจัย ซึ่งประกอบด้วยแผนแบบการวิจัย ประชากรและกลุ่มตัวอย่าง ตัวแปรที่ศึกษา การสร้างและพัฒนาเครื่องมือ การเก็บรวบรวมข้อมูล การวิเคราะห์ข้อมูล และสถิติที่ใช้ในการวิจัยซึ่งมีรายละเอียดดังต่อไปนี้

#### แผนแบบการวิจัย

การวิจัยครั้งนี้เป็นการวิจัยแบบเชิงพรรณนา (Descriptive Research) ที่มีการศึกษากลุ่มตัวแปรเดียวโดยศึกษาจากทฤษฎีและงานวิจัยที่เกี่ยวข้อง และการสอบถามระดับความคิดเห็นแบบกลุ่มตัวอย่างเดียวตรวจสอบสภาวะการณ์โดยไม่มีการทดลอง(the one-shot, non-experimental, case study design) ซึ่งสามารถแสดงเป็นแผนผัง (diagram) ได้ดังแผนภาพที่ 6

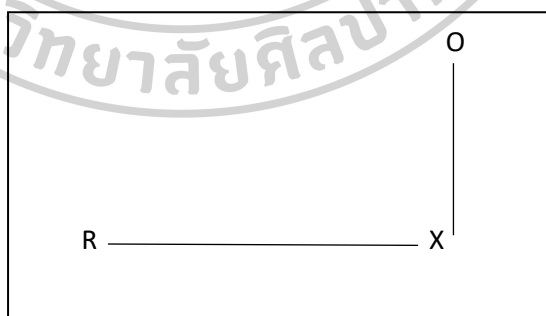

ภาพที่ 6 แผนผังของแผนแบบการวิจัย

- |         |         |  |
|---------|---------|--|
| เมื่อ R | หมายถึง | กลุ่มตัวอย่างที่ได้จากการสุ่ม  |
| X       | หมายถึง | ตัวแปรที่ศึกษาได้แก่ ตัวแปรที่เกี่ยวข้องกับการบริหารโรงเรียนคุณธรรม<br>สังกัดกรุงเทพมหานคร |
| O       | หมายถึง | ข้อมูลที่ได้จากการศึกษา  |

## ประชากรและกลุ่มตัวอย่าง

ประชากรและกลุ่มตัวอย่างในการวิจัยครั้งนี้ แบ่งออกเป็น 2 กลุ่ม คือ

### ประชากร

ประชากรที่ใช้ในการวิจัยครั้งนี้ ได้แก่โรงเรียนสังกัดกรุงเทพมหานคร จำนวน 437 โรงเรียน

### กลุ่มตัวอย่างและผู้ให้ข้อมูล

1. กลุ่มตัวอย่างที่ใช้ในการวิเคราะห์ห้องค์ประกอบเชิงยืนยัน (Confirmatory Factor Analysis) โดยได้มาจากการเปิดตารางประมาณการกำหนดขนาดของตัวอย่างของเครซีและมอร์แกน (Krejcie and Morgan) ได้ขนาดกลุ่มตัวอย่างที่เป็นโรงเรียนสังกัดกรุงเทพมหานคร จำนวน 205 โรงเรียน<sup>102</sup> และใช้เทคนิคการเลือกตัวอย่างด้วยวิธีการสุ่มแบบแบ่งประเภท (stratified random sampling) จำแนกตามขนาดโรงเรียนสังกัดกรุงเทพมหานคร ได้กลุ่มตัวอย่างเป็นโรงเรียนขนาดเล็ก จำนวน 91 โรงเรียน โรงเรียนขนาดกลาง จำนวน 57 โรงเรียน และโรงเรียนขนาดใหญ่ จำนวน 57 โรงเรียน รวมกลุ่มตัวอย่างทั้งสิ้น 205 โรงเรียน

ผู้ให้ข้อมูล ผู้วิจัยกำหนดผู้ให้ข้อมูลโรงเรียนละ 2 คน ประกอบด้วย ผู้บริหารสถานศึกษา และครูผู้ดูแลโครงการโรงเรียนคุณธรรม รวมผู้ให้ข้อมูลทั้งสิ้น 410 คน โดยใช้ผู้ให้ข้อมูลเป็นหน่วยวิเคราะห์ (Unit of analysis)

<sup>102</sup> Robert V. Krejcie and Daryle W.Morgan. *Determining Sample Size for Research Activities*. Educational and Psychological Measurement., 1970. 608.



**ตารางที่ 2** แสดงจำนวนผู้ให้ข้อมูลที่ใช้ในการวิจัย การวิเคราะห์องค์ประกอบเชิงยืนยัน (Confirmatory Factor Analysis)<sup>103</sup>

ขนาดโรงเรียน	ประชากร	กลุ่มตัวอย่าง	ผู้ให้ข้อมูล		รวม
			ผู้บริหาร	ครู	
ขนาดเล็ก (นักเรียน 1-400 คน)	194	91	91	91	182
ขนาดกลาง (นักเรียน 401-800 คน)	122	57	57	57	114
ขนาดใหญ่ (นักเรียน มากกว่า 800 คนขึ้นไป)	121	57	57	57	114
<b>รวม</b>	<b>437</b>	<b>205</b>	<b>205</b>	<b>205</b>	<b>410</b>

2. กลุ่มตัวอย่างที่ใช้ในการประเมินโครงการโรงเรียนคุณธรรมโดยใช้รูปแบบ CIPP Model ได้มาจากการสุ่มอย่างง่ายในแต่ละเขต ให้ได้ตัวแทนเขตละ 1 โรง สำนักงานเขต 50 ได้โรงเรียนสังกัดกรุงเทพมหานครจำนวน 50 โรงเรียน โดยใช้ผู้ให้ข้อมูลเป็นหน่วยวิเคราะห์ (Unit of analysis)

ผู้ให้ข้อมูล ผู้วิจัยกำหนดผู้ให้ข้อมูลโรงเรียนละ 2 คน ประกอบด้วย ผู้บริหารสถานศึกษา และครูผู้ดูแลโครงการโรงเรียนคุณธรรม สำนักงานเขตละ 1 โรงเรียน ได้โรงเรียนสังกัดกรุงเทพมหานคร 50 โรงเรียน รวมผู้ให้ข้อมูลทั้งสิ้น 100 คน

**ผู้ให้ข้อมูลสำคัญ (Key Informant)** เพื่อใช้ในการประเมินโครงการโรงเรียนคุณธรรม ผู้วิจัยใช้วิธีคัดเลือกผู้เชี่ยวชาญแบบเจาะจง (purposive method) จำนวน 5 คน ได้แก่ ผู้เกี่ยวข้องกับการดำเนินงานด้านการส่งเสริมคุณธรรม จำนวน 2 คน และเป็นผู้อำนวยการสถานศึกษา จำนวน 3 คน โดยกำหนดเกณฑ์การคัดเลือกผู้เชี่ยวชาญให้มีคุณสมบัติ ดังนี้

1. ผู้เกี่ยวข้องกับการดำเนินงานด้านการส่งเสริมคุณธรรม

1.1 เป็นผู้บริหารระดับสูงในกรุงเทพมหานคร หรือมีส่วนเกี่ยวข้อง/ดูแลกำหนดแนวทางในการดำเนินงานด้านการส่งเสริมคุณธรรม มีผลงานเป็นที่ประจักษ์

1.2 สำเร็จการศึกษาระดับปริญญาโทขึ้นไป หรือวิทยฐานะชำนาญการพิเศษ

1.3 ประสบการณ์ในการทำงานอย่างน้อย 2 ปี

2. ผู้อำนวยการสถานศึกษา มีคุณสมบัติ ดังนี้

2.1 เป็นผู้อำนวยการโรงเรียนในสังกัดกรุงเทพมหานคร

<sup>103</sup> สำนักการศึกษากรุงเทพมหานคร ส่วนนโยบายและแผนการศึกษา สำนักงานยุทธศาสตร์การศึกษา . รายงานสถิติการศึกษา ปีการศึกษา 2562 โรงเรียนสังกัดกรุงเทพมหานคร. 2562, 7.

2.2 สำเร็จการศึกษาระดับปริญญาโทขึ้นไป หรือมีวิทยฐานะชำนาญการพิเศษ

2.3 ประสบการณ์ในการทำงานอย่างน้อย 2 ปี

### ตัวแปรที่ศึกษา

ตัวแปรที่ใช้ในการศึกษาวิจัยครั้งนี้ประกอบด้วยตัวแปรพื้นฐานและตัวแปรที่ศึกษา ซึ่งมีรายละเอียด ดังนี้

1. ตัวแปรพื้นฐาน คือ ตัวแปรที่เกี่ยวกับสถานภาพส่วนตัวของผู้ให้ข้อมูล (Personal Data) ได้แก่ เพศ อายุ ตำแหน่ง ระดับการศึกษาและประสบการณ์ในการทำงาน
2. ตัวแปรที่ศึกษา คือ ตัวแปรการบริหารโรงเรียนคุณธรรมสังกัดกรุงเทพมหานคร

### เครื่องมือที่ใช้ในการวิจัย

เครื่องมือที่ใช้ในการวิจัยครั้งนี้ ประกอบด้วย เครื่องมือเพื่อใช้สำหรับเก็บข้อมูลการวิจัยเชิงปริมาณและเชิงคุณภาพ ดังรายละเอียดต่อไปนี้

1. แบบยืนยันการบริหารโรงเรียนคุณธรรมสังกัดกรุงเทพมหานคร จากรายงานการสังเคราะห์การบริหารโรงเรียนคุณธรรมสังกัดกรุงเทพมหานคร เป็นแบบสอบถามเพื่อตรวจสอบความสอดคล้องและข้อเสนอแนะเพิ่มเติม เพื่อนำมาสรุปและปรับปรุงองค์ประกอบการบริหารโรงเรียนคุณธรรมสังกัดกรุงเทพมหานคร ให้มีความสมบูรณ์มากยิ่งขึ้น
2. แบบสอบถามความคิดเห็น (Opinionnaire) เป็นแบบสอบถามเกี่ยวกับตัวแปรการบริหารโรงเรียนคุณธรรมสังกัดกรุงเทพมหานคร ใช้สำหรับสอบถามผู้บริหาร และครูผู้ดูแลโครงการโรงเรียนคุณธรรม แบ่งออกเป็น 2 ตอน คือ

ตอนที่ 1 แบบสอบถามเกี่ยวกับสถานภาพและข้อมูลทั่วไป เป็นแบบตรวจสอบรายการ (Check List) ได้แก่ เพศ อายุ ตำแหน่ง ระดับการศึกษาและประสบการณ์ในการทำงาน

ตอนที่ 2 แบบสอบถามเกี่ยวกับองค์ประกอบการบริหารโรงเรียนคุณธรรมสังกัดกรุงเทพมหานคร เป็นแบบมาตราส่วนประมาณค่า (Rating Scale) จำนวน 45 ข้อ เป็นแบบจัดอันดับคุณภาพ 5 ระดับ ของลิเคิร์ต (Likert)<sup>104</sup> โดยผู้วิจัยกำหนดค่าคะแนนของช่วงน้ำหนักเป็น 5 ระดับ ซึ่งมีความหมาย ดังนี้

<sup>104</sup> Rensis Likert, อ้างถึงใน พวงรัตน์ ทวีรัตน์, *วิธีวิจัยทางพฤติกรรมศาสตร์* .

ระดับ 1 หมายถึง เป็นตัวแปรเกี่ยวกับการบริหารโรงเรียนคุณธรรมอยู่ในระดับน้อยที่สุด มีค่าน้ำหนักเท่ากับ 1 คะแนน

ระดับ 2 หมายถึง เป็นตัวแปรเกี่ยวกับการบริหารโรงเรียนคุณธรรมอยู่ในระดับน้อย มีค่าน้ำหนักเท่ากับ 2 คะแนน

ระดับ 3 หมายถึง เป็นตัวแปรเกี่ยวกับการบริหารโรงเรียนคุณธรรมอยู่ในระดับปานกลาง มีค่าน้ำหนักเท่ากับ 3 คะแนน

ระดับ 4 หมายถึง เป็นตัวแปรเกี่ยวกับการบริหารโรงเรียนคุณธรรมอยู่ในระดับมาก มีค่าน้ำหนักเท่ากับ 4 คะแนน

ระดับ 5 หมายถึง เป็นตัวแปรเกี่ยวกับการบริหารโรงเรียนคุณธรรมอยู่ในระดับมากที่สุด มีค่าน้ำหนักเท่ากับ 5 คะแนน

3. แบบประเมินโครงการโรงเรียนคุณธรรมสังกัดกรุงเทพมหานคร เป็นแบบสอบถามเกี่ยวกับการประเมินโครงการตามแนวคิด CIPP Model ได้แก่ การประเมินด้านสภาวะแวดล้อม การประเมินด้านปัจจัยนำเข้า การประเมินด้านกระบวนการ และการประเมินด้านผลผลิต แบ่งออกเป็น 5 ตอน คือ

ตอนที่ 1 แบบสอบถามเกี่ยวกับสถานภาพและข้อมูลทั่วไป เป็นแบบตรวจสอบรายการ (Check List) ได้แก่ เกี่ยวกับสถานภาพส่วนตัวของผู้ให้ข้อมูล (Personal Data) ได้แก่ เพศ อายุ ตำแหน่ง ระดับการศึกษาและประสบการณ์ในการทำงาน

ตอนที่ 2 แบบสอบถามเกี่ยวกับสภาวะแวดล้อม (Context) ได้แก่ ความสอดคล้องกับการเรียนการสอนตามหลักสูตร นโยบายของโรงเรียน การมีส่วนร่วมของครู นักเรียน ผู้บริหาร ชุมชน

ตอนที่ 3 แบบสอบถามเกี่ยวกับปัจจัยนำเข้า (Input) ได้แก่ ความพร้อมของทรัพยากร ในการดำเนินโครงการได้แก่ความเพียงพอและเหมาะสมของ บุคลากร การจัดการเรียนการสอน งบประมาณสนับสนุน สื่อเทคโนโลยี

ตอนที่ 4 แบบสอบถามเกี่ยวกับกระบวนการ (Process) ได้แก่ กระบวนการบริหารโครงการที่ได้จากการวิเคราะห์เชิงยืนยัน (CFA)

ตอนที่ 5 แบบสอบถามเกี่ยวกับผลผลิต (Product) ได้แก่ การขับเคลื่อนโรงเรียนคุณธรรม พฤติกรรมบ่งชี้เชิงบวก การประยุกต์ใช้ในชีวิตประจำวัน การเผยแพร่องค์ความรู้ และแนวทางในการปฏิบัติ

แบบสอบถามเป็นแบบมาตราส่วนประมาณค่า (Rating Scale) เป็นแบบจัดอันดับคุณภาพ 5 ระดับของลิเคิร์ต (Likert)<sup>105</sup> โดยผู้วิจัยกำหนดค่าคะแนนของช่วงน้ำหนักรับเป็น 5 ระดับ ซึ่งมีความหมาย ดังนี้

ระดับ 1 หมายถึง ผลการประเมินมีความเหมาะสมและสอดคล้องอยู่ในระดับน้อยที่สุด มีค่าน้ำหนักเท่ากับ 1 คะแนน

ระดับ 2 หมายถึง ผลการประเมินมีความเหมาะสมและสอดคล้องอยู่ในระดับน้อย มีค่าน้ำหนักเท่ากับ 2 คะแนน

ระดับ 3 หมายถึง ผลการประเมินมีความเหมาะสมและสอดคล้องอยู่ในระดับปานกลาง มีค่าน้ำหนักเท่ากับ 3 คะแนน

ระดับ 4 หมายถึง ผลการประเมินมีความเหมาะสมและสอดคล้องอยู่ในระดับมาก มีค่าน้ำหนักเท่ากับ 4 คะแนน

ระดับ 5 หมายถึง ผลการประเมินมีความเหมาะสมและสอดคล้องอยู่ในระดับมากที่สุด มีค่าน้ำหนักเท่ากับ 5 คะแนน

4. แบบสอบถามเกี่ยวกับการประเมินโครงการโรงเรียนคุณธรรมสังกัดกรุงเทพมหานคร โดยผู้เชี่ยวชาญ (Expert Judgement) เป็นแบบสอบถามเพื่อตรวจสอบความคิดเห็น ว่าเห็นด้วยหรือไม่เห็นด้วย พร้อมข้อเสนอแนะอื่น ๆ เกี่ยวกับการประเมินโครงการโรงเรียนคุณธรรมสังกัดกรุงเทพมหานคร ได้แก่ การประเมินด้านสภาวะแวดล้อม การประเมินด้านปัจจัยนำเข้า การประเมินด้านกระบวนการ และการประเมินด้านผลผลิต แบ่งออกเป็น 5 ตอน คือ

<sup>105</sup> Rensis Likert, อ้างถึงใน พวงรัตน์ ทวีรัตน์, *วิธีวิจัยทางพฤติกรรมศาสตร์* .

ตอนที่ 1 แบบสอบถามเกี่ยวกับสภาวะแวดล้อม (Context ) ได้แก่ ความสอดคล้องกับการเรียนการสอนตามหลักสูตร นโยบายของโรงเรียน การมีส่วนร่วมของครู นักเรียน ผู้บริหาร ชุมชน

ตอนที่ 2 แบบสอบถามเกี่ยวกับปัจจัยนำเข้า (Input) ได้แก่ ความพร้อมของทรัพยากร ในการดำเนินโครงการได้แก่ความเพียงพอและเหมาะสมของ บุคลากร การจัดการเรียนการสอน งบประมาณสนับสนุน สื่อเทคโนโลยี

ตอนที่ 3 แบบสอบถามเกี่ยวกับกระบวนการ (Process) ได้แก่ กระบวนการบริหารโครงการที่ได้จากการวิเคราะห์เชิงยืนยัน (CFA)

ตอนที่ 4 แบบสอบถามเกี่ยวกับผลผลิต (Product) ได้แก่ การขับเคลื่อนโรงเรียนคุณธรรม พฤติกรรมบ่งชี้เชิงบวก การประยุกต์ใช้ในชีวิตประจำวัน การเผยแพร่องค์ความรู้ และแนวทางในการปฏิบัติ

ตอนที่ 5 ข้อเสนอแนะเพิ่มเติม

### การสร้างและพัฒนาเครื่องมือ

เพื่อให้การดำเนินการวิจัยในครั้งนี้ สามารถวัดได้ตรงกับกรอบแนวคิดของการวิจัยและบรรลุวัตถุประสงค์ที่วางไว้ ผู้วิจัยได้กำหนดขั้นตอนการสร้างเครื่องมือดังต่อไปนี้

1. แบบสอบถามความคิดเห็น (Opinionnaire) เป็นแบบสอบถามเกี่ยวกับตัวแปรการบริหารโรงเรียนคุณธรรมสังกัดกรุงเทพมหานคร มีขั้นตอนการพัฒนา ดังนี้

1.1 นำข้อมูลที่ได้จากการศึกษา วิเคราะห์เอกสาร งานวิจัยที่เกี่ยวข้อง และการศึกษาแนวปฏิบัติที่ดี (Best Practices) โรงเรียนคุณธรรมต้นแบบเขตพระนคร สังกัดกรุงเทพมหานคร ทำการสังเคราะห์และจัดทำรายงานการบริหารโรงเรียนคุณธรรมนำไปยืนยันโดยผู้เชี่ยวชาญแล้ว นำมาสร้างแบบสอบถามการบริหารโรงเรียนคุณธรรม

1.2 ตรวจสอบคุณภาพของเครื่องมือ โดยตรวจสอบความตรงเชิงเนื้อหา (content validity) ของแบบสอบถาม แล้วนำไปให้ผู้เชี่ยวชาญ จำนวน 5 คน วิเคราะห์ดัชนีความสอดคล้องด้วยการวิเคราะห์ค่า IOC (Index of Item Objective Congruence) เป็นรายชื่อ แล้วพิจารณาเลือกข้อคำถามที่มีค่า IOC มากกว่า 0.50 ขึ้นไป ปรับปรุงแบบสอบถามตามข้อเสนอแนะของผู้เชี่ยวชาญ และคำแนะนำของอาจารย์ที่ปรึกษา โดยได้ผลการวิเคราะห์ IOC อยู่ระหว่าง 0.80-1.00

1.3 นำแบบสอบถามความคิดเห็นที่สมบูรณ์ไปทดลองใช้ (try out) กับประชากรที่ไม่ใช่กลุ่มตัวอย่างที่ใช้ในการวิจัย จำนวน 15 โรงเรียนๆ ละ 2 คน ได้แก่ ผู้บริหารสถานศึกษา และครู

ผู้ดูแลโครงการโรงเรียนคุณธรรม รวมทั้งสิ้นจำนวน 30 คน แล้วนำข้อมูลที่ได้มาวิเคราะห์เพื่อหาความเชื่อมั่นของแบบสอบถามทั้งฉบับ โดยวิธีหาค่าสัมประสิทธิ์แอลฟา ( $\alpha$  - Coefficient) ตามวิธีของครอนบาค (Cronbach's Alpha Coefficient)<sup>106</sup> ซึ่งผลการวิเคราะห์ข้อมูลพบว่าค่าความเชื่อมั่น (reliability) ของแบบสอบถามทั้งฉบับมีค่ากับ 0.96

1.4 นำไปเก็บข้อมูลกับกลุ่มตัวอย่างจริง

2. แบบประเมินผลโครงการโรงเรียนคุณธรรมสังกัดกรุงเทพมหานคร ด้วยวิธี CIPP Model

2.1 นำองค์ประกอบการบริหารโรงเรียนคุณธรรมสังกัดกรุงเทพมหานคร ที่ผ่านการวิเคราะห์หาค่าสัมประสิทธิ์ยืนยัน (Confirmatory Factor Analysis) เป็นประเด็นการประเมินด้านกระบวนการ (Process)

2.2 กำหนดประเด็นการประเมินโครงการโรงเรียนคุณธรรมสังกัดกรุงเทพมหานคร ด้านสถานะแวดล้อม ด้านปัจจัยนำเข้า ด้านปัจจัยผลผลิต

2.3 ตรวจสอบคุณภาพของเครื่องมือ โดยตรวจสอบความตรงเชิงเนื้อหา (content validity) ของแบบสอบถาม แล้วนำไปให้ผู้เชี่ยวชาญ จำนวน 5 คน วิเคราะห์ดัชนีความสอดคล้องด้วยการวิเคราะห์ค่า IOC (Index of Item Objective Congruence) เป็นรายชื่อ แล้วพิจารณาเลือกข้อคำถามที่มีค่า IOC มากกว่า 0.50 ขึ้นไป ปรับปรุงแบบสอบถามตามข้อเสนอแนะของผู้เชี่ยวชาญ และคำแนะนำของอาจารย์ที่ปรึกษา โดยได้ผลการวิเคราะห์ IOC อยู่ระหว่าง 0.80-1.00

2.4 ตรวจสอบคุณภาพแบบประเมิน โดยนำไปทดลองใช้ (try out) กับประชากรที่ไม่ใช่กลุ่มตัวอย่างที่ใช้ในการวิจัย จำนวน 15 โรงเรียนๆ ละ ละ 2 คน ได้แก่ ผู้บริหารสถานศึกษา และครูผู้ดูแลโครงการโรงเรียนคุณธรรม รวมทั้งสิ้นจำนวน 30 คน แล้วนำข้อมูลที่ได้มาวิเคราะห์เพื่อหาความเชื่อมั่นของแบบสอบถามทั้งฉบับ โดยวิธีหาค่าสัมประสิทธิ์แอลฟา ( $\alpha$  - Coefficient) ตามวิธีของครอนบาค (Cronbach's Alpha Coefficient) ซึ่งผลการวิเคราะห์ข้อมูลพบว่าค่าความเชื่อมั่น (reliability) ของแบบสอบถามทั้งฉบับมีค่ากับ 0.98

2.5 นำไปเก็บข้อมูลกับกลุ่มตัวอย่างจริง จำนวน 50 โรงเรียนๆ ละ 2 คน ได้แก่ ผู้บริหารสถานศึกษา และครูผู้ดูแลโครงการโรงเรียนคุณธรรม รวมผู้ให้ข้อมูลทั้งสิ้น จำนวน 100 คน

<sup>106</sup> Cronbach, Lee J. *Essentials of Psychological Test*, 4 th ed. New York : Harper & Row Publishing, 1984. 126.



3. แบบสอบถามเพื่อสอบถามผู้เชี่ยวชาญ จำนวน 5 คน เกี่ยวกับการประเมินผลโครงการโรงเรียนคุณธรรมสังกัดกรุงเทพมหานคร

สร้างแบบสอบถามเกี่ยวกับการประเมินผลโครงการโรงเรียนคุณธรรมสังกัดกรุงเทพมหานคร เสนออาจารย์ที่ปรึกษา ตรวจสอบ และแก้ไขตามคำแนะนำ นำแบบสอบถามไปสอบถามผู้เชี่ยวชาญ

### การเก็บรวบรวมข้อมูล

การเก็บรวบรวมข้อมูลครั้งนี้ ผู้วิจัยเก็บรวบรวมข้อมูลโดย ดำเนินการตามขั้นตอนต่อไปนี้

1. ผู้วิจัยทำหนังสือถึงภาควิชาการบริหารการศึกษา มหาวิทยาลัยศิลปากร เพื่อออกหนังสือขอความอนุเคราะห์

1.1 ตรวจสอบยืนยันรายงานการบริหารโรงเรียนคุณธรรมโดยผู้เชี่ยวชาญ จำนวน 3 คน

1.2 ตรวจสอบความตรงเชิงเนื้อหา (Content Validity) ของแบบสอบถามการยืนยันองค์ประกอบการบริหารโรงเรียนคุณธรรม โดยผู้เชี่ยวชาญ จำนวน 5 คน

1.3 ทดลองใช้ (try out) แบบสอบถามการยืนยันองค์ประกอบการบริหารโรงเรียนคุณธรรม กับโรงเรียนที่ไม่ใช่กลุ่มตัวอย่าง จำนวน 15 โรงเรียน ละ 2 คน ได้แก่ ผู้บริหารสถานศึกษา และครูผู้ดูแลโครงการโรงเรียนคุณธรรม รวมทั้งสิ้น จำนวน 30 คน

2. ผู้วิจัยทำหนังสือคำร้องถึงบัณฑิตวิทยาลัย ผ่านทางภาควิชาการบริหารการศึกษา มหาวิทยาลัยศิลปากร เพื่อขอความอนุเคราะห์

2.1 เก็บข้อมูลองค์ประกอบการบริหารโรงเรียนคุณธรรมสังกัดกรุงเทพมหานคร จำนวน 205 โรงเรียน

2.2 เก็บข้อมูลการประเมินโครงการโรงเรียนคุณธรรมสังกัดกรุงเทพมหานคร จำนวน 50 โรงเรียน

2.3 เก็บข้อมูลการประเมินโครงการโรงเรียนคุณธรรมสังกัดกรุงเทพมหานคร โดยการสัมภาษณ์ผู้เชี่ยวชาญ จำนวน 5 คน

3. ในการเก็บข้อมูลข้อ 1 และข้อ 2 ผู้วิจัยได้ดำเนินการเก็บรวบรวมข้อมูลด้วยตนเอง

### การวิเคราะห์ข้อมูลและสถิติที่ใช้ในการวิจัย

เพื่อให้การวิจัยครั้งนี้เป็นไปอย่างถูกต้องตามระเบียบวิธีวิจัย ผู้วิจัยรวบรวมข้อมูลและนำมาวิเคราะห์โดยใช้สถิติในการวิจัย ดังนี้

1. วิเคราะห์เอกสาร แนวคิดทฤษฎี งานวิจัยและแนวปฏิบัติที่ดี (Best practice) และการยืนยันรายงานการบริหารโรงเรียนคุณธรรมโดยผู้เชี่ยวชาญ ใช้การวิเคราะห์เนื้อหา (Content analysis)

2. วิเคราะห์ระดับตัวแปรการบริหารโรงเรียนคุณธรรมใช้ค่ามัชฌิมเลขคณิต (Arithmetic Mean : X) และส่วนเบี่ยงเบนมาตรฐาน (standard deviation: SD) โดยนำค่ามัชฌิมเลขคณิต ไปเปรียบเทียบกับเกณฑ์ตามแนวคิดของ (Best)<sup>107</sup> ดังนี้

ค่ามัชฌิมเลขคณิต 1.00 – 1.49 หมายถึง เป็นตัวแปรเกี่ยวกับการบริหารโรงเรียนคุณธรรมอยู่ในระดับน้อยที่สุด

ค่ามัชฌิมเลขคณิต 1.50 – 2.49 หมายถึง เป็นตัวแปรเกี่ยวกับการบริหารโรงเรียนคุณธรรมอยู่ในระดับน้อย

ค่ามัชฌิมเลขคณิต 2.50 – 3.49 หมายถึง เป็นตัวแปรเกี่ยวกับการบริหารโรงเรียนคุณธรรมอยู่ในระดับปานกลาง

ค่ามัชฌิมเลขคณิต 3.50 – 4.49 หมายถึง เป็นตัวแปรเกี่ยวกับการบริหารโรงเรียนคุณธรรมอยู่ในระดับมาก

ค่ามัชฌิมเลขคณิต 4.50 – 5.00 หมายถึง เป็นตัวแปรเกี่ยวกับการบริหารโรงเรียนคุณธรรมอยู่ในระดับมากที่สุด

3. วิเคราะห์ยืนยันองค์ประกอบการบริหารโรงเรียนคุณธรรมใช้การวิเคราะห์องค์ประกอบเชิงยืนยัน (Confirmatory Factor Analysis: CFA) โดยพิจารณาจากค่าดัชนีทดสอบความเหมาะสมของโมเดล (Model Fit) มีรายละเอียดดังนี้

3.1 ค่าสถิติไคสแควร์ (Chi-Square:  $\chi^2$ ) เป็นค่าสถิติที่ใช้ทดสอบความสอดคล้องกลมกลืนของโมเดลสมมติฐานกับข้อมูลเชิงประจักษ์ ถ้าค่าสถิติไคสแควร์มีค่าสูงมาก และมีนัยสำคัญทางสถิติ แสดงว่าฟังก์ชันความกลมกลืนมีค่าแตกต่างจากศูนย์อย่างมีนัยสำคัญ ทางสถิติหรืออีกนัยหนึ่ง คือโมเดลตามสมมติฐานยังไม่กลมกลืนกับข้อมูลเชิงประจักษ์ ซึ่งผู้วิจัยต้องดำเนินการปรับโมเดลต่อไปจนค่าสถิติไคสแควร์ที่ทดสอบไม่มีนัยสำคัญทางสถิติ นั่นคือค่าระดับนัยสำคัญทางสถิติ (p) มากกว่า 0.05 จึงแสดงว่าโมเดลตามสมมติฐานมีความสอดคล้องกลมกลืนกับข้อมูลเชิงประจักษ์

<sup>107</sup> John, W. Best. *Research in Education*. Englewood Cliffs. New Jersey : Prentice-Hall Inc., 1970. 190.

3.2 ค่าไคสแควร์สัมพันธ์ (Chi-Square Statistic Comparing The Tested Model and The Independent Model With The Saturated Model  $\chi^2/df$ ) ค่า  $\chi^2/df$  เป็นค่าไคสแควร์ (Chi-Square:  $\chi^2$ ) หารด้วยค่า degrees of freedom โดยทั่วไปแล้วค่าที่ได้ที่น้อย กว่า 3 จะเป็นค่าที่ดีและค่าที่เข้าใกล้หรือเท่ากับ 0 จะเป็นค่าที่ดีที่สุด

3.3 ดัชนีวัดระดับความสอดคล้องกลมกลืน (Goodness of Fit Index: GFI) ควรอยู่ระหว่าง 0-1 โดยค่า 1 หมายถึงค่าชี้วัดที่แสดงว่าโมเดลนั้น ๆ มีความสอดคล้อง กลมกลืนที่สุด แต่หากค่า GFI มีค่าดัชนีมากกว่า 0.90 เป็นระดับที่โมเดลควรถูกยอมรับ

3.4 ดัชนีวัดระดับความสอดคล้องกลมกลืนที่ปรับแก้แล้ว (Adjusted Goodness Fit Index: AGFI) ควรมีค่าอยู่ระหว่าง 0-1 โดยค่า 1 หมายถึงค่าชี้วัดที่แสดงว่าโมเดล นั้น ๆ มีความสอดคล้องกลมกลืนที่สุด แต่หากค่า AGFI มีค่าดัชนีมากกว่า 0.90 เป็นระดับที่ โมเดลควรถูกยอมรับ

3.5 ค่าดัชนีวัดความสอดคล้องกลมกลืนเชิงสัมพัทธ์ (Comparative Fit Index: CFI) จะพิจารณาความสอดคล้องกลมกลืนเชิงสัมพัทธ์ โดยค่า CFI อยู่ระหว่าง 0 และ 1 และหากค่า CFI มีค่าดัชนีมากกว่า 0.90 เป็นระดับที่โมเดลควรถูกยอมรับ

3.6 ค่าดัชนีรากของค่าเฉลี่ยกำลังสองของส่วนที่เหลือ (Root Mean Squared Residual: RMR) เป็นดัชนีที่ใช้เปรียบเทียบระดับความกลมกลืนของโมเดลสองโมเดล เฉพาะกรณีที่เป็น การเปรียบเทียบโดยใช้ข้อมูลชุดเดียวกัน ถ้าค่าดัชนี RMR มีค่าอยู่ระหว่าง 0 และ 1 ถ้ามีค่าเข้าใกล้ 0 และต่ำกว่า 0.05 แสดงว่ารูปแบบมีความสอดคล้องกับข้อมูลเชิงประจักษ์

3.7 ค่าดัชนีรากที่สองของค่าเฉลี่ยความคลาดเคลื่อนโดยประมาณ (Root Mean Squared Error of Approximation: RMSEA) เป็นค่าสถิติจากข้อตกลงเบื้องต้นเกี่ยวกับค่า ไคสแควร์ ว่าโมเดลตามสมมติฐานมีความเที่ยงตรงนั้นไม่สอดคล้องกับความจริง RMSEA ควรมี ค่าอยู่ระหว่าง 0.05-0.08 หรือน้อยกว่า 0.08 ซึ่งแสดงว่าโมเดลตามสมมติฐานมีความสอดคล้อง กลมกลืนกับข้อมูลเชิงประจักษ์ และค่าที่เข้าใกล้ 0 ถือว่าเป็นค่าที่ดีที่สุด สถิติที่ใช้ตรวจสอบความสอดคล้องกลมกลืนของโมเดลตามสมมติฐานกับ ข้อมูลเชิงประจักษ์นั้น ใช้พิจารณาโมเดลตามสมมติฐานที่ตั้งไว้ หากค่าสถิติที่คำนวณได้ไม่เป็นไป ตามเกณฑ์ที่กำหนดต้องปรับโมเดลใหม่ โดยอาศัยเหตุผลเชิงทฤษฎี และค่าดัชนีปรับแต่งโมเดล (Model Modification Indices) ซึ่งเป็นค่าสถิติเฉพาะของพารามิเตอร์ แต่ละตัวทำการปรับโมเดล จนได้โมเดลมีความสอดคล้องกลมกลืนกับข้อมูลเชิงประจักษ์และมีค่าสถิติตามเกณฑ์ที่กำหนด

4. วิเคราะห์การประเมินผลโครงการโรงเรียนคุณธรรมสังกัดกรุงเทพมหานคร โดยใช้รูปแบบ ซิปป์ โมเดล (CIPP Model) ดังนี้

4.1 วิเคราะห์สถานภาพของผู้ตอบแบบสอบถาม ใช้ค่าความถี่ (frequency : f) และค่าร้อยละ (percentage : %)

4.2 วิเคราะห์ระดับผลการประเมินโครงการโรงเรียนคุณธรรม ใช้ค่ามัชฌิมเลขคณิต (Arithmetic Mean :  $\bar{X}$ ) และส่วนเบี่ยงเบนมาตรฐาน (standard deviation: SD) โดยนำค่ามัชฌิมเลขคณิต ไปเปรียบเทียบกับเกณฑ์ตามแนวคิดของ (Best)<sup>108</sup> ดังนี้

ค่ามัชฌิมเลขคณิต 1.00 – 1.49 หมายถึง ผลการประเมินมีความเหมาะสมและสอดคล้องอยู่ในระดับน้อยที่สุด

ค่ามัชฌิมเลขคณิต 1.50 – 2.49 หมายถึง ผลการประเมินมีความเหมาะสมและสอดคล้องอยู่ในระดับน้อย

ค่ามัชฌิมเลขคณิต 2.50 – 3.49 หมายถึง ผลการประเมินมีความเหมาะสมและสอดคล้องอยู่ในระดับปานกลาง

ค่ามัชฌิมเลขคณิต 3.50 – 4.49 หมายถึง ผลการประเมินมีความเหมาะสมและสอดคล้องอยู่ในระดับมาก

ค่ามัชฌิมเลขคณิต 4.50 – 5.00 หมายถึง ผลการประเมินมีความเหมาะสมและสอดคล้องอยู่ในระดับมากที่สุด

5. วิเคราะห์ผลการประเมินโครงการโรงเรียนคุณธรรมสังกัดกรุงเทพมหานคร โดยผู้เชี่ยวชาญ (Expert Judgement) ใช้การวิเคราะห์เนื้อหา (Content analysis)

6. วิเคราะห์การเปรียบเทียบผลการประเมินโครงการโรงเรียนคุณธรรมสังกัดกรุงเทพมหานคร โดยวิธี CIPP Model กับ ผลการประเมินโครงการโรงเรียนคุณธรรมสังกัดกรุงเทพมหานคร โดยผู้เชี่ยวชาญ ใช้การวิเคราะห์เนื้อหา (Content analysis)

---

<sup>108</sup>John, W. Best. *Research in Education*. Englewood Cliffs, New Jersey : Prentice-Hall Inc., 1970. 190.

ตารางที่ 3 สรุปการประเมินโครงการโรงเรียนคุณธรรมสังกัดกรุงเทพมหานคร

วัตถุประสงค์ของการประเมิน	ประเด็นการประเมิน	ตัวชี้วัด	เกณฑ์	แหล่งข้อมูล	เครื่องมือ	การวิเคราะห์ข้อมูล
เพื่อประเมินบริบท (Context Evaluation) ของโครงการโรงเรียนคุณธรรมสังกัดกรุงเทพมหานคร	การประเมินความสอดคล้องกับสภาพปัจจุบันและความต้องการของนักเรียน/ครู/ผู้ปกครอง ผู้นำเรียน/ครู/ผู้ปกครอง ความสอดคล้องกับนโยบายของโรงเรียน/ความสอดคล้องกับนโยบายของกรุงเทพมหานคร การศึกษา กรุงเทพมหานคร และนโยบายของ กรุงเทพมหานคร	1. ความสอดคล้องกับสภาพปัจจุบันและความต้องการของนักเรียน/ครู/ผู้ปกครอง 2. ความสอดคล้องกับนโยบายของสำนัก 3. ความสอดคล้องกับนโยบายของสำนักการศึกษากรุงเทพมหานคร 4. ความสอดคล้องกับนโยบายของกรุงเทพมหานคร	$\mu \geq 3.50$ $\delta \leq 1.50$	ผู้บริหาร ครูผู้ดูแลโครงการ โรงเรียนคุณธรรม	แบบสอบถาม	ความถี่ ร้อยละ ค่ามัธยฐาน ส่วนเบี่ยงเบนมาตรฐาน
เพื่อประเมินปัจจัยนำเข้า (Input Evaluation) ของโครงการโรงเรียนคุณธรรมสังกัดกรุงเทพมหานคร	การประเมินความเหมาะสมของบุคลากร ความเหมาะสมของสื่อ ประกอบการสอน ความเหมาะสมของงบประมาณ ความเหมาะสมเพียงพอ	1. ความเพียงพอและเหมาะสมของบุคลากร 2. ความเพียงพอและเหมาะสมของงบประมาณ 3. ความเหมาะสมเพียงพอของสื่อ/อุปกรณ์ 4. ความพร้อมของสถานที่	$\mu \geq 3.50$ $\delta \leq 1.50$	ผู้บริหาร ครูผู้ดูแลโครงการ โรงเรียนคุณธรรม	แบบสอบถาม	ความถี่ ร้อยละ ค่ามัธยฐาน ส่วนเบี่ยงเบนมาตรฐาน

วัตถุประสงค์ของการประเมิน	ประเด็นการประเมิน	ตัวชี้วัด	เกณฑ์	แหล่งข้อมูล	เครื่องมือ	การวิเคราะห์ข้อมูล
เพื่อประเมินกระบวนการ (Process Evaluation) ของโครงการเรียนคุณธรรม สังกัดกรุงเทพมหานคร	<p>การวางแผนการจัดกิจกรรมของโครงการ การดำเนินกิจกรรม และปฏิบัติตามแผนโครงการ</p> <p>กำกับดูแล นิเทศ ติดตาม ผลการดำเนินงานของโครงการ และการนำผลโครงการประเมินมาปรับปรุงแก้ไข และพัฒนาอย่างต่อเนื่อง</p>	<ol style="list-style-type: none"> <li>1. การวางแผนการจัดกิจกรรม</li> <li>2. การดำเนินกิจกรรมตามแผนโครงการ</li> <li>3. การกำกับดูแล นิเทศ ติดตาม ผลการดำเนินงานของโครงการ</li> <li>4. การนำผลการประเมินมาปรับปรุงแก้ไข และพัฒนาอย่างต่อเนื่อง</li> </ol>	$\mu \geq 3.50$ $\delta \leq 1.50$	ผู้บริหาร ครูผู้ดูแลโครงการ โรงเรียนคุณธรรม	แบบสอบถาม	<p>ความถี่ ร้อยละ</p> <p>ค่ามัธยฐานเลขคณิต</p> <p>ส่วนเบี่ยงเบนมาตรฐาน</p>
เพื่อประเมินผลผลิต (Product Evaluation) ของโครงการเรียนคุณธรรม สังกัดกรุงเทพมหานคร	<p>การประเมินผู้เรียนเรียนรู้ และเข้าใจ ความสำคัญของคุณธรรม</p> <p>หลักการส่งเสริมความดีที่ถูกต้อง</p> <p>สามารถนำไปปฏิบัติให้เกิดประโยชน์ใช้ให้เกิดประโยชน์</p>	<ol style="list-style-type: none"> <li>1. ผู้เรียนรู้และเข้าใจความสำคัญของการมีคุณธรรม การส่งเสริมความดีที่ถูกต้อง</li> <li>2. ผู้เรียนสามารถนำไปประยุกต์ใช้ให้เกิดประโยชน์ในชีวิตประจำวัน</li> <li>3. ผู้เรียนมีคุณลักษณะอันพึงประสงค์ 8 ประการ ตามหลักสูตรแกนกลางการศึกษาขั้นพื้นฐาน พ.ศ. 2551</li> </ol>	$\mu \geq 3.50$ $\delta \leq 1.50$	ผู้บริหาร ครูผู้ดูแลโครงการ โรงเรียนคุณธรรม	แบบสอบถาม	<p>ความถี่ ร้อยละ</p> <p>ค่ามัธยฐานเลขคณิต</p> <p>ส่วนเบี่ยงเบนมาตรฐาน</p>



วัตถุประสงค์ ของการประเมิน	ประเด็น การประเมิน	ตัวชี้วัด	เกณฑ์	แหล่งข้อมูล	เครื่องมือ	การวิเคราะห์ข้อมูล
	ประเด็น ชีวิตประจำวัน ผู้เรียนมี คุณลักษณะอันพึงประสงค์ และความดี 5 ประการ โครงการโตไปไม่โกง	4. ผู้เรียนมีความตระหนักรู้แยกแยะถูกผิด 5 ประการตามโครงการโตไปไม่โกง				

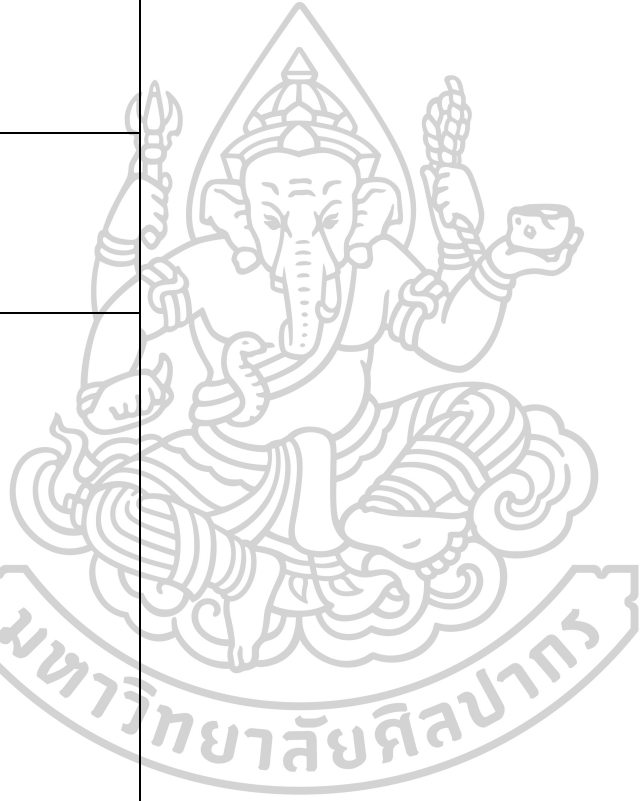

## สรุป

การวิจัย เรื่อง การบริหารโรงเรียนคุณธรรมสังกัดกรุงเทพมหานครครั้งนี้ มีวัตถุประสงค์ คือ 1) เพื่อทราบองค์ประกอบเชิงยืนยันของการบริหารโรงเรียนคุณธรรมสังกัดกรุงเทพมหานคร 2) เพื่อทราบผลการเปรียบเทียบการประเมินโครงการโรงเรียนคุณธรรมสังกัดกรุงเทพมหานคร ด้วยการใช้ CIPP Model กับ การประเมินโดยผู้เชี่ยวชาญ การศึกษาวิจัยครั้งนี้ใช้โรงเรียนในสังกัดกรุงเทพมหานครเป็นหน่วยวิเคราะห์ ประชากร คือ โรงเรียนสังกัดกรุงเทพมหานคร จำนวน 437 โรงเรียน การวิจัยแบ่งออกเป็น 2 ชั้นคือ ชั้นที่ 1 การวิเคราะห์องค์ประกอบการบริหารโรงเรียนคุณธรรมสังกัดกรุงเทพมหานคร โดยได้จากการสังเคราะห์แนวคิด/ทฤษฎี งานวิจัย แนวปฏิบัติที่ดี (Best practice) โรงเรียนต้นแบบเขตพระนคร เกี่ยวกับการบริหารโรงเรียนคุณธรรม เพื่อนำมาจัดทำรายงานผลการสังเคราะห์การบริหารโรงเรียนคุณธรรมให้ผู้เชี่ยวชาญยืนยัน จากนั้นจัดทำแบบสอบถามความคิดเห็นหาคุณภาพของเครื่องมือ นำไปสอบถามกลุ่มตัวอย่าง ได้แก่ โรงเรียนสังกัดกรุงเทพมหานครจำนวน 205 โรงเรียน ซึ่งได้จากการเปิดตารางการประมาณการกำหนดขนาดตัวอย่างของเครซี่และมอร์แกน (Krejcie and Morgan) และใช้วิธีการสุ่มแบบแบ่งประเภท (stratified random sampling) จำแนกตามขนาดของโรงเรียน กำหนดผู้ให้ข้อมูลที่โรงเรียนละ 2 คน ได้แก่ ผู้บริหารโรงเรียน และครูผู้ดูแลโครงการโรงเรียนคุณธรรม รวมทั้งสิ้น จำนวน 410 คน เก็บรวบรวมข้อมูลและนำไปวิเคราะห์องค์ประกอบเชิงยืนยัน (Confirmatory Factor Analysis : CFA) เพื่อแสดงความตรงเชิงโครงสร้างการบริหารโรงเรียนโรงเรียนคุณธรรมสังกัดกรุงเทพมหานคร

ชั้นที่ 2 การประเมินโครงการโรงเรียนคุณธรรมสังกัดกรุงเทพมหานคร ด้วยวิธี CIPP Model เปรียบเทียบกับการประเมินโครงการโรงเรียนคุณธรรมสังกัดกรุงเทพมหานคร โดยผู้เชี่ยวชาญ โดยกำหนดการวิจัยออกเป็น 2 ส่วน คือ 1) การประเมินโครงการโรงเรียนคุณธรรมสังกัดกรุงเทพมหานคร ด้วยวิธี CIPP Model โดยกลุ่มตัวอย่าง คือ โรงเรียนสังกัดกรุงเทพมหานครจากสำนักงานเขต 50 เขตๆ ละ 1 โรงเรียน รวมจำนวนโรงเรียนทั้งสิ้น 50 โรงเรียน โดยการเลือกแบบเจาะจง (Purposive sampling) กำหนดผู้ให้ข้อมูลโรงเรียนละ 2 คน ได้แก่ ผู้บริหารโรงเรียน และครูผู้ดูแลโครงการโรงเรียนคุณธรรม รวมทั้งสิ้น จำนวน 100 คน 2) การประเมินโครงการโรงเรียนคุณธรรมสังกัดกรุงเทพมหานคร โดยผู้เชี่ยวชาญ จำนวน 5 คน ใช้แบบสอบถามเกี่ยวกับการประเมินผลโครงการโรงเรียนคุณธรรมสังกัดกรุงเทพมหานคร ใช้วิธีการเลือกแบบเจาะจง (purposive method) โดยมีเกณฑ์การคัดเลือก ได้แก่ เป็นผู้เกี่ยวข้องกับการดำเนินงานด้านการส่งเสริมคุณธรรม จำนวน 2 คน และผู้อำนวยการสถานศึกษา จำนวน 3 คน เครื่องมือที่ใช้ในการวิจัยประกอบด้วย 1) แบบยืนยันการ

บริหารโรงเรียนคุณธรรมสังกัดกรุงเทพมหานคร 2) แบบสอบถามความคิดเห็นการบริหารโรงเรียนคุณธรรมสังกัดกรุงเทพมหานคร 3) แบบสอบถามการประเมินผลโครงการโรงเรียนคุณธรรมสังกัดกรุงเทพมหานคร ด้วยวิธี CIPP Model 4) แบบสอบถามการประเมินผลโครงการโรงเรียนคุณธรรมสังกัดกรุงเทพมหานคร สถิติที่ใช้การวิเคราะห์ข้อมูล ได้แก่ ความถี่ (frequency : f) ร้อยละ (percentage : %) มัชฌิมเลขคณิต (Arithmetic Mean :  $\bar{x}$ ) ส่วนเบี่ยงเบนมาตรฐาน (standard deviation: SD) การวิเคราะห์องค์ประกอบเชิงยืนยัน (Confirmatory Factor Analysis : CFA) และการวิเคราะห์เนื้อหา (Content analysis)



## บทที่ 4

### การวิเคราะห์ข้อมูล

การวิจัยครั้งนี้ศึกษาการบริหารโรงเรียนคุณธรรมสังกัดกรุงเทพมหานคร มีวัตถุประสงค์เพื่อ 1) เพื่อทราบองค์ประกอบเชิงยืนยันของการบริหารโรงเรียนคุณธรรมสังกัดกรุงเทพมหานคร 2) เพื่อทราบผลการเปรียบเทียบการประเมินโครงการโรงเรียนคุณธรรมสังกัดกรุงเทพมหานคร ด้วยการใช้ CIPP Model กับ การประเมินโดยผู้เชี่ยวชาญ โดยใช้ระเบียบวิธีวิจัยแบบ การวิจัยเชิงพรรณนา (Descriptive Research) เพื่อให้เป็นไปตามวัตถุประสงค์ของการวิจัย ผู้วิจัยได้นำข้อมูลมาวิเคราะห์และเสนอผลการวิเคราะห์ข้อมูลในรูปแบบตารางและแผนภูมิประกอบคำบรรยาย จำแนกการนำเสนอข้อมูลออกเป็น 2 ตอน ดังรายละเอียดดังต่อไปนี้

ตอนที่ 1 ผลการสังเคราะห์องค์ประกอบเชิงยืนยันของการบริหารโรงเรียนคุณธรรมสังกัดกรุงเทพมหานคร โดยผู้วิจัยได้ดำเนินการวิจัย ดังนี้

- 1.1 การสังเคราะห์การบริหารโรงเรียนคุณธรรมจากแนวคิด/ทฤษฎี
- 1.2 การสังเคราะห์การบริหารโรงเรียนคุณธรรมจากงานวิจัยที่เกี่ยวข้อง
- 1.3 การสังเคราะห์การบริหารโรงเรียนคุณธรรมจากแนวปฏิบัติที่ดี
- 1.4 การยืนยันองค์ประกอบการบริหารโรงเรียนคุณธรรมสังกัดกรุงเทพมหานคร โดยผู้เชี่ยวชาญ
- 1.5 การวิเคราะห์องค์ประกอบเชิงยืนยันของการบริหารโรงเรียนคุณธรรมสังกัดกรุงเทพมหานคร
  - 1.5.1 การวิเคราะห์สถานภาพผู้ตอบแบบสอบถาม
  - 1.5.2 การวิเคราะห์ระดับการบริหารโรงเรียนคุณธรรมสังกัดกรุงเทพมหานคร
  - 1.5.3 การวิเคราะห์องค์ประกอบเชิงยืนยันการบริหารโรงเรียนคุณธรรมสังกัดกรุงเทพมหานคร

ตอนที่ 2 ผลการเปรียบเทียบการประเมินโครงการโรงเรียนคุณธรรมสังกัดกรุงเทพมหานคร ด้วยวิธี CIPP Model กับผลการประเมินโดยผู้เชี่ยวชาญ

- 2.1 ผลการประเมินโครงการโรงเรียนคุณธรรมสังกัดกรุงเทพมหานคร ด้วยวิธีCIPP Model
- 2.2 ผลการประเมินโครงการโรงเรียนคุณธรรม สังกัดกรุงเทพมหานครโดยผู้เชี่ยวชาญ
- 2.3 ผลการเปรียบเทียบการประเมินโครงการโรงเรียนคุณธรรม สังกัดกรุงเทพมหานคร ด้วยวิธี CIPP Model กับผลการประเมินโดยผู้เชี่ยวชาญ

ตอนที่ 1 การวิเคราะห์องค์ประกอบเชิงยืนยันการบริหารโรงเรียนคุณธรรมสังกัดกรุงเทพมหานคร โดยผู้วิจัยได้ดำเนินการวิจัย ดังนี้

1.1 การสังเคราะห์การบริหารโรงเรียนคุณธรรมจากแนวคิด/ทฤษฎี

การวิจัยในครั้งนี้ ผู้วิจัยได้กำหนดสัญลักษณ์อักษรอารบิก แทนเอกสารแนวคิด/ทฤษฎีที่เกี่ยวข้อง และใช้เครื่องหมาย ✓ แทนสาระสำคัญที่นำไปใช้จากการศึกษาวิเคราะห์แนวคิด/ทฤษฎีที่เกี่ยวข้องประกอบการศึกษา ดังนี้ 1) Fullen M. 2) Brown, M. E. 3) Burns, J. M. 4) Sergiovanni 5) Greenfield 6) Strike, Kenneth 7) Goleman, Daniel 8) Ryan, Kevin P. A. 9) Koh, Caroline 10) Ikomoto, Taku 11) สุรัตน์ ไชยชมภู 12) วีรวิท คงศักดิ์ 13) อัจจง ชุมสาย ณ อยุธยา 14) ศูนย์โรงเรียนคุณธรรม มูลนิธิยุวสถิรคุณ 15) สำนักงานคณะกรรมการการศึกษาแห่งชาติ 16) สำนักงานพัฒนานวัตกรรมการจัดการศึกษา 17) สำนักการศึกษา กรุงเทพมหานคร 18) ปัญญาเดช พันธุ์วัฒน์ 19) ปภัสวดี วีระกิตติและคณะ 20) จิตราภรณ์ วันสพงค์ และชญชิตา ทูมมานนท์ ซึ่งสรุปได้ดังตารางที่ 4

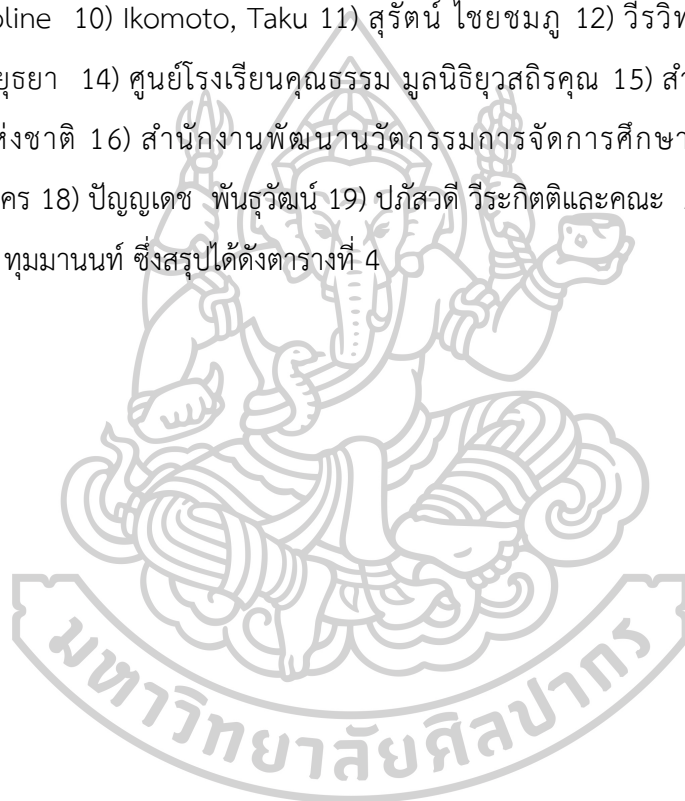









ตารางที่ 4 การสังเคราะห์การบริหารโรงเรียนคุณธรรมจากแนวคิด/ทฤษฎี (ต่อ)

ข้อที่	รายการ	แนวคิด/ทฤษฎี																						
		1	2	3	4	5	6	7	8	9	10	11	12	13	14	15	16	17	18	19	20			
21	การพัฒนาคุณธรรมและจริยธรรมของนักเรียนควบคู่ไปกับความรู้ ความสามารถ และความฉลาดทางสติปัญญา						✓			✓			✓			✓			✓			✓		
22	ใช้กระบวนการมีส่วนร่วม ทุกคนในโรงเรียนร่วมกันทำ							✓			✓			✓			✓			✓			✓	
23	ทุกคนร่วมกันประเมินผล เพื่อปรับปรุงตนเองและโรงเรียน							✓				✓			✓			✓			✓			✓
24	มีการเตรียมบทบาทของผู้ปกครองในการเลือกบุตรหลาน												✓				✓			✓				✓
25	มีการติดตามและประเมินผลอย่างสม่ำเสมอ และนำผลการประเมินมาปรับปรุงแผนการปฏิบัติงานคุณธรรมอย่างต่อเนื่อง							✓					✓				✓			✓				✓
26	นักเรียนมีจิตเมตตา กรุณา เห็นอกเห็นใจผู้อื่น												✓				✓			✓				✓
27	มีความกตัญญู กตเวทิต์												✓				✓			✓				✓

ตารางที่ 4 การสังเคราะห์การบริหารโรงเรียนคุณธรรมจากแนวคิด/ทฤษฎี (ต่อ)

ข้อที่	รายการ	แนวคิด/ทฤษฎี																				
		1	2	3	4	5	6	7	8	9	10	11	12	13	14	15	16	17	18	19	20	
28	ตระหนักคุณค่าเห็นประโยชน์อันยิ่งใหญ่ ศีลธรรมเป็นสำคัญ									✓	✓	✓		✓	✓	✓	✓	✓	✓	✓	✓	✓
29	นักเรียนสามารถปรับตัวให้เข้ากับชีวิตใน โรงเรียนและเรียนรู้การดำเนินชีวิตประจำวัน										✓	✓	✓	✓	✓	✓	✓	✓	✓	✓	✓	✓
30	การมีส่วนร่วมของหน่วยงานภายนอกและ ชุมชน										✓	✓	✓	✓	✓	✓	✓	✓	✓	✓	✓	✓



## 1.2 การสังเคราะห์การบริหารโรงเรียนคุณธรรมจากงานวิจัยที่เกี่ยวข้อง ดังนี้

การวิจัยในครั้งนี้ ผู้วิจัยได้กำหนดสัญลักษณ์อักษรอารบิกแทนงานวิจัยที่เกี่ยวข้องทั้งในประเทศและต่างประเทศที่เกี่ยวข้องและใช้เครื่องหมาย ✓ แทนสาระสำคัญที่นำไปใช้จากการศึกษา งานวิจัยที่เกี่ยวข้องทั้งในประเทศและต่างประเทศเกี่ยวกับการบริหารโรงเรียนคุณธรรมที่เกี่ยวข้อง ประกอบการศึกษา ดังนี้ 1) พระอำนาจ อรรถกามา (น้อยนิล) 2) พระครูสมุห์ศรีณย์ ปัญญาวิโร 3) สุระ อ่อนแพง และคณะ 4) ปฏิวัติ ใจเมือง 5) ประภาพร จันทรัมย์ 6) สุทธิพงษ์ ก้องเวหา 7) Walker, David Ian. 8) Tingok Lian, Nguyen 9) Peng, Zhengmei, et al. 10) Kagema, Peterson Githinji สรุปได้ดังตารางที่ 5



ตารางที่ 5 การสังเคราะห์การบริหารจัดการโรงเรียนคุณธรรมจากงานวิจัยที่เกี่ยวข้อง

ข้อที่	รายการ	งานวิจัย													
		1	2	3	4	5	6	7	8	9	10				
1	การสร้างคุณลักษณะอันพึงประสงค์ด้านความรักชาติ	✓	✓	✓			✓								
2	การสร้างคุณลักษณะอันพึงประสงค์ด้านชื่อเสียงสุจริต	✓	✓	✓	✓									✓	
3	การสร้างคุณลักษณะอันพึงประสงค์ด้านมีวินัย	✓	✓	✓	✓									✓	
4	การสร้างคุณลักษณะอันพึงประสงค์ด้านไม่เร่ร่อน	✓		✓							✓				
5	การสร้างคุณลักษณะอันพึงประสงค์ด้านอยู่อย่างพอเพียง	✓		✓	✓						✓				
6	การสร้างคุณลักษณะอันพึงประสงค์ด้านมุ่งมั่นในการทำงาน	✓		✓	✓						✓				
7	การสร้างคุณลักษณะอันพึงประสงค์ด้านรักความเป็นไทย	✓	✓	✓							✓				
8	การสร้างคุณลักษณะอันพึงประสงค์ด้านมีจิตสาธารณะ	✓		✓							✓			✓	
9	การสร้างคุณลักษณะอันพึงประสงค์ด้านความรับผิดชอบ		✓	✓							✓				✓
10	การสร้างคุณลักษณะอันพึงประสงค์ด้านความกตัญญู		✓	✓							✓				
11	การสร้างคุณลักษณะอันพึงประสงค์ด้านความเมตตากรุณา			✓	✓						✓			✓	
12	การสร้างคุณลักษณะอันพึงประสงค์ด้านความอดทนอดกลั้น			✓							✓			✓	✓
13	การสร้างคุณลักษณะอันพึงประสงค์ด้านความเคารพ อ่อนน้อมถ่อมตน			✓	✓						✓				
14	การสร้างคุณลักษณะอันพึงประสงค์ด้านความยุติธรรม			✓							✓				
15	การสร้างคุณลักษณะอันพึงประสงค์ด้านความสามัคคี			✓	✓						✓				
16	การบูรณาการจัดการเรียนรู้			✓							✓			✓	✓



ตารางที่ 5 การสังเคราะห์การบริหารโรงเรียนคุณธรรมจากงานวิจัยที่เกี่ยวข้อง (ต่อ)

ข้อที่	รายการ	งานวิจัย												
		1	2	3	4	5	6	7	8	9	10			
17	การจัดกิจกรรมพัฒนาผู้เรียน			✓		✓						✓		✓
18	การจัดกิจกรรมโดยผู้ปกครอง หรือหน่วยงานภายนอกมีส่วนร่วม			✓		✓				✓		✓		
19	การจัดกิจกรรมพัฒนาตามวิถีชุมชน			✓		✓				✓		✓		✓
20	การวางแผนการดำเนินงานโครงการเพื่อพัฒนาคุณธรรม			✓		✓				✓		✓		✓
21	การติดตามประเมินผลโครงการอย่างเป็นระบบ			✓		✓				✓				
22	การรายงานผลการดำเนินงาน เพื่อประเมินรูปแบบพัฒนาคุณธรรมจริยธรรม			✓						✓				
23	กิจกรรมของโครงการสามารถนำไปปฏิบัติได้จริง							✓				✓		✓
24	กิจกรรมของโครงการสามารถแก้ปัญหาคุณธรรมจริยธรรมได้						✓			✓		✓		✓
25	ผู้บริหารและครูมีความรู้ความเข้าใจในโครงการ						✓			✓				✓
26	ผู้บริหารและครูมีความสามารถในการดำเนินโครงการ						✓			✓				✓
27	กระบวนการในการดำเนินงานตามโครงการมีความเหมาะสม						✓				✓	✓		✓
28	การประชุมชี้แจงและการสื่อสารประชาสัมพันธ์						✓				✓			
29	เพศ ศาสนาและประเภทโรงเรียนส่งผลกระทบต่อการใช้เหตุผลทางศีลธรรม											✓		✓
30	การสร้างขวัญและกำลังใจ												✓	✓

1.3 การสังเคราะห์การบริหารโรงเรียนคุณธรรมจากแนวปฏิบัติที่ดี (Best practice) การวิจัยในครั้งนี้ ผู้วิจัยได้กำหนดสัญลักษณ์อักษรอารบิกแทนโรงเรียนต้นแบบเขตพระนคร ทั้ง 11 โรงเรียน และใช้เครื่องหมาย ✓ แทนสาระสำคัญที่นำไปใช้จากการศึกษาแนวปฏิบัติที่ดี (Best practice) โรงเรียนต้นแบบเขตพระนคร ที่เกี่ยวข้องประกอบการศึกษา ดังนี้ 1) โรงเรียนราชบพิธ 2) โรงเรียนวัดมเหยงคณ์พาราม ในพระราชูปถัมภ์ 3) โรงเรียนวัดมหาธาตุ 4) โรงเรียนวัดพระเชตุพน 5) โรงเรียนวัดสุทัศน์ 6) โรงเรียนวัดราชบูรณะ 7) โรงเรียนวัดมกุฏกษัตริยาราม 8) โรงเรียนวัดตรีทศเทพ 9) โรงเรียนวัดใหม่อมตรส 10) โรงเรียนวัดอินทรวีหาร 11) โรงเรียนวัดราชนันทดาสรูปได้ดังตารางที่ 6



ตารางที่ 6 การสังเคราะห์การบริหารโรงเรียนคุณธรรมจากแนวปฏิบัติที่ดี (Best practice)

ข้อที่	รายการ	โรงเรียนต้นแบบเขตพระนคร											
		1	2	3	4	5	6	7	8	9	10	11	
1	สร้างความรู้ ความเข้าใจ และการมีส่วนร่วม ในกระบวนการพัฒนาโรงเรียนคุณธรรม โดยร่วมกันกำหนดคุณธรรมเป้าหมายในการพัฒนาโรงเรียน	✓	✓	✓	✓	✓	✓	✓	✓	✓	✓	✓	✓
2	จัดทำกรอบหลักสูตรกระบวนการพัฒนาโรงเรียนคุณธรรม ในสังกัดกลุ่มสหภาพมหานครที่เหมาะสมกับบริบทของโรงเรียน	✓	✓	✓	✓	✓	✓	✓	✓	✓	✓	✓	✓
3	มีการประชุมเพื่อวางแผนเตรียมความพร้อมในการจัดทำโครงการ	✓	✓	✓	✓	✓	✓	✓	✓	✓	✓	✓	✓
4	มีการกำหนดบทบาทและหน้าที่ที่ความรับผิดชอบแก่บุคลากร ในการดำเนินโครงการ	✓	✓	✓	✓	✓	✓	✓	✓	✓	✓	✓	✓
5	ร่วมประชุมกับผู้บริหารเขต/ผู้บริหารสถานศึกษา เพื่อสร้างความเข้าใจร่วมกันถึงการ ดำเนินโครงการและการแลกเปลี่ยนเรียนรู้	✓	✓	✓	✓	✓	✓	✓	✓	✓	✓	✓	✓
6	ประชาสัมพันธ์การขับเคลื่อนโรงเรียนคุณธรรมในรูปแบบต่าง ๆ	✓	✓	✓	✓	✓	✓	✓	✓	✓	✓	✓	✓
7	ดำเนินกิจกรรมโครงการตามแผนและขั้นตอนการดำเนินงานที่กำหนดไว้ในโครงการ	✓	✓	✓	✓	✓	✓	✓	✓	✓	✓	✓	✓
8	การดำเนินงานครบทุกกิจกรรมและตามระยะเวลาที่กำหนด	✓	✓	✓	✓	✓	✓	✓	✓	✓	✓	✓	✓
9	นักเรียนและครูให้ความร่วมมือในการดำเนินงานตามโครงการ	✓	✓	✓	✓	✓	✓	✓	✓	✓	✓	✓	✓
10	จัดประชุมสัมมนาแลกเปลี่ยนเรียนรู้ระหว่างบ้าน วัด โรงเรียน เพื่อประสานความ เข้าใจร่วมกันในแนวทางการปฏิบัติพัฒนานักเรียนไปสู่เป้าหมายโรงเรียนคุณธรรม	✓	✓	✓	✓	✓	✓	✓	✓	✓	✓	✓	✓





ตารางที่ 6 การสังเคราะห์การบริหารโรงเรียนคุณธรรมจากแนวปฏิบัติที่ดี (Best practice) (ต่อ)

ข้อที่	รายการ	โรงเรียนต้นแบบเขตพระนคร												
		1	2	3	4	5	6	7	8	9	10	11		
31	โรงเรียนเปิดโอกาสให้ผู้เรียนได้ประเมินตนเอง	✓	✓	✓	✓	✓	✓	✓	✓	✓	✓	✓	✓	✓
32	โรงเรียนนำผลการประเมินที่ได้มาวิเคราะห์ สรุปผลและร่วมกันหาแนวทางในการพัฒนากระบวนการเรียนรู้อย่างต่อเนื่อง	✓	✓	✓	✓	✓	✓	✓	✓	✓	✓	✓	✓	✓
33	มีการนิเทศ ติดตาม การดำเนินงานของโครงการ	✓	✓	✓	✓	✓	✓	✓	✓	✓	✓	✓	✓	✓
34	มีการประเมินผลการปฏิบัติงานตามโครงการอย่างเป็นระบบและต่อเนื่องด้วยวิธีการที่หลากหลายครบทุกกิจกรรม	✓	✓	✓	✓	✓	✓	✓	✓	✓	✓	✓	✓	✓
35	นำผลการประเมินมาปรับปรุงแก้ไขข้อบกพร่อง พัฒนาและส่งเสริมอย่างต่อเนื่อง	✓	✓	✓	✓	✓	✓	✓	✓	✓	✓	✓	✓	✓





#### 1.4 การยืนยันองค์ประกอบการบริหารโรงเรียนคุณธรรมสังกัดกรุงเทพมหานคร โดยผู้เชี่ยวชาญ

จากการสังเคราะห์การบริหารโรงเรียนคุณธรรมจากแนวคิด/ทฤษฎี งานวิจัย และแนวปฏิบัติที่ดี (Best practice) โรงเรียนต้นแบบเขตพระนคร เกี่ยวกับการบริหารโรงเรียนคุณธรรมโรงเรียนสังกัดกรุงเทพมหานคร สามารถรวบรวมสาระสำคัญที่นำไปใช้ได้ทั้งหมด 95 ข้อ ผู้วิจัยนำไปสังเคราะห์และจัดกลุ่มให้มีความใกล้เคียงกัน ได้จำนวน 45 ข้อ จัดเป็นกลุ่มได้ทั้งสิ้น 4 กลุ่ม นำไปยืนยันรายงานผลการสังเคราะห์ โดยผู้เชี่ยวชาญ 3 ท่าน

ผู้วิจัยได้ดำเนินการสอบถามความคิดเห็นผู้เชี่ยวชาญ ซึ่งเป็น ผู้บริหารระดับสูงในกรุงเทพมหานคร จำนวน 2 คน ผู้บริหารสถานศึกษาดำเนินงานด้านการส่งเสริมคุณธรรม มีผลงานเป็นที่ประจักษ์ สำเร็จการศึกษาระดับปริญญาโท ขึ้นไป หรือวิทยฐานะชำนาญการพิเศษ

3) ประสบการณ์ในการทำงานอย่างน้อย 2 ปี จำนวน 1 คน ซึ่งสรุปสาระสำคัญได้ดังตารางที่ 7

การวิจัยในครั้งนี้ ผู้วิจัยได้แสดงรายชื่อผู้เชี่ยวชาญและใช้เครื่องหมาย ✓ แทนสาระสำคัญที่นำไปใช้จากความคิดเห็นของผู้เชี่ยวชาญ ประกอบการศึกษาดังนี้

- |                          |  |
|--------------------------|--|
| 1 = นายเกรียงไกร จงเจริญ | ผู้อำนวยการสำนักการศึกษา กรุงเทพมหานคร                             |
| 2 = นายณัฐพงศ์ ดิษยบุตร  | หัวหน้าสำนักงานคณะกรรมการข้าราชการกรุงเทพมหานคร                    |
| 3 = นายรัชชัย โคระทัต    | ผู้อำนวยการสถานศึกษาโรงเรียนวิชาการสำนักงานเขตดินแดง กรุงเทพมหานคร |

ตารางที่ 7 การยืนยันรายงานผลการสังเคราะห์การบริหารโรงเรียนคุณธรรมสังกัดกรุงเทพมหานคร  
โดยผู้เชี่ยวชาญ

ข้อที่	รายการ	ผู้เชี่ยวชาญ		
		1	2	3
ด้านการวางแผนและการมีส่วนร่วม				
1	สร้างความรู้ ความเข้าใจ และการมีส่วนร่วม ในกระบวนการพัฒนาโรงเรียนคุณธรรม โดยร่วมกันกำหนดคุณธรรมเป้าหมายในการพัฒนาโรงเรียน	✓	✓	✓
2	จัดทำกรอบหลักสูตรกระบวนการพัฒนาโรงเรียนคุณธรรมในสังกัดกรุงเทพมหานครที่เหมาะสมกับบริบทของโรงเรียน	✓	✓	✓
3	มีการประชุมเพื่อวางแผนและเตรียมความพร้อมในการจัดทำโครงการ	✓	✓	✓
4	มีการกำหนดบทบาทและหน้าที่ความรับผิดชอบแก่บุคลากรในการดำเนินโครงการ	✓	✓	✓
5	ร่วมประชุมกับผู้บริหารเขต/ผู้บริหารสถานศึกษา เพื่อสร้างความเข้าใจร่วมกันถึงการดำเนินโครงการและการแลกเปลี่ยนเรียนรู้	✓	✓	✓
6	ประชาสัมพันธ์การขับเคลื่อนโรงเรียนคุณธรรมในรูปแบบต่าง ๆ	✓	✓	✓
7	ดำเนินกิจกรรมโครงการตามแผนและขั้นตอนการดำเนินการที่กำหนดไว้ในโครงการ	✓	✓	✓
8	การดำเนินงานครบทุกกิจกรรมและตามระยะเวลาที่กำหนด	✓	✓	✓
9	นักเรียนและครูให้ความร่วมมือในการดำเนินงานตามโครงการ	✓	✓	✓
10	จัดประชุมสัมมนาแลกเปลี่ยนเรียนรู้ระหว่างบ้าน วัด โรงเรียน เพื่อประสานความเข้าใจร่วมกันในแนวทางปฏิบัติพัฒนานักเรียนไปสู่เป้าหมายโรงเรียนคุณธรรม	✓	✓	✓
11	มีการกำหนดหลักเกณฑ์และระยะเวลาในการประเมินผลโครงการตามความเหมาะสม	✓	✓	✓
12	กระบวนการจัดการศึกษาโรงเรียนคุณธรรม สอดคล้องกับหลักสูตรและการจัดการเรียนการสอน โดยยึดผู้เรียนเป็นสำคัญและส่งเสริมการเรียนรู้ให้ผู้เรียนมีความ ใฝ่รู้ ใฝ่เรียน	✓	✓	✓

ตารางที่ 7 การยืนยันรายงานผลการสังเคราะห์การบริหารโรงเรียนคุณธรรมสังกัด กรุงเทพมหานคร โดยผู้เชี่ยวชาญ (ต่อ)

ข้อที่	รายการ	ผู้เชี่ยวชาญ		
		1	2	3
ด้านการจัดการเรียนการสอน				
13	จัดอบรมเชิงปฏิบัติการเพื่อกระตุ้นการมีส่วนร่วมของนักเรียน ในการค้นหาต้นทุนคุณธรรมในตัวเอง และสามารถกำหนดกิจกรรม ส่งเสริมความดีได้	✓	✓	✓
14	ใช้สมุดบันทึกความดีเป็นเครื่องมือเก็บข้อมูลการปฏิบัติกิจกรรม	✓	✓	✓
15	จัดการเรียนรู้ที่หลากหลาย และส่งเสริมการแสวงหาความรู้ สร้าง องค์ความรู้ด้วยตนเองโดยอาศัยหลักธรรมมาเป็นกรอบในการคิด วิเคราะห์และแก้ปัญหา	✓	✓	✓
16	จัดการศึกษาบูรณาการไตรสิกขา(ศีล สมาธิ ปัญญา) ใน กระบวนการเรียนรู้	✓	✓	✓
17	ส่งเสริมให้ผู้เรียนได้เรียนรู้และปฏิบัติธรรมอย่างสอดคล้องกับวิถีชีวิต (ฝึกเรียนความรู้ หัดทำการงาน หมั่นทำความดี)	✓	✓	✓
18	จัดกระบวนการเรียนรู้และกิจกรรมพัฒนาผู้เรียนรอบด้านอย่าง สมดุล สมบูรณ์ ทั้งทางกาย จิตใจ ปัญญา	✓	✓	✓
19	นักเรียนเรียนรู้คุณธรรมความดี ความงามที่หลากหลายในระหว่างที่ ตนเองปฏิบัติกิจกรรม	✓	✓	✓
20	มีครูเป็นที่ปรึกษาและเป็นผู้อำนวยความสะดวกในการลงมือทำ โครงการของนักเรียน	✓	✓	✓
21	กิจกรรมให้นักเรียนเข้าใจและเห็นประโยชน์คุณค่าของคุณธรรม	✓	✓	✓
22	ส่งเสริมบรรยากาศแบบกัลยาณมิตร การแสดงออกถึงความอ่อน น้อมถ่อมตน เคารพ ให้เกียรติซึ่งกันและกัน ยิ้มแย้ม แจ่มใส	✓	✓	✓
23	ส่งเสริม สร้างแรงจูงใจ โดยการยกย่อง เชิดชู ผู้ทำดีเป็นประจำ	✓	✓	✓
24	โครงการคุณธรรมมาจากการร่วมคิดร่วมทำของนักเรียนตามที่ ตนเองถนัด ทำแล้วเกิดความสุข ในขณะที่ปฏิบัติกิจกรรม	✓	✓	✓

ตารางที่ 7 การยืนยันรายงานผลการสังเคราะห์การบริหารโรงเรียนคุณธรรมสังกัด  
กรุงเทพมหานคร โดยผู้เชี่ยวชาญ (ต่อ)

139

ข้อที่	รายการ	ผู้เชี่ยวชาญ		
		1	2	3
25	กิจกรรมประชุมร่วมกับผู้บริหารเขตและผู้บริหารสถานศึกษาในเขตหรือกลุ่มโซน	✓	✓	✓
26	กิจกรรมสมุดบันทึกความดี	✓	✓	✓
27	กิจกรรมมุมคุณธรรม	✓	✓	✓
28	กิจกรรมอบรมเชิงปฏิบัติการผู้บริหาร และครูแกนนำ	✓	✓	✓
29	กิจกรรมศึกษาดูงาน ณ โรงเรียนคุณธรรม หรือหน่วยงานที่ดำเนินงานเกี่ยวกับคุณธรรมที่ประสบผลสำเร็จ	✓	✓	✓
30	กิจกรรมการคิดแบบมีเหตุผล และทำกิจกรรมเสริมทักษะ	✓	✓	✓
31	กิจกรรมสัมมนาคณะกรรมการสถานศึกษา ผู้ปกครอง ชุมชน	✓	✓	✓
32	กิจกรรมถอดองค์ความรู้	✓	✓	✓
33	กิจกรรมสัปดาห์วิชาการคุณธรรม	✓	✓	✓
ด้านการส่งเสริมสนับสนุน				
34	จัดทำมุมคุณธรรมขึ้นในพื้นที่ของโรงเรียน เพื่อสร้างเป็นแหล่งเรียนรู้ด้านคุณธรรม จัดทำป้ายประชาสัมพันธ์ ตู้หนังสือ กระดานแสดงความคิดเห็น ฯลฯ	✓	✓	✓
35	ผู้บริหาร ครู และบุคลากรทางการศึกษา สามารถใช้องค์ความรู้ในการพัฒนาขับเคลื่อนโรงเรียนคุณธรรมได้	✓	✓	✓
36	ผู้บริหาร ครู บุคลากรทางการศึกษาและนักเรียน มีการขับเคลื่อนโรงเรียนคุณธรรมผ่านกิจกรรมส่งเสริมความดี คุณธรรมอัตลักษณ์ในกรอบของคุณธรรมต้นทุน “โตไปไม่โกง” ร่วมกัน	✓	✓	✓
37	มีการสัมมนาร่วมกันระหว่างคณะกรรมการสถานศึกษา ผู้ปกครอง ผู้นำชุมชน เพื่อสร้างความเข้าใจร่วมกันถึงการพัฒนาโครงการโรงเรียนคุณธรรมโดยประสานความร่วมมือและการเข้ามามีส่วนร่วมในการขับเคลื่อน	✓	✓	✓
ด้านการวัดและประเมินผลการเรียนรู้				
38	จัดทำแบบฟอร์มการประเมินตนเองในการดำเนินงานโรงเรียนคุณธรรมขึ้นเพื่อประโยชน์ในการบริหารจัดการ	✓	✓	✓

ตารางที่ 7 การยืนยันรายงานผลการสังเคราะห์การบริหารโรงเรียนคุณธรรมสังกัด  
กรุงเทพมหานคร โดยผู้เชี่ยวชาญ (ต่อ)

ข้อที่	รายการ	ผู้เชี่ยวชาญ		
		1	2	3
39	โรงเรียนดำเนินการติดตามวัดและประเมินผลผู้เรียนตามสภาพจริง ด้วยเครื่องมือที่เหมาะสมและวิธีการที่หลากหลายครอบคลุมทั้งกาย สังคม จิตใจ ปัญญา	✓	✓	✓
40	โรงเรียนจัดให้มีการดำเนินการติดตามวัดและประเมินผลผู้เรียนโดย ครูที่ปรึกษา และผู้ปกครอง มีส่วนร่วมในการประเมินผลการเรียนรู้ ของผู้เรียน	✓	✓	✓
41	โรงเรียนเปิดโอกาสให้ผู้เรียนได้ประเมินตนเอง	✓	✓	✓
42	โรงเรียนนำผลการประเมินที่ได้มาวิเคราะห์ สรุปผลและร่วมกันหา แนวทางในการพัฒนากระบวนการจัดการเรียนรู้อย่างต่อเนื่อง	✓	✓	✓
43	มีการนิเทศ ติดตาม การดำเนินงานของโครงการ	✓	✓	✓
44	มีการประเมินผลการปฏิบัติงานตามโครงการอย่างเป็นระบบและ ต่อเนื่องด้วยวิธีการที่หลากหลายครบทุกกิจกรรม	✓	✓	✓
45	นำผลการประเมินมาปรับปรุงแก้ไขข้อบกพร่อง พัฒนาและส่งเสริม อย่างต่อเนื่อง	✓	✓	✓

จากตาราง 7 การยืนยันรายงานผลการสังเคราะห์การบริหารโรงเรียนคุณธรรมสังกัด กรุงเทพมหานคร โดยผู้เชี่ยวชาญ สรุปได้ทั้งสิ้น 45 ตัวแปล ผู้วิจัยนำมาแยกกลุ่มตามลักษณะตัวแปล ที่ใกล้เคียงกัน สามารถสังเคราะห์องค์ประกอบการบริหารโรงเรียนคุณธรรมสังกัดกรุงเทพมหานคร ประกอบด้วย 4 องค์ประกอบ ดังนี้ 1) องค์ประกอบด้านการวางแผนและการมีส่วนร่วม จำนวน 12 9 ตัวแปร ประกอบด้วย สร้างความรู้ ความเข้าใจ และการมีส่วนร่วม ในกระบวนการพัฒนาโรงเรียน คุณธรรม โดยร่วมกันกำหนดคุณธรรมเป้าหมายในการพัฒนาโรงเรียน จัดทำกรอบหลักสูตร กระบวนการพัฒนาโรงเรียนคุณธรรม ในสังกัดกรุงเทพมหานครที่เหมาะสมกับบริบทของโรงเรียน มี

การประชุมเพื่อวางแผนและเตรียมความพร้อมในการจัดทำโครงการ มีการกำหนดบทบาทและหน้าที่ ความรับผิดชอบแก่บุคลากรในการดำเนินโครงการ ร่วมประชุมกับผู้บริหารเขต/ผู้บริหารสถานศึกษา เพื่อสร้างความเข้าใจร่วมกันถึงการดำเนินโครงการและการแลกเปลี่ยนเรียนรู้ ประชาสัมพันธ์การ ขับเคลื่อนโรงเรียนคุณธรรมในรูปแบบต่าง ๆ ดำเนินกิจกรรมโครงการตามแผนและขั้นตอนการ ดำเนินการที่กำหนดไว้ในโครงการ การดำเนินงานครบทุกกิจกรรมและตามระยะเวลาที่กำหนด นักเรียนและครูให้ความร่วมมือในการดำเนินงานตามโครงการ จัดประชุมสัมมนาแลกเปลี่ยนเรียนรู้ ระหว่างบ้าน วัด โรงเรียน เพื่อประสานความเข้าใจร่วมกันในแนวทางปฏิบัติพัฒนานักเรียนไปสู่ เป้าหมายโรงเรียนคุณธรรม มีการกำหนดหลักเกณฑ์และระยะเวลาในการประเมินผลโครงการตาม ความเหมาะสม กระบวนการจัดการศึกษาโรงเรียนคุณธรรม สอดคล้องกับหลักสูตรและการจัดการ เรียนการสอน โดยยึดผู้เรียนเป็นสำคัญและส่งเสริมการเรียนรู้ให้ผู้เรียนมีความ ใฝ่รู้ ใฝ่เรียน 2) องค์ประกอบด้านการจัดการเรียนการสอน จำนวน 21 ตัวแปร ประกอบด้วย จัดอบรมเชิงปฏิบัติการ เพื่อกระตุ้นการมีส่วนร่วมของนักเรียนในการค้นหาต้นทุนคุณธรรมในตัวเอง และสามารถกำหนด กิจกรรมส่งเสริมความดีได้ ใช้สมุดบันทึกความดีซึ่งเป็นเครื่องมือในการเก็บข้อมูลการปฏิบัติกิจกรรม จัดการเรียนรู้ที่หลากหลายและส่งเสริมการแสวงหาความรู้ สร้างองค์ความรู้ด้วยตนเองโดยอาศัย หลักธรรมมาเป็นกรอบในการคิดวิเคราะห์และแก้ปัญหา จัดการศึกษาบูรณาการไตรสิกขา(ศีล สมาธิ ปัญญา) ในกระบวนการเรียนรู้ ส่งเสริมให้ผู้เรียนได้เรียนรู้และปฏิบัติธรรมอย่างสอดคล้องกับวิถีชีวิต (ฝึกเรียนความรู้ หัดทำงาน หมั่นทำความดี) จัดกระบวนการเรียนรู้และกิจกรรมพัฒนาผู้เรียนรอบ ด้านอย่างสมดุล สมบูรณ์ ทั้งทางกาย จิตใจ ปัญญา นักเรียนเรียนรู้คุณธรรมความดี ความงามที่ หลากหลายในระหว่างที่ตนเองปฏิบัติกิจกรรม มีครูเป็นที่ปรึกษาและเป็นผู้อำนวยความสะดวกในการ ลงมือทำโครงการงานของนักเรียน กิจกรรมให้นักเรียนเข้าใจและเห็นประโยชน์คุณค่าของคุณธรรม ส่งเสริมบรรยากาศแบบกัลยาณมิตร การแสดงออกถึงความอ่อนน้อมถ่อมตน เคารพ ให้เกียรติซึ่งกัน และกัน ยิ้มแย้ม แจ่มใส ส่งเสริม สร้างแรงจูงใจ โดยการยกย่อง เชิดชู ผู้ทำดีเป็นประจำ โครงการ คุณธรรมมาจากการร่วมคิดร่วมทำของนักเรียนตามที่ตนเองถนัด มีความชอบ ทำแล้วเกิดความสุข ในขณะที่ปฏิบัติกิจกรรมอย่างใกล้ชิด กิจกรรมประชุมร่วมกับผู้บริหารเขตและผู้บริหารสถานศึกษาใน เขตหรือกลุ่มโซน กิจกรรมสมุดบันทึกความดี กิจกรรมมุมคุณธรรม กิจกรรมอบรมเชิงปฏิบัติการ ผู้บริหาร และครูแกนนำ กิจกรรมศึกษาดูงาน ณ โรงเรียนคุณธรรม หรือหน่วยงานที่ดำเนินงาน เกี่ยวกับคุณธรรมที่ประสบผลสำเร็จ กิจกรรมการคิดแบบมีเหตุผล และทำกิจกรรมเสริมทักษะ กิจกรรมสัมมนาคณะกรรมการสถานศึกษา ผู้ปกครอง ชุมชน กิจกรรมถอดองค์ความรู้ กิจกรรม สัปดาห์วิชาการคุณธรรม 3) องค์ประกอบด้านการส่งเสริมสนับสนุน จำนวน 4 ตัวแปร ประกอบด้วย



จัดทำมุมคุณธรรมขึ้นในพื้นที่ของโรงเรียน เพื่อสร้างเป็นแหล่งเรียนรู้ด้านคุณธรรม จัดทำป้าย ประชาสัมพันธ์ ตู้นั่งสวด กระดานแสดงความคิดเห็น ฯลฯ ผู้บริหาร ครู และบุคลากรทางการศึกษา สามารถใช้องค์ความรู้ในการพัฒนาขับเคลื่อนโรงเรียนคุณธรรมได้ ผู้บริหาร ครู บุคลากรทางการศึกษาและนักเรียน มีการขับเคลื่อนโรงเรียนคุณธรรมผ่านกิจกรรมส่งเสริมความดี คุณธรรมอัตลักษณ์ ในกรอบของคุณธรรมต้นทูน “โตไปไม่โกง” ร่วมกัน มีการสัมมนาร่วมกันระหว่างคณะกรรมการ สถานศึกษา ผู้ปกครอง ผู้นำชุมชน เพื่อสร้างความเข้าใจร่วมกันถึงการพัฒนาโครงการโรงเรียน คุณธรรมโดยประสานความร่วมมือและการเข้ามามีส่วนร่วมในการขับเคลื่อน 4) องค์ประกอบด้าน การวัดและประเมินผลการเรียนรู้ จำนวน 8 ตัวแปร ประกอบด้วย จัดทำแบบฟอร์มการประเมิน ตนเองในการดำเนินงานโรงเรียนคุณธรรมขึ้นเพื่อประโยชน์ในการบริหารจัดการ โรงเรียนดำเนินการ ติดตามวัดและประเมินผลผู้เรียนตามสภาพจริงด้วยเครื่องมือที่เหมาะสมและวิธีการที่หลากหลาย ครอบคลุมทั้งกาย สังคม จิตใจ ปัญญา โรงเรียนจัดให้มีการดำเนินการติดตามวัดและประเมินผล ผู้เรียนโดยครูที่ปรึกษา และผู้ปกครอง มีส่วนร่วมในการประเมินผลการเรียนรู้ของผู้เรียน โรงเรียนเปิด โอกาสให้ผู้เรียนได้ประเมินตนเอง โรงเรียนนำผลการประเมินที่ได้มาวิเคราะห์ สรุปผลและร่วมกันหา แนวทางในการพัฒนากระบวนการจัดการเรียนรู้อย่างต่อเนื่อง มีการนิเทศ ติดตาม การดำเนินงาน ของโครงการ มีการประเมินผลการปฏิบัติงานตามโครงการอย่างเป็นระบบและต่อเนื่องด้วยวิธีการที่ หลากหลายครบทุกกิจกรรม นำผลการประเมินมาปรับปรุงแก้ไขข้อบกพร่อง พัฒนาและส่งเสริมอย่าง ต่อเนื่อง

#### 1.5 ผลการวิเคราะห์องค์ประกอบเชิงยืนยันการบริหารโรงเรียนคุณธรรมสังกัด

กรุงเทพมหานคร

1.5.1 ผลการวิเคราะห์สถานภาพผู้ตอบแบบสอบถาม ประกอบด้วย ผู้บริหาร สถานศึกษา และครูผู้ดูแลโครงการโรงเรียนคุณธรรม โรงเรียนสังกัดกรุงเทพมหานคร จำนวน 205 โรงเรียน รวมผู้ให้ข้อมูลทั้งสิ้น 410 คน เก็บข้อมูลมาได้ 390 คน จำนวน 195 โรงเรียน คิดเป็นร้อยละ 95.12 โดยพิจารณาแยกตามเพศ อายุ วุฒิการศึกษา ตำแหน่งปัจจุบัน และระยะเวลาในการดำรง ตำแหน่ง โดยการแจกแจงความถี่ (Frequency) และหาค่าร้อยละ (percentage) มีรายละเอียดดัง ตารางที่ 7

ตารางที่ 8 สถานะภาพผู้ตอบแบบสอบถาม

ข้อ	สถานะภาพของผู้ตอบแบบสอบถาม	รวม	
		จำนวน	ร้อยละ
1	เพศ		
	- ชาย	139	35.64
	- หญิง	251	64.36
รวม		390	100.00
2	อายุ		
	- ต่ำกว่า 40 ปี	96	24.61
	- 40 – 50 ปี	182	46.67
	- สูงกว่า 50 ปี	112	28.72
รวม		390	100.00
3	วุฒิการศึกษา		
	- ปริญญาตรี	87	22.31
	- ปริญญาโท	291	74.61
	- ปริญญาเอก	12	3.08
รวม		390	100.00
4	ตำแหน่งปัจจุบัน		
	- ผู้อำนวยการ/รองผู้อำนวยการ	195	50.00
	- ครูผู้ดูแลโครงการโรงเรียนคุณธรรม	195	50.00
รวม		390	100.00
5	ระยะเวลาในการดำรงตำแหน่ง		
	- น้อยกว่า 2 ปี	63	16.15
	- 2-5 ปี	41	36.15
	- มากกว่า 5 ปี	186	47.70
รวม		390	100.00

จากตารางที่ 8 สถานภาพของผู้ตอบแบบสอบถามโดยภาพรวม ด้านเพศพบว่า ส่วนใหญ่เป็นเพศหญิงมากกว่าเพศชาย คือ เป็นเพศหญิงจำนวน 251 คน คิดเป็นร้อยละ 64.36 เป็นเพศชายจำนวน 139 คน คิดเป็นร้อยละ 35.64 ด้านอายุพบว่า อายุระหว่าง 40 - 50 ปี มากที่สุด จำนวน 182 คน คิดเป็นร้อยละ 46.67 รองลงมาคืออายุสูงกว่า 50 ปี จำนวน 112 คน คิดเป็นร้อยละ 28.72 และอายุน้อยกว่า 40 ปี จำนวน 96 คน คิดเป็นร้อยละ 24.61 ด้านวุฒิการศึกษาพบว่า วุฒิการศึกษา ระดับวุฒิมัธยมศึกษาตอนต้นมากที่สุด จำนวน 291 คน คิดเป็นร้อยละ 74.61 รองลงมาคือปริญญาตรี จำนวน 87 คน คิดเป็นร้อยละ 22.31 และที่น้อยที่สุดคือวุฒิมัธยมศึกษาตอนปลายจำนวน 12 คน คิดเป็นร้อยละ 3.08 ด้านตำแหน่งปัจจุบัน พบว่าตำแหน่งผู้บริหารสถานศึกษา และครูมีจำนวนเท่ากัน คือ จำนวน 195 คน คิดเป็นร้อยละ 50.00 ด้านระยะเวลาในการดำรงตำแหน่งพบว่า มากกว่า 5 ปี มากที่สุด จำนวน 186 คน คิดเป็นร้อยละ 47.70 รองลงมาคือ 2-5 ปี จำนวน 141 คน คิดเป็นร้อยละ 36.15 และน้อยกว่า 2 ปี จำนวน 63 คน คิดเป็นร้อยละ 16.15

1.5.2 ผลการวิเคราะห์ระดับการบริหารโรงเรียนคุณธรรมสังกัดกรุงเทพมหานคร การวิเคราะห์ระดับความคิดเห็นเกี่ยวกับตัวแปรองค์ประกอบการบริหารโรงเรียนคุณธรรมสังกัดกรุงเทพมหานครโดยวิเคราะห์จากค่ามัชฌิมเลขคณิต ( $\bar{X}$ ) และส่วนเบี่ยงเบนมาตรฐาน (S.D.) โดยนำไปเปรียบเทียบกับเกณฑ์ตามแนวคิดของเบสต์ (Best) ซึ่งมีรายละเอียดดังตารางที่ 8



ตารางที่ 9 แสดงค่ามัชฌิมเลขคณิต ( $\bar{X}$ ) ส่วนเบี่ยงเบนมาตรฐาน (S.D.) และระดับความสำคัญของ  
ตัวแปรแต่ละตัวแปรที่เป็นองค์ประกอบของการบริหารโรงเรียนคุณธรรมสังกัดกรุงเทพมหานคร

(n=390)

ข้อที่	องค์ประกอบการบริหารโรงเรียนคุณธรรม สังกัดกรุงเทพมหานคร	ค่ามัชฌิม เลขคณิต ( $\bar{X}$ )	ส่วน เบี่ยงเบน มาตรฐาน (S.D.)	ระดับ
1	ด้านการวางแผนและการมีส่วนร่วม	4.40	0.64	มาก
2	ด้านการจัดการเรียนการสอน	4.25	0.71	มาก
3	ด้านการส่งเสริมสนับสนุน	4.28	0.71	มาก
4	ด้านการวัดและประเมินผลการเรียนรู้	4.31	0.65	มาก
	รวม	4.31	0.68	มาก

จากตารางที่ 9 องค์ประกอบการบริหารโรงเรียนคุณธรรมสังกัดกรุงเทพมหานคร พบว่า โดยรวมอยู่ในระดับมาก ( $\bar{X} = 4.31$ , S.D. = 0.68) เมื่อพิจารณาเป็นรายด้าน พบว่า อยู่ในระดับ มากทุกด้าน โดยเรียงลำดับตามค่ามัชฌิมเลขคณิตจากมากไปหาน้อย ดังนี้ ด้านการวางแผนและการมี ส่วนร่วม ( $\bar{X} = 4.40$ , S.D. = 0.64) ด้านการวัดและประเมินผลการเรียนรู้ ( $\bar{X} = 4.31$ , S.D. = 0.65) ด้านการส่งเสริมสนับสนุน ( $\bar{X} = 4.28$ , S.D. = 0.71) และด้านการจัดการเรียน การสอน ( $\bar{X} = 4.25$ , S.D. = 0.71)

การวิเคราะห์ระดับความคิดเห็นเกี่ยวกับตัวแปรองค์ประกอบการบริหารโรงเรียนคุณธรรม สังกัดกรุงเทพมหานคร ด้านการวางแผนและการมีส่วนร่วม ด้านการจัดการเรียนการสอน ด้านการส่งเสริมสนับสนุน และด้านการวัดและประเมินผลการเรียนรู้ ซึ่งมีรายละเอียดดังตารางที่ 10-13

**ตารางที่ 10** แสดงค่ามัชฌิมเลขคณิต ( $\bar{X}$ ) ส่วนเบี่ยงเบนมาตรฐาน (S.D.) และระดับของ องค์ประกอบการบริหารโรงเรียนคุณธรรมสังกัดกรุงเทพมหานคร ด้านการวางแผนและการมีส่วนร่วม (n=390)

ข้อที่	องค์ประกอบของการบริหารโรงเรียนคุณธรรม สังกัดกรุงเทพมหานคร ด้านการวางแผนและการมีส่วนร่วม	ค่ามัชฌิม เลขคณิต ( $\bar{X}$ )	ส่วน เบี่ยงเบน มาตรฐาน (S.D.)	ระดับ
1	สร้างความรู้ ความเข้าใจ และการมีส่วนร่วม ในกระบวนการ พัฒนาโรงเรียนคุณธรรม โดยร่วมกันกำหนดคุณธรรมเป้าหมาย ในการพัฒนาโรงเรียน	4.53	.59	มากที่สุด
2	จัดทำกรอบหลักสูตรกระบวนการพัฒนาโรงเรียนคุณธรรมใน สังกัดกรุงเทพมหานครที่เหมาะสมกับบริบทของโรงเรียน	4.35	.67	มาก
3	มีการประชุมเพื่อวางแผนและเตรียมความพร้อมในการจัดทำ โครงการ	4.54	.64	มากที่สุด
4	มีการกำหนดบทบาทและหน้าที่ความรับผิดชอบแก่บุคลากรใน การดำเนินโครงการ	4.56	.63	มากที่สุด
5	ร่วมประชุมกับผู้บริหารเขต/ผู้บริหารสถานศึกษา เพื่อสร้าง ความเข้าใจร่วมกันถึงการดำเนินโครงการและการแลกเปลี่ยน เรียนรู้	4.16	.73	มาก
6	ประชาสัมพันธ์การขับเคลื่อนโรงเรียนคุณธรรมในรูปแบบต่าง ๆ	4.23	.70	มาก
7	ดำเนินกิจกรรมโครงการตามแผนและขั้นตอนการดำเนินการที่ กำหนดไว้ในโครงการ	4.46	.58	มาก
8	การดำเนินงานครบทุกกิจกรรมและตามระยะเวลาที่กำหนด	4.38	.62	มาก
9	นักเรียนและครูให้ความร่วมมือในการดำเนินงานตามโครงการ	4.58	.59	มาก

ตารางที่ 10 แสดงค่ามัชฌิมเลขคณิต ( $\bar{X}$ ) ส่วนเบี่ยงเบนมาตรฐาน (S.D.) และระดับขององค์ประกอบการบริหารโรงเรียนคุณธรรมสังกัดกรุงเทพมหานคร ด้านการวางแผนและการมีส่วนร่วม (ต่อ)

(n=390)

ข้อที่	องค์ประกอบการบริหารโรงเรียนคุณธรรม สังกัดกรุงเทพมหานคร ด้านการวางแผนและการมีส่วนร่วม	ค่ามัชฌิม เลขคณิต ( $\bar{X}$ )	ส่วน เบี่ยงเบน มาตรฐาน (S.D.)	ระดับ
10	ประชุมสัมมนาแลกเปลี่ยนเรียนรู้ระหว่างบ้าน วัด โรงเรียน ประสานความเข้าใจร่วมกันในแนวทางปฏิบัติพัฒนานักเรียน เป้าหมายโรงเรียนคุณธรรม	4.06	.73	มาก
11	มีการกำหนดหลักเกณฑ์และระยะเวลาในการประเมินผล โครงการตามความเหมาะสม	4.40	.64	มาก
12	กระบวนการจัดการศึกษาโรงเรียนคุณธรรม สอดคล้องกับ หลักสูตรและการจัดการเรียนการสอน โดยยึดผู้เรียนเป็น สำคัญและส่งเสริมการเรียนรู้ให้ผู้เรียนมีความ ใฝ่รู้ ใฝ่เรียน	4.49	.55	มาก
	รวม	4.40	0.64	มาก

จากตารางที่ 10 องค์ประกอบการบริหารโรงเรียนคุณธรรมสังกัดกรุงเทพมหานคร ด้านการวางแผนและการมีส่วนร่วม พบว่า โดยรวมอยู่ในระดับมาก ( $\bar{X} = 4.40$ , S.D. = 0.64) เมื่อพิจารณาเป็นรายข้อ พบว่า อยู่ในระดับมากที่สุด 3 ข้อ โดยเรียงลำดับตามค่ามัชฌิมเลขคณิตจากมากไปหาน้อย ดังนี้ นักเรียนและครูให้ความร่วมมือในการดำเนินงานตามโครงการ ( $\bar{X} = 4.58$ , S.D. = 0.59) มีการกำหนดบทบาทและหน้าที่ความรับผิดชอบแก่บุคลากรในการดำเนินโครงการ ( $\bar{X} = 4.56$ , S.D. = 0.63) มีการประชุมเพื่อวางแผนและเตรียมความพร้อมในการจัดทำโครงการ ( $\bar{X} = 4.54$ , S.D. = 0.64) ส่วนข้อที่มีค่ามัชฌิมเลขคณิตเป็นอันดับสุดท้าย ได้แก่ จัด



ประชุมสัมมนาแลกเปลี่ยนเรียนรู้ระหว่างบ้าน วัด โรงเรียน เพื่อประสานความเข้าใจร่วมกันใน  
แนวทางปฏิบัติพัฒนานักเรียนไปสู่เป้าหมายโรงเรียนคุณธรรม (  $\bar{X}$  = 4.06, S.D. = 0.73)

**ตารางที่ 11** แสดงค่ามัชฌิมเลขคณิต ( $\bar{X}$ ) ส่วนเบี่ยงเบนมาตรฐาน (S.D.) และระดับของ  
องค์ประกอบการบริหารโรงเรียนคุณธรรมสังกัดกรุงเทพมหานคร ด้านการจัดการเรียนการสอน

(n=390)

ข้อที่	องค์ประกอบการบริหารโรงเรียนคุณธรรม สังกัดกรุงเทพมหานคร ด้านการจัดการเรียนการสอน	ค่ามัชฌิม เลขคณิต ( $\bar{X}$ )	ส่วน เบี่ยงเบน มาตรฐาน (S.D.)	ระดับ
1	จัดอบรมเชิงปฏิบัติการเพื่อกระตุ้นการมีส่วนร่วมของนักเรียนใน การค้นหาต้นทุนคุณธรรมในตัวเอง และสามารถกำหนดกิจกรรม ส่งเสริมความดีได้	4.24	.55	มาก
2	ใช้สมุดบันทึกความดีซึ่งเป็นเครื่องมือในการเก็บข้อมูลการปฏิบัติ กิจกรรม	4.15	.83	มาก
3	จัดการเรียนรู้ที่หลากหลาย และส่งเสริมการแสวงหาความรู้ สร้างองค์ความรู้ด้วยตนเองโดยอาศัยหลักธรรมมาเป็นกรอบใน การคิดวิเคราะห์และแก้ปัญหา	4.37	.59	มาก
4	จัดการศึกษาบูรณาการไตรสิกขา(ศีล สมาธิ ปัญญา) ในกระบวนการเรียนรู้	4.21	.72	มาก
5	ส่งเสริมให้ผู้เรียนได้เรียนรู้และปฏิบัติธรรมอย่างสอดคล้องกับวิถี ชีวิต (ฝึกเรียนความรู้ หัดทำงาน หมั่นทำความดี)	4.50	.62	มากที่สุด
6	จัดกระบวนการเรียนรู้และกิจกรรมพัฒนาผู้เรียนรอบด้าน อย่างสมดุล สมบูรณ์ ทั้งทางกาย จิตใจ ปัญญา	4.50	.58	มากที่สุด
7	นักเรียนเรียนรู้คุณธรรมความดี ความงามที่หลากหลายใน ระหว่างที่ตนเองปฏิบัติกิจกรรม	4.52	.59	มากที่สุด
8	มีครูเป็นที่ปรึกษาและเป็นผู้อำนวยความสะดวกในการลงมือทำ โครงการของนักเรียน	4.44	.63	มาก
9	กิจกรรมให้นักเรียนเข้าใจและเห็นประโยชน์คุณค่าของคุณธรรม	4.48	.57	มาก

ตารางที่ 11 แสดงค่ามัชฌิมเลขคณิต ( $\bar{X}$ ) ส่วนเบี่ยงเบนมาตรฐาน (S.D.) และระดับของ  
องค์ประกอบการบริหารโรงเรียนคุณธรรมสังกัดกรุงเทพมหานคร ด้านการจัดการเรียนการสอน (ต่อ)

(n=390)

ข้อที่	องค์ประกอบการบริหารโรงเรียนคุณธรรม สังกัดกรุงเทพมหานคร ด้านการจัดการเรียนการสอน	ค่ามัชฌิม เลขคณิต ( $\bar{X}$ )	ส่วน เบี่ยงเบน มาตรฐาน (S.D.)	ระดับ
10	ส่งเสริมบรรยากาศแบบกัลยาณมิตร การแสดงออกถึงความ อ่อนน้อมถ่อมตน เคารพ ให้เกียรติซึ่งกันและกัน ยิ้มแย้ม แจ่มใส	4.64	.52	มากที่สุด
11	ส่งเสริม สร้างแรงจูงใจ โดยการยกย่อง เชิดชู ผู้ทำดีเป็น ประจำ	4.58	.55	มากที่สุด
12	โครงการคุณธรรมมาจากการร่วมคิดร่วมทำของนักเรียน ตามที่ตนเองถนัด มีความชอบ ทำแล้วเกิดความสุข ในขณะที่ ปฏิบัติกิจกรรมอย่างใกล้ชิด	4.40	.62	มาก
13	กิจกรรมประชุมร่วมกับผู้บริหารเขตและผู้บริหารสถานศึกษา ในเขตหรือกลุ่มโซน	4.05	.82	มาก
14	กิจกรรมสมุดบันทึกความดี	4.27	.79	มาก
15	กิจกรรมมุมคุณธรรม	4.04	.73	มาก
16	กิจกรรมอบรมเชิงปฏิบัติการผู้บริหาร และครูแกนนำ	4.03	.81	มาก
17	กิจกรรมศึกษาดูงาน ณ โรงเรียนคุณธรรม หรือหน่วยงาน ที่ดำเนินงานเกี่ยวกับคุณธรรมที่ประสบผลสำเร็จ	3.89	.99	มาก
18	กิจกรรมการคิดแบบมีเหตุผล และกิจกรรมเสริมทักษะ	4.36	.66	มาก
19	กิจกรรมสัมมนาคณะกรรมการสถานศึกษา ผู้ปกครอง ชุมชน	3.88	.93	มาก
20	กิจกรรมถอดองค์ความรู้	3.84	.87	มาก
21	กิจกรรมสัปดาห์วิชาการคุณธรรม	3.81	.89	มาก
<b>รวม</b>		<b>4.25</b>	<b>.71</b>	<b>มาก</b>

จากตารางที่ 11 องค์ประกอบการบริหารโรงเรียนคุณธรรมสังกัดกรุงเทพมหานคร ด้านการจัดการเรียนการสอน พบว่า โดยรวมอยู่ในระดับมาก ( $\bar{X} = 4.25$ , S.D. = 0.71) เมื่อพิจารณาเป็นรายข้อ พบว่า อยู่ในระดับมากที่สุด 5 ข้อ โดยเรียงลำดับค่ามัชฌิมเลขคณิตจากมากไปหาน้อยสามลำดับแรก ดังนี้ การส่งเสริมบรรยากาศแบบกัลยาณมิตร การแสดงออกถึงความอ่อนน้อมถ่อมตน เคารพ ให้เกียรติซึ่งกันและกัน ยิ้มแย้ม แจ่มใส ( $\bar{X} = 4.64$ , S.D. = 0.52) การส่งเสริม สร้างแรงจูงใจ โดยการยกย่อง เชิดชู ผู้ทำดีเป็นประจำ ( $\bar{X} = 4.58$ , S.D. = 0.55) และนักเรียนเรียนรู้คุณธรรมความดี ความงามที่หลากหลายในระหว่างที่ตนเองปฏิบัติกิจกรรม ค่าเฉลี่ย ( $\bar{X} = 4.52$ , S.D. = 59) ส่วนตัวแปรที่มีค่ามัชฌิมเลขคณิตอยู่ลำดับสุดท้าย ได้แก่ กิจกรรมสัปดาห์วิชาการคุณธรรม ( $\bar{X} = 3.81$ , S.D. = 0.89)

**ตารางที่ 12** แสดงแสดงค่ามัชฌิมเลขคณิต ( $\bar{X}$ ) ส่วนเบี่ยงเบนมาตรฐาน (S.D.) และระดับองค์ประกอบการบริหารโรงเรียนคุณธรรมสังกัดกรุงเทพมหานคร ด้านการส่งเสริมสนับสนุน

(n=390)

ข้อที่	องค์ประกอบการบริหารโรงเรียนคุณธรรม สังกัดกรุงเทพมหานคร ด้านการส่งเสริมสนับสนุน	ค่ามัชฌิม เลขคณิต ( $\bar{X}$ )	ส่วน เบี่ยงเบน มาตรฐาน (S.D.)	ระดับ
1	จัดทำมุมคุณธรรมขึ้นในพื้นที่ของโรงเรียน เพื่อสร้างเป็นแหล่งเรียนรู้ด้านคุณธรรม จัดทำป้ายประชาสัมพันธ์ ตู้นหนังสือ กระดานแสดงความคิดเห็น ฯลฯ	4.07	.77	มาก
2	ผู้บริหาร ครู และบุคลากรทางการศึกษา สามารถใช้องค์ความรู้ในการพัฒนาขับเคลื่อนโรงเรียนคุณธรรมได้	4.33	.66	มาก
3	ผู้บริหาร ครู บุคลากรทางการศึกษาและนักเรียนขับเคลื่อนโรงเรียนคุณธรรมผ่านกิจกรรมส่งเสริมความดีคุณธรรมอัตลักษณ์ คุณธรรมต้นทุน “โตไปไม่โกง” ร่วมกัน	4.51	.62	มากที่สุด

ตารางที่ 12 แสดงแสดงค่ามัชฌิมเลขคณิต ( $\bar{X}$ ) ส่วนเบี่ยงเบนมาตรฐาน (S.D.) และระดับ  
องค์ประกอบการบริหารโรงเรียนคุณธรรมสังกัดกรุงเทพมหานคร ด้านการส่งเสริมสนับสนุน (ต่อ)

(n=390)

ข้อที่	องค์ประกอบการบริหารโรงเรียนคุณธรรม สังกัดกรุงเทพมหานคร ด้านการส่งเสริมสนับสนุน	ค่ามัชฌิม เลขคณิต ( $\bar{X}$ )	ส่วน เบี่ยงเบน มาตรฐาน (S.D.)	ระดับ
4	มีการสัมมนาร่วมกันระหว่างคณะกรรมการสถานศึกษา ผู้ปกครอง ผู้นำชุมชน เพื่อสร้างความเข้าใจร่วมกันถึง การพัฒนาโครงการโรงเรียนคุณธรรมโดยประสานความ ร่วมมือและการเข้ามามีส่วนร่วมในการขับเคลื่อน	4.19	.80	มาก
	รวม	4.28	.71	มาก

จากตารางที่ 12 องค์ประกอบการบริหารโรงเรียนคุณธรรมสังกัดกรุงเทพมหานคร ด้านการ  
ส่งเสริมสนับสนุน พบว่า โดยรวมอยู่ในระดับมาก ( $\bar{X} = 4.28$ , S.D. = 0.71) เมื่อพิจารณาเป็น  
รายข้อ พบว่า อยู่ในระดับมากที่สุด 1 ข้อ ได้แก่ ผู้บริหาร ครู บุคลากรทางการศึกษาและนักเรียน  
ขับเคลื่อนโรงเรียนคุณธรรมผ่านกิจกรรมส่งเสริมความดี คุณธรรมอัตลักษณ์ คุณธรรมต้นทุน “โตไป  
ไม่โกง”ร่วมกัน ( $\bar{X} = 4.51$ , S.D. = 0.62) อยู่ในระดับมาก 3 ข้อ โดยเรียงลำดับค่ามัชฌิมเลขคณิต  
จากมากไปหาน้อย ดังนี้ ผู้บริหาร ครู และบุคลากรทางการศึกษา สามารถใช้องค์ความรู้ในการพัฒนา  
ขับเคลื่อนโรงเรียนคุณธรรมได้ ( $\bar{X} = 4.33$ , S.D. = 0.66) มีการสัมมนาร่วมกันระหว่าง  
คณะกรรมการสถานศึกษา ผู้ปกครอง ผู้นำชุมชน เพื่อสร้างความเข้าใจร่วมกันถึงการพัฒนาโครงการ  
โรงเรียนคุณธรรมโดยประสานความร่วมมือและการเข้ามามีส่วนร่วมในการขับเคลื่อน ( $\bar{X} = 4.19$ ,  
S.D. = 0.80) การจัดทำมุมคุณธรรมขึ้นในพื้นที่ของโรงเรียน เพื่อสร้างเป็นแหล่งเรียนรู้ด้านคุณธรรม  
จัดทำป้ายประชาสัมพันธ์ ตู้หนังสือ กระดานแสดงความคิดเห็น ฯลฯ ( $\bar{X} = 4.07$ , S.D. = 0.77)

ตารางที่ 13 แสดงค่ามัชฌิมเลขคณิต ( $\bar{X}$ ) ส่วนเบี่ยงเบนมาตรฐาน (S.D.) และระดับองค์ประกอบการบริหารโรงเรียนคุณธรรมสังกัดกรุงเทพมหานคร ด้านการวัดและประเมินผลการเรียนรู้

(n=390)

ข้อที่	องค์ประกอบของการบริหารโรงเรียนคุณธรรม สังกัดกรุงเทพมหานคร ด้านการวัดและประเมินผลการเรียนรู้	ค่ามัชฌิม เลขคณิต ( $\bar{X}$ )	ส่วน เบี่ยงเบน มาตรฐาน (S.D.)	ระดับ
1	จัดทำแบบฟอร์มการประเมินตนเองในการดำเนินงาน โรงเรียนคุณธรรมขึ้นเพื่อประโยชน์ในการบริหารจัดการ	4.19	.69	มาก
2	โรงเรียนดำเนินการติดตามวัดและประเมินผลผู้เรียนตาม สภาพจริงด้วยเครื่องมือที่เหมาะสมและวิธีการที่หลากหลาย ครอบคลุมทั้งกาย สังคม จิตใจ ปัญญา	4.31	.64	มาก
3	โรงเรียนจัดให้มีการดำเนินการติดตามวัดและประเมินผล ผู้เรียนโดยครูที่ปรึกษา และผู้ปกครอง มีส่วนร่วมในการ ประเมินผลการเรียนรู้ของผู้เรียน	4.24	.63	มาก
4	โรงเรียนเปิดโอกาสให้ผู้เรียนได้ประเมินตนเอง	4.24	.68	มาก
5	โรงเรียนนำผลการประเมินที่ได้มาวิเคราะห์ สรุปผลและ ร่วมกันหาแนวทางในการพัฒนากระบวนการจัดการเรียนรู้ อย่างต่อเนื่อง	4.35	.64	มาก
6	มีการนิเทศ ติดตาม การดำเนินงานของโครงการ	4.36	.64	มาก
7	มีการประเมินผลการปฏิบัติงานตามโครงการอย่างเป็น ระบบและต่อเนื่องด้วยวิธีการที่หลากหลายครบทุกกิจกรรม	4.33	.67	มาก
8	นำผลการประเมินมาปรับปรุงแก้ไขข้อบกพร่อง พัฒนาและ ส่งเสริมอย่างต่อเนื่อง	4.43	.64	มาก
<b>รวม</b>		<b>4.31</b>	<b>0.65</b>	<b>มาก</b>

จากตารางที่ 13 องค์ประกอบการบริหารโรงเรียนคุณธรรมสังกัดกรุงเทพมหานคร ด้านการวัดและประเมินผลการเรียนรู้ พบว่า โดยรวมอยู่ในระดับมาก ( $\bar{X} = 4.31$ , S.D. = 0.65) เมื่อพิจารณาเป็นรายข้อ พบว่า อยู่ในระดับมากทุกข้อ โดยเรียงลำดับค่ามัชฌิมเลขคณิตจากมากไปหาน้อยสามลำดับแรก ดังนี้ การนำผลการประเมินมาปรับปรุงแก้ไขข้อบกพร่อง พัฒนาและส่งเสริมอย่างต่อเนื่อง ( $\bar{X} = 4.43$ , S.D. = 0.64) มีการนิเทศ ติดตาม การดำเนินงานของโครงการ ( $\bar{X} = 4.36$ , S.D. = 0.64) โรงเรียนนำผลการประเมินที่ได้มาวิเคราะห์ สรุปผลและร่วมกันหาแนวทางในการพัฒนากระบวนการจัดการเรียนรู้อย่างต่อเนื่อง ( $\bar{X} = 4.35$ , S.D. = 0.64) ส่วนตัวแปรที่มีค่ามัชฌิมเลขคณิตอยู่ลำดับสุดท้าย ได้แก่ การจัดทำแบบฟอร์มการประเมินตนเองในการดำเนินงานโรงเรียนคุณธรรมขึ้นเพื่อประโยชน์ในการบริหารจัดการ ( $\bar{X} = 4.19$ , S.D. = 0.69)

### 1.5.3 ผลการวิเคราะห์องค์ประกอบเชิงยืนยันการบริหารโรงเรียนคุณธรรมสังกัด

กรุงเทพมหานคร





สัญลักษณ์ที่ใช้แทนค่าสถิติ

$\chi^2$	หมายถึง	ค่าสถิติไคสแควร์ (Chi-Square Statistics)
Df	หมายถึง	องศาอิสระ (Degree of Freedom)
SE	หมายถึง	ค่าความคลาดเคลื่อนมาตรฐาน (Standard Error)
SK	หมายถึง	ค่าความเบ้ (Skewness)
KU	หมายถึง	ค่าความโด่ง (Kurtosis)
T	หมายถึง	ค่าสถิติทดสอบที (t-distribution)
r	หมายถึง	ค่าสัมประสิทธิ์สหสัมพันธ์พหุคูณ (Multiple Correlation Coefficient)
$R^2$	หมายถึง	ค่าความเที่ยงของการพยากรณ์
p	หมายถึง	ค่าความน่าจะเป็นในการทดสอบสมมติฐาน
CR	หมายถึง	ค่าความน่าเชื่อถือของตัวแปรแฝง (Construct Reliability)
AVE	หมายถึง	ค่าความแปรปรวนเฉลี่ยของตัวแปรที่สกัดได้ด้วยองค์ประกอบ (Average Variance Extracted)
CFI	หมายถึง	ดัชนีวัดระดับความสอดคล้องเปรียบเทียบ (Comparative Fit Index)
GFI	หมายถึง	ค่าดัชนีวัดระดับความกลมกลืน (Goodness of Fit Index)
AGFI	หมายถึง	ค่าดัชนีวัดระดับความสอดคล้องที่ปรับแก้ (Adjusted



		Goodness of Fit Index)
RMR	หมายถึง	ดัชนีรากของค่าเฉลี่ยกำลังสองของส่วนเหลือมาตรฐาน (Root Mean Squared Residual)
RMSEA	หมายถึง	ดัชนีรากกำลังสองเฉลี่ยของความแตกต่างโดยประมาณ (Root Mean Square Error of Approximation)

### สัญลักษณ์ที่ใช้ในโมเดล

	หมายถึง	ตัวแปรแฝง (Latent variable)
	หมายถึง	ตัวแปรสังเกตได้ (Observed variable)
	หมายถึง	ความสัมพันธ์เชิงสาเหตุ โดยตัวแปรที่ปลายลูกศรก่อให้เกิดความเปลี่ยนแปลงโดยตรงต่อตัวแปรที่หัวลูกศร
	หมายถึง	ความสัมพันธ์หรือความแปรปรวนของตัวแปรที่ไม่ทราบทิศทางความเป็นสาเหตุ

### สัญลักษณ์ที่ใช้ในตัวแปรแฝง

MSA	หมายถึง	การบริหารโรงเรียนคุณธรรมสังกัดกรุงเทพมหานคร
Plan	หมายถึง	องค์ประกอบด้านการวางแผนและการมีส่วนร่วม
Education	หมายถึง	องค์ประกอบด้านการจัดการเรียนการสอน
Support	หมายถึง	องค์ประกอบด้านการส่งเสริมสนับสนุน
Evaluation	หมายถึง	องค์ประกอบด้านการวัดและประเมินผลการเรียนรู้

### สัญลักษณ์ที่ใช้แทนตัวแปรสังเกตได้

c1	หมายถึง	สร้างความรู้ ความเข้าใจ และการมีส่วนร่วมในกระบวนการพัฒนาโรงเรียนคุณธรรม โดยร่วมกันกำหนดคุณธรรมเป้าหมายในการพัฒนาโรงเรียน
c2	หมายถึง	จัดทำกรอบหลักสูตรกระบวนการพัฒนาโรงเรียนคุณธรรมในสังกัดกรุงเทพมหานครที่เหมาะสมกับบริบทของโรงเรียน
c3	หมายถึง	มีการประชุมเพื่อวางแผนและเตรียมความพร้อมในการจัดทำโครงการ

- c4 หมายถึง มีการกำหนดบทบาทและหน้าที่ความรับผิดชอบแก่บุคลากร ในการดำเนินโครงการ
- c5 หมายถึง ประชุมผู้บริหารเขต/ผู้บริหารสถานศึกษา เพื่อสร้างความเข้าใจ ร่วมกันถึงการดำเนินโครงการและการแลกเปลี่ยนเรียนรู้
- c6 หมายถึง ประชาสัมพันธ์การขับเคลื่อนโรงเรียนคุณธรรมในรูปแบบต่าง ๆ
- c7 หมายถึง ดำเนินกิจกรรมโครงการตามแผนและขั้นตอนการดำเนินการที่ กำหนดไว้ในโครงการ
- c8 หมายถึง การดำเนินงานครบทุกกิจกรรมและตามระยะเวลาที่กำหนด
- c9 หมายถึง นักเรียนและครูให้ความร่วมมือในการดำเนินงานตามโครงการ
- c10 หมายถึง จัดประชุมสัมมนาแลกเปลี่ยนเรียนรู้ระหว่างบ้าน วัด โรงเรียน เพื่อประสานความเข้าใจร่วมกันในแนวทางปฏิบัติพัฒนานักเรียน ไปสู่เป้าหมายโรงเรียนคุณธรรม
- c11 หมายถึง มีการกำหนดหลักเกณฑ์และระยะเวลาในการประเมินผล โครงการตามความเหมาะสม
- c12 หมายถึง กระบวนการจัดการศึกษาโรงเรียนคุณธรรม สอดคล้องกับ หลักสูตรและการจัดการเรียนการสอน โดยยึดผู้เรียนเป็นสำคัญ และส่งเสริมการเรียนรู้ให้ผู้เรียนมีความ ใฝ่รู้ ใฝ่เรียน
- c13 หมายถึง จัดอบรมเชิงปฏิบัติการเพื่อกระตุ้นการมีส่วนร่วมของนักเรียน ในการค้นหาต้นทุนคุณธรรมในตัวเอง และสามารถกำหนด กิจกรรมส่งเสริมความดีได้
- c14 หมายถึง ใช้สมุดบันทึกความดีซึ่งเป็นเครื่องมือในการเก็บข้อมูลการปฏิบัติ กิจกรรม
- c15 หมายถึง จัดการเรียนรู้ที่หลากหลาย และส่งเสริมการแสวงหาความรู้ สร้างองค์ความรู้ด้วยตนเองโดยอาศัยหลักธรรมมาเป็นกรอบ ในการคิดวิเคราะห์และแก้ปัญหา
- c16 หมายถึง จัดการศึกษาบูรณาการไตรสิกขา(ศีล สมาธิ ปัญญา) ในกระบวนการเรียนรู้
- c17 หมายถึง ส่งเสริมให้ผู้เรียนได้เรียนรู้และปฏิบัติธรรมอย่างสอดคล้องกับ วิธีชีวิต (ฝึกเรียนความรู้ หัดทำงาน หมั่นทำความดี)

- c18 หมายถึง จัดกระบวนการเรียนรู้และกิจกรรมพัฒนาผู้เรียนรอบด้าน  
อย่างสมดุล สมบูรณ์ ทั้งทางกาย จิตใจ ปัญญา
- c19 หมายถึง นักเรียนเรียนรู้คุณธรรมความดี ความงามที่หลากหลายใน  
ระหว่างที่ตนเองปฏิบัติกิจกรรม
- c20 หมายถึง มีครูเป็นที่ปรึกษาและเป็นผู้อำนวยความสะดวกในการลงมือทำ  
โครงการงานของนักเรียน
- c21 หมายถึง กิจกรรมให้นักเรียนเข้าใจและเห็นประโยชน์คุณค่าของคุณธรรม
- c22 หมายถึง ส่งเสริมบรรยากาศแบบกัลยาณมิตร การแสดงออกถึงความ  
อ่อนน้อมถ่อมตน เคารพ ให้เกียรติซึ่งกันและกัน ยิ้มแย้ม แจ่มใส
- c23 หมายถึง ส่งเสริม สร้างแรงจูงใจ โดยการยกย่อง เชิดชู ผู้ทำดีเป็นประจำ
- c24 หมายถึง โครงการคุณธรรมมาจากการร่วมคิดร่วมทำของนักเรียนตามที่  
ตนเองถนัด มีความชอบ ทำแล้วเกิดความสุข ในขณะที่ปฏิบัติ  
กิจกรรมอย่างใกล้ชิด
- c25 หมายถึง กิจกรรมประชุมร่วมกับผู้บริหารเขตและผู้บริหารสถานศึกษา  
ในเขตหรือกลุ่มโซน
- c26 หมายถึง กิจกรรมสมุดบันทึกความดี
- c27 หมายถึง กิจกรรมมุมคุณธรรม
- c28 หมายถึง กิจกรรมอบรมเชิงปฏิบัติการผู้บริหาร และครูแกนนำ
- c29 หมายถึง กิจกรรมศึกษาดูงาน ณ โรงเรียนคุณธรรม หรือหน่วยงาน  
ที่ดำเนินงานเกี่ยวกับคุณธรรมที่ประสบผลสำเร็จ
- c30 หมายถึง กิจกรรมการคิดแบบมีเหตุผล และทำกิจกรรมเสริมทักษะ
- c31 หมายถึง กิจกรรมสัมมนาคณะกรรมการสถานศึกษา ผู้ปกครอง ชุมชน
- c32 หมายถึง กิจกรรมถอดองค์ความรู้
- c33 หมายถึง กิจกรรมสัปดาห์วิชาการคุณธรรม
- c34 หมายถึง จัดทำมุมคุณธรรมขึ้นในพื้นที่ของโรงเรียน เพื่อสร้างเป็นแหล่ง  
เรียนรู้ด้านคุณธรรม จัดทำป้ายประชาสัมพันธ์ ตู้หนังสือ กระดาน  
แสดงความคิดเห็น ฯลฯ
- c35 หมายถึง ผู้บริหาร ครู และบุคลากรทางการศึกษา สามารถใช้องค์ความรู้  
ในการพัฒนาขับเคลื่อนโรงเรียนคุณธรรมได้

- c36 หมายถึง ผู้บริหาร ครู บุคลากรทางการศึกษาและนักเรียน มีการขับเคลื่อน โรงเรียนคุณธรรมผ่านกิจกรรมส่งเสริมความดี คุณธรรมอัตลักษณ์ ในกรอบของคุณธรรมต้นทูน “โตไปไม่โกง” ร่วมกัน
- c37 หมายถึง มีการสัมมนาร่วมกันระหว่างคณะกรรมการสถานศึกษา ผู้ปกครอง ผู้นำชุมชน เพื่อสร้างความเข้าใจร่วมกันถึงการพัฒนา โครงการโรงเรียนคุณธรรมโดยประสานความร่วมมือและการเข้า มามีส่วนร่วมในการขับเคลื่อน
- c38 หมายถึง จัดทำแบบฟอร์มการประเมินตนเองในการดำเนินงานโรงเรียน คุณธรรมขึ้นเพื่อประโยชน์ในการบริหารจัดการ
- c39 หมายถึง โรงเรียนดำเนินการติดตามวัดและประเมินผลผู้เรียนตามสภาพ จริงด้วยเครื่องมือที่เหมาะสมและวิธีการที่หลากหลายครอบคลุม ทั้งกาย สังคม จิตใจ ปัญญา
- c40 หมายถึง โรงเรียนจัดให้มีการดำเนินการติดตามวัดและประเมินผลผู้เรียน โดยครูที่ปรึกษา และผู้ปกครอง มีส่วนร่วมในการประเมินผลการ เรียนรู้ของผู้เรียน
- c41 หมายถึง โรงเรียนเปิดโอกาสให้ผู้เรียนได้ประเมินตนเอง
- c42 หมายถึง โรงเรียนนำผลการประเมินที่ได้มาวิเคราะห์ สรุปผลและร่วมกัน หาแนวทางในการพัฒนากระบวนการจัดการเรียนรู้อย่างต่อเนื่อง
- c43 หมายถึง มีการนิเทศ ติดตาม การดำเนินงานของโครงการ
- c44 หมายถึง มีการประเมินผลการปฏิบัติงานตามโครงการอย่างเป็นระบบและ ต่อเนื่องด้วยวิธีการที่หลากหลายครบทุกกิจกรรม
- c45 หมายถึง นำผลการประเมินมาปรับปรุงแก้ไขข้อบกพร่อง พัฒนาและ ส่งเสริมอย่างต่อเนื่อง

ผู้วิจัยได้วิเคราะห์องค์ประกอบเชิงยืนยันอันดับหนึ่ง เพื่อตรวจสอบความเหมาะสมและยืนยัน ความถูกต้องของตัวแปรสังเกตที่สามารถวัดตัวแปรแฝงในแต่ละกลุ่ม ประกอบด้วย ตัวแปรด้านการ วางแผนและการมีส่วนร่วม ตัวแปรด้านการจัดการเรียนการสอน ตัวแปรด้านการส่งเสริมสนับสนุน และตัวแปรด้านการวัดและประเมินผลการเรียนรู้ มีรายละเอียดดังนี้

โมเดลการวัดองค์ประกอบการบริหารโรงเรียนคุณธรรมสังกัดกรุงเทพมหานครประกอบด้วย ตัวแปร สังเกตได้ 4 ตัวแปร มีผลการวิเคราะห์องค์ประกอบเชิงยืนยัน แสดงดังตารางที่ 14-16

ตารางที่ 14 แสดงผลการตรวจสอบค่าสัมประสิทธิ์สหสัมพันธ์ ค่า Kaiser-Meyer-Olkin measure of sampling adequacy: KMO และ Bartlett's Test of Sphericity ของตัวแปรที่สังเกตได้ องค์ประกอบการบริหารโรงเรียนคุณธรรมสังกัดกรุงเทพมหานคร

ตัวแปรที่สังเกตได้	ค่าสัมประสิทธิ์สหสัมพันธ์			
	Plan	Education	Support	Evaluation
Plan	1			
Education	0.798**	1		
Support	0.781**	0.757**	1	
Evaluation	0.702**	0.761**	0.741**	1

Kaiser-Meyer-Olkin measure of sampling adequacy: KMO = 0.841 Bartlett's Test of Sphericity : Chi-Square= 1395.713 df = 6 p = 0.000

หมายเหตุ \*\* $p \leq 0.01$

จากตารางที่ 14 แสดงค่าสัมประสิทธิ์สหสัมพันธ์ระหว่างตัวแปรแฝงขององค์ประกอบการบริหารโรงเรียนคุณธรรมสังกัดกรุงเทพมหานคร พบว่า ค่าสัมประสิทธิ์สหสัมพันธ์ระหว่างตัวแปรแฝงมีค่าอยู่ระหว่าง 0.702-0.798 และมีนัยสำคัญทางสถิติที่ระดับ 0.01 ทุกคู่ โดยตัวแปรที่มีความสัมพันธ์กันมากที่สุดสามลำดับแรก เรียงจากมากไปน้อย ได้แก่ Plan กับ Education มีค่าสัมประสิทธิ์สหสัมพันธ์เท่ากับ 0.798 รองลงมาคือ Plan กับ Support มีค่าสัมประสิทธิ์สหสัมพันธ์เท่ากับ 0.781 และ Evaluation กับ Education มีค่าสัมประสิทธิ์สหสัมพันธ์เท่ากับ 0.761 ตามลำดับ ตัวแปรสังเกตได้ขององค์ประกอบการบริหารโรงเรียนคุณธรรมสังกัดกรุงเทพมหานคร มีความสัมพันธ์กันมากกว่า 0.30 ทุกตัวแปร ผลการวิเคราะห์ค่าดัชนี Kaiser-Meyer-Olkin (KMO) มีค่าเท่ากับ 0.841 สถิติทดสอบ Bartlett's Test of Sphericity มีค่า Chi-Square = 1395.713 df = 6 p = 0.000 แสดงให้เห็นว่าเมทริกซ์สหสัมพันธ์นี้มีความแตกต่างจาก เมทริกซ์เอกลักษณ์อย่างมีนัยสำคัญทางสถิติที่ระดับ 0.01 แสดงว่าตัวแปรมีความสัมพันธ์กันมากพอ และเหมาะสมที่จะนำไปใช้ในการวิเคราะห์องค์ประกอบเชิงยืนยันได้

**ตารางที่ 15** ค่าดัชนีความสอดคล้องของโมเดลองค์ประกอบเชิงยืนยันขององค์ประกอบการบริหาร  
โรงเรียนคุณธรรมสังกัดกรุงเทพมหานคร (MSA)

สถิติที่ใช้ในการ ตรวจสอบ	เกณฑ์ที่ใช้พิจารณา	ค่าที่คำนวณได้	ผลการพิจารณา
$\chi^2$	ไม่มีนัยสำคัญทางสถิติที่ ระดับ $> 0.05$	0.04	-
df	-	1	-
p-value	$p > 0.05$	0.84	ผ่านเกณฑ์
$\chi^2 / df$	$\chi^2 / df < 2$	0.04	ผ่านเกณฑ์
CFI	$\geq 0.90$	1.00	ผ่านเกณฑ์
GFI	$\geq 0.90$	1.00	ผ่านเกณฑ์
AGFI	$\geq 0.90$	0.99	ผ่านเกณฑ์
RMR	$< 0.05$	0.000	ผ่านเกณฑ์
RMSEA	$< 0.05$	0.000	ผ่านเกณฑ์

จากตารางที่ 15 พบว่า ดัชนีความสอดคล้องโมเดลองค์ประกอบเชิงยืนยันอันดับหนึ่งขององค์ประกอบการบริหารโรงเรียนคุณธรรมสังกัดกรุงเทพมหานคร (MSA) มีค่าสถิติที่ใช้ในการตรวจสอบ ดังนี้ ค่าไค-สแควร์ ( $\chi^2$ ) เท่ากับ 0.04 มีนัยสำคัญทางสถิติที่ระดับ 0.84 (p-value เท่ากับ 0.84) ค่าค่าไค-สแควร์ ( $\chi^2 / df$ ) เท่ากับ 0.04 ค่าดัชนีวัดความกลมกลืนเชิงสัมพัทธ์ (CFI) เท่ากับ 1.00 ค่าดัชนีวัดความกลมกลืน (GFI) เท่ากับ 1.00 ค่าดัชนีวัดความกลมกลืนที่ปรับแก้แล้ว (AGFI) เท่ากับ 0.99 ดัชนีค่ารากของค่าเฉลี่ยกำลังสองของความคลาดเคลื่อน (RMR) เท่ากับ 0.000 และค่ารากที่สองของค่าเฉลี่ยความคลาดเคลื่อนกำลังสองของการประมาณค่า (RMSEA) เท่ากับ 0.000 ซึ่งผ่านเกณฑ์ทุกค่า แสดงว่าโมเดลสอดคล้องกับข้อมูลเชิงประจักษ์ ดังนั้น จึงมีความเหมาะสมที่สามารถนำไปวิเคราะห์องค์ประกอบ เมื่อวิเคราะห์องค์ประกอบเชิงยืนยันขององค์ประกอบการบริหารโรงเรียนคุณธรรมสังกัดกรุงเทพมหานคร ดังภาพที่ 7



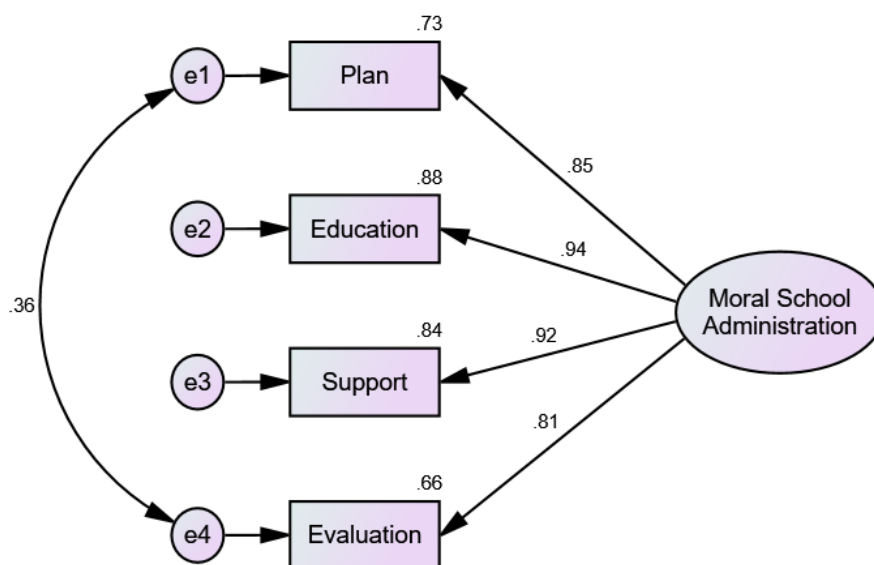

Chi-square=.043,df=1,P-value=.835, Chi-square/df=.043,  
CFI=1.000,GFI=1.000, AGFI=.999, RFI=1.000,NFI=1.000,  
TLI=1.004,RMSEA=.000, RMR=.000

ภาพที่ 7 โมเดลองค์ประกอบการบริหารโรงเรียนคุณธรรมสังกัดกรุงเทพมหานคร

ตารางที่ 16 ผลการวิเคราะห์องค์ประกอบเชิงยืนยันขององค์ประกอบการบริหารโรงเรียนคุณธรรมสังกัดกรุงเทพมหานคร

ตัวแปรที่สังเกตได้	ค่านำหนักองค์ประกอบมาตรฐาน (B)	ความคลาดเคลื่อนมาตรฐาน (S.E.)	ค่าสถิติ (t)	สปส. การทำนาย (R <sup>2</sup> )
Plan	0.85	-	-	0.73
Education	0.94	0.05	25.29**	0.88
Support	0.92	0.05	24.54**	0.84
Evaluation	0.81	0.04	24.99**	0.66
ค่าความแปรปรวนเฉลี่ยที่สกัดได้ (AVE หรือ $\rho_v$ ) = 0.775				
ค่าความเชื่อมั่นของแบบวัด (CR หรือ $\rho_c$ ) = 0.932				

หมายเหตุ \*\*p<.01

จากภาพที่ 7 และตารางที่ 16 ผลการวิเคราะห์องค์ประกอบเชิงยืนยันองค์ประกอบการบริหารโรงเรียนคุณธรรมสังกัดกรุงเทพมหานคร พบว่า โมเดลองค์ประกอบการบริหารโรงเรียนคุณธรรมสังกัดกรุงเทพมหานคร ประกอบด้วย 4 องค์ประกอบจาก 45 ตัวแปร โดยมีน้ำหนักองค์ประกอบของตัวแปรมีค่าเป็นบวกตั้งแต่ 0.81-0.94 และมีนัยสำคัญทางสถิติที่ระดับ .01 ทุกตัว โดยน้ำหนักองค์ประกอบ ได้แก่ ด้านการวางแผนและการมีส่วนร่วม (Plan) ด้านการจัดการเรียนการสอน (Education) ด้านการส่งเสริมสนับสนุน (Support) และด้านการวัดและประเมินผลการเรียนรู้ (Evaluation) มีค่าตั้งแต่ 0.85, 0.94, 0.92 และ 0.81 ตามลำดับ ซึ่งเป็นค่าตัวแปรน้ำหนักของตัวแปรในองค์ประกอบที่มากกว่า 0.40 จัดว่าเป็นค่าที่อยู่ในเกณฑ์ที่เหมาะสม (Hair et al., 2006) และพบว่าค่าความแปรปรวนเฉลี่ยที่สกัดได้ (AVE) ของแต่ละองค์ประกอบเท่ากับ 0.775 จัดว่ามีความเหมาะสม (AVE  $\geq$  0.50) (Fornell & Larcker, 1981; Hair et al., 2006) จากการพิจารณาค่าสถิติขององค์ประกอบการบริหารโรงเรียนคุณธรรมสังกัดกรุงเทพมหานครค่าความเชื่อมั่นของแบบวัดเชิงองค์ประกอบ เท่ากับ 0.932 จัดว่ามีความเหมาะสม (CR  $\geq$  0.70) (Bagozzi & Yi, 1988; Hair et al., 2006)

### 1.5.3.1 ผลการวิเคราะห์องค์ประกอบเชิงยืนยันด้านการวางแผนและการมีส่วนร่วม (Plan)

ผู้วิจัยตรวจสอบความสอดคล้องกลมกลืนโมเดลองค์ประกอบยืนยันอันดับหนึ่งขององค์ประกอบด้านการวางแผนและการมีส่วนร่วม (Plan) ประกอบด้วย ตัวแปรสังเกตได้ 12 ตัวแปร มีผลการวิเคราะห์องค์ประกอบเชิงยืนยัน แสดงดังตารางที่ 16-18

**ตารางที่ 17** แสดงผลการตรวจสอบค่าสัมประสิทธิ์สหสัมพันธ์ ค่า Kaiser-Meyer-Olkin measure of sampling adequacy: KMO และ Bartlett's Test of Sphericity ของตัวแปรที่สังเกตได้ องค์ประกอบด้านการวางแผนและการมีส่วนร่วม (Plan)

ตัวแปรที่สังเกตได้	ค่าสัมประสิทธิ์สหสัมพันธ์												
	c1	c2	c3	c4	c5	c6	c7	c8	c9	c10	c11	c12	
c1	1												
c2	0.586**	1											
c3	0.556**	0.796**	1										
c4	0.528**	0.695**	0.777**	1									
c5	0.465**	0.695**	0.619**	0.603**	1								
c6	0.464**	0.619**	0.646**	0.616**	0.677**	1							
c7	0.567**	0.597**	0.658**	0.747**	0.556**	0.644**	1						
c8	0.477**	0.461**	0.478**	0.537**	0.422**	0.441**	0.542**	1					
c9	0.475**	0.430**	0.494**	0.586**	0.344**	0.380**	0.556**	0.674**	1				
c10	0.435**	0.516**	0.533**	0.525**	0.583**	0.600**	0.556**	0.531**	0.399**	1			
c11	0.603**	0.586**	0.637**	0.645**	0.523**	0.578**	0.686**	0.602**	0.560**	0.678**	1		
c12	0.541**	0.624**	0.568**	0.570**	0.455**	0.472**	0.655**	0.622**	0.555**	0.560**	0.699**	1	
Kaiser-Meyer-Olkin measure of sampling adequacy: KMO = 0.910 Bartlett's Test of Sphericity : Chi-Square= 3674.144 df = 66 p = 0.000													

หมายเหตุ \*\*p<.01

จากตารางที่ 17 แสดงค่าสัมประสิทธิ์สหสัมพันธ์ระหว่างตัวแปรแฝงขององค์ประกอบเชิงยืนยัน ด้านการวางแผนและการมีส่วนร่วม (Plan) พบว่า ค่าสัมประสิทธิ์สหสัมพันธ์ระหว่างตัวแปรแฝงมีค่าอยู่ระหว่าง 0.344-0.796 และมีนัยสำคัญทางสถิติที่ระดับ 0.01 ทุกคู่ โดยตัวแปรที่มีความสัมพันธ์กันมากที่สุดสามลำดับแรก เรียงจากมากไปน้อย ได้แก่ c2 กับ c3 มีค่าสัมประสิทธิ์สหสัมพันธ์เท่ากับ 0.796 รองลงมาคือ c3 กับ c4 มีค่าสัมประสิทธิ์สหสัมพันธ์เท่ากับ 0.777 และ c11 กับ c12 มีค่าสัมประสิทธิ์สหสัมพันธ์เท่ากับ 0.699 ตามลำดับ ตัวแปรสังเกตได้ขององค์ประกอบ ด้านการวางแผนและการมีส่วนร่วม (Plan) มีความสัมพันธ์กันมากกว่า 0.30 ทุกตัวแปร ผลการวิเคราะห์ค่าดัชนี Kaiser-Meyer-Olkin (KMO) มีค่าเท่ากับ 0.910 สถิติทดสอบ Bartlett's Test of Sphericity มีค่า Chi-Square = 6374.144 df = 66 p = 0.000 แสดงให้เห็นว่าเมทริกซ์สหสัมพันธ์นี้มีความแตกต่างจาก เมทริกซ์เอกลักษณ์อย่างมีนัยสำคัญทางสถิติที่ระดับ 0.01 แสดงว่าตัวแปรมีความสัมพันธ์กันมากพอ และเหมาะสมที่จะนำไปใช้ในการวิเคราะห์องค์ประกอบเชิงยืนยันได้

**ตารางที่ 18** ค่าดัชนีความสอดคล้องของโมเดลองค์ประกอบเชิงยืนยันขององค์ประกอบด้านการวางแผนและการมีส่วนร่วม (Plan)

สถิติที่ใช้ในการตรวจสอบ	เกณฑ์ที่ใช้พิจารณา	ค่าที่คำนวณได้	ผลการพิจารณา
$\chi^2$	ไม่มีนัยสำคัญทางสถิติที่ระดับ > 0.05	29.84	-
df	-	20	-
p-value	p > 0.05	0.07	ผ่านเกณฑ์
$\chi^2 / df$	$\chi^2 / df < 2$	1.49	ผ่านเกณฑ์
CFI	$\geq 0.90$	1.00	ผ่านเกณฑ์
GFI	$\geq 0.90$	0.99	ผ่านเกณฑ์
AGFI	$\geq 0.90$	0.95	ผ่านเกณฑ์
RMR	< 0.05	0.008	ผ่านเกณฑ์
RMSEA	< 0.05	0.036	ผ่านเกณฑ์

จากตารางที่ 18 ดัชนีความสอดคล้องของโมเดลองค์ประกอบเชิงยืนยันอันดับหนึ่งขององค์ประกอบ ด้านการวางแผนและการมีส่วนร่วม (Plan) พบว่า มีค่าสถิติที่ใช้ในการตรวจสอบ ดังนี้ ค่าไค-สแควร์ ( $\chi^2$ ) เท่ากับ 29.84 มีนัยสำคัญทางสถิติที่ระดับ 0.07 (p-value เท่ากับ 0.07) ค่าค่าไค-สแควร์ ( $\chi^2 / df$ ) เท่ากับ 1.49 ค่าดัชนีวัดความกลมกลืนเชิงสัมพัทธ์ (CFI) เท่ากับ 1.00 ค่าดัชนี

วัดความกลมกลืน (GFI) เท่ากับ 0.99 ค่าดัชนีวัดความกลมกลืนที่ปรับแก้แล้ว (AGFI) เท่ากับ 0.95 ดัชนีค่ารากของค่าเฉลี่ยกำลังสองของความคลาดเคลื่อน (RMR) เท่ากับ 0.008 และค่ารากที่สองของค่าเฉลี่ยความคลาดเคลื่อนกำลังสองของการประมาณค่า (RMSEA) เท่ากับ 0.036 ซึ่งผ่านเกณฑ์ทุกค่า แสดงว่าโมเดลสอดคล้องกับข้อมูลเชิงประจักษ์ ดังนั้น จึงมีความเหมาะสมที่สามารถนำไปวิเคราะห์หองค์ประกอบ เมื่อวิเคราะห์องค์ประกอบเชิงยืนยันอันดับหนึ่งขององค์ประกอบ ด้านการวางแผนและการมีส่วนร่วม (Plan) ดังภาพที่ 8

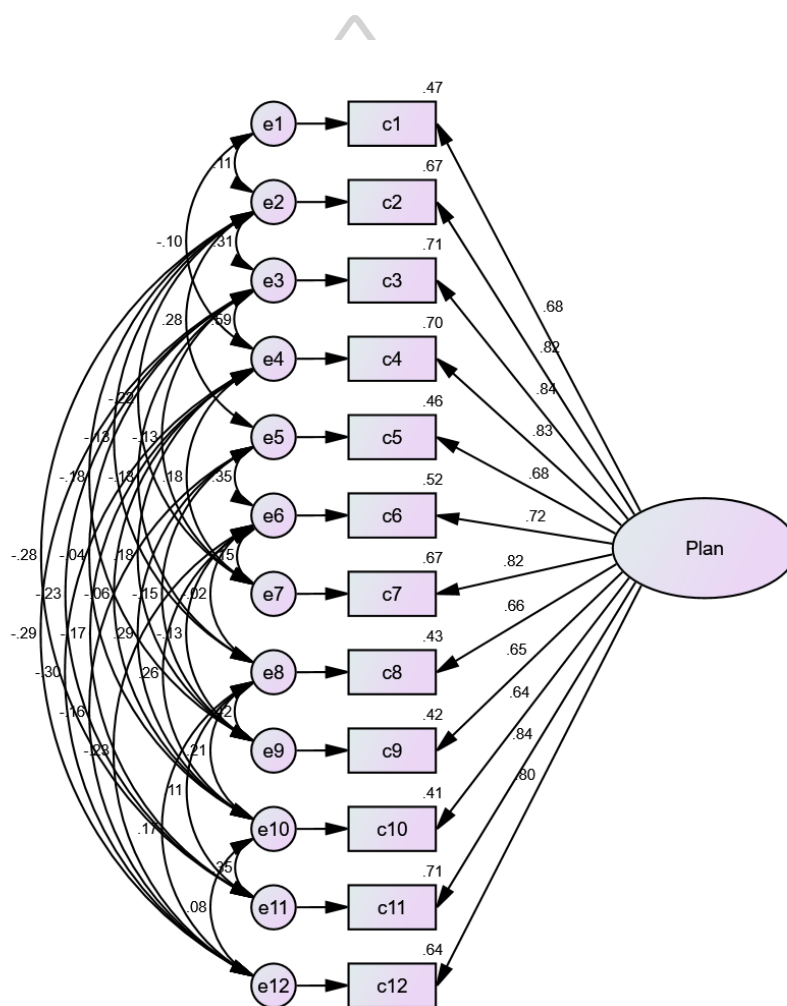

Chi-square=29.843,df=20,P-value=.072, Chi-square/df=1.492,  
CFI=.997,GFI=.987, AGFI=.950, RFI=.974,NFI=.992,  
TLI=.991,RMSEA=.036, RMR=.008

ภาพที่ 8 โมเดลองค์ประกอบด้านการวางแผนและการมีส่วนร่วม (Plan)

ตารางที่ 19 ผลการวิเคราะห์องค์ประกอบเชิงยืนยันองค์ประกอบ ด้านการวางแผนและการมีส่วนร่วม (Plan)

ตัวแปรที่สังเกตได้	ค่าน้ำหนักองค์ประกอบมาตรฐาน (B)	ความคลาดเคลื่อนมาตรฐาน (S.E.)	ค่าสถิติที (t)	สปส. การทำนาย (R <sup>2</sup> )
c1	0.68	-	-	0.47
c2	0.82	0.09	15.52**	0.67
c3	0.84	0.09	14.64**	0.71
c4	0.84	0.09	14.07**	0.70
c5	0.68	0.10	12.54**	0.46
c6	0.72	0.09	13.23**	0.52
c7	0.82	0.08	14.76**	0.67
c8	0.66	0.08	11.92**	0.43
c9	0.65	0.08	12.06**	0.42
c10	0.64	0.10	11.74**	0.41
c11	0.84	0.09	15.11**	0.71
c12	0.80	0.08	14.49**	0.64
<b>ค่าความแปรปรวนเฉลี่ยที่สกัดได้ (AVE หรือ <math>\rho_v</math>) = 0.568</b>				
<b>ค่าความเชื่อมั่นของแบบวัด (CR หรือ <math>\rho_c</math>) = 0.940</b>				

หมายเหตุ \*\*p<.01

จากภาพที่ 8 และตารางที่ 19 ผลการวิเคราะห์องค์ประกอบเชิงยืนยัน องค์ประกอบด้านการวางแผนและการมีส่วนร่วม (Plan) พบว่า ตัวแปรสังเกตได้หลัก ด้านการวางแผนและการมีส่วนร่วม (Plan) มีค่าน้ำหนักองค์ประกอบของตัวแปรทั้ง 12 ตัวแปร มีค่าเป็นบวก อยู่ระหว่าง 0.65-0.84 และมีนัยสำคัญทางสถิติที่ระดับ .01 ทุกตัว โดยน้ำหนักองค์ประกอบ c1-c12 มีค่าเท่ากับ 0.68, 0.82, 0.84, 0.84, 0.68, 0.72, 0.82, 0.66, 0.65, 0.64, 0.84 และ 0.80 ตามลำดับ ซึ่งเป็นค่าตัวแปรน้ำหนักของตัวแปรในองค์ประกอบที่มากกว่า 0.40 จัดว่าเป็นค่าที่อยู่ในเกณฑ์ที่เหมาะสม (Hair et al., 2006) และพบว่าค่าความแปรปรวนเฉลี่ยที่สกัดได้ (AVE) ของแต่ละองค์ประกอบเท่ากับ 0.568 จัดว่ามีความเหมาะสม (AVE  $\geq$  0.50) (Fornell & Larcker, 1981; Hair et al., 2006) จากการพิจารณาค่าสถิติขององค์ประกอบการประเมินด้านกระบวนการ ด้านการวางแผนและการมีส่วนร่วม



ค่าความเชื่อมั่นของแบบวัดเชิงองค์ประกอบ เท่ากับ 0.940 จัดว่ามีความเหมาะสม ( $CR \geq 0.70$ ) (Bagozzi & Yi, 1988; Hair et al., 2006)

### 1.5.3.2 ผลการวิเคราะห์องค์ประกอบเชิงยืนยันด้านการจัดการเรียนการสอน (Education)

ผู้วิจัยตรวจสอบความสอดคล้องกลมกลืนโมเดลองค์ประกอบยืนยันอันดับหนึ่งขององค์ประกอบด้านการจัดการเรียนการสอน (Education) ประกอบด้วย ตัวแปรสังเกตได้ 21 ตัวแปร มีผลการวิเคราะห์องค์ประกอบเชิงยืนยัน แสดงดังตารางที่ 20-22





ตัวแปรที่สังเกตได้	ค่าสัมประสิทธิ์สหสัมพันธ์																					
	c13	c14	c15	c16	c17	c18	c19	c20	c21	c22	c23	c24	c25	c26	c27	c28	c29	c30	c31	c32	c33	
c26	0.401**	0.761**	0.489**	0.464**	0.436**	0.403**	0.491**	0.525**	0.379**	0.360**	0.481**	0.521**	0.501**	1								
c27	0.334**	0.610**	0.560**	0.515**	0.431**	0.396**	0.403**	0.455**	0.352**	0.344**	0.446**	0.478**	0.586**	0.675**	1							
c28	0.464**	0.494**	0.476**	0.475**	0.500**	0.442**	0.497**	0.461**	0.448**	0.337**	0.420**	0.557**	0.668**	0.605**	0.553**	1						
c29	0.390**	0.452**	0.453**	0.494**	0.515**	0.421**	0.470**	0.387**	0.405**	0.362**	0.331**	0.398**	0.655**	0.471**	0.554**	0.787**	1					
c30	0.365**	0.449**	0.594**	0.620**	0.551**	0.566**	0.540**	0.588**	0.565**	0.563**	0.588**	0.543**	0.550**	0.520**	0.498**	0.629**	0.595**	1				
c31	0.318**	0.496**	0.444**	0.536**	0.434**	0.404**	0.376**	0.308**	0.418**	0.409**	0.368**	0.503**	0.581**	0.445**	0.449**	0.644**	0.678**	0.556**	1			
c32	0.364**	0.443**	0.482**	0.430**	0.366**	0.288**	0.346**	0.313**	0.293**	0.249**	0.312**	0.424**	0.466**	0.420**	0.471**	0.647**	0.593**	0.415**	0.691**	1		
c33	0.427**	0.533**	0.444**	0.559**	0.508**	0.450**	0.423**	0.358**	0.341**	0.352**	0.342**	0.372**	0.535**	0.500**	0.569**	0.612**	0.722**	0.512**	0.671**	0.623**	1	

Kaiser-Meyer-Olkin measure of sampling adequacy: KMO = 0.914 Bartlett's Test of Sphericity : Chi-Square= 6449.525 df = 210 p = 0.000

หมายเหตุ \*\*p<.01

จากตารางที่ 20 แสดงค่าสัมประสิทธิ์สหสัมพันธ์ระหว่างตัวแปรแฝงขององค์ประกอบ ด้านการจัดการเรียนการสอน (Education) พบว่า ค่าสัมประสิทธิ์สหสัมพันธ์ระหว่างตัวแปรแฝงมีค่าอยู่ระหว่าง 0.249-0.787 และมีนัยสำคัญทางสถิติที่ระดับ 0.01 ทุกคู่ โดยตัวแปรที่มีความสัมพันธ์กันมากที่สุดสามลำดับแรก เรียงจากมากไปน้อย ได้แก่ c28 กับ c29 มีค่าสัมประสิทธิ์สหสัมพันธ์เท่ากับ 0.787 รองลงมาคือ c14 กับ c26 มีค่าสัมประสิทธิ์สหสัมพันธ์เท่ากับ 0.761 และ c17 กับ c19 มีค่าสัมประสิทธิ์สหสัมพันธ์เท่ากับ 0.745 ตามลำดับ ตัวแปรสังเกตได้ขององค์ประกอบ ด้านการจัดการเรียนการสอน (Education) มีความสัมพันธ์กันมากกว่า 0.30 ทุกตัวแปร ผลการวิเคราะห์ค่าดัชนี Kaiser-Meyer-Olkin (KMO) มีค่าเท่ากับ 0.914 สถิติทดสอบ Bartlett's Test of Sphericity มีค่า Chi-Square = 6449.525 df = 210 p = 0.000 แสดงให้เห็นว่าเมทริกซ์สหสัมพันธ์นี้มีความแตกต่างจาก เมทริกซ์เอกลักษณ์อย่างมีนัยสำคัญทางสถิติที่ระดับ 0.01 แสดงว่าตัวแปรมีความสัมพันธ์กันมากพอ และเหมาะสมที่จะนำไปใช้ในการวิเคราะห์องค์ประกอบเชิงยืนยันได้

**ตารางที่ 21** ค่าดัชนีความสอดคล้องของโมเดลองค์ประกอบเชิงยืนยันขององค์ประกอบด้านการจัดการเรียนการสอน (Education)

สถิติที่ใช้ในการตรวจสอบ	เกณฑ์ที่ใช้พิจารณา	ค่าที่คำนวณได้	ผลการพิจารณา
$\chi^2$	ไม่มีนัยสำคัญทางสถิติที่ระดับ > 0.05	72.70	-
df	-	57	-
p-value	p > 0.05	0.08	ผ่านเกณฑ์
$\chi^2 / df$	$\chi^2 / df < 2$	1.28	ผ่านเกณฑ์
CFI	$\geq 0.90$	1.00	ผ่านเกณฑ์
GFI	$\geq 0.90$	0.98	ผ่านเกณฑ์
AGFI	$\geq 0.90$	0.93	ผ่านเกณฑ์
RMR	< 0.05	0.012	ผ่านเกณฑ์
RMSEA	< 0.05	0.027	ผ่านเกณฑ์

จากตารางที่ 21 ดัชนีความสอดคล้องของโมเดลองค์ประกอบเชิงยืนยันอันดับหนึ่งขององค์ประกอบ ด้านการจัดการเรียนการสอน (Education) พบว่า มีค่าสถิติที่ใช้ในการตรวจสอบ ดังนี้

ค่าไค-สแควร์ ( $\chi^2$ ) เท่ากับ 72.70 มีนัยสำคัญทางสถิติที่ระดับ 0.08 (p-value เท่ากับ 0.08) ค่าไค-สแควร์ ( $\chi^2 / df$ ) เท่ากับ 1.28 ค่าดัชนีวัดความกลมกลืนเชิงสัมพัทธ์ (CFI) เท่ากับ 1.00 ค่าดัชนีวัดความกลมกลืน (GFI) เท่ากับ 0.98 ค่าดัชนีวัดความกลมกลืนที่ปรับแก้แล้ว (AGFI) เท่ากับ 0.93 ดัชนีค่ารากของค่าเฉลี่ยกำลังสองของความคลาดเคลื่อน (RMR) เท่ากับ 0.012 และค่ารากที่สองของค่าเฉลี่ยความคลาดเคลื่อนกำลังสองของการประมาณค่า (RMSEA) เท่ากับ 0.027 ซึ่งผ่านเกณฑ์ทุกค่า แสดงว่าโมเดลสอดคล้องกับข้อมูลเชิงประจักษ์ ดังนั้น จึงมีความเหมาะสมที่สามารถนำไปวิเคราะห์องค์ประกอบ เมื่อวิเคราะห์องค์ประกอบเชิงยืนยันอันดับหนึ่งขององค์ประกอบ ด้านการจัดการเรียนการสอน (Education) ดังภาพที่ 9

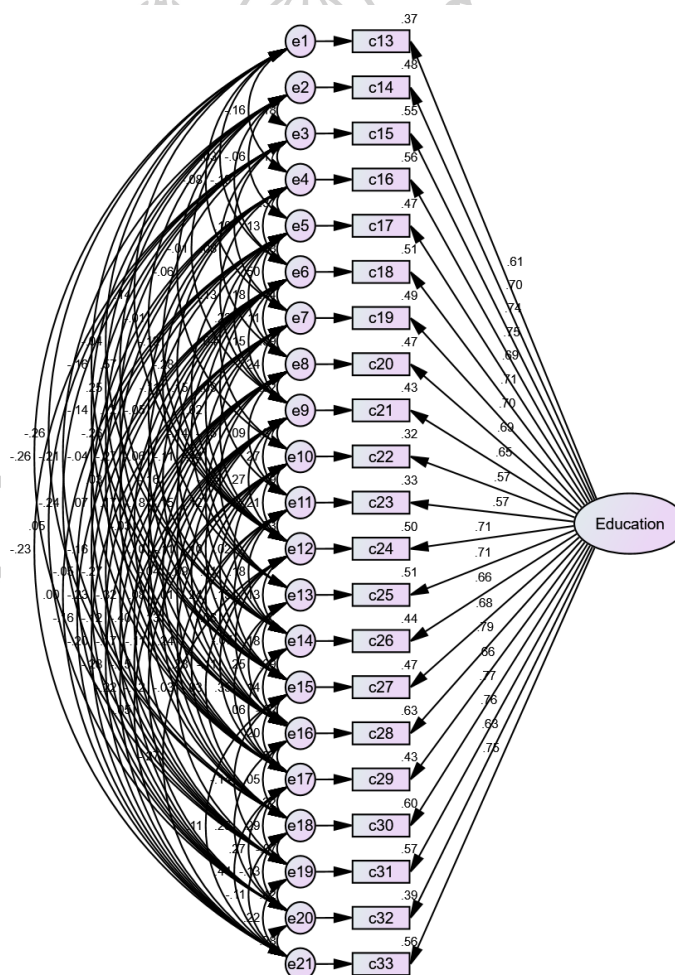

Chi-square=72.702,df=57,P-value=.079, Chi-square/df=1.275,  
CFI=.998,GFI=.983, AGFI=.931, RFI=.959,NFI=.989,  
TLI=.991,RMSEA=.027, RMR=.012

ภาพที่ 9 โมเดลองค์ประกอบด้านการจัดการเรียนการสอน (Education)

ตารางที่ 22 ผลการวิเคราะห์องค์ประกอบเชิงยืนยันขององค์ประกอบด้านการจัดการเรียนการสอน (Education)

ตัวแปรที่สังเกตได้	ค่าน้ำหนัก องค์ประกอบ มาตรฐาน (B)	ความคลาด เคลื่อนมาตรฐาน (S.E.)	ค่าสถิติที (t)	สปส. การทำนาย (R <sup>2</sup> )
c13	0.61	-	-	0.37
c14	0.70	0.12	11.49**	0.48
c15	0.75	0.08	11.81**	0.55
c16	0.75	0.11	11.26**	0.56
c17	0.69	0.09	11.27**	0.47
c18	0.71	0.08	11.56**	0.51
c19	0.70	0.09	11.04**	0.49
c20	0.69	0.09	11.06**	0.47
c21	0.66	0.08	10.61**	0.43
c22	0.57	0.07	9.80**	0.32
c23	0.57	0.07	9.79**	0.33
c24	0.71	0.08	12.33**	0.50
c25	0.71	0.12	11.65**	0.51
c26	0.66	0.11	10.83**	0.44
c27	0.68	0.11	10.45**	0.47
c28	0.79	0.12	12.22**	0.63
c29	0.66	0.14	10.80**	0.43
c30	0.78	0.11	11.09**	0.60
c31	0.76	0.15	10.99**	0.57
c32	0.63	0.12	10.44**	0.39
c33	0.75	0.13	11.92**	0.56
ค่าความแปรปรวนเฉลี่ยที่สกัดได้ (AVE หรือ $\rho_v$ ) = 0.501				
ค่าความเชื่อมั่นของแบบวัด (CR หรือ $\rho_c$ ) = 0.951				

หมายเหตุ \*\*p<.01



จากภาพที่ 9 และตารางที่ 22 ผลการวิเคราะห์องค์ประกอบเชิงยืนยัน องค์ประกอบด้านการจัดการเรียนการสอน (Education) พบว่า ตัวแปรสังเกตได้หลัก ด้านการจัดการเรียนการสอน (Education) มีค่าน้ำหนักองค์ประกอบของตัวแปรทั้ง 21 ตัวแปร มีค่าเป็นบวก อยู่ระหว่าง 0.57-0.79 และมีนัยสำคัญทางสถิติที่ระดับ .01 ทุกตัว โดยน้ำหนักองค์ประกอบ c13-c33 มีค่าเท่ากับ 0.61, 0.70, 0.75, 0.75, 0.69, 0.71, 0.70, 0.69, 0.66, 0.57, 0.57, 0.71, 0.71, 0.66, 0.68, 0.79, 0.66, 0.78, 0.76, 0.63 และ 0.75 ตามลำดับ ซึ่งเป็นค่าตัวแปรน้ำหนักของตัวแปรในองค์ประกอบที่มากกว่า 0.40 จัดว่าเป็นค่าที่อยู่ในเกณฑ์ที่เหมาะสม (Hair et al., 2006) และพบว่าค่าความแปรปรวนเฉลี่ยที่สกัดได้ (AVE) ของแต่ละองค์ประกอบเท่ากับ 0.501 จัดว่ามีความเหมาะสม (AVE  $\geq$  0.50) (Fornell & Larcker, 1981; Hair et al., 2006) จากการพิจารณาค่าสถิติขององค์ประกอบหลักการประเมินด้านกระบวนการ ด้านการจัดการเรียนการสอน ค่าความเชื่อมั่นของแบบวัดเชิงองค์ประกอบ เท่ากับ 0.951 จัดว่ามีความเหมาะสม (CR  $\geq$  0.70) (Bagozzi & Yi, 1988; Hair et al., 2006)

### 1.5.3.3 ผลการวิเคราะห์องค์ประกอบเชิงยืนยันด้านการส่งเสริมสนับสนุน (Support)

ผู้วิจัยตรวจสอบความสอดคล้องกลมกลืนโมเดลองค์ประกอบยืนยันอันดับหนึ่งขององค์ประกอบด้านการส่งเสริมสนับสนุน (Support) ประกอบด้วย ตัวแปรสังเกตได้ 4 ตัวแปร มีผลการวิเคราะห์องค์ประกอบเชิงยืนยัน แสดงดังตารางที่ 22-24

ตารางที่ 23 แสดงผลการตรวจสอบค่าสัมประสิทธิ์สหสัมพันธ์ ค่า Kaiser-Meyer-Olkin measure of sampling adequacy: KMO และ Bartlett's Test of Sphericity ของตัวแปรที่สังเกตได้ องค์ประกอบด้านการส่งเสริมสนับสนุน (Support)

ตัวแปรที่สังเกตได้	ค่าสัมประสิทธิ์สหสัมพันธ์			
	c34	c35	c36	c37
c34	1			
c35	0.533**	1		
c36	0.415**	0.638**	1	
c37	0.473**	0.580**	0.617**	1
Kaiser-Meyer-Olkin measure of sampling adequacy: KMO = 0.782 Bartlett's Test of Sphericity : Chi-Square= 578.294 df = 6 p = 0.000				

หมายเหตุ \*\* $p \leq .01$

จากตารางที่ 23 แสดงค่าสัมประสิทธิ์สหสัมพันธ์ระหว่างตัวแปรแฝงขององค์ประกอบด้านการส่งเสริมสนับสนุน (Support) พบว่า ค่าสัมประสิทธิ์สหสัมพันธ์ระหว่างตัวแปรแฝงมีค่าอยู่ระหว่าง 0.415-0.638 และมีนัยสำคัญทางสถิติที่ระดับ 0.01 ทุกคู่ โดยตัวแปรที่มีความสัมพันธ์กันมากที่สุดสามลำดับแรก เรียงจากมากไปน้อย ได้แก่ c35 กับ c36 มีค่าสัมประสิทธิ์สหสัมพันธ์เท่ากับ 0.638 รองลงมาคือ c36 กับ c37 มีค่าสัมประสิทธิ์สหสัมพันธ์เท่ากับ 0.617 และ c35 กับ c37 มีค่าสัมประสิทธิ์สหสัมพันธ์เท่ากับ 0.580 ตามลำดับ ตัวแปรสังเกตได้ขององค์ประกอบด้านการส่งเสริมสนับสนุน (Support) มีความสัมพันธ์กันมากกว่า 0.30 ทุกตัวแปร ผลการวิเคราะห์ค่าดัชนี Kaiser-Meyer-Olkin (KMO) มีค่าเท่ากับ 0.782 สถิติทดสอบ Bartlett's Test of Sphericity มีค่า Chi-Square = 578.294 df = 6 p = 0.000 แสดงให้เห็นว่าเมทริกซ์สหสัมพันธ์นี้มีความแตกต่างจากเมทริกซ์เอกลักษณ์อย่างมีนัยสำคัญทางสถิติที่ระดับ 0.01 แสดงว่าตัวแปรมีความสัมพันธ์กันมากพอและเหมาะสมที่จะนำไปใช้ในการวิเคราะห์องค์ประกอบเชิงยืนยันได้

**ตารางที่ 24** ค่าดัชนีความสอดคล้องของโมเดลองค์ประกอบเชิงยืนยันขององค์ประกอบด้านการส่งเสริมสนับสนุน (Support)

สถิติที่ใช้ในการตรวจสอบ	เกณฑ์ที่ใช้พิจารณา	ค่าที่คำนวณได้	ผลการพิจารณา
$\chi^2$	ไม่มีนัยสำคัญทางสถิติที่ระดับ > 0.05	0.89	-
Df	-	1	-
p-value	p > 0.05	0.35	ผ่านเกณฑ์
$\chi^2 / df$	$\chi^2 / df < 2$	0.89	ผ่านเกณฑ์
CFI	$\geq 0.90$	1.00	ผ่านเกณฑ์
GFI	$\geq 0.90$	1.00	ผ่านเกณฑ์
AGFI	$\geq 0.90$	0.99	ผ่านเกณฑ์
RMR	< 0.05	0.004	ผ่านเกณฑ์
RMSEA	< 0.05	0.000	ผ่านเกณฑ์

จากตารางที่ 24 ดัชนีความสอดคล้องโมเดลองค์ประกอบเชิงยืนยันอันดับหนึ่งขององค์ประกอบด้านการส่งเสริมสนับสนุน (Support) พบว่า มีค่าสถิติที่ใช้ในการตรวจสอบ ดังนี้ ค่าไค-

สแควร์ ( $\chi^2$ ) เท่ากับ 0.89 มีนัยสำคัญทางสถิติที่ระดับ 0.35 (p-value เท่ากับ 0.35) ค่าค่าไค-สแควร์ ( $\chi^2 / df$ ) เท่ากับ 0.89 ค่าดัชนีวัดความกลมกลืนเชิงสัมพัทธ์ (CFI) เท่ากับ 1.00 ค่าดัชนีวัดความกลมกลืน (GFI) เท่ากับ 1.00 ค่าดัชนีวัดความกลมกลืนที่ปรับแก้แล้ว (AGFI) เท่ากับ 0.99 ดัชนีค่ารากของค่าเฉลี่ยกำลังสองของความคลาดเคลื่อน (RMR) เท่ากับ 0.004 และค่ารากที่สองของค่าเฉลี่ยความคลาดเคลื่อนกำลังสองของการประมาณค่า (RMSEA) เท่ากับ 0.000 ซึ่งผ่านเกณฑ์ทุกค่า แสดงว่าโมเดลสอดคล้องกับข้อมูลเชิงประจักษ์ ดังนั้น จึงมีความเหมาะสมที่สามารถนำไปวิเคราะห์องค์ประกอบ เมื่อวิเคราะห์องค์ประกอบเชิงยืนยันอันดับหนึ่งขององค์ประกอบด้านการส่งเสริมสนับสนุน (Support) ดังภาพที่ 10

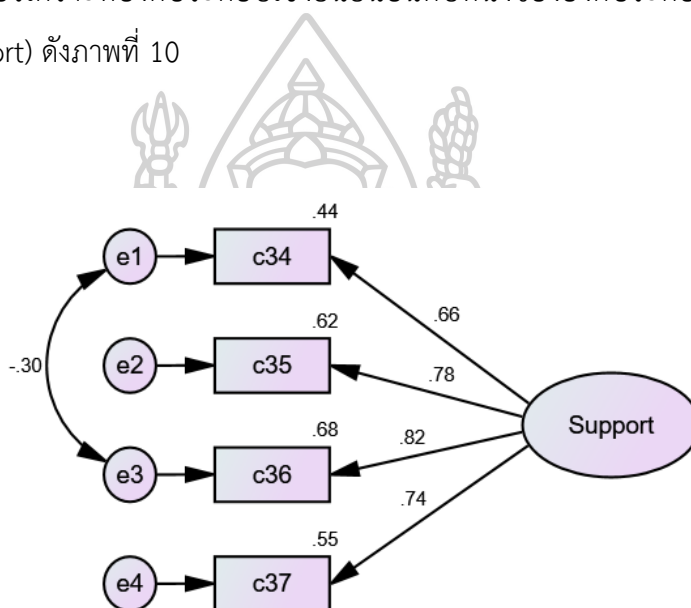

Chi-square=.892,df=1,P-value=.345, Chi-square/df=.892,  
CFI=1.000,GFI=.999, AGFI=.989, RFI=.991,NFI=.998,  
TLI=1.001,RMSEA=.000, RMR=.004

ภาพที่ 10 โมเดลองค์ประกอบด้านการส่งเสริมสนับสนุน (Support)

ตารางที่ 25 การวิเคราะห์องค์ประกอบเชิงยืนยันด้านการส่งเสริมสนับสนุน (Support)

ตัวแปรที่สังเกตได้	ค่าน้ำหนัก องค์ประกอบ มาตรฐาน (B)	ความคลาด เคลื่อนมาตรฐาน (S.E.)	ค่าสถิติที (t)	สปส. การทำนาย (R <sup>2</sup> )
c34	0.66	-	-	0.44
c35	0.78	0.09	11.40**	0.62
c36	0.82	0.09	11.33**	0.68
c37	0.74	0.10	11.11**	0.55
ค่าความแปรปรวนเฉลี่ยที่สกัดได้ (AVE หรือ $\rho_v$ ) = 0.569				
ค่าความเชื่อมั่นของแบบวัด (CR หรือ $\rho_c$ ) = 0.840				

หมายเหตุ \*\*p<.01

จากภาพที่ 10 และตารางที่ 25 ผลการวิเคราะห์องค์ประกอบเชิงยืนยันด้านการส่งเสริมสนับสนุน (Support) พบว่า ตัวแปรสังเกตได้หลักด้านการส่งเสริมสนับสนุน (Support) มีค่าน้ำหนักองค์ประกอบของตัวแปรทั้ง 4 ตัวแปร มีค่าเป็นบวก อยู่ระหว่าง 0.66-0.82 และมีนัยสำคัญทางสถิติที่ระดับ .01 ทุกตัว โดยน้ำหนักองค์ประกอบ c34-c37 มีค่าเท่ากับ 0.66, 0.78, 0.82 และ 0.74 ตามลำดับ ซึ่งเป็นค่าตัวแปรน้ำหนักของตัวแปรในองค์ประกอบที่มากกว่า 0.40 จัดว่าเป็นค่าที่อยู่ในเกณฑ์ที่เหมาะสม (Hair et al., 2006) และพบว่าค่าความแปรปรวนเฉลี่ยที่สกัดได้ (AVE) ของแต่ละองค์ประกอบเท่ากับ 0.569 จัดว่ามีความเหมาะสม (AVE  $\geq$  0.50) (Fornell & Larcker, 1981; Hair et al., 2006) จากการพิจารณาค่าสถิติขององค์ประกอบด้านการส่งเสริมสนับสนุน ค่าความเชื่อมั่นของแบบวัดเชิงองค์ประกอบ เท่ากับ 0.840 จัดว่ามีความเหมาะสม (CR  $\geq$  0.70) (Bagozzi & Yi, 1988; Hair et al., 2006)

### 1.5.3.4 ผลการวิเคราะห์องค์ประกอบเชิงยืนยันด้านการวัดและประเมินผลการเรียนรู้ (Evaluation)

ผู้วิจัยตรวจสอบความสอดคล้องกลมกลืนโมเดลองค์ประกอบยืนยันอันดับหนึ่งขององค์ประกอบด้านการวัดและประเมินผลการเรียนรู้ (Evaluation) ประกอบด้วย ตัวแปรสังเกตได้ 8 ตัวแปร มีผลการวิเคราะห์องค์ประกอบเชิงยืนยัน แสดงดังตารางที่ 26-28

ตารางที่ 26 แสดงผลการตรวจสอบค่าสัมประสิทธิ์สหสัมพันธ์ ค่า Kaiser-Meyer-Olkin measure of sampling adequacy: KMO และ Bartlett's Test of Sphericity ของตัวแปรที่สังเกตได้ องค์ประกอบด้านการวัดและประเมินผลการเรียนรู้ (Evaluation)

ตัวแปรที่สังเกตได้	ค่าสัมประสิทธิ์สหสัมพันธ์							
	c38	c39	c40	c41	c42	c43	c44	c45
c38	1							
c39	0.735**	1						
c40	0.688**	0.721**	1					
c41	0.581**	0.676**	0.590**	1				
c42	0.684**	0.676**	0.729**	0.730**	1			
c43	0.675**	0.727**	0.655**	0.615**	0.742**	1		
c44	0.685**	0.736**	0.649**	0.610**	0.686**	0.791**	1	
c45	0.615**	0.673**	0.638**	0.564**	0.693**	0.775**	0.790**	1
Kaiser-Meyer-Olkin measure of sampling adequacy: KMO = 0.923 Bartlett's Test of Sphericity : Chi-Square= 2667.861 df = 28 p = 0.000								

หมายเหตุ \*\* $p \leq 0.01$

จากตารางที่ 26 แสดงค่าสัมประสิทธิ์สหสัมพันธ์ระหว่างตัวแปรแฝงขององค์ประกอบด้านการวัดและประเมินผลการเรียนรู้ (Evaluation) พบว่า ค่าสัมประสิทธิ์สหสัมพันธ์ระหว่างตัวแปรแฝงมีค่าอยู่ระหว่าง 0.581-0.791 และมีนัยสำคัญทางสถิติที่ระดับ 0.01 ทุกคู่ โดยตัวแปรที่มีความสัมพันธ์กันมากที่สุดสามลำดับแรก เรียงจากมากไปน้อย ได้แก่ c43 กับ c44 มีค่าสัมประสิทธิ์

สหสัมพันธ์เท่ากับ 0.791 รองลงมาคือ c44 กับ c45 มีค่าสัมประสิทธิ์สหสัมพันธ์เท่ากับ 0.790 และ c43 กับ c45 มีค่าสัมประสิทธิ์สหสัมพันธ์เท่ากับ 0.775 ตามลำดับ ตัวแปรสังเกตได้ขององค์ประกอบด้านการวัดและประเมินผลการเรียนรู้ (Evaluation) มีความสัมพันธ์กันมากกว่า 0.30 ทุกตัวแปร ผลการวิเคราะห์ค่าดัชนี Kaiser-Meyer-Olkin (KMO) มีค่าเท่ากับ 0.923 สถิติทดสอบ Bartlett's Test of Sphericity มีค่า Chi-Square = 2667.861 df = 21 p = 0.000 แสดงให้เห็นว่าเมทริกซ์สหสัมพันธ์นี้มีความแตกต่างจาก เมทริกซ์เอกลักษณ์อย่างมีนัยสำคัญทางสถิติที่ระดับ 0.01 แสดงว่าตัวแปรมีความสัมพันธ์กันมากพอ และเหมาะสมที่จะนำไปใช้ในการวิเคราะห์องค์ประกอบเชิงยืนยันได้

**ตารางที่ 27** ค่าดัชนีความสอดคล้องของโมเดลองค์ประกอบเชิงยืนยันขององค์ประกอบด้านการวัดและประเมินผลการเรียนรู้ (Evaluation)

สถิติที่ใช้ในการตรวจสอบ	เกณฑ์ที่ใช้พิจารณา	ค่าที่คำนวณได้	ผลการพิจารณา
$\chi^2$	ไม่มีนัยสำคัญทางสถิติที่ระดับ $> 0.05$	5.04	-
df	-	11	-
p-value	$p > 0.05$	0.89	ผ่านเกณฑ์
$\chi^2 / df$	$\chi^2 / df < 2$	0.50	ผ่านเกณฑ์
CFI	$\geq 0.90$	1.00	ผ่านเกณฑ์
GFI	$\geq 0.90$	1.00	ผ่านเกณฑ์
AGFI	$\geq 0.90$	0.99	ผ่านเกณฑ์
RMR	$< 0.05$	0.003	ผ่านเกณฑ์
RMSEA	$< 0.05$	0.000	ผ่านเกณฑ์

จากตารางที่ 27 ดัชนีความสอดคล้องของโมเดลองค์ประกอบเชิงยืนยันอันดับหนึ่งขององค์ประกอบด้านการวัดและประเมินผลการเรียนรู้ (Evaluation) พบว่า มีค่าสถิติที่ใช้ในการตรวจสอบ ดังนี้ ค่าไค-สแควร์ ( $\chi^2$ ) เท่ากับ 5.04 มีนัยสำคัญทางสถิติที่ระดับ 0.89 (p-value เท่ากับ 0.89) ค่าค่าไค-สแควร์ ( $\chi^2 / df$ ) เท่ากับ 0.50 ค่าดัชนีวัดความกลมกลืนเชิงสัมพัทธ์ (CFI) เท่ากับ 1.00 ค่าดัชนีวัดความกลมกลืน (GFI) เท่ากับ 1.00 ค่าดัชนีวัดความกลมกลืนที่ปรับแก้แล้ว (AGFI) เท่ากับ 0.99 ดัชนีค่ารากของค่าเฉลี่ยกำลังสองของความคลาดเคลื่อน (RMR) เท่ากับ 0.003 และค่า



รากที่สองของค่าเฉลี่ยความคลาดเคลื่อนกำลังสองของการประมาณค่า (RMSEA) เท่ากับ 0.000 ซึ่งผ่านเกณฑ์ทุกค่า แสดงว่าโมเดลสอดคล้องกับข้อมูลเชิงประจักษ์ ดังนั้น จึงมีความเหมาะสมที่สามารถนำไปวิเคราะห์องค์ประกอบ เมื่อวิเคราะห์องค์ประกอบเชิงยืนยันอันดับหนึ่งขององค์ประกอบด้านการวัดและประเมินผลการเรียนรู้ (Evaluation) ดังภาพที่ 11

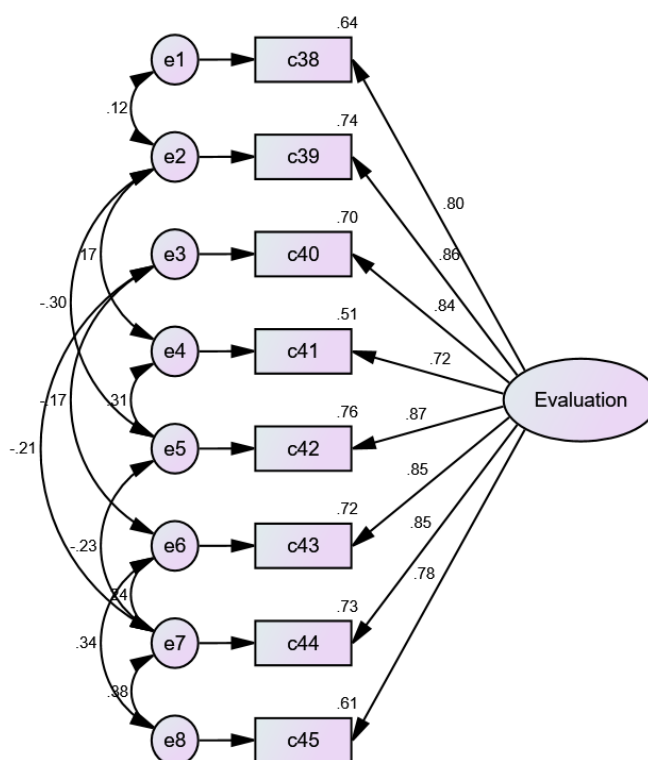

Chi-square=5.041,df=10,P-value=.888, Chi-square/df=.504,  
CFI=1.000,GFI=.997, AGFI=.988, RFI=.995,NFI=.998,  
TLI=1.005, RMSEA=.000, RMR=.003

ภาพที่ 11 โมเดลองค์ประกอบด้านการวัดและประเมินผลการเรียนรู้ (Evaluation)

ตารางที่ 28 ผลการวิเคราะห์องค์ประกอบเชิงยืนยันขององค์ประกอบด้านการวัดและประเมินผลการเรียนรู้ (Evaluation)

ตัวแปรที่สังเกตได้	ค่าน้ำหนักองค์ประกอบมาตรฐาน (B)	ความคลาดเคลื่อนมาตรฐาน (S.E.)	ค่าสถิติที (t)	สปส. การทำนาย ( $R^2$ )
c38	0.80	-	-	0.64
c39	0.86	0.05	21.12**	0.74
c40	0.84	0.05	18.57**	0.70
c41	0.72	0.06	15.31**	0.51
c42	0.87	0.05	19.81**	0.76
c43	0.85	0.05	18.68**	0.72
c44	0.85	0.06	18.21**	0.73
c45	0.78	0.05	17.00**	0.61
ค่าความแปรปรวนเฉลี่ยที่สกัดได้ (AVE หรือ $\rho_v$ ) = 0.677				
ค่าความเชื่อมั่นของแบบวัด (CR หรือ $\rho_c$ ) = 0.943				

หมายเหตุ \*\* $p \leq 0.01$

จากภาพที่ 11 และตารางที่ 28 ผลการวิเคราะห์องค์ประกอบเชิงยืนยัน ด้านการวัดและประเมินผลการเรียนรู้ (Evaluation) พบว่า ตัวแปรสังเกตได้หลักด้านการวัดและประเมินผลการเรียนรู้ (Evaluation) มีค่าน้ำหนักองค์ประกอบของตัวแปรทั้ง 8 ตัวแปร มีค่าเป็นบวก อยู่ระหว่าง 0.72-0.87 และมีนัยสำคัญทางสถิติที่ระดับ .01 ทุกตัว โดยน้ำหนักองค์ประกอบ c38-c45 มีค่า 0.80, 0.86, 0.84, 0.72, 0.87, 0.85, 0.85 และ 0.78 ตามลำดับ ซึ่งเป็นค่าตัวแปรน้ำหนักของตัวแปรในองค์ประกอบที่มากกว่า 0.40 จัดว่าเป็นค่าที่อยู่ในเกณฑ์ที่เหมาะสม (Hair et al., 2006) และพบว่าค่าความแปรปรวนเฉลี่ยที่สกัดได้ (AVE) ของแต่ละองค์ประกอบเท่ากับ 0.677 จัดว่ามีความเหมาะสม ( $AVE \geq 0.50$ ) (Fornell & Larcker, 1981; Hair et al., 2006) จากการพิจารณาค่าสถิติขององค์ประกอบด้านการวัดและประเมินผลการเรียนรู้ ค่าความเชื่อมั่นของแบบวัดเชิงองค์ประกอบเท่ากับ 0.943 จัดว่ามีความเหมาะสม ( $CR \geq 0.70$ ) (Bagozzi & Yi, 1988; Hair et al., 2006)

## ตอนที่ 2 ผลการเปรียบเทียบการประเมินโครงการโรงเรียนคุณธรรมสังกัดกรุงเทพมหานคร ด้วยวิธี CIPP Model กับผลการประเมินโดยผู้เชี่ยวชาญ

ผู้วิจัยดำเนินการเก็บข้อมูลในด้านสภาวะแวดล้อม ด้านปัจจัยนำเข้า ด้านกระบวนการ และด้านผลผลิต โดยดำเนินการวิจัยเป็น 2 ส่วน ดังนี้

2.1 การประเมินผลโครงการโรงเรียนคุณธรรมสังกัดกรุงเทพมหานคร ในด้านสภาวะแวดล้อม ด้านปัจจัยนำเข้า ด้านกระบวนการ และด้านผลผลิต ซึ่งนำองค์ประกอบการบริหารโรงเรียนสังกัดคุณธรรม มาประเมินผล โดยกำหนดรูปแบบการประเมินโดยใช้รูปแบบการประเมินซิปป์ (CIPP Model) กลุ่มตัวอย่างที่ใช้ในการประเมินผลการบริหารโรงเรียนคุณธรรมโดยใช้รูปแบบ CIPP Model ได้มาจากการเลือกแบบเจาะจง (Purposive Sampling) จากจำนวนสำนักงานเขต 50 เขต ๆ ละ 1 โรงเรียน ได้โรงเรียนสังกัดกรุงเทพมหานครจำนวน 50 โรงเรียน ผู้ให้ข้อมูล ผู้วิจัยกำหนดผู้ให้ข้อมูลโรงเรียนละ 2 คน ประกอบด้วย ผู้บริหารสถานศึกษา และครูผู้ดูแลโครงการโรงเรียนคุณธรรมสำนักงานเขตละ 1 โรงเรียน ได้โรงเรียนสังกัดกรุงเทพมหานคร 50 โรงเรียน รวมผู้ให้ข้อมูลทั้งสิ้น 100 คน

2.1.1 ผลการวิเคราะห์สถานภาพของผู้ตอบแบบสอบถาม ประกอบด้วย ผู้บริหารสถานศึกษา และครูผู้ดูแลโครงการโรงเรียนคุณธรรม โรงเรียนสังกัดกรุงเทพมหานคร จำนวน 50 โรงเรียน รวมผู้ให้ข้อมูลทั้งสิ้น 100 คน โดยพิจารณาแยกตามเพศ อายุ วุฒิการศึกษา ตำแหน่งปัจจุบัน และระยะเวลาในการดำรงตำแหน่ง โดยการแจกแจงความถี่ (Frequency) และหาร้อยละ (percentage) มีรายละเอียดดังตารางที่ 29

ตารางที่ 29 ข้อมูลทั่วไปของผู้ตอบแบบสอบถาม

ข้อ	สถานภาพของผู้ตอบแบบสอบถาม	รวม	
		จำนวน	ร้อยละ
1	เพศ		
	- ชาย	22	22.00
	- หญิง	78	78.00
<b>รวม</b>		100	100.00
2	อายุ		
	- ต่ำกว่า 30 ปี	33	33.00
	- 30 – 39 ปี	27	27.00

ตารางที่ 29 ข้อมูลทั่วไปของผู้ตอบแบบสอบถาม (ต่อ)

ข้อ	สถานภาพของผู้ตอบแบบสอบถาม	รวม	
		จำนวน	ร้อยละ
	- 40 – 49 ปี - 50 ปีขึ้นไป	40	40.00
	<b>รวม</b>	100	100.00
3	วุฒิการศึกษา		
	- ปริญญาตรี	32	32.00
	- ปริญญาโท	63	63.00
	- ปริญญาเอก	5	5.00
	<b>รวม</b>	100	100.00
4	ตำแหน่งปัจจุบัน		
	- ผู้อำนวยการ/รองผู้อำนวยการ	50	50.00
	- ครู	50	50.00
	<b>รวม</b>	100	100.00
5	ระยะเวลาในการดำรงตำแหน่ง		
	- น้อยกว่า 10 ปี	11	11.00
	- 10-20 ปี	34	34.00
	- 20 ปีขึ้นไป	55	55.00
	<b>รวม</b>	100	100.00

จากตารางที่ 29 สถานภาพของผู้ตอบแบบสอบถามโดยภาพรวม ด้านเพศพบว่า ส่วนใหญ่เป็นเพศหญิงมากกว่าเพศชาย คือ เป็นเพศหญิงจำนวน 78 คน คิดเป็นร้อยละ 78.00 เป็นเพศชายจำนวน 22 คน คิดเป็นร้อยละ 22.00 ด้านอายุพบว่า อายุสูงกว่า 50 ปี มากที่สุด จำนวน 40 คน รองลงมาคืออายุต่ำกว่า 40 ปี คิดเป็นร้อยละ 40.00 จำนวน 33 คน คิดเป็นร้อยละ 33.00 และ อายุระหว่าง 40 - 50 ปี จำนวน 27 คน คิดเป็นร้อยละ 27.00 ด้านวุฒิการศึกษาพบว่า วุฒิการศึกษา ระดับวุฒิการศึกษาระดับปริญญาโท มากที่สุด จำนวน 63 คน คิดเป็นร้อยละ 63.00 รองลงมาคือปริญญาตรีจำนวน 32 คน คิดเป็นร้อยละ 32.00 และที่น้อยที่สุดคือวุฒิการศึกษาระดับปริญญาเอก

จำนวน 5 คน คิดเป็นร้อยละ 5.00 ด้านตำแหน่งปัจจุบัน พบว่าตำแหน่งครูมากที่สุด จำนวน 50 คน คิดเป็นร้อยละ 50.00 รองลงมาคือตำแหน่งผู้อำนวยการโรงเรียน จำนวน 31 คน คิดเป็นร้อยละ 31.00 และน้อยที่สุดคือตำแหน่งรองผู้อำนวยการ จำนวน 19 คน คิดเป็นร้อยละ 19.00 ด้านระยะเวลาในการดำรงตำแหน่ง พบว่า มากกว่า 5 ปี มากที่สุด จำนวน 55 คน คิดเป็นร้อยละ 55.00 รองลงมาคือ 2-5 ปี จำนวน 34 คน คิดเป็นร้อยละ 34.00 และน้อยกว่า 2 ปี จำนวน 11 คน คิดเป็นร้อยละ 11.00

2.1.2 การวิเคราะห์ระดับความคิดเห็นเกี่ยวกับการประเมินผลโครงการโรงเรียนคุณธรรมสังกัดกรุงเทพมหานคร

ในการวิเคราะห์ระดับความคิดเห็นเกี่ยวกับการประเมินผลโครงการโรงเรียนคุณธรรมสังกัดกรุงเทพมหานคร โดยวิเคราะห์จากค่ามัชฌิมเลขคณิต ( $\bar{X}$ ) และส่วนเบี่ยงเบนมาตรฐาน (S.D.) โดยนำไปเปรียบเทียบกับเกณฑ์การวิเคราะห์ของเบสท์ (Best) ซึ่งมีรายละเอียดดังตารางที่ 29

**ตารางที่ 30** แสดงค่ามัชฌิมเลขคณิต ( $\bar{X}$ ) ส่วนเบี่ยงเบนมาตรฐาน (S.D.) และระดับการบริหารโรงเรียนคุณธรรมสังกัดกรุงเทพมหานคร

(n=100)

ข้อที่	การบริหารโรงเรียนคุณธรรม สังกัดกรุงเทพมหานคร	ค่ามัชฌิม เลขคณิต ( $\bar{X}$ )	ส่วน เบี่ยงเบน มาตรฐาน (S.D.)	ระดับ
1	ด้านสภาวะแวดล้อม	4.50	.35	มากที่สุด
2	ด้านปัจจัยพื้นฐาน	4.48	.43	มาก
3	ด้านกระบวนการ	4.30	.40	มาก
4	ด้านผลผลิต	4.35	.39	มาก
<b>รวม</b>		<b>4.41</b>	<b>.39</b>	<b>มาก</b>

จากตารางที่ 30 การประเมินผลโครงการโรงเรียนคุณธรรมสังกัดกรุงเทพมหานคร พบว่าโดยรวมอยู่ในระดับมาก ( $\bar{X} = 4.41$ , S.D. = 0.39) เมื่อพิจารณาเป็นรายด้าน พบว่า อยู่ในระดับมากที่สุด จำนวน 1 ด้าน ได้แก่ ด้านสภาวะแวดล้อม ( $\bar{X} = 4.50$ , S.D. = 0.35) อยู่ในระดับมาก จำนวน 3 ด้าน โดยเรียงลำดับค่ามัชฌิมเลขคณิตจากมากไปหาน้อย ดังนี้ ด้าน ( $\bar{X} = 4.48$ , S.D. = 0.43) ด้านผลผลิต ( $\bar{X} = 35$ , S.D. = 0.39) และด้านกระบวนการ ( $\bar{X} = 4.30$ ,

S.D. = 0.40) ในการวิเคราะห์ระดับความคิดเห็นเกี่ยวกับการประเมินผลโครงการโรงเรียนคุณธรรม สังกัดกรุงเทพมหานคร โดยวิเคราะห์จากค่ามัชฌิมเลขคณิต ( $\bar{X}$ ) และส่วนเบี่ยงเบนมาตรฐาน (S.D.) ประกอบด้วย ด้านสภาวะแวดล้อม ด้านปัจจัยพื้นฐาน ด้านกระบวนการ และ ด้านผลผลิต (Product) ซึ่งมีรายละเอียดดังตารางที่ 31-34

**ตารางที่ 31** แสดงค่ามัชฌิมเลขคณิต ( $\bar{X}$ ) ส่วนเบี่ยงเบนมาตรฐาน (S.D.) และระดับการประเมินผล โครงการโรงเรียนคุณธรรมสังกัดกรุงเทพมหานคร ด้านสภาวะแวดล้อม (Context evaluation)

(n=100)

ข้อที่	การประเมินผลโครงการโรงเรียนคุณธรรม สังกัดกรุงเทพมหานคร ด้านสภาวะแวดล้อม (Context evaluation)	ค่ามัชฌิม เลขคณิต ( $\bar{X}$ )	ส่วน เบี่ยงเบน มาตรฐาน (S.D.)	ระดับ
1	การบริหารโรงเรียนคุณธรรมมีความสอดคล้องกับนโยบาย ของกรุงเทพมหานคร	4.67	.47	มากที่สุด
2	การบริหารโรงเรียนคุณธรรมสอดคล้องกับสภาพความ ต้องการจำเป็น สภาพแวดล้อมและวิถีดำรงชีวิตในชุมชนและ ความคาดหวังของผู้ปกครอง/ชุมชน	4.52	.50	มากที่สุด
3	โรงเรียนคุณธรรมสามารถนำไปใช้กับโรงเรียนในทุกศาสนา ไม่ผูกขาดกับศาสนาใดศาสนาหนึ่ง เป็นคุณธรรมสากล	4.66	.52	มากที่สุด
4	ผู้บริหารครู นักเรียน ผู้ปกครอง ชุมชนและผู้มีส่วนเกี่ยวข้อง มีส่วนร่วมในกระบวนการขับเคลื่อนกิจกรรมส่งเสริมความดี	4.46	.50	มาก
5	การจัดบรรยากาศ สภาพแวดล้อมแหล่งเรียนรู้ที่เอื้อต่อการ ปลูกฝังคุณธรรมของโรงเรียน	4.53	.52	มากที่สุด
6	ครอบครัว มีส่วนร่วมในการสนับสนุนการพัฒนาโรงเรียน คุณธรรม หล่อหลอมอุปนิสัยที่ดีงามจนเกิดเป็นวิถีชีวิต คุณธรรมในการดำรงชีวิตประจำวัน	4.37	.53	มาก



ตารางที่ 31 แสดงค่ามัชฌิมเลขคณิต ( $\bar{X}$ ) ส่วนเบี่ยงเบนมาตรฐาน (S.D.) และระดับการประเมินผล  
โครงการโรงเรียนคุณธรรมสังกัดกรุงเทพมหานคร ด้านสภาวะแวดล้อม (Context evaluation) (ต่อ)

(n=100)

ข้อที่	การประเมินผลโครงการโรงเรียนคุณธรรม สังกัดกรุงเทพมหานคร ด้านสภาวะแวดล้อม (Context evaluation)	ค่ามัชฌิม เลขคณิต ( $\bar{X}$ )	ส่วน เบี่ยงเบน มาตรฐาน (S.D.)	ระดับ
7	การสร้างเครือข่ายชุมชนองค์กรคุณธรรม โดยประสาน ความร่วมมือจากหน่วยงานและองค์กรที่ทำงานด้านคุณธรรม อย่างเป็นรูปธรรมที่ชัดเจน	4.27	.58	มาก
	รวม	4.50	.35	มากที่สุด

จากตารางที่ 31 การประเมินผลโครงการโรงเรียนคุณธรรมสังกัดกรุงเทพมหานคร  
ด้านสภาวะแวดล้อม (Context evaluation) พบว่า โดยรวมอยู่ในระดับมากที่สุด ค่าเฉลี่ย  
( $\bar{X} = 4.50$ , S.D. = 0.35) เมื่อพิจารณาเป็นรายข้อ พบว่า อยู่ในระดับมากที่สุด 4 ข้อ โดย  
เรียงลำดับค่ามัชฌิมเลขคณิตจากมากไปหาน้อยสามลำดับแรก ดังนี้ การบริหารโรงเรียนคุณธรรมมี  
ความสอดคล้องกับนโยบายของกรุงเทพมหานคร ( $\bar{X} = 4.67$ , S.D. = 0.47) โรงเรียนคุณธรรม  
สามารถนำไปใช้กับโรงเรียนในทุกศาสนา ไม่ผูกขาดกับศาสนาใดศาสนาหนึ่ง เป็นคุณธรรมสากล  
( $\bar{X} = 4.66$ , S.D. = 0.52) และการจัดบรรยากาศ สภาพแวดล้อมแหล่งเรียนรู้ที่เอื้อต่อการปลูกฝัง  
คุณธรรมของโรงเรียน ( $\bar{X} = 4.53$ , S.D. = 0.52) ส่วนตัวแปรที่มีค่ามัชฌิมเลขคณิตอยู่ลำดับ  
สุดท้าย ได้แก่ การสร้างเครือข่ายชุมชนองค์กรคุณธรรม โดยประสานความร่วมมือจากหน่วยงานและ  
องค์กรที่ทำงานด้านคุณธรรมอย่างเป็นรูปธรรมที่ชัดเจน ( $\bar{X} = 4.27$ , S.D. = 0.58)

ตารางที่ 32 แสดงค่ามัชฌิมเลขคณิต ( $\bar{X}$ ) ส่วนเบี่ยงเบนมาตรฐาน (S.D.) และระดับการประเมินผล  
โครงการโรงเรียนคุณธรรมสังกัดกรุงเทพมหานคร ด้านปัจจัยพื้นฐาน (Input evaluation)

(n=100)

ข้อที่	การประเมินผลโครงการโรงเรียนคุณธรรม สังกัดกรุงเทพมหานคร ด้านปัจจัยพื้นฐาน (Input evaluation)	ค่ามัชฌิม เลขคณิต ( $\bar{X}$ )	ส่วน เบี่ยงเบน มาตรฐาน (S.D.)	ระดับ
1	ผู้บริหารมีภาวะผู้นำสูง มีค่านิยมที่ดีงาม มีความรับผิดชอบ มีการบริหารจัดการที่ดี	4.64	.48	มากที่สุด
2	บุคลากรและผู้มีส่วนเกี่ยวข้อง มีส่วนร่วมในการวิเคราะห์ วางแผนการดำเนินงานและการจัดกิจกรรมตามโครงการ	4.52	.51	มากที่สุด
3	สื่อการจัดการเรียนรู้ และแหล่งเรียนรู้ที่เอื้อต่อ การดำเนินการโครงการโรงเรียนคุณธรรม	4.41	.59	มาก
4	มีการสนับสนุนงบประมาณการจัดกิจกรรมใน โครงการโรงเรียนคุณธรรมได้อย่างเพียงพอ	4.43	.59	มาก
5	มีการกำหนดวิสัยทัศน์ พันธกิจ หรือแผนพัฒนาโรงเรียนที่ มีจุดเน้นในการพัฒนาคุณภาพการจัดการศึกษาตาม แนวทางโรงเรียนคุณธรรม	4.51	.52	มากที่สุด
6	มีกระบวนการและขั้นตอนในการดำเนินงานอย่างเป็น ระบบ มุ่งผลสำเร็จของงานและมีการกำกับติดตาม อย่างต่อเนื่อง	4.42	.52	มาก
7	มีการบริหารจัดการศึกษาโดยเน้นการมีส่วนร่วมของ ผู้มีส่วนเกี่ยวข้องทุกภาคส่วน	4.49	.65	มาก
8	มีการนิเทศ ติดตามตรวจสอบประเมินผลและเปิดโอกาส ให้มีการเสนอแนะอย่างเป็นกัลยาณมิตร เพื่อการร่วม พัฒนาอย่างต่อเนื่อง	4.38	.53	มาก
<b>รวม</b>		<b>4.48</b>	<b>.43</b>	<b>มาก</b>

จากตารางที่ 32 การประเมินผลโครงการโรงเรียนคุณธรรมสังกัดกรุงเทพมหานคร ด้านปัจจัยพื้นฐาน (Input evaluation) พบว่า โดยรวมอยู่ในระดับมาก ( $\bar{X} = 4.48$ , S.D. = 0.43) เมื่อพิจารณาเป็นรายข้อ พบว่า อยู่ในระดับมากที่สุด 3 ข้อ โดยเรียงลำดับค่ามัชฌิมเลขคณิตจากมากไปหาน้อยสามลำดับแรก ดังนี้ ผู้บริหารมีภาวะผู้นำสูง มีค่านิยมที่ดีงามมีความรับผิดชอบ มีการบริหารจัดการที่ดี ( $\bar{X} = 4.64$ , S.D. = 0.48) บุคลากรและผู้มีส่วนเกี่ยวข้อง มีส่วนร่วมในการวิเคราะห์วางแผนการดำเนินงานและการจัดกิจกรรมตามโครงการ ( $\bar{X} = 4.52$ , S.D. = 0.51) และมีการกำหนดวิสัยทัศน์ พันธกิจ หรือแผนพัฒนาโรงเรียนที่มีจุดเน้นในการพัฒนาคุณภาพการจัดการศึกษาตามแนวทางโรงเรียนคุณธรรม ( $\bar{X} = 4.51$ , S.D. = 0.52) ส่วนตัวแปรที่มีค่ามัชฌิมเลขคณิตอยู่ลำดับสุดท้าย ได้แก่ มีการนิเทศ ติดตามตรวจสอบประเมินผลและเปิดโอกาสให้มีการเสนอแนะอย่างเป็นกัลยาณมิตร เพื่อการร่วมพัฒนาอย่างต่อเนื่อง ( $\bar{X} = 4.38$ , S.D. = 0.53)

**ตารางที่ 33** แสดงค่ามัชฌิมเลขคณิต ( $\bar{X}$ ) ส่วนเบี่ยงเบนมาตรฐาน (S.D.) และระดับการประเมินผลโครงการโรงเรียนคุณธรรมสังกัดกรุงเทพมหานคร ด้านกระบวนการ (Process evaluation)

(n=100)

ข้อที่	การประเมินผลโครงการโรงเรียนคุณธรรม สังกัดกรุงเทพมหานคร ด้านกระบวนการ (Process evaluation)	ค่ามัชฌิม เลขคณิต ( $\bar{X}$ )	ส่วน เบี่ยงเบน มาตรฐาน (S.D.)	ระดับ
ด้านการวางแผนและการมีส่วนร่วม				
1	สร้างความรู้ ความเข้าใจ และการมีส่วนร่วม ในกระบวนการ การพัฒนาโรงเรียนคุณธรรม โดยร่วมกันกำหนดคุณธรรม เป้าหมายในการพัฒนาโรงเรียน	4.53	.52	มากที่สุด
2	จัดทำกรอบหลักสูตรกระบวนการพัฒนาโรงเรียนคุณธรรม ในสังกัดกรุงเทพมหานครที่เหมาะสมกับบริบทของโรงเรียน	4.38	.55	มาก
3	มีการประชุมเพื่อวางแผนและเตรียมความพร้อมในการ จัดทำโครงการ	4.47	.54	มาก
4	มีการกำหนดบทบาทและหน้าที่ความรับผิดชอบแก่ บุคลากรในการดำเนินโครงการ	4.50	.52	มากที่สุด

ตารางที่ 33 แสดงค่ามัชฌิมเลขคณิต ( $\bar{X}$ ) ส่วนเบี่ยงเบนมาตรฐาน (S.D.) และระดับการประเมินผล  
โครงการโรงเรียนคุณธรรมสังกัดกรุงเทพมหานคร ด้านกระบวนการ (Process evaluation) (ต่อ)

(n=100)

ข้อที่	การประเมินผลโครงการโรงเรียนคุณธรรม สังกัดกรุงเทพมหานคร ด้านกระบวนการ (Process evaluation)	ค่ามัชฌิม เลขคณิต ( $\bar{X}$ )	ส่วนเบี่ยง เบนมาตรฐาน (S.D.)	ระดับ
5	ร่วมประชุมกับผู้บริหารเขต/ผู้บริหารสถานศึกษา เพื่อสร้าง ความเข้าใจร่วมกันถึงการดำเนินโครงการและการ แลกเปลี่ยนเรียนรู้	4.27	.58	มาก
6	ประชาสัมพันธ์การขับเคลื่อนโรงเรียนคุณธรรมในรูปแบบ ต่าง ๆ	4.32	.57	มาก
7	ดำเนินกิจกรรมโครงการตามแผนและขั้นตอนการ ดำเนินการที่กำหนดไว้ในโครงการ	4.42	.52	มาก
8	การดำเนินงานครบทุกกิจกรรมและตามระยะเวลาที่ กำหนด	4.36	.56	มาก
9	นักเรียนและครูให้ความร่วมมือในการดำเนินงานตาม โครงการ	4.43	.50	มาก
10	จัดประชุมสัมมนาแลกเปลี่ยนเรียนรู้ระหว่างบ้าน วัด โรงเรียน เพื่อประสานความเข้าใจร่วมกันในแนวทางปฏิบัติ พัฒนานักเรียนไปสู่เป้าหมายโรงเรียนคุณธรรม	4.19	.58	มาก
11	มีการกำหนดหลักเกณฑ์และระยะเวลาในการประเมินผล โครงการตามความเหมาะสม	4.34	.50	มาก
12	กระบวนการจัดการศึกษาโรงเรียนคุณธรรม สอดคล้องกับ หลักสูตรและการจัดการเรียนการสอน โดยยึดผู้เรียนเป็น สำคัญและส่งเสริมการเรียนรู้ให้ผู้เรียนมีความ ใฝ่รู้ ใฝ่เรียน	4.48	.50	มาก

ตารางที่ 33 แสดงค่ามัชฌิมเลขคณิต ( $\bar{X}$ ) ส่วนเบี่ยงเบนมาตรฐาน (S.D.) และระดับการประเมินผลโครงการโรงเรียนคุณธรรมสังกัดกรุงเทพมหานคร ด้านกระบวนการ (Process evaluation) (ต่อ)

(n=100)

ข้อที่	การประเมินผลโครงการโรงเรียนคุณธรรม สังกัดกรุงเทพมหานคร ด้านกระบวนการ (Process evaluation)	ค่ามัชฌิม เลขคณิต ( $\bar{X}$ )	ส่วน เบี่ยงเบน มาตรฐาน (S.D.)	ระดับ
ด้านการจัดการเรียนการสอน				
13	จัดอบรมเชิงปฏิบัติการเพื่อกระตุ้นการมีส่วนร่วมของนักเรียน ในการค้นหาต้นทุนคุณธรรมในตัวเอง และสามารถกำหนด กิจกรรมส่งเสริมความดีได้	4.24	.55	มาก
14	ใช้สมุดบันทึกความดีซึ่งเป็นเครื่องมือในการเก็บข้อมูลการ ปฏิบัติกิจกรรม	4.23	.62	มาก
15	จัดการเรียนรู้ที่หลากหลาย และส่งเสริมการแสวงหาความรู้ สร้างองค์ความรู้ด้วยตนเองโดยอาศัยหลักธรรม มาเป็นกรอบในการคิดวิเคราะห์และแก้ปัญหา	4.31	.53	มาก
16	จัดการศึกษาบูรณาการไตรสิกขา(ศีล สมาธิ ปัญญา) ในกระบวนการเรียนรู้	4.31	.62	มาก
17	ส่งเสริมให้ผู้เรียนได้เรียนรู้และปฏิบัติธรรมอย่างสอดคล้องกับ วิถีชีวิต (ฝึกเรียนความรู้ หัดทำงาน หมั่นทำความดี)	4.36	.56	มาก
18	จัดกระบวนการเรียนรู้และกิจกรรมพัฒนาผู้เรียนรอบด้าน อย่างสมดุล สมบูรณ์ ทั้งทางกาย จิตใจ ปัญญา	4.36	.56	มาก
19	นักเรียนเรียนรู้คุณธรรมความดี ความงามที่หลากหลายใน ระหว่างที่ตนเองปฏิบัติกิจกรรม	4.33	.57	มาก
20	มีครูเป็นที่ปรึกษาและเป็นผู้อำนวยความสะดวกในการลงมือทำ โครงการงานของนักเรียน	4.35	.56	มาก
21	กิจกรรมให้นักเรียนเข้าใจและเห็นประโยชน์คุณค่าของ คุณธรรม	4.40	.53	มาก

ตารางที่ 33 แสดงค่ามัชฌิมเลขคณิต ( $\bar{X}$ ) ส่วนเบี่ยงเบนมาตรฐาน (S.D.) และระดับการประเมินผลโครงการโรงเรียนคุณธรรมสังกัดกรุงเทพมหานคร ด้านกระบวนการ (Process evaluation) (ต่อ) (n=100)

ข้อที่	การประเมินผลโครงการโรงเรียนคุณธรรม สังกัดกรุงเทพมหานคร ด้านกระบวนการ (Process evaluation)	ค่ามัชฌิม เลขคณิต ( $\bar{X}$ )	ส่วน เบี่ยงเบน มาตรฐาน (S.D.)	ระดับ
22	ส่งเสริมบรรยากาศแบบกัลยาณมิตร การแสดงออกถึงความ อ่อนน้อมถ่อมตน เคารพ ให้เกียรติซึ่งกันและกัน ยิ้มแย้ม แจ่มใส	4.51	.52	มากที่สุด
23	ส่งเสริมสร้างแรงจูงใจโดยการยกย่องเชิดชูผู้ทำดีเป็นประจำ	4.48	.52	มาก
24	โครงการคุณธรรมมาจากการร่วมคิดร่วมทำของนักเรียนตามที่ ตนเองถนัด มีความชอบ ทำแล้วเกิดความสุข ในขณะที่ปฏิบัติ กิจกรรมอย่างใกล้ชิด	4.30	.54	มาก
25	กิจกรรมประชุมร่วมกับผู้บริหารเขตและผู้บริหารสถานศึกษา ในเขตหรือกลุ่มโซน	4.14	.69	มาก
26	กิจกรรมสมุดบันทึกความดี	4.35	.62	มาก
27	กิจกรรมมุมคุณธรรม	4.15	.60	มาก
28	กิจกรรมอบรมเชิงปฏิบัติการผู้บริหาร และครูแกนนำ	4.19	.58	มาก
29	กิจกรรมศึกษาดูงาน ณ โรงเรียนคุณธรรม หรือหน่วยงาน ที่ดำเนินงานเกี่ยวกับคุณธรรมที่ประสบผลสำเร็จ	3.98	.70	มาก
30	กิจกรรมการคิดแบบมีเหตุผล และกิจกรรมเสริมทักษะ	4.26	.56	มาก
31	กิจกรรมสัมมนาคณะกรรมการสถานศึกษา ผู้ปกครอง ชุมชน	4.05	.57	มาก
32	กิจกรรมถอดองค์ความรู้	4.05	.66	มาก
33	กิจกรรมสัปดาห์วิชาการคุณธรรม	4.11	.73	มาก
ด้านการส่งเสริมสนับสนุน				
34	จัดทำมุมคุณธรรมขึ้นในพื้นที่ของโรงเรียน เพื่อสร้างเป็นแหล่ง เรียนรู้ด้านคุณธรรม จัดทำป้ายประชาสัมพันธ์ ตู้หนังสือ กระดานแสดงความคิดเห็น ฯลฯ	4.14	.64	มาก



ตารางที่ 33 แสดงค่ามัชฌิมเลขคณิต ( $\bar{X}$ ) ส่วนเบี่ยงเบนมาตรฐาน (S.D.) และระดับการประเมินผลโครงการโรงเรียนคุณธรรมสังกัดกรุงเทพมหานคร ด้านกระบวนการ (Process evaluation) (ต่อ)

(n=100)

ข้อที่	การประเมินผลโครงการโรงเรียนคุณธรรม สังกัดกรุงเทพมหานคร ด้านกระบวนการ (Process evaluation)	ค่ามัชฌิม เลขคณิต ( $\bar{X}$ )	ส่วน เบี่ยงเบน มาตรฐาน (S.D.)	ระดับ
35	ผู้บริหาร ครู และบุคลากรทางการศึกษา สามารถใช้องค์ ความรู้ในการพัฒนาขับเคลื่อนโรงเรียนคุณธรรมได้	4.29	.56	มาก
36	ผู้บริหาร ครู บุคลากรทางการศึกษาและนักเรียน ขับเคลื่อน โรงเรียนคุณธรรมผ่านกิจกรรมส่งเสริมความดี คุณธรรมอัต ลักษณ์ คุณธรรมต้นทุน “โตไปไม่โกง” ร่วมกัน	4.41	.59	มาก
37	มีการสัมมนาร่วมกันระหว่างคณะกรรมการสถานศึกษา ผู้ปกครอง ผู้นำชุมชน เพื่อสร้างความเข้าใจร่วมกันถึงการ พัฒนาโครงการโรงเรียนคุณธรรมโดยประสานความร่วมมือ และการเข้ามามีส่วนร่วมในการขับเคลื่อน	4.18	.59	มาก
ด้านการวัดและประเมินผลการเรียนรู้				
38	จัดทำแบบฟอร์มการประเมินตนเองในการดำเนินงานโรงเรียน คุณธรรมขึ้นเพื่อประโยชน์ในการบริหารจัดการ	4.24	.59	มาก
39	โรงเรียนดำเนินการติดตามวัดและประเมินผลผู้เรียนตามสภาพ จริงด้วยเครื่องมือที่เหมาะสมและวิธีการที่หลากหลาย	4.28	.59	มาก
40	โรงเรียนจัดให้มีการติดตามวัดและประเมินผลผู้เรียนโดยครูที่ ปรึกษา และผู้ปกครอง มีส่วนร่วมในการประเมินผลการเรียนรู้ ของผู้เรียน	4.34	.52	มาก
41	โรงเรียนเปิดโอกาสให้ผู้เรียนได้ประเมินตนเอง	4.25	.59	มาก
42	โรงเรียนนำผลการประเมินที่ได้มาวิเคราะห์ สรุปผลและร่วมกัน หาแนวทางในการพัฒนากระบวนการจัดการเรียนรู้ อย่างต่อเนื่อง	4.29	.56	มาก

ตารางที่ 33 แสดงค่ามัชฌิมเลขคณิต ( $\bar{X}$ ) ส่วนเบี่ยงเบนมาตรฐาน (S.D.) และระดับการประเมินผลโครงการโรงเรียนคุณธรรมสังกัดกรุงเทพมหานคร ด้านกระบวนการ (Process evaluation) (ต่อ)

(n=100)

ข้อที่	การประเมินผลโครงการโรงเรียนคุณธรรม สังกัดกรุงเทพมหานคร ด้านกระบวนการ (Process evaluation)	ค่ามัชฌิม เลขคณิต ( $\bar{X}$ )	ส่วน เบี่ยงเบน มาตรฐาน (S.D.)	ระดับ
43	มีการนิเทศ ติดตาม การดำเนินงานของโครงการ	4.40	.55	มาก
44	มีการประเมินผลการปฏิบัติงานตามโครงการอย่างเป็นระบบและต่อเนื่องด้วยวิธีการที่หลากหลายครบทุกกิจกรรม	4.36	.54	มาก
45	นำผลการประเมินมาปรับปรุงแก้ไขข้อบกพร่อง พัฒนาและส่งเสริมอย่างต่อเนื่อง	4.32	.53	มาก
<b>รวม</b>		<b>4.30</b>	<b>.40</b>	<b>มาก</b>

จากตารางที่ 33 การประเมินผลโครงการโรงเรียนคุณธรรมสังกัดกรุงเทพมหานคร ด้านกระบวนการ (Process evaluation) พบว่า โดยรวมอยู่ในระดับมาก ( $\bar{X} = 4.30$ , S.D. = 0.40) เมื่อพิจารณาเป็นรายข้อ พบว่า อยู่ในระดับมากที่สุด 3 ข้อ โดยเรียงลำดับค่ามัชฌิมเลขคณิตจากมากไปหาน้อยสามลำดับแรก ดังนี้ สร้างความรู้ ความเข้าใจ และการมีส่วนร่วม ในกระบวนการพัฒนาโรงเรียนคุณธรรม โดยร่วมกันกำหนดคุณธรรมเป้าหมายในการพัฒนาโรงเรียน ( $\bar{X} = 4.53$ , S.D. = 0.52) ส่งเสริมบรรยากาศแบบกัลยาณมิตร การแสดงออกถึงความอ่อนน้อมถ่อมตน เคารพให้เกียรติซึ่งกันและกัน ยิ้มแย้ม แจ่มใส ( $\bar{X} = 4.51$ , S.D. = 0.52) และมีการกำหนดบทบาทและหน้าที่ความรับผิดชอบแก่บุคลากรในการดำเนินโครงการ ( $\bar{X} = 4.50$ , S.D. = 0.52) ส่วนตัวแปรที่มีค่ามัชฌิมเลขคณิตอยู่ลำดับสุดท้าย ได้แก่ กิจกรรมศึกษาดูงาน ณ โรงเรียนคุณธรรม หรือหน่วยงานที่ดำเนินงานเกี่ยวกับคุณธรรมที่ประสบผลสำเร็จ ( $\bar{X} = 3.98$ , S.D. = 0.70)

ตารางที่ 34 แสดงค่ามัชฌิมเลขคณิต ( $\bar{X}$ ) ส่วนเบี่ยงเบนมาตรฐาน (S.D.) และระดับการประเมินผล  
โครงการโรงเรียนคุณธรรมสังกัดกรุงเทพมหานคร ด้านผลผลิต (Product evaluation)

(n=100)

ข้อที่	การประเมินผลโครงการโรงเรียนคุณธรรม สังกัดกรุงเทพมหานคร ด้านผลผลิต (Product evaluation)	ค่ามัชฌิม เลขคณิต ( $\bar{X}$ )	ส่วน เบี่ยงเบน มาตรฐาน (S.D.)	ระดับ
ด้านการขับเคลื่อนโรงเรียนคุณธรรม				
1	มีกิจกรรมคุณธรรมอัตลักษณ์ของแต่ละโรงเรียน ในการ นำไปสู่การปฏิบัติ	4.37	.54	มาก
2	คุณธรรมเป้าหมายของโรงเรียน (โตไปไม่โกง)	4.43	.59	มาก
3	ผู้บริหารและครูแกนนำสามารถนำความรู้ที่ได้ไปปรับใช้ใน การบูรณาการเรียนการสอนที่เกี่ยวข้องกับคุณธรรมได้	4.41	.57	มาก
4	ผู้บริหารสถานศึกษาเข้าใจกระบวนการพัฒนาสู่โรงเรียน คุณธรรม	4.46	.56	มาก
5	มีแนวทางในการพัฒนาโรงเรียนคุณธรรมที่สอดคล้องกับ นโยบายของกรุงเทพมหานคร	4.37	.60	มาก
6	ผู้บริหารได้ใช้สมุดบันทึกความดีเป็นเครื่องมือในการ ประเมินผลและบริหารจัดการโรงเรียนคุณธรรม	4.27	.58	มาก
7	ครูใช้สมุดบันทึกความดีเป็นเครื่องมือในการสื่อสาร/เรียนรู้ ใส่ใจความรู้สึกการกระทำและสภาพแวดล้อมรอบตัว นักเรียน	4.32	.60	มาก
8	ผู้ปกครองได้ใช้สมุดบันทึกความดีเป็นเครื่องมือในการ สื่อสาร/เรียนรู้ความสนใจและความรู้สึกของนักเรียน	4.23	.60	มาก
9	นักเรียนได้ใช้สมุดบันทึกความดีฝึกความคิดทบทวนการ กระทำและเขียนบันทึกความดีของตนเอง	4.28	.64	มาก

ตารางที่ 34 แสดงค่ามัชฌิมเลขคณิต ( $\bar{X}$ ) ส่วนเบี่ยงเบนมาตรฐาน (S.D.) และระดับการประเมินผล  
โครงการโรงเรียนคุณธรรมสังกัดกรุงเทพมหานคร ด้านผลผลิต(Product evaluation)(ต่อ)

(n=100)

ข้อที่	การประเมินผลโครงการโรงเรียนคุณธรรม สังกัดกรุงเทพมหานคร ด้านผลผลิต (Product evaluation)	ค่ามัชฌิม เลขคณิต ( $\bar{X}$ )	ส่วนเบี่ยงเบน มาตรฐาน (S.D.)	ระดับ
10	ผู้บริหาร ครูได้ภาพสะท้อนบริบทแวดล้อมตัวนักเรียน	4.35	.54	มาก
11	ผู้บริหาร ครูได้แนวทางในการพัฒนาสภาพแวดล้อมให้เอื้อต่อการ เรียนรู้คุณธรรม	4.39	.55	มาก
12	บุคลากรทางการศึกษานำความรู้ไปปรับใช้ในการบูรณาการเรียนการสอนให้สอดคล้องกับสภาพแวดล้อม/ชุมชน	4.26	.60	มาก
13	ผู้บริหาร ครู นักเรียน ขับเคลื่อนโรงเรียนคุณธรรม และถ่ายทอดองค์ ความรู้ในเชิงประจักษ์ได้	4.27	.60	มาก
14	ได้คุณธรรมต้นทุน“โตไปไม่โกง”ในการนำไปประยุกต์ใช้เป็น คุณธรรมอัตลักษณ์ของแต่ละโรงเรียน	4.24	.62	มาก
15	การนำความรู้ที่ได้ไปถ่ายทอด ปรับปรุง หรือประยุกต์ใช้ในการ ทำงาน ในชีวิตประจำวันของกลุ่มเป้าหมาย โรงเรียนคุณธรรม	4.22	.60	มาก
16	ผลการสังเคราะห์องค์ความรู้ที่ได้ และสามารถนำกระบวนการ ขับเคลื่อนโรงเรียนคุณธรรมที่ได้ไปปรับปรุงประยุกต์ใช้ในโรงเรียน	4.20	.60	มาก
17	ผู้บริหารและบุคลากรทางการศึกษาแลกเปลี่ยนเรียนรู้ เข้าใจ กระบวนการพัฒนาขับเคลื่อนโรงเรียนคุณธรรมร่วมกัน	4.25	.56	มาก
18	ผู้บริหาร ครู นักเรียน ถ่ายทอดองค์ความรู้และกระบวนการในการ ขับเคลื่อนสู่โรงเรียนอื่นที่มีบริบทใกล้เคียงในการดำเนินโครงการ โรงเรียนคุณธรรมได้	4.23	.58	มาก
19	โรงเรียนมี“คุณธรรมอัตลักษณ์” เป็นรูปแบบการขับเคลื่อนโรงเรียน คุณธรรม	4.24	.62	มาก

ตารางที่ 34 แสดงค่ามัชฌิมเลขคณิต ( $\bar{X}$ ) ส่วนเบี่ยงเบนมาตรฐาน (S.D.) และระดับการประเมินผล  
โครงการโรงเรียนคุณธรรมสังกัดกรุงเทพมหานคร ด้านผลผลิต(Product evaluation) (ต่อ)

(n=100)

ข้อที่	การประเมินผลโครงการโรงเรียนคุณธรรม สังกัดกรุงเทพมหานคร ด้านผลผลิต (Product evaluation)	ค่ามัชฌิม เลขคณิต ( $\bar{X}$ )	ส่วนเบี่ยงเบน มาตรฐาน (S.D.)	ระดับ
20	ผู้ปกครองสามารถใช้สมุดบันทึกความดีเป็นเครื่องมือในการสื่อสาร และพัฒนาความเอาใจใส่นักเรียน	4.22	.59	มาก
21	นักเรียนค้นหาต้นทุนคุณธรรมในตัวเองพบและสามารถกำหนด กิจกรรมส่งเสริมความดีได้	4.25	.59	มาก
22	นักเรียนสามารถพัฒนาทักษะชีวิตของตนเองได้ ผ่านกิจกรรม ส่งเสริมความดีที่ร่วมกันคิดขึ้น	4.29	.62	มาก
23	นักเรียนได้ความรู้และกระบวนการพัฒนาด้านคุณธรรมเพิ่มเติม มากขึ้นจากการสอน จากการได้อ่าน ได้ร่วมแสดงความคิดเห็น เกี่ยวกับคุณธรรมบนกระดานแสดงความคิดเห็น จัดทำบอร์ด คุณธรรม ฯลฯ	4.26	.61	มาก
24	ครูได้ภาพสะท้อนความคิด/ความรู้ของนักเรียน และสามารถ พัฒนาคุณธรรมของนักเรียนสู่การสอนได้เพิ่มขึ้น	4.29	.61	มาก
25	นักเรียนและครูมีส่วนร่วมในการพัฒนาความคิดเห็นด้านคุณธรรม ผ่านการร่วมกันทำกิจกรรมในมุมคุณธรรมที่จัดขึ้น	4.27	.55	มาก
26	นักเรียนได้ข้อคิดและส่งเสริมคุณธรรม จริยธรรมจากกิจกรรมต่าง ที่ได้ดำเนินการในโรงเรียน	4.38	.58	มาก
ด้านพฤติกรรมบ่งชี้เชิงบวก “ความซื่อสัตย์สุจริต”				
27	นักเรียนมีความซื่อสัตย์ต่อตนเองและผู้อื่น	4.38	.49	มาก
28	นักเรียนเก็บของได้แล้วนำไปส่งคืนเจ้าของ	4.60	.51	มากที่สุด

ตารางที่ 34 แสดงค่ามัชฌิมเลขคณิต ( $\bar{X}$ ) ส่วนเบี่ยงเบนมาตรฐาน (S.D.) และระดับการประเมินผล  
โครงการโรงเรียนคุณธรรมสังกัดกรุงเทพมหานคร ด้านผลผลิต(Product evaluation)(ต่อ)

(n=100)

ข้อที่	การประเมินผลโครงการโรงเรียนคุณธรรม สังกัดกรุงเทพมหานคร ด้านผลผลิต (Product evaluation)	ค่ามัชฌิม เลขคณิต ( $\bar{X}$ )	ส่วน เบี่ยงเบน มาตรฐาน (S.D.)	ระดับ
29	นักเรียนทำการบ้านด้วยตนเอง	4.35	.54	มาก
30	นักเรียนไม่พูดโกหก	4.29	.61	มาก
31	นักเรียนไม่ลักขโมย	4.40	.53	มาก
ด้านพฤติกรรมบ่งชี้เชิงบวก “การมีจิตสาธารณะ				
32	นักเรียนช่วยเหลือเกื้อกูลเพื่อน ครู ผู้ปกครอง และชุมชน	4.52	.56	มากที่สุด
33	นักเรียนรู้จักดูแลรักษาสมบัติของโรงเรียน	4.41	.53	มาก
34	นักเรียนบำเพ็ญประโยชน์ต่อกิจกรรมของโรงเรียน ชุมชน	4.54	.52	มากที่สุด
35	นักเรียนมีส่วนร่วมในการอนุรักษ์ทรัพยากรธรรมชาติและสิ่งแวดล้อมทั้งในโรงเรียนและนอกโรงเรียน	4.56	.54	มากที่สุด
36	นักเรียนมีส่วนร่วมในการปฏิบัติกิจกรรมต่างๆ ด้วยความ เต็มใจ	4.51	.50	มากที่สุด
37	นักเรียนมีเครือข่ายการทำงานในโรงเรียน เช่น ความ สะอาด ความมีระเบียบวินัย ความเป็นประชาธิปไตย	4.59	.53	มากที่สุด
38	นักเรียนช่วยกันดูแลตกแต่งเตือนให้ผู้อื่นรักษากฎระเบียบของ โรงเรียน	4.40	.53	มาก
39	นักเรียนแสดงน้ำใจและช่วยเหลือผู้อื่นเมื่อมีโอกาส	4.56	.52	มากที่สุด
40	นักเรียนสามารถให้การช่วยเหลือผู้อื่นโดยไม่หวัง สิ่งตอบแทน	4.47	.56	มาก
41	นักเรียนได้ฝึกการพัฒนาจิตใจให้มีเหตุผลในใช้ของ สาธารณะ	4.48	.52	มาก
42	นักเรียนมีความเอื้อเฟื้อเผื่อแผ่	4.49	.50	มาก



ตารางที่ 34 แสดงค่ามัชฌิมเลขคณิต ( $\bar{X}$ ) ส่วนเบี่ยงเบนมาตรฐาน (S.D.) และระดับการประเมินผล  
โครงการโรงเรียนคุณธรรมสังกัดกรุงเทพมหานคร ด้านผลผลิต(Product evaluation)(ต่อ)

(n=100)

ข้อที่	การประเมินผลโครงการโรงเรียนคุณธรรม สังกัดกรุงเทพมหานคร ด้านผลผลิต (Product evaluation)	ค่ามัชฌิม เลขคณิต ( $\bar{X}$ )	ส่วน เบี่ยงเบน มาตรฐาน (S.D.)	ระดับ
43	นักเรียนมีส่วนช่วยในการเผยแพร่และเป็นแบบอย่าง การปรับเปลี่ยนพฤติกรรมของเพื่อนๆ ร่วมชั้นในทางที่ดีขึ้น	4.49	.52	มาก
ด้านพฤติกรรมบ่งชี้เชิงบวก “ความรับผิดชอบ”				
44	นักเรียนไม่ขาดเรียน มาโรงเรียนตรงเวลาและสม่ำเสมอ	4.23	.53	มาก
45	นักเรียนมีความขยันหมั่นเพียร ศึกษาหาความรู้	4.26	.50	มาก
46	นักเรียนรับผิดชอบงานที่ได้รับมอบหมาย	4.25	.61	มาก
47	นักเรียนปฏิบัติตามกฎระเบียบของโรงเรียน	4.28	.15	มาก
48	นักเรียนปฏิบัติตามข้อตกลงของห้องเรียน	4.30	.52	มาก
49	นักเรียนปฏิบัติหน้าที่อย่างเต็มความสามารถ	4.30	.50	มาก
50	นักเรียนส่งงานสม่ำเสมอ	4.24	.51	มาก
51	นักเรียนมีความตรงต่อเวลาในการทำงาน	4.22	.52	มาก
ด้านพฤติกรรมบ่งชี้เชิงบวก “พอเพียง”				
52	นักเรียนรู้จักการใช้สิ่งของให้เกิดความคุ้มค่า	4.30	.58	มาก
53	นักเรียนจัดทำบัญชีรายรับรายจ่ายของตนเองอย่างสม่ำเสมอ	4.11	.65	มาก
54	นักเรียนฝากเงินออมเป็นประจำทุกเดือน	4.31	.66	มาก
55	นักเรียนได้ฝึกการพัฒนาจิตใจให้มีสติ มีเหตุผลในการดำรงชีวิต	4.34	.59	มาก
56	นักเรียนแสดงความเคารพด้วยการไหว้ตามวัฒนธรรมไทย	4.46	.61	มาก
57	นักเรียนมีความพึงพอใจต่อการอยู่ร่วมกันในโรงเรียน	4.40	.57	มาก
58	นักเรียนเกิดความภาคภูมิใจในความเป็นไทย	4.52	.54	มาก
59	นักเรียนรักษาความสะอาดของเสื้อผ้าเครื่องแต่งกายอยู่เสมอ	4.44	.54	มาก
60	นักเรียนมีความกตัญญู เชื่อฟังและเคารพพ่อแม่ ครูและผู้มีพระคุณ	4.51	.52	มาก
รวม		4.35	.39	มาก

จากตารางที่ 34 การประเมินผลโครงการโรงเรียนคุณธรรมสังกัดกรุงเทพมหานคร ด้านผลผลิต (Product evaluation) พบว่า โดยรวมอยู่ในระดับมาก ( $\bar{X}$  = 4.35, S.D. = 0.39) เมื่อพิจารณาเป็นรายข้อ พบว่า อยู่ในระดับมากที่สุด 5 ข้อ โดยเรียงลำดับค่ามัชฌิมเลขคณิตจากมากไปหาน้อยสามลำดับแรก ดังนี้ นักเรียนเก็บของได้แล้วนำไปส่งคืนเจ้าของ ( $\bar{X}$  = 4.60, S.D. = 0.51) นักเรียนมีเครือข่ายการทำงานในโรงเรียน เช่น ความสะอาด ความมีระเบียบวินัย ความเป็นประชาธิปไตย ( $\bar{X}$  = 4.59, S.D. = 0.53) และเท่ากัน 2 ข้อคือ นักเรียนมีส่วนร่วมในการอนุรักษ์ทรัพยากรธรรมชาติ และสิ่งแวดล้อมทั้งในโรงเรียนและนอกโรงเรียน ( $\bar{X}$  = 4.56, S.D. = 0.54) นักเรียนแสดงน้ำใจและช่วยเหลือผู้อื่นเมื่อมีโอกาส ( $\bar{X}$  = 4.56, S.D. = 0.52) ส่วนตัวแปรที่มีค่ามัชฌิมเลขคณิตอยู่ลำดับสุดท้าย ได้แก่ นักเรียนจัดทำบัญชีรายรับ รายจ่ายของตนเองอย่างสม่ำเสมอ ( $\bar{X}$  = 4.11, S.D. = 0.65)

2.2 การประเมินผลโครงการโรงเรียนคุณธรรมสังกัดกรุงเทพมหานคร โดยการสอบถามความคิดเห็นผู้เชี่ยวชาญ (Expert Judgement) จำนวน 5 คน ใช้การวิเคราะห์เชิงเนื้อหา (Content analysis)

จากการสอบถามความคิดเห็นของผู้เชี่ยวชาญทั้ง 5 คน ด้านการบริหารโครงการโรงเรียนคุณธรรมสังกัดกรุงเทพมหานคร แสดงดังตารางที่ 35

ตารางที่ 35 แสดงค่าความถี่และร้อยละของข้อมูลความคิดเห็นจากผู้เชี่ยวชาญที่มีต่อการบริหารโครงการโรงเรียนคุณธรรมสังกัดกรุงเทพมหานคร

(N=5)

ข้อที่	การบริหารโครงการโรงเรียนคุณธรรม สังกัดกรุงเทพมหานคร	ความคิดเห็นของผู้เชี่ยวชาญ		
		เหมาะสม	ไม่เหมาะสม	ร้อยละ
1	ด้านสภาวะแวดล้อม	5	0	100
2	ด้านปัจจัยพื้นฐาน	5	0	100
3	ด้านกระบวนการ	5	0	100
4	ด้านผลผลิต	5	0	100
รวม		5	0	100

จากตารางที่ 34 พบว่า ผู้เชี่ยวชาญ จำนวน 5 คน มีความคิดเห็นต่อการบริหารโครงการโรงเรียนคุณธรรมสังกัดกรุงเทพมหานคร ว่าการบริหารโครงการโรงเรียนคุณธรรมสังกัดกรุงเทพมหานคร แต่ละด้านมีความเหมาะสม จำนวน 5 คน คิดเป็นร้อยละ 100

ในการวิเคราะห์ระดับความคิดเห็นเกี่ยวกับการประเมินผลโครงการโรงเรียนคุณธรรมสังกัดกรุงเทพมหานคร โดยวิเคราะห์จากค่ามัธยิมเลขคณิต ( $\bar{X}$ ) และส่วนเบี่ยงเบนมาตรฐาน (S.D.) ประกอบด้วย ด้านสภาวะแวดล้อม ด้านปัจจัยพื้นฐาน ด้านกระบวนการ และ ด้านผลผลิต (Product) ซึ่งมีรายละเอียดดังตารางที่ 36-39

**ตารางที่ 36** แสดงค่าความถี่ ( $f$ ) ร้อยละ(%) และความสอดคล้องการประเมินผลโครงการโรงเรียนคุณธรรมสังกัดกรุงเทพมหานคร ด้านสภาวะแวดล้อม (Context evaluation) (N=5)

ข้อที่	การบริหารโครงการโรงเรียนคุณธรรม สังกัดกรุงเทพมหานคร	การประเมินความ เหมาะสมโดย ผู้เชี่ยวชาญ		ผลการ ประเมิน
		ความถี่	ร้อยละ	
1	การบริหารโรงเรียนคุณธรรมมีความสอดคล้องกับนโยบาย ของกรุงเทพมหานคร	5	100	เหมาะสม
2	การบริหารโรงเรียนคุณธรรมสอดคล้องกับสภาพความ ต้องการจำเป็น สภาพแวดล้อมและวิถีดำรงชีวิตในชุมชนและ ความคาดหวังของผู้ปกครอง/ชุมชน	5	100	เหมาะสม
3	โรงเรียนคุณธรรมสามารถนำไปใช้กับโรงเรียนในทุกศาสนา ไม่ผูกขาดกับศาสนาใดศาสนาหนึ่ง เป็นคุณธรรมสากล	5	100	เหมาะสม
4	ผู้บริหารครู นักเรียน ผู้ปกครอง ชุมชนและผู้มีส่วนเกี่ยวข้อง มีส่วนร่วมในกระบวนการขับเคลื่อนกิจกรรมส่งเสริมความดี	5	100	เหมาะสม
5	การจัดบรรยากาศ สภาพแวดล้อมแหล่งเรียนรู้ที่เอื้อต่อการ ปลูกฝังคุณธรรมของโรงเรียน	5	100	เหมาะสม
6	ครอบครัว มีส่วนร่วมในการสนับสนุนการพัฒนาโรงเรียน คุณธรรม หล่อหลอมอุปนิสัยที่ดีงามจนเกิดเป็นวิถีชีวิต	5	100	เหมาะสม

ข้อที่	การบริหารโครงการโรงเรียนคุณธรรม สังกัดกรุงเทพมหานคร	การประเมินความ เหมาะสมโดย ผู้เชี่ยวชาญ		ผลการ ประเมิน
		ความถี่	ร้อยละ	
	คุณธรรมในการดำรงชีวิตประจำวัน			
7	การสร้างเครือข่ายชุมชนองค์กรคุณธรรม โดยประสาน ความร่วมมือจากหน่วยงานและองค์กรที่ทำงานด้านคุณธรรม อย่างเป็นรูปธรรมที่ชัดเจน	5	100	เหมาะสม
<b>สรุป</b>		<b>5</b>	<b>100</b>	<b>เหมาะสม</b>

จากตารางที่ 36 พบว่า การประเมินผลโครงการโรงเรียนคุณธรรมสังกัดกรุงเทพมหานคร ด้านสภาวะแวดล้อม (Context evaluation) โดยผู้เชี่ยวชาญ จำนวน 5 คน มีความคิดเห็นต่อการบริหารโครงการโรงเรียนคุณธรรมสังกัดกรุงเทพมหานคร มีความเหมาะสม จำนวน 5 คน คิดเป็นร้อยละ 100

**ตารางที่ 37** แสดงค่าความถี่ ( $f$ ) ร้อยละ(%) และความสอดคล้องการประเมินผลโครงการโรงเรียนคุณธรรมสังกัดกรุงเทพมหานคร ด้านปัจจัยพื้นฐาน (Input evaluation)

(N=5)

ข้อที่	การบริหารโครงการโรงเรียนคุณธรรม สังกัดกรุงเทพมหานคร	การประเมินความ เหมาะสมโดย ผู้เชี่ยวชาญ		ผลการ ประเมิน
		ความถี่	ร้อยละ	
1	ผู้บริหารมีภาวะผู้นำสูง มีค่านิยมที่ดีงาม มีความรับผิดชอบ มีการบริหารจัดการที่ดี	5	100	เหมาะสม
2	บุคลากรและผู้มีส่วนเกี่ยวข้อง มีส่วนร่วมในการวิเคราะห์ วางแผนการดำเนินงานและการจัดกิจกรรมตามโครงการ	5	100	เหมาะสม
3	สื่อการจัดการเรียนรู้ และแหล่งเรียนรู้ที่เอื้อต่อ การดำเนินการโครงการโรงเรียนคุณธรรม	5	100	เหมาะสม
4	มีการสนับสนุนงบประมาณการจัดกิจกรรมใน	5	100	เหมาะสม

ข้อที่	การบริหารโครงการโรงเรียนคุณธรรม สังกัดกรุงเทพมหานคร	การประเมินความ เหมาะสมโดย ผู้เชี่ยวชาญ		ผลการ ประเมิน
		ความถี่	ร้อยละ	
	โครงการโรงเรียนคุณธรรมได้อย่างเพียงพอ			
5	มีการกำหนดวิสัยทัศน์ พันธกิจ หรือแผนพัฒนาโรงเรียนที่มีจุดเน้นในการพัฒนาคุณภาพการจัดการศึกษาตามแนวทางโรงเรียนคุณธรรม	5	100	เหมาะสม
6	มีกระบวนการและขั้นตอนในการดำเนินงานอย่างเป็นระบบ มุ่งผลสำเร็จของงานและมีการกำกับติดตามอย่างต่อเนื่อง	5	100	เหมาะสม
7	มีการบริหารจัดการศึกษาโดยเน้นการมีส่วนร่วมของผู้มีส่วนเกี่ยวข้องทุกภาคส่วน	5	100	เหมาะสม
8	มีการนิเทศติดตามตรวจสอบประเมินผลและมีการเสนอแนะอย่างเป็นกัลยาณมิตร เพื่อการร่วมพัฒนาอย่างต่อเนื่อง	5	100	เหมาะสม
	สรุป	5	100	เหมาะสม

จากตารางที่ 37 การประเมินผลโครงการโรงเรียนคุณธรรมสังกัดกรุงเทพมหานคร ด้านปัจจัยพื้นฐาน (Input evaluation) พบว่า โดยผู้เชี่ยวชาญ มีความคิดเห็นต่อการบริหารโครงการโรงเรียนคุณธรรมสังกัดกรุงเทพมหานคร มีความเหมาะสม จำนวน 5 คน คิดเป็นร้อยละ 100

ตารางที่ 38 แสดงค่าความถี่ ( $f$ ) ร้อยละ(%) และความสอดคล้องการประเมินผลโครงการโรงเรียน  
คุณธรรมสังกัดกรุงเทพมหานคร ด้านกระบวนการ (Process evaluation)

(N=5)

ข้อที่	การบริหารโครงการโรงเรียนคุณธรรม สังกัดกรุงเทพมหานคร	การประเมินความ เหมาะสมโดย ผู้เชี่ยวชาญ		ผลการ ประเมิน
		ความถี่	ร้อยละ	
1	<b>ด้านการวางแผนการมีส่วนร่วม</b> สร้างความรู้ ความเข้าใจ และการมีส่วนร่วม ในกระบวนการ พัฒนาโรงเรียนคุณธรรม โดยร่วมกันกำหนดคุณธรรมเป้าหมาย ในการพัฒนาโรงเรียน	5	100	เหมาะสม
2	จัดทำกรอบหลักสูตรกระบวนการพัฒนาโรงเรียนคุณธรรมใน สังกัดกรุงเทพมหานครที่เหมาะสมกับบริบทของโรงเรียน	5	100	เหมาะสม
3	มีการประชุมเพื่อวางแผนและเตรียมความพร้อมในการจัดทำ โครงการ	5	100	เหมาะสม
4	มีการกำหนดบทบาทและหน้าที่ความรับผิดชอบแก่บุคลากรใน การดำเนินโครงการ	5	100	เหมาะสม
5	ร่วมประชุมกับผู้บริหารเขต/ผู้บริหารสถานศึกษา เพื่อสร้าง ความเข้าใจร่วมกันถึงการดำเนินโครงการและการแลกเปลี่ยนเรียนรู้	5	100	เหมาะสม
6	ประชาสัมพันธ์การขับเคลื่อนโรงเรียนคุณธรรมในรูปแบบต่าง ๆ	5	100	เหมาะสม
7	ดำเนินกิจกรรมโครงการตามแผนและขั้นตอนการดำเนินการที่ กำหนดไว้ในโครงการ	5	100	เหมาะสม
8	การดำเนินงานครบทุกกิจกรรมและตามระยะเวลาที่กำหนด	5	100	เหมาะสม



ตารางที่ 38 แสดงค่าความถี่ ( $f$ ) ร้อยละ(%) และความสอดคล้องการประเมินผลโครงการโรงเรียน  
คุณธรรมสังกัดกรุงเทพมหานคร ด้านกระบวนการ (Process evaluation) (ต่อ)

(N=5)

ข้อที่	การบริหารโครงการโรงเรียนคุณธรรม สังกัดกรุงเทพมหานคร	การประเมินความ เหมาะสมโดย ผู้เชี่ยวชาญ		ผลการ ประเมิน
		ความถี่	ร้อยละ	
9	นักเรียนและครูให้ความร่วมมือในการดำเนินงานตาม โครงการ	5	100	เหมาะสม
10	จัดประชุมสัมมนาแลกเปลี่ยนเรียนรู้ระหว่างบ้าน วัด โรงเรียน เพื่อประสานความเข้าใจร่วมกันในแนวทางปฏิบัติ พัฒนานักเรียนไปสู่เป้าหมายโรงเรียนคุณธรรม	5	100	เหมาะสม
11	มีการกำหนดหลักเกณฑ์และระยะเวลาในการประเมินผล โครงการตามความเหมาะสม	5	100	เหมาะสม
12	กระบวนการจัดการศึกษาโรงเรียนคุณธรรม สอดคล้องกับ หลักสูตรและการจัดการเรียนการสอน โดยยึดผู้เรียนเป็น สำคัญและส่งเสริมการเรียนรู้ให้ผู้เรียนมีความ ใฝ่รู้ ใฝ่เรียน	5	100	เหมาะสม
13	<b>ด้านการจัดการเรียนการสอน</b> จัดอบรมเชิงปฏิบัติการเพื่อกระตุ้นการมีส่วนร่วมของนักเรียน ในการค้นหาต้นทุนคุณธรรมในตัวเอง และสามารถกำหนด กิจกรรมส่งเสริมความดีได้	5	100	เหมาะสม
14	ใช้สมุดบันทึกความดีซึ่งเป็นเครื่องมือในการเก็บข้อมูลการ ปฏิบัติกิจกรรม	5	100	เหมาะสม
15	จัดการเรียนรู้ที่หลากหลาย และส่งเสริมการแสวงหาความรู้ สร้างองค์ความรู้ด้วยตนเองโดยอาศัยหลักธรรม มาเป็นกรอบในการคิดวิเคราะห์และแก้ปัญหา	5	100	เหมาะสม

ตารางที่ 38 แสดงค่าความถี่ ( $f$ ) ร้อยละ(%) และความสอดคล้องการประเมินผลโครงการโรงเรียน  
คุณธรรมสังกัดกรุงเทพมหานคร ด้านกระบวนการ (Process evaluation) (ต่อ)

(N=5)

ข้อที่	การบริหารโครงการโรงเรียนคุณธรรม สังกัดกรุงเทพมหานคร	การประเมินความ เหมาะสมโดย ผู้เชี่ยวชาญ		ผลการ ประเมิน
		ความถี่	ร้อยละ	
16	จัดการศึกษาบูรณาการไตรสิกขา(ศีล สมาธิ ปัญญา) กระบวนการเรียนรู้	5	100	เหมาะสม
17	ส่งเสริมให้ผู้เรียนได้เรียนรู้และปฏิบัติธรรมอย่างสอดคล้อง กับวิถีชีวิต (ฝึกเรียนความรู้ หัดทำกรงาน หมั่นทำความดี)	5	100	เหมาะสม
18	จัดกระบวนการเรียนรู้และกิจกรรมพัฒนาผู้เรียนรอบด้าน อย่างสมดุล สมบูรณ์ ทั้งทางกาย จิตใจ ปัญญา	5	100	เหมาะสม
19	นักเรียนเรียนรู้คุณธรรมความดี ความงามที่หลากหลายใน ระหว่างที่ตนเองปฏิบัติกิจกรรม	5	100	เหมาะสม
20	มีครูเป็นที่ปรึกษาและเป็นผู้อำนวยความสะดวกในการลงมือ ทำโครงการของนักเรียน	5	100	เหมาะสม
21	กิจกรรมให้นักเรียนเข้าใจและเห็นประโยชน์คุณค่าของ คุณธรรม	5	100	เหมาะสม
22	ส่งเสริมบรรยากาศแบบกัลยาณมิตร การแสดงออกถึงความ อ่อนน้อมถ่อมตน เคารพ ให้เกียรติซึ่งกันและกัน ยิ้มแย้ม แจ่มใส	5	100	เหมาะสม
23	ส่งเสริมสร้างแรงจูงใจโดยการยกย่องเชิดชูผู้ทำดีเป็นประจำ	5	100	เหมาะสม
24	โครงการคุณธรรมมาจากการร่วมคิดร่วมทำของนักเรียน ตามที่ตนเองถนัด มีความชอบ ทำแล้วเกิดความสุข ในขณะที่ ปฏิบัติกิจกรรมอย่างใกล้ชิด	5	100	เหมาะสม
25	กิจกรรมประชุมร่วมกับผู้บริหารเขตและผู้บริหารสถานศึกษา ในเขตหรือกลุ่มโซน	5	100	เหมาะสม

ตารางที่ 38 แสดงค่าความถี่ ( $f$ ) ร้อยละ(%) และความสอดคล้องการประเมินผลโครงการโรงเรียน  
คุณธรรมสังกัดกรุงเทพมหานคร ด้านกระบวนการ (Process evaluation) (ต่อ)

(N=5)

ข้อที่	การบริหารโครงการโรงเรียนคุณธรรม สังกัดกรุงเทพมหานคร	การประเมินความ เหมาะสมโดย ผู้เชี่ยวชาญ		ผลการ ประเมิน
		ความถี่	ร้อยละ	
26	กิจกรรมสมุดบันทึกความดี	5	100	เหมาะสม
27	กิจกรรมมุมคุณธรรม	5	100	เหมาะสม
29	กิจกรรมศึกษาดูงาน ณ โรงเรียนคุณธรรม หรือหน่วยงานที่ ประสบผลสำเร็จด้านคุณธรรม	5	100	เหมาะสม
30	กิจกรรมการคิดแบบมีเหตุผล และกิจกรรมเสริมทักษะ	5	100	เหมาะสม
31	กิจกรรมสัมมนาคณะกรรมการสถานศึกษา ผู้ปกครอง ชุมชน	5	100	เหมาะสม
32	กิจกรรมถอดองค์ความรู้	5	100	เหมาะสม
33	กิจกรรมสัปดาห์วิชาการคุณธรรม	5	100	เหมาะสม
34	<b>ด้านการส่งเสริมสนับสนุน</b> จัดทำมุมคุณธรรมขึ้นในพื้นที่ของโรงเรียน เพื่อสร้างเป็น แหล่งเรียนรู้ด้านคุณธรรม จัดทำป้ายประชาสัมพันธ์ ตู้หนังสือ กระดานแสดงความคิดเห็น ฯลฯ	5	100	เหมาะสม
35	ผู้บริหาร ครู และบุคลากรทางการศึกษา สามารถใช้องค์ ความรู้ในการพัฒนาขับเคลื่อนโรงเรียนคุณธรรมได้	5	100	เหมาะสม
36	ผู้บริหาร ครู บุคลากรทางการศึกษาและนักเรียน ขับเคลื่อน โรงเรียนคุณธรรมผ่านกิจกรรมส่งเสริมความดี คุณธรรมอัต ลักษณ์ คุณธรรมต้นทุน “โตไปไม่โกง”ร่วมกัน	5	100	เหมาะสม
37	มีการสัมมนาร่วมกันระหว่างคณะกรรมการสถานศึกษา ผู้ปกครอง ผู้นำชุมชน เพื่อสร้างความเข้าใจร่วมกันถึงการ	5	100	เหมาะสม

ตารางที่ 38 แสดงค่าความถี่ ( $f$ ) ร้อยละ(%) และความสอดคล้องการประเมินผลโครงการโรงเรียน  
คุณธรรมสังกัดกรุงเทพมหานคร ด้านกระบวนการ (Process evaluation) (ต่อ)

(N=5)

ข้อที่	การบริหารโครงการโรงเรียนคุณธรรม สังกัดกรุงเทพมหานคร	การประเมินความ เหมาะสมโดย ผู้เชี่ยวชาญ		ผลการ ประเมิน
		ความถี่	ร้อยละ	
	พัฒนาโครงการโรงเรียนคุณธรรมโดยประสานความร่วมมือ และการเข้ามามีส่วนร่วมในการขับเคลื่อน			
38	<b>ด้านการวัดและประเมินผลการเรียนรู้</b> จัดทำแบบฟอร์มการประเมินตนเองในการดำเนินงาน โรงเรียนคุณธรรมขึ้นเพื่อประโยชน์ในการบริหารจัดการ	5	100	เหมาะสม
39	โรงเรียนดำเนินการติดตามวัดและประเมินผลผู้เรียนตาม สภาพจริงด้วยเครื่องมือที่เหมาะสมและวิธีการที่หลากหลาย ครอบคลุม	5	100	เหมาะสม
40	โรงเรียนจัดให้มีการติดตามวัดและประเมินผลผู้เรียนโดยครูที่ ปรึกษา และผู้ปกครอง มีส่วนร่วมในการประเมินผลการ เรียนรู้ของผู้เรียน	5	100	เหมาะสม
41	โรงเรียนเปิดโอกาสให้ผู้เรียนได้ประเมินตนเอง	5	100	เหมาะสม
42	โรงเรียนนำผลการประเมินที่ได้มาวิเคราะห์ สรุปผลและ ร่วมกันหาแนวทางในการพัฒนากระบวนการจัดการเรียนรู้ อย่างต่อเนื่อง	5	100	เหมาะสม
43	มีการนิเทศ ติดตาม การดำเนินงานของโครงการ	5	100	เหมาะสม
44	มีการประเมินผลการปฏิบัติงานตามโครงการอย่างเป็นระบบ และต่อเนื่องด้วยวิธีการที่หลากหลายครบทุกกิจกรรม	5	100	เหมาะสม
45	นำผลการประเมินมาปรับปรุงแก้ไขข้อบกพร่อง พัฒนาและ ส่งเสริมอย่างต่อเนื่อง	5	100	เหมาะสม
	<b>สรุป</b>	<b>5</b>	<b>100</b>	<b>เหมาะสม</b>

จากตารางที่ 38 การประเมินผลโครงการโรงเรียนคุณธรรมสังกัดกรุงเทพมหานคร ด้านกระบวนการ (Process evaluation) พบว่า โดยผู้เชี่ยวชาญ มีความคิดเห็นต่อการบริหารโครงการโรงเรียนคุณธรรมสังกัดกรุงเทพมหานคร มีความเหมาะสม จำนวน 5 คน คิดเป็นร้อยละ 100

**ตารางที่ 39** แสดงค่าความถี่ ( $f$ ) ร้อยละ(%) และความสอดคล้องการประเมินผลโครงการโรงเรียนคุณธรรมสังกัดกรุงเทพมหานคร ด้านผลผลิต (Product evaluation)

ข้อที่	การบริหารโครงการโรงเรียนคุณธรรม สังกัดกรุงเทพมหานคร	การประเมินความ เหมาะสมโดย ผู้เชี่ยวชาญ		ผลการ ประเมิน
		ความถี่	ร้อยละ	
1	มีกิจกรรมคุณธรรมอัตลักษณ์ของแต่ละโรงเรียน ในการนำไปสู่การปฏิบัติ	5	100	เหมาะสม
2	คุณธรรมเป้าหมายของโรงเรียน (โตไปไม่โกง)	5	100	เหมาะสม
3	ผู้บริหารและครูแกนนำสามารถนำความรู้ที่ได้ไปปรับใช้ในการบูรณาการเรียนการสอนที่เกี่ยวข้องกับคุณธรรมได้	5	100	เหมาะสม
4	ผู้บริหารสถานศึกษาเข้าใจกระบวนการพัฒนาสู่โรงเรียนคุณธรรม	5	100	เหมาะสม
5	มีแนวทางในการพัฒนาโรงเรียนคุณธรรมที่สอดคล้องกับนโยบายของกรุงเทพมหานคร	5	100	เหมาะสม
6	ผู้บริหารได้ใช้สมุดบันทึกความดีเป็นเครื่องมือในการประเมินผลและบริหารจัดการโรงเรียนคุณธรรม	5	100	เหมาะสม
7	ครูใช้สมุดบันทึกความดีเป็นเครื่องมือในการสื่อสาร/เรียนรู้ใส่ใจความรู้สึกการกระทำและสภาพแวดล้อมรอบตัวนักเรียน	5	100	เหมาะสม
8	ผู้ปกครองได้ใช้สมุดบันทึกความดีเป็นเครื่องมือในการสื่อสาร/เรียนรู้ความสนใจและความรู้สึกของนักเรียน	5	100	เหมาะสม
9	นักเรียนได้ใช้สมุดบันทึกความดีฝึกความคิดทบทวนการกระทำและเขียนบันทึกความดีของตนเอง	5	100	เหมาะสม

ตารางที่ 39 แสดงค่าความถี่ ( $f$ ) ร้อยละ(%) และความสอดคล้องการประเมินผลโครงการโรงเรียน  
คุณธรรมสังกัดกรุงเทพมหานคร ด้านผลผลิต (Product evaluation) (ต่อ)

(N=5)

ข้อที่	การบริหารโครงการโรงเรียนคุณธรรม สังกัดกรุงเทพมหานคร	การประเมินความ เหมาะสมโดยผู้เชี่ยวชาญ		ผลการ ประเมิน
		ความถี่	ร้อยละ	
10	ผู้บริหาร ครูได้ภาพสะท้อนบริบทแวดล้อมตัวนักเรียน	5	100	เหมาะสม
11	ผู้บริหาร ครูได้แนวทางในการพัฒนาสภาพแวดล้อมให้เอื้อต่อการเรียนรู้คุณธรรม	5	100	เหมาะสม
12	บุคลากรทางการศึกษานำความรู้ไปปรับใช้ในการบูรณาการเรียนการสอนให้สอดคล้องกับสภาพแวดล้อม/ชุมชน	5	100	เหมาะสม
13	ผู้บริหาร ครู นักเรียน ขับเคลื่อนโรงเรียนคุณธรรม และถ่ายทอดองค์ความรู้ในเชิงประจักษ์ได้	5	100	เหมาะสม
14	ได้คุณธรรมต้นทุน“โตไปไม่โกง”ในการนำไปประยุกต์ใช้เป็นคุณธรรมอัตลักษณ์ของแต่ละโรงเรียน	5	100	เหมาะสม
15	การนำความรู้ที่ได้ไปถ่ายทอด ปรับปรุง หรือประยุกต์ใช้ในการทำงาน ในชีวิต ประจำวันของกลุ่มเป้าหมาย โรงเรียนคุณธรรม	5	100	เหมาะสม
16	ผลการสังเคราะห์องค์ความรู้ที่ได้ และสามารถนำกระบวนการขับเคลื่อนโรงเรียนคุณธรรมที่ได้ไปปรับปรุงประยุกต์ใช้ในโรงเรียน	5	100	เหมาะสม
17	ผู้บริหารและบุคลากรทางการศึกษาแลกเปลี่ยนเรียนรู้ เข้าใจกระบวนการพัฒนาขับเคลื่อนโรงเรียนคุณธรรมร่วมกัน	5	100	เหมาะสม
18	ผู้บริหาร ครู นักเรียน ถ่ายทอดองค์ความรู้และกระบวนการในการขับเคลื่อนสู่โรงเรียนอื่นที่มีบริบทใกล้เคียงในการดำเนินโครงการโรงเรียนคุณธรรมได้	5	100	เหมาะสม
19	โรงเรียนมี“คุณธรรมอัตลักษณ์” เป็นรูปแบบการขับเคลื่อนโรงเรียนคุณธรรม	5	100	เหมาะสม
20	ผู้ปกครองสามารถใช้สมุดบันทึกความดีเป็นเครื่องมือในการสื่อสารและพัฒนาความเอาใจใส่ให้นักเรียน	5	100	เหมาะสม



ตารางที่ 39 แสดงค่าความถี่ ( $f$ ) ร้อยละ(%) และความสอดคล้องการประเมินผลโครงการ  
โรงเรียนคุณธรรมสังกัดกรุงเทพมหานคร ด้านผลผลิต (Product evaluation) (ต่อ)

(N=5)

ข้อที่	การบริหารโครงการโรงเรียนคุณธรรม สังกัดกรุงเทพมหานคร	การประเมินความ เหมาะสมโดย ผู้เชี่ยวชาญ		ผลการ ประเมิน
		ความถี่	ร้อยละ	
21	นักเรียนค้นหาต้นทุนคุณธรรมในตัวเองพบและสามารถกำหนด กิจกรรมส่งเสริมความดีได้	5	100	เหมาะสม
22	นักเรียนสามารถพัฒนาทักษะชีวิตของตนเองได้ ผ่านกิจกรรม ส่งเสริมความดีที่ร่วมกันคิดขึ้น	5	100	เหมาะสม
23	นักเรียนได้ความรู้และกระบวนการพัฒนาด้านคุณธรรมเพิ่มเติม มากขึ้นจากการสอน จากการได้อ่าน ได้ร่วมแสดงความคิดเห็น เกี่ยวกับคุณธรรมบนกระดานแสดงความคิดเห็น จัดทำบอร์ด คุณธรรม ฯลฯ	5	100	เหมาะสม
24	ครูได้ภาพสะท้อนความคิด/ความรู้ของนักเรียน และสามารถ พัฒนาคุณธรรมของนักเรียนสู่การสอนได้เพิ่มขึ้น	5	100	เหมาะสม
25	นักเรียนและครูมีส่วนร่วมในการพัฒนาความคิดเห็นด้าน คุณธรรมผ่านการร่วมกันทำกิจกรรมในมุมคุณธรรมที่จัดขึ้น	5	100	เหมาะสม
26	นักเรียนได้ข้อคิดและส่งเสริมคุณธรรม จริยธรรมจากกิจกรรม ต่าง ที่ได้ดำเนินการในโรงเรียน	5	100	เหมาะสม
27	นักเรียนมีความซื่อสัตย์ต่อตนเองและผู้อื่น	5	100	เหมาะสม
28	นักเรียนเก็บของได้แล้วนำไปส่งคืนเจ้าของ	5	100	เหมาะสม
29	นักเรียนทำการบ้านด้วยตนเอง	5	100	เหมาะสม
30	นักเรียนไม่พูดโกหก	5	100	เหมาะสม
31	นักเรียนไม่ลักขโมย	5	100	เหมาะสม
32	นักเรียนช่วยเหลือเกื้อกูลเพื่อน ครู ผู้ปกครอง และชุมชน	5	100	เหมาะสม
33	นักเรียนรู้จักดูแลรักษาสมบัติของโรงเรียน	5	100	เหมาะสม
34	นักเรียนบำเพ็ญประโยชน์ต่อกิจกรรมของโรงเรียน ชุมชน	5	100	เหมาะสม
35	นักเรียนมีส่วนร่วมในการอนุรักษ์ทรัพยากรธรรมชาติ	5	100	เหมาะสม

ตารางที่ 39 แสดงค่าความถี่ ( $f$ ) ร้อยละ(%) และความสอดคล้องการประเมินผลโครงการ  
โรงเรียนคุณธรรมสังกัดกรุงเทพมหานคร ด้านผลผลิต (Product evaluation) (ต่อ)

(N=5)

	การบริหารโครงการโรงเรียนคุณธรรม สังกัดกรุงเทพมหานคร	การประเมินความ เหมาะสมโดย ผู้เชี่ยวชาญ		ผลการ ประเมิน
		ความถี่	ร้อยละ	
36	นักเรียนมีส่วนร่วมในการปฏิบัติกิจกรรมต่างๆ ด้วยความเต็มใจ	5	100	เหมาะสม
37	นักเรียนมีเครือข่ายการทำงานในโรงเรียน เช่น ความสะอาด ความมีระเบียบวินัย ความเป็นประชาธิปไตย	5	100	เหมาะสม
38	นักเรียนช่วยกันดูแลตักเตือนให้ผู้อื่นรักษากฎระเบียบของ โรงเรียน	5	100	เหมาะสม
39	นักเรียนแสดงน้ำใจและช่วยเหลือผู้อื่นเมื่อมีโอกาส	5	100	เหมาะสม
40	นักเรียนสามารถให้การช่วยเหลือผู้อื่นโดยไม่หวังสิ่งตอบแทน	5	100	เหมาะสม
41	นักเรียนได้ฝึกการพัฒนาจิตใจให้มีเหตุมีผลในการใช้ของ สาธารณะ	5	100	เหมาะสม
42	นักเรียนมีความเอื้อเฟื้อเผื่อแผ่	5	100	เหมาะสม
43	นักเรียนมีส่วนช่วยในการเผยแพร่และเป็นแบบอย่าง การปรับเปลี่ยนพฤติกรรมของเพื่อนๆ ร่วมชั้นในทางที่ดีขึ้น	5	100	เหมาะสม
44	นักเรียนไม่ขาดเรียน มาโรงเรียนตรงเวลาและสม่ำเสมอ	5	100	เหมาะสม
45	นักเรียนมีความขยันหมั่นเพียร ศึกษาหาความรู้	5	100	เหมาะสม
46	นักเรียนรับผิดชอบงานที่ได้รับมอบหมาย	5	100	เหมาะสม
47	นักเรียนปฏิบัติตามกฎระเบียบของโรงเรียน	5	100	เหมาะสม
48	นักเรียนปฏิบัติตามข้อตกลงของห้องเรียน	5	100	เหมาะสม
49	นักเรียนปฏิบัติหน้าที่อย่างเต็มความสามารถ	5	100	เหมาะสม
50	นักเรียนส่งงานสม่ำเสมอ	5	100	เหมาะสม
51	นักเรียนมีความตรงต่อเวลาในการทำงาน	5	100	เหมาะสม
52	นักเรียนรู้จักการใช้สิ่งของให้เกิดความคุ้มค่า	5	100	เหมาะสม
53	นักเรียนจัดทำบัญชีรายรับรายจ่ายของตนเองอย่างสม่ำเสมอ	5	100	เหมาะสม

ตารางที่ 39 แสดงค่าความถี่ ( $f$ ) ร้อยละ(%) และความสอดคล้องการประเมินผลโครงการโรงเรียนคุณธรรมสังกัดกรุงเทพมหานคร ด้านผลผลิต (Product evaluation) (ต่อ)

(N=5)

ข้อที่	การบริหารโครงการโรงเรียนคุณธรรม สังกัดกรุงเทพมหานคร	การประเมินความ เหมาะสมโดย ผู้เชี่ยวชาญ		ผลการ ประเมิน
		ความถี่	ร้อยละ	
54	นักเรียนฝากเงินออมเป็นประจำทุกเดือน	5	100	เหมาะสม
55	นักเรียนได้ฝึกการพัฒนาจิตใจให้มีสติ มีเหตุมีผลในการดำรงชีวิต	5	100	เหมาะสม
56	นักเรียนแสดงความเคารพด้วยการไหว้ตามวัฒนธรรมไทย	5	100	เหมาะสม
57	นักเรียนมีความพึงพอใจต่อการอยู่ร่วมกันในโรงเรียน	5	100	เหมาะสม
58	นักเรียนเกิดความภาคภูมิใจในความเป็นไทย	5	100	เหมาะสม
59	นักเรียนรักษาความสะอาดของเสื้อผ้าเครื่องแต่งกายอยู่เสมอ	5	100	เหมาะสม
60	นักเรียนมีความกตัญญู เชื่อฟังและเคารพพ่อแม่ ครูและผู้มีพระคุณ	5	100	เหมาะสม
<b>สรุป</b>		<b>5</b>	<b>100</b>	<b>เหมาะสม</b>

จากตารางที่ 39 การประเมินผลโครงการโรงเรียนคุณธรรมสังกัดกรุงเทพมหานคร ด้านกระบวนการ (Process evaluation) พบว่า โดยผู้เชี่ยวชาญ มีความคิดเห็นต่อการบริหารโครงการโรงเรียนคุณธรรมสังกัดกรุงเทพมหานคร มีความเหมาะสม จำนวน 5 คน คิดเป็นร้อยละ 100

ทั้งนี้จากการสอบถามผู้เชี่ยวชาญทั้ง 5 คน มีประเด็นน่าสนใจที่ผู้เชี่ยวชาญได้เสนอความคิดเห็นประกอบไว้ ดังนี้

ด้านสภาวะแวดล้อม (Context evaluation) ความสอดคล้องของวัตถุประสงค์โครงการกับบริบทของโครงการ ความสอดคล้องกับหลักสูตรการจัดการศึกษาของกรุงเทพมหานคร ความสอดคล้องกับนโยบายของโรงเรียน บริบทชุมชนโดยรอบโรงเรียน โครงการที่ดำเนินการต้องมีความสอดคล้องกับบริบทของโรงเรียนในการจัดการเรียนการสอนที่สอดคล้องกับคุณธรรมจริยธรรมตามหลักสูตรแกนกลางและหลักสูตรของสถานศึกษา และสอดคล้องกับนโยบายของโรงเรียนที่เข้าร่วม

โครงการ เป็นคุณธรรมสากล ไม่ผูกขาดกับศาสนาใดศาสนาหนึ่ง ทุกคนที่เกี่ยวข้องมีส่วนร่วมสนับสนุน ในกระบวนการขับเคลื่อนกิจกรรมส่งเสริมความดี การจัดบรรยากาศ สภาพแวดล้อมแหล่งเรียนรู้ที่เอื้อต่อการปลูกฝังคุณธรรมของโรงเรียนการบริหารงานโรงเรียนคุณธรรมมีความต่อเนื่อง มีกระบวนการในการดำเนินงานตามกิจกรรม และมีกิจกรรมย่อยของโครงการในการขับเคลื่อนในการกระตุ้นให้เกิดการมีส่วนร่วมของครู นักเรียน ผู้บริหารโรงเรียนผู้ปกครอง บุคลากรทางการศึกษา และชุมชนอย่างต่อเนื่อง ซึ่งความหลากหลายของกิจกรรมที่เป็นกลไกสำคัญในการกระตุ้นให้เกิดการมีส่วนร่วมในการกำหนดทิศทางร่วมกันในการวางแผนพัฒนาโรงเรียนคุณธรรมของโรงเรียนที่เข้าร่วมโครงการ

ด้านปัจจัยพื้นฐาน (Input evaluation) ทรัพยากรบุคคล ผู้บริหารมีภาวะผู้นำสูง มีความรับผิดชอบมีการบริหารจัดการที่ดี การมีส่วนร่วมของเครือข่ายเกี่ยวข้อง มีส่วนร่วมในการวิเคราะห์วางแผนการดำเนินงานและการจัดกิจกรรมตามโครงการ การสนับสนุนงบประมาณ การจัดสื่อการเรียนรู้ และแหล่งเรียนรู้ที่เอื้อต่อการดำเนินการ การบริหารจัดการจัดกิจกรรมในโครงการโรงเรียนคุณธรรมอย่างมีประสิทธิภาพ มีวัตถุประสงค์ และเป้าหมายของโครงการที่ชัดเจน มีการกำหนดวิสัยทัศน์ พันธกิจ หรือแผนพัฒนาโรงเรียนที่มีจุดเน้นในการพัฒนาคุณภาพการจัดการศึกษาตามแนวทางโรงเรียนคุณธรรม มีกระบวนการและขั้นตอนในการดำเนินงานอย่างเป็นระบบมุ่งผลสำเร็จของงานและมีการกำกับติดตามอย่างต่อเนื่อง มีการบริหารจัดการศึกษาโดยเน้นการมีส่วนร่วมของผู้มีส่วนเกี่ยวข้องทุกภาคส่วน มีการนิเทศ ติดตามตรวจสอบประเมินผลและเปิดโอกาสให้มีการเสนอแนะอย่างเป็นกัลยาณมิตร ส่งผลให้เกิดความร่วมมือในการพัฒนาอย่างต่อเนื่อง

ด้านกระบวนการ (Process evaluation) ในกระบวนการเรียนรู้ ด้านการวางแผนและการมีส่วนร่วม การสร้างความรู้ ความเข้าใจ และการมีส่วนร่วม ในกระบวนการพัฒนาโรงเรียนคุณธรรม โดยร่วมกันกำหนดคุณธรรมเป้าหมายในการพัฒนาโรงเรียน จัดทำกรอบหลักสูตรกระบวนการพัฒนาโรงเรียนคุณธรรม ในสังกัดกรุงเทพมหานครที่เหมาะสมกับบริบทของโรงเรียน มีการประชุมเพื่อวางแผนและเตรียมความพร้อมในการจัดทำโครงการ มีการกำหนดบทบาทและหน้าที่ความรับผิดชอบแก่บุคลากรในการดำเนินโครงการ ร่วมประชุมกับผู้บริหารเขต/ผู้บริหารสถานศึกษา เพื่อสร้างความเข้าใจร่วมกันถึงการดำเนินโครงการและการแลกเปลี่ยนเรียนรู้ ประชาสัมพันธ์การขับเคลื่อนโรงเรียนคุณธรรมในรูปแบบต่าง ๆ ดำเนินกิจกรรมโครงการตามแผนและขั้นตอนการดำเนินการที่กำหนดไว้ในโครงการ มีการกำหนดหลักเกณฑ์และระยะเวลาในการประเมินผลโครงการตามความเหมาะสม จัดอบรมเชิงปฏิบัติการเพื่อกระตุ้นการมีส่วนร่วมของนักเรียนในการค้นหาต้นทุนคุณธรรมในตัวเอง และ

สามารถกำหนดกิจกรรมส่งเสริมความดีได้ ใช้สมุดบันทึกความดีซึ่งเป็นเครื่องมือในการเก็บข้อมูลการปฏิบัติกิจกรรม จัดการเรียนรู้ที่หลากหลายและส่งเสริมการแสวงหาความรู้ สร้างองค์ความรู้ด้วยตนเองโดยอาศัยหลักธรรมมาเป็นกรอบในการคิดวิเคราะห์และแก้ปัญหา จัดกระบวนการเรียนรู้และกิจกรรมพัฒนาผู้เรียนรอบด้านอย่างสมดุล สมบูรณ์ ทั้งทางกาย จิตใจ ปัญญา การลงมือทำโครงการ ของนักเรียน กิจกรรมถอดองค์ความรู้ ทำให้นักเรียนเข้าใจและเห็นประโยชน์คุณค่าของคุณธรรม ส่งเสริมบรรยากาศแบบกัลยาณมิตร การแสดงออกถึงความอ่อนน้อมถ่อมตน เคารพ ให้เกียรติซึ่งกัน และกัน ยิ้มแย้ม แจ่มใส ส่งเสริม สร้างแรงจูงใจ โดยการยกย่อง เชิดชู ผู้ทำดีเป็นประจำ โครงการคุณธรรมมาจากการร่วมคิดร่วมทำของนักเรียนตามที่ตนเองถนัด มีความชอบ ทำแล้วเกิดความสุข ในขณะที่ปฏิบัติกิจกรรมอย่างใกล้ชิด ธรรมเนียมเชิงปฏิบัติการผู้บริหาร และครูแกนนำ กิจกรรมศึกษาดูงาน ณ โรงเรียนคุณธรรม โรงเรียนดำเนินการติดตามวัดและประเมินผลผู้เรียนตามสภาพจริงด้วยเครื่องมือที่เหมาะสมและวิธีการที่หลากหลายครอบคลุมทั้งกาย สังคม จิตใจ ปัญญา นำผลการประเมินที่ได้มาวิเคราะห์ สรุปผลและร่วมกันหาแนวทางในการพัฒนากระบวนการจัดการเรียนรู้อย่างต่อเนื่อง มีการนิเทศ ติดตาม การดำเนินงานของโครงการ การถ่ายทอดความรู้ความเหมาะสมของขั้นตอนความต่อเนื่องของกิจกรรม ระยะเวลาการดำเนินกิจกรรมของโครงการ ภาวะผู้นำของผู้บริหาร ครูแกนนำ นักเรียนแกนนำมีตัวชี้วัด คือ กลุ่มเป้าหมายสามารถถ่ายทอดความรู้ได้ เข้ามามีส่วนร่วมในกระบวนการขับเคลื่อนของกิจกรรมอย่างต่อเนื่อง ผู้บริหาร ครูแกนนำ นักเรียนแกนนำสามารถนำองค์ความรู้จากกิจกรรมไปพัฒนาปรับปรุงประยุกต์ใช้ กระบวนการดำเนินงานของโครงการมีความต่อเนื่องในแต่ละกิจกรรม ที่ส่งเสริมให้เกิดองค์ความรู้และสามารถถ่ายทอดสู่ผู้อื่นได้ โดยมีผู้บริหาร ครูแกนนำ นักเรียนแกนนำ ผู้ปกครอง บุคลากรทางการศึกษา และหน่วยงานสนับสนุน เป็นแกนหลักในการขับเคลื่อนโครงการ นำองค์ความรู้ไปพัฒนาปรับปรุงประยุกต์ใช้เป็นคุณธรรมอัตลักษณ์ของโรงเรียน และคุณธรรมต้นทุน “โตไปไม่โกง” ร่วมกันของโรงเรียนเครือข่าย ที่ส่งผลต่อพฤติกรรมบ่งชี้เชิงบวก และส่งเสริมทักษะชีวิตของนักเรียน และผู้เกี่ยวข้องในโครงการ

ด้านผลผลิต (Product evaluation) ด้านการขับเคลื่อนโรงเรียนคุณธรรม มีกิจกรรมคุณธรรมอัตลักษณ์ของแต่ละโรงเรียน ในการนำไปสู่การปฏิบัติ คุณธรรมเป้าหมายของโรงเรียน (โตไปไม่โกง)ผู้บริหารและครูแกนนำสามารถนำความรู้ที่ได้ไปปรับใช้ในการบูรณาการเรียนการสอนที่เกี่ยวข้องกับคุณธรรมได้ ผู้บริหารสถานศึกษาเข้าใจกระบวนการพัฒนาสู่โรงเรียนคุณธรรม มีแนวทางในการพัฒนาโรงเรียนคุณธรรมที่สอดคล้องกับนโยบายของกรุงเทพมหานคร ผู้บริหารได้ใช้สมุดบันทึกความดีเป็นเครื่องมือในการประเมินผลและบริหารจัดการโรงเรียนคุณธรรมครูใช้สมุดบันทึกความดี



เป็นเครื่องมือในการสื่อสาร/เรียนรู้ใส่ใจความรู้สึกการกระทำและสภาพแวดล้อมรอบตัวนักเรียน ผู้ปกครองได้ใช้สมุดบันทึกความดีเป็นเครื่องมือในการสื่อสาร/เรียนรู้ความสนใจและความรู้สึกของนักเรียนนักเรียนได้ใช้สมุดบันทึกความดีฝึกความคิดทบทวนการกระทำและเขียนบันทึกความดีของตนเอง ผู้บริหาร ครูได้ภาพสะท้อนบริบทแวดล้อมตัวนักเรียน ผู้บริหาร ครูได้แนวทางในการพัฒนาสภาพแวดล้อมให้เอื้อต่อการเรียนรู้คุณธรรม บุคลากรทางการศึกษานำความรู้ไปปรับใช้ในการบูรณาการเรียนการสอนให้สอดคล้องกับสภาพแวดล้อม/ชุมชน ขับเคลื่อนโรงเรียนคุณธรรม และถ่ายทอดองค์ความรู้ในเชิงประจักษ์ได้ ได้คุณธรรมต้นทุน“โตไปไม่โกง”ในการนำไปประยุกต์ใช้เป็นคุณธรรมอัตลักษณ์ของแต่ละโรงเรียน การนำความรู้ที่ได้ไปถ่ายทอด ปรับปรุง หรือประยุกต์ใช้ในการทำงาน ในชีวิตประจำวันของกลุ่มเป้าหมายโรงเรียนคุณธรรม ผลการสังเคราะห์องค์ความรู้ที่ได้และสามารถนำกระบวนการขับเคลื่อนโรงเรียนคุณธรรมที่ได้ไปปรับปรุงประยุกต์ใช้ในโรงเรียน ผู้บริหารและบุคลากรทางการศึกษาแลกเปลี่ยนเรียนรู้ เข้าใจกระบวนการพัฒนาขับเคลื่อนโรงเรียนคุณธรรมร่วมกัน ผู้บริหาร ครู นักเรียน ถ่ายถอดองค์ความรู้และกระบวนการในการขับเคลื่อนสู่โรงเรียนอื่นที่มีบริบทใกล้เคียงในการดำเนินโครงการโรงเรียนคุณธรรมได้ ผู้ปกครองสามารถใช้สมุดบันทึกความดีเป็นเครื่องมือในการสื่อสารและพัฒนาความเอาใจใส่ในนักเรียน นักเรียนค้นหาต้นทุนคุณธรรมในตัวเอง พบและสามารถกำหนดกิจกรรมส่งเสริมความดีได้ นักเรียนสามารถพัฒนาทักษะชีวิตของตนเองได้ ผ่านกิจกรรมส่งเสริมความดีที่ร่วมกันคิดขึ้น นักเรียนได้ความรู้และกระบวนการพัฒนาด้านคุณธรรมเพิ่มเติมมากขึ้นจากการสอน จากการได้อ่าน ได้ร่วมแสดงความคิดเห็นเกี่ยวกับคุณธรรมบนกระดาน แสดงความคิดเห็น จัดทำบอร์ดคุณธรรม ฯลฯ ครูได้ภาพสะท้อนความคิด/ความรู้ของนักเรียน และสามารถพัฒนาคุณธรรมของนักเรียนสู่การสอนได้เพิ่มขึ้น นักเรียนและครูมีส่วนร่วมในการพัฒนาความคิดเห็นด้านคุณธรรมผ่านการร่วมกันทำกิจกรรมในมุมคุณธรรมที่จัดขึ้น นักเรียนได้ข้อคิดและส่งเสริมคุณธรรม จริยธรรมจากกิจกรรมต่าง ๆ ที่ได้ดำเนินการในโรงเรียน ด้านพฤติกรรมบ่งชี้เชิงบวก “ความซื่อสัตย์สุจริต” นักเรียนมีความซื่อสัตย์ต่อตนเองและผู้อื่น เก็บของได้แล้วนำไปส่งคืนเจ้าของ ทำการบ้านด้วยตนเอง ไม่พูดโกหก ไม่ลักขโมย “การมีจิตสาธารณะ” นักเรียนช่วยเหลือเกื้อกูลเพื่อน ครู ผู้ปกครอง และชุมชน รู้จักดูแลรักษาสมบัติของโรงเรียน บำเพ็ญประโยชน์ต่อกิจกรรมของโรงเรียน ชุมชน มีส่วนร่วมในการอนุรักษ์ทรัพยากรธรรมชาติและสิ่งแวดล้อมทั้งในโรงเรียนและนอกโรงเรียน นักเรียนมีส่วนร่วมในการปฏิบัติกิจกรรมต่างๆ ด้วยความเต็มใจ แสดงน้ำใจและช่วยเหลือผู้อื่นเมื่อมีโอกาส ให้การช่วยเหลือผู้อื่นโดยไม่หวังสิ่งตอบแทน นักเรียนได้ฝึกการพัฒนาจิตใจให้มีเหตุมีผลในใช้ของสาธารณะ มีความเอื้อเฟื้อเผื่อแผ่ มีส่วนช่วยในการเผยแพร่และเป็นแบบอย่าง การ



ปรับเปลี่ยนพฤติกรรมของเพื่อนๆ ร่วมชั้นในทางที่ดีขึ้น “ความรับผิดชอบ” นักเรียนมาโรงเรียนตรงเวลาและสม่ำเสมอ มีความขยันหมั่นเพียร ศึกษาหาความรู้ มีความรับผิดชอบต่องานที่ได้รับมอบหมาย การปฏิบัติตามกฎระเบียบของโรงเรียน ข้อตกลงของห้องเรียน ปฏิบัติหน้าที่อย่างเต็มความสามารถ ส่งงานสม่ำเสมอ มีความตรงต่อเวลาในการทำงาน “พอเพียง” นักเรียนรู้จักการใช้สิ่งของให้เกิดความคุ้มค่า ฝากเงินออมเป็นประจำ ฝึกการพัฒนาจิตใจให้มีสติ มีเหตุมีผลในการดำรงชีวิต นักเรียนแสดงความเคารพด้วยการไหว้ตามวัฒนธรรมไทย มีความภาคภูมิใจในความเป็นไทย มีความกตัญญู เชื่อฟังและเคารพพ่อแม่ ครูและผู้มีพระคุณ

ซึ่งผลผลิตทั้งหมดจะเกิดประโยชน์สูงสุดจะต้องนำความรู้ที่ได้ไปถ่ายทอด ปรับปรุงประยุกต์ใช้ในการทำงาน ในชีวิตประจำวันของกลุ่มเป้าหมายที่เข้าร่วมโครงการ มีการปรับเปลี่ยนพฤติกรรมบ่งชี้เชิงบวกในชีวิตประจำวัน มีทักษะชีวิตที่ดีในสังคม ผู้บริหาร ครูแกนนำ นักเรียนแกนนำ ผู้ปกครอง บุคลากรทางการศึกษา ที่เข้าร่วมโครงการมีความรู้ความเข้าใจในการดำเนินงานโครงการโรงเรียนคุณธรรมเป็นอย่างดี สามารถนำความรู้ที่มีถ่ายทอดสู่การปฏิบัติการประยุกต์ใช้การทำงาน นำความรู้ไปถ่ายทอดหรือเผยแพร่ได้ และมีการปรับเปลี่ยนพฤติกรรมบ่งชี้เชิงบวกในชีวิตประจำวัน มีทักษะชีวิตที่ดีในสังคมและมีส่วนร่วมในการพัฒนาต่อยอดโครงการและขยายผลสู่โรงเรียนพื้นที่อื่นที่มีความสนใจในการเข้าร่วมโครงการโรงเรียนคุณธรรม

**2.3 ผลการเปรียบเทียบการประเมินโครงการบริหารโรงเรียนคุณธรรมสังกัดกรุงเทพมหานคร ด้วยวิธี CIPP Model กับผลการประเมินโดยผู้เชี่ยวชาญ**

**ตารางที่ 40** แสดงการวิเคราะห์และสรุปผล โดยการเปรียบเทียบผลการประเมิน (Conclusion by Comparative) การบริหารโครงการโรงเรียนคุณธรรมสังกัดกรุงเทพมหานคร ระหว่างผลการประเมิน CIPP Model และผลการประเมินโดยผู้เชี่ยวชาญ

ประเด็นการประเมิน	ผลการประเมิน CIPP Model			ผลการประเมินผู้เชี่ยวชาญ		สรุปผลการเปรียบเทียบ
	$\bar{x}$	SD.	ระดับ	$f$	%	
ด้านสภาวะแวดล้อม	4.50	.35	มากที่สุด	5	100	สอดคล้อง
ด้านปัจจัยพื้นฐาน	4.48	.43	มาก	5	100	สอดคล้อง
ด้านกระบวนการ	4.30	.40	มาก	5	100	สอดคล้อง
ด้านผลผลิต	4.35	.39	มาก	5	100	สอดคล้อง
<b>สรุป</b>	<b>4.41</b>	<b>.39</b>	<b>มาก</b>	<b>5</b>	<b>100</b>	<b>สอดคล้อง</b>

จากตารางที่ 40 การเปรียบเทียบผลการประเมิน (Conclusion by Comparative) การบริหารโครงการโรงเรียนคุณธรรมสังกัดกรุงเทพมหานคร ระหว่างผลการประเมิน CIPP Model และผลการประเมินโดยผู้เชี่ยวชาญ โดยใช้การวิเคราะห์เชิงเนื้อหา (Content analysis) พบว่าในภาพรวมการประเมินโดยใช้ CIPP Model อยู่ในระดับมาก ส่วนการประเมินโดยผู้เชี่ยวชาญ มีเห็นว่าเหมาะสมจำนวน 5 คน คิดเป็นร้อยละ 100 สรุปได้ว่า การประเมินการบริหารโครงการโรงเรียนคุณธรรมสังกัดกรุงเทพมหานคร ระหว่างผลการประเมิน CIPP Model และผลการประเมินโดยผู้เชี่ยวชาญ มีความสอดคล้องกัน

#### ด้านสถานะแวดล้อม (Context evaluation)

พบว่า จากการประเมินโครงการโรงเรียนคุณธรรมสังกัดกรุงเทพมหานคร โดยใช้รูปแบบ CIPP Model อยู่ในระดับมากที่สุด ( $\bar{X} = 4.50$ , S.D. = .35) ส่วนการประเมินโครงการโรงเรียนคุณธรรมสังกัดกรุงเทพมหานครโดยผู้เชี่ยวชาญ พบว่า มีความคิดเห็นว่าเหมาะสมจำนวน 5 คน คิดเป็น 100% สรุปได้ว่า ผลการประเมินโครงการโรงเรียนคุณธรรมสังกัดกรุงเทพมหานคร ด้านสถานะแวดล้อม (Context evaluation) สอดคล้องกัน

#### ด้านปัจจัยพื้นฐาน (Input evaluation)

พบว่า จากการประเมินโครงการโรงเรียนคุณธรรมสังกัดกรุงเทพมหานคร โดยใช้รูปแบบ CIPP Model อยู่ในระดับมาก ( $\bar{X} = 4.48$ , S.D. = .43) ส่วนการประเมินโครงการโรงเรียนคุณธรรมสังกัดกรุงเทพมหานครโดยผู้เชี่ยวชาญ พบว่า มีความคิดเห็นว่าเหมาะสม จำนวน 5 คน คิดเป็น 100% สรุปได้ว่า ผลการประเมินโครงการโรงเรียนคุณธรรมสังกัดกรุงเทพมหานคร ด้านปัจจัยพื้นฐาน (Input evaluation) สอดคล้องกัน

#### ด้านกระบวนการ (Process evaluation)

พบว่า จากการประเมินโครงการโรงเรียนคุณธรรมสังกัดกรุงเทพมหานคร โดยใช้รูปแบบ CIPP Model อยู่ในระดับมาก ( $\bar{X} = 4.30$ , S.D. = .40) ส่วนการประเมินโครงการโรงเรียนคุณธรรมสังกัดกรุงเทพมหานครโดยผู้เชี่ยวชาญ พบว่า มีความคิดเห็นว่าเหมาะสม จำนวน 5 คน คิดเป็น 100% สรุปได้ว่า ผลการประเมินโครงการโรงเรียนคุณธรรมสังกัดกรุงเทพมหานคร ด้านกระบวนการ (Process evaluation) สอดคล้องกัน

### ด้านผลผลิต (Product evaluation)

พบว่า จากการประเมินโครงการโรงเรียนคุณธรรมสังกัดกรุงเทพมหานคร โดยใช้รูปแบบ CIPP Model อยู่ในระดับมาก ( $\bar{X}$ =4.35, S.D. = .39) ส่วนการประเมินโครงการโรงเรียนคุณธรรมสังกัดกรุงเทพมหานครโดยผู้เชี่ยวชาญ พบว่า มีความคิดเห็นว่าเหมาะสม จำนวน 5 คน คิดเป็น 100% สรุปได้ว่า ผลการประเมินโครงการโรงเรียนคุณธรรมสังกัดกรุงเทพมหานคร ด้านผลผลิต (Product evaluation) สอดคล้องกัน



## บทที่ 5

### สรุปผลการวิจัย อภิปรายผล และข้อเสนอแนะ

การวิจัยเรื่อง การบริหารโรงเรียนคุณธรรมสังกัดกรุงเทพมหานคร มีวัตถุประสงค์ในการวิจัย คือ 1) เพื่อทราบองค์ประกอบเชิงยืนยันของการบริหารโรงเรียนคุณธรรมสังกัดกรุงเทพมหานคร 2) เพื่อทราบผลการเปรียบเทียบการประเมินโครงการโรงเรียนคุณธรรมสังกัดกรุงเทพมหานคร ด้วยการ ใช้ CIPP Model กับการประเมินโดยผู้เชี่ยวชาญ โดยใช้ระเบียบวิธีวิจัยแบบ การวิจัยเชิงพรรณนา (Descriptive Research) ใช้ผู้ให้ข้อมูลในโรงเรียนสังกัดกรุงเทพมหานครเป็นหน่วยวิเคราะห์ (unit of analysis) การวิจัยเชิงปริมาณ (quantitative research) ใช้การวิเคราะห์องค์ประกอบเชิงยืนยัน (Confirmatory Factor Analysis) และการประเมินโครงการใช้วิธี CIPP Model ส่วนการวิจัยเชิงคุณภาพ (qualitative research) ใช้การวิเคราะห์เชิงเนื้อหาจากเอกสารแนวคิด/ทฤษฎี งานวิจัย การศึกษาตัวอย่างการปฏิบัติที่ดี (Best Practice) และใช้ผู้เชี่ยวชาญ (Expert Judgement) ในการประเมินโครงการโรงเรียนคุณธรรม ซึ่งการประเมินโครงการนี้จะใช้รูปแบบการวิจัยแบบพร้อมกัน (Convergent Parallel Design) โดยนำผลการประเมินในเชิงปริมาณ และเชิงคุณภาพมาเปรียบเทียบกัน เครื่องมือที่ใช้ในการวิจัย ได้แก่ แบบสอบถามความคิดเห็น แบบประเมินผลโครงการโรงเรียนคุณธรรมสังกัดกรุงเทพมหานคร แบบสอบถามความคิดเห็นผู้เชี่ยวชาญ การวิเคราะห์ข้อมูล ได้แก่ ความถี่ ร้อยละ ค่ามัธยฐานเลขคณิต ส่วนเบี่ยงเบนมาตรฐาน การวิเคราะห์องค์ประกอบเชิงยืนยัน และการวิเคราะห์เนื้อหา

#### สรุปผลการวิจัย

การวิจัยเรื่อง รูปแบบการบริหารโรงเรียนคุณธรรมสังกัดกรุงเทพมหานคร ได้ข้อค้นพบดังนี้

1. ผลการยืนยันองค์ประกอบการบริหารโรงเรียนคุณธรรมสังกัดกรุงเทพมหานคร พบว่า

องค์ประกอบการบริหารโรงเรียนคุณธรรมสังกัดกรุงเทพมหานคร ประกอบด้วย 4 องค์ประกอบ 45 ตัวแปร ได้แก่ การวางแผนและการมีส่วนร่วม (Plan) การจัดการเรียนการสอน (Education) การส่งเสริมสนับสนุน (Support) และการวัดและประเมินผลการเรียนรู้ (Evaluation) โดยมีน้ำหนักองค์ประกอบของตัวแปรมีค่าเป็นบวกตั้งแต่ 0.81-0.94 และมีนัยสำคัญทางสถิติที่ระดับ .01 ทุกตัวแปร ซึ่งเป็นค่าตัวแปรน้ำหนักของตัวแปรในองค์ประกอบที่มากกว่า 0.40 จัดว่าเป็นค่าที่อยู่ในเกณฑ์ที่เหมาะสม (Hair et al., 2006) และพบว่าค่าความแปรปรวนเฉลี่ยที่สกัดได้ (AVE) ของแต่

ละองค์ประกอบเท่ากับ 0.775 จัดว่ามีความเหมาะสม ( $AVE \geq 0.50$ ) (Fornell & Larcker, 1981; Hair et al., 2006) และค่าความเชื่อมั่นของแบบวัดเชิงองค์ประกอบ เท่ากับ 0.932 จัดว่ามีความเหมาะสม ( $CR \geq 0.70$ ) (Hair et al., 2006)

1.1 องค์ประกอบที่ 1 การวางแผนและการมีส่วนร่วม (Plan) พบว่า มีค่าน้ำหนักองค์ประกอบของตัวแปรทั้ง 12 ตัวแปร มีค่าเป็นบวก อยู่ระหว่าง 0.65-0.84 และมีนัยสำคัญทางสถิติที่ระดับ .01 ทุกตัว โดยน้ำหนักองค์ประกอบ c1-c12 มีค่าเท่ากับ 0.68, 0.82, 0.84, 0.84, 0.68, 0.72, 0.82, 0.66, 0.65, 0.64, 0.84 และ 0.80 ตามลำดับ ซึ่งเป็นค่าตัวแปรน้ำหนักของตัวแปรในองค์ประกอบที่มากกว่า 0.40 จัดว่าเป็นค่าที่อยู่ในเกณฑ์ที่เหมาะสม (Hair et al., 2006) และพบว่าค่าความแปรปรวนเฉลี่ยที่สกัดได้ (AVE) ของแต่ละองค์ประกอบเท่ากับ 0.568 จัดว่ามีความเหมาะสม ( $AVE \geq 0.50$ ) (Fornell & Larcker, 1981; Hair et al., 2006) จากการพิจารณาค่าสถิติขององค์ประกอบการประเมินด้านกระบวนการ ด้านการวางแผนและการมีส่วนร่วม ค่าความเชื่อมั่นของแบบวัดเชิงองค์ประกอบ เท่ากับ 0.940 จัดว่ามีความเหมาะสม ( $CR \geq 0.70$ ) (Hair et al., 2006)

1.2 องค์ประกอบที่ 2 การจัดการเรียนการสอน (Education) พบว่า มีค่าน้ำหนักองค์ประกอบของตัวแปรทั้ง 21 ตัวแปร มีค่าเป็นบวก อยู่ระหว่าง 0.57-0.79 และมีนัยสำคัญทางสถิติที่ระดับ .01 ทุกตัว โดยน้ำหนักองค์ประกอบ c13-c33 มีค่าเท่ากับ 0.61, 0.70, 0.75, 0.75, 0.69, 0.71, 0.70, 0.69, 0.66, 0.57, 0.57, 0.71, 0.71, 0.66, 0.68, 0.79, 0.66, 0.78, 0.76, 0.63 และ 0.75 ตามลำดับ ซึ่งเป็นค่าตัวแปรน้ำหนักของตัวแปรในองค์ประกอบที่มากกว่า 0.40 จัดว่าเป็นค่าที่อยู่ในเกณฑ์ที่เหมาะสม (Hair et al., 2006) และพบว่าค่าความแปรปรวนเฉลี่ยที่สกัดได้ (AVE) ของแต่ละองค์ประกอบเท่ากับ 0.501 จัดว่ามีความเหมาะสม ( $AVE \geq 0.50$ ) (Fornell & Larcker, 1981; Hair et al., 2006) จากการพิจารณาค่าสถิติขององค์ประกอบหลักการประเมินด้านกระบวนการ ด้านการจัดการเรียนการสอน ค่าความเชื่อมั่นของแบบวัดเชิงองค์ประกอบ เท่ากับ 0.951 จัดว่ามีความเหมาะสม ( $CR \geq 0.70$ ) (Hair et al., 2006)

1.3 องค์ประกอบที่ 3 การส่งเสริมสนับสนุน (Support) พบว่า มีค่าน้ำหนักองค์ประกอบของตัวแปรทั้ง 4 ตัวแปร มีค่าเป็นบวก อยู่ระหว่าง 0.66-0.82 และมีนัยสำคัญทางสถิติที่ระดับ .01 ทุกตัว โดยน้ำหนักองค์ประกอบ c34-c37 มีค่าเท่ากับ 0.66, 0.78, 0.82 และ 0.74 ตามลำดับ ซึ่งเป็นค่าตัวแปรน้ำหนักของตัวแปรในองค์ประกอบที่มากกว่า 0.40 จัดว่าเป็นค่าที่อยู่ในเกณฑ์ที่เหมาะสม (Hair et al., 2006) และพบว่าค่าความแปรปรวนเฉลี่ยที่สกัดได้ (AVE) ของแต่ละองค์ประกอบเท่ากับ 0.569 จัดว่ามีความเหมาะสม ( $AVE \geq 0.50$ ) (Fornell & Larcker, 1981; Hair



et al., 2006) จากการพิจารณาค่าสถิติขององค์ประกอบด้านการส่งเสริมสนับสนุน ค่าความเชื่อมั่นของแบบวัดเชิงองค์ประกอบ เท่ากับ 0.840 จัดว่ามีความเหมาะสม ( $CR \geq 0.70$ ) (Hair et al., 2006)

1.4 องค์ประกอบที่ 4 การวัดและประเมินผลการเรียนรู้ (Evaluation) พบว่า มีค่าน้ำหนักองค์ประกอบของตัวแปรทั้ง 8 ตัวแปร มีค่าเป็นบวก อยู่ระหว่าง 0.72-0.87 และมีนัยสำคัญทางสถิติที่ระดับ .01 ทุกตัว โดยน้ำหนักองค์ประกอบ c38-c45 มีค่า 0.80, 0.86, 0.84, 0.72, 0.87, 0.85, 0.85 และ 0.78 ตามลำดับ ซึ่งเป็นค่าตัวแปรน้ำหนักของตัวแปรในองค์ประกอบที่มากกว่า 0.40 จัดว่าเป็นค่าที่อยู่ในเกณฑ์ที่เหมาะสม (Hair et al., 2006) และพบว่าค่าความแปรปรวนเฉลี่ยที่สกัดได้ (AVE) ของแต่ละองค์ประกอบเท่ากับ 0.677 จัดว่ามีความเหมาะสม ( $AVE \geq 0.50$ ) (Fornell & Larcker, 1981; Hair et al., 2006) จากการพิจารณาค่าสถิติขององค์ประกอบด้านการวัดและประเมินผลการเรียนรู้ ค่าความเชื่อมั่นของแบบวัดเชิงองค์ประกอบ เท่ากับ 0.943 จัดว่ามีความเหมาะสม ( $CR \geq 0.70$ ) (Hair et al., 2006)

2. ผลการประเมินโครงการโรงเรียนคุณธรรมสังกัดกรุงเทพมหานคร ในด้านสภาวะแวดล้อม ด้านปัจจัยนำเข้า ด้านกระบวนการ และด้านผลผลิต ผู้วิจัยดำเนินการเก็บข้อมูลเชิงปริมาณและเชิงคุณภาพไปพร้อมๆ กัน โดยกำหนดขั้นตอนและวิธีดำเนินการวิจัยออกเป็น 2 ส่วน ดังนี้

2.1 การประเมินผลโครงการโรงเรียนคุณธรรมสังกัดกรุงเทพมหานคร ในด้านสภาวะแวดล้อม ด้านปัจจัยนำเข้า ด้านกระบวนการ และด้านผลผลิต ซึ่งนำองค์ประกอบการบริหารโรงเรียนสังกัดคุณธรรม มาประเมินโดยใช้รูปแบบการประเมินซีบีพี (CIPP Model) ผลการวิจัย พบว่า

ด้านสภาวะแวดล้อม (Context evaluation) โดยรวมอยู่ในระดับมากที่สุด ค่าเฉลี่ย ( $\bar{X} = 4.50$ , S.D. = 0.35) เมื่อพิจารณาเป็นรายข้อ พบว่า อยู่ในระดับมากที่สุด 4 ข้อ โดยเรียงลำดับค่ามัชฌิมเลขคณิตจากมากไปหาน้อยสามลำดับแรก ดังนี้ การบริหารโรงเรียนคุณธรรมมีความสอดคล้องกับนโยบายของกรุงเทพมหานคร ( $\bar{X} = 4.67$ , S.D. = 0.47) โรงเรียนคุณธรรมสามารถนำไปใช้กับโรงเรียนในทุกศาสนา ไม่ผูกขาดกับศาสนาใดศาสนาหนึ่ง เป็นคุณธรรมสากล ( $\bar{X} = 4.66$ , S.D. = 0.52) และการจัดบรรยากาศ สภาพแวดล้อมแหล่งเรียนรู้ที่เอื้อต่อการปลูกฝังคุณธรรมของโรงเรียน ส่วนตัวแปรที่มีค่ามัชฌิมเลขคณิตอยู่ลำดับสุดท้าย ได้แก่ การสร้างเครือข่ายชุมชนองค์กรคุณธรรม โดยประสานความร่วมมือจากหน่วยงานและองค์กรที่ทำงานด้านคุณธรรมอย่างเป็นรูปธรรมที่ชัดเจน ( $\bar{X} = 4.27$ , S.D. = 0.58)

ด้านปัจจัยพื้นฐาน (Input evaluation) โดยรวมอยู่ในระดับมาก ( $\bar{X} = 4.48$ , S.D. = 0.43) เมื่อพิจารณาเป็นรายข้อ พบว่า อยู่ในระดับมากที่สุด 3 ข้อ โดยเรียงลำดับค่ามัชฌิมเลข



คณิตจากมากไปหาน้อยสามลำดับแรก ดังนี้ ผู้บริหารมีภาวะผู้นำสูง มีค่านิยมที่ดีงามมีความรับผิดชอบ มีการบริหารจัดการที่ดี ( $\bar{X} = 4.64$ , S.D. = 0.48) บุคลากรและผู้มีส่วนเกี่ยวข้องมีส่วนร่วมในการวิเคราะห์วางแผนการดำเนินงานและการจัดกิจกรรมตามโครงการ ( $\bar{X} = 4.52$ , S.D. = 0.51) และมีการกำหนดวิสัยทัศน์ พันธกิจ หรือแผนพัฒนาโรงเรียนที่มีจุดเน้นในการพัฒนาคุณภาพการจัดการศึกษาตามแนวทางโรงเรียนคุณธรรม ( $\bar{X} = 4.51$ , S.D. = 0.52) ส่วนตัวแปรที่มีค่ามัชฌิมเลขคณิตอยู่ลำดับสุดท้าย ได้แก่ มีการนิเทศ ติดตามตรวจสอบประเมินผลและเปิดโอกาสให้มีการเสนอแนะอย่างเป็นกัลยาณมิตร เพื่อการร่วมพัฒนาอย่างต่อเนื่อง ( $\bar{X} = 4.38$ , S.D. = 0.53)

ด้านกระบวนการ (Process evaluation) ด้านกระบวนการ (Process evaluation) โดยรวมอยู่ในระดับมาก ( $\bar{X} = 4.30$ , S.D. = 0.40) เมื่อพิจารณาเป็นรายข้อ พบว่า อยู่ในระดับมากที่สุด 3 ข้อ โดยเรียงลำดับค่ามัชฌิมเลขคณิตจากมากไปหาน้อยสามลำดับแรก ดังนี้ สร้างความรู้ความเข้าใจ และการมีส่วนร่วม ในกระบวนการ พัฒนาโรงเรียนคุณธรรม โดยร่วมกันกำหนดคุณธรรมเป้าหมายในการพัฒนาโรงเรียน ( $\bar{X} = 4.53$ , S.D. = 0.52) ส่งเสริมบรรยากาศแบบกัลยาณมิตร การแสดงออกถึงความอ่อนน้อมถ่อมตน เคารพ ให้เกียรติซึ่งกันและกัน ยิ้มแย้ม แจ่มใส ( $\bar{X} = 4.52$ , S.D. = 0.52) และมีการกำหนดบทบาทและหน้าที่ความรับผิดชอบแก่บุคลากรในการดำเนินโครงการ ( $\bar{X} = 4.50$ , S.D. = 0.52) ส่วนตัวแปรที่มีค่ามัชฌิมเลขคณิตอยู่ลำดับสุดท้าย ได้แก่ กิจกรรมศึกษาดูงาน ณ โรงเรียนคุณธรรม หรือหน่วยงานที่ดำเนินงานเกี่ยวกับคุณธรรมที่ประสบผลสำเร็จ ( $\bar{X} = 3.38$ , S.D. = 0.70)

ด้านผลผลิต (Product evaluation) โดยรวมอยู่ในระดับมาก ( $\bar{X} = 4.35$ , S.D. = 0.39) เมื่อพิจารณาเป็นรายข้อ พบว่า อยู่ในระดับมากที่สุด 5 ข้อ โดยเรียงลำดับค่ามัชฌิมเลขคณิตจากมากไปหาน้อยสามลำดับแรก ดังนี้ นักเรียนเก็บของได้แล้วนำไปส่งคืนเจ้าของ ( $\bar{X} = 4.60$ , S.D. = 0.51) นักเรียนมีเครือข่ายการทำงานในโรงเรียน เช่น ความสะอาด ความมีระเบียบวินัย ความเป็นประชาธิปไตย ( $\bar{X} = 4.59$ , S.D. = 0.53) และเท่ากัน 2 ข้อคือ นักเรียนมีส่วนร่วมในการอนุรักษ์ทรัพยากรธรรมชาติ และสิ่งแวดล้อมทั้งในโรงเรียนและนอกโรงเรียน ( $\bar{X} = 4.56$ , S.D. = 0.54) นักเรียนสนใจและช่วยเหลือผู้อื่นเมื่อมีโอกาส ( $\bar{X} = 4.56$ , S.D. = 0.52) ส่วนตัวแปรที่มีค่ามัชฌิมเลขคณิตอยู่ลำดับสุดท้าย ได้แก่ นักเรียนจัดทำบัญชีรายรับ รายจ่ายของตนเองอย่างสม่ำเสมอ ( $\bar{X} = 4.11$ , S.D. = 0.65)

2.2 การประเมินผลโครงการโรงเรียนคุณธรรมสังกัดกรุงเทพมหานคร โดยผู้เชี่ยวชาญ (Expert Judgement) จำนวน 5 คน ใช้การวิเคราะห์เชิงเนื้อหา (Content analysis)

พบว่า ผลการประเมินโครงการโรงเรียนคุณธรรมสังกัดกรุงเทพมหานคร ด้านสภาวะแวดล้อม (Context evaluation) ด้านปัจจัยพื้นฐาน (Input evaluation) ด้านกระบวนการ (Process evaluation) และด้านผลผลิต (Product evaluation) ทุกด้านมีความเหมาะสม คิดเป็นร้อยละ 100

สรุปว่าองค์ประกอบด้านต่าง ๆ มีความสอดคล้องและมีความเหมาะสมและการดำเนินกิจกรรมทั้งหมดจะเกิดประโยชน์สูงสุดจะต้องนำความรู้ที่ได้ไปถ่ายทอด ปรับปรุงประยุกต์ใช้ในการทำงาน ในชีวิตประจำวันของกลุ่มเป้าหมายที่เข้าร่วมโครงการ มีการปรับเปลี่ยนพฤติกรรมบ่งชี้เชิงบวกในชีวิตประจำวัน มีทักษะชีวิตที่ดีในสังคม ผู้บริหาร ครูแกนนำ นักเรียนแกนนำ ผู้ปกครอง บุคลากรทางการศึกษา ที่เข้าร่วมโครงการมีความรู้ความเข้าใจในการดำเนินงานโครงการโรงเรียนคุณธรรมเป็นอย่างดี สามารถนำความรู้ที่มีถ่ายทอดสู่การปฏิบัติการประยุกต์ใช้การทำงาน นำความรู้ไปถ่ายทอดหรือเผยแพร่ได้ และมีการปรับเปลี่ยนพฤติกรรมบ่งชี้เชิงบวกในชีวิตประจำวัน มีทักษะชีวิตที่ดีในสังคมและมีส่วนร่วมในการพัฒนาต่อยอดโครงการและขยายผลสู่โรงเรียนพื้นที่อื่นที่มีความสนใจในการเข้าร่วมโครงการโรงเรียนคุณธรรม

2.3. การบริหารโรงเรียนคุณธรรมสังกัดกรุงเทพมหานครเมื่อเปรียบเทียบผลการประเมินระหว่างการใช้ CIPP Model กับการประเมินโดยผู้เชี่ยวชาญ

จากการเปรียบเทียบผลการประเมินการบริหารโครงการโรงเรียนคุณธรรมสังกัดกรุงเทพมหานคร ระหว่างผลประเมิน CIPP Model กับการประเมินโดยผู้เชี่ยวชาญ โดยการวิเคราะห์เชิงเนื้อหา มีความคิดเห็นสอดคล้องไปในทางเดียวกันทั้ง 4 ประเด็นการประเมิน ดังนี้

ด้านสภาวะแวดล้อม (Context evaluation) การประเมินโดยใช้รูปแบบ CIPP Model และการประเมินโดย Expert judgment มีความคิดเห็นสอดคล้องกันในเรื่องการบริหารโรงเรียนคุณธรรมสอดคล้องกับนโยบายของกรุงเทพมหานคร สอดคล้องกับความต้องการจำเป็นสภาพแวดล้อม และวิถีชีวิตในชุมชนและความคาดหวังของผู้ปกครอง สามารถนำไปใช้ได้กับทุกศาสนา เป็นคุณธรรมสากล การเข้ามามีส่วนร่วมในกระบวนการขับเคลื่อนกิจกรรมส่งเสริมความดี การจัดบรรยากาศ สภาพแวดล้อม แหล่งการเรียนรู้ที่เอื้อต่อการปลูกฝังคุณธรรม ครอบครัวมีส่วนร่วมในการสนับสนุนการพัฒนาโรงเรียนคุณธรรม หล่อหลอมอุปนิสัยที่ดีงามจนเกิดเป็นวิถีชีวิตคุณธรรมนการดำรงชีวิตประจำวัน สร้างเครือข่ายชุมชนองค์กรคุณธรรม โดยประสานความร่วมมือจากหน่วยงานและองค์กรที่ทำงานด้านคุณธรรมอย่างเป็นรูปธรรมชัดเจน

ด้านปัจจัยพื้นฐาน (Input evaluation) การประเมินโดยใช้รูปแบบ CIPP Model และการประเมินโดย Expert judgment มีความคิดเห็นสอดคล้องกันในเรื่อง ผู้บริหารมีภาวะผู้นำสูง

มีความรับผิดชอบมีการบริหารจัดการที่ดี การมีส่วนร่วมของเครือข่ายเกี่ยวข้อง มีส่วนร่วมในการวิเคราะห์ วางแผนการดำเนินงานและการจัดกิจกรรมตามโครงการ การสนับสนุนงบประมาณ การจัดสื่อการเรียนรู้ และแหล่งเรียนรู้ที่เอื้อต่อการดำเนินการ การบริหารจัดการจัดกิจกรรมในโครงการ โรงเรียนคุณธรรมอย่างมีประสิทธิภาพ มีวัตถุประสงค์ และเป้าหมายของโครงการที่ชัดเจน มีการกำหนดวิสัยทัศน์ พันธกิจ หรือแผนพัฒนาโรงเรียนที่มีจุดเน้นในการพัฒนาคุณภาพการจัดการศึกษาตามแนวทางโรงเรียนคุณธรรม มีกระบวนการและขั้นตอนในการดำเนินงานอย่างเป็นระบบมุ่งผลสำเร็จของงานและมีการกำกับติดตามอย่างต่อเนื่อง มีการบริหารจัดการศึกษาโดยเน้นการมีส่วนร่วมของผู้มีส่วนเกี่ยวข้องทุกภาคส่วน มีการนิเทศ ติดตามตรวจสอบประเมินผลและเปิดโอกาสให้มีการเสนอแนะอย่างเป็นกัลยาณมิตร ส่งผลให้เกิดความร่วมมือในการพัฒนาอย่างต่อเนื่อง

ด้านกระบวนการ (Process evaluation) การประเมินโดยใช้รูปแบบ CIPP Model และการประเมินโดย Expert judgment มีความคิดเห็นสอดคล้องกันทั้ง 4 ด้าน 1) ด้านการวางแผนการมีส่วนร่วม อาทิ การสร้างความรู้ความเข้าใจและการมีส่วนร่วมในการพัฒนาโรงเรียนคุณธรรมโดยร่วมกันกำหนดคุณธรรมเป้าหมายในการพัฒนาโรงเรียน การจัดทำกรอบหลักสูตร การประชุมวางแผนการจัดทำโครงการ การกำหนดบทบาทและหน้าที่ การประชุมผู้บริหารเขต/ผู้บริหารสถานศึกษา การประชาสัมพันธ์ การดำเนินการตามขั้นตอนที่วางแผนไว้ในโครงการ ครบทุกกิจกรรมตามระยะเวลาที่กำหนด ทุกฝ่ายให้ความร่วมมือในการดำเนินการ มีการประชุมแลกเปลี่ยนเรียนรู้ ประเมินผลโครงการตามความเหมาะสม 2) การจัดการเรียนการสอน อาทิ การจัดการอบรมเชิงปฏิบัติการ การใช้สมุดบันทึกความดีเป็นเครื่องมือในการเก็บข้อมูล การจัดการเรียนรู้ที่หลากหลาย ส่งเสริมให้ผู้เรียนได้เรียนรู้อย่างสอดคล้องกับวิถีชีวิต พัฒนาผู้เรียนรอบด้านอย่างสมดุล ส่งเสริมบรรยากาศแบบกัลยาณมิตร สร้างแรงจูงใจเชิงจิตผู้ทำความดีเป็นประจำ จัดกิจกรรมหลากหลายให้ครอบคลุมทุกกลุ่มเป้าหมาย นักเรียน ครู ผู้ปกครองและชุมชน 3) การส่งเสริมสนับสนุน อาทิ การจัดแหล่งเรียนรู้ด้านคุณธรรม การส่งเสริมการใช้องค์ความรู้ในการขับเคลื่อนโรงเรียนคุณธรรม การจัดการการสัมมนาเพื่อประสานความร่วมมือจากทุกภาคส่วนให้เข้ามามีส่วนร่วมในการขับเคลื่อนและ 4) การวัดประเมินผลการเรียนรู้ อาทิ การจัดแบบฟอร์มการประเมินตนเอง การจัดเครื่องมือการประเมินผลที่เหมาะสมและหลากหลาย ให้ทุกคนมีส่วนร่วมในการประเมินผลการเรียนรู้ของผู้เรียน การนิเทศติดตาม วิเคราะห์ สรุปผลและร่วมกันหาแนวทางในการพัฒนากระบวนการจัดการเรียนรู้อย่างต่อเนื่อง

ด้านผลผลิต (Product evaluation) การประเมินโดยใช้รูปแบบ CIPP Model และการประเมินโดย Expert judgment มีความคิดเห็นสอดคล้องกัน อาทิ การมีคุณธรรมอัตลักษณ์ของแต่ละโรงเรียน คุณธรรมเป้าหมาย การใช้สมุดบันทึกความดี ผู้บริหาร ครู นักเรียน ผู้ปกครอง เป็นเครื่องมือในการสื่อสารและทบทวนพฤติกรรมนักเรียน การนำความรู้ไปปรับใช้ในการบูรณาการการจัดการเรียนการสอน

ให้สอดคล้องกับสภาพแวดล้อมและชุมชน สามารถนำความรู้ที่ได้เป็นแนวทางในการปรับใช้ในชีวิตประจำวัน หรือประยุกต์ใช้การทำงาน ผู้เรียนมีพฤติกรรมบ่งชี้เชิงบวก ทั้งในด้านความซื่อสัตย์สุจริต การมีจิตสาธารณะ ความรับผิดชอบ พอเพียง และสามารถนำองค์ความรู้ที่ได้ร่วมกันจัดกิจกรรมในการถ่ายทอดเผยแพร่องค์ความรู้ที่มี และมีส่วนร่วมในการพัฒนาต่อยอดโรงเรียนคุณธรรมสังกัดกรุงเทพมหานคร

### การอภิปรายผล

ผลจากการวิจัยครั้งนี้ มีประเด็นสำคัญที่ค้นพบจากการบริหารโรงเรียนคุณธรรมสังกัดกรุงเทพมหานคร และสามารถนำมาอภิปรายผลตามวัตถุประสงค์ของการวิจัยได้ดังนี้

1. องค์ประกอบการบริหารโรงเรียนคุณธรรมสังกัดกรุงเทพมหานคร ประกอบด้วย ด้านการวางแผนและการมีส่วนร่วม (Plan) ด้านการจัดการเรียนการสอน (Education) ด้านการส่งเสริมสนับสนุน (Support) และด้านการวัดและประเมินผลการเรียนรู้ (Evaluation) สอดคล้องกับข้อมูลเชิงประจักษ์ ทั้งนี้เนื่องจาก องค์ประกอบทั้งหมดมีความครอบคลุมการบริหารโรงเรียนคุณธรรม เป็นการดำเนินงานโดยทุกคนมีส่วนร่วมเพื่อให้การบริหารงานโรงเรียนคุณธรรมเกิดประสิทธิผลในการสร้างเยาวชนที่ดีของบ้านเมืองและมีความต่อเนื่องและยั่งยืน ซึ่งสอดคล้องกับ ศูนย์โรงเรียนคุณธรรม มุลินีวิทยุสถิรคุณ พบว่า เมื่อผู้บริหารสถานศึกษาและคณะครูสนใจ และตัดสินใจจะพัฒนาโรงเรียนให้เป็นโรงเรียนคุณธรรม จะต้องคำนึงถึงหลักการ ดังต่อไปนี้ 1) ความสมัครใจและเต็มใจ จะพัฒนาเป็นโรงเรียนคุณธรรม ทุกคนควรตระหนักและ มั่นใจในคุณค่าและความสำคัญของการมีคุณธรรม ซึ่งจะช่วยให้ทุกคนในโรงเรียนอยู่ร่วมกันได้อย่างมีความสุข โดยอาศัยความคิดริเริ่มของคณะครูและการมีภาวะผู้นำของผู้บริหารเป็นหลักสำคัญ 2) ใช้กระบวนการมีส่วนร่วม ทุกคนในโรงเรียนร่วมกันทำ เป็นการปฏิบัติด้วยตนเอง โดยร่วมกันคิด (วางแผน) ร่วมกันทำและร่วมกันประเมินผล เพื่อปรับปรุงตนเองและโรงเรียนของเราเอง ให้มีพฤติกรรมที่พึงประสงค์เพิ่มขึ้น และร่วมกันลดพฤติกรรมที่ไม่พึงประสงค์ให้น้อยลงหรือหมดไป 3) มีการติดตามและประเมินผลอย่างสม่ำเสมอ และนำผลการประเมินมาปรับปรุงแผนการปฏิบัติงานคุณธรรมอย่างต่อเนื่อง สอดคล้องกับสำนักงานผู้ตรวจการแผ่นดิน ศูนย์ราชการเฉลิมพระเกียรติฯ สำนักงานวิจัยเรื่อง การสังเคราะห์องค์ความรู้กระบวนการขยายผลโรงเรียนคุณธรรม จริยธรรมในส่วนภูมิภาค และการประเมินผลการพัฒนาโรงเรียนคุณธรรม จริยธรรม พบว่า ยุทธศาสตร์ 3 ด้าน ได้แก่ ยุทธศาสตร์การพัฒนาครู ยุทธศาสตร์การพัฒนานักเรียน และยุทธศาสตร์การพัฒนาสภาพแวดล้อม โดยใช้โครงการคุณธรรมเป็นเครื่องมือหลักในการขับเคลื่อนโครงการร่วมกับงานวินัยนักเรียน และกิจกรรม/โครงการด้านการพัฒนา จิตสำนึกสาธารณะของนักเรียน ซึ่งการใช้โครงการคุณธรรมเป็นเครื่องมือหลักนั้น มิได้เป็นตัวกลจักรที่ทำให้นักเรียนมีคุณธรรมโดยตรง

แต่เป็นกลไกที่ช่วยพัฒนาการคิดให้กับนักเรียน ซึ่งเมื่อนักเรียนคิดดี และคิดเป็น คิววิเคราะห์เชิงระบบ จะก่อเกิดอาวุธทางปัญญาและเกิดคุณธรรมขึ้นภายในตัวเองตามมาในที่สุด ซึ่งโครงการคุณธรรมในแต่ละห้องเรียนล้วนมาจากการร่วมคิดร่วมทำของนักเรียนตามที่ตนเองถนัด มีความชอบทำแล้วเกิดความสุข และได้เรียนรู้คุณธรรมความดี ความงามที่หลากหลายในระหว่างที่ตนเองปฏิบัติกิจกรรมโดย มีครูเป็นที่ปรึกษาและเป็นผู้อำนวยการความสะดวกในขณะที่ปฏิบัติกิจกรรมอย่างใกล้ชิด

เมื่อพิจารณาแต่ละองค์ประกอบการบริหารโรงเรียนคุณธรรมสังกัดกรุงเทพมหานคร สามารถอภิปรายผลได้ดังนี้

1.1 องค์ประกอบที่ 1 การวางแผนและการมีส่วนร่วม (Plan) ผลการวิเคราะห์องค์ประกอบเชิงยืนยัน พบว่า ตัวแปรสังเกตได้การประเมินด้านการวางแผนและการมีส่วนร่วม (Plan) อยู่ในเกณฑ์ที่เหมาะสม เมื่อพิจารณาตัวแปรที่สำคัญที่อธิบายองค์ประกอบนี้ ได้แก่ 1) สร้างความรู้ ความเข้าใจ และการมีส่วนร่วม ในกระบวนการ พัฒนาโรงเรียนคุณธรรม โดยร่วมกันกำหนดคุณธรรมเป้าหมายในการพัฒนาโรงเรียนคุณธรรม 2) จัดทำกรอบหลักสูตรกระบวนการพัฒนาโรงเรียนคุณธรรม ในสังกัดกรุงเทพมหานครที่เหมาะสมกับบริบทของโรงเรียน 3) มีการประชุมเพื่อวางแผนและเตรียมความพร้อมในการจัดทำโครงการ 4) มีการกำหนดบทบาทและหน้าที่ความรับผิดชอบแก่บุคลากรในการดำเนินโครงการ 5) ร่วมประชุมกับผู้บริหารเขต/ผู้บริหารสถานศึกษา เพื่อสร้างความเข้าใจร่วมกันถึงการดำเนินโครงการและการแลกเปลี่ยนเรียนรู้ 6) ประชาสัมพันธ์การขับเคลื่อนโรงเรียนคุณธรรมในรูปแบบต่าง ๆ 7) ดำเนินกิจกรรมโครงการตามแผนและขั้นตอนการดำเนินการที่กำหนดไว้ในโครงการ 8) การดำเนินงานครบทุกกิจกรรมและตามระยะเวลาที่กำหนด 9) นักเรียนและครูให้ความร่วมมือในการดำเนินการตามโครงการ 10) จัดประชุมสัมมนาแลกเปลี่ยนเรียนรู้ ระหว่างบ้าง วัด โรงเรียน เพื่อประสานความเข้าใจร่วมกันในแนวทางปฏิบัติพัฒนานักเรียนไปสู่เป้าหมายโรงเรียนคุณธรรม 11) มีการกำหนดหลักเกณฑ์และระยะเวลาในการประเมินผลโครงการตามความเหมาะสม สอดคล้องกับ 12) กระบวนการจัดการศึกษาโรงเรียนคุณธรรม สอดคล้องกับหลักสูตรและการจัดการเรียนการสอน โดยยึดผู้เรียนเป็นสำคัญและส่งเสริมการเรียนรู้ให้ผู้เรียนมีความใฝ่รู้ ใฝ่เรียน ทั้งนี้เนื่องจากการมีส่วนร่วมของทุกภาคส่วนเป็นสิ่งสำคัญที่ช่วยส่งเสริมการขับเคลื่อนกระบวนการในกิจกรรมส่งเสริมคุณธรรม สอดคล้องกับ ปภัสวดี วีรภิตติ และคณะ กล่าวว่าการบริหารโรงเรียนคุณธรรม หมายถึง สถานศึกษาที่ผู้บริหารครู นักเรียน ผู้ปกครอง ชุมชน และผู้มีส่วนเกี่ยวข้อง มีส่วนร่วมในกระบวนการขับเคลื่อนกิจกรรมส่งเสริมความดีในรูปแบบต่าง ๆ ทั้งภายในและภายนอกสถานศึกษา ซึ่งนำไปสู่การพัฒนาและปรับเปลี่ยนเป็นพฤติกรรมที่พึงประสงค์ได้



อย่างยั่งยืนและนำไปขยายเครือข่ายได้ หลักการคือเมื่อผู้บริหารสถานศึกษาและคณะครูสนใจ และ ตัดสินใจจะพัฒนาโรงเรียนให้เป็นโรงเรียนคุณธรรม จะต้องคำนึงถึงหลักการ ดังต่อไปนี้ 1) ความ สัมผัสใจและเต็มใจ จะพัฒนาเป็นโรงเรียนคุณธรรม ทุกคนควรตระหนักและ มั่นใจในคุณค่าและ ความสำคัญของการมีคุณธรรม ซึ่งจะช่วยให้ทุกคนในโรงเรียนอยู่ร่วมกันได้อย่างมี ความสุข โดยอาศัย ความคิดริเริ่มของคณะครูและการมีภาวะผู้นำของผู้บริหารเป็นหลักสำคัญ 2) ใช้กระบวนการมีส่วนร่วม ทุกคนในโรงเรียนร่วมกันทำ เป็นการปฏิบัติด้วยตนเอง โดยร่วมกันคิด (วางแผน) ร่วมกันทำและ ร่วมกันประเมินผล เพื่อปรับปรุงตนเองและโรงเรียนของเราเอง ให้มีพฤติกรรมที่พึงประสงค์เพิ่มขึ้น และร่วมกันลดพฤติกรรมที่ไม่พึงประสงค์ให้น้อยลงหรือหมดไป 3) มีการติดตามและประเมินผลอย่าง สม่าเสมอ และนำผลการประเมินมาปรับปรุงแผนการปฏิบัติงานคุณธรรมอย่างต่อเนื่อง และ สอดคล้องกับ ประภาพร จันทน์ศรี ได้ทำการศึกษาเรื่อง กลยุทธ์การบริหารโรงเรียนเพื่อเสริมสร้าง ความเข้มแข็งทางคุณธรรมจริยธรรมของนักเรียน พบว่า 1) กรอบแนวคิดการบริหารโรงเรียนเพื่อ เสริมสร้างความเข้มแข็งทางคุณธรรมจริยธรรมของนักเรียน ประถมศึกษา ประกอบด้วย (1) การ บริหารโรงเรียน 4 ด้าน (2) การเสริมสร้างความเข้มแข็งทางคุณธรรมจริยธรรม 3 ด้าน และ (3) ความ เข้มแข็งทางคุณธรรมจริยธรรม 7 ด้าน 2) สภาพปัจจุบันของการบริหารโรงเรียนเพื่อเสริมสร้างความ เข้มแข็งทางคุณธรรมจริยธรรมของนักเรียน ประถมศึกษารวมทุกด้านอยู่ในระดับปานกลาง เมื่อ พิจารณาเป็นรายด้าน การบริหารงานทั่วไปมีค่าเฉลี่ยมากที่สุด ส่วนความเข้มแข็งทางคุณธรรมของ นักเรียนรวมทุกด้านอยู่ในระดับปานกลาง ความเมตตามีค่าเฉลี่ยมากที่สุด สภาพที่พึงประสงค์รวมทุก ด้านอยู่ในระดับมากที่สุด การบริหารงานบุคคลมีค่าเฉลี่ยมากที่สุด สำหรับความเข้มแข็งทางคุณธรรม ของนักเรียนรวมทุกด้านอยู่ในระดับมากที่สุด ความพอเพียงมีค่าเฉลี่ยมากที่สุด ค่าดัชนี PNede. ของ ความต้องการจำเป็นในการบริหารงานบุคคล โดยภาพรวมมีค่าเฉลี่ย ( $PNI_{modified} = 0.710$ ) ความ เข้มแข็งทางคุณธรรมจริยธรรมของนักเรียน ความพอเพียงมีค่าเฉลี่ยความต้องการจำเป็นสูงที่สุด โดย ภาพรวมมีค่าเฉลี่ย ( $PNI_{modified} = 0.498$ ) 3) กลยุทธ์การบริหารโรงเรียนเพื่อเสริมสร้างความเข้มแข็ง ทางคุณธรรมจริยธรรมของนักเรียนประถมศึกษา มี 4 กลยุทธ์หลัก คือ (1) เร่งสร้าง "ต้นแบบ"ความ เข้มแข็งทางคุณธรรมจริยธรรม (2) เชื่อมโยงภาคีเครือข่ายและสังคมมี "เอกภาพ" ในการขับเคลื่อนการ เสริมสร้างความเข้มแข็งทางคุณธรรมจริยธรรม (3) พัฒนาหลักสูตรและการจัดการเรียนรู้มุ่งสร้าง ความ "เข้มแข็ง" ทางคุณธรรมจริยธรรมของนักเรียน (4) บูรณาการหลักปรัชญาของเศรษฐกิจ "พอเพียง" เข้ากับการบริหารงบประมาณให้โปร่งใสและตรวจสอบได้



1.2 องค์ประกอบที่ 2 การจัดการเรียนการสอน (Education) ผลการวิเคราะห์ องค์ประกอบเชิงยืนยัน พบว่า อยู่ในเกณฑ์ที่เหมาะสม เมื่อพิจารณาตัวแปรที่สำคัญที่อธิบาย องค์ประกอบนี้ ได้แก่ 1) จัดอบรมเชิงปฏิบัติการเพื่อกระตุ้นการมีส่วนร่วมของนักเรียนในการค้นหา ต้นทุนคุณธรรมในตัวเอง และสามารถกำหนดกิจกรรมส่งเสริมความดีได้ 2) ใช้สมุดบันทึกความดีซึ่งเป็นเครื่องมือในการเก็บข้อมูลการปฏิบัติกิจกรรม 3) จัดการเรียนรู้ที่หลากหลายและส่งเสริมการ แสวงหาความรู้ สร้างองค์ความรู้ด้วยตนเองโดยอาศัยหลักธรรมมาเป็นกรอบในการคิดวิเคราะห์และ แก้ปัญหา 4) จัดการศึกษาบูรณาการ ศิล สมาธิ ปัญญา ในกระบวนการเรียนรู้ 5) ส่งเสริมให้ผู้เรียนได้ เรียนรู้และปฏิบัติอย่างสอดคล้องกับวิถีชีวิต (ฝึกเรียนความรู้ หัดทำงาน หมั่นทำความดี) 6) จัด กระบวนการเรียนรู้และกิจกรรมพัฒนาผู้เรียนรอบด้านอย่างสมดุล สมบูรณ์ ทั้งทางกาย จิตใจ ปัญญา 7) นักเรียนเรียนรู้คุณธรรมความดี ความงามที่หลากหลายในระหว่างที่ตนเองปฏิบัติกิจกรรม 8) มีครู เป็นที่ปรึกษาและเป็นผู้อำนวยความสะดวกในการลงมือทำโครงการของนักเรียน 9) เน้นให้เกิดการ เรียนรู้ด้วยด้วยการคิดแบบมีเหตุผล เข้าใจ 10) ส่งเสริมบรรยากาศแบบกัลยาณมิตร การแสดงออกถึง ความอ่อนน้อมถ่อมตน เคารพ ให้เกียรติซึ่งกันและกัน ยิ้มแย้ม แจ่มใส 11) ส่งเสริม สร้างแรงจูงใจ โดยการยกย่อง เชิดชู ผู้ทำดีเป็นประจำ 12) โครงการคุณธรรมมาจากการร่วมคิดร่วมทำของนักเรียน ตามที่ตนเองถนัด มีความชอบ ทำแล้วเกิดความสุข ในขณะที่ปฏิบัติกิจกรรมอย่างใกล้ชิด 13) กิจกรรม ประชุมร่วมกับผู้บริหารเขตและผู้บริหารสถานศึกษาในเขตหรือกลุ่มโซน 14) กิจกรรมสมุดบันทึก ความดีที่สอนน้อง 15) กิจกรรมมุมคุณธรรม 16) กิจกรรมอบรมเชิงปฏิบัติการผู้บริหาร และครูแกนนำ 17) กิจกรรมศึกษาดูงาน ณ โรงเรียนคุณธรรม หรือหน่วยงานที่ดำเนินงานเกี่ยวกับคุณธรรมที่ประสบ ผลสำเร็จ 18) กิจกรรมเสริมทักษะให้นักเรียนเห็นคุณค่าในการเรียนรู้ 19) กิจกรรมสัมมนา คณะกรรมการสถานศึกษา ผู้ปกครอง ชุมชน 20) กิจกรรมถอดองค์ความรู้ 20) กิจกรรมสัปดาห์ วิชาการคุณธรรม ซึ่งสอดคล้องกับ สำนักพัฒนานวัตกรรมการจัดการศึกษา สำนักงานคณะกรรมการ การศึกษาขั้นพื้นฐาน กล่าวถึง ตัวชี้วัดโรงเรียนคุณธรรม คือ 1) มีอุดมการณ์คุณธรรมในการพัฒนาใน โรงเรียนคุณธรรม 2) มีกลไกและเครื่องมือในการปฏิบัติคุณธรรมจริยธรรม ร่วมกันทั้งโรงเรียน 3) มี พฤติกรรมที่พึงประสงค์ มีคุณธรรม จริยธรรม ความพอเพียง ความกตัญญู ความซื่อสัตย์ สุจริต อดทน และเสียสละ ในโรงเรียนเพิ่มขึ้น 4) พฤติกรรมที่ไม่พึงประสงค์ลดน้อยลง 5) มีกระบวนการมี ส่วนร่วม และสร้างความรับผิดชอบจากผู้เกี่ยวข้องในโรงเรียน 6) มีองค์ความรู้ นวัตกรรมด้าน คุณธรรมฯ และบูรณาการไว้ ในชั้นเรียน 7) เป็นแหล่งเรียนรู้ด้านคุณธรรม และตั้งที่ ปัญญาเศษ พันธ วัฒน์ ได้ทำการศึกษาเรื่อง การติดตามประเมินผล และสังเคราะห์องค์ความรู้โครงการโรงเรียน

คุณธรรมในสังกัดกรุงเทพมหานคร พบว่า กระบวนการในการดำเนินงานของโครงการ โรงเรียนคุณธรรมในสังกัดกรุงเทพมหานคร ใช้กิจกรรมหลักของโครงการ 11 กิจกรรมในการขับเคลื่อน พบว่า

1. กิจกรรมประชุมร่วมกับผู้บริหารเขต พระนคร และผู้บริหารสถานศึกษาในเขตพระนคร พบว่าผู้บริหารสถานศึกษาเข้าใจกระบวนการ พัฒนาสู่โรงเรียนคุณธรรมและมีแนวทางในการ วางแผนพัฒนาโรงเรียนคุณธรรมให้สอดคล้อง กับนโยบายของกรุงเทพมหานคร
2. กิจกรรมสมุดบันทึกความดี พบว่า นักเรียนได้ใช้สมุดบันทึกความดีฝึกความคิด ทบทวนการกระทำและเขียนบันทึกความดี ของตนเอง จำนวน 44 สัปดาห์ ผู้ปกครองได้ใช้สมุดบันทึกความดีเป็นเครื่องมือ ในการสื่อสาร/เรียนรู้ความสนใจและความรู้สึกของบุตรหลาน, ครูใช้สมุดบันทึกความดีเป็น เครื่องมือในการสื่อสาร/เรียนรู้ใส่ใจความรู้สึก การกระทำและสภาพแวดล้อมรอบตัวนักเรียน ผู้บริหารได้ใช้สมุดบันทึกความดีเป็นเครื่องมือ ในการบริหารจัดการ/พัฒนาโรงเรียนคุณธรรม ได้สอดคล้องกับนโยบายของกรุงเทพมหานคร ได้ภาพสะท้อนบริบทแวดล้อมตัวนักเรียนและ ใช้ในการติดตามพฤติกรรมนักเรียน
3. กิจกรรมมุมคุณธรรม พบว่านักเรียน ได้ความรู้และกระบวนการพัฒนาด้านคุณธรรมเพิ่มเติมมากขึ้นจากการสอน จากการได้อ่าน ได้ร่วมแสดงความคิดเห็นเกี่ยวกับคุณธรรม บนกระดานแสดงความคิดเห็น และสะท้อนความคิด จัดบอร์ดคุณธรรม, นักเรียนและครู มีส่วนร่วมในการพัฒนาความคิดเห็นด้านคุณธรรม ผ่านการร่วมกันทำกิจกรรมในมุมคุณธรรมที่จัดขึ้น
4. กิจกรรมอบรมเชิงปฏิบัติการผู้บริหาร และครูแกนนำ พบว่าผู้บริหารและครูแกนนำ สามารถนำความรู้ที่ได้ไปปรับใช้ในการบูรณาการ เรียนการสอนที่เกี่ยวข้องกับคุณธรรมได้ ได้กิจกรรมที่เป็นคุณธรรมอัตลักษณ์ของแต่ละโรงเรียนสู่การนำไปปฏิบัติ
5. กิจกรรมศึกษาดูงาน ณ โรงเรียนฉือจี้ เชียงใหม่ อ.ฝาง จ.เชียงใหม่ พบว่าผู้บริหารและครูได้เรียนรู้กิจกรรมด้านคุณธรรมที่ประสบความสำเร็จ สามารถนำความรู้ที่ได้มาประยุกต์ใช้ในโรงเรียน/การจัดการเรียนการสอน และแนวทางในการพัฒนาสภาพแวดล้อมให้เอื้ออำนวยต่อการเรียนรู้คุณธรรม
6. กิจกรรมอบรมเชิงปฏิบัติการผู้บริหาร ครู และบุคลากรทางการศึกษาสามารถนำความรู้ที่ได้ไปปรับใช้ในการบูรณาการเรียนการสอน โดยนำคุณธรรมต้นทูน “โตไปไม่โกง” ไปประยุกต์ ใช้เป็นคุณธรรมอัตลักษณ์ของแต่ละโรงเรียน
7. กิจกรรมอบรมเชิงปฏิบัติการนักเรียน ระดับชั้นประถมปลาย พบว่านักเรียนค้นหาต้นทูนคุณธรรมในตนเองได้ และนำมาจัดกิจกรรมส่งเสริมความดีที่สามารถพัฒนาทักษะชีวิตของตนเองได้ผ่านกิจกรรม ส่งเสริมความดีที่ร่วมกันคิดขึ้น
8. กิจกรรมสัมมนาคณะกรรมการสถาน ศึกษา ผู้ปกครอง ผู้นำชุมชน พบว่าผู้ปกครองสามารถใช้สมุดบันทึกความดีเป็นเครื่องมือในการสื่อสารและพัฒนาความเอาใจใส่ในนักเรียน และชุมชนเข้ามามีส่วนร่วมในการพัฒนาสภาพแวดล้อม ที่ส่งเสริมคุณธรรมในชุมชน โดยผู้ปกครองเป็น

แกนหลักในการขับเคลื่อน 9. กิจกรรมถอดองค์ความรู้พบว่าผู้บริหาร ครู และบุคลากรทางการศึกษา ได้แลกเปลี่ยน เรียนรู้ความเข้าใจในกระบวนการพัฒนาขับเคลื่อน โรงเรียนคุณธรรมร่วมกัน จนเกิดเป็นองค์ความรู้ “คุณธรรมอัตลักษณ์” ที่ใช้เป็นรูปแบบการ ขับเคลื่อนโรงเรียนคุณธรรมของแต่ละโรงเรียนทั้ง 11 โรงเรียน 10. กิจกรรมสัปดาห์วิชาการคุณธรรม พบว่าผู้บริหาร ครู บุคลากรทางการศึกษา นักเรียน ผู้ปกครอง และชุมชน ขับเคลื่อนโรงเรียนคุณธรรมผ่านกิจกรรมส่งเสริมความดี คุณธรรมอัตลักษณ์ได้ทั้ง 11 โรงเรียน ในกรอบของคุณธรรมต้นทูน “โตไปไม่โกง” ร่วมกันและนำเสนอผลด้วยการแลกเปลี่ยนเรียนรู้ร่วมกัน 11. กิจกรรมติดตามประเมินผลกิจกรรม

1.3 องค์ประกอบที่ 3 การส่งเสริมสนับสนุน (Support) ผลการวิเคราะห์ องค์ประกอบเชิงยืนยัน พบว่า อยู่ในเกณฑ์ที่เหมาะสม เมื่อพิจารณาตัวแปรที่สำคัญที่อธิบาย องค์ประกอบนี้ ได้แก่ 1) จัดทำมุมคุณธรรมขึ้นในพื้นที่ของโรงเรียน เพื่อสร้างเป็นแหล่งเรียนรู้ด้านคุณธรรม จัดทำป้ายประชาสัมพันธ์ ตู้หนังสือ กระดานแสดงความคิดเห็น ฯลฯ 2) ผู้บริหาร ครู และบุคลากรทางการศึกษา สามารถใช้องค์ความรู้ ในการพัฒนาขับเคลื่อนโรงเรียนคุณธรรมได้ 3) ผู้บริหาร ครู บุคลากรทางการศึกษาและนักเรียน มีการขับเคลื่อนโรงเรียนคุณธรรมผ่านกิจกรรมส่งเสริมความดี คุณธรรมอัตลักษณ์ในกรอบของคุณธรรมต้นทูน “โตไปไม่โกง”ร่วมกัน 4) การสัมมนา ร่วมกันระหว่างคณะกรรมการสถานศึกษา ผู้ปกครอง ผู้นำชุมชน เพื่อสร้างความเข้าใจร่วมกันถึงการ พัฒนาโครงการโรงเรียนคุณธรรมโดยประสานความร่วมมือและการเข้ามามีส่วนร่วมในการขับเคลื่อน ทั้งนี้เนื่องจาก แหล่งเรียนรู้ทั้งในโรงเรียนและภายนอกโรงเรียนเป็นส่วนช่วยในการพัฒนาความรู้ความ เข้าใจร่วมกับการจัดกิจกรรมที่เน้นการมีส่วนร่วมกับหน่วยงานต่างๆ เพื่อความต่อเนื่องและยั่งยืนใน การขับเคลื่อนโครงการได้อย่างราบรื่นและเกิดประสิทธิผล สอดคล้องกับ โกลินทร์ ช่างบุญ ได้วิจัย เรื่องการติดตามผลการดำเนินงานโครงการส่งเสริมคุณธรรม จริยธรรมนักเรียนโรงเรียนขุนยวมวิทยา อำเภอขุนยวม จังหวัดแม่ฮ่องสอน ผลการวิจัยพบว่า การติดตามผลการดำเนินงานโครงการส่งเสริม คุณธรรม จริยธรรมนักเรียนโรงเรียนขุนยวมวิทยา อำเภอขุนยวม จังหวัดแม่ฮ่องสอน จำนวน 4 ด้าน ดังนี้ ด้านการวางแผน พบว่าทางโรงเรียน มีการวางแผนการดำเนินงานอย่างชัดเจน โดยมีการกำหนด วัตถุประสงค์และเป้าหมายของโครงการได้อย่างเหมาะสมกับสภาพความต้องการของสังคม ด้านการ ปฏิบัติตามแผน พบว่าทางโรงเรียนมีเป้าหมายเดียวกันในการกำหนดการดำเนินงานในโครงการ มีการ จัดกิจกรรมตามแผนปฏิบัติการที่ได้วางแผนไว้ มีการประเมินผลการดำเนินงานทั้งก่อนทำกิจกรรม ระหว่างทำกิจกรรมและหลังทำกิจกรรมด้วยเครื่องมือที่หลากหลาย ด้านการทดสอบ พบว่า ทาง โรงเรียนมีการกำกับ นิเทศ ติดตามโครงการโดยหัวหน้ากิจกรรมแต่ละกิจกรรมเพื่อรายงานต่อ

ผู้บริหารโดยใช้แบบกำกับ นิเทศ ติดตามและมีการประชุมเพื่อสรุปผลการดำเนินงานกิจกรรมต่าง ๆ ของโครงการ และด้านการปรับปรุง พบว่า ทางโรงเรียนมีการนำผลการประเมินโครงการมาวิเคราะห์ สิ่งที่ต้องพัฒนาและสิ่งที่ต้องปรับปรุงแก้ไขเพื่อเกิดประโยชน์สูงสุดแก่นักเรียน และตั้งที่ ติงก๊กเหลียน เหวียน (Tingok Lian, Nguyen, et al.) ได้ทำการศึกษาเรื่อง ความรู้สึกปลอดภัยของครูในความร่วมมือในโรงเรียน-ครอบครัว-ชุมชน: แรงจูงใจเพื่อการพัฒนาที่ยั่งยืนในการศึกษาคุณธรรม โดย การศึกษานี้มีจุดมุ่งหมายเพื่อให้ได้ข้อมูลเชิงลึกเกี่ยวกับความรู้สึกปลอดภัยของครูในครอบครัว โรงเรียน และความร่วมมือของชุมชน เพื่ออำนวยความสะดวกในกระบวนการศึกษาด้านศีลธรรมใน บริบทของเวียดนาม เราใช้วิธีสำรวจด้วยเครื่องมือที่มีมาตราส่วน Likert 19 รายการ ได้แก่ ความรู้สึก ปลอดภัยของครูในการเป็นหุ้นส่วนของ SFC (SSFC) ข้อมูลจากครูชาวเวียดนาม 371 คนใช้กลยุทธ์ สุ่มตัวอย่างอย่างง่าย เราทำการวิเคราะห์การถดถอยหลายชุดเพื่อให้ได้ข้อมูลเชิงลึกเกี่ยวกับ ความสัมพันธ์ระหว่างตัวแปรสี่กลุ่มกับความรู้สึกปลอดภัยของครู ได้แก่ ภูมิหลังของครู การดำเนินการ ร่วมกันระหว่างครูและครอบครัว การให้กำลังใจทางจิตใจของครอบครัวสำหรับครู และการ ดำเนินการร่วมกันระหว่างครอบครัวและชุมชน ผลลัพธ์เหล่านี้พบว่าระดับโรงเรียน การทำงานร่วมกัน ระหว่างครูและครอบครัว และการให้กำลังใจทางจิตใจของครอบครัวสำหรับครูมีความสำคัญทางสถิติ ต่อความรู้สึกปลอดภัยของครู นอกจากนี้ กลุ่มตัวแปรของการดำเนินการร่วมกันระหว่างครูและ ครอบครัวจะบันทึกค่าเบต้าเชิงบวกสูงสุดในการวิเคราะห์การถดถอยพหุคูณ กล่าวอีกนัยหนึ่ง การ ปรับปรุงการดำเนินการร่วมกันระหว่างครูและครอบครัวเป็นแรงจูงใจที่สำคัญในการยกระดับ ความรู้สึกปลอดภัยของครูในการเป็นหุ้นส่วนของ SFC ผลลัพธ์เหล่านี้ให้ข้อมูลอันทรงคุณค่าเพื่อการ พัฒนาการศึกษาคุณธรรมอย่างยั่งยืน

1.4 องค์ประกอบที่ 4 การวัดและประเมินผลการเรียนรู้ (Evaluation) ผลการ วิเคราะห์องค์ประกอบเชิงยืนยัน พบว่า อยู่ในเกณฑ์ที่เหมาะสม เมื่อพิจารณาตัวแปรที่สำคัญที่อธิบาย องค์ประกอบนี้ ได้แก่ 1) จัดทำแบบฟอร์มการประเมินตนเองในการดำเนินงานโรงเรียนคุณธรรมขึ้น เพื่อประโยชน์ในการบริหารจัดการ 2) โรงเรียนดำเนินการติดตามวัดและประเมินผลผู้เรียนตามสภาพ จริงด้วยเครื่องมือที่เหมาะสมและวิธีการที่หลากหลายครอบคลุมทั้งกาย สังคม จิตใจ ปัญญา 3) โรงเรียนจัดให้มีการดำเนินการติดตามวัดและประเมินผลผู้เรียนโดยครูที่ปรึกษา และผู้ปกครอง มีส่วน ร่วมในการประเมินผลการเรียนรู้ของผู้เรียน 4) โรงเรียนเปิดโอกาสให้ผู้เรียนได้ประเมินตนเอง 5) โรงเรียนนำผลการประเมินที่ได้มาวิเคราะห์ สรุปผลและร่วมกันหาแนวทางในการพัฒนากระบวนการ จัดการเรียนรู้อย่างต่อเนื่อง 6) มีการนิเทศติดตามการดำเนินงานของโครงการ 7) มีการประเมินผล



การปฏิบัติงานตามโครงการอย่างเป็นระบบและต่อเนื่องด้วยวิธีการที่หลากหลายครบทุกกิจกรรม 8) นำผลการประเมินที่ได้มาวิเคราะห์ สรุปผลและร่วมกันหาแนวทางในการพัฒนากระบวนการจัดการเรียนรู้อย่างต่อเนื่อง ทั้งนี้เนื่องจาก การดำเนินกิจกรรมต่างๆ ของโครงการเพื่อให้บรรลุตามวัตถุประสงค์ที่ได้ตั้งไว้ จึงต้องมีการวัดและประเมินผลเพื่อทราบผลที่เกิดจากการดำเนินการ ซึ่งอาจทำเป็นระยะเพื่อให้สามารถนำมาปรับปรุงและพัฒนาให้โครงการให้บรรลุวัตถุประสงค์และเกิดประสิทธิผลมากยิ่งขึ้น สอดคล้องกับ ปัญญาเดช พันธุ์วัฒน์ กล่าวถึงการกำกับติดตามผล โครงการในระยะยาว โดยกระบวนการ (4ต) ที่ประกอบด้วย 1) “ต่อเนื่อง” ผลลัพธ์ที่ได้ของโครงการ ที่นำไปสู่การปฏิบัติควรมีความสม่ำเสมอและต่อเนื่อง เพื่อจัดเก็บความรู้ที่ได้ในการสร้าง Best Practice วิธีปฏิบัติที่เป็นเลิศที่สามารถพัฒนาเป็นคู่มือในการดำเนินงานโรงเรียนคุณธรรมได้อย่างเป็นแบบแผน ในการใช้เป็นแนวทางในการดำเนินงานหรือการจัดกิจกรรมที่ส่งเสริมการเรียนรู้ด้านคุณธรรมจริยธรรมหรือด้านอื่นๆ ได้อย่างมีประสิทธิภาพ 2) “ติดตาม” กำกับติดตามอย่างมีแบบแผน และต่อเนื่องเพื่อเป็นการกระตุ้นการปฏิบัติ และติดตามผลในระยะยาวของโครงการและจัดเก็บข้อมูลด้านต่างๆ เพื่อสร้างฐานข้อมูลที่ใช้ในการดำเนินงาน หรือแก้ไขปัญหาที่อาจจะเกิดขึ้นระหว่างกระบวนการกำกับติดตาม 3) “ต่อยอด” ขยายผลความสำเร็จ ในการพัฒนาโรงเรียนคุณธรรมของเครือข่าย และเผยแพร่กระบวนการที่นำไปสู่ความสำเร็จสู่โรงเรียนอื่นที่มีบริบทใกล้เคียง หรือหน่วยงานที่สนใจการพัฒนาด้านคุณธรรมจริยธรรมในหน่วยงาน 4) “เติบโต” รักษาคุณภาพและมาตรฐานของการปฏิบัติ เพื่อสร้างเครือข่ายการมีส่วนร่วมที่กว้างขวางขึ้น และเติบโตร่วมกันอย่างมีคุณภาพของโรงเรียนคุณธรรมและสร้างเครือข่ายเพื่อพัฒนาโรงเรียนคุณธรรมสู่ความเป็นสากล และดั่งที่ พระครูสมุห์ศรีธัญญ์ ปญญาวิโร (ท่านุ) ได้ศึกษาวิจัยเรื่อง การส่งเสริมคุณธรรม นักเรียนระดับประถมศึกษา โรงเรียนวัดเปาโรหิตย์ เขตบางพลัด กรุงเทพมหานคร วัตถุประสงค์ของการ วิจัย คือ 1) เพื่อศึกษาการส่งเสริมคุณธรรมนักเรียน ระดับประถมศึกษา โรงเรียนวัดเปาโรหิตย์ และ 2) เพื่อศึกษาข้อเสนอแนะแนวทางการส่งเสริมคุณธรรมนักเรียนระดับประถมศึกษา โรงเรียนวัดเปาโรหิตย์ เขตบางพลัด กรุงเทพมหานครกลุ่มตัวอย่างเป็นนักเรียนระดับประถมศึกษาชั้นปีที่ 4,5,6 จำนวน 278 คน ใช้แบบสอบถาม รวบรวมข้อมูล วิเคราะห์ข้อมูลโดยหาความถี่ ร้อยละ และส่วนเบี่ยงเบนมาตรฐาน ผลการวิจัยพบว่า นักเรียนมีความคิดเห็นต่อการจัดกิจกรรมส่งเสริมคุณธรรมระดับประถมศึกษาภาพรวม 4 ด้าน อยู่ในระดับมาก เรียงลำดับจากมากไปหาน้อยและข้อที่มีลักษณะเด่น คือด้านการส่งเสริมด้านความ มีวินัย นักเรียนเข้าแถวตามระเบียบปฏิบัติตนตามข้อบังคับของโรงเรียน ทุกคนช่วยกันทำความสะอาด ห้องเรียนด้วยความเรียบร้อย และเข้าแถวซื้ออาหารกลางวันด้วยความเป็น

ระเบียบ ด้านการส่งเสริมด้าน ความรับผิดชอบ โรงเรียนมีการส่งเสริมให้นักเรียนแสดงความเคารพงูชาติก่อนเข้าเรียนทุกวัน กล่าวรับผิดชอบ เมื่อตนเองกระทำผิดกฎ ส่งเสริมให้นักเรียนแต่งกายถูกต้องตามวัฒนธรรมไทย รู้จักแก้ไขปรับปรุงตนเอง เมื่อปฏิบัติผิดระเบียบของโรงเรียน ด้านการส่งเสริมด้านความซื่อสัตย์สุจริต โรงเรียนมีการส่งเสริมให้ นักเรียนมีความซื่อสัตย์สุจริต ยอมรับผิดในสิ่งที่ตนเองกระทำลงไป มีความซื่อสัตย์ต่อพ่อแม่และครู อาจารย์ทั้งต่อหน้าและลับหลัง และเก็บสิ่งของผู้อื่นได้ แล้วนำไปมอบให้ครูส่งคืนเจ้าของ ด้านการส่งเสริม ด้านความกตัญญูทเวทโรงเรียนมีการส่งเสริม นักเรียนให้ความเคารพ พ่อแม่ ครูอาจารย์นำชื่อเสียงมาสู่ครอบครัวด้วยการทำความดีตอบแทนผู้มีพระคุณด้วยการตั้งใจเรียนและทำหน้าที่ของตนให้ดี นำข้อคิด ของพ่อแม่ ครูอาจารย์ มาเตือนตนเองเสมอ และทำให้พ่อแม่ ครู อาจารย์ ได้ภาคภูมิใจ ตามลำดับ

2. การประเมินผลโครงการโรงเรียนคุณธรรมสังกัดกรุงเทพมหานคร วิจัยผู้วิจัยดำเนินการเก็บข้อมูลเชิงปริมาณ และเชิงคุณภาพไปพร้อมๆ กัน โดยใช้รูปแบบการประเมินซีบีพี (CIPP Model) และการประเมินโดยผู้เชี่ยวชาญ

2.1 การประเมินโครงการโรงเรียนคุณธรรมสังกัดกรุงเทพมหานคร ด้านสภาวะแวดล้อม (Context evaluation) การประเมินโดยใช้ CIPP Model พบว่า โดยรวมอยู่ในระดับมากที่สุด การประเมินโดยผู้เชี่ยวชาญ พบว่า โดยรวมเห็นว่ามีเหมาะสม จึงสรุปได้ว่า ผลการประเมินโครงการโรงเรียนคุณธรรมสังกัดกรุงเทพมหานคร ด้านสภาวะแวดล้อม (Content evaluation) ทั้งในเชิงปริมาณและเชิงคุณภาพสอดคล้องไปในทิศทางเดียวกัน ทั้งนี้อาจเป็นเพราะมีการวิเคราะห์ด้านสภาวะแวดล้อมที่เหมาะสม รูปแบบการจัดการศึกษาโรงเรียนคุณธรรม สอดคล้องกับพันธกิจและเป้าหมายการจัดการศึกษาของโรงเรียน สอดคล้องกับสภาพแวดล้อม และวิถีการดำรงชีวิตในชุมชน และมีความสอดคล้องกับศิลปวัฒนธรรมประเพณีในท้องถิ่น มีความเหมาะสมกับเวลาและสถานการณ์ของสังคมในปัจจุบัน และการดำเนินงานโรงเรียนคุณธรรม เป็นงานที่สำคัญของโรงเรียน ทั้งนี้สอดคล้องกับงานวิจัยของ ประภาพร จันทร์ศรี ได้ศึกษาวิจัยเรื่อง กลยุทธ์การบริหารโรงเรียนเพื่อเสริมสร้างความเข้มแข็งทางคุณธรรมจริยธรรมของนักเรียน ผลการวิจัยพบว่า 1) กรอบแนวคิดการบริหารโรงเรียนเพื่อเสริมสร้างความเข้มแข็งทางคุณธรรมจริยธรรมของนักเรียนประถมศึกษาประกอบด้วย (1) การบริหารโรงเรียน 4 ด้าน (2) การเสริมสร้างความเข้มแข็งทางคุณธรรมจริยธรรม 3 ด้าน และ (3) ความเข้มแข็งทางคุณธรรมจริยธรรม 7 ด้าน 2) สภาพปัจจุบันของการบริหารโรงเรียนเพื่อเสริมสร้างความเข้มแข็งทางคุณธรรมจริยธรรมของนักเรียนประถมศึกษาทุกด้านอยู่ในระดับปานกลาง 3) กลยุทธ์การบริหารโรงเรียนเพื่อเสริมสร้างความเข้มแข็งทางคุณธรรมจริยธรรม



ของนักเรียนประถมศึกษา มี 4 กลยุทธ์หลัก คือ (1) เร่งสร้าง "ต้นแบบ"ความเข้มแข็งทางคุณธรรม จริยธรรม (2 เชื่อมโยงภาคีเครือข่ายและสังคมมี "เอกภาพ" ในการขับเคลื่อนการเสริมสร้างความเข้มแข็งทางคุณธรรมจริยธรรม (3) พัฒนาหลักสูตรและการจัดการเรียนรู้มุ่งสร้างความ "เข้มแข็ง" ทางคุณธรรมจริยธรรมของนักเรียน (4) บูรณาการหลักปรัชญาของเศรษฐกิจ "พอเพียง" เข้ากับการบริหารงบประมาณให้โปร่งใสและตรวจสอบได้

2.2 การประเมินโครงการโรงเรียนคุณธรรมสังกัดกรุงเทพมหานคร ด้านสภาวะแวดล้อม (Context evaluation) การประเมินโดยใช้ CIPP Model พบว่า โดยรวมอยู่ในระดับมาก การประเมินโดยผู้เชี่ยวชาญ โดยรวมเห็นว่ามีเหมาะสม จึงสรุปได้ว่า ผลการประเมินโครงการโรงเรียนคุณธรรมสังกัดกรุงเทพมหานคร ด้านปัจจัยพื้นฐาน (Input evaluation) ทั้งในเชิงปริมาณและเชิงคุณภาพสอดคล้องไปในทิศทางเดียวกัน ทั้งนี้อาจเป็นเพราะโรงเรียนมีบุคลากรเพียงพอ และสามารถแบ่งบทบาทหน้าที่ในการรับผิดชอบภาระงานได้อย่างเหมาะสม ผู้รับผิดชอบโครงการ/กิจกรรมเป็นผู้มีความรู้ความสามารถในการปฏิบัติงานให้บรรลุวัตถุประสงค์ มีสื่อการจัดการเรียนรู้ และแหล่งเรียนรู้ที่เอื้อต่อการดำเนินการโรงเรียนคุณธรรม มีบรรยากาศสงบเงียบ เรียบง่ายใกล้ชิดกับธรรมชาติ ร่มรื่น สะอาด มีระเบียบทันสมัย มีการปรับปรุงพัฒนาแหล่งเรียนรู้ ทั้งด้านวิชาการ วิชาชีพ และคุณธรรม ได้รับการสนับสนุนงบประมาณการดำเนินกิจกรรมร่วมกับวัดและชุมชนเพียงพอและเหมาะสม ได้ดำเนินการบริหารจัดการศึกษาโดยเน้นการมีส่วนร่วมของผู้มีส่วนเกี่ยวข้องทุกภาคส่วน จัดระบบการบริหารภายในที่เอื้ออำนวยต่อการดำเนินกิจกรรมตามแนวทางโรงเรียนคุณธรรม ซึ่งสอดคล้องกับงานวิจัยของ ดวงตา อัมภรณ์ ได้ศึกษาการประเมินโครงการส่งเสริมพัฒนา คุณธรรม จริยธรรมและคุณลักษณะอันพึงประสงค์ของนักเรียน โรงเรียนกระแซงวิทยา ผลการประเมินพบว่า ด้านปัจจัยนำเข้า ตามความคิดเห็นของ ครู นักเรียน คณะกรรมการสถานศึกษาขั้นพื้นฐาน และผู้ปกครองนักเรียน ผลการประเมิน พบว่า มีความคิดเห็น อยู่ในระดับมาก

2.3 การประเมินโครงการโรงเรียนคุณธรรมสังกัดกรุงเทพมหานคร ด้านกระบวนการ (Process evaluation) การประเมินโดยใช้ CIPP Model พบว่า โดยรวมอยู่ในระดับมาก การประเมินโดยผู้เชี่ยวชาญ พบว่า โดยรวมเห็นว่ามีเหมาะสม จึงสรุปได้ว่า ผลการประเมินโครงการโรงเรียนคุณธรรมสังกัดกรุงเทพมหานคร ด้านกระบวนการ (Process evaluation) ทั้งในเชิงปริมาณและเชิงคุณภาพสอดคล้องไปในทิศทางเดียวกัน ทั้งนี้อาจเนื่องมาจากโรงเรียนดำเนินการจัดประชุมสัมมนาแลกเปลี่ยนเรียนรู้ร่วมกันระหว่างบ้าน วัด โรงเรียน เพื่อประสานความเข้าใจร่วมกันในแนวทางปฏิบัติในการพัฒนานักเรียนไปสู่เป้าหมายของโรงเรียนคุณธรรม บุคลากรผู้มีส่วนเกี่ยวข้องมี

ส่วนร่วมในการวิเคราะห์ วางแผนการดำเนินงานและการจัดกิจกรรมตามโครงการ มีการจัดจัดกระบวนการเรียนรู้และกิจกรรมพัฒนาผู้เรียน รอบด้านอย่างสมดุลสมบูรณ์ ทั้งกาย ความประพฤติ จิตใจ ปัญญา กระบวนการจัดการศึกษาโรงเรียนคุณธรรม สอดคล้องกับหลักสูตรและการจัดการเรียนการสอน โดยยึดผู้เรียนเป็นสำคัญ และส่งเสริมการเรียนรู้ให้ผู้เรียนมีเมตตากรุณา ใฝ่รู้ ใฝ่เรียน มีการจัดกิจกรรมส่งเสริม สร้างแรงจูงใจ โดยการยกย่อง เชิดชู ผู้ทำดีเป็นประจำ มีการจัดกิจกรรมส่งเสริมการดำเนินชีวิตประจำวันที่ถูกต้องทั้งการกิน อยู่ ดู ฟัง ตามวิถีโรงเรียนคุณธรรม มีการจัดกิจกรรมส่งเสริมพัฒนาผู้เรียน เช่น กิจกรรมประจำวัน ประจำสัปดาห์ ตามแนวทางโรงเรียนคุณธรรมอย่างต่อเนื่อง มีการดำเนินการติดตามวัดและประเมินผลผู้เรียนตามสภาพจริงด้วยเครื่องมือที่เหมาะสมและวิธีการที่หลากหลายครอบคลุมทั้งกาย สังคม จิตใจ ปัญญา ดำเนินการติดตามวัดและประเมินผลผู้เรียนโดยครูที่ปรึกษา มีส่วนร่วมในการประเมินผลการเรียนรู้ของผู้เรียนและเปิดโอกาสให้ผู้เรียนได้ประเมินตนเอง มีการนิเทศ ติดตาม ประเมินผลการดำเนินงานของโครงการ สรุปผลการดำเนินงานของโครงการและผลการประเมินมาปรับปรุงแก้ไขและพัฒนาอย่างต่อเนื่อง สอดคล้องกับงานวิจัยของของปฏิวัติ ใจเมือง ได้ศึกษาการประเมินโครงการคุณธรรม จริยธรรม ของโรงเรียนซีเหล็กพิทยาคมอำเภออาจสามารถ สังกัดองค์การบริหารส่วนจังหวัดร้อยเอ็ด โดยใช้รูปแบบการประเมินชิปปี้ (CIPP MODEL) ผลการวิจัยพบว่า ด้านกระบวนการดำเนินงานตามโครงการมีความเหมาะสมในภาพรวม อยู่ในระดับมากเมื่อพิจารณารายชื่อ พบว่า อยู่ในระดับมาก 8 ข้อ ข้อที่มีค่าเฉลี่ยมากที่สุดคือ มีการประเมินผลการปฏิบัติงานตามโครงการอย่างเป็นระบบและต่อเนื่องด้วยวิธีการที่หลากหลายครบทุกกิจกรรม ส่วนข้อที่มีค่าเฉลี่ยน้อยที่สุดคือ มีการให้ความรู้ประชุมชี้แจง สื่อสารประชาสัมพันธ์ ผู้รับผิดชอบและผู้เกี่ยวข้องเข้าใจขั้นตอนและวิธีดำเนินการ สอดคล้องกับงานวิจัยของโกสินทร์ ช่างบุญ ได้วิจัยเรื่องการติดตามผลการดำเนินงานโครงการส่งเสริมคุณธรรม จริยธรรมนักเรียนโรงเรียนขุนยวมวิทยา อำเภอขุนยวม จังหวัดแม่ฮ่องสอน ผลการวิจัยพบว่า การติดตามผลการดำเนินงานโครงการส่งเสริมคุณธรรม จริยธรรมนักเรียนโรงเรียนขุนยวมวิทยา อำเภอขุนยวม จังหวัดแม่ฮ่องสอน จำนวน 4 ด้าน ดังนี้ ด้านการวางแผน พบว่าทางโรงเรียนมีการวางแผนการดำเนินงานอย่างชัดเจน โดยมีการกำหนดวัตถุประสงค์และเป้าหมายของโครงการได้อย่างเหมาะสมกับสภาพความต้องการของสังคม ด้านการปฏิบัติตามแผน พบว่า ทางโรงเรียนมีเป้าหมายเดียวกันในการกำหนดการดำเนินงานในโครงการ มีการจัดกิจกรรมตามแผนปฏิบัติการที่ได้วางแผนไว้ มีการประเมินผลการดำเนินงานทั้งก่อนทำกิจกรรม ระหว่างทำกิจกรรมและหลังทำกิจกรรมด้วยเครื่องมือที่หลากหลาย ด้านการทดสอบพบว่า ทางโรงเรียนมีการกำกับ นิเทศ ติดตามโครงการโดยหัวหน้ากิจกรรมแต่ละกิจกรรมเพื่อรายงาน

ต่อผู้บริหารโดยใช้แบบกำกับ นิเทศ ติดตามและมีการประชุมเพื่อสรุปผลการดำเนินงานกิจกรรมต่างๆ ของโครงการ และด้านการปรับปรุง พบว่า ทางโรงเรียนมีการนำผลการประเมินโครงการมาวิเคราะห์ สิ่งที่ต้องพัฒนาและสิ่งที่ต้องปรับปรุงแก้ไขเพื่อเกิดประโยชน์สูงสุดแก่นักเรียนและสอดคล้องกับ งานวิจัยของหทัยทิพย์ ฉางแก้ว ได้ศึกษาการประเมินโครงการพัฒนาคุณธรรมจริยธรรมเพื่อยกระดับ คุณภาพการศึกษาสำนักงานเขตพื้นที่การศึกษาประถมศึกษาศรีสะเกษ เขต 3 ใช้รูปแบบการ ประเมินแบบชิปปี้ ผลการประเมินพบว่า ด้านกระบวนการ มีความสอดคล้องและเหมาะสมในระดับ มาก และผ่านเกณฑ์การประเมินตามที่กำหนด

2.4 การประเมินโครงการโรงเรียนคุณธรรมสังกัดกรุงเทพมหานคร ด้านผลผลิต (Product evaluation) การประเมินโดยใช้ CIPP Model พบว่า โดยรวมอยู่ในระดับมาก การ ประเมินโดยผู้เชี่ยวชาญ พบว่า โดยรวมเห็นว่ามีความเหมาะสม จึงสรุปได้ว่า ผลการประเมินโครงการ โรงเรียนคุณธรรมสังกัดกรุงเทพมหานคร ด้านผลผลิต (Product evaluation) ทั้งในเชิงปริมาณและ เชิงคุณภาพสอดคล้องไปในทิศทางเดียวกัน ทั้งนี้อาจเนื่องมาจากกิจกรรมต่างๆ สามารถสร้าง จิตสำนึกที่ดีในด้านคุณธรรม จริยธรรม ให้ข้อคิดและส่งเสริมคุณธรรม จริยธรรมของนักเรียนได้ พัฒนาให้นักเรียนมีระเบียบวินัย ปฏิบัติตามกฎ ระเบียบของโรงเรียน สามารถจัดทำบัญชีรายรับ รายจ่ายของตนเองอย่างสม่ำเสมอ มีการพัฒนาการทางด้านทักษะการอ่านมากขึ้น มีการให้ความ ร่วมมือและการมีส่วนร่วมของครูและนักเรียนในการปฏิบัติกิจกรรม มีสถานนักเรียนที่เป็นเครือข่ายการ ทำงานในโรงเรียน เช่น ความสะอาด ความมีระเบียบวินัย ความเป็นประชาธิปไตย รูปแบบ และการ สร้างสรรค์กิจกรรมต่างๆ มีความเหมาะสม นักเรียนมีสัมมาคารวะ ต่อครู ผู้ใหญ่ พ่อแม่ และบุคคล ทั่วไป โดยการไหว้ พร้อมกับกล่าวทักทาย มีกริยามารยาทในการยืน การเดิน การนั่ง ที่สุภาพ เรียบร้อยตามแบบอย่างวัฒนธรรมไทย รู้จักแสดงความเคารพด้วยการไหว้ตามแบบอย่างวัฒนธรรม ไทย ได้รับการเอาใจใส่ดูแลด้านการแต่งกาย การดูแล ความสะอาดเสื้อผ้า ให้สะอาดและถูก สุขลักษณะรู้จักรักษาความสะอาดของเสื้อผ้า เครื่องแต่งกายอยู่เสมอ นักเรียนได้นำหลักธรรมทาง ศาสนา มาแก้ไขปรับเปลี่ยน พฤติกรรมในทางที่ดีขึ้น ได้ฝึกการพัฒนาจิตใจให้มีสติ มีเหตุมีผลในการ ดำรงชีวิตสอดคล้องกับงานวิจัยของปวิวัต ใจเมือง ได้ศึกษาการประเมินโครงการคุณธรรม จริยธรรม ของโรงเรียนซีเหล็กพิทยาคมอำเภออาจสามารถ สังกัดองค์การบริหารส่วนจังหวัดร้อยเอ็ด โดยใช้ รูปแบบการประเมินชิปปี้ (CIPP MODEL) ผลการวิจัยพบว่า ด้านผลผลิตโครงการคุณธรรม จริยธรรม ในภาพรวม อยู่ในระดับมาก เมื่อพิจารณารายด้าน พบว่า อยู่ในระดับมากทุกด้าน และด้านที่มี ค่าเฉลี่ยมากที่สุดคือ ความสุภาพ รองลงมาคือความมีวินัย ส่วนด้านที่มีค่าเฉลี่ยน้อยที่สุดคือ ความ

ชื่อสัตย์ รองลงมาคือการประหยัด และเมื่อจำแนกเป็นรายกลุ่ม ผลการประเมินเป็นดังนี้ บุคลากร มีความคิดเห็นว่า โครงการคุณธรรม จริยธรรม ในภาพรวม อยู่ในระดับมาก เมื่อพิจารณารายด้าน พบว่า อยู่ในระดับมากทุกด้าน และด้านที่มีค่าเฉลี่ยมากที่สุดคือ ความสุภาพ ส่วนด้านที่มีค่าเฉลี่ยน้อยที่สุดคือ ความซื่อสัตย์ นักเรียน มีความคิดเห็นว่า โครงการคุณธรรม จริยธรรม ในภาพรวมอยู่ในระดับมากเมื่อพิจารณารายด้าน พบว่า อยู่ในระดับมากทุกด้าน และด้านที่มีค่าเฉลี่ยมากที่สุดคือความสุภาพ และด้านที่มีค่าเฉลี่ยน้อยที่สุดคือ ความมีน้ำใจ ผู้ปกครองนักเรียนมีความคิดเห็นว่า นักเรียนมีคุณธรรม จริยธรรมในภาพรวม อยู่ในระดับมาก เมื่อพิจารณารายด้าน พบว่า อยู่ในระดับมากทุกด้าน และด้านที่มีค่าเฉลี่ยมากที่สุดคือ ความมีน้ำใจ และด้านที่มีค่าเฉลี่ยน้อยที่สุดคือ ความสามัคคี เมื่อเรียงลำดับคุณธรรม จริยธรรมด้านที่มีค่าเฉลี่ยมากที่สุดไปหาค่าเฉลี่ยน้อย สามารถเรียงลำดับได้ดังนี้คือ ความสุภาพ ความมีวินัย ความสะอาดความสามัคคี ความขยัน การประหยัด ความมีน้ำใจ และความซื่อสัตย์ สอดคล้องกับงานวิจัยของสุทธิพงษ์ ก้องเวหา ได้ศึกษาการประเมินโครงการพัฒนาคุณธรรม จริยธรรมนักเรียน โรงเรียนกระบกวิทยาการ ผลการศึกษา พบว่า ด้านผลผลิต เกี่ยวกับคุณธรรมพื้นฐาน 8 ประการ เมื่อพิจารณารายด้านพบว่าโดยภาพรวม อยู่ในระดับมาก และด้านที่มีผลการประเมินสูงที่สุด คือความซื่อสัตย์ อยู่ในระดับมาก รองลงมาคือ ความประหยัด อยู่ในระดับมาก และด้านที่มีผลการประเมินต่ำสุด คือ ความขยัน อยู่ในระดับมาก และเมื่อพิจารณารายข้อ พบว่าข้อที่มีผลการประเมินสูงที่สุด คือข้อ 7 นักเรียนเป็นผู้ที่ตรงต่อเวลา ต่อหน้าที่ รักษาคำพูด มีความซื่อสัตย์ต่อตนเอง ไม่พูดปด ไม่โลภ ไม่ลักขโมย อยู่ในระดับมากที่สุด รองลงมาคือข้อ 9 นักเรียนรักษาร่างกาย เสื้อผ้า สิ่งของเครื่องใช้ ที่อยู่อาศัย และสิ่งแวดล้อมให้สะอาด สวยงาม และเป็นระเบียบเรียบร้อยอยู่เสมอ อยู่ในระดับมาก และข้อที่มีผลการประเมินต่ำสุด คือข้อ 10 นักเรียนดูแลสิ่งแวดล้อมให้สะอาด ถูกต้องตามสุขลักษณะ อยู่ในระดับมาก และสอดคล้องกับงานวิจัยของหทัยทิพย์ ฉางแก้ว ได้ศึกษาการประเมินโครงการพัฒนาคุณธรรมจริยธรรมเพื่อยกระดับคุณภาพการศึกษาสำนักงานเขตพื้นที่การศึกษาประถมศึกษาศรีสะเกษ เขต 3 ใช้รูปแบบการประเมินแบบชิปป์ ผลการประเมินพบว่า ด้านผลผลิต ได้แก่ ผลสำเร็จในการจัดกิจกรรมตามโครงการพัฒนา คุณธรรมจริยธรรมเพื่อยกระดับคุณภาพการศึกษา สำนักงานเขตพื้นที่การศึกษาประถมศึกษาศรีสะเกษ เขต 3 อยู่ในระดับมาก และผ่านเกณฑ์การประเมินที่กำหนด ผลการประเมินความพึงพอใจต่อโครงการพัฒนาคุณธรรม จริยธรรมเพื่อยกระดับคุณภาพ การศึกษา สำนักงานเขตพื้นที่การศึกษาประถมศึกษาศรีสะเกษ เขต 3 อยู่ในระดับมาก และผ่านเกณฑ์การประเมินตามที่กำหนด

### ข้อเสนอแนะของการวิจัย

การวิจัยเรื่อง การบริหารโรงเรียนคุณธรรมสังกัดกรุงเทพมหานคร มีความสอดคล้องกับแนวคิด ทฤษฎี งานวิจัยและความคิดเห็นของผู้เชี่ยวชาญ ดังนั้นเพื่อให้การศึกษาเกี่ยวกับการบริหารโรงเรียนคุณธรรมสังกัดกรุงเทพมหานคร มีการพัฒนาอย่างต่อเนื่อง ผู้วิจัยมีข้อเสนอแนะดังต่อไปนี้

#### ข้อเสนอแนะ

ในการศึกษาครั้งนี้ ผู้วิจัยมีข้อเสนอแนะเพื่อนำผลการศึกษาไปใช้ประโยชน์ในการพัฒนาคุณภาพและการขับเคลื่อนการจัดการศึกษาด้านการส่งเสริมคุณธรรมของทุกองค์กรให้มีความต่อเนื่องและยั่งยืนต่อไป ดังนี้

1. ด้านการวางแผนและการมีส่วนร่วม ควรมีการสร้างความรู้ ความเข้าใจ และการมีส่วนร่วมในกระบวนการพัฒนาโรงเรียนคุณธรรม จัดทำกรอบหลักสูตรกระบวนการพัฒนาโรงเรียนคุณธรรมในสังกัดกรุงเทพมหานครที่เหมาะสมกับบริบทของโรงเรียน และเชื่อมโยงภาคีเครือข่ายและสังคม ในการขับเคลื่อนการเสริมสร้างความเข้มแข็งทางคุณธรรมจริยธรรม

2. ด้านการจัดการเรียนการสอน ควรมีการจัดอบรมเชิงปฏิบัติการเพื่อกระตุ้นการมีส่วนร่วมของนักเรียนในการค้นหาต้นทุนคุณธรรมในตัวเอง จัดการเรียนรู้ที่หลากหลายและส่งเสริมการแสวงหาความรู้ สร้างองค์ความรู้ด้วยตนเองโดยอาศัยหลักธรรมมาเป็นกรอบในการคิดวิเคราะห์และแก้ปัญหา โดยบูรณาการ ศิล สมาธิ ปัญญา ในกระบวนการเรียนรู้ เพื่อพัฒนาการบริหารจัดการโรงเรียนคุณธรรม ได้สอดคล้องกับนโยบายของกรุงเทพมหานคร

3. ด้านการส่งเสริมสนับสนุน ควรมีการจัดทำมุมคุณธรรมขึ้นในพื้นที่ของโรงเรียน เพื่อสร้างเป็นแหล่งเรียนรู้ด้านคุณธรรม ทั้งในโรงเรียนและภายนอกโรงเรียน ร่วมกับการจัดกิจกรรมที่เน้นการมีส่วนร่วมกับหน่วยงานต่างๆ เพื่อความต่อเนื่องและยั่งยืนในการขับเคลื่อนโครงการได้อย่างราบรื่นและเกิดประสิทธิผล

4. ด้านการวัดและประเมินผลการเรียนรู้ ควรส่งเสริมให้โรงเรียนจัดทำแบบฟอร์มการประเมินตนเองในการดำเนินงานโรงเรียนคุณธรรมขึ้น ดำเนินการติดตามวัดและประเมินผลผู้เรียนตามสภาพจริง โดยครูที่ปรึกษา ผู้ปกครอง และเปิดโอกาสให้ผู้เรียนได้ประเมินตนเอง มีการนิเทศติดตาม ประเมินผลการปฏิบัติงานตามโครงการอย่างเป็นระบบและต่อเนื่องด้วยวิธีการที่หลากหลาย นำผลการประเมินที่ได้มาวิเคราะห์ สรุปผลและร่วมกันหาแนวทางในการพัฒนากระบวนการจัดการเรียนรู้อย่างต่อเนื่อง



### ข้อเสนอแนะสำหรับการวิจัยครั้งต่อไป

1. ควรมีการพัฒนาการศึกษาวิจัยปัจจัยที่ส่งผลต่อการบริหารโรงเรียนคุณธรรมสังกัด กรุงเทพมหานคร และโรงเรียนสังกัดอื่น ๆ เพื่อนำผลการวิจัยไปใช้เป็นข้อมูลในการพัฒนาให้มีรูปแบบที่เหมาะสมในการบริหารโรงเรียนคุณธรรมให้เกิดประสิทธิภาพ และประสิทธิผลมากยิ่งขึ้น
2. ควรมีการศึกษาวิจัยในด้านทัศนคติเกี่ยวกับการบริหารโรงเรียนคุณธรรม เพื่อสรุปเป็นองค์ความรู้ใช้เป็นแนวทางในการพัฒนาต่อไป
3. ควรมีการศึกษาวิจัยในด้านนวัตกรรมการบริหารโรงเรียนคุณธรรม ร่วมกับองค์กรต่างๆ เพื่อความร่วมมือในการจัดการศึกษาที่มีประสิทธิภาพและประสิทธิผลยิ่งขึ้น





## รายการอ้างอิง

### ภาษาไทย

กระทรวงศึกษาธิการ. *หลักสูตรแกนกลางการศึกษาขั้นพื้นฐานพุทธศักราช 2551*. กรุงเทพฯ:

กระทรวงศึกษาธิการ, 2558.

\_\_\_\_\_. "รวมว.ศธ. ให้นโยบายผู้บริหาร ".เข้าถึงเมื่อ 25 สิงหาคม 2559. เข้าถึงได้

จาก [http://moe.go.th/moe/th/news/detail.php?NewID=43199&Key=news\\_act.2558](http://moe.go.th/moe/th/news/detail.php?NewID=43199&Key=news_act.2558).

กรุงเทพมหานคร และศูนย์สาธารณประโยชน์และประชาสังคม (นิด้า) และองค์กรเพื่อความโปร่งใสในประเทศไทย. " *โครงการ โรงเรียนสีขาว หลักสูตรโตไปไม่โกง*." เข้าถึงเมื่อ 25 ธันวาคม 2562 เข้าถึงได้จาก [http://growinggood.org /project/](http://growinggood.org/project/), 2562.

กลุ่มงานพัฒนามาตรฐานและการประกันคุณภาพ สำนักงานยุทธศาสตร์การศึกษา สำนักงานการศึกษา.

*รายงานการประเมินตนเองของสถานศึกษาสังกัดกรุงเทพมหานคร ปีการศึกษา 2559*.

กรุงเทพฯ :โรงพิมพ์มหาจุฬาลงกรณราชวิทยาลัย, 2561.

โกสินทร์ ช่างบุญ. "การติดตามผลการดำเนินงานโครงการส่งเสริมคุณธรรม จริยธรรมนักเรียนโรงเรียนขุนยวมวิทยา อำเภอกุนยวมวิทยา จังหวัดแม่ฮ่องสอน." *วิทยานิพนธ์ปริญญาโทบริหารการศึกษา มหาวิทยาลัยพายัพ*, 2560.

จิตราภรณ์ วันสพงค์ และชนัญชิตา ทูมมานนท์. *งานวิจัยเชิงการประเมินผลและสังเคราะห์องค์ความรู้ การขับเคลื่อนโครงการโรงเรียนคุณธรรมในสังกัดกรุงเทพมหานครสู่ความยั่งยืน*. เทเวศ ประกันภัย มหาชน จำกัด, 2560.

ดวงตา อัมภรณ์. *การประเมินโครงการส่งเสริม พัฒนาคุณธรรม จริยธรรม และคุณลักษณะอันพึงประสงค์ของนักเรียนโรงเรียนกระแซง สำนักงานเขตพื้นที่การศึกษามัธยมศึกษา เขต 28 จังหวัดศรีสะเกษ*, 2559.

เทเวศ ประกันภัย (มหาชน) จำกัด และสถานศึกษาในเขตพระนคร. *โครงการโรงเรียนคุณธรรม*. กรุงเทพฯ, 2559.

ปัญญาเดช พันธุ์วัฒน์. "การติดตามประเมินผล และสังเคราะห์องค์ความรู้โครงการโรงเรียนคุณธรรมในสังกัดกรุงเทพมหานคร." *รายงานการวิจัยมหาวิทยาลัยสวนดุสิต*, 2559.

\_\_\_\_\_. "การติดตามประเมินผล และสังเคราะห์องค์ความรู้ โครงการโรงเรียนคุณธรรมในสังกัดกรุงเทพมหานคร" *บทความวิจัยและวิชาการ ปีที่ 10 ฉบับที่ 1 (มกราคม -*

มิถุนายน 2560): บทคัดย่อ.

ปฎิวัติ ใจเมือง. การประเมินโครงการคุณธรรมจริยธรรม ของโรงเรียนซีเหล็กพิทยาคม อำเภออาจ  
สามารถ สังกัดองค์การบริหารส่วนจังหวัดร้อยเอ็ด. วารสารมหาวิทยาลัยมหาจุฬาราชวิทยาลัย  
วิทยาเขตร้อยเอ็ด ปีที่ 5 ฉบับที่ 2 กรกฎาคม-ธันวาคม, 2559.

ปภัสวดี วีรภักดิ์ และคณะ. คู่มือปฏิบัติโรงเรียนคุณธรรม. กรุงเทพฯ: บริษัทสมมิตร พริ้นติ้งแอนด์พับ  
ลิชชิ่ง จำกัด, 2560.

ประภาพร จันทร์ศรี. "กลยุทธ์การบริหารโรงเรียนเพื่อเสริมสร้างความเข้มแข็งทางคุณธรรมจริยธรรม  
ของนักเรียนประถมศึกษา." วิทยานิพนธ์ครุศาสตรดุษฎีบัณฑิต สาขาวิชาบริหารการศึกษา  
ภาควิชานโยบาย การจัดการและความเป็นผู้นำทางการศึกษา คณะครุศาสตร์ จุฬาลงกรณ์  
มหาวิทยาลัย, 2559.

พระครูสมุห์ศรีธัญญ์ ปญญาวิโร (ท่านุ). "การส่งเสริมคุณธรรมนักเรียนระดับประถมศึกษาโรงเรียนวัด  
เปาโรหิตย์ เขตบางพลัด กรุงเทพมหานคร." วิทยานิพนธ์ปริญญาพุทธศาสตรมหาบัณฑิต  
สาขาวิชาการบริหารการศึกษา มหาวิทยาลัยมหาจุฬาลงกรณ์ราชวิทยาลัย, 2556.

รัตนะ บัวสนธ์. ทิศทางและอาณาบริเวณการประเมิน. พิมพ์ครั้งที่ 2. กรุงเทพฯ: โรงพิมพ์แห่ง  
จุฬาลงกรณ์มหาวิทยาลัย, 2550. 43-48.

วรวิมล แสงเฟื่อง. โรงเรียนคุณธรรม: ตอนสังเคราะห์องค์ความรู้การขับเคลื่อนโรงเรียนคุณธรรมใน  
สังกัดกรุงเทพมหานคร. กรุงเทพฯ: เทเวศ ประกันภัย จำกัด (มหาชน), 2561.

วิลาวุฒิ พิเชียรเสถียร. *Systematic Review Protocol*. สำเนาเอกสารประกอบการบรรยาย,  
2555.

วีรวิท คงศักดิ์. โรงเรียนคุณธรรม “บางมุลนาโมเดล”. เข้าถึงเมื่อ 18 มกราคม 2559 เข้าถึงได้จาก  
<http://moralcenter.or.th/2014/?article>

ศูนย์โรงเรียนคุณธรรม มูลนิธิยุวสถิรคุณ. การนิเทศศาสตร์ติดตามโรงเรียนคุณธรรม. พิมพ์ครั้งที่ 2.  
กรุงเทพฯ: สมมิตรพริ้นติ้งพับลิชชิ่ง จำกัด, 2560.

\_\_\_\_\_. กระบวนการพัฒนาโรงเรียนคุณธรรมทำอย่างไรให้ประสบความสำเร็จ. กรุงเทพฯ: สห  
มิตรพริ้นติ้งแอนด์พับลิชชิ่ง จำกัด, 2560.

\_\_\_\_\_. คู่มือปฏิบัติโรงเรียนคุณธรรม “ช่วยกันสร้างคนดีให้บ้านเมือง”. กรุงเทพฯ: สมมิตร พริ้นติ้ง  
แอนด์พับลิชชิ่ง จำกัด, 2558.

สรรเสริญ วงศ์ช่อม. น้อมนำหลักการทรงงาน สร้างโรงเรียนคุณธรรมต้นแบบ (27 เมษายน 2561)  
เข้าถึงเมื่อ 2 ธันวาคม 2562. เข้าถึงได้จาก [https://www.moe.go.th/moe/th/news/  
detail.php? NewsID=51151&Key=news\\_research](https://www.moe.go.th/moe/th/news/detail.php?NewsID=51151&Key=news_research).

สำนักการศึกษากรุงเทพมหานคร. แผนปฏิบัติราชการประจำปี พ.ศ. 2562. กรุงเทพฯ: หน่วย

ศึกษานิเทศก์, 2562.

\_\_\_\_\_ *แนวทางการบริหารจัดการคุณภาพโรงเรียนสังกัดกรุงเทพมหานคร*. กรุงเทพฯ: หน่วย

ศึกษานิเทศก์, 2554.

สำนักงานศึกษากรุงเทพมหานคร ส่วนนโยบายและแผนการศึกษา สำนักงานยุทธศาสตร์การศึกษา .

*รายงานสถิติการศึกษา ปีการศึกษา 2562 โรงเรียนสังกัดกรุงเทพมหานคร, 2562.*

สำนักงานเขตพระนคร. *รายงานกิจกรรมของสำนักงานเขตพระนคร*. กรุงเทพฯ: ฝ่ายการศึกษา

สำนักงานเขตพระนคร, 2559.

\_\_\_\_\_ *ข้อมูลทั่วไปของเขต*, เข้าถึงเมื่อ 25 สิงหาคม 2559. เข้าถึงได้จาก

<http://bangkok.go.th/pranakorn/page/sub/2827>.

สำนักงานคณะกรรมการการศึกษาแห่งชาติ. *แผนการศึกษาแห่งชาติ (พ.ศ. 2550-2554)*. กรุงเทพฯ:

พริกหวานกราฟฟิค, 2550.

สำนักงานคณะกรรมการพัฒนาการเศรษฐกิจและสังคมแห่งชาติ สำนักงานนายกรัฐมนตรี. *แผนพัฒนา*

*เศรษฐกิจและสังคมแห่งชาติ ฉบับที่สิบสอง พ.ศ. 2560 – 2564*. เข้าถึงได้จาก

<http://plan.bru.ac.th/wp-content/uploads/2018/แผนพัฒนา-12-pdf>.

สำนักงานผู้ตรวจการแผ่นดิน ศูนย์ราชการเฉลิมพระเกียรติฯ. *รายงานการวิจัยฉบับย่อเรื่อง “การ*

*สังเคราะห์ห้วงความรู้กระบวนการขยายผลโรงเรียนคุณธรรม จริยธรรมในส่วนภูมิภาคและการ*

*ประเมินผลการพัฒนาโรงเรียนคุณธรรมจริยธรรม”*. กรุงเทพฯ: โรงพิมพ์เดือนตุลา, 2560.

สำนักพัฒนานวัตกรรมการจัดการศึกษา สำนักงานคณะกรรมการการศึกษาขั้นพื้นฐาน. *แนวทางการ*

*ขับเคลื่อนการดำเนินงานโรงเรียนคุณธรรม สพฐ*. เข้าถึงเมื่อ 2 ธันวาคม 2562 เข้าถึงได้จาก

<http://www.secondary5.go.th/main/html/moralschools/14.pdf>.

สำนักพัฒนานวัตกรรมการจัดการศึกษา สำนักงานคณะกรรมการการศึกษาขั้นพื้นฐาน. *โรงเรียน*

*คุณธรรม สพฐ. มาตรฐานและตัวชี้วัด*. กรุงเทพมหานคร : มปป, มปป.

สำนักยุทธศาสตร์การศึกษา สำนักงานการศึกษา กรุงเทพมหานคร. *แผนพัฒนาการศึกษาขั้นพื้นฐาน*

*กรุงเทพมหานคร ฉบับที่ 2 (พ.ศ. 2560-2563)*. กรุงเทพฯ: โรงพิมพ์ชุมนุมสหกรณ์การเกษตร

แห่งประเทศไทย จำกัด, 2559.

สำนักยุทธศาสตร์และประเมินผล. *แผนพัฒนากรุงเทพมหานคร ระยะ 20 ปี พ.ศ. 2556-2575*.

กรุงเทพฯ: สำนักงานการศึกษา, 2556.

สุทธิพงษ์ ก้องเวหา. *การประเมินโครงการพัฒนาคุณธรรม จริยธรรมนักเรียน โรงเรียนกระบก*

*วิทยาคารโรงเรียนกระบกวิทยาคาร สำนักงานเขตพื้นที่การศึกษาประถมศึกษามหาสารคาม*

*เขต 3, 2560.*

- สุระ อ่อนแพง, ปัญญา สังขวดี, และคนอื่น ๆ. "รูปแบบการบริหารเพื่อพัฒนาคุณธรรมจริยธรรม  
นักเรียนระดับประถมศึกษา ในสถานศึกษาสังกัดสำนักงานเขตพื้นที่การศึกษาประถมศึกษา."  
วารสารศึกษาศาสตร์ มหาวิทยาลัยนเรศวร 15 ฉบับพิเศษ (2556), 258.
- สุรัตน์ ไชยชมภู. ภาวะผู้นำเชิงจริยธรรมในการบริหารสถานศึกษา. วารสารการบริหารการศึกษา  
มหาวิทยาลัยบูรพา ปีที่ 8 ฉบับที่ 2 เดือนเมษายน 2557 - กันยายน 2557, 1.
- สุวัฒน์ กอไพศาล. "ปัญหาคุณธรรมจริยธรรมในสถานศึกษา." เข้าถึงเมื่อ 4 ตุลาคม 2562. เข้าถึงได้  
จาก [www.gotoknow.org/posts/](http://www.gotoknow.org/posts/).
- หทัยทิพย์ ฉางแก้ว. การประเมินโครงการพัฒนาคุณธรรมจริยธรรมเพื่อยกระดับคุณภาพการศึกษา  
สำนักงานเขตพื้นที่การศึกษาประถมศึกษาสุราษฎร์ธานี เขต 3. กรุงเทพฯ: สำนักงาน  
คณะกรรมการการศึกษาขั้นพื้นฐาน กระทรวงศึกษาธิการ, 2560.
- อัมพร ไทลประเสริฐ. การวิเคราะห์ SWOT (SWOT Analysis). เข้าถึงเมื่อ 18 มกราคม 2559.  
เข้าถึงได้จาก [https://www.google.co.th/webhp?sourceid=chrome-  
instant&ion=1&espv=2&ie=UTF-8#q=Strength](https://www.google.co.th/webhp?sourceid=chrome-instant&ion=1&espv=2&ie=UTF-8#q=Strength)
- อาจอง ชุมสาย ณ อยุธยา. นวัตกรรมการปฏิรูปการเรียนรู้ทั้งโรงเรียน เรื่องการพัฒนาคุณธรรมและ  
จริยธรรม โดยใช้สมาธิ. [ออนไลน์] เข้าถึงเมื่อ 13 มกราคม 2559. เข้าถึงได้จาก  
<http://www.chula.ac.t/rdl/DATACDh/RDL05C.pdf>

### ภาษาต่างประเทศ

- Bagozzi, R. P., & Yi, Y. (1988). *On the evaluation of structural equation models*.  
Journal of the Academy of Marketing Science, 16(1), 74–94.
- Brown, M. E., Treviño, L. K., & Harrison, D. A. *Ethical leadership: A social learning  
perspective for construct development and testing*. Organizational Behavior  
and Human Decision Processes, 2005. 97.
- Burns, J. M. *Leadership*. New York: Harper Row, 1978.
- Cronbach, Lee J. *Essentials of Psychological Test, 4 Th Ed*. New York: Harper & Row  
Publishing, 1984.
- Cline C, and Heesters Barbara Secker. Andrea Frolic. *Education for Ethics Practice;  
Tailoring Curricula to Local Needs and Objectives*. HEC Forum, 2012.
- Fornell, C. & Larcker, D. F. *Evaluating Structural models with unobservable  
variable and measurement error*. Journal of Marketing Research, 18(1). 1981.
- Fullen, M. *The moral imperative of school leadership*. Thousand Oaks, CA: Corwin

press, 2003.

Goleman, Daniel. *Moral intelligence*. Pennsylvania: Wharton School Publishing, 2007.

Greenfield. อ้างถึงใน สำนักงานคณะกรรมการการศึกษาขั้นพื้นฐาน. *การพัฒนายุทธศาสตร์การเสริมสร้างจรรยาบรรณของวิชาชีพผู้บริหารสถานศึกษา*: 6 สิงหาคม 2553. เข้าถึงเมื่อ 14 กุมภาพันธ์ 2563 เข้าถึงได้จาก [https://www.moe.go.th/moe/th/news/detail.php?NewsID=19739&Key=news\\_research](https://www.moe.go.th/moe/th/news/detail.php?NewsID=19739&Key=news_research)

Hair J.F., Black W.C., Babin B.J., Anderson R.E. & Tatham R.L. *Multivariate data analysis*. (6th ed.). Pearson Prentice Hall: New Jersey, 2006.

Ikomoto, Taku. *Moral education in Japan: Implication for American schools*.

Thesis research. Availablw form : <http://www.hi-ho.ne.jp/taku77>. 2014.

John, W. Best. "Research in Education." Prentice-Hall Inc. (190), 1970.

Kagema, Peterson Githinji. *Assessment of Social, Moral and Spiritual Challenges Facing Students in Secondary Schools in Nyeri County, Kenya*. International Journal of Psychology and Educational Studies, 2022. 262-271.

Kaiser, อ้างถึงใน Tabachnik G. Barbara, and Linda S. Fidell. *Using Multivariate Statistics*. New York: Harper & Row, 1983.

Krejcie, Robert V, and Daryle W. Morgan. "Determining Sample Size for Research Activities." *Educational and Psychological Measurement* 30(3) (1970): 608–610.

Koh, Caroline. Moral Development and Student Motivation in Moral Education: A Singapore Study. *Australian Journal of Education*, v56 n1 Apr 2012. 83-101.

Likert, Rensis อ้างถึงใน พวงรัตน์ ทวีรัตน์. *วิธีวิจัยทางพฤติกรรมศาสตร์*. กรุงเทพฯ:เจริญผล, 2531.

Lim, Lyndon; Chapman, Elaine. *Assessing Moral Reasoning for Secondary Schools in Singapore: A Review*. Issues in Educational Research, 2021. 1121-1137.

Peng, Zhengmei, et al. *Ethical and Moral Competences of Upper Secondary Students: A Comparative Study*. ECNU Review of Education, 2021. 686-706.

Ryan, Kevin. "Moral Education "a Brief History of Moral Education, the Return of Character Education, Current Approaches to Moral Education". เข้าถึงเมื่อ 5 มกราคม 2563. เข้าถึงได้จาก <https://education.stateuniversity.com/Pages/2246/Moral-Education.html>

Sergiovanni, T. Moral leadership. อ้างถึงใน สุรัตน์ ไชยชมภู. *ภาวะผู้นำเชิงจริยธรรมในการบริหารสถานศึกษา*. วารสารการบริหารการศึกษามหาวิทยาลัยบูรพา ปีที่ 8 ฉบับที่ 2, 2557.



Stufflebeam, D. L. and Shinkfield, A. J. *Evaluation theory, models, and Applications*.

Jossey-Bass: San Francisco., 2007 : 334-336.

Tingok Lian, Nguyen, et al. *Teachers' Feelings of Safeness in School-Family-Community*

*Partnerships: Motivations for Sustainable Development in Moral Education*.

International Journal of Evaluation and Research in Education, 2021. 97-107.

Walker, David Ian. *A study of the moral reasoning of high school students in co-educational and private girls' schools in Mexico*. A Journal of Comparative and International Education, 2021. 984-1002.







ภาคผนวก





ที่ อว 8612.2/571

ภาควิชาการบริหารการศึกษา  
คณะศึกษาศาสตร์ มหาวิทยาลัยศิลปากร  
พระราชวังสนามจันทร์ นครปฐม 73000

31 กรกฎาคม 2563

เรื่อง ขอบความอนุเคราะห์เป็นผู้เชี่ยวชาญยืนยันรายงานผลการสังเคราะห์

เรียน นายเกรียงไกร จงเจริญ

สิ่งที่ส่งมาด้วย แบบสอบถาม จำนวน 1 ฉบับ

ด้วยนางสาวกัญต์ลภัส อชิรปัญญานันท์ รหัสนักศึกษา 60252933 นักศึกษาระดับปริญญาเอก สาขาวิชาการบริหารการศึกษา ภาควิชาการบริหารการศึกษา คณะศึกษาศาสตร์ มหาวิทยาลัยศิลปากร ได้รับอนุมัติให้ทำวิทยานิพนธ์เรื่อง "การบริหารโรงเรียนคุณธรรมสังกัดกรุงเทพมหานคร" ในกรณีนี้ ภาควิชาการบริหารการศึกษา ใคร่ขอความอนุเคราะห์จากท่านเป็นผู้เชี่ยวชาญยืนยันรายงานผลการสังเคราะห์งานวิจัยดังกล่าว เพื่อประโยชน์ในการวิจัยต่อไป

จึงเรียนมาเพื่อโปรดพิจารณา ภาควิชาการบริหารการศึกษาขอขอบคุณในการอนุเคราะห์ของท่าน มา ณ โอกาสนี้

ขอแสดงความนับถือ

(รองศาสตราจารย์ ดร. มันทนา วังนอมศักดิ์)

หัวหน้าภาควิชาการบริหารการศึกษา

ภาควิชาการบริหารการศึกษา

โทร. 09 3979 3455

รายชื่อผู้เชี่ยวชาญยื่นรายงานผลการสังเคราะห์  
การบริหารโรงเรียนคุณธรรมสังกัดกรุงเทพมหานคร

1. นายเกรียงไกร จงเจริญ  
ผู้อำนวยการสำนักการศึกษากรุงเทพมหานคร
2. นายณัฐพงศ์ ดิษยบุตร  
หัวหน้าสำนักงานคณะกรรมการข้าราชการกรุงเทพมหานคร
3. นายธงชัย โคระทัต  
ผู้อำนวยการโรงเรียนวิซากร สำนักงานเขตดินแดง กรุงเทพมหานคร



## แบบยืนยันการบริหารงานโรงเรียนคุณธรรมสังกัดกรุงเทพมหานคร

### สำหรับผู้เชี่ยวชาญ

#### คำชี้แจง

1. แบบสอบถามฉบับนี้ มีวัตถุประสงค์เพื่อสอบถามความคิดเห็นของผู้เชี่ยวชาญ เป็นส่วนหนึ่งของการศึกษาหลักสูตรปรัชญาดุษฎีบัณฑิต สาขาวิชาการบริหารการศึกษา ภาควิชาการบริหารการศึกษา คณะศึกษาศาสตร์ มหาวิทยาลัยศิลปากร โดยมีวัตถุประสงค์ คือ 1) เพื่อทราบผลการยืนยันองค์ประกอบการบริหารโรงเรียนคุณธรรมสังกัดกรุงเทพมหานคร 2) เพื่อทราบผลการเปรียบเทียบการประเมินโครงการโรงเรียนคุณธรรมสังกัดกรุงเทพมหานคร ด้วยการใช้ CIPP Model กับการประเมินโดยผู้เชี่ยวชาญ ในการนี้ใคร่ขอความกรุณาท่านตอบแบบสอบถามทุกข้อตามสภาพจริง และครบสมบูรณ์ทุกข้อ ข้อมูลที่ได้จะนำเสนอในภาพรวม ซึ่งจะไม่มีผลกระทบต่อผู้ตอบแบบสอบถาม

ขอขอบคุณในความอนุเคราะห์

นางสาวกัญต์ลภัส อชิรปัญญานันท์

ภาควิชาการบริหารการศึกษา บัณฑิตวิทยาลัย

มหาวิทยาลัยศิลปากร



คำชี้แจง แบบยืนยันรายงานการสังเคราะห์การบริหารงานโรงเรียนคุณธรรมสังกัดกรุงเทพมหานคร  
จำนวน 45 ข้อ โปรดทำเครื่องหมาย ✓ ลงในช่องที่ตรงกับความคิดเห็นของท่าน

ข้อที่	รายการ	ความคิดเห็น		
		เห็นด้วย	ไม่เห็นด้วย	ข้อเสนอแนะ
ด้านการวางแผนและการมีส่วนร่วม				
1	สร้างความรู้ ความเข้าใจ และการมีส่วนร่วม ในกระบวนการพัฒนาโรงเรียนคุณธรรม โดยร่วมกันกำหนดคุณธรรมเป้าหมายในการพัฒนาโรงเรียน			
2	จัดทำกรอบหลักยุทธศาสตร์กระบวนการพัฒนาโรงเรียนคุณธรรมในสังกัดกรุงเทพมหานครที่เหมาะสมกับบริบทของโรงเรียน			
3	มีการประชุมเพื่อวางแผนและเตรียมความพร้อมในการจัดทำโครงการ			
4	มีการกำหนดบทบาทและหน้าที่ความรับผิดชอบแก่บุคลากรในการดำเนินโครงการ			
5	ร่วมประชุมกับผู้บริหารเขต/ผู้บริหารสถานศึกษา เพื่อสร้างความเข้าใจร่วมกันถึงการดำเนินโครงการและการแลกเปลี่ยนเรียนรู้			
6	ประชาสัมพันธ์การขับเคลื่อนโรงเรียนคุณธรรมในรูปแบบต่าง ๆ			
7	ดำเนินกิจกรรมโครงการตามแผนและขั้นตอนการดำเนินการที่กำหนดไว้ในโครงการ			
8	การดำเนินงานครบทุกกิจกรรมและตามระยะเวลาที่กำหนด			
9	นักเรียนและครูให้ความร่วมมือในการดำเนินงานตามโครงการ			
10	จัดประชุมสัมมนาแลกเปลี่ยนเรียนรู้ระหว่างบ้าน วัด โรงเรียน เพื่อประสานความเข้าใจร่วมกันในแนวทางปฏิบัติพัฒนานักเรียนไปสู่เป้าหมายโรงเรียนคุณธรรม			
11	มีการกำหนดหลักเกณฑ์และระยะเวลาในการประเมินผลโครงการตามความเหมาะสม			



ข้อที่	รายการ	ความคิดเห็น		
		เห็นด้วย	ไม่เห็นด้วย	ข้อเสนอแนะ
12	กระบวนการจัดการศึกษาโรงเรียนคุณธรรม สอดคล้องกับหลักสูตรและการจัดการเรียนการสอน โดยยึดผู้เรียนเป็นสำคัญและส่งเสริมการเรียนรู้ให้ผู้เรียนมีความ ใฝ่รู้ ใฝ่เรียน			
ด้านการจัดการเรียนการสอน				
13	จัดอบรมเชิงปฏิบัติการเพื่อกระตุ้นการมีส่วนร่วมของนักเรียนในการค้นหาต้นทุนคุณธรรมในตัวเอง และสามารถกำหนดกิจกรรมส่งเสริมความดีได้			
14	ใช้สมุดบันทึกความดีซึ่งเป็นเครื่องมือในการเก็บข้อมูลการปฏิบัติกิจกรรม			
15	จัดการเรียนรู้ที่หลากหลาย และส่งเสริมการแสวงหาความรู้ สร้างองค์ความรู้ด้วยตนเองโดยอาศัยหลักธรรมมาเป็นกรอบในการคิดวิเคราะห์และแก้ปัญหา			
16	จัดการศึกษาบูรณาการไตรสิกขา(ศีล สมาธิ ปัญญา) ในกระบวนการเรียนรู้			
17	ส่งเสริมให้ผู้เรียนได้เรียนรู้และปฏิบัติธรรมอย่างสอดคล้องกับวิถีชีวิต (ฝึกเรียนความรู้ หัดทำงาน หมั่นทำความดี)			
18	จัดกระบวนการเรียนรู้และกิจกรรมพัฒนาผู้เรียนรอบด้านอย่างสมดุล สมบูรณ์ ทั้งทางกาย จิตใจ ปัญญา			
19	นักเรียนเรียนรู้คุณธรรมความดี ความงามที่หลากหลายในระหว่างที่ตนเองปฏิบัติกิจกรรม			
20	มีครูเป็นที่ปรึกษาและเป็นผู้อำนวยความสะดวกในการลงมือทำโครงการของนักเรียน			
21	กิจกรรมให้นักเรียนเข้าใจและเห็นประโยชน์คุณค่าของคุณธรรม			

ข้อที่	รายการ	ความคิดเห็น		
		เห็นด้วย	ไม่เห็นด้วย	ข้อเสนอแนะ
22	ส่งเสริมบรรยากาศแบบกัลยาณมิตร การแสดงออกถึงความอ่อนน้อมถ่อมตน เคารพ ให้เกียรติซึ่งกันและกัน ยิ้มแย้ม แจ่มใส			
23	ส่งเสริม สร้างแรงจูงใจ โดยการยกย่อง เชิดชู ผู้ทำดีเป็นประจำ			
24	โครงการคุณธรรมมาจากการร่วมคิดร่วมทำของนักเรียนตามที่ตนเองถนัด มีความชอบ ทำแล้วเกิดความสุข ในขณะที่ปฏิบัติกิจกรรมอย่างใกล้ชิด			
25	กิจกรรมประชุมร่วมกับผู้บริหารเขตและผู้บริหารสถานศึกษาในเขตหรือกลุ่มโซน			
26	กิจกรรมสมุดบันทึกความดี			
27	กิจกรรมมุมคุณธรรม			
28	กิจกรรมอบรมเชิงปฏิบัติการผู้บริหาร และครูแกนนำ			
29	กิจกรรมศึกษาดูงาน ณ โรงเรียนคุณธรรม หรือหน่วยงานที่ดำเนินงานเกี่ยวกับคุณธรรมที่ประสบผลสำเร็จ			
30	กิจกรรมการคิดแบบมีเหตุผล และทำกิจกรรมเสริมทักษะ			
31	กิจกรรมสัมมนาคณะกรรมการสถานศึกษา ผู้ปกครอง ชุมชน			
32	กิจกรรมถอดองค์ความรู้			
33	กิจกรรมสัปดาห์วิชาการคุณธรรม			
<b>ด้านการส่งเสริมสนับสนุน</b>				
34	จัดทำมุมคุณธรรมขึ้นในพื้นที่ของโรงเรียน เพื่อสร้างเป็นแหล่งเรียนรู้ด้านคุณธรรม จัดทำป้ายประชาสัมพันธ์ ตู้หนังสือ กระดานแสดงความคิดเห็น ฯลฯ			
35	ผู้บริหาร ครู และบุคลากรทางการศึกษา สามารถใช้องค์ความรู้ในการพัฒนาขับเคลื่อนโรงเรียนคุณธรรมได้			
36	ผู้บริหาร ครู บุคลากรทางการศึกษาและนักเรียน มีการขับเคลื่อนโรงเรียนคุณธรรมผ่านกิจกรรมส่งเสริมความดี คุณธรรมอัตลักษณ์ในกรอบของคุณธรรมต้นทูน “โตไปไม่โกง” ร่วมกัน			
37	มีการสัมมนาร่วมกันระหว่างคณะกรรมการสถานศึกษา			

ข้อที่	รายการ	ความคิดเห็น		
		เห็นด้วย	ไม่เห็นด้วย	ข้อเสนอแนะ
	ผู้ปกครอง ผู้นำชุมชน เพื่อสร้างความเข้าใจร่วมกันถึงการพัฒนาโครงการโรงเรียนคุณธรรมโดยประสานความร่วมมือและการเข้ามามีส่วนร่วมในการขับเคลื่อน			
<b>ด้านการวัดและประเมินผลการเรียนรู้</b>				
38	จัดทำแบบฟอร์มการประเมินตนเองในการดำเนินงานโรงเรียนคุณธรรมขึ้นเพื่อประโยชน์ในการบริหารจัดการ			
39	โรงเรียนดำเนินการติดตามวัดและประเมินผลผู้เรียนตามสภาพจริงด้วยเครื่องมือที่เหมาะสมและวิธีการที่หลากหลายครอบคลุมทั้งกาย สังคม จิตใจ ปัญญา			
40	โรงเรียนจัดให้มีการดำเนินการติดตามวัดและประเมินผลผู้เรียนโดยครูที่ปรึกษา และผู้ปกครอง มีส่วนร่วมในการประเมินผลการเรียนรู้ของผู้เรียน			
41	โรงเรียนเปิดโอกาสให้ผู้เรียนได้ประเมินตนเอง			
42	โรงเรียนนำผลการประเมินที่ได้มาวิเคราะห์ สรุปผลและร่วมกันหาแนวทางในการพัฒนากระบวนการจัดการเรียนรู้อย่างต่อเนื่อง			
43	มีการนิเทศ ติดตาม การดำเนินงานของโครงการ			
44	มีการประเมินผลการปฏิบัติงานตามโครงการอย่างเป็นระบบและต่อเนื่องด้วยวิธีการที่หลากหลายครบทุกกิจกรรม			
45	นำผลการประเมินมาปรับปรุงแก้ไขข้อบกพร่อง พัฒนาและส่งเสริมอย่างต่อเนื่อง			

ขอขอบพระคุณสำหรับความอนุเคราะห์

นางสาวกัญต์ลภัส อชิรปัญญานันท์

นิสิตปริญญาเอก สาขาวิชาการบริหารการศึกษา

มหาวิทยาลัยศิลปากร







ที่ อว 8612.2/689

ภาควิชาการบริหารการศึกษา  
คณะศึกษาศาสตร์ มหาวิทยาลัยศิลปากร  
พระราชวังสนามจันทร์ นครปฐม 73000

24 กันยายน 2563

เรื่อง ขอความอนุเคราะห์ตรวจเครื่องมือวิจัย

เรียน ดร.สมบัติ เดชบำรุง

สิ่งที่ส่งมาด้วย แบบตรวจสอบความตรงของแบบสอบถาม จำนวน 1 ฉบับ

ด้วย นางสาวกมลภัส อธิรปัญญาพันธ์ รหัสนักศึกษา 60252933 นักศึกษาระดับปริญญาเอก สาขาวิชาการบริหารการศึกษา ภาควิชาการบริหารการศึกษา คณะศึกษาศาสตร์ มหาวิทยาลัยศิลปากร ได้รับ อนุมัติให้ทำวิทยานิพนธ์เรื่อง “การบริหารโรงเรียนคุณธรรมสังกัดกรุงเทพมหานคร” ในกรณีนี้ ภาควิชา การบริหารการศึกษา ใคร่ขอความอนุเคราะห์จากท่านในการตรวจสอบความตรงของเครื่องมือ เพื่อการวิจัยที่ แนบมาพร้อมหนังสือฉบับนี้

จึงเรียนมาเพื่อโปรดพิจารณา ภาควิชาการบริหารการศึกษา ขอขอบคุณในการอนุเคราะห์ ของท่านมา ณ โอกาสนี้

ขอแสดงความนับถือ

(รองศาสตราจารย์ ดร.มัทนา วัฒนอมศักดิ์)

หัวหน้าภาควิชาการบริหารการศึกษา

ภาควิชาการบริหารการศึกษา

โทร. 09 3979 3455

การศึกษา. 08 0266 6652

## รายชื่อผู้เชี่ยวชาญตรวจเครื่องมือวิจัย

1. ดร.สมบัติ เดชบำรุง  
ภาควิชาการบริหารการศึกษา มหาวิทยาลัยเอเชียอาคเนย์
2. ดร.อมรรัตน์ ชีวังกูร  
หัวหน้าฝ่ายการศึกษา สำนักงานเขตพระนคร กรุงเทพมหานคร
3. ดร.ยรรยง สุขเกษม  
ผู้อำนวยการโรงเรียนวัดเลา สำนักงานเขตพระนคร กรุงเทพมหานคร
4. ดร.ยุภาวรรณ โมรัฐเถียร  
ผู้อำนวยการโรงเรียนวัดลาดบัวขาว สำนักงานเขตสะพานสูง กรุงเทพมหานคร
5. ดร.พวงผกา แสงเงิน  
ผู้อำนวยการโรงเรียนพระยามนธาตุราชศรีพิจิตร สำนักงานเขตพระนคร กรุงเทพมหานคร





แสดงผลการวิเคราะห์หาดัชนีความสอดคล้อง ( IOC ) ระหว่างวัตถุประสงค์การวิจัยกับข้อกระทงคำถาม  
องค์ประกอบการบริหารโรงเรียนคุณธรรมสังกัดกรุงเทพมหานคร

ข้อ ที่	การบริหารโรงเรียนคุณธรรม สังกัดกรุงเทพมหานคร	คะแนนการประเมินของ ผู้เชี่ยวชาญ					รวม	IOC	สรุปผล การ ประเมิน
		1	2	3	4	5			
1	ด้านการวางแผนและการมีส่วนร่วม สร้างความรู้ ความเข้าใจ และการมีส่วนร่วม ใน กระบวนการพัฒนาโรงเรียนคุณธรรม โดยร่วมกันกำหนด คุณธรรมเป้าหมายในการพัฒนาโรงเรียน	+1	+1	+1	+1	+1	5	1.00	ใช้ได้
2	จัดทำกรอบหลักสูตรกระบวนการพัฒนาโรงเรียนคุณธรรม ในสังกัดกรุงเทพมหานครที่เหมาะสมกับบริบทของ โรงเรียน	+1	+1	+1	+1	+1	5	1.00	ใช้ได้
3	มีการประชุมเพื่อวางแผนและเตรียมความพร้อมในการ จัดทำโครงการ	+1	+1	+1	+1	+1	5	1.00	ใช้ได้
4	มีการกำหนดบทบาทและหน้าที่ความรับผิดชอบแก่ บุคลากรในการดำเนินโครงการ	+1	+1	+1	0	+1	4	0.80	ใช้ได้
5	ร่วมประชุมกับผู้บริหารเขต/ผู้บริหารสถานศึกษา เพื่อ สร้างความเข้าใจร่วมกันถึงการดำเนินโครงการและการ แลกเปลี่ยนเรียนรู้	+1	+1	+1	+1	+1	5	1.00	ใช้ได้
6	ประชาสัมพันธ์การขับเคลื่อนโรงเรียนคุณธรรมในรูปแบบ ต่าง ๆ	+1	+1	+1	+1	+1	5	1.00	ใช้ได้
7	ดำเนินกิจกรรมโครงการตามแผนและขั้นตอนการ ดำเนินการที่กำหนดไว้ในโครงการ	+1	+1	+1	+1	+1	5	1.00	ใช้ได้
8	ดำเนินงานครบทุกกิจกรรมตามระยะเวลาที่กำหนด	+1	+1	+1	+1	+1	5	1.00	ใช้ได้
9	นักเรียนและครูให้ความร่วมมือในการดำเนินงานตาม โครงการ	+1	+1	+1	+1	+1	5	1.00	ใช้ได้
10	จัดประชุมสัมมนาแลกเปลี่ยนเรียนรู้ระหว่างบ้าน วัด โรงเรียน เพื่อประสานความเข้าใจร่วมกันในแนวทาง ปฏิบัติพัฒนานักเรียนไปสู่เป้าหมายโรงเรียนคุณธรรม	+1	+1	+1	+1	0	4	0.80	ใช้ได้

แสดงผลการวิเคราะห์หาดัชนีความสอดคล้อง ( IOC ) ระหว่างวัตถุประสงค์การวิจัยกับข้อกระทง  
คำถาม องค์ประกอบการบริหารโรงเรียนคุณธรรมสังกัดกรุงเทพมหานคร (ต่อ)

ข้อ ที่	การบริหารโรงเรียนคุณธรรม สังกัดกรุงเทพมหานคร	คะแนนการประเมินของ ผู้เชี่ยวชาญ					รวม	IOC	สรุปผล การ ประเมิน
		1	2	3	4	5			
11	มีการกำหนดหลักเกณฑ์และระยะเวลา ในการประเมินผลโครงการตามความเหมาะสม	+1	+1	+1	+1	+1	5	1.00	ใช้ได้
12	กระบวนการจัดการศึกษาโรงเรียนคุณธรรม สอดคล้องกับหลักสูตรและการจัดการเรียนการสอน โดยยึดผู้เรียนเป็นสำคัญและส่งเสริมการเรียนรู้ให้ ผู้เรียนมีความ ใฝ่รู้ ใฝ่เรียน	+1	+1	+1	+1	+1	5	1.00	ใช้ได้
13	การจัดการเรียนการสอน จัดอบรมเชิงปฏิบัติการเพื่อกระตุ้นการมีส่วนร่วมของ นักเรียนในการค้นหาต้นทุนคุณธรรมในตัวเอง และ สามารถกำหนดกิจกรรมส่งเสริมความดีได้	+1	+1	+1	+1	+1	5	1.00	ใช้ได้
14	ใช้สมุดบันทึกความดีซึ่งเป็นเครื่องมือในการเก็บข้อมูล การปฏิบัติกิจกรรม	+1	+1	+1	+1	+1	5	1.00	ใช้ได้
15	จัดการเรียนรู้ที่หลากหลาย และส่งเสริมการแสวงหา ความรู้ สร้างองค์ความรู้ด้วยตนเองโดยอาศัย หลักธรรมมาเป็นกรอบในการคิดวิเคราะห์และ แก้ปัญหา	+1	+1	+1	+1	+1	5	1.00	ใช้ได้
16	จัดการศึกษาบูรณาการไตรสิกขา (ศีล สมาธิ ปัญญา) ในกระบวนการเรียนรู้	+1	+1	+1	+1	0	4	0.80	ใช้ได้
17	ส่งเสริมให้ผู้เรียนได้เรียนรู้และปฏิบัติธรรมอย่าง สอดคล้องกับวิถีชีวิต	+1	+1	+1	+1	+1	5	1.00	ใช้ได้
18	จัดกระบวนการเรียนรู้และกิจกรรมพัฒนาผู้เรียนรอบ ด้านอย่างสมดุล สมบูรณ์ ทั้งทางกาย จิตใจ ปัญญา	+1	+1	+1	+1	+1	5	1.00	ใช้ได้

แสดงผลการวิเคราะห์หาดัชนีความสอดคล้อง ( IOC ) ระหว่างวัตถุประสงค์การวิจัยกับข้อกระทง  
คำถาม องค์ประกอบการบริหารโรงเรียนคุณธรรมสังกัดกรุงเทพมหานคร (ต่อ)

ข้อ ที่	การบริหารโรงเรียนคุณธรรม สังกัดกรุงเทพมหานคร	คะแนนการประเมินของ ผู้เชี่ยวชาญ					รวม	IOC	สรุปผล การ ประเมิน
		1	2	3	4	5			
19	เรียนรู้คุณธรรมความดี ความงามที่หลากหลายใน ระหว่างที่นักเรียนปฏิบัติกิจกรรม	+1	+1	+1	+1	+1	5	1.00	ใช้ได้
20	มีครูเป็นที่ปรึกษาและเป็นผู้อำนวยความสะดวกในการ ลงมือทำโครงการงานของนักเรียน	+1	+1	+1	+1	0	4	0.80	ใช้ได้
21	เน้นให้เกิดการเรียนรู้ด้วยการคิดแบบมีเหตุผล เข้าใจ เห็นประโยชน์คุณค่าในการเรียนรู้และการทำกิจกรรม เสริมทักษะ	+1	+1	+1	+1	+1	5	1.00	ใช้ได้
22	ส่งเสริมบรรยากาศแบบกัลยาณมิตร การแสดงออกถึง ความอ่อนน้อมถ่อมตน เคารพ ให้เกียรติซึ่งกันและกัน ยิ้มแย้ม แจ่มใส	+1	+1	+1	+1	+1	5	1.00	ใช้ได้
23	ส่งเสริม สร้างแรงจูงใจ โดยการยกย่อง เชิดชู ผู้ทำดี เป็นประจำ	+1	+1	+1	+1	+1	5	1.00	ใช้ได้
24	ร่วมคิดร่วมทำกิจกรรมของนักเรียนตามที่ตนเองถนัด มีความชอบ เกิดความสุข ในขณะที่ปฏิบัติกิจกรรม	+1	+1	+1	+1	0	4	0.80	ใช้ได้
25	กิจกรรมประชุมร่วมกับผู้บริหารเขตและผู้บริหาร สถานศึกษาในเขตหรือกลุ่มโซน	+1	+1	+1	+1	0	4	0.80	ใช้ได้
26	กิจกรรมสมุดบันทึกความดี	+1	+1	+1	+1	0	4	0.80	ใช้ได้
27	กิจกรรมมุมคุณธรรม	+1	+1	+1	+1	0	4	0.80	ใช้ได้
28	กิจกรรมอบรมเชิงปฏิบัติการผู้บริหารและครูแกนนำ	+1	+1	+1	+1	+1	5	1.00	ใช้ได้
29	กิจกรรมศึกษาดูงาน ณ โรงเรียนคุณธรรม หรือ หน่วยงานที่ประสบผลสำเร็จด้านคุณธรรม	+1	+1	+1	+1	+1	5	1.00	ใช้ได้

แสดงผลการวิเคราะห์หาดัชนีความสอดคล้อง ( IOC ) ระหว่างวัตถุประสงค์การวิจัยกับข้อกระทง  
คำถาม องค์ประกอบการบริหารโรงเรียนคุณธรรมสังกัดกรุงเทพมหานคร (ต่อ)

ข้อ ที่	การบริหารโรงเรียนคุณธรรม สังกัดกรุงเทพมหานคร	คะแนนการประเมินของ ผู้เชี่ยวชาญ					รวม	IOC	สรุปผล การ ประเมิน
		1	2	3	4	5			
30	เน้นให้เกิดการเรียนรู้ด้วยการคิดแบบมีเหตุผล เข้าใจ เห็นประโยชน์คุณค่าในการเรียนรู้และการทำกิจกรรม เสริมทักษะ	+1	+1	+1	+1	+1	5	1.00	ใช้ได้
31	กิจกรรมสัมมนาคณะกรรมการสถานศึกษา ผู้ปกครอง ผู้นำชุมชน	+1	+1	+1	+1	0	4	0.80	ใช้ได้
32	กิจกรรมถอดองค์ความรู้	+1	+1	+1	+1	+1	5	1.00	ใช้ได้
33	กิจกรรมสัปดาห์วิชาการคุณธรรม	+1	+1	+1	+1	+1	5	1.00	ใช้ได้
34	<b>ด้านการส่งเสริมสนับสนุน</b> จัดทำมุมคุณธรรมขึ้นในพื้นที่ของโรงเรียน เพื่อสร้างเป็น แหล่งเรียนรู้ด้านคุณธรรมโดยมีการจัดทำป้าย ประชาสัมพันธ์ กระดานแสดงความคิดเห็น ฯลฯ	+1	+1	+1	+1	+1	5	1.00	ใช้ได้
35	ผู้บริหาร ครู และบุคลากรทางการศึกษา สามารถใช้ องค์ความรู้ในการพัฒนาขับเคลื่อนโรงเรียนคุณธรรมได้	+1	+1	+1	+1	0	4	0.80	ใช้ได้
36	ผู้บริหาร ครู บุคลากรทางการศึกษาและนักเรียน มีการ ขับเคลื่อนโรงเรียนคุณธรรมผ่านกิจกรรมส่งเสริมความดี คุณธรรมอัตลักษณ์ในกรอบของคุณธรรมต้นทูน “โตไป ไม่โกง” ร่วมกัน	+1	+1	+1	+1	0	4	0.80	ใช้ได้
37	มีการสัมมนาร่วมกันระหว่างคณะกรรมการสถานศึกษา ผู้ปกครอง ผู้นำชุมชน เพื่อสร้างความเข้าใจร่วมกันถึง การพัฒนาโครงการโรงเรียนคุณธรรมโดยประสานความ ร่วมมือและการเข้ามามีส่วนร่วมในการขับเคลื่อน	+1	+1	+1	+1	0	4	0.80	ใช้ได้

แสดงผลการวิเคราะห์หาดัชนีความสอดคล้อง ( IOC ) ระหว่างวัตถุประสงค์การวิจัยกับข้อกระทง  
คำถาม องค์ประกอบการบริหารโรงเรียนคุณธรรมสังกัดกรุงเทพมหานคร (ต่อ)

ข้อ ที่	การบริหารโรงเรียนคุณธรรม สังกัดกรุงเทพมหานคร	คะแนนการประเมินของ ผู้เชี่ยวชาญ					รวม	IOC	สรุปผล การ ประเมิน
		1	2	3	4	5			
38	ด้านการวัดและการประเมินผลการเรียนรู้ จัดทำแบบฟอร์มการประเมินตนเองในการดำเนินงาน โรงเรียนคุณธรรมขึ้นเพื่อประโยชน์ในการบริหารจัดการ	+1	+1	+1	+1	+1	5	1.00	ใช้ได้
39	โรงเรียนดำเนินการติดตามวัดและประเมินผลผู้เรียน ตามสภาพจริงด้วยเครื่องมือที่เหมาะสมและวิธีการที่ หลากหลายครอบคลุมทั้งกาย สังคม จิตใจ ปัญญา	+1	+1	+1	+1	+1	5	1.00	ใช้ได้
40	โรงเรียนจัดให้มีการดำเนินการติดตามวัดและ ประเมินผลผู้เรียนโดยครูที่ปรึกษา และผู้ปกครอง มี ส่วนร่วมในการประเมินผลการเรียนรู้ของผู้เรียน	+1	+1	+1	+1	+1	5	1.00	ใช้ได้
41	โรงเรียนเปิดโอกาสให้ผู้เรียนได้ประเมินตนเอง	+1	+1	+1	+1	0	4	0.80	ใช้ได้
42	โรงเรียนนำผลการประเมินที่ได้มาวิเคราะห์ สรุปผล และร่วมกันหาแนวทางในการพัฒนากระบวนการ จัดการเรียนรู้อย่างต่อเนื่อง	+1	+1	+1	+1	+1	5	1.00	ใช้ได้
43	มีการนิเทศ ติดตาม การดำเนินงานของโครงการ	+1	+1	+1	+1	+1	5	1.00	ใช้ได้
44	มีการประเมินผลการปฏิบัติงานตามโครงการอย่างเป็น ระบบและต่อเนื่องด้วยวิธีการที่หลากหลายครบทุก กิจกรรม	+1	+1	+1	+1	+1	5	1.00	ใช้ได้
45	นำผลการประเมินมาปรับปรุงแก้ไขข้อบกพร่อง พัฒนาและส่งเสริมอย่างต่อเนื่อง	+1	+1	+1	+1	0	4	0.80	ใช้ได้

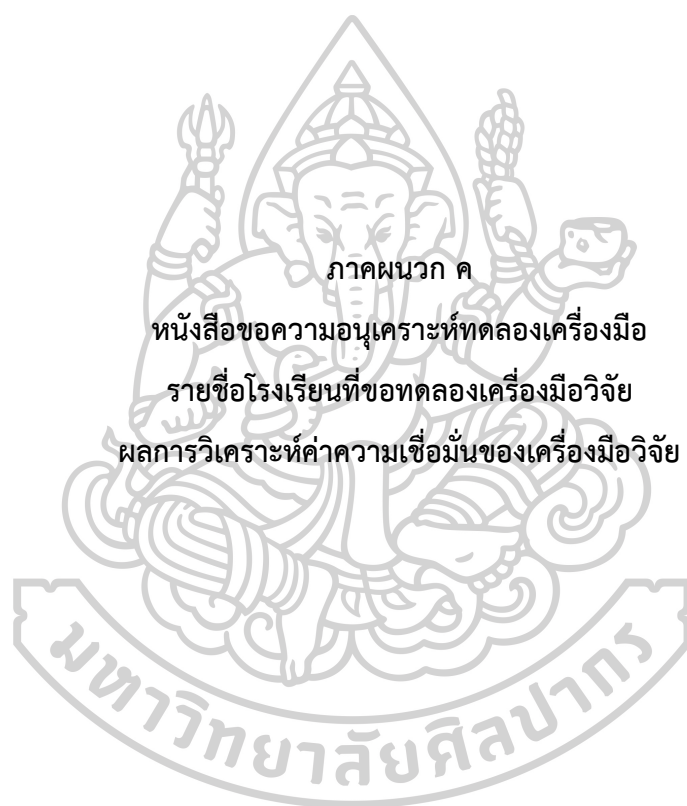





ที่ อว 8612.2/731

ภาควิชาการบริหารการศึกษา  
คณะศึกษาศาสตร์ มหาวิทยาลัยศิลปากร  
พระราชวังสนามจันทร์ นครปฐม 73000

15 ตุลาคม 2563

เรื่อง ขอความอนุเคราะห์ให้นักศึกษาทดลองเครื่องมือวิจัย

เรียน ผู้อำนวยการโรงเรียนวัดสมณานัมบริหาร

สิ่งที่ส่งมาด้วย แบบสอบถาม จำนวน 2 ฉบับ

ด้วย นางสาวกมลภัส อธิระปัญญานันท์ รหัสนักศึกษา 60252933 นักศึกษาระดับปริญญาเอก สาขาวิชาการบริหารการศึกษา ภาควิชาการบริหารการศึกษา คณะศึกษาศาสตร์ มหาวิทยาลัยศิลปากร ได้รับอนุมัติให้ทำวิทยานิพนธ์เรื่อง “การบริหารโรงเรียนคุณธรรมสังกัดกรุงเทพมหานคร” ในกรณีนี้ ภาควิชาการบริหารการศึกษา ใคร่ขอความอนุเคราะห์ให้นักศึกษาทำการทดสอบความเชื่อมั่นของเครื่องมือในหน่วยงานของท่าน เพื่อนำไปปรับปรุงแก้ไขก่อนนำไปใช้ในการวิจัยกลุ่มตัวอย่าง

จึงเรียนมาเพื่อโปรดพิจารณา ภาควิชาการบริหารการศึกษา ขอขอบคุณในการอนุเคราะห์ของท่าน  
มา ณ โอกาสนี้

ขอแสดงความนับถือ

(ผู้ช่วยศาสตราจารย์ ดร.สงวน อินทร์รักษ์)

รองหัวหน้าภาควิชาการบริหารการศึกษา

ปฏิบัติกรแทนหัวหน้าภาควิชาการบริหารการศึกษา

ภาควิชาการบริหารการศึกษา

โทร. 09 3979 3455

นักศึกษา. 08 0266 6652

## รายชื่อโรงเรียนที่ทดลองเครื่องมือ

ลำดับที่	ชื่อโรงเรียน	สังกัดสำนักงานเขต
1	โรงเรียนวัดสมณานัมบริหาร	ดุสิต
2	โรงเรียนวัดกระโจมทอง	ตลิ่งชัน
3	โรงเรียนวัดขุนจันทร์	ธนบุรี
4	โรงเรียนวัดปฐมบุตรอิศราราม	บางกอกน้อย
5	โรงเรียนสุเหร่าศาลาลอย	ประเวศ
6	โรงเรียนวัดพระพิเรนทร์	ป้อมปราบศัตรูพ่าย
7	โรงเรียนราชบพิธ	พระนคร
8	โรงเรียนวัดตรีทศเทพ	พระนคร
9	โรงเรียนวัดมหาธาตุ	พระนคร
10	โรงเรียนวัดราชันดดา	พระนคร
11	โรงเรียนสุเหร่าลำนายไส	ลาดกระบัง
12	โรงเรียนสุเหร่าลาดพร้าว	วังทองหลาง
13	โรงเรียนสุเหร่าบ้านเกาะ	หนองจอก
14	โรงเรียนพรพระร่วงประสิทธิ์	สายไหม
15	โรงเรียนวัดสุขใจ	คลองสามวา

## Scale: ALL VARIABLES

### Case Processing Summary

		N	%
Cases	Valid	30	100.0
	Excluded <sup>a</sup>	0	.0
	Total	30	100.0

a. Listwise deletion based on all variables in the procedure.

### Reliability Statistics

Cronbach's Alpha	N of Items
.959	45

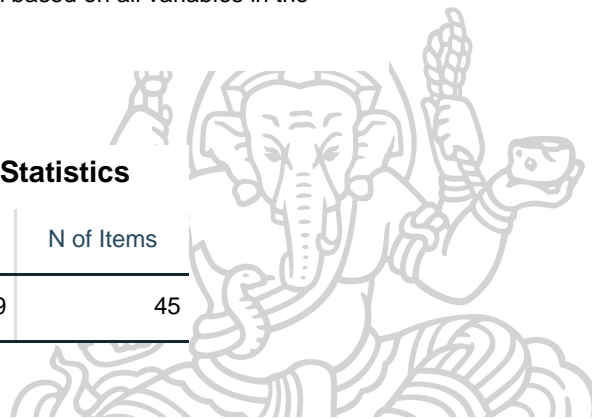

### Item-Total Statistics

	Scale Mean if Item Deleted	Scale Variance if Item Deleted	Corrected Item-Total Correlation	Cronbach's Alpha if Item Deleted
c1	194.3333	248.575	.688	.958
c2	194.3667	250.516	.586	.958
c3	194.0333	253.137	.773	.958
c4	194.0333	253.137	.773	.958
c5	194.8333	246.626	.739	.957
c6	194.5667	254.530	.528	.958
c7	194.1667	253.454	.602	.958
c8	194.4000	246.110	.750	.957
c9	194.0333	251.826	.722	.958
c10	194.4667	246.257	.818	.957

c11	194.5000	246.190	.761	.957
c12	194.2000	253.062	.610	.958
c13	194.6000	252.455	.529	.958
c14	194.4000	243.490	.764	.957
c15	194.5000	255.431	.442	.959
c16	194.4333	257.840	.279	.959
c17	194.1333	252.671	.680	.958
c18	194.3000	252.148	.637	.958
c19	194.0667	251.582	.841	.957
c20	194.4000	250.800	.573	.958
c21	194.2667	250.133	.615	.958
c22	194.0000	253.862	.782	.958
c23	194.1000	254.921	.546	.958
c24	194.3333	250.989	.706	.958
c25	194.7667	253.978	.388	.959
c26	194.2667	247.513	.752	.957
c27	194.9000	257.610	.212	.960
c28	194.6667	253.126	.427	.959
c29	194.7667	253.357	.359	.960
c30	194.4000	251.076	.701	.958
c31	194.7333	249.789	.532	.959
c32	194.6667	253.126	.345	.960
c33	194.8667	251.568	.520	.958
c34	194.7000	253.114	.405	.959
c35	194.5333	255.913	.296	.960
c36	194.3333	255.954	.394	.959



c37	194.4667	243.499	.822	.957
c38	194.7333	249.720	.628	.958
c39	194.5333	248.809	.641	.958
c40	194.8000	251.062	.549	.958
c41	194.4333	253.426	.441	.959
c42	194.4667	253.913	.383	.959
c43	194.5333	252.257	.579	.958
c44	194.5333	244.051	.812	.957
c45	194.5667	245.633	.749	.957



### Scale Statistics

Mean	Variance	Std. Deviation	N of Items
198.8667	262.602	16.20501	45



ภาคผนวก ง

หนังสือขอความอนุเคราะห์เก็บรวบรวมข้อมูลการบริหารโรงเรียนคุณธรรมสังกัดกรุงเทพมหานคร

รายชื่อโรงเรียนที่เป็นกลุ่มตัวอย่างของการวิจัย

แบบสอบถามการบริหารโรงเรียนคุณธรรมสังกัดกรุงเทพมหานคร







ที่ อว 8606 เหว้า / 6052

สำนักงานบริหารงานทั่วไป  
รับที่...  
วันที่... น.

บัณฑิตวิทยาลัย มหาวิทยาลัยศิลปากร  
พระราชวังสนามจันทร์  
อ.เมือง จ.นครปฐม 73000

19 ตุลาคม 2563

สำนักงานยุทธศาสตร์การศึกษา  
รับที่... ๑๖๕๕  
วันที่... ๒๗ ต.ค. ๒๕๖๓ ๑๖๕๖

เรื่อง ขอความอนุเคราะห์ในการเก็บรวบรวมข้อมูล

เรียน ผู้อำนวยการสำนักการศึกษา กรุงเทพมหานคร

ด้วย นางสาวกัญต์ลภัส อชิรปัญญาพันธ์ รหัสประจำตัว 60252933 นักศึกษาระดับปริญญาตรีบัณฑิต สาขาวิชาการบริหารการศึกษา บัณฑิตวิทยาลัย มหาวิทยาลัยศิลปากร กำลังทำวิทยานิพนธ์ เรื่อง " การบริหาร โรงเรียนคุณธรรมสังกัดกรุงเทพมหานคร " มีความประสงค์จะขอเก็บรวบรวมข้อมูลจากผู้บริหาร และครูผู้ดูแลโครงการ โรงเรียนคุณธรรม เพื่อประกอบการทำวิทยานิพนธ์

ในการนี้ บัณฑิตวิทยาลัย มหาวิทยาลัยศิลปากร จึงขอความอนุเคราะห์จากท่านและโปรดแจ้งผู้ที่เกี่ยวข้อง ทราบ เพื่อขอความร่วมมือในการเก็บรวบรวมข้อมูลให้นักศึกษาดังกล่าวด้วย

จึงเรียนมาเพื่อโปรดให้ความอนุเคราะห์ จักขอบพระคุณยิ่ง

ขอแสดงความนับถือ

เขียน ผู้บริหารระดับต้น  
- ผู้บริหารระดับ  
- ผู้บริหารระดับ

(อาจารย์ ดร. อธิกมาส มากจуй)

รองคณบดีบัณฑิตวิทยาลัย ฝ่ายวิชาการและวิจัย  
รักษาการแทน คณบดีบัณฑิตวิทยาลัย

นางสาวเต็มศิริ เนตรทัศน์  
เลขาการสำนักการศึกษา

เรียน ผอ.สยศ.

- เพื่อโปรดทราบ
- เห็นควรมอบ ส่วนนโยบายและแผนการศึกษา  
ดำเนินการ

(นางสาวสิริน สุขดัง)

หัวหน้าฝ่ายบริหารงานทั่วไป

สำนักงานยุทธศาสตร์การศึกษา มหาวิทยาลัยศิลปากร

- ทราบ
- ดำเนินการตามเสนอ

ส่วนนโยบาย...  
รับที่...  
วันที่...  
จากคณบดีบัณฑิตวิทยาลัย

สำนักงานบัณฑิตวิทยาลัย  
นครปฐม โทร.034-218790

(นายทรงศรี กัญญา อ.สุนทร  
ผู้อำนวยการสำนักงานยุทธศาสตร์การศึกษา  
สำนักงานศึกษา  
๒๗/๑๑/๒๕๖๓

## รายชื่อโรงเรียนที่ขอเก็บข้อมูล การบริหารโรงเรียนคุณธรรมสังกัดกรุงเทพมหานคร

โรงเรียนขนาดเล็ก		
ลำดับ	ชื่อโรงเรียน	สำนักงานเขต
1	วัดคณิกาผล	ป้อมปราบศัตรูพ่าย
2	วัดสัมพันธวงศ์	สัมพันธวงศ์
3	วัดเทวราชกุญชร	ดุสิต
4	สุโขทัย	ดุสิต
5	วัดใหม่ช่องลม	ห้วยขวาง
6	วัดดิศหิงสาราม	ราชเทวี
7	วัดมหาพฤฒาราม	บางรัก
8	วัดสวนพลู	บางรัก
9	วัดบรมนิวาส	ปทุมวัน
10	วัดคลองภูมิ	ยานนาวา
11	บางจาก (นาคเพื่อนอุปถัมภ์)	พระโขนง
12	วัดดอน	สาทร
13	วัดยานนาวา	สาทร
14	วัดลาดบัวขาว	บางคอแหลม
15	วัดบางโคล่นอก	บางคอแหลม
16	วัดสะพาน	คลองเตย
17	วัดทองโใน	สวนหลวง
18	วัดใต้ (ราษฎร์นिरมิต)	สวนหลวง
19	แจ่มจันทร์	วัฒนา
20	วัดบางนานอก	บางนา
21	วัดเทวสุนทร	จตุจักร
22	วัดทองสุทธาราม	บางซื่อ
23	วัดมีชัยนติการาม	บางซื่อ
24	ประชานุกูล	สายไหม
25	ไขศรีปราโมxonุสรณ์	บางกะปิ
26	คลองกะจะ	บางกะปิ
27	สุเหร่าบางชัน	มีนบุรี
28	ประสานสามัคคี (บ้านทับยาว)	ลาดกระบัง

โรงเรียนขนาดเล็ก		
ลำดับ	ชื่อโรงเรียน	สำนักงานเขต
29	แดงเป้า (สิงสุขบูรณะ)	ลาดกระบัง
30	สุเหร่าศาลาแดง	หนองจอก
31	สุเหร่าใหม่	หนองจอก
32	สามแยกท่าไข่	หนองจอก
33	ศิริวังวิทยาคาร	หนองจอก
34	คลองสอง	หนองจอก
35	สุเหร่าคลองสิบเอ็ด	หนองจอก
36	สุเหร่าสนามกลางลำ	หนองจอก
37	คลองมะขามเทศ	ประเวศ
38	งามมานะ (แผน-ทับอุทิศ)	ประเวศ
39	คชเพื่อกอนุสรณ์	ประเวศ
40	สุเหร่าบึงหนองบอน	ประเวศ
41	สุเหร่าบ้านม้า	ประเวศ
42	กลางคลองสอง	คลองสามวา
43	สุเหร่าคลองสี่	คลองสามวา
44	บ้านแบนชะโด (เสียง วิฑูรชาติ อุปถัมภ์)	คลองสามวา
45	บ้านหนองระแหง (ชมแสงประชาชนกุล)	คลองสามวา
46	วัดบางน้ำชัน	ธนบุรี
47	วัดเวฬุราชิน	ธนบุรี
48	กัณฑ์ทาราราม	ธนบุรี
49	วัดโพธิ์นิมิตร	ธนบุรี
50	วัดใหม่ยายนุ้ย	ธนบุรี
51	วัดใหญ่ศรีสุพรรณ	ธนบุรี
52	วัดราชวรินทร์	ธนบุรี
53	วัดบางสะแกนอก	ธนบุรี
54	วัดเศวตฉัตร	คลองสาน
55	วัดทองนพคุณ	คลองสาน
56	วัดทองธรรมชาติ	คลองสาน
57	วัดราชสิทธิาราม	บางกอกใหญ่

โรงเรียนขนาดเล็ก		
ลำดับ	ชื่อโรงเรียน	สำนักงานเขต
58	วัดประดู่ฉิมพลี	บางกอกใหญ่
59	วัดใหม่พิเรนทร์	บางกอกใหญ่
60	วัดดงมูลเหล็ก	บางกอกน้อย
61	วัดอัมพวา	บางกอกน้อย
62	วัดสุวรรณคีรี	บางกอกน้อย
63	วัดดุสิตาราม	บางกอกน้อย
64	วัดไก่อเตี้ย (สวัดีประชาชนุกูล)	ตลิ่งชัน
65	วัดชัยพฤกษ์มาลา	ตลิ่งชัน
66	ชุมทางตลิ่งชัน	ตลิ่งชัน
67	วัดซ่งเหล็ก	ตลิ่งชัน
68	วัดพิบูล	ตลิ่งชัน
69	วัดอาวุธวิกสิตาราม	บางพลัด
70	วัดพระยาศิริโอยสวรรค์	บางพลัด
71	วัดเปาโรหิตย์	บางพลัด
72	บางยี่ขันวิทยาคม	บางพลัด
73	วัดมงคลวราราม	จอมทอง
74	วัดโพธิ์แก้ว	จอมทอง
75	วัดศาลาครืน	จอมทอง
76	วัดอ่างแก้ว (จิบ ปานฆ่า)	ทวีวัฒนา
77	คลองบางพรหม	ทวีวัฒนา
78	คลองมหาสวัสดิ์	ทวีวัฒนา
79	วัดชัยฉิมพลี	ภาษีเจริญ
80	วัดโคกนอน	ภาษีเจริญ
81	วัดตะล่อม	ภาษีเจริญ
82	มนต์จรัสสิงห์อนุสรณ์	หนองแขม
83	แก้วข้าทึบอุปถัมภ์	บางขุนเทียน
84	คลองพิทยาลงกรณ์	บางขุนเทียน
85	วัดแจรงร้อน	ราษฎร์บูรณะ
86	วัดสน	ราษฎร์บูรณะ



โรงเรียนขนาดเล็ก		
ลำดับ	ชื่อโรงเรียน	สำนักงานเขต
87	บางเชือกหนัง	บางแค
88	บางไผ่ (บ้านนายพันแก้วขาว)	บางแค
89	คลองรางจาก	ทุ่งครุ
90	สถานีพรหมแดน	บางบอน
91	วัดนินสุขาราม	บางบอน

โรงเรียนขนาดกลาง		
ลำดับ	ชื่อโรงเรียน	สำนักงานเขต
1	วัดประชาระบือธรรม	ดุสิต
2	วัดเบญจมบพิตร	ดุสิต
3	วัดสามัคคีธรรม	วังทองหลาง
4	ปลุกจิต	ปทุมวัน
5	วัดช่องลม	ยานนาวา
6	วัดช่องนนทรี	ยานนาวา
7	วัดราชบุรุษศรีธารธรรม	พระโขนง
8	วัดไทร	บางคอแหลม
9	ศูนย์น้ำใจ	คลองเตย
10	ชุมชนหมู่บ้านพัฒนา	คลองเตย
11	สุเหร่าใหม่	สวนหลวง
12	สวัสดีวิทยา	วัฒนา
13	วัดบางนาใน	บางนา
14	รุ่งเรืองอุปถัมภ์	บางนา
15	อำนวยการกศิรอนุสารณ์	บางนา
16	วัดไตรรัตนาราม	บางเขน
17	พหลโยธิน (พวงเจริญอุปถัมภ์)	ดอนเมือง
18	วัดเสมียนนารี	จตุจักร
19	รัตนโกสินทร์สมโภช (ราชทัณฑ์อุปถัมภ์)	จตุจักร
20	วัดสร้อยทอง	บางซื่อ

โรงเรียนขนาดกลาง		
ลำดับ	ชื่อโรงเรียน	สำนักงานเขต
21	วัดหลักสี่ (ทองใบ ทิวารี)	หลักสี่
22	ทุ่งสองห้อง (คุปต์ฯฐิษฎีรุทิต)	หลักสี่
23	สุเหร่าหัวหมากน้อย	บางกะปิ
24	บ้านเกาะ	มีนบุรี
25	วัดทองสัมฤทธิ์	มีนบุรี
26	วัดสังฆราชา	ลาดกระบัง
27	วัดสุทธาโกชน	ลาดกระบัง
28	บ้านลำต้นกล้วย	หนองจอก
29	วัดพระยาปลา	หนองจอก
30	วัดสามง่าม	หนองจอก
31	ประกาศวิทยา	บึงกุ่ม
32	วัดนวลจันทร์	บึงกุ่ม
33	อยู่เป็นสุขอนุสรณ์	ประเวศ
34	แก่นทองอุปถัมภ์	ประเวศ
35	สุเหร่าลาดบัวขาว	สะพานสูง
36	วัดลาดบัวขาว	สะพานสูง
37	สุเหร่าคลองสามวา	คลองสามวา
38	สุเหร่าแสนแสบ	คลองสามวา
39	วัดกระจับพินิจ	ชนบุรี
40	วัดบางสะแกใน	ชนบุรี
41	วัดทองเพลิง	คลองสาน
42	วัดท่าพระ	บางกอกใหญ่
43	วัดยางสุทธาราม	บางกอกน้อย
44	ฉิมพลี	ตลิ่งชัน
45	วัดอินทราวาส	ตลิ่งชัน
46	วัดบางพลัด (ป.สุวรรณโณ)	บางพลัด
47	วัดนางนอก	จอมทอง
48	วัดบางขุนเทียนนอก	จอมทอง



โรงเรียนขนาดกลาง		
ลำดับ	ชื่อโรงเรียน	สำนักงานเขต
49	วัดอ่างแก้ว (จีบ ปานขำ)	ภาษีเจริญ
50	วัดประชาบำรุง	บางขุนเทียน
51	วัดบุญประดิษฐ์	บางแค
52	วัดศาลาแดง	บางแค
53	ชูสินทองประดิษฐ์อนุสรณ์	ทุ่งครุ
54	สามัคคีบำรุง	ทุ่งครุ
55	บางมด (ตันเปาว์วิทยาคาร)	ทุ่งครุ
56	บ้านนายเหรียญ	บางบอน
57	คงไคร์ดรุทิศ	บางบอน

โรงเรียนขนาดใหญ่		
ลำดับ	ชื่อโรงเรียน	สำนักงานเขต
1	พระราม 9 กาญจนาภิเษก	ห้วยขวาง
2	วิสุทธิศ	ดินแดง
3	สามเสนนอก (ประชาราษฎร์อนุกุล)	ดินแดง
4	วัดไผ่เงินโชตนาราม	บางคอแหลม
5	วัดราชสิงขร	บางคอแหลม
6	นาคนาวาอุปถัมภ์	สวนหลวง
7	วัดปากบ่อ	สวนหลวง
8	วัดธาตุทอง	วัฒนา
9	ศรีเอี่ยมอนุสรณ์	บางนา
10	เพ็ญพินอนุสรณ์	บางนา
11	ไทยนิยมสงเคราะห์	บางเขน
12	วัดเวฬุวนาราม (สินทรัพย์อนุสรณ์)	ดอนเมือง
13	ประชาอุทิศ (จันทาอนุสรณ์)	ดอนเมือง
14	เสนานิคม	จตุจักร
15	ประชานิเวศน์	จตุจักร
16	วัดลาดพร้าว	ลาดพร้าว

โรงเรียนขนาดใหญ่		
ลำดับ	ชื่อโรงเรียน	สำนักงานเขต
17	การเคหะท่าทราย	หลักสี่
18	สายไหม	สายไหม
19	วัดหนองใหญ่	สายไหม
20	บ้านบางกะปิ	บางกะปิ
21	วัดบึงทองกลาง	บางกะปิ
22	มัธยมบ้านบางกะปิ	บางกะปิ
23	มีนบุรี	มีนบุรี
24	สุเหร่าทรายกองดิน	มีนบุรี
25	วัดปลุกศรัทธา	ลาดกระบัง
26	วัดปากบึง	ลาดกระบัง
27	ลำพะอง	ลาดกระบัง
28	วัดราชโกษา	ลาดกระบัง
29	วัดหนองจอก (ภักดีนรเศรษฐ์)	หนองจอก
30	วัดทรัพย์สโมสร	หนองจอก
31	หนองจอกพิทยานุสรณ์	หนองจอก
32	วัดบางเตย	บึงกุ่ม
33	แย้มจาดวิชานุสรณ์	บึงกุ่ม
34	วัดตะกล้า	ประเวศ
35	คลองปักหลัก	ประเวศ
36	สุวิทย์เสรีอนุสรณ์	ประเวศ
37	จินดาบำรุง	คันนายาว
38	คันนายาว	คันนายาว
39	วัดคู์บอน (วัฒนานันท์อุทิศ)	คลองสามวา
40	สุเหร่าคลองหนึ่ง (มานะราษฎร์บำรุง)	คลองสามวา
41	มัธยมวัดสุทธาราม	คลองสาน
42	วัดโพธิ์ทอง	จอมทอง
43	วัดนาคนิมิตร	จอมทอง
44	คลองทวีวัฒนา	ทวีวัฒนา

โรงเรียนขนาดใหญ่		
ลำดับ	ชื่อโรงเรียน	สำนักงานเขต
45	วัดนิมมานรดี	ภาษีเจริญ
46	วัดจันทร์ประดิษฐาราม	ภาษีเจริญ
47	วัดอุดมรังสี	หนองแขม
48	ประชาบำรุง	หนองแขม
49	วัดสะแกงาม	บางขุนเทียน
50	วัดท่าข้าม	บางขุนเทียน
51	วัดบางปะกอก	ราษฎร์บูรณะ
52	รัตนจันชะอุทิศ	ราษฎร์บูรณะ
53	คลองหนองใหญ่	บางแค
54	วัดม่วง	บางแค
55	ราษฎร์บูรณะ	ทุ่งครุ
56	วัดบางบอน	บางบอน
57	พระยามนธาตุราชศรีพิจิตร	บางบอน



## แบบสอบถามเพื่อการวิจัย

เรื่อง การบริหารโรงเรียนคุณธรรมสังกัดกรุงเทพมหานคร

.....

สำหรับผู้บริหาร / ครูผู้รับผิดชอบโครงการโรงเรียนคุณธรรม

## คำชี้แจง

1. แบบสอบถามฉบับนี้ มีวัตถุประสงค์เพื่อสอบถามความคิดเห็นของผู้บริหารและครูผู้รับผิดชอบโครงการโรงเรียนคุณธรรม เป็นส่วนหนึ่งของการศึกษาหลักสูตรปรัชญาดุษฎีบัณฑิต สาขาวิชาการบริหารการศึกษา ภาควิชาการบริหารการศึกษา คณะศึกษาศาสตร์ มหาวิทยาลัยศิลปากร โดยมีวัตถุประสงค์ คือ 1) เพื่อทราบองค์ประกอบเชิงยืนยันของการบริหารโรงเรียนคุณธรรมสังกัดกรุงเทพมหานคร 2) เพื่อทราบผลการเปรียบเทียบการประเมินโครงการโรงเรียนคุณธรรมสังกัดกรุงเทพมหานคร ด้วยการใช้ CIPP Model กับการประเมินโดยผู้เชี่ยวชาญ ซึ่งแบบสอบถามฉบับนี้เพื่อนำไปวิเคราะห์องค์ประกอบเชิงยืนยันการบริหารโรงเรียนคุณธรรมสังกัดกรุงเทพมหานคร ในการนี้ใคร่ขอความกรุณาท่านตอบแบบสอบถามทุกข้อตามสภาพจริง และครบสมบูรณ์ทุกข้อ ข้อมูลที่ได้จะนำเสนอในภาพรวม ซึ่งจะไม่มีผลกระทบต่อผู้ตอบแบบสอบถาม

2. แบบสอบถามแบ่งออกเป็น 2 ตอน คือ

ตอนที่ 1 ข้อมูลทั่วไปของผู้ตอบแบบสอบถาม

ตอนที่ 2 แบบสอบถามการบริหารโรงเรียนคุณธรรมสังกัดกรุงเทพมหานคร

ขอขอบคุณในความอนุเคราะห์

นางสาวกัญต์ลภัส อชิรปัญญานันท์

ภาควิชาการบริหารการศึกษา บัณฑิตวิทยาลัย

มหาวิทยาลัยศิลปากร

**แบบสอบถามเพื่อการวิจัย**  
**เรื่อง การบริหารโรงเรียนคุณธรรมสังกัดกรุงเทพมหานคร**

.....

**ตอนที่ 1** ข้อมูลทั่วไปเกี่ยวกับผู้ตอบแบบสอบถาม

คำชี้แจง โปรดทำเครื่องหมาย  ลงใน ( ) หน้าข้อความ ที่ตรงกับความเป็นจริงเกี่ยวกับตัวท่าน

ข้อ	สถานภาพของผู้ตอบแบบสอบถาม	สำหรับผู้วิจัย
1.	เพศ <input type="checkbox"/> ชาย <input type="checkbox"/> หญิง	
2.	อายุ <input type="checkbox"/> ต่ำกว่า 30 ปี <input type="checkbox"/> 30 – 39 ปี <input type="checkbox"/> 40 – 49 ปี <input type="checkbox"/> สูงกว่า 50 ปี	
3.	วุฒิการศึกษา <input type="checkbox"/> ปริญญาตรี <input type="checkbox"/> ปริญญาโท <input type="checkbox"/> ปริญญาเอก	
4.	ตำแหน่งปัจจุบัน <input type="checkbox"/> ผู้อำนวยการ/รองผู้อำนวยการ <input type="checkbox"/> ครู	
5.	ระยะเวลาในการดำรงตำแหน่ง <input type="checkbox"/> น้อยกว่า 10 ปี <input type="checkbox"/> 10-20 ปี <input type="checkbox"/> 20 ปีขึ้นไป	

**ตอนที่ 2** ข้อมูลการบริหารโรงเรียนคุณธรรมสังกัดกรุงเทพมหานคร

**คำชี้แจง** แบบสอบถามการบริหารโรงเรียนคุณธรรมสังกัดกรุงเทพมหานคร 45 ข้อ

โปรดทำเครื่องหมาย ✓ ลงในช่องที่ตรงกับความคิดเห็นของท่าน โดยพิจารณาดังนี้

ระดับ 1 หมายถึง ระดับความคิดเห็น ความเหมาะสมและสอดคล้องของการบริหาร

โรงเรียนคุณธรรมอยู่ในระดับน้อยที่สุด

ระดับ 2 หมายถึง ระดับความคิดเห็น ความเหมาะสมและสอดคล้องของการบริหาร

โรงเรียนคุณธรรมอยู่ในระดับน้อย

ระดับ 3 หมายถึง ระดับความคิดเห็น ความเหมาะสมและสอดคล้องของการบริหาร

โรงเรียนคุณธรรมอยู่ในระดับปานกลาง

ระดับ 4 หมายถึง ระดับความคิดเห็น ความเหมาะสมและสอดคล้องของการบริหาร

โรงเรียนคุณธรรมอยู่ในระดับมาก

ระดับ 5 หมายถึง ระดับความคิดเห็น ความเหมาะสมและสอดคล้องของการบริหาร

โรงเรียนคุณธรรมอยู่ในระดับมากที่สุด

ข้อที่	การบริหารโรงเรียนคุณธรรมสังกัดกรุงเทพมหานคร	ระดับความคิดเห็น				
		5	4	3	2	1
1	ด้านการวางแผนและการมีส่วนร่วม สร้างความรู้ ความเข้าใจ และการมีส่วนร่วม ใน กระบวนการพัฒนาโรงเรียนคุณธรรม โดยร่วมกัน กำหนดคุณธรรมเป้าหมายในการพัฒนาโรงเรียน					
2	จัดทำกรอบหลักสูตรกระบวนการพัฒนาโรงเรียน คุณธรรมในสังกัดกรุงเทพมหานครที่เหมาะสมกับบริบท ของโรงเรียน					
3	มีการประชุมเพื่อวางแผนและเตรียมความพร้อมในการ จัดทำโครงการ					
4	มีการกำหนดบทบาทและหน้าที่ความรับผิดชอบแก่					



ข้อที่	การบริหารโรงเรียนคุณธรรมสังกัดกรุงเทพมหานคร	ระดับความคิดเห็น				
		5	4	3	2	1
	บุคลากรในการดำเนินโครงการ					
5	ร่วมประชุมกับผู้บริหารเขต/ผู้บริหารสถานศึกษา เพื่อสร้างความเข้าใจร่วมกันถึงการดำเนินโครงการและการแลกเปลี่ยนเรียนรู้					
6	ประชาสัมพันธ์การขับเคลื่อนโรงเรียนคุณธรรมในรูปแบบต่าง ๆ					
7	ดำเนินกิจกรรมโครงการตามแผนและขั้นตอนการดำเนินการ ที่กำหนดไว้ในโครงการ					
8	ดำเนินงานครบทุกกิจกรรมตามระยะเวลาที่กำหนด					
9	นักเรียนและครูให้ความร่วมมือในการดำเนินงานตามโครงการ					
10	จัดประชุมสัมมนาแลกเปลี่ยนเรียนรู้ระหว่างบ้าน วัด โรงเรียน เพื่อประสานความเข้าใจร่วมกันในแนวทางปฏิบัติพัฒนานักเรียนไปสู่เป้าหมายโรงเรียนคุณธรรม					
11	มีการกำหนดหลักเกณฑ์ และระยะเวลาในการประเมินผลโครงการตามความเหมาะสม					
12	กระบวนการจัดการศึกษาโรงเรียนคุณธรรม สอดคล้องกับหลักสูตรและการจัดการเรียนการสอน โดยยึดผู้เรียนเป็นสำคัญและส่งเสริมการเรียนรู้ให้ผู้เรียนมีความ ใฝ่รู้ ใฝ่เรียน					

ข้อที่	การบริหารโรงเรียนคุณธรรมสังกัดกรุงเทพมหานคร	ระดับความคิดเห็น				
		5	4	3	2	1
1	จัดการเรียนการสอน จัดอบรมเชิงปฏิบัติการเพื่อกระตุ้นการมีส่วนร่วมของ นักเรียนในการค้นหาต้นทุนคุณธรรมในตัวเอง และ สามารถกำหนดกิจกรรมส่งเสริมความดีได้					
2	ใช้สมุดบันทึกความดีซึ่งเป็นเครื่องมือในการเก็บข้อมูลการ ปฏิบัติกิจกรรม					
3	จัดการเรียนรู้ที่หลากหลาย และส่งเสริมการแสวงหา ความรู้ สร้างองค์ความรู้ด้วยตนเองโดยอาศัยหลักธรรมมา เป็นกรอบในการคิดวิเคราะห์และแก้ปัญหา					
4	จัดการศึกษาดุริยางการไตรสิกขา (ศีล สมาธิ ปัญญา)ใน กระบวนการเรียนรู้					
5	ส่งเสริมให้ผู้เรียนได้เรียนรู้และปฏิบัติธรรมอย่าง สอดคล้องกับวิถีชีวิต					
6	จัดกระบวนการเรียนรู้และกิจกรรมพัฒนาผู้เรียนรอบด้าน อย่างสมดุล สมบูรณ์ ทั้งทางกาย จิตใจ ปัญญา					
7	เรียนรู้คุณธรรมความดี ความงามที่หลากหลายในระหว่าง ที่นักเรียนปฏิบัติกิจกรรม					
8	มีครูเป็นที่ปรึกษาและเป็นผู้อำนวยการความสะดวกในการลง มือทำโครงการของนักเรียน					
9	เน้นให้เกิดการเรียนรู้ด้วยการคิดแบบมีเหตุผล เข้าใจเห็น ประโยชน์คุณค่าในการเรียนรู้และการทำกิจกรรมเสริม ทักษะ					

ข้อที่	การบริหารโรงเรียนคุณธรรมสังกัดกรุงเทพมหานคร	ระดับความคิดเห็น				
		5	4	3	2	1
10	ส่งเสริมบรรยากาศแบบกัลยาณมิตร การแสดงออกถึงความอ่อนน้อมถ่อมตน เคารพ ให้เกียรติซึ่งกันและกัน ยิ้มแย้ม แจ่มใส					
11	ส่งเสริม สร้างแรงจูงใจ โดยการยกย่อง เชิดชู ผู้ทำดีเป็นประจำ					
12	ร่วมคิดร่วมทำกิจกรรมของนักเรียนตามที่ตนเองถนัด มีความชอบ เกิดความสุข ในขณะที่ปฏิบัติกิจกรรม					
13	กิจกรรมประชุมร่วมกับผู้บริหารเขตและผู้บริหารสถานศึกษาในเขตหรือกลุ่มโซน					
14	กิจกรรมสมุดบันทึกความดี					
15	กิจกรรมมุมคุณธรรม					
16	กิจกรรมอบรมเชิงปฏิบัติการผู้บริหารและครูแกนนำ					
17	กิจกรรมศึกษาดูงาน ณ โรงเรียนคุณธรรม หรือหน่วยงานที่ประสบผลสำเร็จด้านคุณธรรม					
18	เน้นให้เกิดการเรียนรู้ด้วยการคิดแบบมีเหตุผล เข้าใจ เห็นประโยชน์คุณค่าในการเรียนรู้และการทำกิจกรรม เสริมทักษะ					
19	กิจกรรมสัมมนาคณะกรรมการสถานศึกษา ผู้ปกครอง ผู้นำชุมชน					
20	กิจกรรมถอดองค์ความรู้					
21	กิจกรรมสัปดาห์วิชาการคุณธรรม					
1	<b>ด้านการส่งเสริมสนับสนุน</b> จัดทำมุมคุณธรรมขึ้นในพื้นที่ของโรงเรียน เพื่อสร้างเป็นแหล่งเรียนรู้ด้านคุณธรรมโดยมีการจัดทำป้ายประชาสัมพันธ์ กระดานแสดงความคิดเห็น ฯลฯ					
2	ผู้บริหาร ครู และบุคลากรทางการศึกษา สามารถใช้องค์ความรู้ในการพัฒนาขับเคลื่อนโรงเรียนคุณธรรมได้					

ข้อที่	การบริหารโรงเรียนคุณธรรมสังกัดกรุงเทพมหานคร	ระดับความคิดเห็น				
		5	4	3	2	1
3	ผู้บริหาร ครู บุคลากรทางการศึกษาและนักเรียน มีการขับเคลื่อนโรงเรียนคุณธรรมผ่านกิจกรรมส่งเสริมความดี คุณธรรมอัตลักษณ์ในกรอบของคุณธรรมต้นทูน “โตไปไม่โกง” ร่วมกัน					
4	มีการสัมมนา ร่วมกันระหว่างคณะกรรมการสถานศึกษา ผู้ปกครอง ผู้นำชุมชน เพื่อสร้างความเข้าใจร่วมกันถึง การพัฒนาโครงการโรงเรียนคุณธรรมโดยประสานความร่วมมือและการเข้ามามีส่วนร่วมในการขับเคลื่อน					

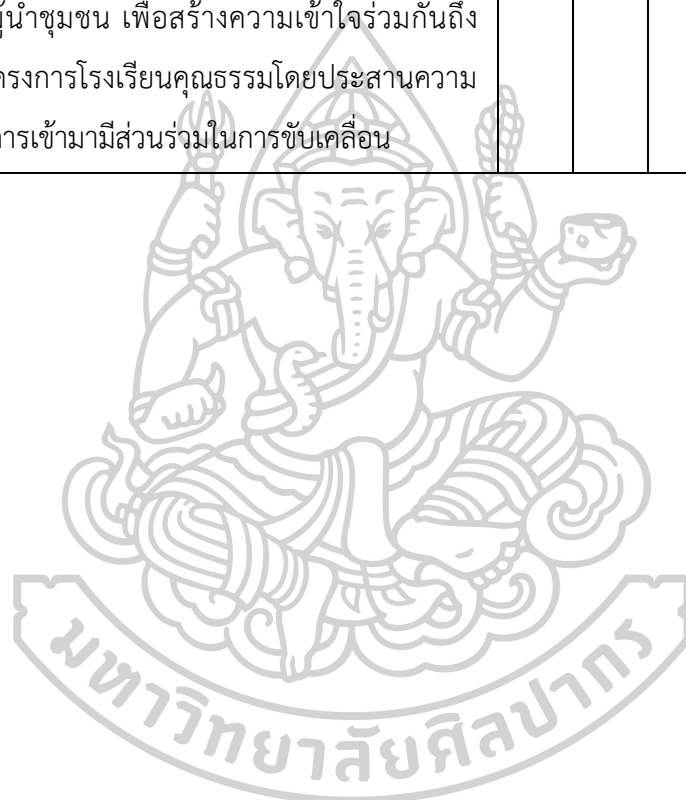

ข้อที่	การบริหารโรงเรียนคุณธรรมสังกัดกรุงเทพมหานคร	ระดับความคิดเห็น				
		5	4	3	2	1
1	ด้านการวัดและการประเมินผลการเรียนรู้ จัดทำแบบฟอร์มการประเมินตนเองในการดำเนินงาน โรงเรียนคุณธรรมขึ้นเพื่อประโยชน์ในการบริหารจัดการ					
2	โรงเรียนดำเนินการติดตามวัดและประเมินผลผู้เรียนตาม สภาพจริงด้วยเครื่องมือที่เหมาะสมและวิธีการที่ หลากหลายครอบคลุมทั้งกาย สังคม จิตใจ ปัญญา					
3	โรงเรียนจัดให้มีการดำเนินการติดตามวัดและประเมินผล ผู้เรียนโดยครูที่ปรึกษา และผู้ปกครอง มีส่วนร่วมในการ ประเมินผลการเรียนรู้ของผู้เรียน					
4	โรงเรียนเปิดโอกาสให้ผู้เรียนได้ประเมินตนเอง					
5	โรงเรียนนำผลการประเมินที่ได้มาวิเคราะห์ สรุปผลและ ร่วมกันหาแนวทางในการพัฒนากระบวนการจัดการ เรียนรู้อย่างต่อเนื่อง					
6	มีการนิเทศ ติดตาม การดำเนินงานของโครงการ					
7	มีการประเมินผลการปฏิบัติงานตามโครงการอย่างเป็น ระบบและต่อเนื่องด้วยวิธีการที่หลากหลายครบทุก กิจกรรม					
8	นำผลการประเมินมาปรับปรุงแก้ไขข้อบกพร่อง พัฒนา และส่งเสริมอย่างต่อเนื่อง					

ขอขอบพระคุณสำหรับความอนุเคราะห์

นางสาวกัญต์ลภัส อชิรปัญญาพันธ์

นิสิตปริญญาเอก สาขาวิชาการบริหารการศึกษา

มหาวิทยาลัยศิลปากร







ที่ อว 8612.2/689

ภาควิชาการบริหารการศึกษา  
คณะศึกษาศาสตร์ มหาวิทยาลัยศิลปากร  
พระราชวังสนามจันทร์ นครปฐม 73000

24 กันยายน 2563

เรื่อง ขอความอนุเคราะห์ตรวจเครื่องมือวิจัย

เรียน ดร.สมบัติ เดชบำรุง

สิ่งที่ส่งมาด้วย แบบตรวจสอบความตรงของแบบสอบถาม จำนวน 1 ฉบับ

ด้วย นางสาวกมลภัฏ อธิรปัญญาพันธ์ รหัสนักศึกษา 60252933 นักศึกษาระดับปริญญาเอก สาขาวิชาการบริหารการศึกษา ภาควิชาการบริหารการศึกษา คณะศึกษาศาสตร์ มหาวิทยาลัยศิลปากร ได้รับ อนุมัติให้ทำวิทยานิพนธ์เรื่อง “การบริหารโรงเรียนคุณธรรมสังกัดกรุงเทพมหานคร” ในการนี้ ภาควิชา การบริหารการศึกษา ใคร่ขอความอนุเคราะห์จากท่านในการตรวจสอบความตรงของเครื่องมือ เพื่อการวิจัยที่ แนบมาพร้อมหนังสือฉบับนี้

จึงเรียนมาเพื่อโปรดพิจารณา ภาควิชาการบริหารการศึกษา ขอขอบคุณในการอนุเคราะห์ ของท่านมา ณ โอกาสนี้

ขอแสดงความนับถือ

(รองศาสตราจารย์ ดร.มัทนา วังนอมศักดิ์)

หัวหน้าภาควิชาการบริหารการศึกษา

ภาควิชาการบริหารการศึกษา

ร. 09 3979 3455

การศึกษา. 08 0266 6652

## รายชื่อผู้เชี่ยวชาญตรวจเครื่องมือวิจัย

1. ดร.สมบัติ เดชบำรุง  
ภาควิชาการบริหารการศึกษา มหาวิทยาลัยเอเชียอาคเนย์
2. ดร.อมรรัตน์ ชีวังกูร  
หัวหน้าฝ่ายการศึกษา สำนักงานเขตพระนคร กรุงเทพมหานคร
3. ดร.ยรรยง สุขเกษม  
ผู้อำนวยการโรงเรียนวัดเลา สำนักงานเขตพระนคร กรุงเทพมหานคร
4. ดร.ยุภาวรรณ โมรัฐเถียร  
ผู้อำนวยการโรงเรียนวัดลาดบัวขาว สำนักงานเขตสะพานสูง กรุงเทพมหานคร
5. ดร.พวงผกา แสงเงิน  
ผู้อำนวยการโรงเรียนพระยามนธาตุ ราชศรีพิจิตร สำนักงานเขตพระนคร กรุงเทพมหานคร

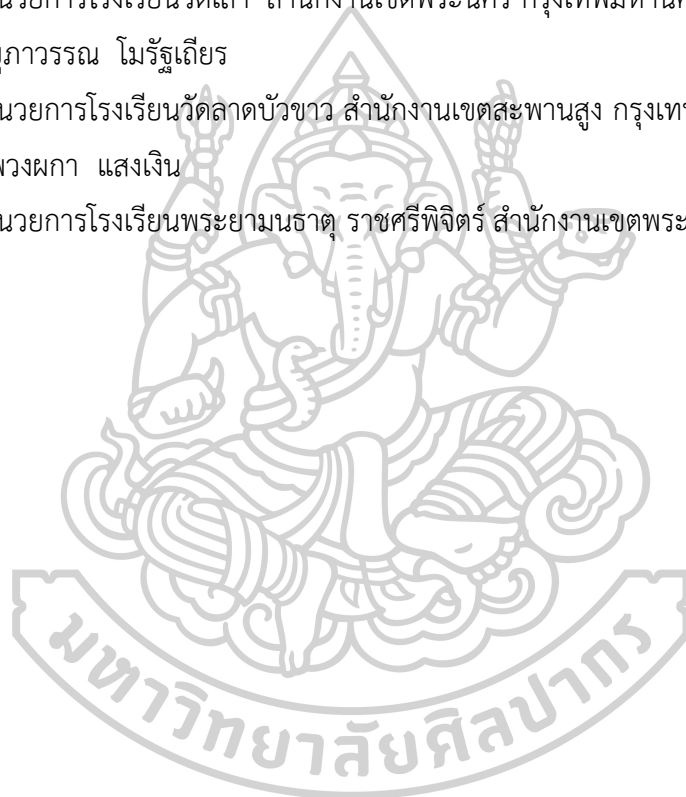

แสดงผลการวิเคราะห์หาดัชนีความสอดคล้อง ( IOC ) ระหว่างวัตถุประสงค์การวิจัยกับข้อกระทงคำถาม

การประเมินโครงการโรงเรียนคุณธรรมสังกัดกรุงเทพมหานคร (CIPP Model)

ข้อ ที่	การบริหารโรงเรียนคุณธรรม สังกัดกรุงเทพมหานคร	คะแนนการประเมินของ ผู้เชี่ยวชาญ					รวม	IOC	สรุปผล การ ประเมิน
		1	2	3	4	5			
1.	ด้านสถานะแวดล้อม (Context) การบริหารโรงเรียนคุณธรรมมีความสอดคล้องกับ นโยบายของกรุงเทพมหานคร	+1	+1	+1	+1	+1	5	1.00	ใช้ได้
2.	การบริหารโรงเรียนคุณธรรมสอดคล้องกับสภาพ ความต้องการจำเป็น สภาพแวดล้อมและวิถี ดำรงชีวิตในชุมชนและความคาดหวังของผู้ปกครอง/ ชุมชน	+1	+1	+1	+1	+1	5	1.00	ใช้ได้
3.	โรงเรียนคุณธรรมสามารถนำไปใช้กับโรงเรียน ในทุก ศาสนา ไม่ผูกขาดกับศาสนาใดศาสนาหนึ่ง เป็น คุณธรรมสากล	+1	+1	+1	+1	+1	5	1.00	ใช้ได้
4.	ผู้บริหารครู นักเรียน ผู้ปกครอง ชุมชนและผู้มีส่วน เกี่ยวข้อง มีส่วนร่วมในกระบวนการขับเคลื่อน กิจกรรมส่งเสริมความดี	+1	+1	+1	0	+1	4	0.80	ใช้ได้
5.	การจัดบรรยากาศ สภาพแวดล้อมแหล่งเรียนรู้ที่เอื้อ ต่อการปลูกฝังคุณธรรมของโรงเรียน	+1	+1	+1	+1	+1	5	1.00	ใช้ได้
6.	ครอบครัว มีส่วนร่วมในการสนับสนุนการพัฒนา โรงเรียนคุณธรรม หล่อหลอมอุปนิสัยที่ดีงามจนเกิด เป็นวิถีชีวิตคุณธรรมในการดำรงชีวิตประจำวัน	+1	+1	+1	+1	+1	5	1.00	ใช้ได้
7.	การสร้างเครือข่ายชุมชนองค์กรคุณธรรม โดย ประสานความร่วมมือจากหน่วยงานและองค์กรที่ ทำงานด้านคุณธรรมอย่างเป็นรูปธรรมที่ชัดเจน	+1	+1	+1	+1	+1	5	1.00	ใช้ได้



แสดงผลการวิเคราะห์หาดัชนีความสอดคล้อง ( IOC ) ระหว่างวัตถุประสงค์การวิจัยกับข้อกระทง  
คำถามการประเมินโครงการโรงเรียนคุณธรรมสังกัดกรุงเทพมหานคร (CIPP Model) (ต่อ)

ข้อ ที่	การบริหารโรงเรียนคุณธรรม สังกัดกรุงเทพมหานคร	คะแนนการประเมินของ ผู้เชี่ยวชาญ					รวม	IOC	สรุปผล การประเมิน
		1	2	3	4	5			
1.	ด้านปัจจัยพื้นฐาน (Input) ผู้บริหารมีภาวะผู้นำสูง มีค่านิยมที่ดีงาม มีความ รับผิดชอบ มีการบริหารจัดการที่ดี	+1	+1	+1	+1	+1	5	1.00	ใช้ได้
2.	บุคลากรและผู้มีส่วนเกี่ยวข้อง มีส่วนร่วมในการ วิเคราะห์ วางแผนการดำเนินงานและการจัดกิจกรรม ตามโครงการ	+1	+1	+1	+1	+1	5	1.00	ใช้ได้
3.	สื่อการจัดการเรียนรู้ และแหล่งเรียนรู้ที่เอื้อต่อการ ดำเนินการโครงการโรงเรียนคุณธรรม	+1	+1	+1	+1	+1	5	1.00	ใช้ได้
4.	มีการสนับสนุนงบประมาณการจัดกิจกรรมในโครงการ โรงเรียนคุณธรรมได้อย่างเพียงพอ	+1	+1	+1	+1	0	4	0.80	ใช้ได้
5.	มีการกำหนดวิสัยทัศน์ พันธกิจ หรือแผนพัฒนา โรงเรียนที่มีจุดเน้นในการพัฒนาคุณภาพการจัด การศึกษาตามแนวทางโรงเรียนคุณธรรม	+1	+1	+1	+1	+1	5	1.00	ใช้ได้
6.	มีกระบวนการและขั้นตอนในการดำเนินงานอย่างเป็น ระบบ มุ่งผลสำเร็จของงานและมีการกำกับติดตาม อย่างต่อเนื่อง	+1	+1	+1	+1	+1	5	1.00	ใช้ได้
7.	มีการบริหารจัดการศึกษาโดยเน้นการมีส่วนร่วมของผู้ มีส่วนเกี่ยวข้องทุกภาคส่วน	+1	+1	+1	+1	+1	5	1.00	ใช้ได้
8.	มีการนิเทศ ติดตามตรวจสอบประเมินผลและเปิด โอกาสให้มีการเสนอแนะอย่างเป็นกัลยาณมิตร เพื่อ การร่วมพัฒนาอย่างต่อเนื่อง	+1	+1	+1	+1	0	4	0.80	ใช้ได้

แสดงผลการวิเคราะห์หาดัชนีความสอดคล้อง ( IOC ) ระหว่างวัตถุประสงค์การวิจัยกับข้อกระทง  
คำถาม การประเมินโครงการโรงเรียนคุณธรรมสังกัดกรุงเทพมหานคร (CIPP Model) (ต่อ)

ข้อ ที่	การบริหารโรงเรียนคุณธรรม สังกัดกรุงเทพมหานคร	คะแนนการประเมินของ ผู้เชี่ยวชาญ					รวม	IOC	สรุปผล การ ประเมิน
		1	2	3	4	5			
	<b>ด้านกระบวนการ (Process)</b> <b>การวางแผนและการมีส่วนร่วม</b>								
1.	สร้างความรู้ ความเข้าใจ และการมีส่วนร่วม ใน กระบวนการพัฒนาโรงเรียนคุณธรรม โดยร่วมกัน กำหนดคุณธรรมเป้าหมายในการพัฒนาโรงเรียน	+1	+1	+1	+1	+1	5	1.00	ใช้ได้
2.	จัดทำกรอบหลักสูตรกระบวนการพัฒนาโรงเรียน คุณธรรมในสังกัดกรุงเทพมหานครที่เหมาะสมกับ บริบทของโรงเรียน	+1	+1	+1	+1	+1	5	1.00	ใช้ได้
3.	มีการประชุมเพื่อวางแผนและเตรียมความพร้อมในการ จัดทำโครงการ	+1	+1	+1	+1	+1	5	1.00	ใช้ได้
4.	มีการกำหนดบทบาทและหน้าที่ความรับผิดชอบแก่ บุคลากรในการดำเนินโครงการ	+1	+1	+1	+1	0	4	0.80	ใช้ได้
5.	ร่วมประชุมกับผู้บริหารเขต/ผู้บริหารสถานศึกษา เพื่อ สร้างความเข้าใจร่วมกันถึงการดำเนินโครงการและการ แลกเปลี่ยนเรียนรู้	+1	+1	+1	+1	+1	5	1.00	ใช้ได้
6.	ประชาสัมพันธ์การขับเคลื่อนโรงเรียนคุณธรรมใน รูปแบบต่าง ๆ	+1	+1	+1	+1	+1	5	1.00	ใช้ได้
7.	ดำเนินกิจกรรมโครงการตามแผนและขั้นตอนการ ดำเนินการที่กำหนดไว้ในโครงการ	+1	+1	+1	+1	+1	5	1.00	ใช้ได้
8.	ดำเนินงานครบทุกกิจกรรมตามระยะเวลาที่กำหนด	+1	+1	+1	+1	0	4	0.80	ใช้ได้
9.	นักเรียนและครูให้ความร่วมมือในการดำเนินงานตาม โครงการ	+1	+1	+1	+1	0	4	0.80	ใช้ได้

แสดงผลการวิเคราะห์หาดัชนีความสอดคล้อง ( IOC ) ระหว่างวัตถุประสงค์การวิจัยกับข้อกระทง  
คำถามการประเมินโครงการโรงเรียนคุณธรรมสังกัดกรุงเทพมหานคร(CIPP Model) (ต่อ)

ข้อที่		คะแนนการประเมินของ ผู้เชี่ยวชาญ					รวม	IOC	สรุปผล การ ประเมิน
		1	2	3	4	5			
10.	จัดประชุมสัมมนาแลกเปลี่ยนเรียนรู้ระหว่างบ้าน วัด โรงเรียน เพื่อประสานความเข้าใจร่วมกันในแนวทางปฏิบัติพัฒนานักเรียนไปสู่เป้าหมายโรงเรียนคุณธรรม	+1	+1	+1	+1	0	4	0.80	ใช้ได้
11.	มีการกำหนดหลักเกณฑ์และระยะเวลาในการประเมินผลโครงการตามความเหมาะสม	+1	+1	+1	+1	+1	5	1.00	ใช้ได้
12.	กระบวนการจัดการศึกษาโรงเรียนคุณธรรม สอดคล้องกับหลักสูตรและการจัดการเรียนการสอน โดยยึดผู้เรียนเป็นสำคัญและส่งเสริมการเรียนรู้ให้ผู้เรียนมีความ ใฝ่รู้ ใฝ่เรียน	+1	+1	+1	+1	+1	5	1.00	ใช้ได้
13.	<b>การจัดการเรียนการสอน</b> จัดอบรมเชิงปฏิบัติการเพื่อกระตุ้นการมีส่วนร่วมของนักเรียนในการค้นหาต้นทุนคุณธรรมในตัวเอง และสามารถกำหนดกิจกรรมส่งเสริมความดีได้	+1	+1	+1	+1	+1	5	1.00	ใช้ได้
14.	ใช้สมุดบันทึกความดีซึ่งเป็นเครื่องมือในการเก็บข้อมูลการปฏิบัติกิจกรรม	+1	+1	+1	+1	0	4	0.80	ใช้ได้
15.	จัดการเรียนรู้ที่หลากหลาย และส่งเสริมการแสวงหาความรู้ สร้างองค์ความรู้ด้วยตนเองโดยอาศัยหลักธรรมมาเป็นกรอบในการคิดวิเคราะห์และแก้ปัญหา	+1	+1	+1	+1	+1	5	1.00	ใช้ได้



แสดงผลการวิเคราะห์หาดัชนีความสอดคล้อง ( IOC ) ระหว่างวัตถุประสงค์การวิจัยกับข้อกระทง  
คำถามการประเมินโครงการโรงเรียนคุณธรรมสังกัดกรุงเทพมหานคร(CIPP Model) (ต่อ)

ข้อ ที่		คะแนนการประเมินของ ผู้เชี่ยวชาญ					รวม	IOC	สรุปผล การ ประเมิน
		1	2	3	4	5			
16.	จัดการศึกษาบูรณาการไตรสิกขา(ศีล สมาธิ ปัญญา) ใน กระบวนการเรียนรู้	+1	+1	+1	+1	+1	5	1.00	ใช้ได้
17.	ส่งเสริมให้ผู้เรียนได้เรียนรู้และปฏิบัติธรรมอย่าง สอดคล้องกับวิถีชีวิต (ฝึกเรียนความรู้ หัดทำงาน หมั่นทำความดี)	+1	+1	+1	+1	+1	5	1.00	ใช้ได้
19.	นักเรียนเรียนรู้คุณธรรมความดี ความงามที่หลากหลาย ในระหว่างที่ตนเองปฏิบัติกิจกรรม	+1	+1	+1	+1	+1	5	1.00	ใช้ได้
20.	มีครูเป็นที่ปรึกษาและเป็นผู้อำนวยการความสะดวกในการ ลงมือทำโครงการงานของนักเรียน	+1	+1	+1	+1	+1	5	1.00	ใช้ได้
21.	เน้นให้เกิดการเรียนรู้ด้วยการคิดแบบมีเหตุผล เข้าใจ เห็นประโยชน์คุณค่าในการเรียนรู้และการทำกิจกรรม เสริมทักษะ	+1	+1	+1	+1	+1	5	1.00	ใช้ได้
22.	ส่งเสริมบรรยากาศแบบกัลยาณมิตร การแสดงออก ถึงความอ่อนน้อมถ่อมตน เคารพ ให้เกียรติซึ่งกันและ กัน ยิ้มแย้ม แจ่มใส	+1	+1	+1	+1	0	4	0.80	ใช้ได้
23.	ส่งเสริม สร้างแรงจูงใจ โดยการยกย่อง เชิดชู ผู้ทำดี เป็นประจำ	+1	+1	+1	+1	+1	5	1.00	ใช้ได้
24.	โครงการคุณธรรมมาจากการร่วมคิดร่วมทำของ นักเรียนตามที่ตนเองถนัด มีความชอบ ทำแล้วเกิด ความสุข ในขณะที่ปฏิบัติกิจกรรมอย่างใกล้ชิด	+1	+1	+1	+1	+1	5	1.00	ใช้ได้

แสดงผลการวิเคราะห์หาดัชนีความสอดคล้อง ( IOC ) ระหว่างวัตถุประสงค์การวิจัยกับข้อกระทงคำถาม การประเมินโครงการโรงเรียนคุณธรรมสังกัดกรุงเทพมหานคร (CIPP Model) (ต่อ)

ข้อ ที่	การบริหารโรงเรียนคุณธรรม สังกัดกรุงเทพมหานคร	คะแนนการประเมินของ ผู้เชี่ยวชาญ					รวม	IOC	สรุปผล การ ประเมิน
		1	2	3	4	5			
25.	กิจกรรมประชุมร่วมกับผู้บริหารเขตและผู้บริหาร สถานศึกษาในเขตหรือกลุ่มโซน	+1	+1	+1	+1	+1	5	1.00	ใช้ได้
26.	กิจกรรมสมุดบันทึกความดี	+1	+1	+1	+1	0	4	0.80	ใช้ได้
27.	กิจกรรมมุมคุณธรรม	+1	+1	+1	+1	+1	5	1.00	ใช้ได้
28.	กิจกรรมอบรมเชิงปฏิบัติการผู้บริหารและครูแกนนำ	+1	+1	+1	+1	+1	5	1.00	ใช้ได้
29.	กิจกรรมศึกษาดูงาน ณ โรงเรียนคุณธรรม หรือ หน่วยงานที่ประสบผลสำเร็จด้านคุณธรรม	+1	+1	+1	+1	+1	5	1.00	ใช้ได้
30.	เน้นให้เกิดการเรียนรู้ด้วยการคิดแบบมีเหตุผล เข้าใจเห็น ประโยชน์คุณค่าในการเรียนรู้และการทำกิจกรรมเสริม ทักษะ	+1	+1	+1	+1	+1	5	1.00	ใช้ได้
31.	กิจกรรมสัมมนาคณะกรรมการสถานศึกษา ผู้ปกครอง ผู้นำชุมชน	+1	+1	+1	+1	+1	5	1.00	ใช้ได้
32.	กิจกรรมถอดองค์ความรู้	+1	+1	+1	+1	+1	5	1.00	ใช้ได้
33.	กิจกรรมสัปดาห์วิชาการคุณธรรม	+1	+1	+1	+1	0	4	0.80	ใช้ได้
34.	<b>การส่งเสริมสนับสนุน</b> จัดทำมุมคุณธรรมขึ้นในพื้นที่ของโรงเรียน เพื่อสร้าง เป็นแหล่งเรียนรู้ด้านคุณธรรมโดยมีการจัดทำป้าย ประชาสัมพันธ์ กระดานแสดงความคิดเห็น ฯลฯ	+1	+1	+1	+1	+1	5	1.00	ใช้ได้
35.	ผู้บริหาร ครู และบุคลากรทางการศึกษา สามารถใช้ องค์ความรู้ในการพัฒนาขับเคลื่อนโรงเรียนคุณธรรมได้	+1	+1	+1	+1	+1	5	1.00	ใช้ได้

แสดงผลการวิเคราะห์หาดัชนีความสอดคล้อง ( IOC ) ระหว่างวัตถุประสงค์การวิจัยกับข้อกระทงคำถาม  
การประเมินโครงการโรงเรียนคุณธรรมสังกัดกรุงเทพมหานคร (CIPP Model) (ต่อ)

ข้อ ที่	การบริหารโรงเรียนคุณธรรม สังกัดกรุงเทพมหานคร	คะแนนการประเมินของ ผู้เชี่ยวชาญ					รวม	IOC	สรุปผล การ ประเมิน
		1	2	3	4	5			
36.	ผู้บริหาร ครู บุคลากรทางการศึกษาและนักเรียน มีการขับเคลื่อนโรงเรียนคุณธรรมผ่านกิจกรรมส่งเสริมความดี คุณธรรมอัตลักษณ์ในกรอบของคุณธรรมต้นทูน “โตไปไม่โกง” ร่วมกัน	+1	+1	+1	+1	+1	5	1.00	ใช้ได้
37.	มีการสัมมนาร่วมกันระหว่างคณะกรรมการสถานศึกษา ผู้ปกครอง ผู้นำชุมชน เพื่อสร้างความเข้าใจร่วมกันถึงการพัฒนาโครงการโรงเรียนคุณธรรม โดยประสานความร่วมมือและการเข้ามามีส่วนร่วมในการขับเคลื่อน	+1	+1	+1	+1	0	4	0.80	ใช้ได้
38.	<b>การวัดและการประเมินผลการเรียนรู้</b> จัดทำแบบฟอร์มการประเมินตนเองในการดำเนินงานโรงเรียนคุณธรรมขึ้นเพื่อประโยชน์ในการบริหารจัดการ	+1	+1	+1	+1	+1	5	1.00	ใช้ได้
39.	โรงเรียนดำเนินการติดตามวัดและประเมินผลผู้เรียนตามสภาพจริงด้วยเครื่องมือที่เหมาะสมและวิธีการที่หลากหลายครอบคลุมทั้งกาย สังคม จิตใจ ปัญญา	+1	+1	+1	+1	+1	5	1.00	ใช้ได้
40.	โรงเรียนจัดให้มีการดำเนินการติดตามวัดและประเมินผลผู้เรียนโดยครูที่ปรึกษา และผู้ปกครอง มีส่วนร่วมในการประเมินผลการเรียนรู้ของผู้เรียน	+1	+1	+1	+1	+1	5	1.00	ใช้ได้
41.	โรงเรียนเปิดโอกาสให้ผู้เรียนได้ประเมินตนเอง	+1	+1	+1	+1	0	4	0.80	ใช้ได้
42.	โรงเรียนนำผลการประเมินที่ได้มาวิเคราะห์ สรุปผล และร่วมกันหาแนวทางในการพัฒนากระบวนการจัดการเรียนรู้อย่างต่อเนื่อง	+1	+1	+1	+1	+1	5	1.00	ใช้ได้

แสดงผลการวิเคราะห์หาดัชนีความสอดคล้อง ( IOC ) ระหว่างวัตถุประสงค์การวิจัยกับข้อกระทงคำถาม  
การประเมินโครงการโรงเรียนคุณธรรมสังกัดกรุงเทพมหานคร (CIPP Model) (ต่อ)

ข้อ ที่	การบริหารโรงเรียนคุณธรรม สังกัดกรุงเทพมหานคร	คะแนนการประเมินของ ผู้เชี่ยวชาญ					รวม	IOC	สรุปผล การ ประเมิน
		1	2	3	4	5			
43.	มีการนิเทศ ติดตาม การดำเนินงานของโครงการ	+1	+1	+1	+1	+1	5	1.00	ใช้ได้
44.	มีการประเมินผลการปฏิบัติงานตามโครงการอย่าง เป็นระบบและต่อเนื่องด้วยวิธีการที่หลากหลายครบ ทุกกิจกรรม	+1	+1	+1	+1	+1	5	1.00	ใช้ได้
45.	นำผลการประเมินมาปรับปรุงแก้ไขข้อบกพร่อง พัฒนาและส่งเสริมอย่างต่อเนื่อง	+1	+1	+1	+1	0	4	0.80	ใช้ได้



แสดงผลการวิเคราะห์หาดัชนีความสอดคล้อง ( IOC ) ระหว่างวัตถุประสงค์การวิจัยกับข้อกระทงคำถาม  
การประเมินโครงการโรงเรียนคุณธรรมสังกัดกรุงเทพมหานคร (CIPP Model) (ต่อ)

ข้อ ที่	การบริหารโรงเรียนคุณธรรม สังกัดกรุงเทพมหานคร	คะแนนการประเมินของ ผู้เชี่ยวชาญ					รวม	IOC	สรุปผล การ ประเมิน
		1	2	3	4	5			
1.	ด้านผลผลิต (Product) มีกิจกรรมคุณธรรมอัตลักษณ์ของแต่ละโรงเรียน ใน การนำไปสู่การปฏิบัติ	+1	+1	+1	+1	+1	5	1.00	ใช้ได้
2.	คุณธรรมเป้าหมายของโรงเรียน (โตไปไม่โกง)	+1	+1	+1	+1	+1	5	1.00	ใช้ได้
3.	ผู้บริหารและครูแกนนำสามารถนำความรู้ที่ได้ไปปรับ ใช้ในการบูรณาการเรียนการสอนที่เกี่ยวข้องกับ คุณธรรมได้	+1	+1	+1	+1	+1	5	1.00	ใช้ได้
4.	ผู้บริหารสถานศึกษาเข้าใจกระบวนการพัฒนาสู่ โรงเรียนคุณธรรม	+1	+1	+1	+1	0	4	0.80	ใช้ได้
5.	มีแนวทางในการพัฒนาโรงเรียนคุณธรรมที่สอดคล้อง กับนโยบายของกรุงเทพมหานคร	+1	+1	+1	+1	+1	5	1.00	ใช้ได้
6.	ผู้บริหารได้ใช้สมุดบันทึกความดีเป็นเครื่องมือในการ บริหารจัดการ/พัฒนาโรงเรียนคุณธรรมได้สอดคล้อง กับนโยบายของกรุงเทพมหานคร	+1	+1	+1	+1	+1	5	1.00	ใช้ได้
7.	ครูใช้สมุดบันทึกความดีเป็นเครื่องมือในการสื่อสาร/ เรียนรู้ใส่ใจความรู้สึกรกระทำและสภาพแวดล้อม รอบตัวนักเรียน	+1	+1	+1	+1	+1	5	1.00	ใช้ได้
8.	ผู้ปกครองได้ใช้สมุดบันทึกความดีเป็นเครื่องมือในการ สื่อสาร/เรียนรู้ความสนใจและความรู้สึกของนักเรียน	+1	+1	+1	+1	0	4	0.80	ใช้ได้
9.	นักเรียนได้ใช้สมุดบันทึกความดีฝึกความคิดทบทวน การกระทำและเขียนบันทึกความดีของตนเอง	+1	+1	+1	+1	+1	5	1.00	ใช้ได้
10.	ผู้บริหาร ครูได้ภาพสะท้อนบริบทแวดล้อมตัวนักเรียน	+1	+1	+1	+1	0	4	0.80	ใช้ได้

แสดงผลการวิเคราะห์หาดัชนีความสอดคล้อง ( IOC ) ระหว่างวัตถุประสงค์การวิจัยกับข้อหาคำถาม  
การประเมินโครงการโรงเรียนคุณธรรมสังกัดกรุงเทพมหานคร (CIPP Model) (ต่อ)

ข้อ ที่	การบริหารโรงเรียนคุณธรรม สังกัดกรุงเทพมหานคร	คะแนนการประเมินของ ผู้เชี่ยวชาญ					รวม	IOC	สรุปผล การ ประเมิน
		1	2	3	4	5			
11.	ผู้บริหาร ครูได้แนวทางในการพัฒนาสภาพแวดล้อมให้เอื้อต่อการเรียนรู้คุณธรรม	+1	+1	+1	+1	+1	5	1.00	ใช้ได้
12.	บุคลากรทางการศึกษานำความรู้ไปปรับใช้ในการบูรณาการเรียนการสอนปรับกิจกรรมให้สอดคล้องกับสภาพแวดล้อม/ชุมชน	+1	+1	+1	+1	+1	5	1.00	ใช้ได้
13.	ผู้บริหาร ครู นักเรียน ขับเคลื่อนโรงเรียนคุณธรรม และถ่ายทอดองค์ความรู้ในเชิงประจักษ์ได้	+1	+1	+1	+1	0	4	0.80	ใช้ได้
14.	ได้คุณธรรมต้นแบบ“โตไปไม่โกง”ในการนำไปประยุกต์ใช้เป็นคุณธรรมอัตลักษณ์ของแต่ละโรงเรียน	+1	+1	+1	+1	+1	5	1.00	ใช้ได้
15.	การนำความรู้ที่ได้ไปถ่ายทอด ปรับปรุง หรือประยุกต์ใช้ในการทำงาน ในชีวิต ประจำวันของกลุ่มเป้าหมายโรงเรียนคุณธรรม	+1	+1	+1	+1	+1	5	1.00	ใช้ได้
16.	ผลการสังเคราะห์องค์ความรู้ที่ได้ และสามารถนำกระบวนการขับเคลื่อนโรงเรียนคุณธรรมที่ได้ไปปรับปรุงประยุกต์ใช้ในโรงเรียน	+1	+1	+1	+1	+1	5	1.00	ใช้ได้
17.	ผู้บริหารและบุคลากรทางการศึกษาได้แลกเปลี่ยนเรียนรู้เข้าใจในกระบวนการพัฒนาขับเคลื่อนโรงเรียนคุณธรรมร่วมกัน	+1	+1	+1	+1	0	4	0.80	ใช้ได้
18.	ผู้บริหาร ครู นักเรียน ถ่ายทอดองค์ความรู้และกระบวนการในการขับเคลื่อนสู่โรงเรียนอื่นที่มีบริบทใกล้เคียงในการดำเนินโครงการโรงเรียนคุณธรรมได้	+1	+1	+1	+1	+1	5	1.00	ใช้ได้
19.	ได้รูปแบบการขับเคลื่อนโรงเรียนคุณธรรม “คุณธรรมอัตลักษณ์” ของแต่ละโรงเรียน	+1	+1	+1	+1	0	4	0.80	ใช้ได้
20.	ผู้ปกครองสามารถใช้สมุดบันทึกความดีเป็นเครื่องมือสื่อสารและพัฒนาความเอาใจใส่ในนักเรียน	+1	+1	+1	+1	0	4	0.80	ใช้ได้



แสดงผลการวิเคราะห์หาดัชนีความสอดคล้อง ( IOC ) ระหว่างวัตถุประสงค์การวิจัยกับข้อกระทง  
คำถาม การประเมินโครงการโรงเรียนคุณธรรมสังกัดกรุงเทพมหานคร (CIPP Model) (ต่อ)

ข้อ ที่	การบริหารโรงเรียนคุณธรรม สังกัดกรุงเทพมหานคร	คะแนนการประเมินของ ผู้เชี่ยวชาญ					รวม	IOC	สรุปผล การ ประเมิน
		1	2	3	4	5			
21.	นักเรียนค้นหาต้นทุนคุณธรรมในตัวเองพบและสามารถกำหนดกิจกรรมส่งเสริมความดีได้	+1	+1	+1	+1	+1	5	1.00	ใช้ได้
22.	นักเรียนสามารถพัฒนาทักษะชีวิตของตนเองได้ ผ่านกิจกรรมส่งเสริมความดีที่ร่วมกันคิดขึ้น	+1	+1	+1	+1	+1	5	1.00	ใช้ได้
23.	นักเรียนได้ความรู้และกระบวนการพัฒนาด้านคุณธรรมเพิ่มเติมมากขึ้นจากการสอน จากการได้อ่าน ได้ร่วมแสดงความคิดเห็นเกี่ยวกับคุณธรรมบนกระดานแสดงความคิดเห็น จัดทำบอร์ดคุณธรรม ฯลฯ	+1	+1	+1	+1	0	4	0.80	ใช้ได้
24.	ครูได้ภาพสะท้อนความคิด/ความรู้ของนักเรียน และสามารถพัฒนาคุณธรรมของนักเรียนสู่การสอนได้เพิ่มขึ้น	+1	+1	+1	+1	+1	5	1.00	ใช้ได้
25.	นักเรียนและครูมีส่วนร่วมในการพัฒนาความคิดเห็นด้านคุณธรรมผ่านการร่วมกันทำกิจกรรมในมุมคุณธรรมที่จัดขึ้น	+1	+1	+1	+1	+1	5	1.00	ใช้ได้
26.	กิจกรรมต่าง ๆ ที่ได้ดำเนินการให้ข้อคิดและส่งเสริมคุณธรรม จริยธรรมของนักเรียนได้	+1	+1	+1	+1	+1	5	1.00	ใช้ได้
27.	นักเรียนมีความซื่อสัตย์ต่อตนเองและผู้อื่น	+1	+1	+1	+1	0	4	0.80	ใช้ได้
28.	นักเรียนเก็บของได้แล้วนำไปส่งคืนเจ้าของ	+1	+1	+1	+1	+1	5	1.00	ใช้ได้
29.	นักเรียนทำการบ้านด้วยตนเอง	+1	+1	+1	+1	0	4	0.80	ใช้ได้
30.	นักเรียนไม่พูดโกหก	+1	+1	+1	+1	0	4	0.80	ใช้ได้
31.	นักเรียนไม่ลักขโมย	+1	+1	+1	+1	0	4	0.80	ใช้ได้
32.	นักเรียนช่วยเหลือเกื้อกูลเพื่อน ครู ผู้ปกครองชุมชน	+1	+1	+1	+1	+1	5	1.00	ใช้ได้
33.	นักเรียนรู้จักดูแลรักษาสมบัติของโรงเรียน	+1	+1	+1	+1	0	4	0.80	ใช้ได้
34.	นักเรียนบำเพ็ญประโยชน์กิจกรรมโรงเรียน/ชุมชน	+1	+1	+1	+1	0	4	0.80	ใช้ได้

แสดงผลการวิเคราะห์หาดัชนีความสอดคล้อง ( IOC ) ระหว่างวัตถุประสงค์การวิจัยกับข้อกระทง  
คำถาม การประเมินโครงการโรงเรียนคุณธรรมสังกัดกรุงเทพมหานคร (CIPP Model) (ต่อ)

ข้อ ที่	การบริหารโรงเรียนคุณธรรม สังกัดกรุงเทพมหานคร	คะแนนการประเมินของ ผู้เชี่ยวชาญ					รวม	IOC	สรุปผล การ ประเมิน
		1	2	3	4	5			
35.	นักเรียนมีส่วนร่วมในการอนุรักษ์ทรัพยากร ธรรมชาติ และสิ่งแวดล้อมทั้งในโรงเรียนและนอกโรงเรียน	+1	+1	+1	+1	+1	5	1.00	ใช้ได้
36.	นักเรียนให้ความร่วมมือและการมีส่วนร่วมในการ ปฏิบัติกิจกรรม	+1	+1	+1	+1	0	4	0.80	ใช้ได้
37.	นักเรียนมีเครือข่ายการทำงานในโรงเรียน เช่น ความ สะอาด ความมีระเบียบวินัย ความเป็นประชาธิปไตย	+1	+1	+1	+1	+1	5	1.00	ใช้ได้
38.	นักเรียนมีระเบียบวินัย ปฏิบัติตามกฎ ระเบียบของ โรงเรียน	+1	+1	+1	+1	+1	5	1.00	ใช้ได้
39.	นักเรียนได้เรียนรู้และเข้าใจหลักธรรมทางศาสนา สำหรับการดำเนินชีวิต	+1	+1	+1	+1	+1	5	1.00	ใช้ได้
40.	นักเรียนรู้สึกมีความละเอียดต่อการกระทำที่ไม่ดี	+1	+1	+1	+1	0	4	0.80	ใช้ได้
41.	นักเรียนได้ฝึกการพัฒนาจิตใจให้มีสติ มีเหตุมีผลใน การดำรงชีวิต	+1	+1	+1	+1	+1	5	1.00	ใช้ได้
42.	นักเรียนมีความเอื้อเฟื้อเผื่อแผ่	+1	+1	+1	+1	0	4	0.80	ใช้ได้
43.	นักเรียนได้นำหลักธรรมทางศาสนา มาแก้ไขปรับเปลี่ยนพฤติกรรมในทางที่ดีขึ้น	+1	+1	+1	+1	0	4	0.80	ใช้ได้
44.	นักเรียนไม่ขาดเรียน มาโรงเรียนตรงเวลา และสม่ำเสมอ	+1	+1	+1	+1	0	4	0.80	ใช้ได้
45.	นักเรียนมีความขยันหมั่นเพียร ศึกษาหาความรู้	+1	+1	+1	+1	+1	5	1.00	ใช้ได้
46.	นักเรียนทำงานที่รับมอบหมาย ส่งงานสม่ำเสมอ ตรงเวลา	+1	+1	+1	+1	0	4	0.80	ใช้ได้
47.	นักเรียนปฏิบัติตามกฎระเบียบของโรงเรียน	+1	+1	+1	+1	+1	5	1.00	ใช้ได้

แสดงผลการวิเคราะห์หาดัชนีความสอดคล้อง ( IOC ) ระหว่างวัตถุประสงค์การวิจัยกับข้อกระทงคำถาม  
การประเมินโครงการโรงเรียนคุณธรรมสังกัดกรุงเทพมหานคร (CIPP Model) (ต่อ)

ข้อ ที่	การบริหารโรงเรียนคุณธรรม สังกัดกรุงเทพมหานคร	คะแนนการประเมินของ ผู้เชี่ยวชาญ					รวม	IOC	สรุปผล การ ประเมิน
		1	2	3	4	5			
48.	นักเรียนมีความรับผิดชอบต่อส่วนรวม	+1	+1	+1	+1	+1	5	1.00	ใช้ได้
49.	นักเรียนมีคุณธรรม จริยธรรมและค่านิยมอันพึง ประสงค์	+1	+1	+1	+1	0	4	0.80	ใช้ได้
50.	นักเรียนมีวินัยความรับผิดชอบ ซื่อสัตย์ ตรงต่อเวลา	+1	+1	+1	+1	+1	5	1.00	ใช้ได้
51.	นักเรียนมีนิสัยรักการอ่าน	+1	+1	+1	+1	+1	5	1.00	ใช้ได้
52.	นักเรียนรู้จักการใช้สิ่งของให้เกิดความคุ้มค่า	+1	+1	+1	+1	+1	5	1.00	ใช้ได้
53.	นักเรียนจัดทำบัญชีรายรับ รายจ่ายของตนเองอย่าง สม่ำเสมอ	+1	+1	+1	+1	0	4	0.80	ใช้ได้
54.	นักเรียนฝากเงินออมเป็นประจำทุกเดือน	+1	+1	+1	+1	+1	5	1.00	ใช้ได้
55.	นักเรียนมีสัมมาคารวะต่อครู ผู้ใหญ่ พ่อแม่ และบุคคลทั่วไป	+1	+1	+1	+1	0	4	0.80	ใช้ได้
56.	นักเรียนรู้จักแสดงความเคารพด้วยการไหว้ ตามวัฒนธรรมไทย	+1	+1	+1	+1	0	4	0.80	ใช้ได้
57.	นักเรียนมีกิริยามารยาทสุภาพเรียบร้อยตามอย่าง วัฒนธรรมไทย	+1	+1	+1	+1	0	4	0.80	ใช้ได้
58.	นักเรียนเกิดความภาคภูมิใจในความเป็นไทย	+1	+1	+1	+1	+1	5	1.00	ใช้ได้
59.	นักเรียนแต่งกายได้ถูกต้องตามกฎ ระเบียบของ โรงเรียน รักษาความสะอาดของเสื้อผ้าเครื่องแต่ง กายอยู่เสมอ	+1	+1	+1	+1	0	4	0.80	ใช้ได้
60.	นักเรียนมีความกตัญญู เชื่อฟังและเคารพพ่อแม่ ครู และผู้มีพระคุณ	+1	+1	+1	+1	0	4	0.80	ใช้ได้

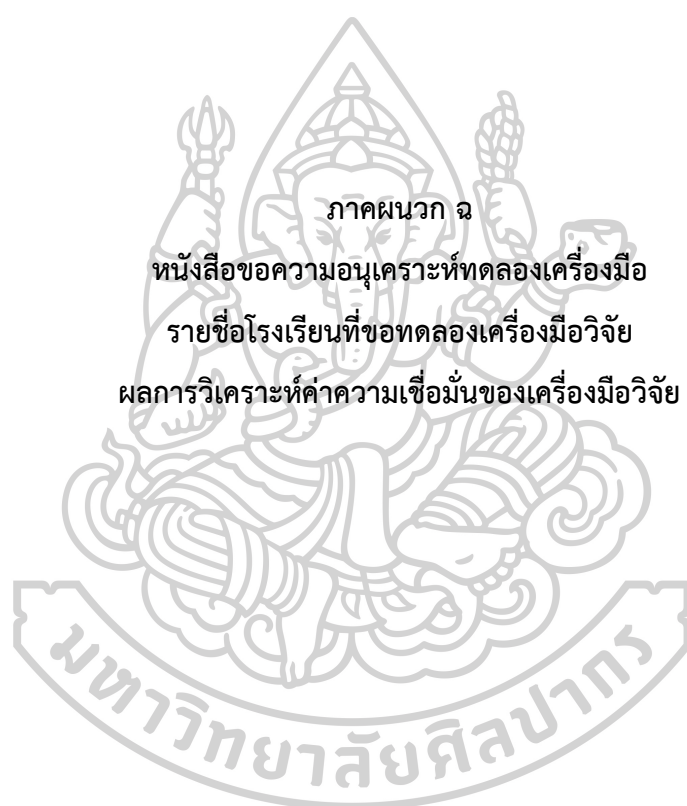





ที่ อว 8612.2/731

ภาควิชาการบริหารการศึกษา  
คณะศึกษาศาสตร์ มหาวิทยาลัยศิลปากร  
พระราชวังสนามจันทร์ นครปฐม 73000

15 ตุลาคม 2563

เรื่อง ขอความอนุเคราะห์ให้นักศึกษาทดลองเครื่องมือวิจัย

เรียน ผู้อำนวยการโรงเรียนวัดสมณานัมบริหาร

สิ่งที่ส่งมาด้วย แบบสอบถาม จำนวน 2 ฉบับ

ด้วย นางสาวกัญต์ลภัส อธิรปัญญาพันธ์ รหัสนักศึกษา 60252933 นักศึกษาระดับปริญญาเอก สาขาวิชาการบริหารการศึกษา ภาควิชาการบริหารการศึกษา คณะศึกษาศาสตร์ มหาวิทยาลัยศิลปากร ได้รับอนุมัติให้ทำวิทยานิพนธ์เรื่อง “การบริหารโรงเรียนคุณธรรมสังกัดกรุงเทพมหานคร” ในกรณีนี้ ภาควิชาการบริหารการศึกษา ไคร่ขอความอนุเคราะห์ให้นักศึกษาทำการทดสอบความเชื่อมั่นของเครื่องมือในหน่วยงานของท่าน เพื่อนำไปปรับปรุงแก้ไขก่อนนำไปใช้ในการวิจัยกลุ่มตัวอย่าง

จึงเรียนมาเพื่อโปรดพิจารณา ภาควิชาการบริหารการศึกษา ขอขอบคุณในการอนุเคราะห์ของท่าน  
มา ณ โอกาสนี้

ขอแสดงความนับถือ

(ผู้ช่วยศาสตราจารย์ ดร.สงวน อินทร์รักษ์)

รองหัวหน้าภาควิชาการบริหารการศึกษา

ปฏิบัติการแทนหัวหน้าภาควิชาการบริหารการศึกษา

ภาควิชาการบริหารการศึกษา

โทร. 09 3979 3455

นักศึกษา. 08 0266 6652

## รายชื่อโรงเรียนที่ทดลองเครื่องมือ

ลำดับที่	ชื่อโรงเรียน	สังกัดสำนักงานเขต
1	โรงเรียนวัดสมณานัมบริหาร	ดุสิต
2	โรงเรียนวัดกระโจมทอง	ตลิ่งชัน
3	โรงเรียนวัดขุนจันทร์	ธนบุรี
4	โรงเรียนวัดปฐมบุตริศราราม	บางกอกน้อย
5	โรงเรียนสุเหร่าศาลาลอย	ประเวศ
6	โรงเรียนวัดพระพิเรนทร์	ป้อมปราบศัตรูพ่าย
7	โรงเรียนราชบพิธ	พระนคร
8	โรงเรียนวัดตรีทศเทพ	พระนคร
9	โรงเรียนวัดมหาธาตุ	พระนคร
10	โรงเรียนวัดราชนันทดา	พระนคร
11	โรงเรียนสุเหร่าลำนายไส	ลาดกระบัง
12	โรงเรียนสุเหร่าลาดพร้าว	วังทองหลาง
13	โรงเรียนสุเหร่าบ้านเกาะ	หนองจอก
14	โรงเรียนพรพระร่วงประสิทธิ์	สายไหม
15	โรงเรียนวัดสุขใจ	คลองสามวา



## Scale: ALL VARIABLES

### Case Processing Summary

		N	%
Cases	Valid	30	100.0
	Excluded <sup>a</sup>	0	.0
	Total	30	100.0

a. Listwise deletion based on all variables in the procedure.

### Reliability Statistics

Cronbach's Alpha	N of Items
.985	120

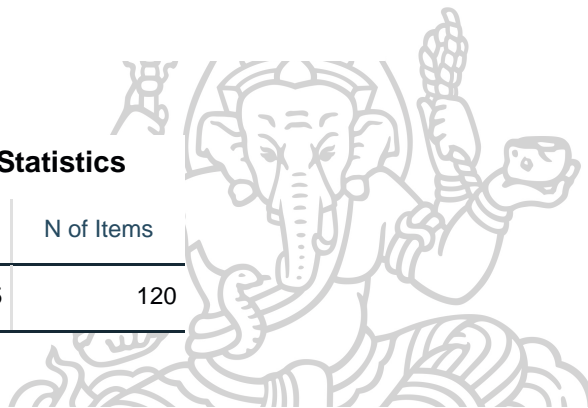

### Item-Total Statistics

	Scale Mean if Item Deleted	Scale Variance if Item Deleted	Corrected Item-Total Correlation	Cronbach's Alpha if Item Deleted
a1	506.4000	1678.731	.378	.985
a2	506.5667	1673.495	.501	.985
a3	506.3667	1678.585	.341	.985
a4	506.5000	1675.569	.446	.985
a5	506.5333	1673.292	.503	.985
a6	506.5333	1675.223	.456	.985
a7	506.7667	1677.564	.355	.985
b1	506.4000	1675.283	.463	.985
b2	506.4667	1673.913	.488	.985
b3	506.5667	1661.082	.594	.985

b4	506.6000	1687.903	.120	.986
b5	506.4667	1675.568	.447	.985
b6	506.5333	1671.775	.539	.985
b7	506.5333	1670.326	.575	.985
b8	506.5667	1669.220	.606	.985
c1	506.4667	1682.464	.281	.986
c2	506.7000	1669.872	.639	.985
c3	506.5667	1671.082	.560	.985
c4	506.5667	1679.151	.363	.985
c5	506.9000	1656.645	.756	.985
c6	506.8000	1681.269	.284	.986
c7	506.6000	1671.007	.568	.985
c8	506.8000	1661.200	.733	.985
c9	506.5667	1682.254	.288	.986
c10	506.9000	1664.783	.656	.985
c11	506.7000	1666.700	.723	.985
c12	506.5667	1670.185	.582	.985
c13	506.7667	1669.289	.604	.985
c14	506.7667	1661.702	.633	.985
c15	506.6333	1664.792	.646	.985
c16	506.7000	1660.355	.634	.985
c17	506.7333	1655.030	.823	.985
c18	506.7333	1654.823	.753	.985
c19	506.8000	1658.648	.790	.985
c20	506.7000	1659.114	.720	.985
c21	506.5333	1669.982	.583	.985

c22	506.4000	1674.662	.478	.985
c23	506.4667	1671.637	.543	.985
c24	506.6667	1668.644	.570	.985
c25	506.9667	1652.033	.672	.985
c26	506.7333	1657.444	.648	.985
c27	507.0333	1660.033	.752	.985
c28	507.0000	1660.345	.790	.985
c29	507.1667	1659.385	.719	.985
c30	506.9000	1661.817	.826	.985
c31	507.0333	1656.171	.757	.985
c32	507.0333	1664.102	.597	.985
c33	506.9667	1651.551	.680	.985
c34	507.0000	1652.207	.690	.985
c35	506.8333	1659.868	.709	.985
c36	506.6333	1667.206	.592	.985
c37	506.9333	1655.513	.739	.985
c38	506.8333	1657.247	.764	.985
c39	506.8333	1659.385	.804	.985
c40	506.7667	1657.289	.795	.985
c41	506.8333	1661.385	.677	.985
c42	506.7667	1657.702	.786	.985
c43	506.6667	1675.747	.470	.985
c44	506.8000	1663.062	.691	.985
c45	506.9333	1683.789	.215	.986
d1	506.8667	1666.051	.545	.985
d2	506.8333	1666.282	.524	.985

d3	506.9667	1658.447	.711	.985
d4	506.7333	1667.030	.476	.985
d5	506.8333	1666.351	.573	.985
d6	506.8333	1658.420	.739	.985
d7	506.8667	1670.257	.462	.985
d8	506.9333	1669.857	.426	.985
d9	506.8667	1658.189	.700	.985
d10	506.9333	1672.616	.587	.985
d11	506.7667	1675.082	.462	.985
d12	506.9333	1662.340	.667	.985
d13	506.9000	1658.852	.790	.985
d14	507.0000	1661.379	.622	.985
d15	506.9333	1657.995	.852	.985
d16	506.9667	1658.240	.792	.985
d17	506.9333	1656.547	.887	.985
d18	506.9667	1656.033	.759	.985
d19	506.9000	1659.748	.693	.985
d20	506.9667	1663.620	.672	.985
d21	506.9000	1654.369	.803	.985
d22	506.9000	1653.610	.750	.985
d23	506.9333	1654.478	.760	.985
d24	506.8333	1655.454	.731	.985
d25	506.8000	1655.614	.859	.985
d26	506.8000	1651.821	.851	.985
d27	506.7000	1683.390	.283	.985
d28	506.5000	1670.810	.497	.985

d29	506.7667	1662.254	.687	.985
d30	506.7000	1667.114	.618	.985
d31	506.7000	1661.183	.677	.985
d32	506.5667	1667.082	.658	.985
d33	506.7000	1662.424	.727	.985
d34	506.5667	1664.737	.633	.985
d35	506.5000	1667.293	.573	.985
d36	506.5333	1670.189	.578	.985
d37	506.4000	1673.076	.517	.985
d38	506.6000	1670.317	.586	.985
d39	506.5667	1667.633	.644	.985
d40	506.6333	1668.792	.557	.985
d41	506.6333	1669.482	.542	.985
d42	506.6000	1669.490	.606	.985
d43	506.6333	1669.068	.627	.985
d44	506.6000	1683.145	.270	.986
d45	506.7667	1673.220	.449	.985
d46	506.8000	1668.648	.509	.985
d47	506.8333	1658.351	.741	.985
d48	506.9333	1662.064	.755	.985
d49	506.7667	1658.530	.768	.985
d50	506.8333	1662.351	.657	.985
d51	506.9333	1668.133	.611	.985
d52	506.7667	1669.013	.611	.985
d53	507.1333	1664.602	.573	.985
d54	506.6667	1677.747	.328	.986

d55	506.8667	1676.809	.369	.985
d56	506.7333	1673.030	.401	.985
d57	506.8000	1678.372	.398	.985
d58	506.6333	1684.309	.215	.986
d59	506.5333	1680.878	.319	.985
d60	506.5000	1671.086	.555	.985

### Scale Statistics

Mean	Variance	Std. Deviation	N of Items
511.0000	1694.414	41.16326	120

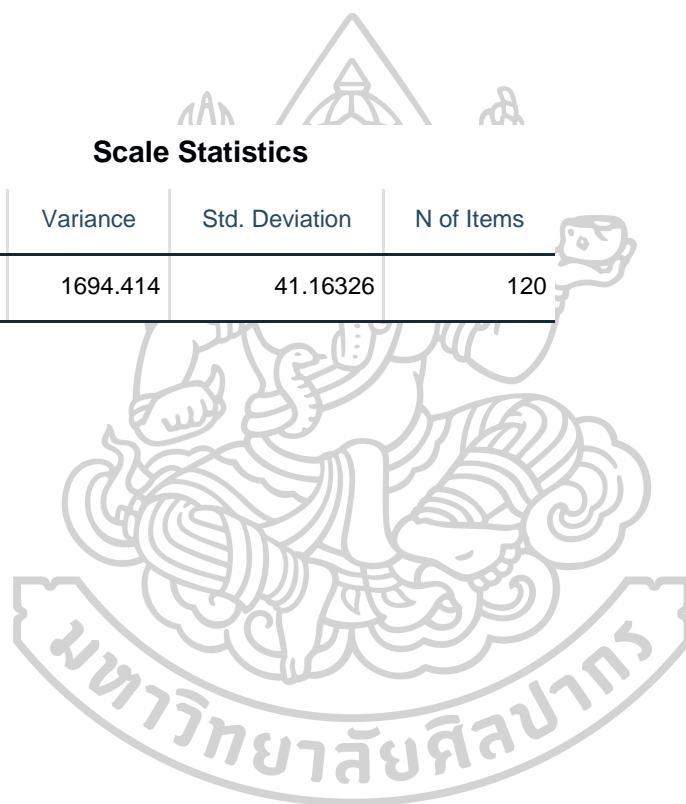





ที่ อว 8606(๙๕) | 1645  
 ๒



บัณฑิตวิทยาลัย มหาวิทยาลัยศิลปากร  
 พระราชวังสนามจันทร์  
 อ.เมือง จ.นครปฐม 73000

29 มีนาคม 2564

เรื่อง ขอบความอนุเคราะห์ในการเก็บรวบรวมข้อมูล

เรียน ผู้อำนวยการสำนักการศึกษากรุงเทพมหานคร

ด้วย นางสาวกมลภัฏ อชิรปัญญาพันธ์ รหัสประจำตัว 60252933 นักศึกษาระดับปริญญาตรีบัณฑิต สาขาวิชาการบริหารการศึกษา บัณฑิตวิทยาลัย มหาวิทยาลัยศิลปากร กำลังทำวิทยานิพนธ์ เรื่อง " การบริหารโรงเรียนคุณธรรมสังกัดกรุงเทพมหานคร " มีความประสงค์จะขอเก็บรวบรวมข้อมูลจากผู้อำนวยการโรงเรียน และครูผู้รับผิดชอบโรงเรียนคุณธรรม เพื่อประกอบการทำวิทยานิพนธ์

ในการนี้ บัณฑิตวิทยาลัย มหาวิทยาลัยศิลปากร จึงขอความอนุเคราะห์จากท่าน โปรดแจ้งผู้ที่เกี่ยวข้องทราบ เพื่อขอความร่วมมือในการเก็บรวบรวมข้อมูลให้แก่ศึกษาดังกล่าวด้วย

จึงเรียนมาเพื่อโปรดให้ความอนุเคราะห์ จักขอบพระคุณยิ่ง

ขอแสดงความนับถือ

( อาจารย์ ดร.อธิมาศ มากจู้ )

รองคณบดีบัณฑิตวิทยาลัย ฝ่ายวิชาการและวิจัย

รักษาการแทน คณบดีบัณฑิตวิทยาลัย

รายชื่อโรงเรียนที่ขอเก็บข้อมูล ประเมินแบบ CIPP Model

ลำดับที่	ชื่อโรงเรียน	สังกัดสำนักงานเขต
1	โรงเรียนวัดคลองเตย	คลองเตย
2	โรงเรียนวัดพิชัยญาติ	คลองสาน
3	โรงเรียนวัดศรีสุก	คลองสามวา
4	โรงเรียนคันทนายาว	คันทนายาว
5	โรงเรียนบ้านลาดพร้าว	จตุจักร
6	โรงเรียนวัดไทร	จอมทอง
7	โรงเรียนเปรมประชา	ดอนเมือง
8	โรงเรียนวิชากร	ดินแดง
9	โรงเรียนวัดราชผาติการาม	ดุสิต
10	โรงเรียนวัดอินทราวาส	ตลิ่งชัน
11	โรงเรียนวัดปุณณาวาส	ทวีวัฒนา
12	โรงเรียนรางราชพฤกษ์อนุชมิอุทิศ	ทุ่งครุ
13	โรงเรียนวัดประดิษฐาราม	ธนบุรี
14	โรงเรียนวัดเจ้าอาม	บางกอกน้อย
15	โรงเรียนวัดตีดวด	บางกอกใหญ่
16	โรงเรียนวัดศรีบุญเรือง	บางกะปิ
17	โรงเรียนวัดกก	บางขุนเทียน
18	โรงเรียนบ้านคลองบัว	บางเขน
19	โรงเรียนวัดจันทร์นอก	บางคอแหลม
20	โรงเรียนบางแคเหนือ	บางแค
21	โรงเรียนวัดประดู่ธรรมาธิปัตย์	บางซื่อ
22	โรงเรียนฟ่องพลอยอนุสรณ์	บางนา
23	โรงเรียนบ้านนายผล	บางบอน
24	โรงเรียนวัดคฤหบดี	บางพลัด
25	โรงเรียนวัดแก้วแจ่มฟ้า	บางรัก

## รายชื่อโรงเรียนที่ขอเก็บข้อมูล

ลำดับที่	ชื่อโรงเรียน	สังกัดสำนักงานเขต
26	โรงเรียนวัดพิชัย	บึงกุ่ม
27	โรงเรียนวัดชัยมงคล	ปทุมวัน
28	โรงเรียนสุเหร่าทับช้าง	ประเวศ
29	โรงเรียนวัดดิสาณุการาม	ป้อมปราบศัตรูพ่าย
30	โรงเรียนวัดไผ่ตัน	พญาไท
31	โรงเรียนวัดธรรมมงคล	พระโขนง
32	โรงเรียนวัดสุทัศน์	พระนคร
33	โรงเรียนบางจาก	ภาษีเจริญ
34	โรงเรียนบึงขวาง	มีนบุรี
35	โรงเรียนวัดปริวาส	ยานนาวา
36	โรงเรียนกิงเพชร	ราชเทวี
37	โรงเรียนวัดประเสริฐสุทธาวาส	ราชบุรีบูรณะ
38	โรงเรียนชุมทอง	ลาดกระบัง
39	โรงเรียนคลองทรงกระเทียม	ลาดพร้าว
40	โรงเรียนสุเหร่าดอนสะแก	วังทองหลาง
41	โรงเรียนสุเหร่าบ้านดอน	วัฒนา
42	โรงเรียนหัวหมาก	สวนหลวง
43	โรงเรียนสุเหร่าทับช้างคลองบน	สะพานสูง
44	โรงเรียนวัดจักรวรรดิ	สัมพันธวงศ์
45	โรงเรียนวัดดอน	สาทร
46	โรงเรียนออเงิน	สายไหม
47	โรงเรียนมนต์จรัสสิงห์อนุสรณ์	หนองแขม
48	โรงเรียนวัดใหม่กระทุ่มล้ม	หนองจอก
49	โรงเรียนการเคหะท่าทราย	หลักสี่
50	โรงเรียนประชาราษฎร์บำเพ็ญ	ห้วยขวาง

## แบบสอบถามเพื่อการวิจัย

## เรื่อง การประเมินโครงการโรงเรียนคุณธรรมสังกัดกรุงเทพมหานคร

.....

สำหรับผู้บริหาร / ครูผู้รับผิดชอบโครงการโรงเรียนคุณธรรม

## คำชี้แจง

1. แบบสอบถามฉบับนี้ มีวัตถุประสงค์เพื่อสอบถามความคิดเห็นของผู้บริหารและครูผู้รับผิดชอบโครงการโรงเรียนคุณธรรม เป็นส่วนหนึ่งของการศึกษาหลักสูตรปรัชญาดุษฎีบัณฑิต สาขาวิชาการบริหารการศึกษา ภาควิชาการบริหารการศึกษา คณะศึกษาศาสตร์ มหาวิทยาลัยศิลปากร โดยมีวัตถุประสงค์ คือ 1) เพื่อทราบองค์ประกอบเชิงยืนยันของการบริหารโรงเรียนคุณธรรมสังกัดกรุงเทพมหานคร 2) เพื่อทราบผลการเปรียบเทียบการประเมินโครงการโรงเรียนคุณธรรมสังกัดกรุงเทพมหานคร ด้วยการใช้ CIPP Model กับการประเมินโดยผู้เชี่ยวชาญ ซึ่งแบบสอบถามฉบับนี้เพื่อนำไปวิเคราะห์ผลการประเมินโครงการโรงเรียนคุณธรรมสังกัดกรุงเทพมหานคร ในการนี้ใคร่ขอความกรุณาท่านตอบแบบสอบถามทุกข้อตามสภาพจริง และครบสมบูรณ์ทุกข้อ ข้อมูลที่ได้จะนำเสนอในภาพรวม ซึ่งจะไม่มีผลกระทบใดๆ ต่อผู้ตอบแบบสอบถาม

2. แบบสอบถามแบ่งออกเป็น 5 ตอน คือ

ตอนที่ 1 ข้อมูลทั่วไปของผู้ตอบแบบสอบถาม

ตอนที่ 2 การประเมินโครงการโรงเรียนคุณธรรมสังกัดกรุงเทพมหานคร ด้านสภาวะ

แวดล้อม

ตอนที่ 3 การประเมินโครงการโรงเรียนคุณธรรมสังกัดกรุงเทพมหานคร ด้าน

ปัจจัยพื้นฐาน

ตอนที่ 4 การประเมินโครงการโรงเรียนคุณธรรมสังกัดกรุงเทพมหานคร ด้าน

กระบวนการ

ตอนที่ 5 การประเมินโครงการโรงเรียนคุณธรรมสังกัดกรุงเทพมหานคร ด้านผลผลิต

ขอขอบคุณในความอนุเคราะห์

นางสาวกัญต์ลภัส อธิรปัญญาพันธ์

ภาควิชาการบริหารการศึกษา บัณฑิตวิทยาลัย

มหาวิทยาลัยศิลปากร

**แบบสอบถามเพื่อการวิจัย**  
เรื่อง การประเมินโครงการโรงเรียนคุณธรรมสังกัดกรุงเทพมหานคร

.....

ตอนที่ 1 ข้อมูลทั่วไปเกี่ยวกับผู้ตอบแบบสอบถาม

คำชี้แจง โปรดทำเครื่องหมาย ✓ ลงใน ( ) หน้าข้อความ ที่ตรงกับความเป็นจริงเกี่ยวกับตัวท่าน

ข้อ	สถานภาพของผู้ตอบแบบสอบถาม	สำหรับผู้วิจัย
1.	เพศ  ( ) ชาย ( ) หญิง	
2.	อายุ  ( ) ต่ำกว่า 30 ปี ( ) 30 – 39 ปี ( ) 40 – 49 ปี ( ) สูงกว่า 50 ปี	
3.	วุฒิการศึกษา  ( ) ปริญญาตรี ( ) ปริญญาโท ( ) ปริญญาเอก	
4.	ตำแหน่งปัจจุบัน  ( ) ผู้อำนวยการ/รองผู้อำนวยการ ( ) ครู	
5.	ระยะเวลาในการดำรงตำแหน่ง  ( ) น้อยกว่า 10 ปี ( ) 10-20 ปี ( ) 20 ปีขึ้นไป	



**คำชี้แจง** โปรดทำเครื่องหมาย ✓ ลงในช่องที่ตรงกับความคิดเห็นของท่าน จำนวน 60 ข้อ โดยพิจารณาดังนี้

ระดับ 1 หมายถึง ผลการประเมินมีความเหมาะสมและสอดคล้องอยู่ในระดับน้อยที่สุด มีค่าน้ำหนักเท่ากับ 1 คะแนน

ระดับ 2 หมายถึง ผลการประเมินมีความเหมาะสมและสอดคล้องอยู่ในระดับน้อย มีค่าน้ำหนักเท่ากับ 2 คะแนน

ระดับ 3 หมายถึง ผลการประเมินมีความเหมาะสมและสอดคล้องอยู่ในระดับปานกลาง มีค่าน้ำหนักเท่ากับ 3 คะแนน

ระดับ 4 หมายถึง ผลการประเมินมีความเหมาะสมและสอดคล้องอยู่ในระดับมาก มีค่าน้ำหนักเท่ากับ 4 คะแนน

ระดับ 5 หมายถึง ผลการประเมินมีความเหมาะสมและสอดคล้องอยู่ในระดับมากที่สุด มีค่าน้ำหนักเท่ากับ 5 คะแนน

**ตอนที่ 2** การประเมินโครงการโรงเรียนคุณธรรมสังกัดกรุงเทพมหานคร ด้านสภาวะแวดล้อม (Context)

ข้อที่	การบริหารโรงเรียนคุณธรรมสังกัดกรุงเทพมหานคร	ระดับความคิดเห็น				
		5	4	3	2	1
1	การบริหารโรงเรียนคุณธรรมมีความสอดคล้องกับนโยบายของกรุงเทพมหานคร					
2	การบริหารโรงเรียนคุณธรรมสอดคล้องกับสภาพความต้องการจำเป็น สภาพแวดล้อมและวิถีดำรงชีวิตในชุมชน และความคาดหวังของผู้ปกครอง/ชุมชน					
3	โรงเรียนคุณธรรมสามารถนำไปใช้กับโรงเรียน ในทุกศาสนา ไม่ผูกขาดกับศาสนาใดศาสนาหนึ่ง เป็นคุณธรรมสากล					
4	ผู้บริหารครู นักเรียน ผู้ปกครอง ชุมชนและผู้มีส่วนเกี่ยวข้องมีส่วนร่วมในกระบวนการขับเคลื่อนกิจกรรมส่งเสริมความดี					
5	การจัดบรรยากาศ สภาพแวดล้อมแหล่งเรียนรู้ที่เอื้อต่อการปลูกฝังคุณธรรมของโรงเรียน					
6	ครอบครัว มีส่วนร่วมในการสนับสนุนการพัฒนาโรงเรียน					

ข้อที่	การบริหารโรงเรียนคุณธรรมสังกัดกรุงเทพมหานคร	ระดับความคิดเห็น				
		5	4	3	2	1
	คุณธรรม หล่อหลอมอุปนิสัยที่ดีงามจนเกิดเป็นวิถีชีวิต คุณธรรมในการดำรงชีวิตประจำวัน					
7	การสร้างเครือข่ายชุมชนองค์กรคุณธรรม โดยประสาน ความร่วมมือจากหน่วยงานและองค์กรที่ทำงานด้าน คุณธรรมอย่างเป็นรูปธรรมที่ชัดเจน					



ตอนที่ 3 การประเมินโครงการโรงเรียนคุณธรรมสังกัดกรุงเทพมหานคร ด้านปัจจัยพื้นฐาน (Input)

ข้อที่	การบริหารโรงเรียนคุณธรรมสังกัดกรุงเทพมหานคร	ระดับความคิดเห็น				
		5	4	3	2	1
1	ผู้บริหารมีภาวะผู้นำสูง มีค่านิยมที่ดีงาม มีความรับผิดชอบ มีการบริหารจัดการที่ดี					
2	บุคลากรและผู้มีส่วนเกี่ยวข้อง มีส่วนร่วมในการวิเคราะห์วางแผนการดำเนินงานและการจัดกิจกรรมตามโครงการ					
3	สื่อการจัดการเรียนรู้ และแหล่งเรียนรู้ที่เอื้อต่อการดำเนินการโครงการโรงเรียนคุณธรรม					
4	มีการสนับสนุนงบประมาณการจัดกิจกรรมในโครงการโรงเรียนคุณธรรมได้อย่างเพียงพอ					
5	มีการกำหนดวิสัยทัศน์ พันธกิจ หรือแผนพัฒนาโรงเรียนที่มีจุดเน้นในการพัฒนาคุณภาพการจัดการศึกษาตามแนวทางโรงเรียนคุณธรรม					
6	มีกระบวนการและขั้นตอนในการดำเนินงานอย่างเป็นระบบ มุ่งผลสำเร็จของงานและมีการกำกับติดตามอย่างต่อเนื่อง					
7	มีการบริหารจัดการศึกษาโดยเน้นการมีส่วนร่วมของผู้มีส่วนเกี่ยวข้องทุกภาคส่วน					
8	มีการนิเทศ ติดตามตรวจสอบประเมินผลและเปิดโอกาสให้มีการเสนอแนะอย่างเป็นกัลยาณมิตร เพื่อการร่วมพัฒนาอย่างต่อเนื่อง					

**ตอนที่ 4** การประเมินโครงการโรงเรียนคุณธรรมสังกัดกรุงเทพมหานคร ด้านกระบวนการ  
(Process)

ข้อ ที่	การบริหารโรงเรียนคุณธรรมสังกัดกรุงเทพมหานคร	ระดับความคิดเห็น				
		5	4	3	2	1
1	ด้านการวางแผนและการมีส่วนร่วม สร้างความรู้ ความเข้าใจ และการมีส่วนร่วม ใน กระบวนการพัฒนาโรงเรียนคุณธรรม โดยร่วมกันกำหนด คุณธรรมเป้าหมายในการพัฒนาโรงเรียน					
2	จัดทำกรอบหลักสูตรกระบวนการพัฒนาโรงเรียน คุณธรรมในสังกัดกรุงเทพมหานครที่เหมาะสมกับบริบท ของโรงเรียน					
3	มีการประชุมเพื่อวางแผนและเตรียมความพร้อมในการ จัดทำโครงการ					
4	มีการกำหนดบทบาทและหน้าที่ความรับผิดชอบแก่ บุคลากรในการดำเนินโครงการ					
5	ร่วมประชุมกับผู้บริหารเขต/ผู้บริหารสถานศึกษา เพื่อ สร้างความเข้าใจร่วมกันถึงการดำเนินโครงการและการ แลกเปลี่ยนเรียนรู้					
6	ประชาสัมพันธ์การขับเคลื่อนโรงเรียนคุณธรรมในรูปแบบ ต่าง ๆ					
7	ดำเนินกิจกรรมโครงการตามแผนและขั้นตอนการ ดำเนินการ ที่กำหนดไว้ในโครงการ					
8	ดำเนินงานครบทุกกิจกรรมตามระยะเวลาที่กำหนด					
9	นักเรียนและครูให้ความร่วมมือในการดำเนินงานตาม โครงการ					
10	จัดประชุมสัมมนาแลกเปลี่ยนเรียนรู้ระหว่างบ้าน วัด โรงเรียน เพื่อประสานความเข้าใจร่วมกันในแนวทาง ปฏิบัติพัฒนานักเรียนไปสู่เป้าหมายโรงเรียนคุณธรรม					
11	มีการกำหนดหลักเกณฑ์และระยะเวลาในการประเมินผล โครงการตามความเหมาะสม					

ข้อ ที่	การบริหารโรงเรียนคุณธรรมสังกัดกรุงเทพมหานคร	ระดับความคิดเห็น				
		5	4	3	2	1
12	กระบวนการจัดการศึกษาโรงเรียนคุณธรรม สอดคล้องกับหลักสูตรและการจัดการเรียนการสอน โดยยึดผู้เรียนเป็นสำคัญและส่งเสริมการเรียนรู้ให้ผู้เรียนมีความ ใฝ่รู้ ใฝ่เรียน					
13	<b>การจัดการเรียนการสอน</b> จัดอบรมเชิงปฏิบัติการเพื่อกระตุ้นการมีส่วนร่วมของนักเรียนในการค้นหาต้นทุนคุณธรรมในตัวเอง และสามารถกำหนดกิจกรรมส่งเสริมความดีได้					
14	ใช้สมุดบันทึกความดีซึ่งเป็นเครื่องมือในการเก็บข้อมูลการปฏิบัติกิจกรรม					
15	จัดการเรียนรู้ที่หลากหลาย และส่งเสริมการแสวงหาความรู้ สร้างองค์ความรู้ด้วยตนเองโดยอาศัยหลักธรรมมาเป็นกรอบในการคิดวิเคราะห์และแก้ปัญหา					
16	จัดการศึกษาบูรณาการไตรสิกขา (ศีล สมาธิ ปัญญา) ในกระบวนการเรียนรู้					
17	ส่งเสริมให้ผู้เรียนได้เรียนรู้และปฏิบัติธรรมอย่างสอดคล้องกับวิถีชีวิต					
18	จัดกระบวนการเรียนรู้และกิจกรรมพัฒนาผู้เรียนรอบด้านอย่างสมดุล สมบูรณ์ ทั้งทางกาย จิตใจ ปัญญา					
19	เรียนรู้คุณธรรมความดี ความงามที่หลากหลายในระหว่างที่นักเรียนปฏิบัติกิจกรรม					
20	มีครูเป็นที่ปรึกษาและเป็นผู้อำนวยความสะดวกในการลงมือทำโครงการของนักเรียน					
21	เน้นให้เกิดการเรียนรู้ด้วยการคิดแบบมีเหตุผล เข้าใจเห็นประโยชน์คุณค่าในการเรียนรู้และการทำกิจกรรมเสริมทักษะ					
22	ส่งเสริมบรรยากาศแบบกัลยาณมิตร การแสดงออกถึงความอ่อนน้อมถ่อมตน เคารพ ให้เกียรติซึ่งกันและกัน ยิ้ม					

ข้อ ที่	การบริหารโรงเรียนคุณธรรมสังกัดกรุงเทพมหานคร	ระดับความคิดเห็น				
		5	4	3	2	1
	แยม แจ่มใส					
23	ส่งเสริม สร้างแรงจูงใจ โดยการยกย่อง เชิดชู ผู้ทำดีเป็นประจำ					
24	ร่วมคิดร่วมทำกิจกรรมของนักเรียนตามที่ตนเองถนัด มีความชอบ เกิดความสุข ในขณะที่ปฏิบัติกิจกรรม					
25	กิจกรรมประชุมร่วมกับผู้บริหารเขตและผู้บริหารสถานศึกษาในเขตหรือกลุ่มโซน					
26	กิจกรรมสมุดบันทึกความดี					
27	กิจกรรมมุมคุณธรรม					
28	กิจกรรมอบรมเชิงปฏิบัติการผู้บริหารและครูแกนนำ					
29	กิจกรรมศึกษาดูงาน ณ โรงเรียนคุณธรรม หรือหน่วยงานที่ประสบผลสำเร็จด้านคุณธรรม					
30	เน้นให้เกิดการเรียนรู้ด้วยการคิดแบบมีเหตุผล เข้าใจ เห็นประโยชน์คุณค่าในการเรียนรู้และการทำกิจกรรมเสริมทักษะ					
31	กิจกรรมสัมมนาคณะกรรมการสถานศึกษา ผู้ปกครอง ผู้นำชุมชน					
32	กิจกรรมถอดองค์ความรู้					
33	กิจกรรมสัปดาห์วิชาการคุณธรรม					
34	<b>ด้านการส่งเสริมสนับสนุน</b> จัดทำมุมคุณธรรมขึ้นในพื้นที่ของโรงเรียน เพื่อสร้างเป็นแหล่งเรียนรู้ด้านคุณธรรมโดยมีการจัดทำป้ายประชาสัมพันธ์ กระดานแสดงความคิดเห็น ฯลฯ					
35	ผู้บริหาร ครู และบุคลากรทางการศึกษา สามารถใช้องค์ความรู้ในการพัฒนาขับเคลื่อนโรงเรียนคุณธรรมได้					



ข้อที่	การบริหารโรงเรียนคุณธรรมสังกัดกรุงเทพมหานคร	ระดับความคิดเห็น				
		5	4	3	2	1
36	ผู้บริหาร ครู บุคลากรทางการศึกษาและนักเรียน มีการขับเคลื่อนโรงเรียนคุณธรรมผ่านกิจกรรมส่งเสริมความดี คุณธรรมอัตลักษณ์ในกรอบของคุณธรรมต้นทูน “โตไปไม่โกง” ร่วมกัน					
37	มีการสัมมนา ร่วมกันระหว่างคณะกรรมการสถานศึกษา ผู้ปกครอง ผู้นำชุมชน เพื่อสร้างความเข้าใจร่วมกันถึงการพัฒนาคูณธรรมโรงเรียนคุณธรรมโดยประสานความร่วมมือ และการเข้ามามีส่วนร่วมในการขับเคลื่อน					
38	<b>ด้านการวัดและการประเมินผลการเรียนรู้</b> จัดทำแบบฟอร์มการประเมินตนเองในการดำเนินงานโรงเรียนคุณธรรมขึ้นเพื่อประโยชน์ในการบริหารจัดการ					
39	โรงเรียนดำเนินการติดตามวัดและประเมินผลผู้เรียนตามสภาพจริงด้วยเครื่องมือที่เหมาะสมและวิธีการที่หลากหลาย					
40	โรงเรียนจัดให้มีการติดตามวัดและประเมินผลผู้เรียนโดยครูที่ปรึกษา และผู้ปกครอง มีส่วนร่วมในการประเมินผลของผู้เรียน					
41	โรงเรียนเปิดโอกาสให้ผู้เรียนได้ประเมินตนเอง					
42	โรงเรียนนำผลการประเมินที่ได้มาวิเคราะห์ สรุปผลและร่วมกันหาแนวทางในการพัฒนากระบวนการจัดการเรียนรู้อย่างต่อเนื่อง					
43	มีการนิเทศ ติดตาม การดำเนินงานของโครงการ					
44	มีการประเมินผลการปฏิบัติงานตามโครงการอย่างเป็นระบบและต่อเนื่องด้วยวิธีการที่หลากหลายครบทุกกิจกรรม					
45	นำผลการประเมินมาปรับปรุงแก้ไขข้อบกพร่อง พัฒนาและส่งเสริมอย่างต่อเนื่อง					

ตอนที่ 5 การประเมินโครงการโรงเรียนคุณธรรมสังกัดกรุงเทพมหานคร ด้านผลผลิต (Product)

ข้อที่	การบริหารโรงเรียนคุณธรรมสังกัดกรุงเทพมหานคร	ระดับความคิดเห็น				
		5	4	3	2	1
1	มีกิจกรรมคุณธรรมอัตลักษณ์ของแต่ละโรงเรียน ในการนำไปสู่การปฏิบัติ					
2	คุณธรรมเป้าหมายของโรงเรียน (โตไปไม่โกง)					
3	ผู้บริหารและครูแกนนำสามารถนำความรู้ที่ได้ไปปรับใช้ในการบูรณาการเรียนการสอนที่เกี่ยวข้องกับคุณธรรมได้					
4	ผู้บริหารสถานศึกษาเข้าใจกระบวนการพัฒนาสู่โรงเรียนคุณธรรม					
5	มีแนวทางในการพัฒนาโรงเรียนคุณธรรมที่สอดคล้องกับนโยบายของกรุงเทพมหานคร					
6	ผู้บริหารได้ใช้สมุดบันทึกความดีเป็นเครื่องมือในการบริหารจัดการ/พัฒนาโรงเรียนคุณธรรมได้สอดคล้องกับนโยบายของกรุงเทพมหานคร					
7	ครูใช้สมุดบันทึกความดีเป็นเครื่องมือในการสื่อสาร/เรียนรู้ใส่ใจความรู้สึกการกระทำและสภาพแวดล้อมรอบตัวนักเรียน					
8	ผู้ปกครองได้ใช้สมุดบันทึกความดีเป็นเครื่องมือในการสื่อสาร/เรียนรู้ความสนใจและความรู้สึกของนักเรียน					
9	นักเรียนได้ใช้สมุดบันทึกความดีฝึกความคิดทบทวนการกระทำและเขียนบันทึกความดีของตนเอง					
10	ผู้บริหาร ครูได้ภาพสะท้อนบริบทแวดล้อมตัวนักเรียน					
11	ผู้บริหาร ครูได้แนวทางในการพัฒนาสภาพแวดล้อมให้เอื้อต่อการเรียนรู้คุณธรรม					
12	บุคลากรทางการศึกษานำความรู้ไปปรับใช้ในการบูรณาการเรียนการสอนปรับกิจกรรมให้สอดคล้องกับ					

ข้อที่	การบริหารโรงเรียนคุณธรรมสังกัดกรุงเทพมหานคร	ระดับความคิดเห็น				
		5	4	3	2	1
	สภาพแวดล้อม/ชุมชน					
13	ผู้บริหาร ครู นักเรียน ขับเคลื่อนโรงเรียนคุณธรรม และถ่ายทอดองค์ความรู้ในเชิงประจักษ์ได้					
14	ได้คุณธรรมต้นแบบ “โตไปไม่โกง” ในการนำไปประยุกต์ใช้เป็นคุณธรรมอัตลักษณ์ของแต่ละโรงเรียน					
15	การนำความรู้ที่ได้ไปถ่ายทอด ปรับปรุง หรือประยุกต์ใช้ในการทำงาน ในชีวิต ประจำวันของกลุ่มเป้าหมายโรงเรียนคุณธรรม					
16	ผลการสังเคราะห์องค์ความรู้ที่ได้ และสามารถนำกระบวนการขับเคลื่อนโรงเรียนคุณธรรมที่ได้ไปปรับปรุงประยุกต์ใช้ในโรงเรียน					
17	ผู้บริหารและบุคลากรทางการศึกษาได้แลกเปลี่ยนเรียนรู้เข้าใจในกระบวนการพัฒนาขับเคลื่อนโรงเรียนคุณธรรมร่วมกัน					
18	ผู้บริหาร ครู นักเรียน ถ่ายทอดองค์ความรู้และกระบวนการในการขับเคลื่อนสู่โรงเรียนอื่นที่มีบริบทใกล้เคียงในการดำเนินโครงการโรงเรียนคุณธรรมได้					
19	ได้รูปแบบการขับเคลื่อนโรงเรียนคุณธรรม “คุณธรรมอัตลักษณ์” ของแต่ละโรงเรียน					
20	ผู้ปกครองสามารถใช้สมมุติฐานที่ความดีเป็นเครื่องมือในการสื่อสารและพัฒนาความเอาใจใส่นักเรียน					
21	นักเรียนค้นหาต้นแบบคุณธรรมในตัวเองพบและสามารถกำหนดกิจกรรมส่งเสริมความดีได้					
22	นักเรียนสามารถพัฒนาทักษะชีวิตของตนเองได้ ผ่านกิจกรรมส่งเสริมความดีที่ร่วมกันคิดขึ้น					
23	นักเรียนได้ความรู้และกระบวนการพัฒนาด้านคุณธรรม					

ข้อที่	การบริหารโรงเรียนคุณธรรมสังกัดกรุงเทพมหานคร	ระดับความคิดเห็น				
		5	4	3	2	1
	เพิ่มเติมมากขึ้นจากการสอน จากการใช้สื่อ ได้ร่วมแสดงความคิดเห็นเกี่ยวกับคุณธรรมบนกระดานแสดงความคิดเห็น จัดทำบอร์ดคุณธรรม ฯลฯ					
24	ครูได้ภาพสะท้อนความคิด/ความรู้ของนักเรียน และสามารถพัฒนาคุณธรรมของนักเรียนสู่การสอนได้เพิ่มขึ้น					
25	นักเรียนและครูมีส่วนร่วมกันในการพัฒนาความคิดเห็นด้านคุณธรรมผ่านการร่วมกันทำกิจกรรมในมุมคุณธรรมที่จัดขึ้น					
26	กิจกรรมต่าง ๆ ที่ได้ดำเนินการให้ข้อคิดและส่งเสริมคุณธรรม จริยธรรมของนักเรียนได้					
27	นักเรียนมีความซื่อสัตย์ต่อตนเองและผู้อื่น					
28	นักเรียนเก็บของได้แล้วนำไปส่งคืนเจ้าของ					
29	นักเรียนทำการบ้านด้วยตนเอง					
30	นักเรียนไม่พูดโกหก					
31	นักเรียนไม่ลักขโมย					
32	นักเรียนช่วยเหลือเกื้อกูลเพื่อน ครู ผู้ปกครอง และชุมชน					
33	นักเรียนรู้จักดูแลรักษาสมบัติของโรงเรียน					
34	นักเรียนบำเพ็ญประโยชน์ต่อกิจกรรมของโรงเรียนชุมชน					
35	นักเรียนมีส่วนร่วมในการอนุรักษ์ทรัพยากรธรรมชาติและสิ่งแวดล้อมทั้งในโรงเรียนและนอกโรงเรียน					
36	นักเรียนให้ความร่วมมือและการมีส่วนร่วมในการปฏิบัติกิจกรรม					
37	นักเรียนมีเครือข่ายการทำงานในโรงเรียน เช่น ความสะอาด ความมีระเบียบวินัย ความเป็นประชาธิปไตย					
38	นักเรียนมีระเบียบวินัย ปฏิบัติตามกฎหมาย ระเบียบของ					

ข้อที่	การบริหารโรงเรียนคุณธรรมสังกัดกรุงเทพมหานคร	ระดับความคิดเห็น				
		5	4	3	2	1
	โรงเรียน					
39	นักเรียนได้เรียนรู้และเข้าใจหลักธรรมทางศาสนา สำหรับการดำเนินชีวิต					
40	นักเรียนรู้สึกมีความละเอียดต่อการกระทำที่ไม่ดี					
41	นักเรียนได้ฝึกการพัฒนาจิตใจให้มีสติ มีเหตุมีผลในการดำรงชีวิต					
42	นักเรียนมีความเอื้อเฟื้อเผื่อแผ่					
43	นักเรียนได้นำหลักธรรมทางศาสนา มาแก้ไขปรับเปลี่ยนพฤติกรรมในทางที่ดีขึ้น					
44	นักเรียนไม่ขาดเรียน มาโรงเรียนตรงเวลาและสม่ำเสมอ					
45	นักเรียนมีความขยันหมั่นเพียร ศึกษาหาความรู้					
46	นักเรียนทำงานที่รับมอบหมาย ส่งงานสม่ำเสมอตรงเวลา					
47	นักเรียนปฏิบัติตามกฎระเบียบของโรงเรียน					
48	นักเรียนมีความรับผิดชอบต่อส่วนรวม					
49	นักเรียนมีคุณธรรม จริยธรรมและค่านิยมอันพึงประสงค์					

ข้อที่	การบริหารโรงเรียนคุณธรรมสังกัดกรุงเทพมหานคร	ระดับความคิดเห็น				
		5	4	3	2	1
50	นักเรียนมีวินัยความรับผิดชอบ ซื่อสัตย์ ตรงต่อเวลา					
51	นักเรียนมีนิสัยรักการอ่าน					
52	นักเรียนรู้จักการใช้สิ่งของให้เกิดความคุ้มค่า					
53	นักเรียนจัดทำบัญชีรายรับ รายจ่ายของตนเองอย่างสม่ำเสมอ					
54	นักเรียนฝากเงินออมเป็นประจำทุกเดือน					
55	นักเรียนมีสัมมาคารวะต่อครู ผู้ใหญ่ พ่อแม่ และบุคคลทั่วไป					
56	นักเรียนรู้จักแสดงความเคารพด้วยการไหว้ตามวัฒนธรรมไทย					
57	นักเรียนมีกริยามารยาทสุภาพเรียบร้อยตามอย่างวัฒนธรรมไทย					
58	นักเรียนเกิดความภาคภูมิใจในความเป็นไทย					
59	นักเรียนแต่งกายได้ถูกต้องตามกฎ ระเบียบของโรงเรียน รักษาความสะอาดของเสื้อผ้าเครื่องแต่งกายอยู่เสมอ					
60	นักเรียนมีความกตัญญู เชื่อฟังและเคารพพ่อแม่ ครู และผู้มีพระคุณ					

ขอขอบพระคุณสำหรับความอนุเคราะห์

นางสาวกัญต์ลภัส อชิรปัญญานันท์  
 นิสิตปริญญาเอก สาขาวิชาการบริหารการศึกษา  
 มหาวิทยาลัยศิลปากร





ที่ อว 8606 (นส) / จี ๒๕๖๔



บัณฑิตวิทยาลัย มหาวิทยาลัยศิลปากร  
พระราชวังสนามจันทร์  
อ.เมือง จ.นครปฐม 73000

29 มีนาคม 2564

เรื่อง ขออนุญาตออกใบการเก็บรวบรวมข้อมูล

เรียน พลเอก ศรุต นาควิษระ

ด้วย นางสาวกัญฉลภัส อธิรปัญญาพันธ์ รหัสประจำตัว 60252933 นักศึกษาระดับปริญญาตรี บัณฑิต  
สาขาวิชาการบริหารการศึกษามหาวิทยาลัยศิลปากร กำลังทำวิทยานิพนธ์ เรื่อง " การบริหาร โรงเรียน  
คุณธรรมสังกัดกรุงเทพมหานคร " มีความประสงค์จะขอเก็บรวบรวมข้อมูลจากท่าน เพื่อประกอบการทำวิทยานิพนธ์

ในการนี้ บัณฑิตวิทยาลัย มหาวิทยาลัยศิลปากร จึงขออนุญาตออกใบการให้ข้อมูลแก่นักศึกษา  
ดังกล่าวด้วย

จึงเรียนมาเพื่อโปรดให้ความอนุเคราะห์ จักขอบพระคุณยิ่ง

ขอแสดงความนับถือ

( อาจารย์ ดร. อธิกมาส มากชัย )

รองคณบดีบัณฑิตวิทยาลัย ฝ่ายวิชาการและวิจัย

รักษาการแทน คณบดีบัณฑิตวิทยาลัย

สำนักงานบัณฑิตวิทยาลัย  
นครปฐม โทร.034-218790

## รายชื่อผู้เชี่ยวชาญประเมินการบริหารงานโรงเรียนคุณธรรม (Expert Judgement )

1. พลเอก ดร.ศรุต นาควัชระ  
ผู้อำนวยการศูนย์วิจัยพัฒนา มูลนิธิรัฐบุรุษ พลเอก เปรม ติณสูลานนท์ / กรรมการผู้ทรงคุณวุฒิ  
ในคณะกรรมการส่งเสริมคุณธรรมแห่งชาติ
2. ดร.วรวิทย์ แสงเฟื่อง  
ประธานอนุกรรมการส่งเสริมโรงเรียนคุณธรรม จริยธรรม โครงการกองทุนการศึกษา
3. นางณัฐชาภา สุทธิสอาด  
ผู้อำนวยการโรงเรียนวัดบางพลัด สำนักงานเขตบางพลัด กรุงเทพมหานคร
4. นางคมขำ นิมสุวรรณ  
ผู้อำนวยการโรงเรียนวัดมกุฏกษัตริยาราม สำนักงานเขตพระนคร กรุงเทพมหานคร
5. นางวาสนา เจียนสุวรรณ  
ผู้อำนวยการโรงเรียนโรงเรียนบางมด(ตันเป่าวิทยาคาร) สำนักงานเขตทุ่งครุ กรุงเทพมหานคร



**แบบสอบถามเพื่อการวิจัย**  
**เรื่อง การประเมินโครงการโรงเรียนคุณธรรมสังกัดกรุงเทพมหานคร**

.....  
**สำหรับผู้เชี่ยวชาญ**

**คำชี้แจง**

1. แบบสอบถามฉบับนี้ มีวัตถุประสงค์เพื่อสอบถามความคิดเห็นของผู้เชี่ยวชาญ เป็นส่วนหนึ่งของการศึกษาหลักสูตรปรัชญาดุษฎีบัณฑิต สาขาวิชาการบริหารการศึกษา ภาควิชาการบริหารการศึกษา คณะศึกษาศาสตร์ มหาวิทยาลัยศิลปากร โดยมีวัตถุประสงค์ คือ 1) เพื่อทราบผลการยืนยันองค์ประกอบการบริหารโรงเรียนคุณธรรมสังกัดกรุงเทพมหานคร 2) เพื่อทราบผลการเปรียบเทียบการประเมินโครงการโรงเรียนคุณธรรมสังกัดกรุงเทพมหานคร ด้วยการใช้ CIPP Model กับการประเมินโดยผู้เชี่ยวชาญ เพื่อทราบองค์ประกอบการบริหารโรงเรียนคุณธรรมสังกัดกรุงเทพมหานคร ในการนี้ใคร่ขอความกรุณาท่านตอบแบบสอบถามทุกข้อตามสภาพจริง และครบสมบูรณ์ทุกข้อ ข้อมูลที่ได้จะนำเสนอในภาพรวม ซึ่งจะไม่มีผลกระทบใดๆ ต่อผู้ตอบแบบสอบถาม

2. แบบสอบถามแบ่งออกเป็น 5 ตอน คือ

ตอนที่ 1 การประเมินโครงการโรงเรียนคุณธรรมสังกัดกรุงเทพมหานคร ด้านสภาวะแวดล้อม

ตอนที่ 2 การประเมินโครงการโรงเรียนคุณธรรมสังกัดกรุงเทพมหานคร ด้านปัจจัยพื้นฐาน

ตอนที่ 3 การประเมินโครงการโรงเรียนคุณธรรมสังกัดกรุงเทพมหานคร ด้านกระบวนการ

ตอนที่ 4 การประเมินโครงการโรงเรียนคุณธรรมสังกัดกรุงเทพมหานคร ด้านผลผลิต

ตอนที่ 5 ข้อเสนอแนะเพิ่มเติม

ขอขอบคุณในความอนุเคราะห์

นางสาวกัญต์ลภัส อชิรปัญญาพันธ์

ภาควิชาการบริหารการศึกษา บัณฑิตวิทยาลัย

มหาวิทยาลัยศิลปากร

ชื่อผู้เชี่ยวชาญ.....

**คำชี้แจง** การประเมินโครงการโรงเรียนคุณธรรมสังกัดกรุงเทพมหานคร จำนวน 60 ข้อ

โปรดทำเครื่องหมาย ✓ ลงในช่องที่ตรงกับความคิดเห็นของท่าน

**ตอนที่ 1** การประเมินโครงการโรงเรียนคุณธรรมสังกัดกรุงเทพมหานคร ด้านสภาวะแวดล้อม  
(Context)

ข้อที่	การบริหารโรงเรียนคุณธรรมสังกัดกรุงเทพมหานคร	ความคิดเห็น		
		เหมาะสม	ไม่เหมาะสม	ข้อเสนอแนะ
1	การบริหารโรงเรียนคุณธรรมมีความสอดคล้องกับนโยบายของกรุงเทพมหานคร			
2	การบริหารโรงเรียนคุณธรรมสอดคล้องกับสภาพความต้องการจำเป็น สภาพแวดล้อมและวิถีดำรงชีวิตในชุมชนและความคาดหวังของผู้ปกครอง/ชุมชน			
3	โรงเรียนคุณธรรมสามารถนำไปใช้กับโรงเรียน ในทุกศาสนา ไม่ผูกขาดกับศาสนาใดศาสนาหนึ่ง เป็นคุณธรรมสากล			
4	ผู้บริหารครู นักเรียน ผู้ปกครอง ชุมชนและผู้มีส่วนเกี่ยวข้อง มีส่วนร่วมในกระบวนการขับเคลื่อนกิจกรรมส่งเสริมความดี			
5	การจัดบรรยากาศ สภาพแวดล้อมแหล่งเรียนรู้ที่เอื้อต่อการปลูกฝังคุณธรรมของโรงเรียน			
6	ครอบครัว มีส่วนร่วมในการสนับสนุนการพัฒนาโรงเรียนคุณธรรม หล่อหลอมอุปนิสัยที่ดีงามจนเกิดเป็นวิถีชีวิตคุณธรรมในการดำรงชีวิตประจำวัน			
7	การสร้างเครือข่ายชุมชนองค์กรคุณธรรม โดยประสานความร่วมมือจากหน่วยงานและองค์กรที่ทำงานด้านคุณธรรมอย่างเป็นรูปธรรมที่ชัดเจน			

ตอนที่ 2 การประเมินโครงการโรงเรียนคุณธรรมสังกัดกรุงเทพมหานคร ด้านปัจจัยพื้นฐาน (Input)

ข้อที่	การบริหารโรงเรียนคุณธรรมสังกัดกรุงเทพมหานคร	ความคิดเห็น		
		เหมาะสม	ไม่เหมาะสม	ข้อเสนอแนะ
1	ผู้บริหารมีภาวะผู้นำสูง มีค่านิยมที่ดีงาม มีความรับผิดชอบ มีการบริหารจัดการที่ดี			
2	บุคลากรและผู้มีส่วนเกี่ยวข้อง มีส่วนร่วมในการวิเคราะห์ วางแผนการดำเนินงานและการจัดกิจกรรมตามโครงการ			
3	สื่อการจัดการเรียนรู้ และแหล่งเรียนรู้ที่เอื้อต่อการดำเนินการโครงการโรงเรียนคุณธรรม			
4	มีการสนับสนุนงบประมาณการจัดกิจกรรมในโครงการโรงเรียนคุณธรรมได้อย่างเพียงพอ			
5	มีการกำหนดวิสัยทัศน์ พันธกิจ หรือแผนพัฒนาโรงเรียนที่มีจุดเน้นในการพัฒนาคุณภาพการจัดการศึกษาตามแนวทางโรงเรียนคุณธรรม			
6	มีกระบวนการและขั้นตอนในการดำเนินงานอย่างเป็นระบบ มุ่งผลสำเร็จของงานและมีการกำกับติดตามอย่างต่อเนื่อง			
7	มีการบริหารจัดการศึกษาโดยเน้นการมีส่วนร่วมของผู้มีส่วนเกี่ยวข้องทุกภาคส่วน			
8	มีการนิเทศ ติดตามตรวจสอบประเมินผลและเปิดโอกาสให้มีการเสนอแนะอย่างเป็นกัลยาณมิตร เพื่อการร่วมพัฒนาอย่างต่อเนื่อง			



ตอนที่ 3 การประเมินโครงการโรงเรียนคุณธรรมสังกัดกรุงเทพมหานคร ด้านกระบวนการ (Process)

ข้อที่	การบริหารโรงเรียนคุณธรรมสังกัดกรุงเทพมหานคร	ความคิดเห็น		
		เหมาะสม	ไม่เหมาะสม	ข้อเสนอแนะ
1	ด้านการวางแผนและการมีส่วนร่วม สร้างความรู้ ความเข้าใจ และการมีส่วนร่วมในกระบวนการพัฒนาโรงเรียนคุณธรรม โดยร่วมกันกำหนดคุณธรรมเป้าหมายในการพัฒนาโรงเรียน			
2	จัดทำกรอบหลักสูตรกระบวนการพัฒนาโรงเรียนคุณธรรมในสังกัดกรุงเทพมหานครที่เหมาะสมกับบริบทของโรงเรียน			
3	มีการประชุมเพื่อวางแผนและเตรียมความพร้อมในการจัดทำโครงการ			
4	มีการกำหนดบทบาทและหน้าที่ความรับผิดชอบแก่บุคลากรในการดำเนินโครงการ			
5	ร่วมประชุมกับผู้บริหารเขต/ผู้บริหารสถานศึกษา เพื่อสร้างความเข้าใจร่วมกันถึงการดำเนินโครงการและการแลกเปลี่ยนเรียนรู้			
6	ประชาสัมพันธ์การขับเคลื่อนโรงเรียนคุณธรรมในรูปแบบต่าง ๆ			
7	ดำเนินกิจกรรมโครงการตามแผนและขั้นตอนการดำเนินการ ที่กำหนดไว้ในโครงการ			
8	ดำเนินงานครบทุกกิจกรรมตามระยะเวลาที่กำหนด			
9	นักเรียนและครูให้ความร่วมมือในการดำเนินงานตามโครงการ			
10	จัดประชุมสัมมนาแลกเปลี่ยนเรียนรู้ระหว่างบ้าน วัด			

ข้อที่	การบริหารโรงเรียนคุณธรรมสังกัดกรุงเทพมหานคร	ความคิดเห็น		
		เหมาะสม	ไม่เหมาะสม	ข้อเสนอแนะ
	โรงเรียน เพื่อประสานความเข้าใจร่วมกันในแนวทางปฏิบัติพัฒนานักเรียนไปสู่เป้าหมายโรงเรียนคุณธรรม			
11	มีการกำหนดหลักเกณฑ์และระยะเวลาในการประเมินผลโครงการตามความเหมาะสม			
12	กระบวนการจัดการศึกษาโรงเรียนคุณธรรม สอดคล้องกับหลักสูตรและการจัดการเรียนการสอน โดยยึดผู้เรียนเป็นสำคัญและส่งเสริมการเรียนรู้ให้ผู้เรียนมีความใฝ่รู้ใฝ่เรียน			
13	<b>การจัดการเรียนการสอน</b> จัดอบรมเชิงปฏิบัติการเพื่อกระตุ้นการมีส่วนร่วมของนักเรียนในการค้นหาต้นทุนคุณธรรมในตัวเอง และสามารถกำหนดกิจกรรมส่งเสริมความดีได้			
14	ใช้สมุดบันทึกความดีซึ่งเป็นเครื่องมือในการเก็บข้อมูลการปฏิบัติกิจกรรม			
15	จัดการเรียนรู้ที่หลากหลาย และส่งเสริมการแสวงหาความรู้ สร้างองค์ความรู้ด้วยตนเองโดยอาศัยหลักธรรมมาเป็นกรอบในการคิดวิเคราะห์และแก้ปัญหา			
16	จัดการศึกษาบูรณาการไตรสิกขา (ศีล สมาธิ ปัญญา) ในกระบวนการเรียนรู้			
17	ส่งเสริมให้ผู้เรียนได้เรียนรู้และปฏิบัติธรรมอย่างสอดคล้องกับวิถีชีวิต			
18	จัดกระบวนการเรียนรู้และกิจกรรมพัฒนาผู้เรียนรอบด้านอย่างสมดุล สมบูรณ์ ทั้งทางกาย จิตใจ ปัญญา			

ข้อที่	การบริหารโรงเรียนคุณธรรมสังกัดกรุงเทพมหานคร	ความคิดเห็น		
		เหมาะสม	ไม่เหมาะสม	ข้อเสนอแนะ
19	เรียนรู้คุณธรรมความดี ความงามที่หลากหลายในระหว่างที่นักเรียนปฏิบัติกิจกรรม			
20	มีครูเป็นที่ปรึกษาและเป็นผู้อำนวยความสะดวกในการลงมือทำโครงการของนักเรียน			
21	เน้นให้เกิดการเรียนรู้ด้วยการคิดแบบมีเหตุผล เข้าใจเห็นประโยชน์คุณค่าในการเรียนรู้และการทำกิจกรรมเสริมทักษะ			
22	ส่งเสริมบรรยากาศแบบกัลยาณมิตร การแสดงออกถึงความอ่อนน้อมถ่อมตน เคารพ ให้เกียรติซึ่งกันและกัน ยิ้มแย้ม แจ่มใส			
23	ส่งเสริม สร้างแรงจูงใจ โดยการยกย่อง เชิดชู ผู้ทำดีเป็นประจำ			
24	ร่วมคิดร่วมทำกิจกรรมของนักเรียนตามที่ตนเองถนัด มีความชอบ เกิดความสุข ในขณะที่ปฏิบัติกิจกรรม			
25	กิจกรรมประชุมร่วมกับผู้บริหารเขตและผู้บริหารสถานศึกษาในเขตหรือกลุ่มโซน			
26	กิจกรรมสมุดบันทึกความดี			
27	กิจกรรมมุมคุณธรรม			
28	กิจกรรมอบรมเชิงปฏิบัติการผู้บริหารและครูแกนนำ			
29	กิจกรรมศึกษาดูงาน ณ โรงเรียนคุณธรรม หรือหน่วยงานที่ประสบผลสำเร็จด้านคุณธรรม			
30	เน้นให้เกิดการเรียนรู้ด้วยการคิดแบบมีเหตุผล เข้าใจเห็นประโยชน์คุณค่าในการเรียนรู้และการทำกิจกรรม			

ข้อที่	การบริหารโรงเรียนคุณธรรมสังกัดกรุงเทพมหานคร	ความคิดเห็น		
		เหมาะสม	ไม่เหมาะสม	ข้อเสนอแนะ
	เสริมทักษะ			
31	กิจกรรมสัมมนาคณะกรรมการสถานศึกษา ผู้ปกครอง ผู้นำชุมชน			
32	กิจกรรมถอดองค์ความรู้			
33	กิจกรรมสัปดาห์วิชาการคุณธรรม			
	<b>ด้านการส่งเสริมสนับสนุน</b>			
34	จัดทำมุมคุณธรรมขึ้นในพื้นที่ของโรงเรียน เพื่อสร้างเป็นแหล่งเรียนรู้ด้านคุณธรรมโดยมีการจัดทำป้ายประชาสัมพันธ์ กระจาดนแสดงความคิดเห็น ฯลฯ			
35	ผู้บริหาร ครู และบุคลากรทางการศึกษา สามารถใช้องค์ความรู้ในการพัฒนาขับเคลื่อนโรงเรียนคุณธรรมได้			
36	ผู้บริหาร ครู บุคลากรทางการศึกษาและนักเรียน มีการขับเคลื่อนโรงเรียนคุณธรรมผ่านกิจกรรมส่งเสริมความดีคุณธรรมอัตลักษณ์ในกรอบของคุณธรรมต้นทูน “โตไปไม่โกง” ร่วมกัน			
37	มีการสัมมนา ร่วมกันระหว่างคณะกรรมการสถานศึกษา ผู้ปกครอง ผู้นำชุมชน เพื่อสร้างความเข้าใจร่วมกันถึงการพัฒนาโครงการโรงเรียนคุณธรรมโดยประสานความร่วมมือและการเข้ามามีส่วนร่วมในการขับเคลื่อน			

ข้อที่	การบริหารโรงเรียนคุณธรรมสังกัดกรุงเทพมหานคร	ความคิดเห็น		
		เหมาะสม	ไม่เหมาะสม	ข้อเสนอแนะ
38	ด้านการวัดและการประเมินผลการเรียนรู้ จัดทำแบบฟอร์มการประเมินตนเองในการดำเนินงาน โรงเรียนคุณธรรมขึ้นเพื่อประโยชน์ในการบริหารจัดการ			
39	โรงเรียนดำเนินการติดตามวัดและประเมินผลผู้เรียนตาม สภาพจริงด้วยเครื่องมือที่เหมาะสมและวิธีการที่ หลากหลายครอบคลุมทั้งกาย สังคม จิตใจ ปัญญา			
40	โรงเรียนจัดให้มีการดำเนินการติดตามวัดและประเมินผล ผู้เรียนโดยครูที่ปรึกษา และผู้ปกครอง มีส่วนร่วมในการ ประเมินผลการเรียนรู้ของผู้เรียน			
41	โรงเรียนเปิดโอกาสให้ผู้เรียนได้ประเมินตนเอง			
42	โรงเรียนนำผลการประเมินที่ได้มาวิเคราะห์ สรุปผลและ ร่วมกันหาแนวทางในการพัฒนากระบวนการจัดการเรียนรู้ อย่างต่อเนื่อง			
43	มีการนิเทศ ติดตาม การดำเนินงานของโครงการ			
44	มีการประเมินผลการปฏิบัติงานตามโครงการอย่างเป็น ระบบและต่อเนื่องด้วยวิธีการที่หลากหลายครบทุก กิจกรรม			
45	นำผลการประเมินมาปรับปรุงแก้ไขข้อบกพร่อง พัฒนา และส่งเสริมอย่างต่อเนื่อง			

ตอนที่ 4 การประเมินโครงการโรงเรียนคุณธรรมสังกัดกรุงเทพมหานคร ด้านผลผลิต (Product)

ข้อที่	การบริหารโรงเรียนคุณธรรมสังกัดกรุงเทพมหานคร	ความคิดเห็น		
		เหมาะสม	ไม่เหมาะสม	ข้อเสนอแนะ
1	มีกิจกรรมคุณธรรมอัตลักษณ์ของแต่ละโรงเรียน ในการนำไปสู่การปฏิบัติ			
2	คุณธรรมเป้าหมายของโรงเรียน (โตไปไม่โกง)			
3	ผู้บริหารและครูแกนนำสามารถนำความรู้ที่ได้ไปปรับใช้ ในการบูรณาการเรียนการสอนที่เกี่ยวข้องกับคุณธรรมได้			
4	ผู้บริหารสถานศึกษาเข้าใจกระบวนการพัฒนาสู่โรงเรียนคุณธรรม			
5	มีแนวทางในการพัฒนาโรงเรียนคุณธรรมที่สอดคล้องกับนโยบายของกรุงเทพมหานคร			
6	ผู้บริหารได้ใช้สมุดบันทึกความดีเป็นเครื่องมือในการบริหารจัดการ/พัฒนาโรงเรียนคุณธรรมได้สอดคล้องกับนโยบายของกรุงเทพมหานคร			
7	ครูใช้สมุดบันทึกความดีเป็นเครื่องมือในการสื่อสาร/เรียนรู้สู่ใจความรู้สึกการกระทำและสภาพแวดล้อมรอบตัวนักเรียน			
8	ผู้ปกครองได้ใช้สมุดบันทึกความดีเป็นเครื่องมือในการสื่อสาร/เรียนรู้ความสนใจและความรู้สึกของนักเรียน			
9	นักเรียนได้ใช้สมุดบันทึกความดีฝึกความคิดทบทวนการกระทำและเขียนบันทึกความดีของตนเอง			
10	ผู้บริหาร ครูได้ภาพสะท้อนบริบทแวดล้อมตัวนักเรียน			



ข้อที่	การบริหารโรงเรียนคุณธรรมสังกัดกรุงเทพมหานคร	ความคิดเห็น		
		เหมาะสม	ไม่เหมาะสม	ข้อเสนอแนะ
11	ผู้บริหาร ครูได้แนวทางในการพัฒนาสภาพแวดล้อมให้เอื้อต่อการเรียนรู้คุณธรรม			
12	บุคลากรทางการศึกษานำความรู้ไปปรับใช้ในการบูรณาการเรียนการสอนปรับกิจกรรมให้สอดคล้องกับสภาพแวดล้อม/ชุมชน			
13	ผู้บริหาร ครู นักเรียน ชับเคลื่อนโรงเรียนคุณธรรม และถ่ายทอดองค์ความรู้ในเชิงประจักษ์ได้			
14	ได้คุณธรรมต้นทุน“โตไปไม่โกง”ในการนำไปประยุกต์ใช้เป็นคุณธรรมอัตลักษณ์ของแต่ละโรงเรียน			
15	การนำความรู้ที่ได้ไปถ่ายทอด ปรับปรุง หรือประยุกต์ใช้ในการทำงาน ในชีวิต ประจำวันของกลุ่มเป้าหมายโรงเรียนคุณธรรม			
16	ผลการสังเคราะห์ห้องค์ความรู้ที่ได้ และสามารถนำกระบวนการขับเคลื่อนโรงเรียนคุณธรรมที่ได้ไปปรับปรุงประยุกต์ใช้ในโรงเรียน			
17	ผู้บริหารและบุคลากรทางการศึกษาได้แลกเปลี่ยนเรียนรู้เข้าใจในกระบวนการพัฒนาขับเคลื่อนโรงเรียนคุณธรรมร่วมกัน			
18	ผู้บริหาร ครู นักเรียน ถ่ายทอดองค์ความรู้และกระบวนการในการขับเคลื่อนสู่โรงเรียนอื่นที่มีบริบทใกล้เคียงในการดำเนินโครงการโรงเรียนคุณธรรมได้			
19	ได้รูปแบบการขับเคลื่อนโรงเรียนคุณธรรม “คุณธรรมอัตลักษณ์” ของแต่ละโรงเรียน			
20	ผู้ปกครองสามารถใช้สมุดบันทึกความดีเป็นเครื่องมือในการสื่อสารและพัฒนาความเอาใจใส่นักเรียน			

ข้อที่	การบริหารโรงเรียนคุณธรรมสังกัดกรุงเทพมหานคร	ความคิดเห็น		
		เหมาะสม	ไม่เหมาะสม	ข้อเสนอแนะ
21	นักเรียนค้นหาต้นทุนคุณธรรมในตัวเองพบและสามารถกำหนดกิจกรรมส่งเสริมความดีได้			
22	นักเรียนสามารถพัฒนาทักษะชีวิตของตนเองได้ ผ่านกิจกรรมส่งเสริมความดีที่ร่วมกันคิดขึ้น			
24	ครูได้ภาพสะท้อนความคิด/ความรู้ของนักเรียน และสามารถพัฒนาคุณธรรมของนักเรียนสู่การสอนได้เพิ่มขึ้น			
25	นักเรียนและครูมีส่วนร่วมในการพัฒนาความคิดเห็นด้านคุณธรรมผ่านการร่วมกันทำกิจกรรมในมุมคุณธรรมที่จัดขึ้น			
26	กิจกรรมต่าง ๆ ที่ได้ดำเนินการให้ข้อคิดและส่งเสริมคุณธรรม จริยธรรมของนักเรียนได้			
27	นักเรียนมีความซื่อสัตย์ต่อตนเองและผู้อื่น			
28	นักเรียนเก็บของได้แล้วนำไปส่งคืนเจ้าของ			
29	นักเรียนทำการบ้านด้วยตนเอง			
30	นักเรียนไม่พูดโกหก			
31	นักเรียนไม่ลักขโมย			
32	นักเรียนช่วยเหลือเกื้อกูลเพื่อน ครู ผู้ปกครอง และชุมชน			
33	นักเรียนรู้จักดูแลรักษาสมบัติของโรงเรียน			
34	นักเรียนบำเพ็ญประโยชน์ต่อกิจกรรมของโรงเรียนชุมชน			
35	นักเรียนมีส่วนร่วมในการอนุรักษ์ทรัพยากรธรรมชาติและสิ่งแวดล้อมทั้งในโรงเรียนและนอกโรงเรียน			
36	นักเรียนให้ความร่วมมือและการมีส่วนร่วมในการปฏิบัติกิจกรรม			
37	นักเรียนมีเครือข่ายการทำงานในโรงเรียน เช่น ความสะอาด ความมีระเบียบวินัย ความเป็นประชาธิปไตย			

ข้อที่	การบริหารโรงเรียนคุณธรรมสังกัดกรุงเทพมหานคร	ความคิดเห็น		
		เหมาะสม	ไม่เหมาะสม	ข้อเสนอแนะ
38	นักเรียนมีระเบียบวินัย ปฏิบัติตามกฎหมาย ระเบียบของโรงเรียน			
39	นักเรียนได้เรียนรู้และเข้าใจหลักธรรมทางศาสนา สำหรับการดำเนินชีวิต			
40	นักเรียนรู้สึกมีความละเอียดต่อการกระทำที่ไม่ดี			
41	นักเรียนได้ฝึกการพัฒนาจิตใจให้มีสติ มีเหตุมีผลในการดำรงชีวิต			
42	นักเรียนมีความเอื้อเฟื้อเผื่อแผ่			
43	นักเรียนได้นำหลักธรรมทางศาสนา มาแก้ไขปรับเปลี่ยนพฤติกรรมในทางที่ดีขึ้น			
44	นักเรียนไม่ขาดเรียน มาโรงเรียนตรงเวลาและสม่ำเสมอ			
45	นักเรียนมีความขยันหมั่นเพียร ศึกษาหาความรู้			
46	นักเรียนทำงานที่ได้รับมอบหมาย ส่งงานสม่ำเสมอตรงเวลา			
47	นักเรียนปฏิบัติตามกฎระเบียบของโรงเรียน			
48	นักเรียนมีความรับผิดชอบต่อส่วนรวม			
49	นักเรียนมีคุณธรรม จริยธรรมและค่านิยมอันพึงประสงค์			
50	นักเรียนมีวินัยความรับผิดชอบ ซื่อสัตย์ ตรงต่อเวลา			
51	นักเรียนมีนิสัยรักการอ่าน			
52	นักเรียนรู้จักการใช้สิ่งของให้เกิดความคุ้มค่า			
53	นักเรียนจัดทำบัญชีรายรับ รายจ่ายของตนเองอย่างสม่ำเสมอ			

ข้อที่	การบริหารโรงเรียนคุณธรรมสังกัดกรุงเทพมหานคร	ความคิดเห็น		
		เหมาะสม	ไม่เหมาะสม	ข้อเสนอแนะ
54	นักเรียนฝากเงินออมเป็นประจำทุกเดือน			
55	นักเรียนมีสัมมาคารวะต่อครู ผู้ใหญ่ พ่อแม่ และบุคคลทั่วไป			
56	นักเรียนรู้จักแสดงความเคารพด้วยการไหว้ตามวัฒนธรรมไทย			
57	นักเรียนมีกิริยามารยาทสุภาพเรียบร้อยตามอย่างวัฒนธรรมไทย			
58	นักเรียนเกิดความภาคภูมิใจในความเป็นไทย			
59	นักเรียนแต่งกายได้ถูกต้องตามกฎ ระเบียบของโรงเรียน รักษาความสะอาดของเสื้อผ้าเครื่องแต่งกายอยู่เสมอ			
60	นักเรียนมีความกตัญญู เชื่อฟังและเคารพพ่อแม่ ครู และผู้มีพระคุณ			

ตอนที่ 5 ข้อเสนอแนะ

.....

.....

.....

.....

ขอขอบพระคุณสำหรับความอนุเคราะห์

นางสาวกัณฑ์ลภัส อชิรปัญญานันท์  
 นิสิตปริญญาเอก สาขาวิชาการบริหารการศึกษา  
 มหาวิทยาลัยศิลปากร

## ประวัติผู้เขียน

ชื่อ-สกุล	นางสาวกัณฑ์ลภัส อชิรปัญญานันท์
วุฒิการศึกษา	พ.ศ. 2532 ระดับประถมศึกษา โรงเรียนวัดบัวลอย (สามัคคีสงเคราะห์) จังหวัดสระบุรี พ.ศ. 2535 ระดับมัธยมศึกษาตอนต้น โรงเรียนคชสิทธิ์ (กิตติคุณวิทยาคม) จังหวัดสระบุรี พ.ศ. 2540 ระดับประกาศนียบัตรวิชาชีพชั้นสูง สาขาคอมพิวเตอร์ วิทยาลัยอาชีวศึกษาสระบุรี จังหวัดสระบุรี พ.ศ. 2542 ประกาศนียบัตรวิชาชีพครูเทคนิคชั้นสูง วิชาเอก คอมพิวเตอร์ธุรกิจ (ปทส.) วิทยาลัยพณิชยการธนบุรี กรุงเทพมหานคร พ.ศ. 2552 ปริญญาโท ศึกษาศาสตรมหาบัณฑิต วิชาเอก การบริหารทางการศึกษา (ศษ.ม.) มหาวิทยาลัยรามคำแหง กรุงเทพมหานคร พ.ศ. 2560 กำลังศึกษาปริญญาเอก สาขาการบริหารการศึกษา คณะศึกษาศาสตร์ มหาวิทยาลัยศิลปากร วิทยาเขตพระราชวังสนามจันทร์ จังหวัดนครปฐม
ที่อยู่ปัจจุบัน	73 ซอยสายไหม 79 แขวงสายไหม เขตสายไหม กรุงเทพมหานคร